

ספר  
**היכל יריד**

ביאור רחב צח וברור  
על תבנית

**בית המקדש**

**מסכת מדות**

על פי חז"ל ורבותינו המפרשים

ובניית בית המקדש השני, חלקים מתוך  
דברי הימים, עזרא, נחמיה  
חגי, זכריה, מלאכי

בחסדי ה' יתברך עלי  
אברהם חיים

בלאאמו"ר הרה"ג רבי חנוך העניך שליט"א  
אופמאן

בית שמש, סיון ה'תשע"ו

י"ד ל ע"י

# 'באר החיים' - המרכז לבית המקדש והמשכן



**בית שמש**

ידוע מאמר החכם כשם שא"א לבר בלי תבן, כך א"א לספר בלי שגיאות, ע"כ נבקש מכל המעיין בספר שיואיל בטובו לשלוח הארות והערות, חידושים וציונים ומ"מ, וכל דבר המתחדש ומתברר, או תיקונים, וכדומה, אל: 'באר החיים' ת.ד. 8031 בית שמש.

ניתן להשיג את הספר, לבודדים ולכמויות, במס': 05041-94471

להשיג את הספר

קרית ספר:  
ר' ישראל נאגר  
08-9741760

בית שמש:  
אברהם חיים אופמאן  
05041-94471

© כל הזכויות שמורות

© כל הזכויות של חלק מהציורים שמורות למכון בחצרות בית ה'. ותשוח"ח.

## מדורי הספר

ספר זה בא בזאת בשני אופנים, עבור שני אופני לימוד:

הביאור המופיע בחלק העליון של העמוד, נועד למבקשים ללמוד ולהבין בקלות, בפשטות ובמהירות.

ואילו העיונים הנקראים 'באר ההיכל', המופיעים בחלק התחתון של העמוד, נועדו עבור הלומדים המבקשים גם להתעמק בעומק הדברים והשיטות.

עם זאת, כדי שלא להכביד על הלומד, לא הבאנו ב'באר ההיכל' מדי הרבה עיונים ושיטות, רק כפי הצורך ולפי הענין – ו'תן לחכם ויחכם עוד'.

לעיתים הורחבה היריעה, ונכתבו עוד ביאורים ועיונים בעמקות והרחבה. וכן הבנת העניינים ע"פ דרוש ורמז. נקבע מקומם במדור 'היכל עולמים', שבסוף כל פרק.

חלק מההסכמות ניתנו לספרנו הקודם, 'באר החיים' על בית המקדש הראשון.



## תשובות ומכתבים ממרן הגר"ח קניבסקי שליט"א

תחלה היו' זה אמע"ק משה (וויזשני"ר וויזשני"ר) ונשא' ב' ידית' ופנ"א' פ  
דלא' ממונה ונמוכני פ"ז מוסיקין קג"ל וד"ר רצ"ל לא ה' מוכני.  
"לפ"ח פ"ה הספ"ר יג"ל יעקב

תחלה היו ב' זה למעלה מזה והוא עשה י"ב סביבות הכיור ונטלו ב' ידיהם ורגליהם  
בב"א מעומד והמוכני היו מורדין בגלגל ובבית ראשון לא הי' מוכני  
יישר כח על הספר יג"ל יעקב

ע"י ת"י יומא ל"ח א' ג"ו משקעין אמת  
ב' לילה קים משה משה

ע"י תו"י יומא ל"ח א' שהיו משקעין אותו  
כל לילה בים שעשה שלמה

כאמ"ל אי"ה מפ"ס  
כשתהי' אי"ה תכנס

פאנזאה מכיר כמ"ל: כ"ז דע"י ותיכ"ל ז"ל  
מקפ"ל ימ"ל 307

(ו) משה קניבסקי

דוד בהרה"צ מוהר"ר ישראל מרדכי

זצוקללה"ה טווערסקי

רחוב גבעת משה 10

ראחמיסטרייווקא - ירושלים עיה"ק ת"ו

ת.ד. 6719

בעזה"י אני אכתב תמוז משלך יפה

הנה נאיתי את הקונטרסים על צנין בנן  
בית המדרש הכאסון אשר הרה"ה הנצלה והיקר  
אורח אהבהם תמיד אלקיך אביא ממעמי תושבי  
העיר בית שמש מתעורר אהרן אהרן צולם  
והצנין גימטא אעסוק בצנין בנן בית המדרש  
ביתו בין המצרים והחכמה אבנן אהרן, אבא צפ  
אהרן אהרן אהרן ביאורים ומידושים נאים בצנינים  
אלו הנני אברט ליצפה אינו כרוב והפאחה  
ונתה ואשגה בקי"ה ל ימי חיי אהרן צוד  
פעלים אמרה אהרן מרה ואהרן אהרן אהרן  
אצפה אהרן אהרן בית המדרש השלישי בבא  
המצפה אימרה קיובה  
בא/צ אהרן

ב"ק מרן גאב"ד ירושלים שליט"א

בס"ב  
בשמחה הרנינו מצטרף אלברי יציבי הרב הגאון שליט"א  
בברכה להרב האברך ר' אברהם חיים אופמאן שליט"א בביאור  
צורת בית המקדש הראשון עפ"י מאמרי חז"ל, יזכה להפיץ  
ספרו בהצלחה ולהמשיך להרביץ תורה בכתב ובע"פ  
מתוך נחת והצלחה בכל דרכיו. והריני חותם באהבה  
יציבי בית אבותיו יצחק טובי' ווייס

בס"ד

בשמחה הרנינו מצטרף לדברי ידידי הרב הגאון שליט"א  
(הגאון רבי נתן קופשיץ שליט"א)

בברכה להרב האברך ר' אברהם חיים אופמאן שליט"א בביאור

צורת בית המקדש הראשון עפ"י מאמרי חז"ל, יזכה להפיץ

ספרו בהצלחה ולהמשיך להרביץ תורה בכתב ובע"פ

מתוך נחת והצלחה בכל דרכיו. והריני חותם באהבה

ידיד בית אבותיו יצחק טובי' ווייס

RABBI NOSSON HAKOHEN  
KOPSHITZ  
RABBI OF THE ORTHODOX COMMUNITY  
NACHLA UMENUCHA - BET SHEMESH

הרב נתן הכהן קופשיץ  
רב דקהילת החרדים  
נחלה ומנוחה-בית שמש

בס"ד, יום פ' אשכול

כ"ב 3 האב"ד הרב המופלג הרב אברהם חיים אופמן שליט"א

לפני  
היבילת את שניך ב"ד החיים" אהבך זמיר וגו' אהבך

במען צדק הבית תפולין אהבך אהבך ורבותיך סמנטיים  
במקום ועבד אהבך בצב ובהא אהבך אהבך

ותע אהבך אהבך אהבך אהבך אהבך אהבך  
אהבך אהבך אהבך אהבך אהבך אהבך

הלב אהבך אהבך אהבך

בין חרדים וצב אהבך אהבך

כבוד האב"ד המופלג הרב אברהם חיים אופמן שליט"א

שכטו"ס

קיבלתי את ספרך "באר החיים" שהנך עומד להוציא לאור  
בענין צורת הבית הראשון על פי חז"ל ורבותינו המפרשים,  
בטוב טעם ודעת וניכר עמלו בזה, והוא נחוצך מאוד.  
והגני לברכו שיוכה תמיד לישב באהלה של תורה כל הימים  
מתוך שלות הנפש והרחבת הדעת.

הכותב לכבוד התורה ולומדי'ה

בין המצרים יורה אור לישרים נתן הכהן קופשיץ

דוד צבי שלמה הורונצ'יק

מר אדושיץ

בית שמש

ת.ד. 571

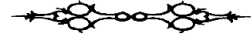

ימי הרחמים והסליחות תשע"ב

בס"ד

אשרי מי שבא לכאן ותלמודו בידו האברך כמדרשו הרה"ח ר' אברהם חיים אפמאן שליט"א בן ידידינו הרב החסיד רבי חנוך העניך שליט"א אשר זה כמה שנים עוסק במלאכת שמים ומתעסק בקדשים ללבן ולבאר להאיר ולהבהיר את מקום הקודש אשר עיני ישראל משתוקקים לה בית מקדשינו ותפארתנו.

ושמחתי באומרים לי בית ה' נלך שעתה הולך ומדפיס את חיבורו "באר החיים" ביאורים הערות והמחשבות בעניני בית המקדש אשר סידר וערך בטוב טעם ודעת בשפה ברורה ובוודאי יהיה לתועלת לכל אשר יעסוק בהם.

ומדי דברי בו זכור אזכרנו לזקנו האי גברא רבה ויקרא ידידינו הגאון החסיד המפואר רבי יעקב צבי אפמאן זצ"ל משרידי דור דעה אשר האציל מתורתו ויראתו בעירנו ורבים נהנו ממנו עצה ותושיה.

וזאת הברכה ימלא ה' כל משאלות לבכם לטובה ותזכו לזכות את ישראל מתוך שמחה ונחת בריות גופא ונהורא מעליא לאורך ימים ושנים ונזכה לאור פניך עלינו אדון נשא בבית נכון ונשא בביאת משיח צדקנו במהרה.

ידוע  
כמה ומעלה אלה  
3/5  
הוא

## אהרן בידרמן

בהרה"צ מלעלוב זצוק"ל  
רה" מנחת יצחק 15 בית שמש



בס"ד, ר"ח מנחם אב תשע"ב

בין המצרים נשמע המבשר על ההרים

הובא לפני ספר באר החיים בו יבואר ענין צורת בית המקדש הראשון  
והמסתעף המובא בספר מלכים ודברי הימים והוא מיוסד על פי דברי חז"ל  
והמפרשים, לתועלת ללומדים ומעיינים להבין הכתובים, וכבר קלסוהו רבנן.

נלקט ונערך במוטו"ד ע"י האברך ברוך הכשרונות הרב אברהם חיים  
אופמאן שליט"א, מתושבי עירנו שהרהיב והשכיל כיד ה' הטובה עליו  
להגדיל תורה ולהאדירה.

יהי רצון והימים האלו יהפכו לששון ולשמחה, ומהרה יחוש ויגאלנו ויבנה  
בית מקדשנו ותפארתנו, ונזכה ונחיה ונראהו עין בעין כשובו אל נוהו.

סוף  
במרחשון תשע"ב  
33

**BENAYAHU YSAHAR SHMUELI**

Yeshivat Hamekubalim "NAHAR SHALOM"

**בניהו יששכר שמואלי**

ישיבת המקובלים "נהר שלום"

א/כ כ הגשלה

מכתב דרכה  
ו  
ז

ראיתי שנינו חשבונו המצב על עיני היה מקדשו  
 ורפא חטנו ושמו "יצר הרע" סוהג יהואק  
 על מסנת אצות וצוה עיני בהתק  
 השן ליבינו הרופח אהבך כמפנה החכם  
 כ' ה' אברהם חיים אורחן שלים שגשג כירוש  
 נפלא ונביא נפלאים מתקום מרדל מניפה צפיה  
 אלפי עין האתר של אהא אלוה חשק גדול ה  
 המקול קקרה האלה וכידוע למסכ לנו מחבריה  
 שאפילו גענו ע וכמה שורה חוסקים כלם  
 עיפה באלים אה ביה המקול שעיני א ישנה  
 מקרים ומאמנים לני

נבוק ער חרב המחבר שיפולו אצולתיו חוץ  
 ויפס אהביל חכם ותלמידי ותקד האלה  
 וכל אלפי יענה ישפול ויפולו אה

התורה קבלת חלום



## Shmuel Brandsdorfer

Rabbi & Head of  
Kollel "Bnei Yerushalayim"

24 Harav Mibrisk St.  
Beit Shemesh  
E. Israel

## שמואל בראנדסדארפער

מו"ץ בהעדה החרדית  
ראש כולל אברכים להראה  
"בני ירושלים"  
בעידיית בית שמש  
רח' הרב מברסק 24  
בית שמש

בס"ד

יום ג' לס' ראה אנכי נותן לפניכם היום ברכה וגו'  
כ"ו מנ"א תשע"ב

בא לפני האברך כמדרשו, חוב"ט, הרה"ח רבי אברהם חיים אפפמאן שליט"א, בן ידידי הרב החסיד רבי חנוך העניך שליט"א, מפק"ק בית שמש ת"ו, ובידו הספר העומד לצאת לאור בעניני ביהמ"ק הראשון, והספר מדבר בעד עצמו, בהיותו קילורין לעיניים הן בחלק הביאור והן בחלק העיונים, והוא מיוסד ע"פ דברי חז"ל ורבותינו המפרשים, ובוודאי ישמח לב מבקשי ה', דורשי ה' המחכים לבנין אריאל, לעסוק בעניני המקדש ולהתכונן לקראת הבית השלישי שיבנה במהרה בימנו.

בעזרתו של הספר הנוכחי, יוכל כל לומד, וכל מלמד, למן בני תורה ועד תינוקות של בית רבן, לבוא בשערי המקדש ולהבין רזיו וצפונותיו, ע"פ פשט וע"פ עמקות. כאשר תחזינה עיני כל לומד – אשר נהורא נפיל בבי מדרשא.

ולא באתי, כי אם להעיד על הרב המחבר שליט"א, על שהנני מכירו ומכיר את המשפחות החשובות, תושבי קרייתנו המעטירה, אשר מדובר על יראי ה' וחושבי שמו לתפארת ולתהילה – ואשרי חלקו שזכה להעמיק בענין גדול זה ולזכות את הרבים כפי מידתו. ואמינא לפעלא טבא יישר, ומאת ה' ישא ברכתו לטב ולחייך ולשלם.

בכל חותמי ברכה, לכבוד התורה ולומדיה

שמעון בראנדסדארפער  
גראדאטירטער רב





# שְׁלוֹם יְהוּדָה גְרָאם

## אבדק"ק האלמין



בעהמח"ס: קובץ ספרי ארץ ישראל כ"ו חלקים, שמירת המצוות כהלכתן ח"ן חל', קובץ ספרי כשרות ג'ן חל', קובץ ספרי שחיטה כ"ו חל' קובץ ספרי ניקור ל"ג חל', קובץ ספרי שמירת שבת ד"ח, קובץ ספרי מקוואות ח"ח, שמירת הברית י"ח, דברי תורה עה"ת ז"ח, קובץ ספרי סת"ם כ"ב חל', קובץ ספרי קדושת ביהכ"ג י"ז חל', שכר ועונש ו"ח, שו"ת זבחו זבחי צדק ג"ח, אור הוזהר ה"ח, ועוד.

קהל עטרת ישעיה האלמין \* רחוב נחל לכיש 24/8 \* רמת בית שמש

CONG. OF HOLMIN.NACHAL LACHISH 24/3 RAMAT BEIT SHEMESH, 99093 ISRAEL , TEL: 02-995-1191

ב"ה, יום ד' לסדר 'בהר' ה' יראה', ט"ו חשוון ה'תשע"ו

היות כאשר ידידינו הרה"ג רבי אברהם חיים אופמן שליט"א בעמח"ס רבים ונכבדים, עומד להעלות על מכבש הדפוס ספר **היכל ידיד על תבנית בנין בית המקדש השני**, עם ביאורים ומקורות מחז"ל הק' והמפרשים, וכתב החפץ חיים זצ"ל בספרו על קדשים, שצריכים להיות מוכנים לגאולה שלימה ולדעת את כל ההלכות וכו'.

ובוודאי כשלומדים ממש את מעשה המקדש, בוודאי שיחשב כאילו נבנה בית המקדש בימיהם, ונזכה על ידי זה שיקוים בנו, בנה ביתך כבתחלה וכוונן מקדשך על מכונו. והראנו בבנינו ושמחנו בתקונו. והשב כהנים לעבודתם ולוים לשירם ולזמרם. והשב ישראל לנויהם. ושם נעלה ונראה ונשתחוה לפניך בשלש פעמי רגלינו, ככתוב בתורתך, שלש פעמים בשנה יראה כל זכורך את פני ה' אלקיך במקום אשר יבחר.

ואמינא לפעלא טבא יישר, והשי"ת יהא בעזרו שיוכל להוציא את הספר לאור עולם ולהפיצו בישראל, ויתקבל לרצון לפני שוחרי התורה והחסידות.

ועינינו תחזינה בהגלות נגלות אור השם, ומלאה הארץ דעה את השם, ונזכה להבטחת 'והשיב לב אבות על בנים ולב בנים על אבותם', בביאת גואל צדק במהרה בימינו אמן.

הכותב וחותם למען כבוד התורה ולומדיה

**שלום יהודה גראם**

אבדק"ק עטרת ישעיה האלמין  
בית שמש



כ"ו חשוון ה'תשע"ו  
י"ג יק"ב ז"א  
13

**הרב שמואל חיים דומב**  
**רב ביהכ"נ חניכי הישיבות הגבעה הדרומית**  
**מו"צ וחבר ביה"ד מודיעין עילית**  
**ומו"ל משך חכמה השלם**

---

יום ג, כג תשרי – אסרו חג – תשע"ג

**מכתב ברכה**

למע"כ האברך כפשוטו ומדרשו, חו"ב טובא הרה"ג המופלג ר' אברהם חיים אפפמאן שליט"א. לשמחה ולעונג היה לי לעבור בין בתרי חבורו החשוב "באר החיים", ובו ביאר ופירש בטוב טעם ודעת צורת בנין בית המקדש הראשון.

"ומלאכה" שיש בה גם "חכמה" עשה, לבאר ולפרש "חכמת שלמה – ומלאכת שלמה", עפ"י מדרשי חז"ל ומפרשי התנ"ך הראשונים והאחרונים.

בתוספת "מקלעות" – ציורים, ו"פטורי ציצים" – פרחים (מלכים א' י, יח), להמחיש לכל לומד את תבנית ומעשה המקדש.

ובטוחני שכל מי שילמד בספרו ידלה מ"באר החיים" – "מי באר" מתוקים ומשיבי נפש. וכבר האריך הכהן הגדול מאחיו מרן ה"חפץ חיים" בגדל חיוב ולימוד סדר קדשים, שבוה שירבו העוסקים תבוא במהרה הגאולה.

ולשון הרמב"ם בפ"א מהלכות בית הבחירה הלכה ד', "בנין שבנה שלמה כבר מפורש במלכים. וכן בנין העתיד להבנות אע"פ שהוא כתוב ביחזקאל אינו מפורש ומבואר ואנשי בית שני כשבנו בימי עזרא בנוהו כבנין שלמה ומעין דברים המפורשים ביחזקאל".

ומעתה אם כן חובה גם ללמוד ולהתעסק לדעת צורת בנין בית ראשון. [וראה בתפארת ישראל בבוועז ריש מסכת מדות, בשם הר"מ נכתבה מסכת מדות כדי שגדע איך לבנות, ועי"ש מהא דבית שלישי יבנה בידי שמים, עי"ש. וקצת קשה מדוע הר"מ לא הוסיף שגם מפורש בספר דברי הימים. ובמלבי"ם דבה"י ב' ג ג-ד, כתב שעזרא בא לפרש דברים הסתומים והחתומים שבספר מלכים, או להוסיף דברים שלא נזכרו שם, וכן בסיפור בנין הבית לא כתב רק דברים שנתחדשו לו, וכו', עי"ש].

והנני לברכו שיזכה שיפוצו מעינותיו להגדיל תורה ולהאדירה

הכותב למען עמלי התורה ושוקדיה

ותחזינה עינינו ארמון על משפטו במהרה

שמואל חיים דומב

# יצחק ישעי' זי"ס רב זאב"ד "נוה אחיעזר"

רח' עזרא 46 בני ברק 5706326-03

בס"ד, יום א' לסדר 'ועשו לי מקדש ושכנתי בתוכם' שנת 'שם משכן הוי-ה' [תשע"ו] לפ"ק.

## מכתב ברכה

שמח לבי בראותי את הספר הנפלא היכל ידיד, והוא חיבור מקיף על כל ענייני בנין בית המקדש השני, וכולל בתוכו ביאור מקיף על כל משניות דמסכת מידות, מלוקט מכל הספרים העוסקים בנושא נכבד זה, בתוספת נכבדה שהוסיף הרב המחבר, מעשה ידי אמן, ה"ה האברך היקר, הרב הגאון המופלג בתורה ויראה, כמוהר"ר אברהם חיים אופמאן שליט"א, אשר ידעתי מנעוריו שהיה לבו בוער לרדת לשרשי מצוה חביבה זו של בנין בית המקדש ומידותיו. ובוצין מקיטפיה ידיע, שהשקיע עצמו במשך השנים לעמול להבין ולהשכיל בפרטי מצוה זו על כל פרטיה ודקדוקיה. וכבר איתמחי גברא ואיתמחי קמיעא בספרו הקודם באר החיים על תבנית בית המקדש הראשון, שנתבארה בספר מלכים ודברי הימים. וכעת המשיך במלאכת הקודש, טרח ויגע כדי מידתו, בכפלים לתושיה, בענייני בנין בית המקדש השני.

והנה הרב הגאון המחבר שליט"א הרחיב והעמיק בספרו, ונכנס לפרד"ס כל ענייני בית המקדש, טרח ויגע ויצא בשלום, שליקט מלא הטנא ביכורי פירות הפרדס. דלה דלה מהנהר היוצא מבית קדשי הקדשים, ושם בכליו מפירות גפן הזהב שעומדת על פתחו של היכל, וכל עלה גרגיר או אשכול שמצא, הביא ותלה בהיכלו אומר כבוד, היכל עולמים. הפליא לעשות.

והנה לאו אורח ארעא למי שלא ראה את החידוש, ולא השקיע עצמו במקצוע קשה זה, שיבוא ויעיד על החידוש, היצירה הנפלאה שיצאה מתחת יד הרב הגאון המחבר שליט"א. אך זכרתי לו אהבת קדומים, כד הויה טליא, ולכן לא יכלתי לסרב ולהשיב פניו ריקם, לבקשתו שאהיה מהמברכים אותו בברכת החידוש. על כן אמינא אבוא בברכת הדיוט קלה: 'יהי רצון שתזכה להמשיך ולישב על התורה והעבודה מתוך נחת והרחבה, ומתוך בריאות ואושר, ויפוצו מעיינותיך הוצה, ותזכה לחבר חיבורים נוספים במקצוע זה ובמקצועות אחרים, לחדש ולירד לעומקה של הלכה ולאמיתה של תורה, ויהיו ספריך מתקבלים ומפיצים את העיסוק בתורת הבית. ונזכה בקרוב כולנו יחד לראות בבנין שלם בית המקדש השלישי שיבנה במהרה בימינו אמן סלה.'

כעתירת המשתאה מיפי מלאכת הספר מתפלל להצלחתו כל הימים



י"מק י"עז"ו ז"ל

# יצחק ישעי' זוייס רב זאב"ד "נוה אחיעזר"

רח' עזרא 46 בני ברק 03-5706326

## הקושי בדברי הרא"ש בהיתר שריפת בגדי שומר המקדש

ולמען תת אות כי עיינתי בספרו החשוב והנחמד, לא אמנע מלצרף את מה שכתבתי להעיר בנידון דברי הרא"ש, שהביא בבאר בהיכל (מידות פ"א משנה ב', מו), שנתן טעם על מה שאמרו שלאישי הר הבית היתה רשות לשרוף את כסות בן לוי שהיה ישן, ואין בזה משום בל תשחית, משום דהפקר בית דין הפקר. וכן כתב הרא"ש גם בפירושו לתמיד (כו, ב). ואני כתבתי בס"ד בעלון נוה ההיכל (ל"ג בעומר-בחקתי תשע"ד), שתמהו האחרונים על הרא"ש, מה מועיל בזה הפקר בית דין, האם המשחית דבר הפקר או דבר שלו אינו עובר בבל תשחית. ועוד שהרי פשוט שאם יש תועלת במעשיו אין זו השחתה, כדאמרינן בשבת (קה, ב) דמותר לשבר כלים למירמי אימתא אינשי ביתיה. והרי כאן עושה כדי לזרז את השומרים להבא.

## היתר שריפת בגדי שומר המקדש שלא נחשב כהשחתה כיון שהתירו לשרוף

ובשואל ומשיב (ד, כח) ביאר כוונת הרא"ש, על פי מה שכתבו התוס' [יבמות ז, א ד"ה ואזיל. ותוס' רבינו פרץ כתובות ג, א הובאו בשיטה מקובצת] דרק כשראו חז"ל שיש טעם בדבר הפקירו, ואם אין טעם לדבר לא הפקירו. ועיין בחו"מ (ב). ולפי זה יובן, שהרי מלשון הרמב"ם (מלכים ו, ט) 'לא אסרה תורה אלא דרך השחתה', נראה שרק דרך השחתה אסרה תורה. וכל שבית דין מצאו טעם בדבר שישרפו כסותו, כדי שיהא נזהר בעבודת הקודש שלא יישן, אם כן אינו דרך השחתה, ומותר. וזה שאמר הרא"ש דהפקר בית דין הפקר, וכל שחז"ל הפקירו ידעו מאיזה טעם הפקירו, ולא שייך בל תשחית, דלא נתכוונו להשחית, ואינו דרך השחתה. [כמה מחברים הביאו את דברי השו"מ שלא בדיוק, ואף ציינו מקומו בשיבוש, שהורקו מכלי לכלי בלי לעיין במקור הדברים, ואכמ"ל]. – אם כן אי אפשר ללמוד מכאן להתיר לשרוף כדי להרבות שמחה, כמו שכתב בכבוד מלכים.

## היתר שריפת בגדי שומר המקדש שאינו נחשב להשחתה

ובשו"ת מהרי"א יהודה יעלה (יו"ד קסד) האריך מאוד, איך הותר להכות השומרים, שהם קטנים ואנוסים, והפקירו גופם להכותם שלא כדין. וכן איך הותר לשרוף הבגדים, משום דהפקר בית דין הפקר, הא גם בהפקר איכא איסורא דבל תשחית דאורייתא, כבמקרא (דברים כ, יט) כי תצור אל עיר וגו' לא תשחית את עצה וגו' לבא מפניך במצור, אילנות דהפקירא משמע. והכי נמי בל תשחית בגדים, דרבנן כעין דאורייתא תיקנו אף במידי דהפקר. ועל כרחך מוכח מתירוץ הרא"ש דסבירא ליה שבהפקר ליכא בל תשחית. והביא ראיה לדעתו מלישנא דברייתא (עבודה זרה ל, ב) לא ישקה מהן לא בהמתו ולא בהמת חבירו וכו', דייקא בהמה שיש לה בעלים דוקא משמע, אבל דשל הפקר כגון בהמתו ולא בהמת חבירו וכו', דייקא משום בל תשחית מיירי לפי רש"י. – ולדבריו לא הותרה שריפת בגדי השומרים רק בגלל שהפקירו בית דין, ואין ללמוד מכאן היתר לשריפת הבגדים במירון.

# יצחק ישעי' זי"ע רב זאב"ד "נוה אחיעזר"

רח' עזרא 46 בני ברק 03-5706326

## מהפקר בית דין נלמד שהותר להשחית למיגדר מילתא

ובשו"ת אמרי יושר (א, קג) דן ג"כ אם בכל הדברים יש בל תשחית מן התורה, וציין לדברי גדול האחרונים הרש"ז בשו"ע הרב (חו"מ שמירת הגוף ובל תשחית, יד) שכתב שאסור להשחית אפילו הפקר, שאם הזהירה תורה על של גויים שנלחמים עמהם, ק"ו לשל הפקר. וכתב לבאר בכוונת הרא"ש, שכיון שבגיטין (לו, ב) למדו שהפקר בית דין הפקר מהפסוק (עזרא י, ח) וכל אשר לא יבוא לשלשת הימים כעצת השרים והזקנים יחרם כל רכושו וגו', ולשון יחרם כפשוטו מלשון והחרמתי את עריהם (במדבר כא, ב). ואם כן נהי דבממון הפקר בית דין הפקר, אכתי איכא בל תשחית. ועל כרחק לומר דבל תשחית כיון דהותר לצורך אדם וצורך גופו, הותר גם לצורך זה שיהא רשות לבית דין לעשות למיגדר מילתא, על כן בבן לוי שמצאו ישן רשות לעשות. וכוונת הרא"ש דמקרא דהפקר בית דין הפקר ילפינן גם זה. והרי גדולה מזו נראה בשבת (קה, ב) דלמירמא אימתא אינשי ביתיה מותר להשחית, ועיין גמ' שם דר' אבא תבר נכתמא. – ויש לדון אם השחתת הבגדים לצורך ריבוי השמחה נחשבת גם כן כהשחתת לצורך האדם שמותרת.

## המבאר שהפקר בית דין מתיר רק לא תגזול

והדבר אברהם (כהנא-שפירא, א, טז, אות כד בהערה) כתב להגיה ברא"ש שצ"ל 'ואין כאן משום לא תגזול', דהפקר ב"ד הפקר. ובמהדורה שניה הוסיף הדבר אברהם לבסס הגהתו. והאריך הדבר אברהם לדחות ולהעמיד תיקונו בדברי הרא"ש שצ"ל 'משום לא תגזול'. אך תיקונו תמוה, שאין סבירות לשבש 'בל תשחית' ל'לא תגזול', שאף בראשי תיבות אינם דומים. (וכמדומה שלא מצאנו בראשונים 'בל תגזול' או 'לא תשחית'). וה'שיבוש' מופיע בשני מקומות בפירוש הרא"ש, בתמיד ובמידות. והקושי העיקרי, הרי שורף בגד חבירו כלל אינו נקרא גזול, אלא מזיק. ואין שייך להזכיר אצלו משום לא תגזול. – ולדבריו אין נידון שריפת בגדי השומרים נוגע כלל לעניין שריפת הבגדים במירון, אלא לדיני גזילה.

## היתר שריפת בגדי השומר רק משום סייג

והביא הדבר אברהם (שם במהדורה השניה) מספר טל חיים על מועד קטן (ריינהולד, טז, א (מב, א מדה"ס) ד"ה מנל) בשם ספר מחנה לוי (למה"ר יהודה הלוי על הל' שמחות למהר"ם מרוטנברג, ז, טור ב) שפירש שכוונת הרא"ש להקשות משום בל תשחית, שלדעתו אסור בכל דבר מדאורייתא, וכפשט הסוגיות (שבת קכט, א. קידושין לה, ב), ולא רק באילנות כדעת הרמב"ם. דאי סבירא ליה דהוי מדרבנן למה ליה טעמא דהפקר בית דין הפקר, לימא בפשיטות, דכיון דבל תשחית מדרבנן, הם אמרו והם אמרו. אלא ודאי דסובר שבל תשחית בכל דבר מדאורייתא. וסובר הרא"ש כרש"י (גיטין לה, א) לעניין פרוזבול, דבמקום גדר וסייג אינו נחשב

# יצחק ישעי' זי"ס רב זאב"ד "נוה אחיעזר"

רח' עזרא 46 בני ברק 03-5706326

עקירת דבר מן התורה, דהפקר בית דין הפקר. [ודלא כתוס' (שם ד"ה מי איכא)]. – אם כן רק לגדר וסייג הותרה שריפת בגדים, ולא לריבוי שמחה.

## הסובר שהפקר בית דין מתיר גם להשחית הדבר

עוד הביא הדבר אברהם בשם מחותנו הרא"מ אשכנזי אב"ד לאהויסק, שפירש שכוונת הרא"ש שבכלל הפקר ב"ד גם להתיר לאבד הדבר, ואין בזה משום בל תשחית. ודחה הדבר אברהם, שאף שמוותר לבית דין לאבד לצורך, לגדור פרוצות הדת ולחזק הבדק, ובזה ליכא בל תשחית, כמו למירמי אימתא אאינשי ביתיה. אבל אין זה שייך כלל להפקר בית דין כדברי הרא"ש, דיש כח ביד חכמים לעקור או דלמיגדר מילתא שאני, כבימות (ב, ז). דילפינן מאליו תשמעון דכתיב גבי נביא, אפילו אומר לך עבור כו'. משא"כ בהפקר בית דין שאין כאן עקירת דבר מן התורה כל עיקר, כמ"ש רש"י יבמות (פט, ב). וא"כ קשה מאי קאמר הרא"ש דליכא בל תשחית משום דהפקר ב"ד הפקר, אטו דבר הפקר מותר להשחית. – גם לפי הסבר מחותנו רק אצל השומר אין השריפה בל תשחית, ואין ללמוד מכאן לשריפת הבגדים לשמחה.

## הפקר בית דין פוטר השורף מתשלומין

אך לולי דמסתפינא אמינא שכל האריכות לבאר דברי הרא"ש אך למוותר. שאילו היה הרא"ש כותב את עניין הפקר בית דין לצורך נתינת טעם להיתר ההשחית, היה ראוי להפך הסדר ולכתוב 'לשרוף כסותו, משום דהפקר בית דין הפקר, ואין כאן בל תשחית'. לכן נראה שבמשפט 'ואין כאן משום בל תשחית, דהפקר בית דין הפקר', בא לבאר את כל הקשיים שיש בנוהג זה, של 'ורשות היה לו לשרוף כסותו'. ומילי מילי קאמר. תחילה ביאר שהתירו לשרוף כסותו, 'ואין כאן משום בל תשחית'. כלומר שאין בשריפה זו השחיתה. ולרוב פשיטותו לא הוצרך לבאר הטעם שביארו האחרונים באורך כמובא לעיל, שכיון ששורף לתועלת, ליירא את אנשי המשמר שלא יישנו, אינו נחשב להשחיתה. ושוב הוסיף וביאר ליישב איך היתה לו רשות לשרוף, אף שמזיק בגדו של הישן, והטעם הוא 'משום דהפקר בית דין הפקר', ואם כן הותר לו להזיק בגדו של השומר. [וכן מתפרש אף לשונו בפירוש מידות, שנוספה בו תיבת 'משום' דהפקר]. – לדבריי, אין בפירוש הרא"ש כל גילוי לעניין דיני בל תשחית, ואין ללמוד משריפת בגדי השומרים להיתר שריפת בגדים בהדלקה. – אך כבר הבאנו לעיל את ההיתרים האחרים לקיום מנהג זה, והנח להם לישראל אם אינם נביאים בני נביאים הם, וכדאי היא רבי שמעון לסמוך שכל הנעשה לכבודו, כתורה נעשה על פי גדולי ישראל תקיפי ארעא ד'שראל קמאי.

## ברכת אבי מזרי שליט"א

כ"א באייר תשע"ו פה בית שמש עיר התורה

אודה השם בכל לבב בסוד ישרים ועדה על אשר זיכני לראות מפרי עמלו של בני בכורי יקירי מחמד עיני ולבי הרה"ג ר' אברהם חיים שליט"א עולה על שלחן מלכים מאן מלכי רבנן.

עיינתי בחיבורך הגדול על צורת בית המקדש השני אשר בשם "היכל ידיד" יקרא, ומה מאוד שמח ורחב לבבי בראותי אותך ב"ה מעלה על הכתוב מנחת עשיר מלאכת מחשבת דבר דבור על אופניו לבאר את מסכת מדות ופסוקים מספרי דברי הימים עזרא נחמיה חגי זכריה ומלאכי לפי שיטות הראשונים והאחרונים בטוב טעם ודעת, וכאשר ידעתך ביגיעתך הגדולה והעצומה זה שנים ברוחב ועומק הסוגיות לפרטי פרטיהם עד אשר ערכת שלחן מגדים לכל בית ישראל בלשון צח ונקי השווה לכל נפש. וב"ה הפלאת לעשות בהשכל וחכמה רבה וביראה הקודמת לחכמה לברר וללבן כל דבר ודבור, ולהראות מקור טהור בכל העניינים מדברי הגמרא ושיטות רבותינו, וזה מתוך שימוש חכמים ועמל רב.

ויתן השי"ת שיפוצו מעיינותיך חוצה להרבות פעלים לתורה ולזכות את הרבים לשמחת לב כל דורשי השם המצפים לראות בבניין בית תפארתנו.

ויה"ר שתזכה להמשיך להיות דבוק בעמלה של תורה ולהוציא לאור עולם עוד ספרים לעשות נחת רוח לבורא כל העולמים, ולהאיר עיניהם ולשמח את לבבם של כלל ישראל בהבנת התורה"ק בעזרת השי"ת.

בהודאה להשי"ת על כל הטובה אשר גמלני

אביך המאחל באהבה רבה





# תוכן העניינים

**הקדמה**.....**לט**

**פתיחה**.....**מה**

מדרש תנחומא ❖ הרמב"ם ❖ רבינו בחיי ❖ התוספות יום טוב ❖ האדר"ת ❖  
החפץ חיים ❖ העזרת כהנים ❖ מרן הגר"ח קניבסקי שליט"א

**מסכת מדרות**.....**נז**

**מסכת מדרות פרק א**.....**נט**

**משנה א**.....**נט**

השמירה בבית המקדש ❖ בית אבטינס ❖ מקוה לכהן גדול ❖ בית הניצוץ  
❖ צורת בית המוקד ❖ הכהנים שומרים בשלשה מקומות ❖ הלויים שומרים  
בעשרים ואחד מקומות ❖ לשכת הקרבן ❖ לשכת הפרוכת ❖ אריגת הפרוכת  
❖ אחורי בית הכפורת ❖ לול קטן

**משנה ב**.....**סא**

איש הר הבית ❖ מה קול בעזרה ❖ דודו של רבי אליעזר בן יעקב

**משנה ג**.....**עב**

חמשה שערי הר הבית ❖ שערי חולדה ❖ שער קיפונוס ❖ שער טדי  
הטעמים לשמו של שער טדי ❖ שער שושן ❖ לשכה הנקראת 'שושן הבירה'  
❖ אמות המידה ❖ פרה אדומה ❖ הגשר משער שושן עד הר הזיתים  
כיפין על גבי כיפין ❖ שערי חתנים ואבלים

**משנה ד**.....**פא**

שבעת שערי העזרה ❖ שער הדלק ❖ שער הבכורות ❖ שער המים ❖ ומעין  
יצא מבית ה' ❖ שער ניקנור ❖ הניסים שנעשו לשער ניקנור ❖ שמותיו של  
שער ניקנור ❖ שער סור ❖ שער היסוד ❖ שער החרסית ❖ שער האיתון  
❖ שער התווך ❖ שער החדש ❖ שער העליון ❖ שתי לשכות ❖ לשכת פנחס  
המלביש ❖ תשעים וששה חלונות לבגדי כהונה ❖ לשכת עושי חביתין

**משנה ה**.....**פח**

שער הניצוץ ❖ אכסדרה בשער הניצוץ ❖ עליה על גבי שער הניצוץ  
פתח לחיל ❖ בית המוקד

**משנה ו'.....צ**

ארבע לשכות בבית המוקד \* שתים בקודש ושתים בחול \* ראשי פספסין \*  
לשכת טלאי קרבן \* לשכת עושי לחם הפנים \* התנור ממתכת \* לשכת  
החותמות \* גניזת אבני המזבח ששיקצום מלכי יון \* יוחנן בן פנחס על  
החותמות \* סוגי החותמות \* לשכת בית המוקד \* מקוה תחת האדמה

**משנה ז'.....צז**

שני שערים של בית המוקד \* פשפש \* לבלוש את העזרה

**משנה ח'.....צח**

צורת בית המוקד \* גודל בית המוקד \* זקני בית אב ישנים שם \*  
מפתחות העזרה \* פרחי כהונה איש כסתו בארץ

**משנה ט'.....קא**

בור קטן עבור המפתחות \* טבלא של שיש וטבעת קבוע בה \* סדר נעילת  
שערי העזרה \* מסיבה תחת הבירה \* נרות דולקים בצדדים \* מקוה למטה

**נספח לפרק א'.....קו**

מהלכות בניית בית המקדש \* תורת העולה לרמ"א \* בענין השמירה \*  
טעם לשם בית המוקד \* אריגת הפרוכת \* סדר מעשה פרה אדומה \* סדר  
ניסוך המים \* מים עתידין לצאת מתחת מפתן הבית \* יחזקאל \* יומא \*  
שקלים \* יואל \* זכריה \* מדרש רבה \* שש לשכות בעזרה \* סדר מעשה  
החביתין \* סדר מעשה לחם הפנים \* חנוכה \* שער טדי

**מוסכת מדרות פרק ב'.....קלה**

**משנה א'.....קלה**

מידת הר הבית \* רובו מן הדרום \* מזרח \* צפון \* מערב \* לשכות בהר  
הבית \* לשכת חשאים \* לשכת הכלים א' \* לשכת בדק הבית \* לשכת  
האבן \* לשכת הכלים ב' \* לשכת הפרוכת \* הלשכה לשקלים \* לשכת  
הלולבים \* לשכות לתרומות וביכורים ומעשרות \* לשכה לסולת ולבונה  
וכלי בית המקדש \* לשכת העצים \* לשכת הרפואות \* לשכת פתחיה \*  
פתחיה זה מרדכי הצדיק \* לשכות נוספות \* בית הכנסת בהר הבית \*  
סנהדריה קטנה \* סדר ישיבת הסנהדרין \* סטיו לפניו מסטיו \* איצטבא \*  
גב האיצטבא \* גג האיצטבא \* כיפין על גבי כיפין \* אולמות בהר הבית

**מזשנה ב**..... **קמז**

כל הנכנס להר הבית מקיף דרך ימין \* מי מקיף לשמאל \* אבל \* מנודה \* הדברים שמנדים עליהם \* השוכן בבית הזה יתן בלבך

**מזשנה ג**..... **קמו**

הסורג \* צורת הסורג \* הפתחים בסורג \* עמודים באמצע הסורג \* לגויים \* אסור להיכנס אחרי הסורג \* שלש עשרה פרצות שפרצו היוונים \* החשמונאים סגרו את הפרצות \* שלש עשרה השתחויות להודות לה' \* החיל \* רחבו \* שתים עשרה מעלות בחיל \* גובה כל מדרגה \* 'שלחה' של כל מדרגה \* מידות כל המדרגות בבית המקדש \* חוץ משל האולם \* מידות הפתחים והשערים \* חוץ מפתח האולם \* דלתות \* חוץ משל אולם \* לכל השערים משקוף \* חוץ משער טדי \* זהב כל השערים \* חוץ משער ניקנור \* נעשה נס בשער ניקנור \* מזהיב

**מזשנה ד**..... **קנז**

גובה כל הכתלים \* חוץ מכותל המזרחי של הר הבית \* הכהן העומד בראש הר הזיתים \* הזאת דם פרה אדומה \* גובה השערים

**מזשנה ה**..... **קנח**

עזרת נשים \* מידות עזרת נשים \* ארבע לשכות בלי גג \* קטורות \* לשכת הנזירים \* לשכת העצים \* כהנים בעלי מומים בודקים את העצים מתולעים \* לשכת המצורעים \* מקוה \* רבי אליעזר בן יעקב הוא התנא של מסכת מידות \* לשכת בית שמניא \* גזוזטרא לנשים לשמחת בית השואבה \* חמש עשרה מעלות עגולות \* השיר \* סנהדריה קטנה בעזרת נשים

**מזשנה ו**..... **קנע**

לשכות כלי השיר \* מצלתיים \* מגריפה \* צורת כלי השיר הנקרא 'מגריפה' \* שלשת מיני המגריפה \* מלבני בני לוי \* טעם לשם עזרה \* מידות עזרת ישראל \* מידות עזרת כהנים \* ראשי פספסין \* הדוכן \* אורך כל העזרה \* אבנים יקרות \* אכסדרה בעזרה \* שלשה עשר שופרות \* שלש עשרה השתחויות \* שלשה עשר שערים \* שער העליון \* שער הדלק \* שער הבכורות \* שער המים \* הטעמים לשמו של שער המים \* שער יכניה \* שער הקרבן \* שער הנשים \* שער השיר \* הטעם לשמו של

שער יכניה \* שער ניקנור \* שני פשפשים ליד שער ניקנור \* שני שערים במערב \* ים של שלמה

## נספח לפרק ב..... קצ

ענייני הר הבית \* זמן עצי כהנים והעם \* לשכת הרפואות \* מרדכי הצדיק הוא פתחיה \* גגות צריפין \* עין סוכר \* תמונת לוח הכתוב ביוונית \* מיני הזהב \* נזיר \* הארון נגנו בלשכת העצים \* עצים נקראים קרבן \* סדר טהרת מצורע \* סדר שמחת בית השואבה \* גמרא על המגריפה \* צורת המגריפה מספר שלטי הגיבורים \* משל על המגריפה \* טעם למגריפה \* מאה מיני זמר \* ישלח עזרך מקודש \* עשר קדושות \* מאמר בענין מקום הדוכן וצורתו \* עבודת הלווים \* בענין העזרה \* שלשה עשר שופרות \* בענייני המים שיצא מבית המקדש \* שער הניצוץ ושער יכניה \* הכנסת כלי השיר \* שער השיר ושער בית המוקד \* בענין שער יכניה

## מסכת מדרות פרק ג..... רלג

### משנה א..... רלג

מהלכות המזבח \* בניית המזבח \* אבני המזבח \* סיד זפת וקוניא \* סדר בניית המזבח \* יסוד המזבח \* הסובב \* מקום הקרנות \* מקום הילוך רגלי הכהנים \* המזבח בבית המקדש הראשון \* המזבח בבית המקדש השני \* נבואת יחזקאל \* הטעם לתוספת \* השיתין \* שני ספלים לנסכים \* חוט הסקרא \* היסוד בצפון ובמערב \* בדרום ובמזרח היסוד רק אמה אחת \* שלש המערכות על המזבח \* שני גזירי עצים \* מערכה גדולה \* מערכה שניה \* מערכה לקיום האש \* מערכה רביעית ביום הכיפורים \* התפוח \* המלח בכבש

### משנה ב..... רסא

הנקבים ביסוד \* אמת המים העוברת בעזרה \* נחל קדרון

### משנה ג..... רסז

טבלא של שיש \* יורדין לשית \* השית \* השיתין \* הלול \* פך השמן של נס חנוכה \* הכבש \* אופן בניית הכבש \* כבשים קטנים \* הרבובה \* פסולי חטאת העוף \* שתי שולחנות \* מחתה

## **משנה ד**.....**רעג**

מהיכן מביאים את האבנים לבניית הכבש והמזבח \* בקעת בית כרם \*  
למטה מהבתולה \* אבנים שלמות וחלקות \* חגירת הציפורן \* פעמיים  
בשנה צובעים את המזבח \* את ההיכל צובעים פעם אחת בשנה \* בכל  
ערב שבת מלבנים את המזבח במפה \* כפיס \* לא בכפיס של ברזל \* אינו  
בדין שיונף המקצר על המאריך

## **משנה ה**.....**רעה**

הטבעות \* צורת הטבעות \* בית המטבחים \* עמודים ננסין \* רביעין של  
ארז \* אונקליות \* הפשט \* שולחנות \* שלש מקומות המלח \* לשכת  
המלח \* על הכבש \* בראש המזבח

## **משנה ו**.....**רפח**

הכיור \* צורת הכיור \* כנו \* אופן קידוש ידיים ורגליים \* דדי הכיור \*  
המוכני לכיור \* שני השיטות מהו מוכני \* קול המוכני \* עשרה כיורות  
ומכונות שעשה שלמה \* בין האולם והמזבח \* שתים עשרה מעלות \* צורת  
המדרגות \* אמה אמה ורובד שלש

## **משנה ז**.....**רצו**

פתח האולם \* מידות פתח האולם \* פרוכת בפתח האולם \* חמש  
אמלתראות \* מילת \* סדר ומידות האמלתראות \* נדבך של אבנים

## **משנה ח**.....**שא**

כלונסאות של ארז \* שלא יבעט \* שרשרות של זהב \* הכתרים \* חלם \*  
טוביה \* ידעיה \* חן בן צפניה \* לזכרון בהיכל ה' \* גפן של זהב \* מי  
שמנדב זהב \* שלש מאות כהנים \* פירות מזהב \* שתי שולחנות \*  
נברשת של זהב \* עמודי יכין ובועז

## **נספח לפרק ג**.....**שט**

בענין מידות המזבח \* בענין ניסוך המים \* מזבח בחלקו של בנימין \* היה  
מכבדן לאמה \* טעם שמוציאים צ"ג כלי כסף וזהב \* חיפו את ההיכל כולו  
בטבלאות של זהב \* מהו כפיס \* אינו בדין שיונף המקצר על המאריך \*  
בענין הכיור \* קידוש ידים ורגליים \* שיטות המפרשים בענין י"ב המעלות  
בין האולם ולמזבח \* שיטת הרע"ב \* שיטת הרא"ש פירוש ראשון \* שיטת  
הרא"ש פירוש שני \* שיטת הרמב"ם \* בענין הרובדין לשיטת הרמב"ם

**מסכת מדרות פרק ד.....שנה**

**משנה א.....שנה**

פתח ההיכל ❖ ארבע דלתות ההיכל ❖ אופן פתיחת הדלתות לשיטת תנא  
קמא ❖ כל הבית מצופה זהב חוץ מאחורי הדלתות ❖ אופן פתיחת הדלתות  
לשיטת רבי יהודה ❖ איצטרמיטה

**משנה ב.....שפד**

שני פשפשין בצידי שער ההיכל ❖ שבדרום לא נכנס בו אדם מעולם ❖ שני  
המנעולים לפתיחת הפשפש הצפוני ❖ יורד לאמת השחי ❖ פותח כיוון  
הכניסה כדי לפתוח את דלתות ההיכל ❖ שיטת תנא קמא ❖ שיטת רבי  
יהודה

**משנה ג.....שפמ**

התאים לשיטת רש"י וסייעתו ❖ שלשה פתחים לכל תא ❖ מדרגות לעלות  
מתא לתא שעל גביו ❖ בתא שבקרן מזרחית צפונית יש חמשה פתחים

**משנה ד.....שעז**

רוחב התאים ❖ רוחב גגות התאים ❖ מגרעות ❖ אבנים שלמות ❖ יציע ❖  
צלע ❖ תא ❖ מידות רוחב התאים

**משנה ה.....שפד**

המסיבה ❖ עלייה לגג התאים ❖ סדר העלייה לעלייה שעל גבי ההיכל ❖  
כלונסאות של ארוז ❖ אופן העלייה לגג ההיכל ❖ ראשי פספסין בעלייה ❖  
פרוכות בעלייה ❖ לולין ❖ משלשלין את האומנין בתיבות ❖ צורת התיבות

**משנה ו.....שצ**

ההיכל מאה על מאה ובגובה מאה ❖ צר מאחריו ורחב מלפניו ❖ האוטם ❖  
גובה ההיכל ❖ כיוור ❖ בית דילפא ❖ תקרה ❖ מעזיבה ❖ גובה העלייה ❖  
גג העלייה ❖ מעקה ❖ כליא עורב

**משנה ז.....שצח**

המידות מהמזרח למערב ❖ כותל האולם ❖ האולם ❖ כותל ההיכל ❖ ההיכל  
❖ חלונות שקופים אטומים ❖ המנורה ❖ השולחן ❖ מזבח הזהב ❖ מקומם  
❖ שלמה המלך עשה עוד עשרה מנורות ❖ שלמה המלך עשה עוד עשרה  
❖ שולחנות ❖ עפר לסוטה ❖ כני הזהב ליום הכיפורים ❖ אמה טרקסין

קדושת האמה טרקסין \* שתי פרוכות \* קודש הקדשים \* אבן השתיה \*  
הארון הכפורת והכרובים \* הלוחות \* ספר תורה \* השם וכל כינויו \*  
עמודיו עשה כסף \* צנצנת המן \* מטה של אהרן \* שמן המשחה \* ארגז  
ששיגרו פלישתים \* הכרובים בכתלי קודש הקדשים \* כותל ההיכל \* התא  
\* כותל התא \* המידות מצפון לדרום \* כותל המסיבה \* המסיבה \* כותל  
התא \* התא \* כותל ההיכל \* ההיכל \* כותל ההיכל \* התא \* כותל  
התא \* בית הורדת המים \* כותל \* האולם עודף חמש עשרה אמות מכל  
צד \* בית החליפות \* שם גונזים את הסכינים \* הפתחים הקטנים בבית  
החליפות \* לול קטן מאחורי קודש הקדשים \* ההיכל צר מאחוריו ורחב  
מלפניו \* דומה לארי

### **נספח לפרק ד ..... תיב**

טעם שלא היה ציפוי זהב מאחורי הדלתות \* הדלתות פתוחות \* אופן  
פתיחת הדלתות לפי שיטת רבי יהודה להרמב"ם \* הכניסה להיכל בבוקר  
להרמב"ם \* הרמ"א על התאים \* עובי גג התאים \* כבר מההר מביאים  
אבנים גדולות ואבנים קטנות \* איך נאחו הצד השני של גג התא \* האוטם  
\* בית דילפא \* אמה כליא עורב \* גג ההיכל משפע ועולה \* ויקחו לי  
תרומה \* פרשת המנורה \* הלכות המנורה \* פרשת השולחן \* הלכות  
השולחן \* פרשת מזבח הקטורת \* מהלכות מזבח הקטורת \* השראת  
השכינה \* אבן השתיה \* פרשת הארון \* פרשת צנצנת המן \* פרשת  
המטה של אהרן הכהן \* פרשת הארגז ששיגרו פלישתים \* שירת הפרות \*  
רני רני השיטה \* בענין הכרובים \* המהרש"א על ההיכל צר מאחוריו ורחב  
מלפניו

### **התאים והמסתעף לשיטת הרמב"ם ..... תמוז**

#### **פרק ד משנה ג ..... תמוז**

התאים לשיטת הרמב"ם \* מנין התאים \* צורת התאים \* שמות פרטיים  
לחלק מהתאים \* טעמים לשמות \* פתחי התאים \* לרוב התאים יש שלשה  
פתחים \* התא שיש לו חמשה פתחים \* איזה תא זה \* מדוע נקרא כן \*  
להיכן הם הפתחים \* סדר חמשת הפתחים

**פרק ד משנה ד.....תפד**

היציעים והרובדים \* מקום היציעים \* ביאור הפסוק \* צורת היציעים ועליהם הרובדים

**פרק ד משנה ה.....תעב**

המסיבה \* מקום המסיבה \* צורת המסיבה \* גובה התאים \* גובה האולם בדרום ובצפון \* אם יש כלונסאות גם בדרום ובצפון \* כותל ההיכל \* עולה והולך במסיבה \* העליה \* פתח העליה \* הסולם \* גג העליה \* ראשי פספסין בעליה \* יואש המלך הוחבא בעליה \* לולין \* משלשלין את האומנים בתיבות לקודש הקדשים

**פרק ד משנה ו.....תפז**

ההיכל מאה אמה על מאה אמה \* הגובה מאה אמה \* האוטם \* ההיכל \* כיור \* בית דילפא \* תקרה \* מעזיבה \* עליה \* כיור \* בית דילפא \* תקרה \* מעזיבה \* מעקה \* כליא עורב \* שיטת רבי יהודה

**פרק ד משנה ז.....תפו**

אורך מאה אמה \* כותל האולם \* האולם \* ההיכל \* חלונות ההיכל \* שקופים אטומים \* המנורה \* השולחן \* מזבח הזהב \* מקומם \* שלמה המלך עשה עוד עשרה מגורות \* שלמה המלך עשה עוד עשרה שולחנות \* עפר לסוטה \* כני הזהב ליום הכיפורים \* אמה טרקסין \* קדושת האמה טרקסין \* שתי פרוכות \* קודש הקדשים \* אבן השתיה \* הארון הכפורת והכרובים \* הלוחות \* ספר תורה \* השם וכל כינויו \* עמודיו עשה כסף \* צנצנת המן \* מטה של אהרן \* שמן המשחה \* ארגז ששיגרו פלישתים \* הכרובים בכתלי קודש הקדשים \* התאים שמאחורי קודש הקדשים \* שמות התאים \* מידותיהם \* רוחב הבית מצפון לדרום \* התאים \* שמות התאים \* מידות התאים \* האולם גם בדרום ובצפון \* מידותיו \* בית החליפות \* ההיכל צר מאחוריו ורחב מלפניו \* ביאור ההיכל צר מאחוריו ורחב מלפניו

**פרק ג משנה ו.....תק**

הכיור \* שתיים עשרה מדרגות בין האולם ולמזבח \* מידות המדרגות \* הרובדים בכתלי האולם \* צורתם \* מידותיהם \* שיטת רבי יהודה



## נספח לתאים לשיטת הרמב"ם.....תקן

מאמר ביאור שתי השיטות הכוללות בענין התאים \* התאים שבשלש בתי מקדשינו \* לשון המשנה במידות \* האוטם ול"ח התאים \* פתחי התאים \* התא שבקרן מזרחית צפונית \* המסיבה, והפתח אליה \* תמיהה במספר פתחי התאים שמנתה המשנה \* 'כי מגרעות נתן לבית סביב חוצה' \* היציעים ורובדיהם \* החילוק והמשותף שבין תא יציע וצלע \* התאים להרמב"ם זה לצד זה \* היציעים הינם סביב לכותל המסיבה \* פירוש היציעים להרמב"ם \* הפסוקים במלכים, המשנה במידות והפסוק ביחזקאל \* ביאור החמשה פתחים להרמב"ם \* דעת המרכבת המשנה \* דעת מפרשים נוספים \* לפאר ולרומם מעלת התא הזה \* האם להרמב"ם הקומה התחתונה כנגד האוטם \* מהר"ל מפראג \* הר שדה בית \* טעם למידת האוטם שש \* ענין שתי תקרות \* טעם אמה כליא עורב \* נקודות הערות והארות לציור שנעשה לפי שיטת הרמב"ם \* כותל האולם \* מזרח התאים \* פתחים בין התאים \* הפתחים בדרום \* כתלים בין התאים \* היכן הם \* כותל ההיכל במזרח \* לשיטת תנא קמא \* לשיטת רבי יהודה \* כותל כל הבית במערב \* כותל מערב בית החליפות \* האם יש פתחים קטנים במערב להרמב"ם \* האולם אכסדרה \* גובה התאים \* גובה בית החליפות \* כלונסאות של ארו בדרום ובצפון \* מידת עובי הכתלים בין התאים \* היכן נכלל מידת הכתלים שבין התאים \* גובה כותל כל הבית במערב \* בענין ההיכל צר מאחריו ורחב מלפניו \* במעלות האולם רום מעלה חצי אמה ושלחה אמה \* כתלי בנין בית המקדש בצורה של שורה נכנסת ושורה יוצאת \* המראה הוא כמו גלי הים \* בענין באיזה כתלים הם הרובדין \* הרובדין של ההיכל \* הרובדין של האולם \* בענין צד מערב \* ענין נוסף ברובדין \* האם הרובדין לגובה או לרוחב \* כצוצרא גזוטרטא \* ביאור ציור רובדי האולם שבכת"ק הרמב"ם \* עשרים השאלות והתשובות עליהם \* טעמים לשמות התאים \* טעם רוחב התאים \* טעם אורך התאים \* כניסת האור בתאים \* הבדל בין שיטת רש"י ותוס' לשיטת הרמב"ם \* עמידת הכתלים בין התאים \* עובי גג התאים \* ביאור הפסוק 'כי מגרעות נתן לבית סביב חוצה, לבלתי אחוז בקירות הבית' לשיטת הרמב"ם \* הרובדין \* מקום הרובדין \* הכותל במזרח האם חלול או סתום \* הפסוק ביחזקאל 'להיות אחוזים ולא יהיו אחוזים בקירות הבית' \* 'כתלי הקודש' \* היכל ובית \* להרמב"ם לא גורעים מהכתלים \* הטעם לבלתי אחוז בקירות

הבית \* התחתונה חמש ורובד שש \* הרובדין בכותל האולם \* המדרגות  
לאולם \* במשנה כתוב לפי הסדר \* גזוזטראות האולם כמו גלי הים \*  
הכל בכתב מיד ה' \* ביאור יציע צלע תא להרמב"ם \* פתחי התאים \*  
חמשה פתחים בתא שבקרן מזרחית צפונית \* ביאור הפתחים בשלשה אופנים  
\* ואחד למסיבה \* שיטת הרע"ב \* היציעים לשיטת הרע"ב \* על מה  
נסמך הגזוזטרא בצד השני להרע"ב \* להרמב"ם \* גובה הבית

## **מסכת מידות פרק ה.....תקעט**

### **משנה א.....תקעט**

כל העזרה \* אורך ורוחב העזרה \* טעם לשם עזרה \* מידות האורך \*  
מידת עזרת ישראל \* מידת עזרת כהנים \* מקום המזבח \* בין האולם  
ולמזבח \* ההיכל \* מידת אחורי בית הכפורת

### **משנה ב.....תקפג**

רוחב העזרה מצפון לדרום \* הכבש והמזבח \* מן המזבח לטבעות \* מקום  
הטבעות \* מקום השולחנות \* מקום הננסין \* טבעות \* ננסין \* שולחנות  
\* מדיחים \* שלשה בתי הדשן \* בית הדשן בעזרה \* בית הדשן בהר  
הבית \* בית הדשן מחוץ לירושלים

### **משנה ג.....תקפח**

שש לשכות בעזרה \* סדר מקום הלשכות \* לשכת המלח \* בשלשה  
מקומות נמצא מלח \* לשכת הפרוה \* מקוה לכהן גדול ביום הכיפורים \*  
לשכת המדיחין \* מסיבה עולה למקוה שבגג בית הפרוה \* קדושת גג בית  
הפרוה

### **משנה ד.....תקצב**

לשכת העץ \* היא לשכת פלהדרין לכהן גדול \* ההבדל בין לשכת העץ  
ללשכת האבן \* הכהן גדול יושב בלשכתו \* קדושת הלשכה \* והיא היתה  
אחורי שתיהן \* לשכת הגולה \* בור מים \* לשכת הגזית \* סנהדריה  
גדולה \* קדושת לשכת הגזית \* מקום ישיבת הסנהדרין \* מקום הפיס \*  
פספסין \* צורת ישיבת הסנהדרין \* עשיית הפייסות \* הסנהדרין בודקים  
את הכהונה \* כהן שנמצא בו פסול לובש שחורים ומתעטף שחורים ויוצא \*  
כהן שלא נמצא בו פסול לובש לבנים ומתעטף לבנים ונכנס \* ויום טוב היו  
עושים על שלא נמצא פסול בזרעו של אהרן הכהן \* ברוך המקום ברוך

הוא ❖ ברוך הוא שבחר באהרן ובבניו לעמוד לשרת לפני ה' בבית קדשי  
הקדשים

## **נספח לפרק ה..... תרד**

טעם למידות העזרה ❖ ישלח עורך מקודש ❖ סדר מעלות הקדושה ❖ ענין  
המלח ❖ בעין השם פרוה ❖ בענין בנויות בחול ופתוחות לקודש ❖ לשכת  
פלהדרין ❖ הרצון הגדול ואתערותא דליבא לבניית את בית המקדש ❖  
התשוקה לבית המקדש ❖ לימוד בית המקדש הוא כמו בניית בית המקדש ❖  
ונשלמה פרים שפתינו ❖ טעם שאין ישיבה בעזרה אלא למלכי בית דוד  
בלבד ❖ בענין הגודל של לשכת הגזית ❖ בסילקי גדולה ❖ עומדים צפופים  
ומשתחווים רווחים ❖ מקום המנורות של שמחת בית השואבה בנס ❖ סדר  
הפיס ❖ ביאור המהרש"א על לובש לבנים ומתעטף לבנים ❖ המשך ביאור  
המהרש"א ❖ הניסים הגדולים בבית המקדש ❖ התבטל לגמרי דרך הטבע ❖  
ההלל בהקרבת קרבן פסח

## **התאים לשיטות בעלי התוספות..... תרכז**

ר"י פירוש ראשון.....תרכז

ר"י פירוש שני.....תרג

ר"י פירוש שלישי.....תרלו

רבינו יצחק בר מרדכי.....תרלט

רבינו יצחק הבהור.....תרנא

נספח לשיטות בעלי התוספות.....תרנה

מאמר ביאור חמש שיטות רבותינו בעלי התוס' בצורת התאים ❖ הקדמה  
כללית בענין התאים ❖ שיטת רש"י במלכים והר"י בתוס' ❖ שינוי הרוחב  
של היציעים בשלש קומותיהם ❖ השינוי בעובי כותל ההיכל בשלשת  
השורות שמול התאים ❖ פירוש ענין המגרעות שסביב לבית ❖ רובד שש  
ורובד שבע ❖ ישוב סתירת המשניות בשיעור עובי כותל ההיכל ❖ שיטת  
האי נמי נראה לר"י ❖ המגרעות נגרעו מכל הרוחות ❖ אופן מידת התאים  
וכותל ההיכל ❖ רובד שש ורובד שבע ❖ פירוש המשנה כותל ההיכל שש ❖  
שיטת העוד פירש ר"י ❖ ההבדל בין בית ראשון לבית שני ❖ ישוב ענין  
המגרעות שבראשון והתא שש שבשני ❖ הטעם שהובא במשנה את הפסוק  
'התחתונה חמש' ❖ שיטת רבינו יצחק בר מרדכי ❖ כותל ההיכל ברוחב

אחיד והמגרעות הם בכותל התא \* רובד שש \* רובד שבע \* טעם לצורת  
כותל התא ולרובד שש ורובד שבע \* שיטת רבינו יצחק הבחור \* המגרעות  
ממזרח למערב \* רובד שש ורובד שבע

## **בניית בית המקדש השני..... תרפג**

פתיחה..... תרפה

תחילת בניית בית המקדש..... תרפט

דברי הימים ב' פרק לו..... תרפט

בשנה הראשונה לכורש מלך פרס \* העיר ה' את רצון כורש \* מכתב כורש

## **עזרא פרק א..... תרעא**

בשנה הראשונה לכורש מלך פרס \* העיר ה' את רצון כורש \* עזרא כתב  
את ספר עזרא לאחר שכתב את ספר דברי הימים \* נבואת ירמיה \*  
למלאות שבעים שנה \* כבש את יהויקים \* גלות צדקיהו \* חשבונות  
שבעים שנה \* והקימותי את דברי הטוב \* מכתב כורש \* ציווי מהשי"ת  
ע"י ישעיה הנביא \* אתערותא דלתתא \* אתערותא דלעילא \* וכל  
סביבותיהם חיזקו \* כורש הוציא את כלי בית ה' שלקח נבוכדנצר מירושלים  
ונתנם לדניאל \* ששבצר \* אגרטלי זהב \* אגרטלי כסף \* מחלפים \*  
כפורי זהב \* כפורי כסף \* כלים נוספים \* דניאל העלה הכל לירושלים

## **עזרא פרק ג..... תרעח**

לחודש תשרי התאספו ישראל לירושלים \* בנו את המזבח \* הקריבו  
קרבנות \* ויעשו את חג הסוכות \* והקריבו את הקרבנות של חג הסוכות \*  
הקריבו את קרבנות התמיד \* מראש השנה התחילו להקריב את קרבנות  
ראש חודש וימים טובים ונדבות \* שלשה נביאים עלו עימם מן הגולה \*  
התחילו לבנות את בית המקדש השני \* בשעת בניית היסוד לבית המקדש  
שוררו וניגנו בכלי שיר \* היהודים הזקנים בוכים \* אחר כך באו צוררי  
יהודה ובנימין והפריעו לבנות \* שמשי הסופר בן המן הרשע \* אחשורוש \*  
דריוש

נבואת חגי הנביא..... תרפז

חגי פרק א..... תרפז

הנבואה בשנה השנית לדריוש \* זרובבל בן שאלתיאל \* יהושע בן יהוצדק \* אין עכשיו הזמן לשבת בבתיכם, ובית המקדש בחורבנו \* שימו לבבכם \* כל זמן שבית המקדש עדיין לא נבנה יש קללות \* כה אמר ה' תבנו את בית המקדש \* חזרו בתשובה \* התחילו לעשות מלאכה לבניית בית המקדש

### **חגי פרק ב.....תרצב**

נבואה ביום הושענא רבה \* תתחזקו ותבנו את בית המקדש \* אל תיראו \* נבואת 'עוד אחת מעט' \* ומלאתי את הבית הזה כבוד \* גדול יהיה כבוד הבית הזה האחרון מן הראשון

### **בניית בית המקדש השני בפועל.....תרצו**

#### **עזרא פרק ה.....תרצו**

נבואת הנביאים שיבנו את בית המקדש השני בלי רשות מהמלך \* חגי הנביא \* זכריה הנביא בן ברכיה בן עידו הנביא \* ברוך בן נריה \* שריה בן מחסיה \* דניאל \* מרדכי הצדיק \* מלאכי \* התחילו לבנות את בית המקדש \* הגיעו הגויים להפריע \* תתני חמיו של המן הרשע \* עוד גויים \* שלחו מכתב לדריוש המלך \* המכתב

#### **עזרא פרק ו.....תדש**

דריוש ציוה וחיפשו את המכתב של כורש \* מצאו מגילה \* במגילה כתוב שכורש ציוה שיבנו את בית המקדש \* ושיחזירו את הכלים מבית המקדש הראשון \* ציווי דריוש \* הגויים המפריעים יתרחקו משם \* שיעזרו לבנות את בית המקדש \* דריוש המלך נתן ממון לבנות את בית המקדש \* וכן נתן לקרבנות \* מי שיפריע לבנות את בית המקדש יתלו אותו על עץ \* וכן יחריבו את הבית של מי שיפריע לבנות את בית המקדש \* זקני היהודים בונים ומצליחים כפי שנבאו הנביאים \* כורש \* דריוש \* ארתחסתא \* גמרו לבנות ביום ג' אדר \* בניית הבית היה ארבע שנים \* חנוכת הבית \* קרבנות חנוכת הבית \* עשו את חג הפסח עם קרבן פסח

### **נבואה ביום תחילת בניית בית המקדש בפועל.....תשיד**

#### **חגי פרק ב.....תשיד**

נבואת 'שאל נא את הכהנים תורה' \* ביום כ"ד כסלו \* שתי שאלות \* עד היום היו צרות, אבל מהיום הזה שהתחילו לבנות את בית המקדש יהיה

ברכה \* נבואת 'ושמתיך כחותם' \* אני מרעיש את השמים ואת הארץ \*  
בזמן קיבוץ גליות והגאולה השלימה \* ושמתיך כחותם \* זרובבל בן  
שאלתיאל עבדי \* יכניה המלך \* השבועה בירמיה \* כתבו את האיש הזה  
\* לא זו משם עד שמחל לו הקב"ה על כל עונותיו \* כביכול נשאל על  
השבועה \* ללמדך גודל כח התשובה \* יהיה חותם \* מזרעו יהיה מלך  
המשיח

**מנבואות זכריה הנביא..... תשכד**

**זכריה פרק א..... תשכד**

פסוק ז' \* ביום כ"ד שבט \* פסוקים י"ב-י"ז \* עד מתי \* ה' ענה דברים  
טובים דברי ניהומים \* קנאתי לירושלים ולציון קנאה גדולה \* וקצף גדול  
אני קוצף על הגויים \* כה אמר ה' שבתי לירושלים \* ביתי יבנה בה \*  
וקו ינטה \* וניחם ה' עוד את ציון ובחר עוד בירושלים

**זכריה פרק ו..... תשכט**

פסוקים ט'-ט"ו \* חלדי \* טוביה \* ידעיה \* יאשיהו בן צפניה \* שיעשה  
מהכסף והזהב כתרים \* נבואה על משיח שיבנה את בית המקדש השלישי \*  
הכתרים יהיו לזיכרון בהיכל ה' \* כאשר שמוע תשמעון

**זכריה פרק ח..... תשלח**

פסוקים א'-כ"ג \* כה אמר ה' שבתי אל ציון \* עוד ישבו זקנים וזקנות  
ברחובות ירושלים \* ורחובות העיר ימלאו ילדים וילדות משחקים ברחובותיה  
\* לעתיד לבוא יביא הקב"ה את היצר הרע ויהרוג אותו \* צדיקים נדמה  
להם כהר \* רשעים נדמה להם כחוט השערה \* גם בעיני יפלא \* כה אמר  
ה' הנני מושיע את עמי \* תתחזקו בבניין בית המקדש לבנותו ולהשלימו \*  
מעכשיו יהיה ברכה ושלוש \* אעשה לכם טובה וברכה וישועה \* תשפטו  
דין אמת \* הצומות יהפכו לששון ולשמחה \* בזמן הגאולה השלימה יבואו  
גויים רבים לבקש את ה' \* בזכות מצות ציצית יהיה לכל יהודי אלפיים  
ושמונה מאות גויים עבדים

**עליית עזרא ומכתב המלך..... תשמו**

**עזרא פרק ז..... תשמו**

עזרא הסופר \* עזרא עלה שנה אחת לאחר שגמרו לבנות את בית המקדש  
השני \* יחוס עזרא הסופר עד אהרן הכהן \* על שלשה דברים העולם עומד  
\* יהודים רבים עלו עמו \* באו לירושלים בחודש החמישי \* המכתב  
מהמלך ארתחשסתא הנקרא גם דריוש \* כל יהודי שרוצה ללכת לירושלים,  
ילך ולא יפריעוהו \* להוליך כסף וזהב שהמלך ויועציו התנדבו \* לקנות  
קרבנות ולהקריב על המזבח בבית המקדש \* מגנזי המלך ינתן כסף שצריך  
עבור בית המקדש \* כל דבר שיבקש עזרא הסופר מיד ינתן לו \* חותם  
בית ה' \* כל העובדים בבית המקדש לא יקחו מהם מיסים \* מגדה בלו  
והלך \* תמנה דיינים \* ברוך ה' אשר נתן כזאת בלב המלך

**תפילת נחמיה.....תשנז**

**נחמיה פרק א.....תשנז**

בשנת עשרים לארתחשסתא המלך \* נחמיה בן חכליה היה בשושן הבירה \*  
עדיין אין חומה \* תפילת נחמיה \* תהי נא אזנך קשבת \* הצליחה נא  
לעבדך היום לרחמים

**עליית נחמיה.....תשסא**

**נחמיה פרק ב.....תשסא**

בחודש ניסן בשנת עשרים לארתחשסתא המלך \* מדוע פניך רעים \* העיר  
בית קברות אבותי חריבה ושעריה שרופים \* ויתפלל נחמיה \* ברצוני  
ללכת ולבנות את ירושלים \* המלך נתן לו רשות \* נתן לו איגרות \* הלך  
ובנה את חומת ירושלים

**ראש השנה וסוכות.....תשסו**

**נחמיה פרק ח.....תשסו**

ויאספו אל הרחוב אשר לפני שער המים \* עזרא קרא בספר התורה \*  
מהבוקר עד חצות \* ברכות התורה \* מבארים ומתרגמים \* תורה שבכתב  
\* תורה שבעל פה \* תרגום \* מסורות \* טעמים \* התרשתא \* לכו אכלו  
משמנים ושתו ממתקים \* וילכו כל העם לאכול ולשתות ולשלח מנות \*  
היום השני של ראש השנה \* ציוו שיצאו אל ההר ויביאו עצים לסכך ויביאו  
את ארבעת המינים \* בנו סוכות \* והיה שמחה גדולה מאוד \* קריאת  
התורה בכל יום מחג הסוכות \* הקריבו את הקרבנות של כל יום \* שמיני

עצרת ככתוב בתורה ❖ לאחר סוכות נקבצו ועשו תשובה גדולה על כל  
העבירות ❖ זעקו והתפללו שיבטל היצר הרע של עבודה זרה ❖ בייא בייא  
❖ נפל פתק מן השמים 'אמת' ❖ הרגו את היצר הרע של עבודה זרה ❖ יצר  
הרע נוסף

**מנבואות מלאכי**..... תשעה

**מלאכי פרק א**..... תשעה

שלשה נביאים עלו עימם מן הגולה ❖ העידו על ענייני המזבח ❖ פסוקים  
א'-ג' ❖ אהבתי אתכם אמר ה' ❖ ואוהב את יעקב ❖ ואת עשיו שנאתי

**מלאכי פרק ג**..... תשפ

פסוקים א'-ד' ❖ הנני שולח מלאכי ❖ פתאום יבוא אל היכלו האדון ❖  
אליהו הנביא יבוא שלשה ימים לפני משיח ❖ מלאך הברית ❖ פינחס בן  
אלעזר בן אהרן הכהן ❖ פינחס זה אליהו ❖ וישב מצרף ומטהר ❖ וערבה  
לה' מנחת יהודה וירושלים ❖ פסוקים כ"ב-כ"ד ❖ הנבואה האחרונה ❖ זכרו  
תורת משה עבדי ❖ הנה אנכי שולח לכם את אליה הנביא לפני בוא יום ה'  
הגדול והנורא ❖ והשיב לב אבות על בנים ולב בנים על אבותם

**חידוש בית המקדש השני ע"י הורדוס**..... תשפה

**פוכה דף נ"א**..... תשפה

מי שלא ראה בית המקדש בבנינו, לא ראה בנין מפואר מעולם ❖ בנין  
הורדוס ❖ בנה באבני שישא ומרמרא ❖ יש אומרים באבני שישא כוחלא  
ומרמרא ❖ שורה נכנסת ושורה יוצאת ❖ נראה כמו גלי הים

**בבא בתרא דף ד'**..... תשפה

הורדוס ביקש תיקון מהתנא בבא בן בוטא ❖ נר מצוה ותורה אור ❖ ונהרו  
אליו כל הגוים ❖ והיה אם מעיני העדה ❖ גאון עוזכם מחמד עיניכם ❖  
התנא בבא בן בוטא אמר להורדוס שיעסוק בבניית בית המקדש ❖ הורדוס  
שלח שליח לרומי ❖ בנתיים בנה ❖ התשובה שענו מרומי ❖ רכא ❖ אנכי  
היום רך ומשוח מלך ❖ ויקראו לפניו אברך ❖ מי שלא ראה בנין הורדוס  
לא ראה בנין נאה מימיו ❖ בנה באבני שישא ומרמרא ❖ יש אומרים באבני  
שישא כוחלא ומרמרא ❖ שורה נכנסת ושורה יוצאת ❖ נראה כמו גלי הים



## תענית דף כ"ג.....תשצג

בימי הורדוס שהיו עוסקין בבנין בית המקדש ❖ יורדין גשמים בלילה ❖  
ביום נשבה הרוח ונתפזרו העבים וזרחה החמה ❖ ידעו שמלאכת שמים  
בידיהם ומרוצה לפני ה'

## נספח לבניית בית המקדש השני.....תשצח

הזמן לבנות את בית המקדש השני ❖ ביום שמחת לבו זה בנין בית המקדש  
❖ ויענו כל העם בהלל ובהודות לה' כי טוב כי לעולם חסדו ❖ למה  
משתנה הבית העתיד מן הבית הראשון או השני ❖ לעתיד הבית העליון  
יתפשט ויגיע למטה ❖ דריוש בן אחשורוש ❖ אסתר המלכה נלקחה  
לאחשורוש כדי שיהיה בניית בית המקדש ❖ עלו ההר והבאתם עץ ובנו  
הבית ❖ טעם גלות בבל שבעים שנה ❖ העושר העצום שהיה בבית המקדש  
הראשון ❖ פירוש רש"י לנבואת 'עוד אחת מעט' ❖ פירוש רש"י לנבואת  
'עוד אחת מעט' ❖ פירוש רש"י לנבואת 'עוד אחת מעט' ❖ פירוש הרד"ק  
לנבואת 'עוד אחת מעט' ❖ פירוש האלשיך לנבואת 'עוד אחת מעט' ❖  
פירוש המלבי"ם לנבואת 'עוד אחת מעט' ❖ מצאו פך אחד של שמן ❖  
חנוכה הכנה למשיח ❖ ואני אהיה לה חומת אש סביב ❖ מצות עשה לבנות  
בית המקדש ❖ בעל המאור על מנין מלכי פרס ושמותם ❖ סיום בניית בית  
המקדש השני בחודש אדר ❖ פירוש האברבנאל לנבואת 'שאל נא את  
הכהנים תורה' ❖ פירוש המלבי"ם לנבואת 'שאל נא את הכהנים תורה'  
❖ העבודה החביבה ביותר לפני הקב"ה ❖ יום כ"ד כסלו ❖ ושמתי כדכד  
שמשותיך ❖ מלחמת גוג ומגוג ❖ שימני כחותם על לבך ❖ גדול כחה של  
תשובה ❖ גדולה תשובה שמקרבת את האדם לשכינה ❖ יכניה המלך ❖  
זרובבל בן שאלתיאל ❖ אין לך דבר העומד בפני התשובה ❖ יתענג וישמח  
במה שהשם יתברך שמח במעשיהם הטובים של ישראל ❖ יפה שעה אחת  
בתשובה ומעשים טובים בעולם הזה מכל חיי עולם הבא ❖ עד מתי קץ  
הפלאות ❖ ואנכי אעלך גם עלה ❖ בית שני הכנה לבית שלישי ❖ צדיקים  
נדמה להם כהר ורשעים נדמה להם כחוט השערה ❖ השמים יתנו טלם ❖  
קומי אורי כי בא אורך ❖ שני אלפים ושמונה מאות עבדים ❖ והחזיקו בכנף  
איש יהודי ❖ מצוות ציצית ❖ בגדי ישראל ❖ ישראל לובשין לבושו של  
הקב"ה ❖ ציון לבשי בגדי תפארתך ❖ כל סביביו יובילו שי למורא ❖ מתנה  
למשיח ❖ המידה הנקראת 'בת' ❖ מלח בלי שיעור ❖ הודיית עזרא לקב"ה

\* מענין בניית החומה \* אכלו משמנים ושתו ממתקים \* כי בוכים כל העם \*  
 \* ראש השנה \* מלכויות זכרונות שופרות \* עיבור החודש כבר בימי שאול \*  
 \* בסוכות תשבו \* יום עשות הסוכה יום מפורסם \* לעשות סוכות ככתוב \*  
 \* בענין ארבעת המינים \* היו נותנים את הלולב בירושה \* גודל חביבות \*  
 \* המצוה \* שתיים כהלכתן ושלישית טפה, כדי להוציא מלבן של צדוקים \*  
 \* הריגת יצר הרע של עבודה זרה \* בייא \* גפל פתקא מרקייעא דכתיב ביה \*  
 \* אמת \* בתוך להבות אש \* נשבע ה' בימינו \* צעקה מעומקא דלבא \*  
 \* תפלה בצעקה כזו מתקבלת לפניו יתברך ואינה חוזרת ריקם \* הרחמנין \*  
 \* והרתחנין ואניני הדעת \* המזבח מקומו מכוון ביותר \* צריך נביא שיעיד \*  
 \* היכן הוא מקום המזבח \* אהבתי אתכם אמר ה' \* ראו כמה חיבבתי אתכם \*  
 \* עשה לי יריעות עיזים ואבא לשכון אצלכם \* מי זה בא מאדום \* כי \*  
 \* בשמחה תצאו \* ששון ושמחה ימצא בה \* הנה על ההרים רגלי מבשר \*  
 \* משמיע שלום \* אליהו מלאך הברית \* וערבה לה' מנחת יהודה וירושלים \*  
 \* זכרו תורת משה עבדי \* נבואה האחרונה לפני הגלות \* נבואת שוטים \*  
 \* ותינוקות \* בנין הורדוס \* בית הראשון היה יותר מפואר \* מה חלקן של \*  
 \* הורדוס \* מהו צבע ירוק \* צבעי האבנים לבית המקדש \* תכלת דומה לים \*  
 \* גלי הים \* לבנת הספיר \* כל הבית טוח בזהב \* היכן מחופה זהב \*  
 \* והיכן צבוע לבן והיכן כגלי הים \* צורת הדלתות שהם פתוחות \* אורו של \*  
 \* עולם זה בית המקדש

**כתי"ק הרמב"ם**.....תתקיט

**שירי קודש**.....תתקמא

**זמירות ישראל**.....תתקמג

**אביר יעקב**.....תתקמז

**חתם סופר**.....תתקנה

**עזרת כהנים**.....תתקנז

**מגילת יוחסין**.....תתקסח

## בפתח היכל בית המקדש

"אמר יחזקאל לפני הקב"ה, רבונו של עולם עד עכשיו אנו נתונים בגולה בארץ שונאינו, ואתה אומר לי לילך ולהודיע לישראל צורת הבית וכתוב אותו לעיניהם וישמרו את כל צורותיו ואת כל חוקותיו, וכי יכולין הן לעשות, הניח להם עד שיעלו מן הגולה ואחר כך אני הולך ואומר להם. אמר לו הקב"ה ליחזקאל, ובשביל שבני נתונין בגולה יהא בנין ביתי בטל, אמר לו הקב"ה גדול קרייתך בתורה כבנינה, לך אמור להם ויתעסקו לקרות צורת הבית בתורה ובשכר קרייתך שיתעסקו לקרות בה אני מעלה עליהם כאלו הם עוסקים בבנין הבית" (תנחומא צו י"ד).

ישמחו החכמים ויגילו הנבונים בהגלות נגלות הספר החשוב והנכבד 'היכל ידיד', על תבנית צורת בית המקדש. אודה ה' מאוד בפי ובתוך רבים אהללנו, על הזכות הגדולה להוציא לאור עולם ספר יקר זה. אהללה ה' בחיי אומרה לאלקי בעודי. מה אשיב לה' כל תגמולוהי עלי על שזיכני והחייני וקימני והגיעני לזמן הזה, לכתוב ולערוך ספר זה על בית המקדש השני, ללמוד וללמד את תבנית בתיו וגנזכיו ועליותיו, וחדריו הפנימים, ובית הכפורת (מלשון הכתוב בדברי הימים א' כח יא). העסק בצורת הבית, הרי הוא כעסק בנין הבית – כדברי חז"ל דלעיל – ויהי רצון שנזכה בקרוב לבנין בית המקדש השלישי במהרה בימינו אמן.

מודה אני לפניך ה' אלקי ששמת חלקי מיושבי בית המדרש, ולא שמת חלקי מיושבי קרנות. אשרינו מה טוב חלקנו, להגות בתורתו

הקדושה, לעשות נחת רוח ליוצרינו ובוראנו יתברך שמו ויתעלה. מודה אני לפניך ה' אלקי ואלקי אבותי, על כל החסד אשר עשית עמדי, ואשר אתה עתיד לעשות עמי.



הספר הזה יקל מאוד בעזרתו ית' על הבנת עניני בית המקדש שבמסכת מדות ובכל הש"ס. בספר זה יוכל כל אחד למצוא את מבוקשו, ללמוד ולהבין בנקל ובבהירות את כל צורת בית המקדש לפרטי פרטיו – ואף את עניניו הסבוכים ביותר. עניני בית המקדש, במסכת מדות ובכל הש"ס, באים בזאת מבוארים בביאור נפלא, לצד איורים מקוריים ומדויקים להפליא. הנושאים ערוכים בדיוק רב ומסודרים דבר דבור על אופניו, מבלי להחסיר פרט ואף על ענין 'התאים' ניתן דגש רחב ונתבאר דבר דבור על אופניו.

הסתום והעמום נעשה פתוח ובהיר, מפורש כשמלה מחוורת. מה שעד עתה דרש הכנה ועבודה גדולה, מוגש בזאת באופן ברור ללא קושי. פסוקים מתבהרים, מושגים מתלבנים, מידות נמדדות, אריח ולבנה חוברים יחדיו ומתגבשים לכדי תמונה מוחשית. מראה הבית מתגלה בכל יפעתו והדרו. תלמידי חכמים, ימצאו בו מקום נרחב, לצד עמך ישראל. בפרט מלמדים ומגידי שיעורים, יגלו כאן כלי עזר יקר למלאכת הקודש – ואף ילדי ישראל עצמם, יוכלו להיכנס בשערי בית המקדש.



שם הספר נאה לו 'היכל ידיד', בעוסקו בבית המקדש, הנקרא 'היכל' ונקרא 'ידיד'. 'היכל' – ככתוב במשנה במדות (ד 1). 'ידיד' – ככתוב

בגמרא (מנחות נג:) 'ידיד' זה בית המקדש, דכתיב (תהילים פד ב) 'מה ידירות משכנותיך'.

בית המקדש הוא בית ה', ונרמז בשם הספר 'היכל ידיד', דהיינו שבית המקדש הוא היכל ובית ה', שנאמר 'ועשו לי מקדש ושכנתי בתוכם' (שמות כה ח). וכתוב בגמרא (מנחות נג:): 'ידיד' זה הקב"ה, דכתיב (ישעיה ה א) 'אשירה נא לידידי'.

'היכל' בגימטריא שם אדנ"י, 'ידיד' בגימטריא שם הוי"ה עם הכוללים. נמצא יחוד הוי"ה אדנ"י, שהוא מתגלה בבית המקדש.

כמו כן נרמז בשם הספר שמי אברהם חיים, ככתוב בגמרא (מנחות נג:) 'ידיד' זה אברהם דכתיב (ירמיה יא טו) 'לידידי בביתי'. וכן 'היכל' עם האותיות, בגימטריא 'חיים' עם הכולל.



תעמוד על הברכה נוות ביתי, עזרתי בחיים, עקרת הבית מנב"ת תחי', אשר רק ע"י עזרתה הגדולה הגעתי לספר זה. זכרה לה אלוקי לטובה, ויהי רצון שנזכה בצוותא לכל הטוב.

יחדיו נביע הוקרה וכבוד להורינו היקרים באדם, אצילי הרוח, עובדי ה', אבי מורי הרה"ג רבי חנוך העניך אופמאן שליט"א ואמי מורתי תליט"א. מורי וחמי הרה"ג רבי יצחק נאגר שליט"א וחמותי תליט"א.

לעד נודה ה' על הזכות הגדולה להיוולד ולהתגדל בתוך ביתם פנימה, שהוא מקדש ומשכן לכבודו ית', ומהם נתעוררה בלבנו התשוקה לדברים שבקדושה. בצדק ייאמר שספר זה משלהם הוא,

פרי תפארת באילנם הנאצל. דמותם ומידותיהם והליכותיהם וכל מעשיהם הטובים, הם מקורותיו ומבועיו של באר החיים. על אדניהם ושרשיהם יזכנו ה' – להקים להשי"ת את המשך דורותיהם, לעשות נחת רוח לבורא ית"ש.

ברכות שמים מעל, בהכרת הטוב מיוחדת, למוח"ז הרב ישראל נאגר שליט"א, על כל מעשיו המרובים, ובפרט על עזרתו הגדולה לספר, ולא חדל מלסייע עד שהגענו לברך על המוגמר ב"ה בספר השלם. יעזור השי"ת ויזכה לחזות בשוב ה' את שיבת ציון, ויראה כהנים בעבודתם ולויים בדוכנם וישראל במעמדם במהרה בקרוב.

ברכת יישר כח להרה"ג רבי יעקב מאיר שטראוס שליט"א, עבור חלק מהציורים שבספר.

ברכת יישר כח להרה"ג רבי יהושע בוגרד שליט"א, עבור חלק מהציורים שבספר.

ברכת יישר כח להרה"ג רבי אריה בליזינסקי שליט"א, על התמונות מדגם בית המקדש.

חלק מהציורים שבספר צוייר על ידינו בס"ד. הכרת הטוב מיוחדת לכל אלו שעזרו לספר הזה, ואי אפשר לפרטם כי רבים הם, ברם לפניך ה' גלויים הם וידועים. יזכו לכל הברכות ממעון קדשך. שמרם ברכם טהרם רחמם, צדקתך תמיד גמלם.

ויהי רצון שנזכה בעגלא ובזמן קריב לראות בבנין בית מקדשנו ותפארתנו, ונזכה להקרבת הקרבנות, ועבודת הנסכים, ושירת הלויים, לראות כהנים בעבודתם, ולויים בשירם וזמרם, וישראל בנוויהם. נעלה ונראה ונשתחזה לפני ה' אלקינו, בירושלים עיר

הקודש, בבית קדשינו ותפארתינו, במקום אשר בחר, כחג המצות  
 ובחג השבועות ובחג הסוכות, ובכל ראש חודש ובכל שבת, ככתוב  
 על הגאולה העתידה (ישעיה סו כג): 'והיה מדי חודש בחודשו ומדי  
 שבת בשבתו יבוא כל בשר להשתחות לפני אמר ה', בביאת משיח  
 צדקנו במהרה בימינו בקרוב מאוד.

יְהִי רָצוֹן מִלְּפָנֶיךָ אֱבִינוּ מִלְּפָנֶיךָ אֱלֹהֵינוּ יְדִידוֹת אֹרֶן נַפְשֵׁנוּ רוּחֵנוּ  
 וְנִשְׁמַתֵּנוּ לְמַעַן בְּרִיתְךָ אֲשֶׁר פָּרַתְּ לְשָׁלֹשׁ עֶשְׂרֵה מִדּוֹת שְׁאִינָן חוֹזְרוֹת  
 לְעוֹלָם מִלְּפָנֶיךָ, זְכוֹר אֶתְּחַנְּנוּ וְחַבְּתֵנוּ, וְהַשֵּׁב שְׂכִינְתְּךָ לְבֵית קִדְשֵׁנוּ  
 וְחַזֹּר לְהַשְׁתַּעֲשֵׂעַ בָּנוּ בְיָמֵי קֶדֶם, כִּי קָשָׁה פְּרִידְתְּךָ מִפָּנֵינוּ כְּפְרִידַת  
 נַפְשֵׁנוּ מִגּוּפֵנוּ, הָמוּ מַעֲיָנוּ, וְכָלְתָה נַפְשֵׁנוּ אֶל גְּאֻלַּת שְׂכִינְתְּךָ, וְאֵל  
 מְעוֹן קִדְשֶׁךָ, וְלִרְצוֹנְךָ ה' נִכְסְפֵנוּ, הִנָּנוּ מִתְחַנְּנִים וּבּוֹכִים לְפָנֶיךָ ה' אָב  
 הַרְחֵם עַל גְּלוֹת הַשְּׂכִינָה, הוֹשִׁיעָה ה' שְׂכִינְתְּךָ וְדַבֵּק נַפְשֵׁנוּ בְּאַהֲבַתְךָ  
 הַנְּעִימָה וְהַעֲרֵבָה עַל נַפְשֵׁנוּ רוּחֵנוּ וְנִשְׁמַתֵּנוּ, וַיִּיעוֹל מִלְּפָנֶיךָ בְּהִיכָלְךָ  
 אָמֵן בֶּן יְהִי רָצוֹן' (לשון רבינו האור החיים' הק') בתפילתו, הובא בסידור  
 כתר נהורא ברדימשוב).

בהדרת קודש

אברהם חיים אופמאן

בית שמש יצ"ו





## בפתח בית רם ונישא

מילין טבין ויקירין בענין גודל מעלת יקרת חשיבות לימוד בנין בית המקדש

אמרו חז"ל במדרש תנחומא (צו י"ד): אמר יחזקאל לפני הקב"ה, רבונו של עולם עד עכשיו אנו נתונים בגולה בארץ שונאינו, ואתה אומר לי לילך ולהודיע לישראל צורת הבית וכתוב אותו לעיניהם וישמרו את כל צורותיו ואת כל חוקותיו, וכי יכולין הן לעשות, הניח להם עד שיעלו מן הגולה ואחר כך אני הולך ואומר להם. אמר לו הקב"ה ליחזקאל, ובשביל שבני נתונין בגולה יהא בנין ביתי בטל, אמר לו הקב"ה גדול קרייתה בתורה כבנינה, לך אמור להם ויתעסקו לקרות צורת הבית בתורה ובשכר קרייתה שיתעסקו לקרות בה אני מעלה עליהם כאלו הם עוסקים בבנין הבית.

כתב רבינו בחיי (ויקהל לח ט): ודע כי הספור בענין המשכן וכליו, והחקירה בתכונת צורותיו ומובאיו ושעור ארכו ורחבו וקומתו, אף על פי שאין בית המקדש קיים מצוה גדולה היא, עד שמים יגיע שכרה, ותורה היא וללמוד אנו צריכין, וכן הזכירו רז"ל בענין הקרבנות, כי כל המתעסק בלמוד פרשיות וישא ויתן בלבו עניניהם כאלו הקריב הקרבן עצמו, הוא שאמרו, (מנחות ק:): כל העוסק בפרשת עולה כאלו הקריב עולה, בפרשת חטאת כאלו הקריב חטאת, וכן כלם. הא למדת מזה על הספור בפיו בלבד שכרו אתו ופעולותו לפניו כאלו עשה המעשה והקריב קרבן על המזבח, והוא הדין בספור עניני המשכן והמקדש שיש לנו זכות עצומה ועקב רב כאשר נהגה בהם ונשתדל להבין פשוטן ונגליהם, על אחת כמה וכמה אם נזכה להשיג תוכם להשכיל אחד מרמזיהם, והוא שהזכיר דוד על הענין הזה על הנסתר והנגלה, (תהלים מח יג-יד) 'סבו ציון והקיפוה ספרו מגדליה שיתנו לבכם לחילה פסגו ארמנותיה למען תספרו לדור אחרון', ובזכות הסבוב וההקף בנגלה ובנסתר ישיב שכינתו לתוכו, שנאמר, (שם טו) 'כי זה אלהים אלהינו עולם ועד הוא ינהגנו על מות'.

כתב הרמב"ם (הקדמה לפירוש המשניות): הביא אחר תמיד מדות, ואין בו ענין אחר אלא ספור, שהוא זוכר מדת המקדש וצורתו ובנינו וכל ענינו. והתועלת שיש בענין ההוא, כי כשיבנה במהרה בימינו, יש לשמור ולעשות התבנית ההוא, והתבניות והצורות והערך, מפני שהוא ברוח הקדש. כמו שאמר (דברי הימים א' כח), 'הכל בכתב מיד ה' עלי השכיל'.

כתב התוספות יום טוב (הקדמה לצורת הבית) וז"ל: אמר השם ב"ה אל הנביא יחזקאל ע"ה (יחזקאל מג י-יא): אַתָּה בֶן אָדָם הִגַּד אֶת בֵּית יִשְׂרָאֵל אֶת הַבַּיִת וְיִקְלְמוּ מְעוֹנוֹתֶיהֶם, וּמִדְדוּ אֶת תְּכֵנִית. וְאִם נִקְלְמוּ מִכֹּל אֲשֶׁר עָשׂוּ, צוֹרֵת הַבַּיִת וְתִכּוֹנָתוֹ וּמוֹצְאָיו וּמוֹבְאָיו וְכָל צוֹרְתוֹ וְאֵת כָּל חֻקֹּתָיו וְכָל צוֹרְתָיו וְכָל תּוֹרְתָיו הַיּוֹדֵעַ אוֹתָם, וּכְתַב לְעֵינֵיהֶם, וְיִשְׁמְרוּ אֶת כָּל צוֹרְתוֹ וְאֵת כָּל חֻקֹּתָיו וְעָשׂוּ אוֹתָם. צוּה הַשֵּׁם ב"ה אֶל הַנְּבִיא שִׁיגִיד לְיִשְׂרָאֵל שִׁימְדוּ כָל תּוֹכֵן הַשְּׁבוֹן הַבְּנִין וְשִׁישְׁמְרוּ הַצּוֹרוֹת בְּלִבְכֶם שֶׁמָּא הַיּוֹם יָבֹא מִשִּׁיחַ וְאִין כָּאֵן בּוֹנֵה בּוֹנֵה לְבָנִין בֵּית הַמִּקְדָּשׁ. וְכך פִּירֵשׁ רש"י: וישמרו ילמדו עניני המדות לעשותם לעת קץ. ע"כ.

ויוכל להיות כי כל צורותיו בתרא שכתוב בפירוש רש"י שלא פורש שיהיה עניני הצורה המוחשת, רצה לומר לעשות תמונה במדותיו כי הוא מבוא לקלות ההבנה.

גם מדברי הרב רבי יצחק אברבנאל ז"ל נראה שהצווי היה אל הנביא לעשות צורה מוחשת, שהרי פי' מ"ש צורת הבית ותכונתו ומוצאיו ומבואיו בד' לשונות הללו כנגד ד' אופני ההשגה שיש לכל הדברים המושגים אצלנו, והאופן הא' מהם הוא ההשגה במוחש, ועליו אמר הכתוב 'צורת הבית'. וכן פירש עוד 'וכל צורתיו' הנזכר בכתוב שני פעמים, שהאחד רומז על המוחש, והשני על המושכל הראשון, כי שניהם צורות מושגות לאדם בלי עיון. הרי יצא לנו מכלל דבריו שהנביא נצטוו להרבות הדברים בחוש.

וכיוצא בזה פירש הרד"ק במלת תכנית צורת הבית ימדדו ויכינו אותו לסימן כי עוד יעשו כן לעתיד בבא הגואל ויחיו המתים יכינו אותו לסימן שהרואים זאת הצורה יחיו בבנין העתיד. ע"כ.

והנה נוסף על מה שבקשנו בדבריו, למדנו עוד כי הבטיח השם ב"ה שעל ידי הבנת תמונת צורת הבית יזכו לתחייה לעתיד. וכן כתב בפירושו ל'ועשו אותם' שהוא ראייה גדולה לתחיית המתים.

והנה הבטחה זו לא בלבד לדורו של יחזקאל נאמר כי למה נגרע אנחנו הבאים אחריהם, אך היא הבטחה כללית אל כל שומר ומודד הצורה כנזכר שיזכה לתחייה לעשותה לעתיד. שכן כל יעודי הנביאים ע"ה עם שהם מועדים לנוכח, עם כל זה מגמת פניהם כמו כן לעתידים בניהם אשר יקומו אחריהם ויספרו עד דור אחרון, ואמרו בלשון נוכח להקדים הטובה כשיזכו, מצורף לזה שדברי השם ב"ה והבטחתו כאלו אמר ונעשה מעתה, כנזכר בפירש"י בכמה מקומות על עבר במקום עתיד הבא בדברי הנביאים ע"ה.

ובמדרש ילמדנו: בן אדם הגד לבית ישראל את הבית, בשעה שנגלה הקב"ה והראה ליחזקאל צורת הבית ותכונתו ומוצאיו, אמר הקב"ה הגד לבית ישראל את הבית. אמר לו מרי וכי עכשיו הם בונין שאמרת וישמרו את כל צורתו ועשו אותם. אמר לו לאו אף על פי שאינם עושים אותו עכשיו יהו קורין בצורת הבית ואני מעלה עליהם כאלו בבנינו עסוקים.

ובפסיקתא דשמואל: אמר ואם נכלמו מכל אשר עשו צורת הבית, וכי יש צורת הבית, אלא אמר הקב"ה הואיל ואתם מתעסקים בו, כאלו אתם בונים בו. ע"כ.

כתב הגאון האדר"ת (בהסכמתו לספר אדרת הקודש) וז"ל: היש חיד מתוק מזה, שהקב"ה מבטיחנו על ידי נביאו הנאמן, שגם הלימוד בבנין המקדש נחשב לפניו יתברך שמו כאילו הבית בנוי. וכו'.

ואיך שהוא, הלא הנביא קרא לאבותינו בשם השם יתברך ללמוד צורת הבית בגלותם, וגם אנחנו בזמנינו עתה אנו מצווים ועומדים במצוה הזאת, ומדוע נעמוד בחוץ בעוד דודינו דופק ואומר שובו אלי ואשובה אליכם, פתחו לי פתח כחודו של מחט ואני אפתח לכם כפתחו של אולם כדברי חז"ל בזה, לישועת ה' נצפה, כי קרובה לבוא במהרה, וכבר היא עקבות משיחנו וגאולתינו, ואיך לא נחוש לבנין בית תפארתנו לידע מהותו ומוצאו, חדריו ואולמיו, ככתובה וכמסורה, והיא מצוה יקרה ונפלאה, אהובה וחביבה מאוד מאוד שאין לה ערך וכו', בודאי עלינו להזדרז חושים לדעת בנין קדשינו. ע"כ.

**כתב החפץ חיים** (מתוך מאמר 'תורה אור' שהדפיס בראש ספר 'אסיפת זקנים') וז"ל: אמרו חז"ל (שבת לא) בשעה שמכניסין אדם לדין שואלין אותו נשאת ונתת באמונה קבעת עתים לתורה וכו' צפית לישועה. הורונו חז"ל בזה שמוטל על האדם לצפות תמיד לישועת ה' והיא מהדברים ששואלין אותו בתחלת דינו. וכן סדרו לנו אנשי כנסת הגדולה בשמנה עשרה: לישועתך קוינו כל היום. וכן אנו מסיימין תפלתנו: על כן נקוה לך כו' לראות מהרה וכו'. וכן אנו אומרין באני מאמין: ואני מחכה לו בכל יום שיבא. אבל צריך להתבונן אם אין דברינו רק משפה ולחוץ ח"ו, כי אם באמת מצפין אנו לישועה במהרה ומחכין בכל יום שיבא, הלא היינו מכינין עצמנו בלימוד הלכות האלה, שבבא זמן הישועה ידרש לנו הלכה למעשה, וההלכות הלא גדולות ומרובות הן אשר אי אפשר ללמוד ולדעת אותן בשעה קלה, ואם אין אנו נותנין לב ללמוד ולדעת הלכות הקדשים, אות הוא כי אין צפיתנו לישועה במהרה אמיתית, שאלו כן, בודאי היינו משתדלים ומזדרזים בבל עוז ללמוד הלכות האלו הנצרכות לנו תיכף בהגלות ישועתו יתברך. ואיך לא נירא ולא נבוש לומר שקר ח"ו לפניו יתברך, ולהזכיר עוד שמו על זה, כמו שאנו אומרין ג' פעמים בכל יום, 'על כן נקוה לך ה' אלהינו לראות מהרה בתפארת עוזך', כיון שבמעשה אין אנו עושים כן, שאלו בא מבשר נאמן לישראל שבזמן קרוב תהיה הגאולה בודאי היו מזדרזין אלפי רבבות מישראל ללמוד ההלכות השייכות לקרבן ולמקדש בעבור שאז

כל הדינים נוהגין למעשה, לא מיבעי לכהנים, אלא אף לישראלים כגון אכילת קדשים וביאת המקדש ששייך לכלם. ובפרט לענין קרבן פסח שחייבה התורה בעונש כרת אם ימנע מלעשותו. וגם בזמן ההוא על הגדולים שבישראל מוטל להורות לעם ה' את כל הדינים השייכים לקודש ולמקדש. ועתה אם אמנם כן כי מחכים ומצפים אנחנו לישועה מהרה כמו שאנו אומרים לפני בוראנו יתברך, היה לנו גם כן להזדרז בכל עוז בלימוד הלכות אלה וכנ"ל.

ועוד אשאלה נא, האם יקרה כזאת כשמחכים על מלך בשר ודם אף בחשש ספק שמא יבוא לאיזה מקום, הלא עושים אז כל ההכנות הנצרכות לקבלת פניו. ואנו אומרים גם כן שמחכים אנו לו יתברך כמו שקבעו לנו בקדושה של שבת, היה לנו לעשות גם כן ההכנות הנצרכות לקבלת פני מלכנו מלך כל העולמים יתברך.

ומה המה ההכנות הנדרשות לנו לקבל פניו היא בידיעת תורתו שבהגלות נגלות כבודו יתברך ישאל לנו על זה, כמו שנאמר מי בהם יגיד זאת, ובפרט בהלכות הקדשים שהוא חלק גדול מתורתו והן הנצרכות אז למעשה לכל, ובפרט מהכהנים בודאי ישאלו על זה, וכמו שהיה בזמן בית שני כעין שאלות אלו, שהיה נבואה מהשי"ת לחגי הנביא (חגי ב) 'שאל נא את הכהנים תורה', עי"ש מה שגער הקב"ה על תשובת הכהנים בזה. ומזה נוכל לידע גם כעת בודאי כשנזכה כשיבא הקץ בודאי יצוה, הקכ"ה לשאול את הכהנים דברים הנוגעים לכהונתם, וכמה בושא וכלימה יגיע לנו אז כשלא נדע מה להשיב, כי כפי מה שנתרחקנו כעת מלימוד סדר הזה אף מה שמפורש בקרא, גם כן כזר נחשב לנו ולא נדע להשיב. [ואל יאמר האדם דכאשר תצמח ישועת הקב"ה ואז הלא יבוא משיח ואליהו ועתידים להגיד לנו כל חלקי הספיקות וכמו שמובא בגמרא פעמים רבות לענין ספיקות בשם תיקו, ואמרו המפרשים שתיקו הוא ראשי תיבות 'תשבי יתרץ קושיות ואבעיות'. על זה נשיב לו אמנם הדבר כן הוא שכל חלקי הספיקות יתבררו לנו על ידי אליהו, אבל הדברים הפשוטים המבוארים בפסוק ובביאוריהן של תורה שבעל פה המסורה לנו כמבואר בתורת כהנים ובגמרא הלא אנו צריכים בעצמנו לדעת כפי שביכולתנו

כי הלא אליהו לא יבוא ללמוד עם כל אחד ואחד דברים שהיה יכול לדעת בעצמו ורק הספיקות אשר אי אפשר לברר יתגלו לנו ע"י אליהו, ועל הפשוטות המבוארות הלא יאמר כי היה לכם ללמוד ולשנות בעצמכם קודם שבאתי לבשר הגאולה, וכמו שנאמר 'זכרו תורת משה עבדי אשר צויתי אותם בחורב על כל ישראל חקים ומשפטים', ובתריה כתיב 'הנה אנכי שולח לכם את אליה הנביא וגו']. והנה מצאנו בכתוב (סוף בהעלותך) 'ויאמר ה' פתאום אל משה ואל אהרן ואל מרים צאו שלשתכם אל אהל מועד וגו'', ופרש"י שהיו צועקין מים מים לטבילה. והכונה שלפיכך נגלה עליהם הקב"ה פתאום שמזה יבינו שצדק משה שפירש מן האשה כיון שלא היה יודע אימתי ידבר עמו הקב"ה היה צריך להיות מובן בטהרה כל שעה, והכי נמי בענינו כתיב נמי (מלאכי ג) 'ופתאום יבא אל היכלו האדון אשר אתם מבקשים'.

וכיון שהישועה בהגלות כבודו יתברך תהיה פתאום לא יהיה אז זמן להכין עצמם לעבודה ואשר הלימוד הוא לא לשעה ושתים כי אם לכמה שנים, ולימוד הלכות עבודה להלויים גם כן היה נצרך חמש שנים, כמבואר במסכת חולין, ובפרט לכהנים שצריך לידע כל עניני הקודש והמקדש.

ואם כן צריך להכין עצמם מקודם שכאשר בא יבא פתאום נהיה מוכנים לעבודתו יתברך. ועיין סנהדרין (כב:) דלרבנן אסור לכל כהן בארץ ישראל לשתות יין תמיד שמא יבנה פתאום המקדש [וכן בעירובין (מג:)] האומר הריני נזיר ביום שכן דוד בא, אסור לשתות יין כל ימי החול, ואפילו לרבי דפליג עליהו ומתיר, היינו דאינו חושש שיבנה פתאום כל כך שלא יהא שהות להפיג יינו מעליו, כפרש"י שם, אבל בדבר שצריך שיהוי לזמן רב בודאי היו כולא עלמא חוששין לזה. והכא בענינו לידע הלכות עבודה הלא לא ליום אחד ויומים הוא כידוע, אם כן בודאי יש חיוב על כל פנים על הכהנים לעסוק בדיני עבודה לידע הלכותיה שיהא מזומן לעבודה כשיצטרך. וכן שארי תלמידי חכמים שבישראל גם כן צריכין ללמוד וללמד כדי לדעת להורות.

ובענינו שייך המשל שאמר ר"י בן זכאי שהביא הגמרא בשבת קנ"ג על הפסוק 'בכל עת יהיו בגדיך לבנים ושמן על ראשך אל יחסר', אמר ר"י בן זכאי, משל למלך שזימן את עבדיו לסעודה ולא קבע להם זמן, פקחין שבהן קשטו את עצמן וישבו על פתח בית המלך אמרו כלום חסר לבית המלך [בתמיה, הכל מוכן ושמא יבהילונו לבא פתאום, ואנו צריכין לכנס לסעודה מקושטים]. טפשיין שבהם הלכו למלאכתם אמרו כלום יש סעודה בלא טורח [עדיין צריך לטרוח לצורכי סעודה ויש לנו שהות הרבה להתקשט. רש"י]. בפתאום בקש המלך את עבדיו, פקחין שבהן נכנסו לפניו כשהן מקושטים, והטפשיים נכנסו כשהן מלוכלכים, שמח המלך לקראת פקחים, וכעס לקראת טפשיים וכו'. והכי נמי בענינו הפקחים המזרזים עצמם להיות מוכנים לעבודה ויהיו מקושטים בכל הלכותיה ליום בא מלכו של עולם, בודאי ישמח בהם, והמתרשלים בדבר וחושבים כי יש עוד זמן, לזה יקרה להם כמקרה אנשים ההם ג"כ. ובפרט לפי גודל מצוקות הזמן שמצוי כעת בעו"ה שנתקיימו כמעט כל הסימנים שהזכירו חז"ל בעת קירוב הגאולה, עיין סוף סוטה במשנה, ובסנהדרין צ"ז וצ"ח, בודאי יש לקוות לגאולה, וצריך להזדרז להכין לעבודה ובהלכותיה.

ולך נא וראה מה שאמרו חז"ל (סנהדרין סח) לענין משיח, שראהו ריב"ל דהוי שרי ואסר כל מכה בפני עצמה ולא הכל ביחד, והטעם כי פן יאמר לו הקב"ה שילך לגאול בניו ולא יצטרך לעכב. ועתה נוכל ללמוד בק"ו אם רגע אחד אינו כדאי לעכב לכלל ישראל מה נאמר כשיבוא משיח צדקנו ויאמר לנו בשם ה' להקריב קרבנות הקבועים בשם כלל ישראל וקרבנות האמורים בספר יחזקאל ואנחנו נהיה מוכרחים להמתין עכ"פ איזה חדשים שנהיה בקיאים בהלכותיהן. [ואף שללמוד איזה הלכות הנחוצות למעשה הוא קודם לכל, אכן ידוע שכל מי שהוא בן תורה לומד כמה מסכתות שאין נוגע לו למעשה. לאיש כזה הערנו וזרזנו שלא ישליך הסדר הזה אחר גוו, ואדרבה לו משפט הקדימה, מפני כל הטעמים הנאמרים עד כה].

והנה לפי מה שביארנו עד כה גודל ענין קדושת לימוד הזה, וגודל החיוב להכין עצמנו בידיעת הלכותיו, ומי שאין לו שהות או שאינו מוכשר לזה, יראה עכ"פ

לעשות מעמד ומצב לאחרים שיעשו כן ויחשב על שמו. ע"כ מה נאה היה אלו ימצאו בכל פלך איזה עשירים מנדבין מנכסיהן לקבוע עשרה אברכים גדולי תורה שילמדו הסדר ההוא ויהיו בקיאים בכל הלכותיו [ויקדשו לזה מחצית עתותם ומחצית לשאר לימודים איש איש בחפצו ביו"ד או בחו"מ] ועשרה אלו ישתדלו משך חמש שנים ללמוד ההלכות אלו על בורין ולפלפל בהן ולאסוקי שמעתא אליבא דהלכתא, כי כיון שהקב"ה חושב להלימודים אלו כאלו מקיימין אותן בפועל ממש צריך להשתדל ולידע כל דבר בבירור, וכמו שכתב השל"ה בספר 'יש נוחלין', ובזה העת יקבלו הפרס הקצוב להם ואחר ה' שנים ישבו אחרים במקומן. ובזה תהיה התועלת כפולה כי לבד מה שימצאו בישראל מופלגים היודעים בהלכות אלו הנוהגים בזמן המקדש [שיבנה במהרה בימינו] על בורין, ולא יהיו הלכות אלו כמת מצוה, עוד זאת שת"ח העוסקים בהלכות עבודה מעלה הקב"ה כאלו מקריבין אותן בפועל וכנ"ל. וכל זה הוא לבד מצות החזקת התורה שהיא מצוה רבה עד מאד וכנ"ל. ובזה תהיה הוראה שאנו מצפין ומחכין לגאולה העתידה ועל כן אנו מבינין עצמינו בידיעת הלכות אלו, ולא נהיה שוב כדובר שקרים כשאנו אומרין 'על כן נקוה לך ה' אלהינו לראות מהרה בתפארת עוזך' וכו'. וכן כשאנו אומרין 'כי מחכים אנחנו לך' וכו'.

וכאשר יראה ה' יתברך שאנו מצדנו עושים כל ההשתדלות מה שבידינו לעבודת בית אלהינו, בודאי ימהר ויחיש הגאולה ויבנה לנו את ביתו ויזכנו לראות כהנים בעבודתם וכו' במהרה בימינו אמן.

**כתב העזרת כהנים** (הקדמה) וז"ל: הנה הגם כי אמרו חז"ל הכל תלוי במזל אפילו ס"ת שבהיכל (עי' זוה"ק נשא קצ"ד.). ואולי זהו הדבר הסיבה למרבית וכו' אשר התרשלו מהגות ומלסלסל בתורת צורת הבית המבואר ביחזקאל ובמשנה דמסכת מדות. ומתת יגיעם בעומק שכלם להבין בכל אלה כפי כוחם. ואולי עוד נצמחה סיבה לזה מ"ש הרמב"ן ז"ל בשער הגמול שכל המקודש מחבירו חרב יותר מחבירו. כן נמי השממה הזאת הניאה לב גדולי חקרי ישראל מהגות



בתבנית בניינה, ונכלל בתואר שממה וחורבן. אכן עכ"ז אין אנו פטורים מדרוש וחקור בכל תוצאי תבנית הבית לכל מוצאיו ומובאיו. ובטח מובן לכל חכם לב, דודאי המסכת הזאת עומדת ומתחננת לפני כסא הכבוד, ושואלת ומבקשת תחנון על מזלה בערך חברותיה בשבתה בקרן זויות. ואין צה למכביר דורש ומבקש. וכבר אמרו ז"ל (ר"ה ל.) ציון הוא דורש אין לה מכלל דבעיא דרישה. וכעת נהפך הדבר אתמהא. לדעתי הצעירה נראה כי אין שיעור לחיוב דרוש בה, והפוך בה דכולה בה. יעיין קורא נעים בשער קריאת הבנין הבאתי שם בשם מדרש ויקרא רבה פ"ז, שאמר הקב"ה דהעסק בלימוד תבניתה הוא כאילו בונים אותה. ובמדרש תנחומא פ' צו וז"ל: אמר יחזקאל לפני הקב"ה רבש"ע עכשיו אנו נתונים בגולה, וכי יכולין הן לעשות הניח להם עד שיעלו מן הגולה ואחר כך אני הולך ואומר להם, אמר לו הקב"ה ליחזקאל בשביל שבני נתונים בגולה יהא בנין ביתי בטל. אמר לו הקב"ה גדול קרייתך בתורה כבניינה. ובשכר קרייתך שיתעסקו לקרות בה אני מעלה עליהם כאילו הם עוסקין בבנין. ע"כ. ועי' עוד בשער קריאת הבנין הנ"ל מש"ש כשם רבינו בחיי ז"ל ביותר ביאור בזה. ועי' עוד שם מש"ש בשם בעל הון עשיר ז"ל בפתיחה למסכת זאת שכ' דכוונת רבי המסדר למסכת זאת היתה לזה, כדי לקיים בלימודה ונשלמה פרים שפתינו. הרי לך כמ"ש.

נשא נא לבבינו ונשים עצה ונחקורה. אולי כל המאורעות הקשות [ר"ל] הפוגעים בנו, מרעין בישין, פגעים בישין, וכיוצא, הן הן הדופקים כפטיש על דלתי שערי לבבינו בזה, ומקיצין ומעוררין אותנו משינת התרשלות הלזה. והן הנה חלף ניב שפתי הנביאים בזמן המוקדם זה שנים קדמוניות. וכאמרם ז"ל בספרים הקדושים דשליחות התוכחה אשר היתה בפי הנביאים בימי קדם עת הנבואה פרצה בישראל נמסרה כהיום בידי יסורים וחלאים רעים [ר"ל] (כמדומה הוא בזה"ק). ואעיד עדים על בירור ואמיתות דברינו בזה, בעליל אמיץ בדברי חווינו הקדושים.

הלא ראו נא איך כמו אלה עוררו גם כן נביאינו הקדושים את לב אבותינו בימי התחלת בנין בית שני. ואמרו להם בשם ה' בעת היותם דוממים ובטלים

ממלאכת הבנין בעצת השוטנים וצרי יהודה וירושלים. אשר בכח ואדרע וחיל בטילו המו. ויעוררו אותם הנביאים בשם ה' ואמרו להם, העת לכם אתם לשבת בבתיכם ספונים והבית הזה חרב, שימו לבבכם על דרכיכם, זרעתם הרבה והבא מעט, אכול ואין לשבעה וגו', יען מה נאום ה' צבאות יען ביתי אשר הוא חרב ואתם רצים איש לביתו, על כן עליכם כלאו שמים מטל והארץ כלאה יבולה, ואקרא חורב על הארץ וגו'. יעויין שם ברש"י ז"ל ויובן כי ודאי כל הפרטים האלו המבוארים בכתובים אלו המה מורים ומרמזים באצבע כל ענייני ביטולי העבודה והמצוה שבמקדש. ואם כי לא ביארם רש"י ז"ל בכלום, ודאי בכל פרט ופרט מורה כן באצבע, אך קיצר במובן וסמך על המבין. ואחר התעוררם לבנות המקדש אמר להם הנביא, ועתה שימו נא לבבכם מן היום הזה ומעלה מטרם שום אבן על אבן בהיכל ה', מהיותם בא אל ערימת עשרים והיתה עשרה וגו', מן היום הזה אברך. כאומר ראו נא החילוק וההפרש בין המוקדם ובין ההוה, ותראו כי בזכות בנותכם את הבית יהפכו היסורים והצער לברכה.

בא וראה כמה זכות של המקדש גדול, מימי בית ראשון נלמדנו. דהנה לערך י"ד שנה קודם הבנין הי' מספר כל ישראל [לבד משבט לוי ובנימין] עולה רק לאלף אלפים ותק"ע אלף. ועתה אחר עבור י"ד שנה היינו כשנשלם הבנין נתרבו מאד עד כי כהנים לבדם עלה מספרם יותר מכפי שהיו אז כל ישראל, היינו לאלף אלפים ותתמ"ח אלף. כל זה גרם זכות המקדש. וכמאמר הכתוב בימי בית שני שאמר מן העת ההוא אברך. ובאמת אז לא לבד בגופניות לבד נתברכו. אלא גם בנפשיות, כי נתגדלו אז גם במדרגות גבוהות להפוך כל מרע לטוב, כידוע. והגם שבתחלת ביאתם לארץ ישראל היו במדרגה קטנה, כי עיקר החרש והמסגר נשאר בבבל, אכן אח"כ איזה שנים אדרבה נהפך הדבר ורק מציון שאלו תורה. כל זה קדושת המקדש סבב. יעויין בספר פירקי היכלות מגורל מדרגתם.

הנה אמרו ז"ל (שוח"ט שמואל רבתי פ' ל"א בסופו) וז"ל: כל האוכלוסין שנפלו וכו' ע"י שלא תבעו מבנין בית המקדש ע"י ש. הרי דאפי' בימי דוד המלך ע"ה לא

התנקו מזה. הגם דמי לנו גדול מדוד אשר ידוע עליו מהכתוב מגודל הפלגת היגיעה וההשתדלות בבנין בית המקדש שהיה מתייגע ונודד שנתו עליו בעבור זה. אין לספר ואין לשער בזה, כי קצרה היריעה מחקוק עליו מכל אלה. אעפ"כ לא יצא דורו נקי מזה. וכבר נרמז בששת ימי בראשית דזה הוא עיקר בקשת ישראל וצפויים. וכאמרם ז"ל בב"ר פי"ג על מ"ש הכתוב 'וכל שיח השדה טרם יהיה בארץ', וז"ל: כל תפילתן של ישראל אינה אלא בית המקדש. מרי יתבני בית מקדשא, מרי מתי יתבני ביה מקדשא. וכו'.

גם בחזקיה מלך יהודה בעת שנשען בחליו בזכות אבותיו, לא נשען כי אם בזכות זה. וכאמרם ז"ל (ברכות י): וז"ל: מאי קיר, אמר לפניו רבש"ע ומה שונמית וכו', אבי אבא שחיפה את ההיכל כולו בכסף וזהב על אחת כמה וכמה. ובאמת היה צריך אז לזכות גדול, היינו לחדש חולי שיתרפא, שעדיין לא היה כזה מימות עולם. ולכן חפש ובקר זכות גדול. עכ"פ אנו רואים דכל ההשענה היה בזכות בית המקדש. ולא בשארי זכיותיו הגדולים.

הנה הארכת בזה קצת להתוודע ולהגלות יקרת העוסק במצוה רבא הלזו. א"כ איככה ניטוש ח"ו דבר ההגיון הזה. ואיך נסלק נפשין מלסלסל ומלפלפל בתורת תבנית הבית מהגות בהאמור ביחזקאל ובמשנה דמדות. והנה ת"ל הרבה יגעתי פה בספרי הנוכח לפניכם. וכו'.

וכפי שטוחות לפני השוכן בבית הקדוש, דכשם הספר כן יהיה ה' בעזרי לגמור בכי טוב עסק הספר והדפסתו על נכון בלי שום משגה ח"ו, ולחלקו בתוך עם בני ישראל אחינו יחיו, ברוב חן והדר במהרה, ואזכה יחד עם כל בני ישראל לקיבוץ הנבחר ירושלים עיר הקודש, ולראות המקדש על תלו בנויה במהרה, ולהקריב בו קרבנות כמצוה עלינו משמו יתברך אמן ואמן.

כתב מרן הגר"ה קניבסקי שליט"א (דרך חכמה בהקדמה) וז"ל: יתברך הבורא ויוצר הכל אשר נתן תורה לעמו ישראל וציונו תרי"ג מצות להשלים בזה את נפשותינו (עי' בהקדמת המשנ"ב ח"א), והנה דיני קדשים אין בידינו לקיים בעוה"ר

מיום שחרב בית המקדש, אמנם אמרו במנחות (קי.): לעולם זאת על ישראל, ר' יוחנן אמר העוסקים בדיני עבודה מעלה עליהן הכתוב כאילו נבנה מקדש בימיהן. אמר ר' יצחק מאי דכתיב זאת תורת החטאת וזאת תורת האשם, כל העוסק בתורת חטאת כאילו מקריב חטאת, וכל העוסק בתורת אשם כאילו מקריב אשם. ובתנחומא (צו סי' י"ד): אמר לו הקב"ה ליחזקאל ובשביל שבני נתונין בגולה יהא בנין ביתי בטל, אמר לו הקב"ה גדול קרייתך בתורה כבניינה, לך אמור להם ויתעסקו לקרות צורת הבית בתורה ובשכר קרייתך שיתעסקו לקרות בה אני מעלה עליהן כאילו הן עוסקין בבנין הבית כו'. ומי שעוסק בתורת עולה כאילו מעלה עולה ומקריבה לפני הקב"ה.

וכבר האריך החפץ חיים זצ"ל במאמר 'תורה אור' שהדפיס בריש ספר 'אסיפת זקנים' ע"ש, ומביא שם בשם 'באר שבע' שקדמונים אחזו שער שהלימוד והעסק במצות הבלתי נוהגת בזמן הזה יותר הכרחי ויותר נבחר מהלימוד בהמצות הנוהגות, כי אחר שלשלמותינו צריכין אנו לעיון ולמעשה בכל חלקי תורתנו הקדושה, ובזה החלק הבלתי נוהג אי אפשר בו המעשה, והעיון והעסק בו יספיק לנו לעיון ומעשה יחד, עכ"ל. ורש"י בבבא מציעא (קיד:) דלכך למדו גם סדר קדשים אף על פי שאין נוהג בזמן הזה משום דאמרינן תלמידי חכמים העוסקים בהלכות עבודה בכ"מ מעלה עליהן הכתוב כאילו מקריבין אותן בבית המקדש, ולכך סידרו עליהן גמרא [והרמב"ם בהקדמתו לפירוש המשניות כתב שגם ירושלמי נמצא על קדשים וכנראה נאבד ממנו אחר כך]. ועניני קדשים הם עמוקים וחריפים, וכמו שכתוב בשבת (לא:) חכמת זה סדר קדשים. ובבבא מציעא (קט:) כי מטית לשחיטת קדשים תא ואקשי לי. פירש רש"י, למסכת זבחים שהיא עמוקה. וכו'.

והשי"ת יזכנו להשלים ולהדפיס על כל קדשים, ועוד ספרים, ויזכנו לראות בית הבחירה בבנינו ולהקריב תמידין כסדרן ומוספין כהלכתם, וכל הקרבנות, במהרה בימינו אמן.



ספר

היכל ידיד

בית המקדש השני

מסכת מדות





## משנה א

בְּשֵׁלֶשֶׁה מְקוֹמוֹת הַכֹּהֲנִים שׁוֹמְרִים בְּבֵית הַמִּקְדָּשׁ, בְּבֵית  
 אֲבֹטֵינָם, וּבְבֵית הַנִּיצוּץ, וּבְבֵית הַמּוֹקֵד. וְהַלּוּיִם בְּעֶשְׂרִים  
 וְאֶחָד מְקוֹם. הַמְּשָׁה, עַל הַמְּשָׁה שְׁעָרֵי הַר הַבַּיִת. אַרְבָּעָה,  
 עַל אַרְבַּע פְּנּוֹתָיו מִתּוֹכָם. הַמְּשָׁה, עַל הַמְּשָׁה שְׁעָרֵי הָעֶזְרָה.  
 אַרְבָּעָה, עַל אַרְבַּע פְּנּוֹתֶיהָ מִבְּחוּץ, וְאֶחָד בְּלִשְׁכַּת הַקֶּרֶבֶן,  
 וְאֶחָד בְּלִשְׁכַּת הַפְּרָכָת, וְאֶחָד לְאַחֲרֵי בֵּית הַפְּפֹרֶת:

[א] בְּשֵׁלֶשֶׁה מְקוֹמוֹת הַכֹּהֲנִים שׁוֹמְרִים בְּבֵית הַמִּקְדָּשׁ: מִצּוּת עֲשֵׂה  
 מִן הַתּוֹרָה שִׁיחִיהָ שְׁמִירָה בְּבֵית הַמִּקְדָּשׁ, וְאִם עַל פִּי שְׂאִין שֵׁם  
 פֶּחַד מְאֻיָּבִים וּמִלְּסֻמִּים, אֵלֹא הַשְּׁמִירָה הִיא לְכַבּוֹד וּגְדוּלָה<sup>ג</sup>. אִינוּ  
 דוֹמֵה אֶרְמוֹן שִׁישׁ עֲלָיו שׁוֹמְרִים, לְאַרְמוֹן שְׂאִין בּוֹ שׁוֹמְרִים<sup>ב</sup>.  
 הַכֹּהֲנִים שׁוֹמְרִים בְּשֵׁלֶשֶׁה מְקוֹמוֹת, וְהַלּוּיִם בְּעֶשְׂרִים וְאֶחָד  
 מְקוֹמוֹת. [ב] סָךְ הַכֹּל יֵשׁ עֶשְׂרִים וְאַרְבַּע מְקוֹמוֹת שְׁמִירָה<sup>ג</sup>.

✧ באר ההיכל ✧

א. רמב"ם (הלכות בית הבחירה פרק ח). רע"ב. תפארת ישראל.

ב. רמב"ם (שם).

ג. רע"ב. רמב"ם (בפירוש המשניות כאן).

עתה מונה המשנה את מקומות השמירה של הכהנים:

**בְּבֵית אֲבֹטִינָס:** מקום השמירה הראשון של הכהנים הוא ב'בית אבטינס'. 'בית אבטינס' הוא לשכה על גבי שער המים בדרום העזרה<sup>ד</sup>, אשר בלשכה זו כותשים ומכינים את סממני הקטורת<sup>ה</sup>. ליד לשכה זו יש מקוה, על גבי השער<sup>ו</sup>.

**וּבְבֵית הַנִּיצוּץ:** מקום שמירה שני של הכהנים הוא ב'בית הניצוץ'. בצד צפון של העזרה סמוך למערב יש שער הנקרא 'שער הניצוץ' (ויתבאר להלן במשנה ה'), והוא כמין אכסדרה, דהיינו ששני כתלים בולטים ממנו לחוץ לצד הר הבית<sup>ז</sup>. ומעל אכסדרה זו בנוי לשכה, ושם שומרים הכהנים<sup>ח</sup>.

### באר ההיכל

ד. תפארת ישראל.

ה. תפארת ישראל. דרך חכמה למורנו הגר"ח קניבסקי שליט"א (הלכות בית הבחירה פרק ח' הלכה ה').

ו. תפארת ישראל. יומא א' ה', וברע"ב שם.

ז. בבית המקדש השני היה מכתשת עבור הבשמים לקטורת, עשוי מנחושת, שנשאר מימות משה רבינו (ערכין י').

ח. תפארת ישראל. רמב"ם (מדות ה א). לבית אבטינס, יש שני פתחים, פתח אחד לעזרה ופתח אחד לחוץ, ולכן חציו קודש וחציו חול. בחלק הקודש מכינים את הקטורת שכל מעשיה צריכים להיות בקודש (כריתות ו. רמב"ם הלכות כלי המקדש ב ו), ובחלק החול שומרים הכהנים. המקוה שליד בית אבטינס פתוח רק לחול, ולכן הוא חול (ספר זכרון מנחם, נדפס דיהרנפורט תקל"ו, הובא דבריו בעזרת כהנים).

ט. בענין איך נתקדש חלק הקודש שבבית אבטינס, והרי נגין ועליות לא נתקדשו. יתכן לבאר שיש מדרגות מהעזרה לבית אבטינס, ומסביב למדריות יש גג וכתלים, ולשכת בית אבטינס פתוח לגרם המדריות הזה שבעזרה, ועל ידי כן נעשה פתוח לקודש ובעין זה תירץ השפת אמת בענין המקוה שעל גבי בית הפרוה, עיין במקומו. ומצידו השני פתוח לחוץ ולכן חציו חול.

י. רע"ב להלן משנה ה'.

יא. תמיד א' א'.



'בית הניצוץ' נקרא כך, משום שהרבה ניצוצי חמה מנצנצים שם, ויש שם הרבה אור, מפני שפתוח מצד אחד. ולכן נקרא 'בית הניצוץ'.

ב'בית אבטינס' וב'בית הניצוץ', שומרים כהנים ילדים לפני הבר מצווה<sup>יא</sup>, ומשום שעדיין לא הגיעו לגיל שיכולים לעבוד עבודה, אזי הם שומרים, מפני שהכהנים שיכולים לעבוד לא רוצים להיות שומרים. וכן מפני שהכהנים שיכולים לעבוד איננו מניחים להם לשמור<sup>יב</sup>.

וב'בית המוקד': מקום שמירה שלישי<sup>יג</sup> של הכהנים הוא ב'בית המוקד'. 'בית המוקד' בנוי בצורת כיפה<sup>יד</sup>, ואינו עליה, והוא לשכה גדולה<sup>טו</sup>, ויש בו עוד ארבע לשכות קטנים בארבעה פינותיו<sup>טז</sup>. ובנוי הציו בחול וחציו בקודש, ובחלק החול שבו

### ❧ באר ההיכל ❧

י. רא"ש (תמיד כה:).

יא. מפרש בתמיד (כה:). תוספות יום טוב (תמיד א א). מלאכת שלמה (תמיד א א). ומסתבר שלא היו ילדים קטנים שאינם ראויים לכך כלל, אלא מסתמא בערך בני י"א או י"ב שנה. ויש אומרים שבשני מקומות אלו שמרו כהנים מעל גיל בר מצווה, אך עדיין לא הגיעו לעבודה כי הם צעירים פחותים מגיל עשרים.

יב. מפרש בתמיד (כה:). בספר 'חק נתן' איתא שהמפרש בתמיד הוא ר"י בר ברוך, מבעלי התוספות.

הקשה המשנה למלך, שהרי קטנים אינם בני מצוה, ואיך מוסרים המצוה לקטנים. ותירץ הדרך חכמה (הלכות בית הבחירה ח ה בביאור הלכה) וכן כתב המנחת חינוך (מצוה שפה) שיש לומר שהמצוה אינה על השומר, אלא על הבית דין או הכהנים מוטל שידאגו שיהיה שם שומר. וגם קטן יכול לשמור, כמו שכתוב ביורה דעה (קטו א) שקטן מגיל תשע ראוי לשמור, לגבי חלב שחלבו גוי.

וכן לגבי לקרות לאור הנר בשבת, מינה החזון איש קטן לשמור.

יג. הערה: נתינת המספרים למקומות השמירה של הכהנים הוא רק להבנת הענין וע"פ סדר המשנה, ולא באנו לתת דרגת חשיבות למקום אחד יותר מהשני.

יד. תמיד א' א'.

טו. תמיד א' א'.

טז. לקמן משנה ו'.

יושנים הכהנים העושים את העבודה למחרת". וחויץ מאלו נמצאים שם גם כן כהנים הערים כל הלילה, והם שומרים שם בבית המוקד.

[ג] ב'בית המוקד' יש מדורה בשביל שיתחממו הכהנים, ועל שם זה נקרא 'בית המוקד'".

מקומות שמירה של כהנים

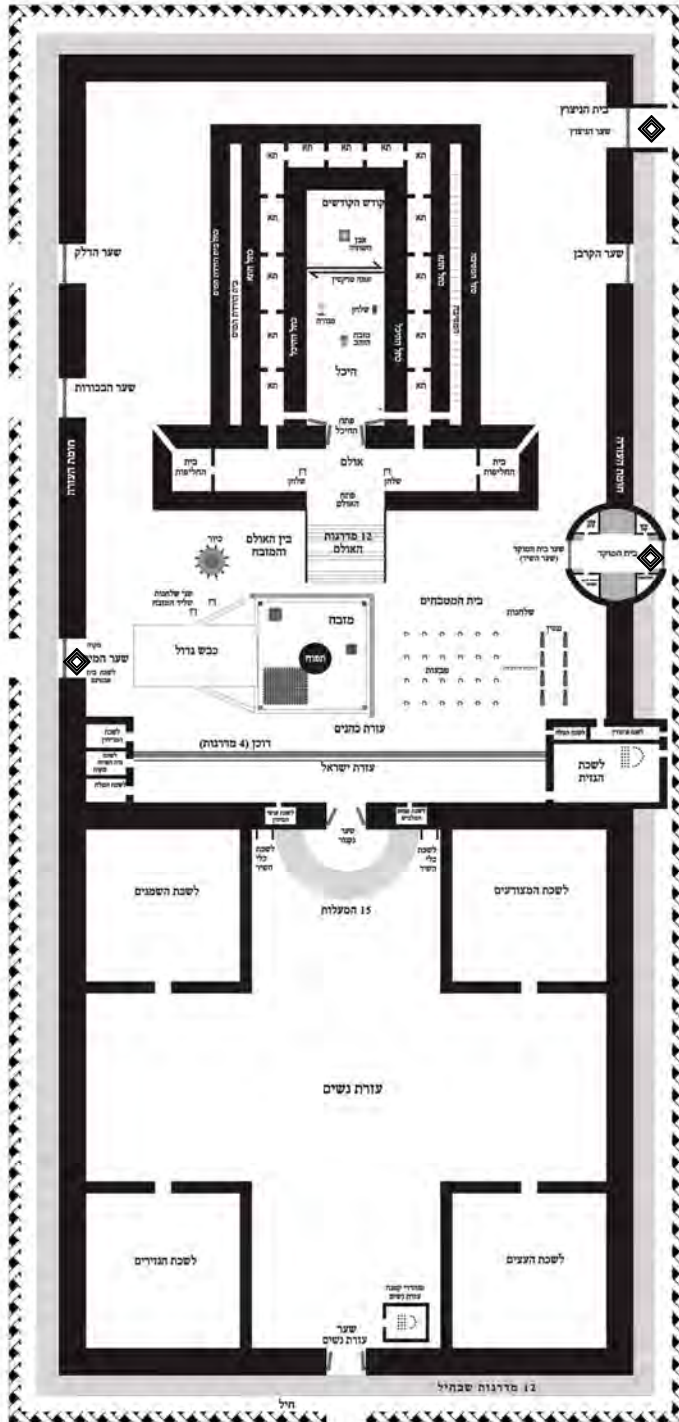

מקרא:

◇ = שמירת כהנים

⬡ = שמירת לוויים

וְהַלּוּיִם בְּעֶשְׂרִים וְאַחַד מְקוֹם: וְהַלּוּיִם שׁוֹמְרִים בְּעֶשְׂרִים וְאַחַד  
מְקוֹמוֹת בְּבֵית הַמִּקְדָּשׁ.

עֵתָה מוֹנֵה הַמִּשְׁנָה אֶת עֶשְׂרִים וְאַחַד מְקוֹמוֹת הַשְּׁמִירָה שֶׁל  
הַלּוּיִם:

חֲמֻשָּׁה, עַל חֲמֻשָּׁה שְׁעָרֵי הַר הַבַּיִת: חֲמֻשָּׁה לַיּוֹם שׁוֹמְרִים עַל  
חֲמֻשָּׁה שְׁעָרֵי הַר הַבֵּית. וְכִמוּ שֶׁנִּלְמַד לְהֵלֵךְ (מִשְׁנָה ג') שִׁישׁ לְהַר  
הַבֵּית חֲמֻשָּׁה שְׁעָרִים.

אַרְבָּעָה, עַל אַרְבַּע פְּנוֹתָיו מִתּוֹכָם: אַרְבַּעָה לַיּוֹם שׁוֹמְרִים עַל אַרְבַּע  
פְּנוֹת הַר הַבֵּית מִבַּפְּנִים.

חֲמֻשָּׁה, עַל חֲמֻשָּׁה שְׁעָרֵי הָעֶזְרָה: חֲמֻשָּׁה לַיּוֹם שׁוֹמְרִים עַל חֲמֻשָּׁה  
שְׁעָרִים מִשְׁעָרֵי הָעֶזְרָה. לְהֵלֵךְ (מִשְׁנָה ד') נִלְמַד שִׁישׁ לְעֶזְרָה  
שֶׁבַע שְׁעָרִים, וְהַשְּׁמִירָה הִיא רַק עַל חֲמֻשָּׁה שְׁעָרִים מִתּוֹכָם<sup>ט</sup>.

וּלְפִי זֶה יוֹצֵא שֶׁבְּכָל מְקוֹם שֶׁהַכֹּהֲנִים שָׁמְרוּ יֵשׁ גַּם שְׁמִירָה שֶׁל  
לַיּוֹם מִבְּחוּץ. וּבְזֶה מְקַיְיֵמִים אֶת הַפְּסוּק 'וְנָלְלוּ עֲלֶיךָ וַיִּשְׁרַתְּוֹךְ',  
שֶׁהַלּוּיִם מִתְּלוּיִם אֶל הַכֹּהֲנִים. בְּבֵית אֲבֹטִינָם, יֵשׁ שְׁמִירָה שֶׁל  
כֹּהֲנִים מִבַּפְּנִים בְּתוֹךְ הַלְּשָׁכָה, וּמִבְּחוּץ יֵשׁ שְׁמִירָה שֶׁל לַיּוֹם עַל  
שַׁעַר הַמַּיִם. בְּבֵית הַנִּיצוּץ, יֵשׁ שְׁמִירָה שֶׁל כֹּהֲנִים מִבַּפְּנִים בְּתוֹךְ  
בֵּית הַנִּיצוּץ, וּמִבְּחוּץ יֵשׁ שְׁמִירָה שֶׁל לַיּוֹם עַל שַׁעַר הַנִּיצוּץ.  
וּבְבֵית הַמוֹקֵד, יֵשׁ שְׁמִירָה שֶׁל כֹּהֲנִים מִבַּפְּנִים בְּתוֹךְ בֵּית הַמוֹקֵד,  
וַיֵּשׁ גַּם שְׁמִירָה מִבְּחוּץ שֶׁל לַיּוֹם עַל הַשַּׁעַר, שֶׁהוּא אֶחָד מִשְׁעָרֵי  
הָעֶזְרָה (וְכִמוּ שֶׁנִּלְמַד בְּעֻזְהֵי"ת לְהֵלֵךְ מִשְׁנָה ה')<sup>כ</sup>.

✧ באר ההיכל ✧

יט. אבוי בגמרא תמיד דף כז.

כ. תמיד כז: ע"ש.

אַרְבָּעָה, עַל אַרְבַּע פְּנוֹתֶיהָ מִבְּחוּץ: אַרְבַּעַה לַיּוֹם שׁוֹמְרִים עַל אַרְבַּע פִּינּוֹת הָעֶזְרָה מִבְּחוּץ.

וּמִשׁוֹם שְׂאִין יֹשִׁיבָה בְּעֶזְרָה אֵלֶּא לְמַלְכֵי בֵּית דּוֹד בְּלִבָּהּ, לִכְן הַשְּׂמִירָה עַל פִּינּוֹת הָעֶזְרָה וְעַל שְׂעָרֶיהָ<sup>כא</sup>, הִיא מִבְּחוּץ, בְּכַדֵּי שֶׁאִם יִתְעִיפוּ וִירְצוּ לִשְׁכַּת, יֵהָא בְּאִפְשָׁרוֹתָם לִשְׁכַּת<sup>כב</sup>.

הָרִי עַד כֹּאן שְׂמוֹנָה עֶשְׂרֵה שְׂמִירוֹת שֶׁל לַיּוֹם. וּמוֹנָה הַמִּשְׁנָה עוֹד שְׁלֹשָׁה מְקוֹמוֹת שֶׁל שְׂמִירַת הַלַּיִם<sup>כג</sup>:

וְאַחַד בְּלִשְׁכַּת הַקֶּרְבֵּן: וְלוֹי אֶחָד שׁוֹמֵר בְּלִשְׁכַּת הַקֶּרְבֵּן, שֶׁהִיא אַחַת מֵהַלְּשָׁכוֹת הַקְּטָנִים שֶׁבְּתוֹךְ בֵּית הַמוֹקֵד. וְלִשְׁכָּה זֹאת הִיא הַנִּקְרָאֵת 'לִשְׁכַּת טְלָאֵי קֶרְבֵּן', וְהִיא בְּפִינָה הַמַּעֲרָבִית דְּרוֹמִית שֶׁל בֵּית הַמוֹקֵד הַגְּדוֹל<sup>כד</sup> (וְכַפִּי שֶׁנִּלְמַד לְהִלָּךְ מִשְׁנָה ו'). וַיֵּשׁ שֵׁם תְּמִיד לֹא פָחוֹת מִשֵּׁשׁ טְלָאִים מִבּוֹקְרִים<sup>כה</sup> בְּעֶבֶר קֶרְבֵּן הַתְּמִיד<sup>כו</sup>.

וּמִשׁוֹם גּוֹדֵל חֲשִׁיבוֹת טְלָאִים מִבּוֹקְרִים, יֵשׁ שֵׁם שׁוֹמֵר מִיּוֹחַד<sup>כז</sup>.

וְאַחַד בְּלִשְׁכַּת הַפְּרֹכֶת: וְלוֹי אֶחָד שׁוֹמֵר בְּלִשְׁכַּת הַפְּרוּכֶת, שֶׁהִיא לִשְׁכָּה בְּהַר הַבַּיִת<sup>כח</sup>, שֶׁבָּהּ אֹרְגִים אֶת הַפְּרוּכֶת<sup>כט</sup>. [ד] בְּכָל שָׁנָה

### ❧ באר ההיכל ❧

כא. תפארת ישראל, ומוסיף שמילת 'מבחוץ' במשנה הוא גם על השערי העזרה, כי גם הם נתקדשו, ורק שער ניקנור לא נתקדש (כפסחים פ"ה ב. ועי' ברמל"מ פ"ז מבחירה הי"ג).

כב. נמרא תמיד כז. רע"ב.

כג. רמב"ם בהלכות בית הבחירה.

כד. תפארת ישראל. דרך חכמה.

כה. דהיינו בדוקים שאין בהם מום.

כו. רע"ב להלן משנה ו'. תפארת ישראל להלן משנה ו'.

כז. וכדתנן בערכין (פ"ב מ"ה): אין פותחין מששה טלאים המבקרין בלשכת הטלאים ולשכת טלאי קרבן, נקרא גם בשם 'לשכת הטלאים'.

כח. עזרת כהנים.

כט. תבנית היכל, הובא בעזרת כהנים.

אורגים שתי פרוכות חדשות להבדיל בין ההיכל לקודש הקדשים. עובי כל פרוכת טפה, ארכה ארבעים אמה ורחבה עשרים אמה, ושמונים ושתים ריבוא נערות עובדות לארוג כל פרוכת, ושלש מאות כהנים מטבילים את הפרוכת<sup>ל</sup>.

משום יוקר הפרוכת, ומשום שזה טרחה גדולה אם יכנס כותי ויטמא את הפרוכת, כי יצטרכו שלש מאות כהנים להטבילה, לכן היה שם שומר מיוחד<sup>לא</sup>.

וְאֶחָד לְאַחֹרֵי בֵּית הַכִּפֹּרֶת: ולוי אחד שומר מאחורי קודש הקדשים, באחד עשרה אמה שיש רווח מאחורי קודש הקדשים עד כותל העזרה<sup>לב</sup>.

קודש הקדשים נקרא 'בית הכפורת', משום שעיקר קדושת קודש הקדשים הוא מפני שיש שם גילוי שכינה, כמו שכתוב וּדְבַרְתִּי אֶתְךָ מֵעַל הַכִּפֹּרֶת<sup>לג</sup>, ומפני זה נקרא קודש הקדשים 'בית הכפורת'<sup>לד</sup>.

יש 'לול' [-פתח קטן] מקודש הקדשים אל אחד התאים<sup>לה</sup> שבצד מערב, ומשם אל העזרה, אל האחת עשרה אמה רווח שיש שם עד כותל העזרה. ומשום גודל קדושת קודש הקדשים יש שם שומר מיוחד<sup>לו</sup>.

באר ההיכל

כט. רא"ש.

ל. שקלים פ"ח מ"ה. גמרא תמיד כט: חולין צ:

לא. עזרת כהנים.

לב. עזרת כהנים.

לג. שמות כ"ה כ"ב.

לד. תפארת ישראל.

לה. כמו שנלמד להלן בעזרה"ת שיש ל"ח תאים [-הדרים], סביב ההיכל וקדש הקדשים.

לו. עזרת כהנים.



כל מקומות השמירה

מערב

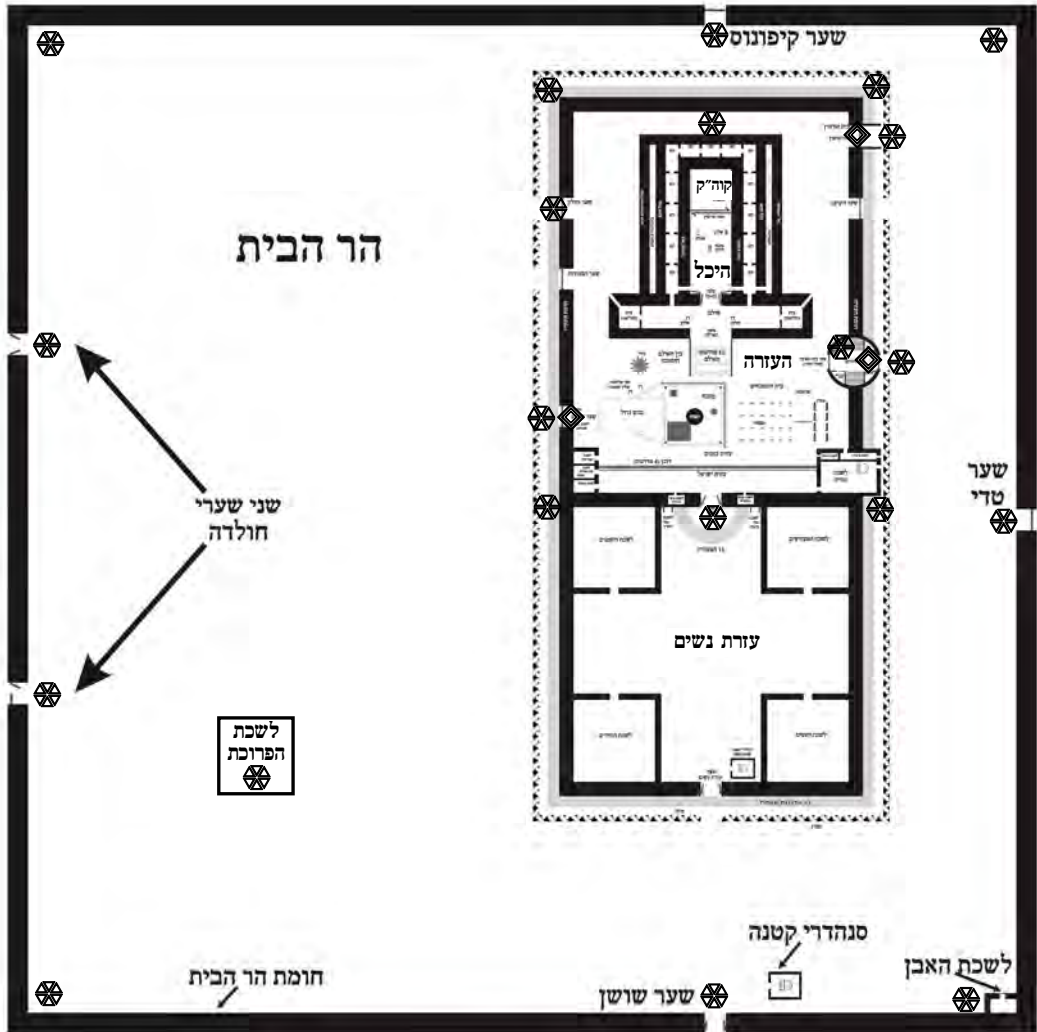

מקרא:

שמירת כהנים =

שמירת לויים =

מזרח



## משנה ב

אִישׁ הַר הַבַּיִת הָיָה מְחֻזָּר עַל כָּל מְשֻׁמֵּר וּמְשֻׁמֵּר, וְאַבּוּקוֹת  
 דוֹלְקִין לְפָנָיו, וְכָל מְשֻׁמֵּר שְׂאִינוֹ עוֹמֵד, אֹמֵר לוֹ אִישׁ הַר  
 הַבַּיִת, שָׁלוֹם עָלֶיךָ. נֶפֶר שֶׁהוּא יִשּׁוּן, חוֹבְטוֹ בְּמַקְלוֹ. וְרִשּׁוֹת  
 הָיָה לוֹ לְשָׂרוֹף אֶת כְּסוּתוֹ. וְהֵם אֹמְרִים מֶה קוֹל בְּעֶזְרָה,  
 קוֹל בֶּן יְלִי לֹקָה וּבְגָדָיו נִשְׂרָפִין, שִׁישּׁוֹן לוֹ עַל מְשֻׁמְרוֹ. רַבִּי  
 אֶלְיעֶזֶר בֶּן יַעֲקֹב אֹמֵר, פְּעַם אַחַת מְצָאוּ אֶת אַחֵי אִמָּא  
 יִשּׁוּן, וְשָׂרְפוּ אֶת כְּסוּתוֹ:

אִישׁ הַר הַבַּיִת: 'איש הר הבית' הוא ממונה מיוחד על כל  
 השומרים בהר הבית<sup>לז</sup> להשגיח שלא ירדמו באמצע מצוות  
 השמירה. והיו לו מפתחות הר הבית<sup>לח</sup>. ונקרא 'בן בבי<sup>לט</sup> [על שם  
 הממונה הראשון שהיה שמו בן בבי<sup>לז</sup>]. והוא הִיָּה מְחֻזָּר עַל כָּל מְשֻׁמֵּר  
 וּמְשֻׁמֵּר, היה מסבב על כל משמר ומשמר כל הלילה<sup>מא</sup>, וְאַבּוּקוֹת  
 דוֹלְקִין לְפָנָיו, ולפניו יש איש אחד שמחזיק אבוקות, להאיר  
 לפניו<sup>מב</sup>.

❧ באר ההיכל ❧

לו. רר"ש. רע"ב.

לח. מפרש בתמיד (כו:). תוספות יום טוב. עזרת כהנים. תפארת ישראל.

לט. רמב"ם הלכות כלי המקדש פ"ז ה"ד, ובדרך חכמה שם. וכן בדרך חכמה הלכות בית  
 הבחירה פ"ח ה"ו.

מ. תפארת ישראל.

מא. רמב"ם הלכות בית הבחירה פ"ח ה"ו.

מב. עזרת כהנים.

וְכָל מְשֻׁמֵּר שְׂאִינוּ עוֹמֵד, אֹמֵר לוֹ אִישׁ הַר הַבַּיִת, שְׁלוֹם עֲלֶיךָ. כֵּל מְשֻׁמֵּר כִּשְׁהִיָּה רוֹאֵה אֶת אִישׁ הַר הַבַּיִת הִיָּה צָרִיךְ לָקוּם לִפְנֵי אִישׁ הַר הַבַּיִת. וְאִם קָרָה שֶׁהַשּׁוֹמֵר לֹא קָם, יִתְכַן שׁוֹהַ מִפְּנֵי שֶׁנִּרְדַּם, אֲךָ יִתְכַן גַּם שׁוֹהַ מִפְּנֵי שֶׁנִּחְלַשׁ אוֹ מִפְּנֵי שֶׁהוּא שְׁקוּעַ בְּמַחְשְׁבוֹתָיו וְלֹא שֵׁם לֵב שֶׁהַמְּמוֹנָה בְּאִמָּהּ. לִכֵּן אֹמֵר לוֹ אִישׁ הַר הַבַּיִת: 'שְׁלוֹם עֲלֶיךָ'. וְאִם הַשּׁוֹמֵר לֹא עוֹנֵה, הָרִי זֶה רֹאֵה שֶׁהוּא נִרְדַּם<sup>מ</sup>, וְאִזּוֹ נֶפֶר שֶׁהוּא יֵשֵׁן. וְלַעֲוֹנֵשׁ עַל זֶה שֶׁנִּרְדַּם וַיֵּשֶׁן בְּאִמְצַע מִצְּוֹת עֲשֵׂה דְאוֹרֵייתָא שֶׁל שְׁמִירָה בְּבַיִת הַמִּקְדָּשׁ, הִיָּה אִישׁ הַר הַבַּיִת הוֹכְטוֹ בְּמִקְלוֹ, חוֹבֵט לְשׁוֹמֵר בְּמִקְלָהּ שֶׁהִיָּה לוֹ. וְרִשְׁוֹת הָיָה לוֹ לְשָׂרוּף אֶת כְּסוֹתוֹ, וְלֹאִישׁ הַר הַבַּיִת הִיָּה רְשׁוֹת לְשָׂרוּף אֶת הַמַּעִיל הָעֲלִיוֹן<sup>מ</sup> שֶׁל הַשּׁוֹמֵר<sup>מ</sup>. אִמְנֵם לֹא הִיָּה חַיִּיב לְשָׂרוּף, רַק הִיָּה לוֹ רְשׁוֹת. וְהַכֵּל לִפְנֵי חוֹמֵר הָעוֹוֹן, כְּגוֹן אִם הִיָּה בְּסוֹף הַלַּיְלָה שֶׁאִזּוֹ זֶה אֹנֵם שִׁנָּה יוֹתֵר גְּדוֹל, הִיָּה מִיִּקָּל בְּעֲנָשׁוֹ, וְאִם חוֹזֵר עַל זֶה כְּמַה פְּעָמִים הִיָּה מִחֲמִיר, וְכְדוֹמָה<sup>מ</sup>.

וְהֵם אֹמְרִים, וּבִירוּשָׁלַיִם<sup>מ</sup> אֹמְרִים: מַה קוֹל בְּעֲזָרָה, מַהוּ הַקוֹל שֵׁישׁ בְּעֲזָרָה. וְתִשׁוּבָתָם הִיָּה: קוֹל בֶּן לְוִי לֹקֵה וּבְגָדָיו נִשְׂרָפִין, שְׂשֵׁינָם לוֹ עַל מְשֻׁמְרוֹ, הַקוֹל שֶׁשּׁוֹמְעִים, הוּא קוֹל שֶׁל לְוִי שְׂצוּעַק

באר ההיכל

מג. תפארת ישראל.

מד. תפארת ישראל.

מה. תפארת ישראל. ושרף דווקא את כסותו העליון כי מסתמא התעמף בו ועל ידי כן הגיע לשינה. ולא שרף את שאר בגדיו (תפארת ישראל).

מו. ואין בזה משום בל תשחית, משום דהפקר בית דין הפקר (רא"ש. מלאכת שלמה).

ראה בעזרת כהנים בפירות העזרה, בשם הגה"ק רבי יעקב מראדזין זצלה"ה, שמבאר הטעם של חבטת המקל ושריפת הכסות דוקא. ומתי עשו כך ומתי כן.

מז. עזרת כהנים.

מח. רמב"ם הלכות בית הבחירה פ"ח ה"ו. תוספות יום טוב.

מפני שלוקה במקל, ובגדו העליון נשרף, מפני שנרדם באמצע השמירה<sup>מט</sup>.

רבי אליעזר בן יעקב אומר, רבי אליעזר בן יעקב, שהוא התנא של מסכת מידות, כי ברוב המשניות סתם משנה שלא כתוב בשם מי זה, הוא רבי מאיר, אבל במסכת מידות התנא הוא רבי אליעזר בן יעקב<sup>נא</sup>. והוא מוסיף ומספר שפעם אחת מצאו את אחי אמא ישן, ושרפו את כסותו, אחי אימו של רבי אליעזר בן יעקב היה לוי, ושמר בבית המקדש. פעם אחת מצאו אותו ישן ושרפו את כסותו. ידוע שרוב הבנים דומים לאחי האם<sup>נב</sup>, אם כן רבי אליעזר בן יעקב שהיה תנא, הרי אחי אמו גם כן אדם גדול, כי הרי רבי אליעזר בן יעקב דומה לו. ומסתמא הסיבה שנרדם על משמרו הוא כי בלילה הקודם למד תורה כל הלילה, ובא להשמיענו שאף על פי כן שרפו את כסותו<sup>נג</sup>. ומכאן נלמד לדעת עד כמה חמור העונש של מי שאינו זהיר בעבודת בית המקדש<sup>נד</sup>. וכתוב בגמרא<sup>נה</sup>: אשריהם לראשונים שאפילו על אונם שינה עושין דין, שלא על אונם שינה על אחת כמה וכמה<sup>נו</sup>.

❧ באר ההיכל ❧

מט. עזרת כהנים.

נא. רא"ש.

נב. בבא בתרא קי.

נג. עזרת כהנים.

נד. עזרת כהנים.

נה. תמיד כה.

נו. וזה כל לשון הגמרא: א"ר חייא בר אבא כי מטי רבי יוחנן בהא מתניתא אמר הכי, אשריהם לראשונים שאפילו על אונם שינה עושין דין שלא על אונם שינה על אחת כמה וכמה. תניא רבי אומר איזו היא דרך ישרה שיבור לו האדם יאהב את התוכחות שכל זמן שתוכחות בעולם נחת רוח באה לעולם טובה וברכה באין לעולם ורעה מסתלקת מן העולם שנאמר (משלי כד כה) ולמוכיחים ינעם ועליהם תבא ברכת טוב, ויש אומרים יחזיק באמונה יתירה שנאמר (תהילים קא ו) עיני בנאמני ארץ לשבת עמדי וגו', אמר רבי שמואל בר נחמני אמר ר' יונתן כל המוכיח את

## משנה ג

חֲמִשָּׁה שְׁעָרִים הָיוּ לְהַר הַבַּיִת. שְׁנֵי שְׁעָרֵי הַלְּדָה מִן הַדְּרוֹם, מְשֻׁמְשֵׁין פְּנִימָה וְיִצְיָאָה. קוּפּוֹנוֹם מִן הַמַּעְרָב, מְשֻׁמְשֵׁין פְּנִימָה וְיִצְיָאָה. טְרֵי מִן הַצָּפוֹן, לֹא הָיָה מְשֻׁמְשֵׁין פְּלוּם. שְׁעַר הַמְּזֻרְחֵי, עָלְיוֹ שׁוֹשֵׁן הַבְּיֹרָה צוּרָה, שָׁבוּ בֵּהֶן גְּדוּל הַשְּׁזִירָף אֶת הַפָּרָה, וּפְרָה וְכָל מְסַעְדֶיהָ יוֹצְאִים לְהַר הַמְּשֻׁחָה:

והו' חמשה שערים היו להר הבית: חמשה שערים יש להר הבית, הוא השטה שבתוך החומה החצונה שמקיף את בית המקדש<sup>י</sup>. והמשנה הולכת ומונה את השערים ואת שמות השערים, ואיזה שימוש עושים בכל שער.

שְׁנֵי שְׁעָרֵי הַלְּדָה מִן הַדְּרוֹם, בצד דרום יש שני שערים, והם נקראים 'שערי חולדה'. משום שבבית ראשון היתה חולדה הנביאה יושבת בין שני השערים האלה, ואומרת את נבואותיה באזני רוב העם הנכנסים ויוצאים שם<sup>י</sup>. ושני שערים אלו מְשֻׁמְשֵׁין פְּנִימָה וְיִצְיָאָה, שבהם נכנסים ויוצאים להר הבית<sup>י</sup>.

בצד דרום יש שני שערים, משום שיש שרוב בתי ירושלים הם בצד דרום מהר הבית, ומשם באים רוב האנשים<sup>י</sup>.

באר ההיכל

חבירו לשם שמים זוכה לחלקו של הקדוש ברוך הוא שנאמר (משלי כה כג) מוכיח אדם אחר, ולא עוד אלא שמושכין עליו חוט של חסד שנאמר (משלי כה כג) חן ימצא ממחליק לשון. נ. תפארת ישראל.

נז. רא"ש. תפארת ישראל. דרך חכמה הלכות בית הבחירה פ"ה ה"ב. עזרת כהנים. מדברי נבואתה של חולדה הנביאה, כתוב במלכים ב' פרק כ"ב, ובדברי הימים ב' פרק ל"ד. נח. רע"ב.

נט. תפארת ישראל. עזרת כהנים.

קיפונום מן המערב, משמש כניסה ויציאה. 'שער קיפונום' בצד מערב. והוא משמש לכניסה ויציאה. 'קפי' בלשון יון הוא ראש, ולפי שהשער הזה סמוך לקודש הקדשים, הוא ראש לכל השערים.<sup>ס</sup>

טדי מן הצפון. בצד צפון יש שער ונקרא שער 'טדי'. לשער טדי אין משקוף, אלא עשוי משני אבנים מוטות זו על זו באלכסון. שני האבנים עולים מהקרקע באלכסון עד שמתחברים למעלה בגובה<sup>סא</sup>.

כזה:

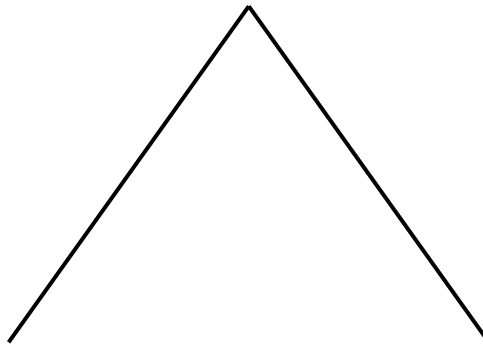

יש כמה פירושים מדוע נקרא 'שער טדי':  
א. כי 'טדי' הוא לשון גובה. משום שהגובה באמצע השער<sup>סב</sup>.

באר ההיכל

ס. רא"ש. דרך חכמה הלכות בית הבחירה פ"ה ה"ב.

סא. רא"ש. דרך חכמה שם.

סב. הבאנו להלן כמה טעמים מהמפרשים מדוע נקרא 'טדי', ובמפרשים איתא עוד טעמים עיי"ש.

סג. רא"ש. דרך חכמה שם. עזרת כהנים.

ב. משום ש'טדי' הוא לשון השתחוויה, כי השער הזה עשוי משני אבנים מוטות, ונראה כמו ששני האבנים משתחווים זו לזו<sup>סד</sup>.

ג. 'טדי' הוא לשון פיוט. כמו 'הני טידי ופיוטי רגילי בהו קמי ריש גלותא'<sup>סה</sup>.

ויתכן שהיה שם על יד השער לשכה שבה מלמדים הפייטנים ללויים המשוררים את הפיוטים והניגונים, כי לכל מזמור יש ניגון מיוחד<sup>סו</sup>.

ד. משום ש'טדי' הוא לשון הצנע<sup>סז</sup>, כי בעל קרי יוצא בו בהצנע ובסתר מחמת הבושה (כדלהלן)<sup>סח</sup>.

לא היה משמש פלום. שער טדי לא היה משמש כלום. ורק לפעמים אם אירע קרי לאחד מהכהנים הישנים בבית המוקד היה יוצא משער זה (כדלהלן משנה ט').

ומכיוון שאין זה תשמיש חביב חשוב, וכן לא היה התשמיש הזה לצורך הבאת דבר למקדש, וכן לא היה לצורך כניסה אלא רק יציאה, והלוואי שלא היה צריך להשתמש ביציאה הזו, וכן היציאה היה בהצנע, והיתה יציאה זו בשחר קודם אור הבוקר טרם יראוהו בני אדם, וכל היום אין שום אדם נכנס ויוצא בו,

### באר ההיכל

וכמו שיסד רבינו קלונימוס בפיוט בשחרית יום כיפור (בפיוט המתחיל 'כי אדוקי') 'מפסקי מוקר - המלאכים הטהורים' ב'מַעַמִּים יְטִידוֹד', דהיינו יגביהוך (רא"ש. והובא גם בעזרת כהנים).

סד. רא"ש פירוש שני. עזרת כהנים.

סה. פסקי תוספות, הובא בתוספות יום טוב.

סו. תוספות יום טוב.

סז. פסקי תוספות, הובא בתוספות יום טוב. תפארת ישראל.

וכמו שכתוב בפיוט בשחרית יום כיפור (בפיוט המתחיל 'כי אדוקי') 'מפסקי מוקר - המלאכים הטהורים' ב'מַעַמִּים יְטִידוֹד', דהיינו ידברו בצניעותיך (פסקי תוספות, הובא בתוספות יום טוב).

סח. עזרת כהנים.

והיה נראה לכל העולם כאילו לא משמש כלום. לכן משום כל הטעמים הללו אמר עליו התנא במשנה שאינו משמש כלום<sup>ט</sup>.

<sup>10</sup> שער המזרחי, שער הר הבית בצד מזרח. עליו שושן הפירה צורה, מעל שער זה מצוייר שושן הבירה. ולכן נקרא שער זה שער שושן.

מעל שער שושן יש לשכה. על הכותל החיצוני של לשכה זו, שזה מעל השער המזרחי, ציירו את צורת העיר שושן הבירה. ולכן נקראת הלשכה שושן הבירה, והשער נקרא שער שושן<sup>עא</sup>.

### באר ההיכל

ט. עזרת כהנים.

ע. יתכן (וכן משמע קצת) דלא היה רק מצוייר, רק שהיה שם דגם בנוי של שושן הבירה. דהיינו כל הארמון והבתים והרחובות וכו' של שושן הבירה בנוי בקטן וולפי הטעם השני שיתבאר להלן מדוע ציירו שם את שושן, יובן שהיה זה בשביל שיזכרו כל פרט ופרט מהגם הגדול של פורים, וכגון שיסתכלו על הרחוב הזה בציור או בדגם, ויזכרו הנה כאן הוליד המן את מרדכי, ועל הרוב אחר, ויאמרו כאן העץ שתלו את המן ועשרת בניו, ועל הארמון, ויאמרו הנה כאן נדרה שנת המלך, וכאן היה הסעודה של אסתר, וכו' וכו', כל הפרטים של המגילה. ואף לפי הטעם הראשון שציירו מפני שכן ציוו מלכי פרס, מכל מקום בודאי שהיה זה מן השמים, בכדי שיזכרו את הניסים הגדולים של פורים.

עא. מסכת כלים י"ז מ'.

בלשכה זו יש שני אמות המידה, כמו שמבואר במשנה במסכת כלים וברע"ב, וז"ל המשנה (מסכת כלים יז ט): האמה שאמרו, באמה הבינונית, ושתי אמות היו בשושן הפירה, אחת על קרן מזרחית צפונית, ואחת על קרן מזרחית דרומית. שעל קרן מזרחית דרומית היה יתרה על של משה חצי אצבע. שעל קרן מזרחית דרומית היה יתרה עליה חצי אצבע, נמצאת יתרה על של משה אצבע. ולמה אמרו אחת גדולה ואחת קטנה, אלא שהאמנין גומלין בקטנה ומחזירין בגדולה, כדי שלא יבואו לידי מעילה.

וז"ל הרע"ב: האמה שאמרו. לענין שבת ועירובין וסוכה ומדות וכלאים: באמה בינונית. היא אמה בת ששה טפחים. דאיכא אמה בת חמשה וקטנה ממנה, ואיכא אמה גדולה בת ששה ואצבע, ואמה בת ששה היא הבינונית: שתי אמות. שתי מדות שבהן מודדים האמות, וכל אחת מהן אמה: בשושן הבירה. חדר אחד בנוי על שער מזרחי של עזרה, ועליו שושן הבירה מצויירת, כדי שתהא עליהם אימת מלכות: על של משה. על אמה בת ששה טפחים: שהאומנין גומלים בקטנה. שהיה הגזבר מתנה עם האומנים, כך וכך אמות בנין תעשו לברק הבית מאמות של משה, בכך וכך דמים, ומחזירים לו במדת האמה היתירה עליה אצבע, כדי שיוסיפו משלהם על תנאם, פן יפחתו ונמצאו באין לידי מעילה שנהנו מן ההקדש. ולמה שתיים, חדא לכספא ודהבא,

זוה מפני שכשעלו מגלות בבל, ציוו עליהם מלכי פרס שיציירו את צורת העיר שושן הבירה מעל אחד השערים, בשביל שיזכרו את שושן שהיא עיר הבירה של מלכות פרס, ועל ידי כן יהיה להם מורא מלכות<sup>צב</sup>. ובחרו לצייר זאת מעל שער המזרח<sup>צג</sup>.  
וכן הטעם שציירו שם את שושן הבירה, בשביל שיזכרו את הנסים הגדולים של פורים, שהיה בשושן הבירה<sup>צד</sup>. ולכן קבעו זאת בשער המזרח, שהוא שער חשוב ומיוחד<sup>צה</sup>, בכדי לזכור תמיד ולהודות ולהלל להשי"ת על הנסים העצומים של פורים. וכן על ידי זה יזכרו תמיד להודות להשי"ת על כל הנסים שבכל יום ויום, ועל הנפלאות והטובות שבכל עת ובכל זמן ובכל רגע ורגע, ערב ובוקר וצהריים<sup>צו</sup>.

שָׁבוּ, שבשער זה, כִּהֵן גְּדוֹל הַשְּׁוֹרֵף אֶת הַפָּרָה, הכהן גדול ששורף את הפרה אדומה, וּפְרָה, והפרה אדומה עצמה, וְכָל מִסְעָדֶיהָ, וכל הכהנים הסומכים והעוזרים לשריפת הפרה<sup>צז</sup>, מִלְשׁוֹן<sup>צח</sup> ה' יִסְעָדֵנוּ

### באר ההיכל

שכשמתנים עם צורפי זהב וכסף לעשות טבלא בת ארבע וחמש אמות באמה של משה, מחזירים למדה היתרה עליה חצי אצבע, לא למדה היתרה עליה אצבע, לפי שאומנות יקרה היא ואין מפסידין אותן כל כך.

עב. זכחים צת. רמב"ם. רע"ב.

עג. רע"ב.

עד. עזרת כהנים.

עה. ברכות פ"ט מ"ה. וז"ל חלק מהמשנה: לא יקל אדם את ראשו כנגד שער המזרח, שהוא מכון כנגד בית קדשי הקדשים.

וברע"ב: לא יקל אדם ראשו. לא ינהג קלות ראש: כנגד שער המזרח. חוץ להר הבית אשר בחומה הנמוכה אשר לרגלי הבית למזרח, לפי שהוא מכון, שכל השערים מכונים זה, כנגד זה שער מזרח שער עזרת נשים ושער עזרת ישראל ופתח האולם וההיכל ובית קדש הקדשים בימי בית ראשון.

עו. בעזרת כהנים כתב, שציירו בני הגולה את תבנית העיר שושן הבירה מעל השער, כדי לזכור נס פורים שהיה בשושן הבירה.

עז. רע"ב כאן, ובמסכת פרה פ"ג מ"ו.



עַל עֶרְשׁ דְּיָעֵט, יוֹצְאִים לְהַר הַמְּשֻׁקָּה, יוֹצְאִים לְהַר הַזֵּיתִים, שֶׁהוּא בְּמִזְרָחוֹ שֶׁל יְרוּשָׁלַיִם, שֶׁשֵּׁם הוּא מְקוֹם שְׂרִיפַת הַפְּרָה.

[1] וַיֵּשׁ גֶּשֶׁר מִיּוֹחַד מִשְׁעַר שׁוֹשַׁן עַד הַר הַזֵּיתִים בְּעֵבֹר זֶה. וּמִפְּנֵי שְׁחֹשְׁשֵׁינָא אֹלֵי יֵשׁ קִבְרָא לֹא יָדוּעַ עִמּוֹק בְּאֲדָמָה מִתַּחַת, וּטוֹמָאָה בּוֹקְעַת וְעוֹלָה וַיִּטְמָא אֶת הַכְּהֵן, לְכֵן עָשׂוּ אֶת הַגֶּשֶׁר הַזֶּה כִּיפִין עַל גְּבֵי כִּיפִין.<sup>3</sup>

דְּהֵינָא שְׁעוּשֵׁי הַרְבֵּה כִּיפִין [מִלְשׁוֹן כִּיפָה], אֶחָד לִיד הַשְּׁנִי, וְאַחַר כֵּךְ עוֹשִׂים מַעְלֵיהֶם עוֹד שׁוֹרָה שֶׁל כִּיפִין, וְהַחֲלַל בְּשׁוֹרָה הַיּוֹתֵר גְּבוּהָהּ הוּא מוֹל הַחֲלָק שֶׁהִיָּה אִטּוּם בְּשׁוֹרָה הַנְּמוּכָה.<sup>4</sup>

וּבְאוֹפֵן זֶה לֹא נִטְמָא הַכְּהֵן, כִּי מוֹל רְגְלֵי הַכִּיפִין שֶׁל הַשׁוֹרָה הַתַּחְתּוֹנָה, יֵשׁ חֲלָל בְּשׁוֹרָה שְׂמַעְלֵיהָ.<sup>5</sup>

כֹּזֵה:

### באר ההיכל

ע. רע"ב מסכת פרה פ"ג מ"ו.

עט. תהילים מ"א ד'.

פ. מסכת פרה פ"ג מ"ו, וברע"ב שם.

פא. מסכת פרה פ"ג מ"ו, וברע"ב שם.

פב. מסכת פרה פ"ג מ"ו. וברע"ב שם. על עצם ענין זה, ראה ברמב"ם (הלכות טומאת מת פרק י"ב) וז"ל: טפח על טפח מרובע על רום טפח מביא את הטומאה וחוצץ בפני הטומאה דין תורה. שאין קרוי אהל אלא טפח על טפח ברום טפח או יתר על זה. כיצד. כזית מן המת מונח לאויר ובצדו כלים כגון מחטין וצנורות וכיוצא בהן ואינן נוגעים בטומאה. אם האהיל עליהן אהל שיש בו טפח על טפח והיה גבוה מעל הארץ טפח ה"ז מביא את הטומאה לכלים וטמאין. היו כלים אחרים על גבי אהל זה שיש בו טפח על טפח הרי הן טהורין. מפני שהאהל חוצץ בינם ובין הטומאה. הנה למדת שכשם שהאהל מטמא כל שתחתיו מציל כל שחוצה לו וחוצץ בין הטומאה ובין כלים שעל גביו. וכן אם היתה הטומאה על גביו וכלים תחתיו הכלים טהורין. שהאהל חוצץ בפני הטומאה.

❧ כיפיון על גבי כיפיון ❧

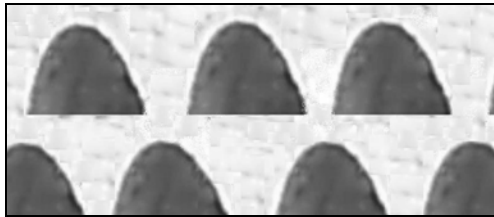
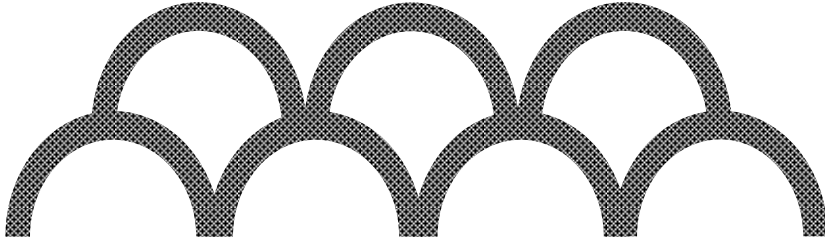

במשנה כתוב פהין גדול השורף את הפרה. וזה משום שאף על פי שכשרה שריפת הפרה על ידי כהן הדיוט, מכל מקום היה רגילות ששריפת הפרה אדומה נעשה על ידי כהן גדול. ולכן כתוב במשנה כהן גדול<sup>פג</sup>.

❧ באר ההיכל ❧

פג. תפארת ישראל. תוספות יום טוב. וכן בעזרת כהנים עי"ש.

עט

ידיד

פרק א משנה ג

חיכל

שערי הר הבית

מערב

כותל המערבי בימינו

הר הבית

שני שערי חולדה

שער קיפונוס

קה"ק

חיכל

העזרה

עזרת נשים

שער טדי

סנהדרי קטנה

שער שושן

לשכת האבן

חומת הר הבית

מזרח

דרום

צפון

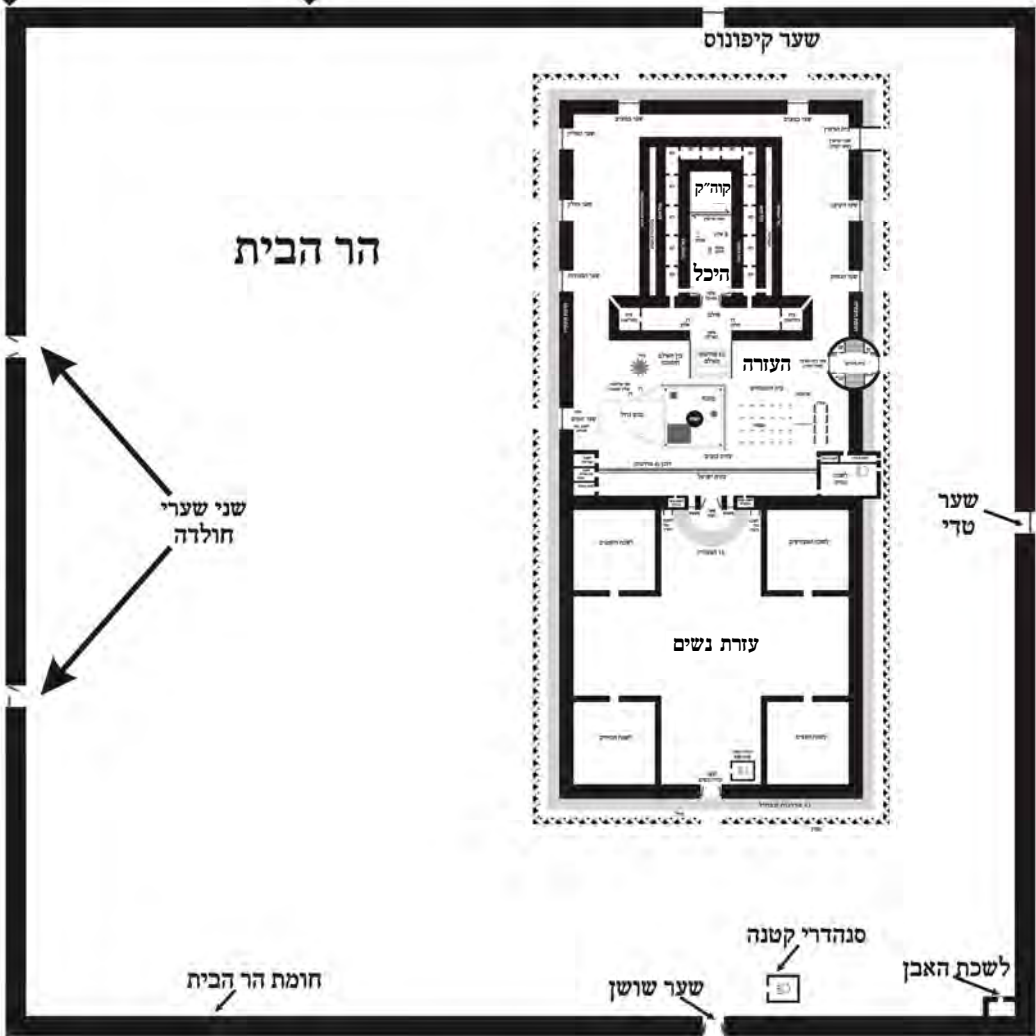

ראה שלמה שמדת גמילות חסדים גדולה לפני הקב"ה, וכשבנה בית המקדש בנה שני שערים, אחד לחתנים ואחד לאבלים ולמנודים.

וישראל הולכים בשבתות ויושבים בין שני שערים הללו. והנכנס בשער חתנים, יודעים שהוא חתן, ואומרים לו: 'השוכן בבית הזה ישמחך בבנים ובבנות'.

והנכנס בשער האבלים, והיה שפמו מכוסה, היו יודעים שהוא אבל, והיו אומרים לו: 'השוכן בבית זה ינחמך'. והנכנס בשער האבלים, ולא היה שפמו מכוסה, היו יודעים שהוא מנודה, והיו אומרים לו: 'השוכן בבית הזה יתן בלבך לשמוע דברי חבריך, ויתן בלב חבריך לסלוח לך ויקרבוך אצלם'. כדי שיצאו כל ישראל ידי חובתן בגמילות חסדים<sup>פד</sup>.

### ❧ באר ההיכל ❧

פד. פרקי דרבי אליעזר פרק י"ז. מסכת סופרים י"ט י"ב.  
כתוב בספר שבט יהודא, שהדלתות לשער האבלים היה מישפה שחור. והדלתות לשער החתנים היה מזכוכית לבנה.

כתב העזרת כהנים, הנראה שהשערים האלו היו עוד שני שערים קטנים בצד דרום של הר הבית. מפני שמשם כניסת רוב ישראל. ומה שלא נמנו במשנה שני שערים אלו, הוא מפני שהם שערים קטנים. וכמו שתנא קמא מנה רק שבעה שערים לעזרה ולא מנה את שאר השערים הקטנים.

אמנם כתב הר"מ קוים (להלן ב ג) שבבית המקדש השני לא היו שערים אלו. אלא הסימן לאבלים למנודים היה שהקיפו לשמאל במבואר במשנה להלן (פרק ב משנה ג). ולחתנים נראה שלא היה שום היכר. עכת"ד.

ויתכן ליישב דברי העזרת כהנים, שבבית המקדש השני היו שני סימנים, סימן אחד הוא השערים. וסימן אחד ההקיף לשמאל. ומי שלא ראה סימן אחד יראה את הסימן השני, ויוכל גם הוא לגמול חסד עימם, ולומר להם 'השוכן בבית הזה וכו'.

## משנה ד

שְׁבַעַת שְׁעָרִים הָיוּ בְּעֶזְרָה, שְׁלֹשָׁה בְּצַפּוֹן וְשְׁלֹשָׁה בְּדָרוֹם  
 וְאַחַד בְּמִזְרָח. שְׁבַדְרוֹם, שְׁעַר הַדְּלָק. שְׁנֵי לוֹ, שְׁעַר  
 הַבְּכוּרוֹת. שְׁלִישֵׁי לוֹ, שְׁעַר הַמִּיָּם. שְׁבַמִּזְרָח, שְׁעַר נְקִנּוֹר,  
 וְשֵׁתִי לְשָׁבוֹת הָיוּ לוֹ, אַחַת מִיְמִינוֹ וְאַחַת מִשְׂמָאלוֹ, אַחַת  
 לְשֵׁבֶת פְּנֵחָם הַמְּלָבִישׁ, וְאַחַת לְשֵׁבֶת עוֹשֵׂי חֲבֹתִין:

שְׁבַעַת שְׁעָרִים הָיוּ בְּעֶזְרָה, שְׁבַעַת שְׁעָרִים הָיוּ לְעֶזְרָה וְלְעֶזְרָה  
 הַגְּדוּלָּה, לֹא כוֹלֵל עֶזְרֵת נָשִׁים]. שְׁלֹשָׁה בְּצַפּוֹן, שְׁלֹשָׁה שְׁעָרִים בְּצַד  
 צַפּוֹן, וְשְׁלֹשָׁה בְּדָרוֹם, וְשְׁלֹשָׁה שְׁעָרִים בְּצַד דָּרוֹם, וְאַחַד בְּמִזְרָח,  
 וְשְׁעַר אַחַד בְּצַד מִזְרָח.

בְּכָל שְׁעַר יֵשׁ דְּלֹתוֹת<sup>פ</sup>, הַנִּנְעָלוֹת בְּלֵילָה<sup>ב</sup>. בְּכָל שְׁעַר תְּלוּי  
 פְּרוּכָת כְּמִידַת הַשְּׁעָרִים<sup>ז</sup>.

לְאוֹרֶךְ כְּתִלֵי הָעֶזְרָה בְּדָרוֹם יֵשׁ שְׁלֹשָׁה שְׁעָרִים וְכוּן בְּצַפּוֹן].  
 הַמִּשְׁנָה הוֹלֵכֶת וּמוֹנָה אֶת הַשְּׁעָרִים, מֵהַשְּׁעַר הַקָּרוֹב לְמַעֲרָב,  
 וְאַחֵר כֵּךְ הַשְּׁעָרִים שְׂאֲחֵרָיו לְאוֹרֶךְ לְכִיוּן מִזְרָח.

שְׁבַדְרוֹם, הַשְּׁעַר הָרֵאשׁוֹן שֶׁבְּכוֹתֵל דְּרוֹמֵי סְמוּךְ לְמַעֲרָב, נִקְרָא  
 שְׁעַר הַדְּלָק. וְנִקְרָא כֵּךְ, מִשּׁוֹם שֶׁמִּמֶּנּוּ מְכַנְּסִים בְּכָל יוֹם אֶת עֲצֵי  
 הַמַּעֲרָכָה שְׂדוּלְקִים עַל הַמִּזְבֵּחַ<sup>ח</sup>.

✧ באר ההיכל ✧

פ.ה. מדות ב' ג'.

פ.ו. תמיד א' א'.

פ.ז. יומא נ"ד.

פ.ח. תפארת ישראל. תוספות יום טוב. וכן בעזרת כהנים עיי"ש.

שני לו, השער השני לו בצד דרום, נקרא שער הפְּכוּרוֹת. ונקרא כַּךְ<sup>ט</sup>, משום שממנו מכניסים את קרבנות בכור בהמה, שכשר שחיטתן גם בדרום<sup>צ</sup>.

שְׁלִישֵׁי לוֹ, השער השלישי לו בצד דרום, סמוך למזרח, נקרא שְׁעַר הַמִּים. ונקרא כַּךְ וַח<sup>י</sup> משום שמשער זה מכניסים את צלוחית<sup>צ</sup> המים, לניסוך המים בחג הסוכות<sup>צ</sup>.

עוד טעם למה נקרא בשם זה, וַח<sup>י</sup> משום שלעתיד לבוא יצא מעין מקודש הקדשים, ויתחיל דק כקרני חגבים, ויתרחב ויצא דרך שער המים, ובשער המים יהיה ברוחב פי פך קטן, ואחר כך יצא לחוץ ויתרחב עוד ועוד. ומשום שהמים יוצאים דרך שער זה נקרא שער המים<sup>צ</sup>.

מעל שער זה יש לשכה הנקראת 'לשכת בית אבטינס', וכן מקוה, שבו טובל הכהן גדול את הטבילה הראשונה ביום הכיפורים<sup>צ</sup>.

### באר ההיכל

פ. במשניות שבגמ' הגירסא 'שני לו שער הקרבן, ומבאר הרא"ש שנקרא כן משום שממנו מכניסים את קרבן התמיד. ועוד כותב הרא"ש, יש מפרשים כשהלך אברהם את יצחק בנו בהר המוריה הוליכו דרך אותו מקום שער שנעשה.

צ. רע"ב.

צא. צלוחית הוא הכלי שיש בו את המים בשביל ניסוך המים, ויש בו שלשה לוגין (כדאיתא בסוכה פ"ד מ"ט).

צב. רא"ש. תפארת ישראל. להלן פ"ב מ"ו.

צג. רע"ב. להלן פ"ב מ"ו. שקלים דף יז. יומא דף עח. יחזקאל פרק מז.

וראה ב'היכל עולמים' (בסוף הפרק).

צד. תפארת ישראל לעיל משנה א'.

יש אומרים שמפני המקוה שיש בשער הזה, נקרא 'שער המים' (מפרש בתמיד כו: וראה בדרך חכמה הלכות בית הבחירה פ"ה ה"ד, וכן ראה מה שהביא בדרך חכמה שם בציון ההלכה בשם הגר"א).

שְׁפִמְזָרְחָה, בצד מזרחה, שְׁעַר נִקְנֹר, יש שער אחד הנקרא שער ניקנור<sup>צ</sup>, והוא באמצע אורך כותל המזרח של העזרה<sup>צ</sup>. ונקרא כך על שם האדם שהביא את הדלתות מאלכסנדריא של מצרים, ששמו ניקנור, ונעשו נסים לדלתותיו<sup>צ</sup>.

ועוד טעם למה נקרא בשם 'שער ניקנור', משום שכשצרו יוונים על החשמונאים, היה שם איש אחד מגדולי יוונים והיה מחרף ומגדף כל שעה, וכשגברה יד החשמונאים קצצו ראשו וידיו ורגליו ותלאום בשער המזרחי<sup>צ</sup>.

### באר ההיכל

צה. וראה להלן פ"ב מ"ו, בענין שני השערים קמנים שמשני צידי שער ניקנור. צו. עזרת כהנים.

צז. יומא פ"ג מ"י.

ובגמרא (יומא לה.): ניקנור נעשו נסים לדלתותיו. תנו רבנן מה נסים נעשו לדלתותיו, אמרו כשהלך ניקנור להביא דלתות מאלכסנדריא של מצרים, בהזרתו עמד עליו נחשול שבים למבעו, נטלו אחת מהן והטילוה לים, ועדיין לא נח הים מוּעֵפו, בקשו להטיל את חברתה, עמד הוא וכרכה, אמר להם הטילוני עמה, מיד נח הים מוּעֵפו, והיה מצטער על חברתה, כיון שהגיע לנמלה של עכו היתה מבצבצת ויוצאה מתחת דופני הספינה, ויש אומרים בריה שבים בלעתה והקיא אתה ליבשה, ועליה אמר שלמה (שיר השירים א יז) 'קורות בתינו ארוזים רהיטנו ברותים', אל תיקרי ברותים אלא ברית ים. לפיכך כל השערים שהיו במקדש נשתנו להיות של זהב חוץ משערי ניקנור מפני שנעשו בו נסים, ויש אומרים מפני שנחוששתן מוצהבת היתה, ר' אליעזר בן יעקב אומר נחשת קלניתא היתה והיתה מאירה כשל זהב.

וברש"י: להביא דלתות. לשער המזרח של העזרה ושל נחושת היו: נחשול. סערה: והטילוה לים. להקל לספינה: וכרכה. חבקה: לנמלה. פורט"ו מקום שהספינות נמשכות שם ליבשה: רהיטנו. לשון דלת שהוא רץ ונועל רץ ופותח: אלא ברית ים. כאילו כרתו ברית זו עם זו ויש אומרים בריית ים: נשתנו. כשהעשירו: קלניתא. מוזקקת וכן שם מין נחושת והוא נחושת קלל.

צה. תענית יח: רא"ש כאן. דרך חכמה הלכות בית הבחירה פ"ה ה"ה.

לשון הגמרא בתענית: ניקנור, אחד מאפרכי יוונים היה, ובכל יום ויום היה מניף ידו על יהודה וירושלים ואומר אימתי תפול בידי וארמסנה, וכשגברה מלכות בית חשמונאי ונצחום, קצצו בהונות ידיו ורגליו ותלאום בשערי ירושלים, ואמרו פה שהיה מדבר בנאוה וידים שהיו מניפות על ירושלים תעשה בהם נקמה.

לשער נקנור יש עוד שבע שמות בפסוקים<sup>צט</sup>:

- א. שער סורק<sup>ק</sup>: ונקרא כך, משום שממנו הטמאים פורשים, וכמוקא<sup>א</sup> 'סורו טמא קראו למוקא<sup>ב</sup>.
- ב. שער היסודק<sup>ג</sup>: משום ששם מייסדים את ההלכה<sup>קד</sup>.
- ג. שער החרסיתק<sup>ה</sup>: שהוא מכוון כנגד זריחת החמה, וכמו שכתובק<sup>ו</sup> הָאָמַר לְחָרֵם וְלֹא יִזְרַח־ק<sup>ז</sup>. ו'חָרֵם' הוא השְׁמֵשֶׁק<sup>ח</sup>.
- ד. שער האיתונק<sup>ט</sup>: משום שבו עיקר כניסה ויציאה של העזרה. והוא מלשונק<sup>י</sup> 'אתא בוקר'קיא.
- ה. שער התוודק<sup>יא</sup>: משום שהוא בתווד בין שני שעריםק<sup>יב</sup>, בין שער ההיכל לשער עזרת נשיםק<sup>יג</sup>.
- ו. שער החדשק<sup>יד</sup>: ששם הידשו חכמים את ההלכהק<sup>טז</sup>.

✧ באר ההיכל ✧

- צט. ירושלמי עירובין פ"ה ה"א. דרך חכמה הלכות בית הבחירה פ"ה ה"ה.  
 ק. מלכים ב' י"א ו.  
 קא. איכה ד' ט"ו.  
 קב. ירושלמי עירובין פ"ה ה"א. מצודת דוד מלכים ב' י"א ו.  
 קג. דברי הימים ב' כג ה.  
 קד. ירושלמי עירובין פ"ה ה"א.  
 קה. ירמיה י"ט ה'.  
 קו. איוב ט' ז'.  
 קז. ירושלמי עירובין פ"ה ה"א.  
 קח. רש"י איוב ט' ז'. מצודת ציון שם. רלב"ג שם. רש"י שופטים ח' י"ג. מצודת ציון שם. רלב"ג שם.  
 קט. יהזקאל מ' ט"ו.  
 קי. ישעיה כ"א י"ב.  
 קיא. רר"ש.  
 קיב. ירמיה ל"ט ג'.  
 קיג. ירושלמי עירובין פ"ה ה"א.  
 קיד. רש"י ירמיה ל"ט ג'.



ז. שער העליון<sup>ק"י</sup>: כי הוא למעלה מעזרת נשים<sup>ק"ח</sup>.

[ז] וְשֵׁתִי לְשִׁכּוֹת הָיוּ לוֹ, וַיֵּשׁ שְׁנֵי חֲדָרִים בְּשְׁנֵי צִדֵי שַׁעַר נִקְנֹר<sup>ק"ט</sup>.  
אֶחָת מִיְמִינֹו וְאֶחָת מִשְּׂמָאלֹו, לְשִׁכְּהָ אֶחָת מִיְמִין שַׁעַר נִקְנֹר,  
וּלְשִׁכְּהָ אֶחָת מִשְּׂמָאלֹו.

אֶחָת לְשֵׁפֶת פְּנֹחַס הַמְּלָבִישׁ, לְשִׁכְּהָ אֶחָת הִיא לְשִׁכְּת פְּנֹחַס  
הַמְּלָבִישׁ, וְהִיא בְּצַד צְפוֹן שׁוֹה מִיְמִין הַנְּכַנְסִי<sup>קכ</sup>. בְּלְשִׁכְּהָ זֶה  
מוֹנְחִים בְּגַדֵי הַכְּהוֹנָה, וַיֵּשׁ שָׁם מְמוֹנָה מִיּוֹחַד לְשִׁמּוֹר עַל  
הַבְּגָדִים, וְלַעֲזוֹר לְכַהֲנִים לְהַלְבִּישׁ אֶת בְּגַדֵי הַכְּהוֹנָה<sup>קכא</sup>. וּמִפְּנֵי  
שֶׁהַמְמוֹנָה הִרְאִישׁוֹן נִקְרָא פְּנֹחַס, נִקְרָאוּ גַם כּוֹלָם אַחֲרָיו בְּשֵׁם  
פְּנֹחַס<sup>קכב</sup>.

באר ההיכל

קטו. ירמיה כ"ו י'. ירמיה ל"ו י'.

קטז. ירושלמי עירובין פ"ה ה"א.

קצו. דברי הימים ב' כ"ג כ'.

קיא. רמב"ם הלכות כלי המקדש פ"ז ה"ו.

קיט. מלשון הרמב"ם (הלכות בית הבחירה פ"ה ה"ז) משמע ששתי לשכות אלו הם משני צידי שער ניקנור מבפנים, בתוך עזרת ישראל.

בחנוכת הבית לרבי משה הפ"ן (הביאו העזרת כהנים) כתב, דשתי לשכות אלו הם בתוך עובי הכתלים שמשני צידי השער, דהכותל שם עבה, ויכלו לעשות שם לשכות. ולא עשו לשכות אלו בתוך העזרה, כדי שלא למעט חלל העזרה.

וכן כתב התפארת ישראל (מידות ה' ג, בבוטז), דלשכות אלו הם בתוך עובי הכתלים, ופתוחות לעזרת ישראל. ולכן יש להם קדושת עזרת ישראל. ומכל מקום אינם ממש בתוך העזרה.

ובזה מיישב לשון הרמב"ם (הלכות בית הבחירה פ"ה ה"ז) עם לשון המשנה (מידות ה' ג).

קכ. תי"ט בסימני הציור. עזרת כהנים. תפארת ישראל.

קכא. רא"ש. רע"ב. תפארת ישראל. עזרת כהנים.

קכב. רא"ש.

עושים הרבה מאוד בגדי כהנים הדיוטים<sup>קכג</sup>. [יא] בלשכת פנחס המלביש<sup>קכד</sup> יש תשעים וששה חלונות עבור בגדי הכהונה. לכל משמר ומשמר מעשרים וארבע המשמרות יש ארבע חלונות<sup>קכה</sup>. בחלון אחד מונחים כל המכנסים, וכתוב עליו 'מכנסים'. בחלון אחד מונחים כל האבנטים, וכתוב עליו 'אבנט'. וכן כל המגבעות<sup>קכז</sup> בחלון אחד. וכן כל הכתונות בחלון אחד<sup>קכז</sup>. החלון אינו חלון מפולש, אלא הוא חלל מה בעובי הכותל<sup>קכח</sup>. לכל בגד ובגד יש תיק<sup>קכט</sup>.

ואחת לשפת עושי חבתין, ולשכה אחת היא לשכת עושי חביתין, והיא בצד דרום שזה משמאל הנכנס<sup>קל</sup>. [יב] בלשכה זו לשים ואופים את ה'חביתין' שהיא המנחה של הכהן גדול שמקריבים בכל יום, מחציתה בבוקר ומחציתה בערב<sup>קלא</sup>.

### באר ההיכל

- קכג. רמב"ם הלכות כלי המקדש פרק ח' הלכה ח'.
- קכד. דרך חכמה בביאור הלכה (הלכות כלי המקדש פרק ח הלכה ח). וכן בשם שלמי הגבורים.
- קכה. רמב"ם הלכות כלי המקדש פרק ח' הלכה ח'.
- קכו. עפ"י רמב"ם הלכות כלי המקדש פרק ח' הלכה ב'.
- קכז. רמב"ם הלכות כלי המקדש פרק ח' הלכה ט'.
- קכח. תוספות יום טוב מעילה ו' א'. דרך חכמה הלכות כלי המקדש פרק ח' הלכה ח'.
- קכט. דרך חכמה הלכות כלי המקדש פרק ח' הלכה ח', בשם בעל הטורים שמות ל"ט כ"ז.
- קל. תיו"ט בסימני הציור. עזרת כהנים. תפארת ישראל.
- קלא. רע"ב. תפארת ישראל.



## משנה ה

וְשִׁבְצָפוֹן, שֵׁעַר הַנִּיצוּץ. וּכְמִין אֲכַסְדְּרָה הִיא, וְעֲלֶיהָ בְּנוּיָה  
עַל גַּבִּיּוֹ, שְׁהַכְּהָנִים שׁוֹמְרִים מְלֻמְעָלָן וְהַלּוּיִם מְלֻמְטָן, וּפְתַח  
הָיָה לוֹ לְחֵיל. שְׁנֵי לוֹ, שֵׁעַר הַקֶּרְבָּן. שְׁלִישֵׁי לוֹ, בֵּית הַמּוֹקֵד:

וְשִׁבְצָפוֹן, עֵתָה מוֹנָה הַמִּשְׁנָה אֶת הַשְּׁעָרִים שֶׁבְצָפוֹן הַעֲזֵרָה.  
שֵׁעַר הַנִּיצוּץ, בְּכוֹתֵל צָפוֹן שֶׁל הַעֲזֵרָה סְמוּךְ לַמַּעֲרָב יֵשׁ שֵׁעַר  
הַנִּקְרָא 'שֵׁעַר הַנִּיצוּץ'.

וּכְמִין אֲכַסְדְּרָה הִיא, וְהוּא כְּמִין אֲכַסְדְּרָה, דַּהֲיִינוּ שְׁשֵׁנֵי כְּתָלִים  
בּוֹלְטִים מִמֶּנּוּ לַחוּץ לְצַד הַר הַבַּיִת קל"ב. וְעֲלֶיהָ בְּנוּיָה עַל גַּבִּיּוֹ, וּמַעַל  
אֲכַסְדְּרָה זֶה בְּנוֹי עֲלֵיהָ קל"ג.

שְׁהַכְּהָנִים שׁוֹמְרִים מְלֻמְעָלָן, וְהַלּוּיִם מְלֻמְטָן, הַכְּהָנִים שׁוֹמְרִים  
לַמַּעֲלָה בַּעֲלִיָּה, וְהַלּוּיִם שׁוֹמְרִים לַמַּטָּה קל"ד.

וּפְתַח הָיָה לוֹ לְחֵיל. בְּאַחַד מִכְּתְּלֵי בֵּית הַנִּיצוּץ, יֵשׁ פְּתַח אֶל  
הַחֵיל קל"ה.

✧ באר ההיכל ✧

קלב. רע"ב.

קלג. רע"ב.

קלד. וכמו שלמדנו לעיל משנה א'.

קלה. רע"ב. מִפְּשֻׁטוֹת לְשׁוֹן הָרַע"ב מִשְׁמַע שְׁכַתְּלֵי בֵּית הַנִּיצוּץ נִמְשָׁכִים אֶל תּוֹךְ הַר הַבַּיִת, וְעַל כֵּן  
בָּאָה הַמִּשְׁנָה לְהוֹדִיעַ שִׁישׁ פְּתַח בְּצִידוֹ בְּאַחַד מִהַכְּתָלִים אֶל הַחֵיל (וּכְעִי"ז כְּתַב בַּעֲזֵרַת כְּהָנִים).  
וְנִלְע"ד דְּבֹזָה יוֹבְנֵי הַדְּבָרִים עַל נִכּוֹן, שֶׁשֵׁעַר הַנִּיצוּץ הוּא כַּעֲיִן שֵׁעַר אַרוֹךְ מֵהַר הַבַּיִת אֶל הַעֲזֵרָה.  
וּבְאַמְצַע אֹרֶךְ הַשְּׁעָר, שֶׁנַּעֲשֶׂה בְּאַמְצַע כַּעֲיִן פְּרוּזְדוֹר, יֵשׁ פְּתַח קָמָן אֶל הַחֵיל. מַעַל שֵׁעַר הַנִּיצוּץ  
יֵשׁ עֲלֶיהָ.

כזה:

עשר אמות לפני כותל העזרה יש מחיצה נמוכה הנקרא סורג (נלמד להלן פ"ב מ"ג), והשטח של עשר אמות הללו שבין הסורג לעזרה, קדוש יותר מהר הבית ופחות מהעזרה, ונקרא 'חיל' קלז.

'בית הניצוץ' נקרא כך, משום שהרבה ניצוצי חמה מנצנצים שם, והיה שם הרבה אור, מפני שפתוח מצד אחד. לכן נקרא 'בית הניצוץ' קלז.

שני לו, השער השני לו בצד צפון, נקרא שער הקרפן. ונקרא כך משום שבו מכניסים קרבנות קדשי קדשים ששחיטתן בצפון קלח.

שלישי לו, השער השלישי לו בצד צפון, סמוך למזרח, הוא בית המוקד. 'בית המוקד' הוא כמרקלין גדול, ויש בו ארבע לשכות קטנות בארבעה פינותיו קלט, ובנוי חציו בעזרה וחציו מהוץ לעזרה קמ.

באר ההיכל

שער הניצוץ ופתח קמן בצידו:

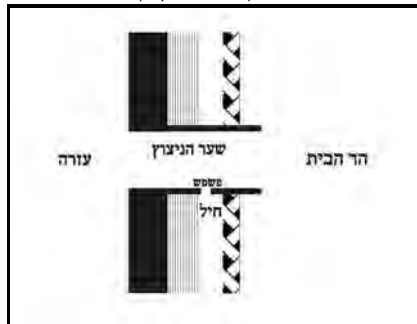

קלו. עפ"י הרע"ב.

קלו. רא"ש (תמיד כה:).

קלח. רע"ב. תפארת ישראל.

קלט. לקמן משנה ו'.

קמ. לקמן משנה ו'.

לכית המוקד יש שני שערים: אחד לעזרה, ואחד לחוץ<sup>קמא</sup>. ושני השערים האלו מכוונים אחד מול השני, והם כמו המשך אחד כדי להיכנס מהחוץ אל העזרה, ולכן הם נחשבים כמו שער אחד<sup>קמב</sup>.

ב'בית המוקד' יש מדורה בשביל שיתחממו הכהנים, ועל שם זה נקרא 'בית המוקד'<sup>קמג</sup>.

## משנה ז

וְאַרְבַּע לְשָׁכוֹת הָיוּ בְּבֵית הַמוֹקֵד פְּקִיטוֹנוֹת פְּתוּחוֹת לְטָרְקֵלִין, שְׁתֵּים בְּקִדְשׁ וְשְׁתֵּים בְּחֵל, וְרֵאשֵׁי כַּסְפָּסִין מִבְּדִילִין בֵּין קִדְשׁ לְחֵל. וְמָה הָיוּ מְשַׁמְּשׁוֹת, מְעַרְבֵית דְּרוֹמִית, הִיא הָיְתָה לְשֹׁפֵת טְלָאי קָרְבָן. דְּרוֹמִית מְזֻרְחֵית, הִיא הָיְתָה לְשֹׁפֵת עוֹשֵׁי לֶחֶם הַפָּנִים. מְזֻרְחֵית צְפוֹנִית, בָּהּ גָּנְזוּ בְּנֵי חֲשֵׁמוֹנָאֵי אֶת אֲבְנֵי הַמִּזְבֵּחַ שֶׁשָּׁקְצוּם מִלְכֵי יוֹן. צְפוֹנִית מְעַרְבֵית, בָּהּ יוֹרְדִים לְבֵית הַטְּבִילָה:

וְאַרְבַּע לְשָׁכוֹת הָיוּ בְּבֵית הַמוֹקֵד, אַרְבַּע לְשָׁכוֹת הָיוּ בְּאַרְבַּעַת הַפִּינוֹת<sup>קמד</sup> שֶׁל בֵּית הַמוֹקֵד. וְהֵם פְּקִיטוֹנוֹת פְּתוּחוֹת לְטָרְקֵלִין, כְּמוֹ חֲדָרִים קַטְנִים הַפְּתוּחִים לְבֵית גְּדוּלָמָה.

❧ באר ההיכל ❧

קמא. ויש בתוך השער לעזרה פשפש [שער] קטן, כמו שנלמד בעזריית הלחן במשנה ז.

קמב. עזרת כהנים.

קמג. תפארת ישראל לעיל משנה א.

קמד. רמב"ם בפירוש המשניות פירוש שני.

קמה. רע"ב.

'קִיטוֹנוֹת' [ובלשון יחיד 'קִיטוֹן']: מלשון קוטן וקטנות, שהיו חדרים קטנים [יחסית] הפתוחים לבית המוקד שהוא בית גדול<sup>קמז</sup>.  
'טרקלין': בית גדול של מלכים<sup>קמז</sup>.

**שְׁתֵּים בְּקֹדֶשׁ וּשְׁתֵּים בְּהַל**. בית המוקד בנוי חציו בקודש [בעזרה], וחציו בחול [מחוץ לעזרה]. ויש לו שני שערים אחד לקודש ואחד לחול. ולכן חציו קדוש בקדושת העזרה, וחציו חול. ועתה מבארת המשנה, ששתים מהלשכות שבתוך בית המוקד בנויות בחלק הקודש, ושתי לשכות בחלק החול<sup>קמח</sup>.

**וְרֵאשֵׁי פְּסָפְסִין מִבְּדִילִין בֵּין קֹדֶשׁ לְחָל**. ויש ראשי פספסין נעוצים בכתלי בית המוקד, בכל הגובה מהקרקע עד התקרה, בין הקודש והחול, בשביל סימן שידעו הנמצאים בתוך בית המוקד עד איפה הוא חול, ומהיכן מתחיל קדושת העזרה<sup>קמט</sup>.

**רֵאשֵׁי פְּסָפְסִין** הם ראשי קורות ברוחב פיסת היד, שנעוצים בכותל. ועל שם שרחבם כפיסת היד נקראים **רֵאשֵׁי פְּסָפְסִין**<sup>קנ</sup>.

### באר ההיכל

קמו. תפארת ישראל בבעז.

קמז. רע"ב. רמב"ם. תוספות יום טוב. תפארת ישראל.

קמח. רע"ב. כל לשכה הפתוחה לקודש וכן פתוח לחול, חציה קודש וחציה חול. וכדאיתא במשנה (מעשר שני ג ח): הַלְשָׁכוֹת, בְּנוֹיֹת בְּקֹדֶשׁ וּפְתוּחוֹת לְחָל, תּוֹכְן חָל וְנִגְזַתִּיהֶן קֹדֶשׁ. בְּנוֹיֹת בְּהַל וּפְתוּחוֹת לְקֹדֶשׁ, תּוֹכְן קֹדֶשׁ וְנִגְזַתִּיהֶן חָל. בְּנוֹיֹת בְּקֹדֶשׁ וּבְהַל וּפְתוּחוֹת לְקֹדֶשׁ וְלְחָל, תּוֹכְן וְנִגְזַתִּיהֶן מִכְּנֶגֶד הַקֹּדֶשׁ וְלִקְדָשׁ, קֹדֶשׁ, מִכְּנֶגֶד חָל וְלְחָל, חָל.

וברע"ב: הלשכות בנויות בקודש. בעזרה. ופתוחות לחול. להר הבית. ונגזתיהן קודש. והוא שהיו נגזתיהן שוות לקרקע העזרה, כגון שהיתה הלשכה בשפוע ההר, שאם אין נגזתיהן שוות לקרקע העזרה קיימא לן דעליות ונגזות לא נתקדשו. תוכן קודש. לשחימת קדשים קלים, ולאכילת קדשי קדשים, ולהתחייב עליהן משום טומאה.

קמט. תפארת ישראל.

קנ. תפארת ישראל.

וְפֹה הָיוּ מְשֻׁמוֹשׁוֹת. הַמְשֵׁנָה עוֹמַדַת לְבָאֵר אֶת הַשִּׁימוּשׁ שֶׁל אַרְבַּעַת הַלְשָׁכוֹת שְׁבָאֲרַבַּע פִּינּוֹת בֵּית הַמּוֹקֵד.

מְעַרְבִית דְּרוֹמִית, הִיא הַיְתָה לְשֵׁפֶת טָלְאֵי קָרְבָן. הַלְשָׁכָה בְּפִינָה<sup>קנא</sup> מְעַרְבִית דְּרוֹמִית, הִיא לְשַׁכַּת הַטְּלָאִים לְקֶרֶבֶן הַתְּמִיד. בַּלְשָׁכָה זֹו מוֹכְנִים בְּכָל עֵת לֹא פָחוֹת מִשֵּׁשׁ טְלָאִים בְּדוֹקִים מִמוֹם עֶבֶר קֶרֶבֶן תְּמִיד<sup>קנב</sup>.

דְּרוֹמִית מְזֻרְחִית, הִיא הַיְתָה לְשֵׁפֶת עוֹשֵׂי לֶחֶם הַפָּנִים. הַלְשָׁכָה בְּפִינָה הַדְּרוֹמִית מְזֻרְחִית, הִיא לְשַׁכַּת עוֹשֵׂי לֶחֶם הַפָּנִים, <sup>[יג]</sup> לְשִׁים וְאוֹפִים בֵּית גֵּרְמוֹ אֶת לֶחֶם הַפָּנִים<sup>קנג</sup>. הַתְּנוֹר שְׁבִבִית הַמְּקֻדָּשׁ, הוּא מִמַּתְכַּת<sup>קנד</sup>.

מְזֻרְחִית צְפוֹנִית, בָּהּ גָּנְזוּ בְּנֵי חֲשֻׁמוֹנָאֵי אֶת אַבְנֵי הַמְּזִבְחָה שֶׁשֶׁקְּצוּם מְלָכֵי יוֹן. הַלְשָׁכָה בְּפִינָה הַמְּזֻרְחִית צְפוֹנִית, הִיא הַלְשָׁכָה שְׁבָה גָּנְזוּ הַחֲשֻׁמוֹנָאִים אֶת אַבְנֵי הַמְּזִבְחָה שֶׁשֶׁקְּצוּם הַיּוֹנִים<sup>קנה</sup>.

### באר ההיכל

קנא. רמב"ם בפירוש המשניות פירוש שני.

קנב. רר"ש. רע"ב. תפארת ישראל. ערכין פ"ב מ"ה.

קנג. רע"ב. תפארת ישראל.

קנד. זבחים צ"ו. רמב"ם הלכות מעשה הקרבנות י"ב כ"ג. כתב הכסף משנה (שם) וז"ל: ותנור של מקדש של מתכת היה. בפרק דם הטאת (דף צו). ומפרש התם טעמא דכיון דאיכא שתי הלחם ולחם הפנים דאפייתן בתנור וקדושתן בתנור הוה ליה כלי שרת וכלי שרת דחרס לא עבדינן, ופירש"י וקדושתן בתנור שאין נעשים בכלי שרת לפי שאין טעונים שמן ואמרינן בפרק שתי הלחם לישתן ועריכתן בחוץ ואפייתן בפנים דתנור מקדש להו. ע"כ.

קנה. בגמרא (ע"ו נב): מזרחית צפונית בה גנזו בית חשמונאי את אבני המזבחה ששקצו אנשי יון. ואמר רב ששת ששקצו לעבודת כוכבים. אמר רב פפא התם קרא אשכח ודרש, דכתיב (יהוקאל ז' כב) 'זבאו בה פריצים וחללוהו', אמרי היכי נעביד, ניתברינהו (דברים כו ו) אבנים שלמות אמר רחמנא, ננסרינהו (דברים כו ה) לא תניף עליהם ברזל אמר רחמנא, ואמאי ליתברינהו ולישקלינהו לנפשיהו מי לא אמר רב אושעיא בקשו לגנוז כל כסף וזהב שבעולם משום כספא ודהבא של ירושלים והוינן בה ירושלים הויא רובא דעלמא אלא אמר אבבי בקשו לגנוז דינרא הדרייאנא טוריינא שיפא מפני טבעה של ירושלים עד שמצאו לה מקרא מן התורה שהוא מותר



כשמשלו היונים על ישראל בימי אנטיוכוס, הקריבו הרשעים לע"ז על המזבח הקדוש שבבית המקדש, כדי להכעיס את ישראל. וידו וכשנגאלו על ידי השמונאי ובניו, גנזו את אבני אותו המזבח בלשכה זוקי<sup>1</sup>, ואחר כך בנו מזבח חדש במקומו. לשכה זו נקראת גם 'לשכת החותמות', שבה מוכרים את החותמות עבור הנסכים<sup>2</sup>.

בלשכה זו נמצא הממונה על החותמות<sup>3</sup>. ומי שרוצה לקנות סלתות ונסכים טהורים, נותן לממונה שם כסף לפי השער הקבוע, ולפי הנסכים לקרבן שצריך, אם נסכים של פר או של איל וכדומה, ונותן לממונה את הכסף והממונה נותן לו חותם,

### ✪ באר ההיכל ✪

ובאו בה פריצים וחללוה התם לא אשתמשו בהו לגבוה הכא כיון דאשתמש בהו לגבוה לאו אורח ארעא לאשתמושי בהו הדיומא.

רש"י: מזרחית צפונית. שימוש ארבע לשכות שהיו במקצעות העזרה קא חשיב במס' מדות: ואמר רב ששת ששיקצו לעבודת כוכבים. אלמא אע"ג דלהדיוט לא מיתסרי דאין אדם אוסר דבר שאינו שלו גזור בהו רבנן לגבי גבוה ואע"ג דלאו בני דעה נינהו ובבית חוניו נמי אע"ג דלאו בית עבודת כוכבים ולא מיתסרי כלים דידיה מדאורייתא גזור בהו רבנן: התם קרא אשכח ודרוש. דמדאורייתא אסירי אפי' להדיוט: דכתיב ובאו בה פריצים וחללוה. מכיון שנכנסו עובדי כוכבים להיכל יצאו כליו לחולין וכיון דנפקי לחולין קנינהו בהפקירא והוה להו דידהו וכשנשתמשו בהן לעבודת כוכבים נאסרו: אמרי. הנך דבית השמונאי כשנצחום היכי נעביד: ניתברינהו. על יד עובד כוכבים כדי לבטלן: אבנים שלימות. שאין בהם פגיונות ואפילו בפגיונות סכין שתתגורר בה צפורן פוסלת בהן כדאמרינן בהכל שוחמין (חולין יח:). ננסרינהו. לאחר שבירתן להשוות פגיונות לא תניף עליהם ברזל כתיב ועמדו וגנום: ונתברינהו. כדי לבטלן מעבודת כוכבים: ונשקלינהו לנפשיהו. שהרי חולין הן וכדקאמרת ובאו בה פריצים וחללוה: משום כספה וזהבה של ירושלים. שרובה הקדש: טריינא הדריינא שיפא. מטבעות של ירושלים טריינא הדריינא על שם מלכי רומי נעשו הצורות ושמן טורינינוס אדריינוס: שיפא. ישן ביותר שנישוף מחמת יושנו ואין הצורה ניכרת.

קנו. תפארת ישראל. מהלשון 'גנזו', משמע ומסתברא שבלשכה זו חפרו בור עמוק, וגנזו שם את אבני המזבח.

קנו. רע"ב.

קנה. הנקרא יוחנן בן פנחס (שקלים פ"ה מ"א).

ואחר כך הולך לממונה על הנסכים<sup>קנט</sup>, ונותן לו את החותם ומקבל ממנו נסכים כפי שכתוב בחותם<sup>קס</sup>.

### באר ההיכל

קנט. הנקרא אחיה (שקלים פ"ה מ"א).

קס. תפארת ישראל תמיד ג' ג'. רע"ב תמיד ג' ג'.

וראה במשנה בשקלים (פ"ה מ"ג) את סוגי החותמות: ארבעה חותמות היו במקדש, וכתוב עליהן, עגל, זכר, גדי, חוטא. בן עזאי אומר, חמשה היו, וארמית כתוב עליהן, עגל, זכר, גדי, חוטא דל, וחוטא עשיר. עגל משמש עם נסכי בקר גדולים וקטנים, זכרים ונקבות. גדי משמש עם נסכי צאן גדולים וקטנים, זכרים ונקבות, חוץ משל אילים. זכר משמש עם נסכי אילים בלבד. חוטא משמש עם נסכי שלש בהמות של מצורעין.

וברע"ב: ד' חותמות היו במקדש. ג' חותמות לג' נסכין חלוקים של בהמות. חותם ראשון לנסכי בקר, והן ג' עשרונים סולת כלול בחצי ההין שמן, ויין לנסך חצי ההין, וחותמן עגל. והב' זכר לנסכי איל, שתרגום איל דכרא, ונסכיו שתי עשרונים סולת כלול בשמן שלישיית ההין, ויין לנסך שלישיית ההין. והג' גדי, לנסכי כבש בן שנתו, והן עשרון סולת כלול ברביעית ההין שמן, ויין לנסך רביעית ההין. והד' חוטא, והם נסכיו של מצורע עשיר שמביא ג' בהמות וצריך עשרה לוגין שמן, ט' לג' כבשים ואחד למתן תנוך ובהונות. וקרי ליה חוטא משום דאמרינן בערכין על שבעה דברים נגעים באין: חמשה היו. שני חותמות היו למצורע: חוטא דל וחוטא עשיר. לפי שמצורע עני אינו מביא אלא בהמה אחת. ואם לא היה למצורע אלא חותם אחד היו נותנים למצורע עני שלשה עשרונות. ות"ק סבר למצורע עני נותנים לו חותם גדי. והלכה כתנא קמא: וארמית כתוב עליהן. שרוב דיבורם בלשון ארמי היה: זכרים ונקבות. בין לנסכי עולות שאינן באות אלא זכרים בין לנסכי שלמים שבאים זכרים או נקבות. ועולות ושלמים הן שטעונין נסכים כדכתיב (במדבר ט"ו) עולה או זבח.

ברמב"ם (הלכות כלי המקדש ז' י-יב): י. זה שעל החותמות הוא שמקבל דמי הנסכים ממחוייבי נסכים ונותן להן חותמות וזה שעל הנסכים הוא שמוכר הנסכים. יא. כיצד ארבע חותמות היו במקדש. האחד כתוב עליו עגל. והשני כתוב עליו זכר. והשלישי כתוב עליו גדי. והרביעי כתוב עליו חוטא.

יב. כל מי שיביא קרבנותיו למקדש נותן דמי הנסכים לזה הממונה על החותמות ונותן לו חותמות כמנין הקרבנות שלו ואם היה מצורע עשיר נותן לו חותם אחד שכתוב עליו חוטא והלה הולך בחותמות שבידו לזה הממונה על הנסכים ונותן לו נסכים כמנין החותמות וכמ"ש בהן ולערב באים זה אצל זה מוציא את החותמות ומקבל כנגדן מעות אם הותירו המעות הותירו להקדש ואם פחתו המעות ישלם זה שעל החותמות מביתו. מי שאבד חותמו ממתנין לו עד הערב אם מצאו במעות יתר כדי חותם שטוען נותנין לו ואם לאו אין נותנין לו. ושם כל היום כתוב על החותם מפני הרמאים שלא ישהה החותם אצלו עד שיוקרו הנסכים.

צפונית מערבית, בה יורדים לבית הטבילה. הלשכה בפינה הצפונית מערבית, היא הנקראת 'לשכת בית המוקד'קסא או 'בית המוקד קטן'.

מלשכה זו יש מחילה תחת הרצפה, וכל כהן שנטמא בלילה, יורד מלשכה זו במחילה, וטובל במקוה שיש שם תחת האדמהקסב.

בלשכה זו יש גם כן מדורה, בשביל שיתחמם ממנה הכהן שעלה מהטבילה ונבית המוקד הגדול מתחמם הכהנים הטהוריםקסג.

❖ בית המוקד ❖

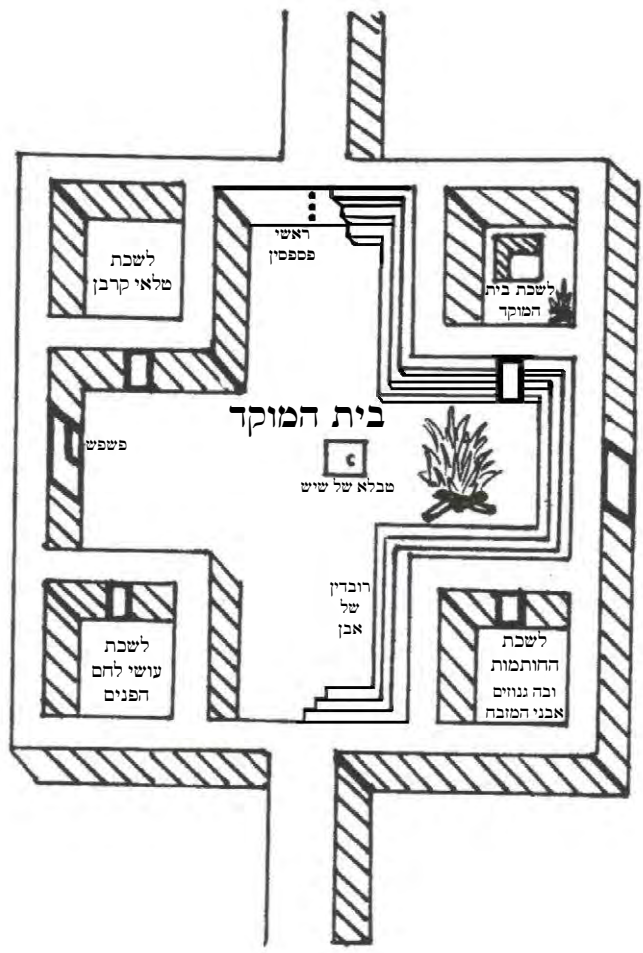

## משנה ז

שְׁנַיִם שְׁעָרִים הָיוּ לְבֵית הַמּוֹקֵד, אֶחָד פְּתוּחַ לַחֵיל וְאֶחָד פְּתוּחַ לְעֵזְרָה. אָמַר רַבִּי יְהוּדָה, זֶה שְׁהֵיָה פְּתוּחַ לְעֵזְרָה, פְּשֵׁשׁ קָטָן הָיָה לוֹ, שָׁבוּ וּנְכַנְסִין לְבָלוֹשׁ אֶת הָעֵזְרָה:

שְׁנַיִם שְׁעָרִים הָיוּ לְבֵית הַמּוֹקֵד, שְׁנֵי שְׁעָרִים גְּדוּלִים הָיוּ לְבֵית הַמּוֹקֵד, אֶחָד פְּתוּחַ לַחֵיל, שְׁעַר אַחַד<sup>קסד</sup> פְּתוּחַ לַחוּץ אֶל הַחֵיל, וְאֶחָד פְּתוּחַ לְעֵזְרָה, וְשְׁעַר אַחַד<sup>קסה</sup> פְּתוּחַ אֶל הָעֵזְרָה.

אָמַר רַבִּי יְהוּדָה, זֶה שְׁהֵיָה פְּתוּחַ לְעֵזְרָה, פְּשֵׁשׁ קָטָן הָיָה לוֹ, אָמַר רַבִּי יְהוּדָה, בְּשַׁעַר הַגָּדוֹל שֶׁפְּתוּחַ לְעֵזְרָה, יֵשׁ בְּתוֹכוֹ שְׁעַר קָטָן<sup>קסו</sup>.

שָׁבוּ וּנְכַנְסִין לְבָלוֹשׁ אֶת הָעֵזְרָה. שֶׁבְּשַׁעַר הַקָּטָן הַזֶּה נִכְנָסִים לְבָלוֹשׁ [לְבָדוּק] בְּעֵזְרָה בְּכָל בּוֹקֵר לִפְנֵי תַחִילַת הָעֵבוּדָה, אִם כָּל הַכֵּלִים עַל מְקוֹמָם<sup>קסז</sup>.

באר ההיכל

קסד. בצד צפון של בית המוקד. רמב"ם. רע"ב. תפארת ישראל.

קסה. בצד דרום של בית המוקד. רמב"ם. רע"ב. תפארת ישראל.

קסו. רע"ב. תפארת ישראל.

קסז. רע"ב. תפארת ישראל.

וזה לשון המשנה בתמיד (א ג): נָטַל אֶת הַמַּפְתָּח וּפְתַח אֶת הַפְּשֵׁשׁ, וְנִכְנַס מִבֵּית הַמּוֹקֵד לְעֵזְרָה, וְנִכְנַסוּ אַחֲרָיו וְשָׁתִי אֲבוֹקוֹת שֶׁל אוֹר בְּיָדָם. וְנִחְלְקוּ לְשֵׁתֵי כְתוּת, אֵלּוּ הוֹלְכִים בְּאַכְסְדְּרָא דְרֵךְ הַמּוֹקֵד, וְאֵלּוּ הוֹלְכִים בְּאַכְסְדְּרָא דְרֵךְ הַמַּעֲרָב. הָיוּ בּוֹדְקִין וְהוֹלְכִין עַד שֶׁמִּגִּיעִין לְמָקוֹם עוֹשֵׂי חֲבָתִים. הִגִּיעוּ אֵלּוּ וְאֵלּוּ, אָמְרוּ שְׁלוֹם, הִכַּל שְׁלוֹם.

וזה לשון הרע"ב שם: פְּשֵׁשׁ. פְּתַח קָטָן שֶׁבְּתוֹךְ גּוֹפּוֹ שֶׁל פְּתַח גְּדוֹל, וְבוֹ הָיוּ נִכְנָסִים מִבֵּית הַמּוֹקֵד לְעֵזְרָה. אֵלּוּ. הָיוּ הוֹלְכִין בְּאַכְסְדְּרָא שֶׁבְּעֵזְרָה דֶּרֶךְ הַמּוֹקֵד. שֶׁהֵיוּ אַכְסְדְּרָאוֹת סָבִיב לְעֵזְרָה מִבַּפְּנִים, עֲמוּדִים יוֹצְאִים חוּץ לְכּוֹתְלֵי הָעֵזְרָה, וּמִן הָעֲמוּדִים וְעַד כּוֹתְלֵי הָעֵזְרָה הָיָה סִכַּךְ עַל גְּבִיהֶן וְהָיוּ קְרוּיִין פּוֹרְטִיקָיִן בְּלַע"ז, וּמִן הָעֲמוּדִים וְלַחוּץ הָיָה כֵּלָא סִכַּךְ, וְהַמּוֹזֵבֵת הָיָה שְׁלֵא בְּמָקוֹם הַסִּכַּךְ. וְהָיוּ מִתְחַלְקִים לְשֵׁתֵי כְתוּת, כְּדֵי שִׁיְהִיוּ בּוֹדְקִים וְרוֹאִים כָּל כְּלֵי שֵׁרֵת שִׁיְהִיוּ כּוֹלֵן בְּמָקוֹמָן בְּשְׁלוֹם. וְהָיוּ הוֹלְכִים בְּאַכְסְדְּרָאוֹת הָעֵשׂוּיוֹת לְצַד רוּחַ צְפוֹנִית, אֵלּוּ מֵהַלְכִים בַּהּ בַּחֲצִיָּה שֶׁל צֶד מוֹרָח וְאֵלּוּ

## משנה ה

בית המוקד, פפה, ובית גדול היה, מקף רובדין של אבן,  
וזקני בית אב ישנים שם ומפתחות העזרה בידם, ופרחי  
כהנה איש בסתו פארי:

בית המוקד, פפה, בית המוקד בנוי בצורת כיפה ויש לו גג  
עגולקסח.

ובית גדול היה. בית המוקד היה בית גדול ורחבקסט.

### באר ההיכל

מהלכים בה בחציה של צד מערב, עד שפוגעים זה בזה במקום שעושים מנחת הביתין של כהן  
גדול, שהיה מביא בכל יום מהציתה בבוקר ומחציתה בערב, והיא היתה סמוך לשער ניקנור,  
ושם היו אומרים זה לזה שלום, הכל שלום, כלומר מצאנו כל הכלים בשלום ולא נפקד מהם כלי.  
קסח. רר"ש. וכן משמע ברע"ב.

קסט. משום שיש לו גג נקרא 'בית', ומשום שיש בארבע פינותיו לשכות, נקרא 'גדול'. תפארת  
ישראל.

בענין שיעור גדול בית המוקד: נלע"ד שארכו ורחבו לערך שלשים על שלשים אמה.  
הנה לבית המוקד יש פתח אחד לעזרה ופתח אחד לחיל. עפ"י התפארת ישראל מקום בית  
המוקד הוא מול בין האולם ולמזבח. ואינו מול המזבח, מכיוון שבמשנה (מידות ה ב) נמנה שיעור  
האמות שיש מול המזבח ולא כתוב שם בית המוקד. וכן אין בית המוקד מדי רחוק לצד מערב,  
רק היה סמוך למקום בית המטבחים ששם מצויין הכהנים תדיר, כדי שיוכלו למהר לשם  
להתחמם כשיתקררו, ולמהר לחזור לעבודתם. עכת"ד (לעיל משנה ה). נמצא מקום בית המוקד  
מול בין האולם ולמזבח. ויתכן שנמשך מעט גם בין ההיכל לכותל העזרה.

ומכל מקום לא נראה שהאריכו את בית המוקד כנגד ההיכל, דאינו יופי הבנין שיסתיר בית  
המוקד את ההיכל. על כן נראה ששיעור בית המוקד ברוחב, הוא כשיעור שיש בין חומת העזרה  
לאולם שהוא י"ז וחצי אמה [דאורך העזרה קל"ה אמה, ואורך ההיכל שבאמצע ק' אמה. נמצא י"ז וחצי  
אמה רווח מכל צד]. ונוסף עליו שיעור עובי חומת העזרה שהוא חמש אמה (עיי' עזרת כהנים). ונוסף  
עליו שיעור עשר אמה של החיל. נמצא סה"כ ל"ב וחצי אמה. ועתה צריך למעט מעט כדי  
שישאר מקום בחיל להיכנס משם אל בית המוקד, כמו שכתוב במשנה שיש פתח מבית המוקד  
לחיל. וכן בעזרה לכאורה ג"כ אפשר למעט מעט כדי שלא יהיה ממש צמוד להיכל. נמצא סה"כ  
רוחב בית המוקד לערך שלשים אמה. ומסתמא גם האורך הוא כמו הרוחב.  
ובזה יבואר יפה מה שכתוב במשנה 'ובית גדול היה'.

מִקֶּפֶה רוֹבְדִין שֶׁל אֲבֹן, בתוך בית המוקד, סמוך לכתלים, יש שורות אבנים יוצאים מהקיר. מעל השורה התחתונה, יש עוד שורה, יותר קצרה ממנה, וכן עוד שורות, כמו מדרגות<sup>קע</sup>.

וְזִקְנֵי בֵּית אֵב יִשְׁנִים שָׁם, הכהנים שיעשו את העבודה למחר בבית המקדש, יושנים שם על אותם מדרגות<sup>קעא</sup>.

אך, על המדרגות עצמם יושנים רק הזקנים, ואילו הכהנים הצעירים יושנים על רצפת בית המוקד<sup>קעב</sup>.

בֵּית אֵב: כל הכהנים מתחלקים לעשרים וארבעה משמרות. ועובדים בבית המקדש לפי הסדר, כל משמר שבוע, ויוצא שכל משמר עובדים בבית המקדש פעם בחצי שנה. חוץ מברגלים, שבהם עובדים כל המשמרות יחד.

כהני המשמר עצמו, מתחלקים לימות השבוע. והם הנקראים 'בית אב'. ובכל יום עובדים בבית המקדש כהני הבית אב השייכים לאותו יום<sup>קעג</sup>.

### באר ההיכל

קע. רע"ב. תפארת ישראל.

וזה לשון הרע"ב כאן: מוקף רובדים של אבן. אצטבאות סביב של אבני גזית היו משוקעות בכותל ויוצאות מן הכותל לתוך בית המוקד לצד הקרקע, ועל גביהן אבנים אחרות קצרות מהן שיוצאות נמי מן הכותל, והיו כעין מעלות זו על זו.

וזה לשון התפארת ישראל כאן: רובדין של אבן. רצה לומר בתוך הבית המוקד היה סמוך לכותלים סביב בנין אבנים יוצאת כמין אצטבא ומדרגה סביב, ועל גבה היה שוב שורה אחרת קצרה משורה שתחתיה, וכן היה שורה על גבי שורה עד הרובד העליון כעין מדריגות, וברובד העליון היו ישנים זקני הבית אב שישמש למחר, ובאצטבאות האמצעים היו ישנים שאר הכהנים, רק למטה מהאצטבאות על רצפת בית המוקד היו ישנים הכהנים הרכים עדיין בשנים, וכדמסיק לקמן.

קעא. רע"ב.

קעב. להלן בסמוך.

קעג. רע"ב.

וּמִפְתָּחוֹת הָעֲנָרָה בְּיָדְכֶם, דִּהְיִינוּ בְרִשׁוֹתֶיךָ, שְׂאִין אָדָם רִשְׁאֵי לַקַּחַת  
 אֶת הַמִּפְתָּחוֹת מִתַּחַת הַטַּבְּלָא [הַמִּפְתָּחוֹת מוֹנַחוֹת בְּלִילָה בְּתוֹךְ בּוֹר  
 בְּבֵית הַמוֹקֵד וְהַבּוֹר מְכוּסָה בַטַּבְּלָא<sup>קע"ד</sup>] אֵלֶּא בְרִשׁוֹת הַזִּקְנֵי בֵּית  
 אֲבִיקְעָה.

וּפְרָחֵי קְהֵלָה אִישׁ כְּסָתוֹ בְּאַרְצֵי. הַכְּהֻנִּים הַצְּעִירִים יוֹשְׁנִים עַל  
 הָאָרֶץ.

אִישׁ כְּסָתוֹ בְּאַרְצֵי. כֹּל אֶחָד הַכֹּסוֹת שָׁלוּ עַל הָאָרֶץ, כִּי אֲסוּר לִישׁוֹן  
 עַל מֵיטוֹת בְּבֵית הַמִּקְדָּשׁ, כִּי אִין זֶה דֶּרֶךְ אֶרֶץ לְהַבִּיא מֵיטוֹת  
 לְבֵית הַמִּקְדָּשׁ<sup>קע"ו</sup>, לִכֵּן הַכְּהֻנִּים יוֹשְׁנִים עַל כְּרִים וְכִסְתוֹת שִׁלְהֵם  
 בְּלִבָּד בְּלֹא מֵיטוֹת. וְאוֹמֵרֵת הַמִּשְׁנָה שֶׁהַכְּהֻנִּים הַצְּעִירִים יוֹשְׁנִים  
 עַל כֹּסוֹתֵם עַל הָאָרֶץ, וְלֹא עַל הַרְוֹבָדִים, כִּי עַל הַרְוֹבָדִים יוֹשְׁנִים  
 הַזִּקְנֵי בֵּית אֲבִיקְעָה.

פְּרָחֵי קְהֵלָה: כְּהֻנִּים צְעִירִים שֶׁהִתְחִיל שַׁעַר זִקְנָם לִפְרוּחִיקְעָה.  
 עַל הַמְּדֻרְגָּה הָעֲלִיוֹנָה יוֹשְׁנִים זִקְנֵי בֵּית אֲבִי, וְעַל הַמְּדֻרְגּוֹת  
 הָאֲמֻצְעִיּוֹת יוֹשְׁנִים שְׂאֵר הַכְּהֻנִּים. וְאִילוּ הַכְּהֻנִּים הַצְּעִירִים  
 שֶׁהִתְחִיל זִקְנָם לִפְרוּחַ יוֹשְׁנִים עַל הַרְצַפְהִיקְעָה<sup>ט</sup>. הַשִּׁינָה הִיא בַחֲלֵק  
 הַחוּל שֶׁל בֵּית הַמוֹקֵד.

❧ באר ההיכל ❧

קעד. להלן משנה ט'.

קעה. תפארת ישראל.

קעו. תמיד בו:

קעז. רר"ש.

קעת. רע"ב.

קעט. תפארת ישראל.



לא כל הכהנים ישנים, אלא חלקם ערים ושומרים, בכדי לקיים את המצוה של שמירה בבית המקדש<sup>קפ</sup>.

## משנה ט

וּמְקוֹם הָיָה שֵׁם אִמָּה עַל אִמָּה, וְטַבְלָא שֶׁל שֵׁישׁ וְטַבַּעַת הָיְתָה קְבוּעָה בָּהּ, וְשִׁלְשֻׁלַת שְׁהַמְפָתְחוֹת הָיוּ תְלוּיוֹת בָּהּ. הַגִּיעַ זְמַן הַנְּעִילָהּ, הִגְבִּיחַ אֶת הַטַּבְלָא בַּטַּבַּעַת וְנָטַל אֶת הַמְפָתְחוֹת מִן הַשִּׁלְשֻׁלַת, וְנָעַל הַכֶּהֱן מִבְּכָנִים, וּבֶן לְוִי יֵשֵׁן לוֹ מִבְּחוּץ. גָּמַר מְלַנְעוּל, הַחֲזִיר אֶת הַמְפָתְחוֹת לְשִׁלְשֻׁלַת וְאֶת הַטַּבְלָא לְמְקוֹמָהּ, נָתַן פְּסוּתוֹ עָלֶיהָ, יֵשֵׁן לוֹ. אֵרַע קָרִי בְּאַחַד מֵהֶם, יוֹצֵא וְהוֹלֵךְ לוֹ בְּמַסְבָּה הַהוֹלְכָת תַּחַת הַפִּירָה, וְהַנְּרוֹת דּוֹלְקִים מִבָּאֵן וּמִבָּאֵן, עַד שֶׁהוּא מַגִּיעַ לְבֵית הַטַּבְּיִלָּה. רַבִּי אֱלִיעֶזֶר בֶּן יַעֲקֹב אֹמֵר, בְּמַסְבָּה הַהוֹלְכָת תַּחַת הַחֵיל, יוֹצֵא וְהוֹלֵךְ לוֹ בְּטָדִי:

וּמְקוֹם הָיָה שֵׁם אִמָּה עַל אִמָּה, בתוך בית המוקד<sup>קפא</sup> היה בור קטן באורך וברוחב אמה על אמה<sup>קפב</sup>, וְטַבְלָא שֶׁל שֵׁישׁ, ומכוסה בטבלה של שיש<sup>קפג</sup>. וְטַבַּעַת הָיְתָה קְבוּעָה בָּהּ, ובצד החיצוני של הטבלא [הפונה כלפי מעלה] קבוע טבעת, בכדי שיוכלו להרים

❧ באר ההיכל ❧

קפ. תפארת ישראל.

קפא. בתוך בית המוקד הגדול, בחלק החול שלו. עזרת כהנים.

קפב. ויתכן גם שהוא בעומק אמה. עזרת כהנים.

קפג. כל הבית מרוצף באבני שיש מחוברות בסיד ובנין, אבל טבלא זו שהיא אמה על אמה אינה מחוברת, ויש תחתיה חלל. רא"ש.

ולטלטל את הטבלא ממקומה. וְשִׁלְשַׁלְתָּ שֶׁהַמִּפְתָּחוֹת הָיוּ תְלוּיוֹת בָּהֶן. ובצד הפנימי של הטבלא [הפונה כלפי הכור] יש שלשלת, ומחבר את כל המפתחות קפד לשלשלת קפה.

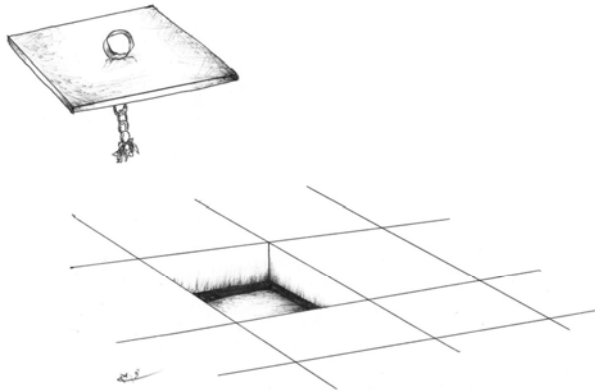

הגיע זמן הנְעִילָה, הַגְבִּיחַ אֶת הַטְּבֵלָא בַטְּבַעַת, וְנָטַל אֶת הַמִּפְתָּחוֹת מִן הַשִּׁלְשַׁלְתָּ, כְּאִשֶּׁר הִגִּיעַ הַזְּמַן לַנְּעוּל אֶת שַׁעְרֵי הַעֲזָרָה קפד, מִגְבִּיחַ הַכֶּהֱן קפד אֶת הַטְּבֵלָא עַל יַדֵי הַטְּבַעַת הַמְּחוּבְּרַת אֵלָיו מִלְּמַעְלָה קפד, וְאֵז לֹקַח אֶת הַמִּפְתָּחוֹת מִהַשִּׁלְשַׁלְתָּ שֶׁתַּחַת

### ❧ באר ההיכל ❧

קפד. זה לשון הרמב"ם (כאן): לפי הנראה ממשנה זו שהיו צריכים מפתחות לסגור הדלתות, והיו מנעולי דלתותיהן בלי ספק דומים למנעולים הנקראים וכו' שעושים אותם אצלנו, ואינם נסגרים אלא במפתחותיהם שבהם נפתחים.

קפה. רא"ש. תפארת ישראל.

קפו. רע"ב.

קפו. רר"ש. תוספות יום טוב.

קפה. רא"ש.

הטבלא, וְנָעַל הַכֶּהֵן מִבְּפָנָיִם, והכהן נועל את כל השערים מבפנים.

וְכֵן לְוֵי יִשָּׁן לוֹ מִבְּחוּץ, בזמן שהכהן עסוק בנעילת השערים, ישן בנתיים הלוי מבחוץ<sup>קפט</sup>. דהיינו מחוץ לשער בית המוקד, בהר הבית<sup>קצ</sup>.

ובהיות שיש הרבה שערים לנעול, יש זמן ללוי לישון<sup>קצא</sup>. ואחר כך כשהכהן גומר לנעול את כל השערים, מגיע זמן השמירה של הלוי, והכהן מעיר את הלוי משנתו<sup>קצב</sup>.

גָּמַר מְלַנְעוֹל, כשהכהן גמר לנעול את השערים, הֶחְזִיר אֶת הַמִּפְתָּחוֹת לְשִׁלְשָׁלָתָא, החזיר את המפתחות לשלשלת המחוברת לטבלא, וְאֵת הַטַּבְּלָא לְמִקְוָמָהּ, והחזיר את הטבלא למקומה לכסות את הבור. ונמצא שהמפתחות סגורים בתוך הבור ותלויים שם בשלשלת.

נָתַן כְּסוּתוֹ עָלֶיהָ, יִשָּׁן לוֹ. נותן הכהן<sup>קצג</sup> את כסותו<sup>קצד</sup> על הטבלא, ויושן שם על הטבלא. וזה חלק מהשמירה<sup>קצה</sup>.

❧ באר ההיכל ❧

קפט. רר"ש. רא"ש. ראב"ד בתהילת תמיד.

קצ. רא"ש.

קצא. עזרת כהנים.

קצב. ראב"ד בתמיד.

ולאחר שהכהן שנעל את השערים העיר את הלוי, שומר הלוי מבחוץ לשער בית המוקד, ופרחי כהונה שומרים מבפנים בתוך בית המוקד. והכהן הנועל בעצמו יושן [על הטבלא] כשאר הבית אב (ראב"ד בתמיד).

אולם המשנה למלך (הלכות בית הבחירה פ"ח ה"ד) והרע"ב והתפארת ישראל, גורסים כאן במשנה 'יושב' במקום 'יושן'. ולפי"ז הביאור במשנה הוא שהלוי יושב ושומר מבחוץ. ולא צריך ליכנס לביאור שביארו הרר"ש והראב"ד.

קצג. ראב"ד בתמיד.

קצד. מלשון כרים וכסתות.

אָרַע קָרִי בְּאֶחָד מֵהֶם, אִם אִירַע ח"ו טוֹמֵאת קָרִי לֵאחַד מֵהַכֹּהֲנִים הַיּוֹשְׁנִים בְּבֵית הַמּוֹקֵד, יוֹצֵא וְהוֹלֵךְ לוֹ בְּמִסְפָּה הַהוֹלְקֶת תַּחַת הַבִּירָה, יוֹצֵא הַכֶּהֵן הַזֶּה, וְהוֹלֵךְ בְּמִסִּיבָה, שֶׁהִיא מֵחִילָה<sup>קצ"ב</sup>, הַהוֹלֶכֶת תַּחַת בֵּית הַמּוֹקֵד. וְכֹל בֵּית הַמּוֹקֵד נִקְרָא בְּשֵׁם 'בִּירָה'<sup>קצ"ג</sup>, שֶׁהוּא מִלְשׁוֹן בֵּית גְּדוּלְקָצָה<sup>קצ"ד</sup> וְאַרְמוֹן<sup>קצ"ה</sup>. וְהַנְּרוֹת דּוֹלְקִים מִכָּאן וּמִכָּאן, וַיֵּשׁ נְרוֹת דּוֹלְקִים מִשְׁנֵי הַצַּדִּים שֶׁל הַמִּסִּיבָה, בְּשֶׁבִיל לְהַאִיר אֶת הַדֶּרֶךְ. וּמִמְשִׁיךְ וְהוֹלֵךְ בְּמִסִּיבָה עַד שֶׁהוּא מוֹגִיעַ לְבֵית הַטְּבִילָה. עַד שֶׁהוּא מוֹגִיעַ לְמִקְוֵה, שֵׁשׁ שֵׁם תַּחַת בֵּית הַמּוֹקֵד<sup>קצ"ו</sup>.

לֵיד הַמּוֹקֵה יֵשׁ בֵּית הַכֶּסֶף שֶׁל כְּבוֹד. <sup>[טו]</sup> וְכְבוֹדוֹ הוּא שֶׁאִם מִצֵּא שְׁבִית הַכֶּסֶף נְעוּל, יוֹדֵעַ שֵׁשׁ שֵׁם אָדָם. וְאִם מִצֵּא אוֹתוֹ פְּתוּחַ יוֹדֵעַ שֶׁאִין שֵׁם אָדָם<sup>קצ"ז</sup>.

### באר ההיכל

קצה. עזרת כהנים.

קצו. רע"ב.

קצז. רע"ב. ריש לקיש ביומא ב.

כל בית המקדש נקרא 'בירה' כדכתיב (דברי הימים א' כ"ט יט) 'ולבנות הבירה אשר הכינותי' (רע"ב. ריש לקיש ביומא ב.).

ויש אומרים מקום היה בהר הבית ושמו בירה (רבי יוחנן ביומא ב.). והולך במסיבה ההולכת תחת המקום הזה שבהר הבית.

קצח. רש"י דברי הימים א' כ"ט א'.

קצט. מצודת ציון דניאל ח' ב', מצודת ציון דברי הימים א' כ"ט א'.

ר. רע"ב.

רא. וזה לשון המשנה בתמיד (א א): אָרַע קָרִי לְאֶחָד מֵהֶן, יוֹצֵא וְהוֹלֵךְ לוֹ בְּמִסְפָּה הַהוֹלְקֶת תַּחַת הַבִּירָה, וְהַנְּרוֹת דּוֹלְקִין מִכָּאן וּמִכָּאן, עַד שֶׁהוּא מוֹגִיעַ לְבֵית הַטְּבִילָה, וּמְדוּרָה הֵיטָה שֵׁם, וּבֵית כֶּסֶף שֶׁל כְּבוֹד. וְזֶה הָיָה כְּבוֹדוֹ, מִצֵּאוֹ נְעוּל, יוֹדֵעַ שֵׁשׁ שֵׁם אָדָם. פְּתוּחַ, יוֹדֵעַ שֶׁאִין שֵׁם אָדָם. יָרַד וְטָבַל, עָלָה וְנִסְתַּפְּג, וְנִתְחַמֵּם כְּגִנְדַּת הַמְּדוּרָה, בָּא וַיֵּשֶׁב לוֹ אֶצְלֵי אֶחָיו הַכֹּהֲנִים עַד שֶׁשָּׁעֲרִים נִפְתְּחוּ, יוֹצֵא וְהוֹלֵךְ לוֹ.

רב. תמיד א' א'.

רבי אליעזר בן יעקב אומר, רבי אליעזר בן יעקב חולק על תנא קמא, ואומר: במסכה ההולקת תחת החיל, הכהן הזה חולך במסיבה שהולכים בה תחת החיל, ויוצא להר הבית, ומשם יוצא והולך לו בְּטָדִי, יוצא מהר הבית דרך שער טדי, <sup>[טז]</sup> שהוא שער שלא עוברים בו אנשים בדרך כלל.

והמחלוקת הוא, שלפי תנא קמא לאחר שטבל הכהן חוזר לבית המוקד, כי עכשיו הוא רק 'טבול יום', ויושב שם עם אחיו הכהנים עד שהשערים נפתחים, ורק אז יוצא והולך לו. ואף על פי שאסור ל'טבול יום' להיות שם, מכל מקום לאדם זה הקלו משום שנטמא בפנים. אבל לפי רבי אליעזר בן יעקב יוצא הכהן הזה מיד לחוץ, ואינו חוזר לבית המוקד כי הוא עדיין 'טבול יום'.

ולפי תנא קמא אין יציאה מהמחילה להר הבית, וצריך לחזור לבית המוקד ומשם לצאת. אבל לפי רבי אליעזר בן יעקב יש יציאה מהמחילה להר הבית.

## ❖ היכל עולמים ❖

א. מהלכות בניית בית המקדש (ליקוט מהלכות בית הבחירה פרק א). א. מצות עשה לעשות בית לה' מוכן להיות מקריבים בו הקרבנות. וחוגגין אליו שלש פעמים בשנה שנאמר (שמות כה ח) 'ועשו לי מקדש'. וכו'.

ח. כשבונין ההיכל והעזרה בונין באבנים גדולות. ואם לא מצאו אבנים בונין בלבנים ואין מפצלין את אבני הבנין בהר הבית אלא מפצלין אותן ומסתתין אותן מבחוץ ואח"כ מכניסין אותן לבנין. שנאמר (מלכים א' ה לא) 'אבנים גדולות אבנים יקרות ליסד הבית אבני גזית' ואומר (מלכים א' ו ז) 'ומקבות והגרזן כל כלי ברזל לא נשמע בבית בהבנותו'.

ט. ואין בונין בו עץ בולט כלל אלא או באבנים או בלבנים וסיד. ואין עושין אכסדרות של עץ בכל העזרה אלא של אבנים או לבנים.

י. ומרצפין את כל העזרה באבנים יקרות. ואם נעקרה אבן אע"פ שהיא עומדת במקומה. הואיל ונתקלקלה פסולה ואסור לכהן העובד לעמוד עליה בשעת העבודה עד שתקבע בארץ.

יא. ומצוה מן המובחר לחזק את הבנין ולהגביהו כפי כח הציבור שנאמר (עזרא ט ט) 'לרומם את בית אלהינו' ומפארין אותו ומייפין כפי כחן אם יכולין לטוה אותו בזהב ולהגדיל במעשיו ה"ז מצוה.

יב. אין בונין את המקדש בלילה שנאמר (במדבר ט טו) 'ביום הקים את המשכן' ביום מקימין לא בלילה. ועוסקין בבנין מעלות השחר עד צאת הכוכבים. והכל חייבין לבנות ולסעד בעצמן ובממונם אנשים ונשים כמקדש המדבר. ואין מבטלין תינוקות של בית רבן לבנין. ואין בנין ב"ה דוחה יום טוב.

יג. המנורה וכליה והשולחן וכליו ומזבח הקטורת וכל כלי שרת אין עושין אותן אלא מן המתכת בלבד. ואם עשאו של עץ או עצם או אבן או של זכוכית פסולין.

יד. היו הקהל עניים עושין אותן אפילו של בדיל ואם העשירו עושין אותן זהב אפילו המזרקות והשפודין והמגרפות של מזבח העולה והמדות אם יש כח בציבור עושין אותן של זהב אפילו שערי העזרה מחפין אותן זהב אם מצאה ידם.

טו. אין עושין כל הכלים מתחילתן אלא לשם הקודש. ואם נעשו מתחילתן להדיוט אין עושין אותן לגבוה. וכלי גבוה עד שלא נשתמש בהן גבוה רשאי להשתמש בהן הדיוט. ומשנשתמש בהן גבוה אסורין להדיוט. אבנים וקורות שחצבן מתחלה לבית הכנסת אין בונין אותן להר הבית.

## ❖ היכל עולמים ❖

מהלכות הר הבית והעזרה (ליקוט מהלכות בית הבחירה פרק ז). א. מצות עשה ליראה מן המקדש שנאמר (ויקרא יט ל) (ויקרא כו ב) 'מקדשי תיראו' ולא מן המקדש אתה ירא אלא ממי שצוה על יראתו.

ב. ואי זו היא יראתו לא יכנס אדם להר הבית במקלו או במנעל שברגליו או באפונדתו או באבק שעל רגליו או במעות הצרוורין לו בסדינו ואין צ"ל שאסור לרוק בכל הר הבית אלא אם נודמן לו רוק מבליעו בכסותו. ולא יעשה הר הבית דרך שיכנס מפתח זו ויצא מפתח שכנגדה כדי לקצר הדרך אלא יקיפו מבחוץ. ולא יכנס לו אלא לדבר מצוה.

ג. וכל הנכנסין להר הבית נכנסין דרך ימין ומקיפין ויוצאין דרך שמאל חוץ ממי שארעו דבר שהוא מקיף על השמאל לפיכך היו שואלין לו מה לך מקיף על השמאל. שאני אבל השוכן בבית הזה ינחמך. שאני מנודה השוכן בבית הזה יתן בלבבך ותשמע לדברי חבריך ויקרבוך.

ד. כל שהשלים עבודה ונסתלק לו אינו יוצא ואחוריו להיכל אלא מהלך אחורנית מעט מעט ומהלך בנחת על צדו עד שיצא מן העזרה. וכן אנשי משמר ואנשי מעמד ולוים מדוכנן כך. הם יוצאין מן המקדש כמי שפוסע אחר תפלה לאחוריו. כל זה ליראה מן המקדש.

ה. לא יקל אדם את ראשו כנגד שער מזרחי של עזרה שהוא שער ניקנור. מפני שהוא מכוון כנגד בית קדש הקדשים. וכל הנכנס לעזרה יהלך בנחת במקום שמותר לו להכנס לשם. ויראה עצמו שהוא עומד לפני ה' כמו שנאמר (מלכים א' ט ג) (דברי הימים ב' ז טז) 'היו עיני ולבי שם כל הימים' ומהלך באימה וביראה ורעדה שנאמר (תהילים נה טו) 'בבית אלהים נהלך ברגש'.

ו. ואסור לכל אדם לישב בכל העזרה ואין ישיבה בעזרה אלא למלכי בית דוד בלבד שנאמר (שמואל ב' ז יח) (דברי הימים א' יז טז) 'ויבא המלך דוד וישב לפני ה'" והסנהדרין שהיו יושבין בלשכת הגזית לא היו יושבין אלא בחציה של חול.

ח. בזמן שהמקדש בנוי אסור לו לאדם להקל את ראשו מן הצופים שהוא חוץ לירושלים ולפנים. והוא שיהיה רואה את המקדש. ולא יהיה גדר מפסיק בינו ובין המקדש.

יב. כל ארץ ישראל מקודשת מכל הארצות. ומה היא קדושתה שמביאין ממנה העומר ושתי הלחם והביכורים מה שאין מביאין כן משאר ארצות.

יג. עשר קדושות הן בארץ ישראל וזו למעלה מזו. עיירות המוקפות חומה מקודשות משאר הארץ שמשלחין מתוכן את המצורעים ואין קוברין בתוכן מת עד שירצו שבעה טובי העיר

## ❖ היכל עולמים ❖

או כל אנשי העיר. ואם יצא המת חוץ לעיר אין מחזירין אותו לתוכה אע"פ שרצו כולן להחזירו. רצו בני העיר להוציא הקבר מן המדינה מפנין אותו. וכל הקברות מפנין חוץ מקבר נביא או מלך. קבר שהקיפתו העיר בין מד' רוחותיו בין משתי רוחות זו כנגד זו אם היתה בינו ובין העיר יתר מחמשים אמה לכאן וחמשים לכאן אין מפנין אותו עד שירצו כולן. פחות מכאן מפנין אותו.

יד. ירושלים מקודשת משאר העיירות המוקפות חומה. שאוכלין קדשים קלים ומעשר שני לפנין מחומתה. ואלו דברים שנאמרו בירושלים. אין מלינין בה את המת. ואין מעבירין בתוכה עצמות אדם ואין משכירין בתוכה בתים. ואין נותנין בתוכה מקום לגר תושב. ואין מקיימין בה קברות חוץ מקברי בית דוד וקבר חולדה שהיו בה מימות נביאים הראשונים. ואין נוטעין בה גנות ופרדסים. ואינה נזרעת ואינה נחרשת שמא תסרח. ואין מקיימין בה אילנות חוץ מגינת ורדים שהיתה שם מימות נביאים הראשונים. ואין מקיימין בה אשפה מפני השרצים. ואין מוציאין הימנה זיזין וגזוזטראות לר"ה מפני אהל הטומאה. ואין עושין בה כבשונות מפני העשן. ואין מגדלין בה תרנגולות מפני הקדשים. וכן לא יגדלו הכהנים תרנגולים בכל א"י מפני הטהרות. ואין הבית נחלט בה. ואינו מטמא בנגעים. ואינה נעשית עיר הנדחת. ואינה מביאה עגלה ערופה לפי שלא נתחלקה לשבטים.

טו. הר הבית מקודש ממנה שאין זבין וזבות נדות ויולדות נכנסין לשם. ומותר להכניס המת עצמו להר הבית ואין צריך לומר טמא מת שהוא נכנס לשם.

טז החיל מקודש ממנו שאין עכו"ם וטמא מת ובוועל נדה נכנסים לשם.

יז. עזרת הנשים מקודשת מן החיל שאין טבול יום נכנס לשם. ואיסור זה מדבריהם אבל מן התורה מותר לטבול יום להכנס למחנה לוויה. וטמא מת שנכנס לעזרת הנשים אינו חייב חטאת.

יח. עזרת ישראל מקודשת מעזרת נשים שאין מחוסר כפורים נכנס לשם. וטמא שנכנס לשם חייב כרת.

יט. עזרת הכהנים מקודשת ממנה. שאין ישראל נכנסין לשם אלא בשעת צרכיהם לסמיכה ולכפרה ולשחיטה ולתנופה.

כ. בין האולם ולמזבח מקודש ממנה שאין בעלי מומין ופרועי ראש וקרועי בגדים נכנסין לשם.

כא. ההיכל מקודש מבין האולם ולמזבח. שאין נכנס לשם אלא רחוק ידיים ורגלים.



## ❖ היכל עולמים ❖

כב. בית קדש הקדשים מקודש ממנו שאין נכנס לשם אלא כהן גדול ביוה"כ בשעת העבודה.

כג. מקום שהיה בעלייה מכוון על קדש הקדשים אין נכנסין לו אלא פעם אחת בשבוע לידע מה הוא צריך לחזק בדקו. בשעה שנכנסין הבנאים לבנות ולתקן בהיכל או להוציא משם את הטומאה. מצוה שיהיו הנכנסין כהנים תמימים. לא מצאו תמימים יכנסו בעלי מומין. ואם אין שם כהנים יכנסו לויים. לא מצאו לויים יכנסו ישראל. מצוה בטהורים. לא מצאו טהורים יכנסו טמאים. טמא ובעל מום יכנס בעל מום ואל יכנס טמא שהטומאה דחויה בציבור. וכל הנכנסין להיכל לתקן יכנסו בתיבות. אם אין שם תיבות או א"א להם שיעשו בתיבות יכנסו דרך פתחים.

בספר החינוך: מצוה צ"ה. מצות בנין בית הבחירה. לבנות בית לשם ה', כלומר שנהיה מקריבים שם קרבנותינו אליו, ושם תהיה העליה לרגל וקייבין כל ישראל בכל שנה, שנאמר (שמות כה ח) ועשו לי מקדש. וזאת המצוה כוללת עמה הכלים הצריכים בבית אל העבודה, כגון המנורה והשלחן והמזבח וכל שאר הכלים כולם. ע"כ.

ב. כתב הרמ"א בספרו תורת העולה (ח"א פי"א) וז"ל: בשלשה מקומות הכהנים שומרים בבית המקדש בבית אבטינס בבית הניצוץ בבית המוקד והלויים בעשרים ואחד מקומות, שהוא בין הכל ארבע ועשרים מקומות, נגד ארבע ועשרים ספרי הקודש אשר התורה נחלקת עליהן, שעליהם העולם עומד, כמו שנאמר (ירמיה לג) אם לא בריתי יומם ולילה חקת שמים וארץ לא שמתי. ולהיות כי כללן שלשה שהם תורה נביאים כתובים, והאחרים הם הפרט, לכן היו הכהנים שומרים בג' מקומות, והלויים שהוא מלשון 'ונלוו עליך' רצה לומר שנתספו על הכהנים, באחד ועשרים מקומות, שהוא בין הכל ארבע ועשרים. וידוע שהתורה שומרת העולם לבל יפסד, וכן היו אלו השומרים המקדש, ולפי שהכהנים והלויים היו עוסקי תורה כמו שנאמר (דברים לג) יורו משפטיך ליעקב, ונאמר וקמת ועלית אל המקום וגו', ונאמר (שם יח) ובאת אל הכהנים ואל הלויים ואל השופט אשר יהיה וגו', על כן היה הרמז בכהנים לויים. ועוד נוסף כי כבר כתבתי שהכהנים היו דוגמת צבא מעלה והלויים הם דוגמת השמים והם שומרים בעולם על כן היה שמירות המקדש גם כן על ידן. ע"כ.

בליקוטי הש"ס לאריז"ל וז"ל: בג' מקומות הכהנים שומרים במקדש. הנה בהמות הי' לקרבנות ובלילה לא היה נקרב קרבן והי' ח"ו אחיזה אל החיצונים לכן היו שומרים שם

## ❖ היכל עולמים ❖

ולא היו ישנים במקדש כדי שיהיו מדברים זה עם זה ועוסקים בתורה ובוזה היו מבריחים הקליפות משם. ע"כ.

ג. אפשר לבאר שהטעם שנקרא 'בית המוקד' הוא מלשון יקד יקוד אש, שיוקדים באש להבת שלהבת אל ה' יתברך. וכמו שכתוב (שיר השירים ח ו) פִּי עֲזָה כַּמֹּת אֶהְבֶּה קֶשֶׁה כְּשֹׂאֹל קִנְיָה רְשָׁפֶיהָ רְשָׁפֶיהָ אֵשׁ שְׁלֵהֶבְתֶּיהָ. והרי בית המוקד הוא המקום שיושנים הכהנים, והענין הוא, שאפילו בשעת השינה ג"כ יוקדים באש להבה אל ה' יתברך. בספר ליקוטי תורה לבעל התניא (במדבר) איתא וז"ל: יתעורר ויקוד יקד אש בלבו להתלהב ולהתלהט להיות הלב גשמי ממש נמס ותשתפך נפשו בכלות הנפש ממש לדבקה בו ית'. ע"כ. ובפרשת פנחס וז"ל: 'לחמי לאשי', פי' 'לאשי' לאש שלי, ששורפים ובווערים אלי, דהיינו השרפים שהם בחי' יקד יקוד אש בווערה בלבם תמיד בתשוקה גדולה ונפלאה ובאהבה עזה כרשפי אש להבטל ולהכלל באור א"ס ב"ה.

ובדומה לזה כתב רבינו הרמ"א בספר תורת העולה (ח"א י"א) וז"ל: הרמז על התורה, בא השמירה בבית המוקד בארץ כאשר התורה נתנה על הר סיני שהוא בארץ לעיני כל בווער באש עד לב השמים והוא בית המוקד.

ד. זה לשון המשנה בשקלים (ח ה): רָבֵן שְׁמַעוֹן בֶּן גַּמְלִיאֵל אוֹמֵר מְשׁוּם רַבִּי שְׁמַעוֹן בֶּן הֲסֵגֵן, פָּרְכַת עֲבִיָּה טַפְחָה, וְעַל שְׁבָעִים וּשְׁתַּיִם נִימִין נִאֲרָגְתָּ, וְעַל כָּל נִימָא וְנִימָא עֲשָׂרִים וְאַרְבָּעָה חוּטִין. אֲרָבָה אֲרָבָעִים אָמָה וְרַחֲבָה עֲשָׂרִים אָמָה, וּמְשֻׁמוּנִים וּשְׁתַּיִם רְבּוּא נַעֲשִׂיתָ. וּשְׁתַּיִם עוֹשִׂין בְּכָל שָׁנָה, וְשֵׁלֶשׁ מֵאוֹת כְּהָנִים מְטַבְּלִין אוֹתָהּ.

ה. במשנה (ברכות ט ה): לֹא יִכְנַס לְהַר הַבַּיִת בְּמַקְלוֹ, וּבְמַנְעֵלוֹ, וּבְפַנְדְּרוֹ, וּבְאֶבֶק שְׁעַל רִגְלָיו, וְלֹא יַעֲשֶׂנוּ קַפְנֵדְרִיא, וְרִקְיָה מְקַל וְחִמְרָה.

ביאר הרע"ב: באפונדתו. אזור חלול שנותנים בו מעות. פירוש אחר, בגד שלובש על בשרו לקבל הויעה שלא לטנף שאר בגדים, וגנאי לאדם לצאת באותו בגד לבדו: קפנדריא. ליכנס בפתח זה ולצאת בפתח שכנגדו כדי לקצר הלוכו דרך שם. ולשון קפנדריא אדמקיפנא דרי אעול בהא, כלומר בעוד שאני צריך להקיף שורות של בתים אקצר מהלכי ואכנס דרך כאן:

## ❖ היכל עולמים ❖

וריקקה. אסורה בהר הבית: מקל וחומר. ממנעל, ומה מנעל שאינו דרך בזיון אסור, ריקקה שהיא דרך בזיון לא כל שכן.

ברמב"ם (הלכות בית הבחירה ז א-ב): מצות עשה ליראה מן המקדש שנאמר (ויקרא יט ל, ויקרא כו ב) 'ומקדשי תיראו' ולא מן המקדש אתה ירא אלא ממי שצוה על יראתו.

ואי זו היא יראתו לא יכנס אדם להר הבית במקלו או במנעל שברגליו או באפונדתו או באבק שעל רגליו או במעות הצוררין לו בסדינו ואין צריך לומר שאסור לרוק בכל הר הבית אלא אם נודמן לו רוק מבליעו בכסותו. ולא יעשה הר הבית דרך שיכנס מפתח זו ויצא מפתח שכנגדה כדי לקצר הדרך אלא יקיפו מבחוץ. ולא יכנס לו אלא לדבר מצוה.

ו. במשנה (ברכות ט ה): לא יקל אדם את ראשו כנגד שער המזרח, שהוא מכון כנגד בית קדשי הקדשים.

ביאר הרע"ב: לא יקל אדם ראשו. לא ינהג קלות ראש: כנגד שער המזרח. חוץ להר הבית אשר בחומה הנמוכה אשר לרגלי הבית למזרח, לפי שהוא מכוון, שכל השערים מכוונים זה כנגד זה שער מזרח שער עזרת נשים ושער עזרת ישראל ופתח האולם וההיכל ובית קדש הקדשים בימי בית ראשון.

ברמב"ם (הלכות בית הבחירה ז ז): אע"פ שהמקדש היום חרב בעונותינו חייב אדם במוראו כמו שהיה נוהג בו בבניינו. לא יכנס אלא למקום שמותר להכנס לשם ולא ישב בעזרה ולא יקל ראשו כנגד שער המזרח שנאמר (ויקרא יט ל, ויקרא כו ב) 'את שבתותי תשמורו ומקדשי תיראו' מה שמירת שבת לעולם אף מורא מקדש לעולם שאע"פ שחרב בקדושתו עומד.

ז. במסכת פרה (פרק ג): שבעת ימים קדם לשרפת הפרה מפרישין פהן השורף את הפרה מביתו ללשכה שעל פני הבירה, צפונה מזרחה, ובית אבן היתה נקראת, ומזין עליו כל שבעת הימים מפל חטאות שהיו שם. רבי יוסי אומר, לא היו מזין עליו אלא בשלישי ובשביעי בלבד. רבי חנינא סגן הכהנים אומר, על הכהן השורף את הפרה, מזין כל שבעת הימים. ועל של יום הכפורים, לא היו מזין עליו אלא בשלישי ובשביעי בלבד.

ב תצרות היו בירושלים בגויות על גבי סלע ותחתיהם חלול, מפני קבר התהום. ומביאים נשים עברות ויולדות שם ומגדלות שם את בניהן. ומביאים שורים ועל גביהן דלתות,

## ❖ היכל עולמים ❖

ותינוקות יושבין על גביהן וכוסות של אבן בידם. הגיעו לשלות, ירדו ומלאום, ועלו וישבו על גביהן. רבי יוסי אומר, ממקומו היה משלשל וממלא.

ג באו להר הבית, וירדו. הר הבית והעזרות תחתיהם חלול, מפני קבר התהום. ובפתח העזרה היה מתקן קלל של חטאת, ומביאין זכר של רחלים וקושרים חבל בין קרניו, וקושרים מקל ומסבך בראשו של חבל, וזורקו לתוך הקלל, ומכה את הזכר ונרתע לאחוריו, ונוטל ומקדש, כדי שיראה על פני המים. רבי יוסי אומר, אל תתנו מקום לצדוקים לרדות, אלא הוא נוטל ומקדש.

ד לא היו עושין לא חטאת על גבי חטאת, ולא תינוק על גבי חברו, וצריכין היו התינוקות להזות, דברי רבי יוסי הגלילי. רבי עקיבא אומר, לא היו צריכין להזות.

ה לא מצאו משבע, עושין משש, מחמש, מארבע, משלש, משתים, ומאחת. ומי עשאם, הראשונה עשה משה, והשנייה עשה עזרא, וחמש, מעזרא ואילך, דברי רבי מאיר. וחכמים אומרים, שבע מעזרא ואילך. ומי עשאן, שמעון הצדיק ויוחנן כהן גדול עשו שתים שתיים, אלהיזעני בן הקוף וחנמאל המצרי וישמעאל בן פיאבי עשו אחת אחת.

ו וכבש היו עושים מהר הבית להר המשחה, כפין על גבי כפין, וכפה כנגד האטם, מפני קבר התהום, שבו כהן השורף את הפרה, ופרה וכל מסעדיה יוצאין להר המשחה.

ז לא היתה פרה רוצה לצאת, אין מוציאין עמה שחורה, שלא יאמרו, שחורה שחטו. ולא אדמה, שלא יאמרו, שתים שחטו. רבי יוסי אומר, לא משום זה, אלא משום שנאמר (במדבר יט), והוציא אתה, לבדה. וזקני ישראל היו מקדימים ברגליהם להר המשחה, ובית טבילה היה שם. ומטמאים היו את הכהן השורף את הפרה, מפני הצדוקים שלא יהיו אומרים במעורבי שמש היתה נעשית.

ח סמכו ידיהם עליו ואמרו לו, אישי כהן גדול, טבול אחת. ירד וטבל ועלה ונסתפג. ועצים היו מסדרים שם, עצי ארזים וארנים וברושים ועצי תאנה חלקה. ועושין אותה כמין מגדל, ומפתחין בה חלונות, וחזיתה מערבה.

ט כפתוה בחבל של מגג ונתנוה על גב המערכה, ראשה בדרום ופניה למערב. הכהן עומד במזרח ופניו למערב, שחט בימינו וקבל בשמאלו. רבי יהודה אומר, בימינו היה מקבל, ונותן לשמאלו, ומזה בימינו. טבל והזה שבע פעמים כנגד בית קדש הקדשים. על כל הזיה, טבילה. גמר מלהזות, קנח את ידו בגופה של פרה. ירד והצית את האש באליתות. רבי עקיבא אומר, בתריות.

## ❖ היכל עולמים ❖

י נִבְקָעָה, וְעָמַד חוּץ מִגֵּתָהּ, נָטַל עֵץ אֲרֹז וְאֲזוּב וּשְׁנֵי תוֹלְעֵת. אָמַר לָהֶן, עֵץ אֲרֹז זֶה, עֵץ אֲרֹז זֶה, עֵץ אֲרֹז זֶה. אֲזוּב זֶה, אֲזוּב זֶה, אֲזוּב זֶה. שְׁנֵי תוֹלְעֵת זֶה, שְׁנֵי תוֹלְעֵת זֶה. שְׁלֹשׁ פְּעָמִים עַל כָּל דָּבָר וְדָבָר. וְהֵם אוֹמְרִים לוֹ, הֵינּוּ וְהֵינּוּ, שְׁלֹשׁ פְּעָמִים עַל כָּל דָּבָר וְדָבָר.

יָא כָּרְכָן בְּשִׁירֵי הַלְשׁוֹן וְהַשְׁלִיף לְתוֹךְ שְׂרָפְתָהּ. נִשְׂרָפָה, חוֹבְטִין אוֹתָהּ בְּמַקְלוֹת, וְכוֹבְרִין אוֹתָהּ בְּכַבְרוֹת. רַבִּי יִשְׁמַעְאֵל אוֹמֵר, בְּמַקְבּוֹת שֶׁל אֲבָן וּבְכַבְרוֹת שֶׁל אֲבָן הִיָּתָה נַעֲשִׂיתָ. שְׁחוֹר שְׁיֵשׁ בּוֹ אֶפֶר, כּוֹתֵשִׁין אוֹתוֹ. וְשָׂאִין בּוֹ, מְנִיחִין אוֹתוֹ. הֶעֱצַם, בֵּין כֶּף וּבֵין כֶּף הָיָה נִכְתָּשׁ. וְחוֹלְקִים אוֹתוֹ לְשִׁלְשָׁה חֲלָקִים, אֶחָד גָּמָן בְּחִיל וְאֶחָד גָּמָן בְּהַר הַמְּשָׁחָה, וְאֶחָד הָיָה מִתְחַלֵּק לְכָל הַמְּשָׁמְרוֹת.

וז"ל הרע"ב שם: שבעת ימים כו' מפרישין כהן השורף את הפרה. דכתיב בפרשת מילואים (ויקרא ה) כאשר עשה ביום הזה צוה ה' לעשות לכפר עליכם, ודרשו רבותינו, לעשות, זה מעשה פרה. לכפר עליכם, זה מעשה יום הכפורים. שהכהן השורף את הפרה וכהן גדול העובד ביום הכפורים טעון פרישה שבעה כמו שהיו טעונים אהרן ובניו בשבעת ימי המילואים, דכתיב (שם) ומפתח אוהל מועד לא תצאו שבעת ימים. והיו מפרישין אותו מאשתו שמא יבוא על אשתו ותמצא גדה, והבועל גדה טמא שבעת ימים ולא יוכל לשרוף הפרה: הבירה. אית דאמרי מקום היה בהר הבית ובירה שמו. ואית דאמרי כל המקדש קרוי בירה, כמו שנאמר אל הבירה וגו' (דברי הימים א' כט): צפונה מזרחה. טעמא דמפרישים הכהן השורף את הפרה ללשכה שהיא צפונית מזרחית, כיון דחטאת היא וחטאת טעונה צפון, תקינו ליה רבנן בצפונה מזרחה כי היכי דלהוי לה הכירא: ובית אבן היתה נקראת. לפי שכל מעשיה היו בכלי גללים כלי אבנים כלי אדמה שאינן מקבלין טומאה, ובהם בלבד היה משתמש כל שבעת ימי ההפרישה, משום דטבול יום כשר בפרה, והיו מטמאין הכהן השורף את הפרה ומטבילין אותו מיד להוציא מלבן של צדוקים שאומרים במעורבי שמש היתה נעשית, תקינו לה רבנן מעלות יתירות כדי שלא יזלזלו בה: כל שבעת הימים. של ימי הפרישה: מכל חטאות שהיו שם. מכל הפרות שנעשו מימות משה רבינו ועד אותו זמן, שמכל פרה ופרה היו נותנין קצת למשמרת, ויום ראשון מזין עליו מאפר פרה אחת ויום שני מאחרת ויום שלישי מאחרת: בשלישי ובשביעי. לפרישתו. ובין ת"ק ובין רבי יוסי תרווייהו סבירא להו טבילה בזמנה מצוה, וקא מיפלגי בהזאה אי מקשינן לה לטבילה אי לא, ת"ק מקיש הזאה לטבילה והזאה בזמנה מצוה, וכל יומא משלושת ימים הראשונים איכא לספוקי שמא היום יום שלישי לטומאתו, והשלשה אחרונים כל יומא מספקינן שמא שביעי. ורביעי לא בעי הזאה, דלאו בשלישי איכא לספוקי ולא בשביעי איכא לספוקי שאין הזאה בשביעי עולה משום הזאת שביעי עד שזיה בשלישי שלפניו. וכל שבעה לאו דוקא, דעל כרחך הא קיימא לן הזאה שבות ואין דוחה את השבת. ור' יוסי לא מקיש הזאה לטבילה והזאה בזמנה לאו מצוה,

## ❖ היכל עולמים ❖

הלכך לא בעי הזאה אלא שלישי ושביעי בלבד. ור' חנינא סגן הכהנים נמי כרבי יוסי סבירא ליה דהזאה בזמנה אינה מצוה, והכהן השורף את הפרה מעלה בעלמא הוא, כי היכי דלא לזולו בה מפני שהיא נעשית בטבול יום.

ב בניות על גבי הסלע. צור החלמיש שניכר שהיה שם מתחילת ברייתו של עולם. ואעפ"כ החמירו לעשות תחתיו חלל, מפני קבר התהום, שמא יש תחתיו קבר ואין לו למת אוהל חלל טפח, וטומאה שהיא רצוצה בוקעת ועולה, לפיכך היו בונים אותו על גבי כיפין, שאפילו יש קבר תחתיהן החלל מפסיקו. וכל לשון טומאת התהום שבגמרא, לשון ספק ומכוסה הוא, כתהום הזה שאינו גלוי: ומביאים נשים מעוברות וילדות שם. כל אלו מעלות יתירות עשו בה כי היכי דלא לזולו בה, מפני שהיו עושים אותה בטבול יום: ומגדלות שם את בניהן. עד שיהיו בן שמונה [שנים], ולא יותר שלא יראו קרי: ומביאים שוורים. שכריסן רחבה כדי שלא יהיו רגליו של תינוק היושב עליהן. מאהילות על הארץ מפני קבר התהום: ועל גביהן דלתות. ועוד זאת מעלה יתירה כדי שלא יהיו רגליו של תינוק מאהילות על הארץ: וכוסות של אבן בידם. שכל מעשה הפרה בכלי גללים וכלי אבנים וכלי אדמה שאין מקבלין טומאה: ירדו. תינוקות הללו לתוך נהר שילוח: ומלאום. ממנו מים לקדש מי חטאת שמזין על השורף את הפרה כל שבעה. ובתוך הנהר ליכא לספוקי לקבר התהום, דלא עבידי דקברי בנהרות: רבי יוסי אומר. מעל גבי השוורים היו משלשלים חבל וממלאים מים, ולא היו יורדים לתוך השילוח. ואין הלכה כרבי יוסי.

ג באו להר הבית. התינוקות שעל גבי השוורים עם הכוסות מלאים מים: בפתח העזרה. של נשים, הסמוכה לחיל: היה מתוקן קלל של חטאת. כלי שמונה בו אפר חטאת מכל פרה שהיו שורפים, כדכתיב (במדבר יט) והיתה לעדת בני ישראל למשמרת: קלל. כד קטן. תרגום וכדה על שכמה (בראשית כד) וקולתה על כתפה: וזורקו לתוך הקלל. ומתוך כך כשהיה הזכר נרתע לאחוריו והיה המקל יוצא מן הקלל קולט מן האפר עמו ונשפך על גבי השוורים והתינוק נוטלו ואינו צריך להוציא ידו לחוץ. ובתוספתא משמע שלא הוצרכו לעשות כן אלא כשעלו מן הגולה שהיו כולם טמאין ואין יכולים ליגע, שאם היו נוגעים באפר הפרה היו מטמאין אותו. ומה שהיו זורקים המקל לתוך הקלל ולא בדרך הנחה, שלא יטמא האפר בהיסט משום ספק זיבה: אל תתנו מקום לצדוקים לרדות. למשול בנו בדברי שחוק והתול, דסבר ר' יוסי כשעלו בני הגולה היו בהם טהורים שטיהרום באפר הפרה שהורידו עמהם לבבל והעלו ממנו עמם, ולא נטמאו משום ארץ העמים דלא גזרו טומאה על ארץ העמים אלא לאחר שעלו מן הגולה. לפיכך היה אפשר שאיש טהור יהיה נוטל את אפר הפרה, ולא הוצרכו לזכר של רחלים והלכה כר' יוסי.

## ❖ היכל עולמים ❖

ד לא היו עושים חטאת על גבי חטאת. אם טיהרו עצמן לפרת חטאת אחת ואירעה פסול, לא יעשו אחרת על גבי זו. אלא צריכה שימור כבתחילה: ולא תינוק על גבי תינוק. שאם היו שני תינוקות, אחד נשמר לפרת חטאת ואחד נשמר סתם אגב זה התינוק אבל לא לצורך פרת חטאת, לא מתכשר האי אגב האי: צריכים היו תינוקות להוות. ואע"ג שנשמרו כל השמירות הללו, חיישינן דילמא אייתי עורב כזית מן המת ושדא עליהו. וכל הני מעלות יתירות נינהו: לא היו צריכים להוות. דלטומאת מת לא חיישינן. אבל טבילה היו צריכים לכו"ע, שמא נטמאו בשרץ. והלכה כר' עקיבא.

ה לא מצאו משבע. משום דאמרן דמכל חטאות שהיו שם מזין עליו, משום הכי קאמר דאם לא מצאו משבע, מזין אפילו מאחת: וחמש מעזרא ואילך. ר' מאיר לא מני הארבע שעשו שמעון הצדיק ויוחנן כ"ג אלא לשתים, משום דסבירא ליה שעל ידי פסול שאירע בראשונה נעשית השניה: וחכ"א שבע מעזרא ואילך. דסבירא להו שכולן כשרות היו.

ו וכיפה כנגד האוטם. רגלי הכיפה שהכיפה נשענת עליהם נקראין אוטם. ואין רגלי הכיפה העליונה כנגד רגלי התחתונה, אלא כנגד הכיפה עצמה, דכנגד אוטם העליונה עומד חלל התחתונה: מפני קבר התהום. שלא תהיה שם טומאה רצוצה שהיא בוקעת ועולה: ופרה וכל מסעדיה. סומכיה ועוזריה. לשון ה' יסעדנו על ערש דוי (תהלים מא). ואע"ג דפרה אינה מקבלת טומאה מחיים, מעלה יתירה עשו בה.

ז ולא אדומה. לא היו מוציאין פרה אדומה אחרת עמה בככש: שלא יאמרו שתים שחטו. ורחמנא אמר ושחט אותה, ולא אותה ואת חברתה: ובית הטבילה היה שם. ואותו בית הטבילה נמי חלול היה על גבי כיפין מפני קבר התהום. ואף מקום מערכתה וגיתה השנויין לקמן, כולן על גבי כיפין היו: ומטמאים היו את הכהן. במה שהיו סומכים ידיהם עליו כדתנן לקמן בכך היה מיטמא, דבגדי אוכלי קודש מדרס לפרת חטאת. והרמב"ם פירש שהיו מטמאין אותו בשרץ או בשאר טומאות שמטמאים טומאת ערב במעורבי שמש היתה נעשית. שהיו דורשים ואסף איש טהור, אין טהור אלא שהעריב שמשו, וכן הוא אומר (ויקרא כב) ובא השמש וטהר. וחכמים קבלו דטהור האמור בפרשת חטאת, טהור למעשר קאמר דהיינו טבול יום.

ח אישי כהן גדול. לפי שפעמים נעשית על ידי כהן גדול אבל בכל כהן היא כשרה בין בכהן גדול, בין בסגן בין בהדיוט: ונסתפג. ונתקנה: עצים. לעשות מהן מערכה לשריפה. מסודרים שם: וארנים. לשון נטע אורן וגשם יגדל האמור בישיעה (מד יד), ומין ארוז הוא, וכן ברושים. וכל הנך עצים דקחשיב, עדיפי משאר עצים לצורך שריפתה: כמין מגדל. רחבה מלמטה וצרה מלמעלה: ופותחין בהן חלונות. להכניס בהן האש להבעיר העצים: וחזיתה מערבה.

## ❖ היכל עולמים ❖

פני המערכה ומראיתה והוא המקום שמאחיזין בו את האור היה פונה לצד מערב דהיינו כלפי המקדש, שהמקדש היה למערבו של הר הויתים.

ט בחבל של מגג. חבל עשוי ממין של גמי, כדי שיהיו כל מעשיה בדבר שאינו מקבל טומאה: ופניה למערב. לצד המקדש: ר' יהודה אומר בימינו היה מקבל. כשאר קבלת הדם של קדשים שאם קיבל בשמאל פסול. ואין הלכה כר' יהודה, שכיון שאין דמה נזרק על גבי המזבח אינה כשאר קדשים לענין זה: ומזה בימינו. דכתיב (במדבר יט) ולקח אלעזר הכהן מדמה באצבעו. הרגילה שבאצבעות, כלומר אצבע היד הימנית שאדם ממשמש בה תמיד: כנגד בית קודש הקדשים. כדכתיב (במדבר יט) והזה אל נוכח פני אוהל מועד: על כל הזיה טבילה. על כל הזיה שהיה מזה היה טובל אצבעו בדם, דשיירי הדם שבאצבע פסולין להזייה: גמר מלהזות קינח ידו בגופה של פרה. כדי שישרף הדם עמה, כדכתיב (שם) ושרף את הפרה את עורה ואת בשרה ואת דמה. ובין הזאה להזאה מקנח אצבעו בשפת המזרק ולא בגופה של פרה, משום נימין הנדבקין באצבעו דגנאי לעשות בהן הזייה: אליתות. עצים קטנים שמלהיבין בהם עצי המערכה. אליתות, לשון אליה. כמו זנבות האודים (ישעיה ז): בחריות. זמורות של דקל. ואין הלכה כר' עקיבא.

י נבקעה. הפרה מחמת האור. אבל אם לא נבקעה לא, דכתיב (במדבר יט) אל תוך שריפת, לא קודם שיוצת האור ברובה, ולא אחר שתיעשה אפר. והוא הדין אם קרעה בסכין אחר שיוצת האור ברובה: ועמד. הכהן: חוץ מגיתה. גומא שהיתה בקרקע כמין גת עשויה לשריפת הפרה, וכשהיה משליך עץ ארוז ואזוב ושני תולעת צריך שיעמוד חוץ לאותה גומא: עץ ארוז. אגודה שיש בה עץ ארוז ואזוב כרוכים עם שני תולעת: עץ ארוז זה. לפי שיש מינים הרבה שדומין לארוז ואינן כשרין, לכך צריך להודיע שזהו שצותה עליו תורה. וכן באזוב. וכן בשני תולעת. ואזוב הוא שקורין לו בערבי צעת"ר. ושני תולעת הוא צמר צבוע בצבע הנקרא בערבי כרמ"ז ובלע"ז קרמוזי.

יא כרכן. לעץ ארוז ואזוב בשיירי לשון של צמר שהוא צבוע בשני תולעת שהיתה ארוכה, ובמה שהיה עודף ממנה על עץ הארוז ואזוב היה כורך שלשתן יחד, כדי שיהא להן כובד ויפלו לתוך שריפת הפרה ולא תקלוט השלהבת את הלשון. ואם לא כרכן והשליך כל אחד בפני עצמו, כשרה: ובכברות של אבן. אבנים המנוקבים נקבים דקים ככברה. ואין הלכה כר' ישמעאל: שחור שיש בו אפר. פחם שאם יכתשו אותו יעשה אפר: כותשין אותו. ואם לא יחזור כמו אפר, מניחין אותו: בין כך ובין כך: בין שיחזור אפר בין שלא יחזור אפר: חולקין אותו לשלשה חלקים. לאחר שכברו את כל האפר, בין אפר הפרה בין אפר עצים שנשרפו עמה, חולקין את האפר לשלשה חלקים: אחד ניתן בחיל. למשמרת, כדכתיב והיתה לעדת בני



## ❖ היכל עולמים ❖

ישראל למשמרת: ואחד ניתן בהר המשחה. ובה היו הכהנים מקדשין: ואחד היה מתחלק לכל המשמרות. וממנו היו מזין כל ישראל.

ברמב"ם הלכות פרה אדומה (פ"ג) וז"ל: אין שורפין את הפרה אלא חוץ להר הבית שנאמר (במדבר יט ג) 'והוציא אותה' אלא מחוץ למחנה. ובהר המשחה היו שורפין אותה. וכבש היו עושין מהר הבית להר המשחה ותחתיו בנוי כיפין וכיפין וכיפה על כל ב' כיפין כדי שיהיו ב' רגלי הכיפה על גג ב' כיפין שתחתיה. כדי שתהיה תחת הכל חלול מפני קבר התהום. אף מקום שריפתה ומקום הטבילה שהיו בהר המשחה תחתיהן חלול מפני קבר התהום. והפרה והשורף וכל המסעדין בשריפתה יוצאין מהר הבית להר המשחה ע"ג כבש זה.

ב כיצד שורפין אותה. זקני ישראל היו מקדימין ברגליהן להר המשחה ובית טבילה היה שם. וכהן והמסעדין בשריפתה והפרה יוצאין על הכבש ובאין להר המשחה. ומטמאין את הכהן וסומכין הזקנים את ידיהם על הכהן ואומרים לו טבול אחת. ואם היה כ"ג אומרים לו אישי כ"ג טבול אחת. ירד וטבל ועלה ונסתפג. ועצים מסודרים היו שם ארזים אלונים וברושים ועצי תאנה חלקה. ועושין מערכה כמין מגדל ומפתחין בה חלונות כדי שתהיה האור מלבבת בהן. ומראה המערכה במערב. וכופתין את הפרה בחבל של מגג ונותנין אותה על גבי המערכה ראשה לדרום ופניה למערב. הכהן עומד במזרח ופניו למערב. שוחט בימינו ומקבל הדם בשמאלו. ומזה באצבעו הימנית מן הדם שבכפו השמאלית שבע פעמים כנגד בית קדשי הקדשים. על כל הזאה טבילת אצבע בדם. ושירי הדם שבאצבע פסולים להזייה לפיכך על כל הזאה מקנח אצבעו בגופה של פרה גמר מלהוות מקנח את ידיו בגופה של פרה ויורד מן המערכה והצית את האש בעצים קטנים והכניסן תחת עצי המערכה והתחיל האש בה והכהן עומד ברחוק ומשמר לה עד שיצת את האור ברובה ותקרע בטנה. ואח"כ נוטל עץ ארז ואזוב אין פחות מטפח וצמר צבוע בתולעת משקל חמשה סלעים ואומר לעומדים שם. עץ ארז זה עץ ארז זה עץ ארז זה. אזוב זה אזוב זה אזוב זה. שני תולעת זה שני תולעת זה שני תולעת זה שלש פעמים על כל אחד ואחד והן אומרין לו הין הין הין שלש פעמים על כל אחד ואחד. וכל כך למה לפי שמיני ארזים שבעה הן ומיני אזוב ארבעה והצבוע אדום יש שצובעין אותו בפואה ויש שצובעין אותו בלכא ויש שצובעין אותו בתולעת והתולעת היא הגרגרים האדומים ביותר הדומים לגרעיני החרובים והן כמו האוג ותולעת כמו יתוש יש בכל גרגיר מהן ולפיכך מודיע לכל ומגלה להן שאלו הן המינים האמורים בתורה. והאזוב האמור בתורה הוא האזוב שאוכלין אותו בעלי בתים ומתבלין בו הקדירות. האזוב והארז והתולעת שלשתן מעכבין זה את זה. וכורך האזוב עם הארז בלשון של שני ומשליך אל תוך בטנה שנאמר (במדבר יט ו) 'והשליך אל תוך שריפת הפרה'. ואינו משליך קודם שיצית האור ברובה ולא אחר שתעשה אפר ואם השליך פסולה שנאמר (במדבר

## ❖ היכל עולמים ❖

יט ו) 'אל תוך שריפת' לא קודם שיצת האור ברובה ולא אחר שתעשה אפר. בין שהשליך שלשתן כאחת בין שהשליך זה אחר זה בין שהשליך לתוך גופה או לתוך שריפתה בין שנקרעה מאליה ואחר כך השליך בין שקרעה בידו או בכלי כשירה.

ג נגמרה שריפתה חובטין אותה במקלות היא וכל עצי המערכה שנשרפה בהן וכוברין את הכל בכברות וכל שחור שאפשר שיכתש ויהיה אפר בין מבשרה בין מן העצים כותשין אותו עד שיעשה אפר ושאין בו אפר מניחין אותו וכל עצם שנשאר מעצמיה בלא שריפה בין כך ובין כך היה נכתש.

ד אין מכניסין כלום מאפרה להניחו בעזרה שנאמר (במדבר יט ט) 'והניח מחוץ למחנה'. ושלשה חלקים היו חולקין את כל אפרה אחד ניתן בחיל ואחד בהר המשחה ואחד מתחלק לכל המשמרות. זה שמתחלק לכל המשמרות היו הכהנים מקדשין ממנו. וזה שניתן בהר המשחה היו ישראל מזין ממנו. וזה שניתן בחיל היה מוכן ומוצנע שנאמר (במדבר יט ט) 'היתה לעדת בני ישראל למשמרת' מלמד שמצניעין ממנו. וכן היו מצניעין מאפר כל פרה ופרה ששורפין בחיל. ותשע פרות אדומות נעשו משנצטוו במצוה זו עד שחרב הבית בשנייה. ראשונה עשה משה רבינו. שנייה עשה עזרא. ושבע מעזרא עד חורבן הבית. והעשירית יעשה המלך המשיח מהרה יגלה אכ"ר.

ח. במשנה בסוכה (ה ד): וְעָמְדוּ שְׁנֵי כְהֻנִּים בְּשַׁעַר הָעֵלְיוֹן שִׁיֹּרֵד מֵעֹזֶרֶת יִשְׂרָאֵל לְעֹזֶרֶת נָשִׁים, וְשָׁמִי חֲצוּצָרוֹת בִּידֵיהֶן. קָרָא הַגָּבֵר, תִּקְעוּ וְהִרְיעוּ וְתִקְעוּ. הִגִּיעוּ לְמַעְלָה עֲשִׂירִית, תִּקְעוּ וְהִרְיעוּ וְתִקְעוּ. הִגִּיעוּ לְעֹזֶרֶת, תִּקְעוּ וְהִרְיעוּ וְתִקְעוּ. הָיוּ תוֹקְעִין וְהוֹלְכִין, עַד שֶׁמִּגִּיעִין לְשַׁעַר הַיּוֹצֵא מִזֶּרֶחַ. הִגִּיעוּ לְשַׁעַר הַיּוֹצֵא מִמִּזְרָח, הִפְכוּ פָנֵיהֶן לְמַעְרָב, וְאָמְרוּ, אֲבוֹתֵינוּ שֶׁהָיוּ בְּמָקוֹם הַזֶּה אַחֲרֵיהֶם אֵל הַיֵּכָל ה' וּפָנֵיהֶם קְדָמָה, וְהָמָּה מִשְׁתַּחֲוִיִּים קְדָמָה לְשִׁמְשׁ, וְאָנוּ לֵיהֶ עֵינֵינוּ. רַבִּי יְהוּדָה אוֹמֵר, הָיוּ שׁוֹנֵינִין וְאוֹמְרִין, אָנוּ לֵיהֶ, וְלֵיהֶ עֵינֵינוּ:

ובמשנה (שם ד ט): נִסּוּף הַמִּים פִּיצָד. צְלוּחִית שֶׁל זָהָב מִחֻזְקַת שְׁלֹשֶׁת לָגִים הָיָה מְמַלֵּא מִן הַשְּׁלוֹחַ. הִגִּיעוּ לְשַׁעַר הַמִּים, תִּקְעוּ וְהִרְיעוּ וְתִקְעוּ. עָלָה בְּכַבֵּשׁ וּפְנָה לְשִׁמְשׁ, שְׁנֵי סָפְלִים שֶׁל פֶּסֶף הָיוּ שָׁם. רַבִּי יְהוּדָה אוֹמֵר, שֶׁל סִיד הָיוּ, אֲלָא שֶׁהָיוּ מִשְׁחָרִין פָּנֵיהֶם מִפְּנֵי הַיָּיִן. וּמִגִּבֵּין כְּמִין שְׁנֵי חֲטָמִין דְקִין, אֶחָד מְעַבֵּה וְאֶחָד דֵּק, כְּדִי שֶׁיְהוּ שְׁנֵיהֶם פְּלִין בְּבֵת אַחַת. מְעַרְבֵי שֶׁל מִים, מִזְרָחֵי שֶׁל יָיִן. עָרָה שֶׁל מִים לְתוֹךְ שֶׁל יָיִן, וְשֶׁל יָיִן לְתוֹךְ שֶׁל מִים, יָצָא. רַבִּי יְהוּדָה אוֹמֵר, בְּלֵג הָיָה מְנֻסָּף כֹּל שְׁמֵנָה. וְלִמְנֻסָּף אוֹמְרִים לוֹ, הַגְּבֵה יָדְךָ, שֶׁפָּעַם אַחַת נִסּוּף אֶחָד עַל גְּבֵי רִגְלָיו, וּרְגָמוּהוּ כֹּל הָעָם בְּאַתְרוּגְיָהֶן:

## ❖ היכל עולמים ❖

ברע"ב (סוכה ה ד): תקעו והריעו ותקעו. זה סימן לילך ולמלאות מים לניסוך מן השילוח: הגיעו לעזרה. לקרקע עזרה של נשים: הפכו פניהם למערב. לצד העזרה וההיכל כדי לומר דבר זה: שונין. כופלין לומר: אנו ליה. משתחווים ומודים על מה שעבר: וליה עינינו. מיחלות להבא:

וברע"ב (שם ד ט): מן השלוח. הוא מעיין הסמוך לירושלים: מחזקת ג' לוגין. פחות שבנסכים, רביעית ההין לכבש: שער המים. אחד משערי עזרה נקרא כן, על שם שבו מכניסין צלוחית של מים דנסוך החג: תקעו והריעו. משום שנאמר (ישעיה י"ב) ושבתם מים בששון: עלה בכבש. שהיה בדרומו של מזבח: ופנה לשמאלו. שנסכים נעשים בקרן מערבית דרומית, וכשהוא פונה לשמאלו היא הראשונה: שהיו משחירים פניהן. מחמת היין, ודומין לכסף שהוא שחור מן הסיד: כמין שני חוטמין דקין. חוטם אחד בספל אחד ונקב אחד בחוטמו. והכהן מערה בפי הספלים והנסכים מקלחים ויורדים דרך החוטמין על גג המזבח, ובמזבח היה נקב שבו היין והמים יורדין לשיתין של מזבח שהן חלולים ועמוקים מאד: אחד מעובה ואחד דק. אחד מהנקבים עבה. והוא אותו של יין, ואחד דק אותו של מים. כדי שיהיו כלין שניהן בבת אחת. שהמים ממהרין לצאת יותר מן היין מפני שהיין עב יותר ומאחר לצאת, לפיכך היה הנקב של יין מעובה והנקב של מים דק כדי שיהיו כלין בבת אחת: ה"ג מערבי של מים, מזרחי של יין. הספלים היו נתונים אצל הקרן סמוכים זה לזה, זה לפני זה, אחד לצד מערב ואחד לפניו ממנו דהיינו למזרח: ר' יהודה אומר כו'. בתרתי פליג, אג' לוגין פליג ואז' דקאמר תנא קמא, ואתא ר' יהודה למימר אף בשמיני מנסכים. ואין הלכה כרבי יהודה: הגבה את ירך. כדי שנראה אם תתן מים בספל. לפי שצדוקים אין מודים בנסוך המים: שפעם אחת נסך. צדוקי אחד את המים על רגליו:

ט. במשנה להלן (פ"ב מ"ו) וז"ל: וְלָמָּה נִקְרָא שְׁמוֹ שֶׁעַר הַמַּיִם, שְׁבוּ מִכְּנִיסִין צְלוּחִית שֶׁל מַיִם שֶׁל נִסּוּךְ בְּחָג. רַבִּי אֱלִיעֶזֶר בֶּן יַעֲקֹב אָמַר, וְבוּ הַמַּיִם מְפָכִים, וְעֵתִידִין לְהִיּוֹת יוֹצְאִין מִתַּחַת מִפְתֵּן הַבַּיִת.

זה לשון הפסוקים ביחזקאל (פרק מז): (א) וַיִּשְׁבְּנִי אֶל פֶּתַח הַבַּיִת וְהִנֵּה מַיִם יֹצְאִים מִתַּחַת מִפְתֵּן הַבַּיִת קְדִימָה כִּי פָנַי הַבַּיִת קְדִימִים וְהַמַּיִם יֵרְדִים מִתַּחַת מִכְתָּף הַבַּיִת הַיְמָנִית מִגֹּב לְמִזְבֵּחַ: (ב) וַיּוֹצְאֵנִי דֶרֶךְ שֶׁעַר צְפוֹנָה וַיִּסְבְּנִי דֶרֶךְ חוּץ אֶל שֶׁעַר הַחוּץ דֶּרֶךְ הַפּוֹנֶה קְדִימִים וְהִנֵּה מַיִם מְפָכִים מִן הַכְּתָף הַיְמָנִית: (ג) בְּצֵאת הָאִישׁ קְדִימִים וְקוּ בְּיָדוֹ וַיִּמְד אֶלַף בְּאֵמָה וַיַּעֲבֵרְנִי בְּמַיִם מֵי אֶפְסָסִים: (ד) וַיִּמְד אֶלַף וַיַּעֲבֵרְנִי בְּמַיִם מֵי בְּרָכִים וַיִּמְד אֶלַף וַיַּעֲבֵרְנִי מֵי מִתְנַזִּים: (ה) וַיִּמְד אֶלַף נַחַל אֲשֶׁר לֹא אוֹכֵל לַעֲבֹר כִּי גָאוּ הַמַּיִם מִי שָׁחוּ נַחַל אֲשֶׁר לֹא יַעֲבֹר: (ו) וַיֵּאמֶר

## ❖ היכל עולמים ❖

אלי הראית בן אדם ויולכני וישבני שפת הנחל: (ז) בשובני והנה אל שפת הנחל עץ רב מאד מזה ומזה: (ח) ויאמר אלי המים האלה יוצאים אל הגלילה הקדמונה וירדו על הערבה ויבאו הימה אל הימה המוצאים (ונרפאו) ונרפו המים: (ט) והיה כל גפוש תיה אשר ישרץ אל כל אשר יבוא שם נחלים יתיה והיה הדגה רבה מאד פי באו שמה המים האלה וירפאו וחי כל אשר יבוא שמה הנחל: (י) והיה (יעמדו) עמדו עליו דוגים מעין גדי ועד עין עגלים משטוח לתרמים יהיו למינה תהיה דגתם כדגת הים הגדול רבה מאד: (יא) (בצאתו) בצאתו ויבאיו ולא ירפאו למלח נתנו: (יב) ועל הנחל יעלה על שפתו מזה ומזה כל עץ מאכל לא יבול עלהו ולא יתם פרו לחדשיו יבכר פי מימיו מן המקדש המה יוצאים (והיו) והיה פרו למאכל ועלהו לתרופה:

וזה לשון רש"י ביחזקאל: (א) וישבני. לתוך החצר הפנימית: אל פתח הבית. והמים יורדין מתחת כתף הבית הימנית נובעין מתחת המפתן שהוא באמצע המזרח ומצדדין באלכסון לצד הימין ויוצאים מעזרה בדרום המזבח ויוצאין חוץ לעיר במסכ' יומא שנינו אמר רבי פנחס משום רב הונא צפוראה מעין היוצא מבית קדשי הקדשים בתחילה דומה לקרני סלעים כיון שהגיע לפתח ההיכל נעשה כחוט של שתי כיון שהגיע לפתח האולם נעשה כחוט של ערב כיון שהגיע לפתח העזרה נעשה כפי פך קטן: (ב) ויוציאני. מן החצר הפנימית אל החצר החיצונית בשער הצפון: ויסבני. סביב חומת הפנימי בתוך החיצונה: אל שער. החיצונה הפונה קדים: מים מפכים. בוואונ"ט בלע"ז רחבים כרוחב פי הפך כך פירשו רבותינו כדלעיל: (ג) וימד אלף באמה. חוץ לחומה וכל אותן אלף אמות לא גבר הנחל להיות עמוק אלא עד אפסים הם הקרסולים שקורין קביליי"ש בלע"ז: (ד) וימד אלף. אחרות והעמיקו עד ברכים ועוד אלף והעמיקו עד מתנים מכאן ואילך נחל אשר לא יוכל לעבור מכאן שאסור ליכנס במים מן המתנים ולמעלה שלא ישטפוהו המים משבא למי מתנים יצא על שפת הנהר ומדד עוד אלף לפניו נחל אשר לא יעבר ורגליו ביבשה עומדין היינו דכתיב וישבני על שפת הנחל כלומר אצל שפת הנחל ששם היה עומד: (ה) גאו. כמו גדלו: מי שחו. נואירינ"ט בלע"ז מים שצריך לשוט בהן ולא לעבר' ברגל שלא ישטפוהו, שחו שייט כמו (ישעיה כה) כאשר יפרש השוחה לשחות: (ו) הראית בן אדם. כמה מתגבר הנחל הזה: (ז) בשובני והנה אל שפת הנחל וגו'. בתוך שהולכני והשיבני צמחו על שפת הנחל עץ רב מאוד מזה ומזה, עץ אביר"ץ בלע"ז: (ח) אל הגלילה. לאמרק"א בלע"ז: הקדמונה. המזרחית שנו רבותינו בתוספתא של סוכה להיכן יוצאין לימה של טבריא ולימה של סדום וליים הגדול לרפות את מימיהם המלוחים ולמתקן: וירדו על הערבה. זו ימה של טבריא: ובאו הימה. זו ימה של סדום: אל הימה המוצאים. זו ימה של אוקינוס שהוא מוצא מן הישוב להקיף את העולם: ונרפאו. המים. ממליחתן ומדרש אגדה למה קורא אותם מוצאים על שם שני פעמים שיצאו: (ט) אל כל אשר יבוא שם נחלים. הנחל הזה המתחלק לכמה נחלים ממתק את המים שמתערב בתוכם

## ❖ היכל עולמים ❖

ודגתם הנשרצ' בם חיים ומתוקים: (י) והיה. עמדו עליו דוגים וגו'. לחרמים. למכמורת: למינה תהיה דגתם. לא מפיק ה"א ופירושו למינים הרבה תהי' דגתם למינה לשון רוב מינים כמו (שמות ז) והדג' אשר ביאור (ישעיה נא) כל אנחתה השבתי: (יא) בצאתיו. של ים כמו (איוב ח) היגאה גומא בלא ביצה וגו' מרש"ק בלע"ז: וגבאיו. כמו (מלכים ב ג) עשה הנחל הזה גבים גבים, הבצים הם הבצעים שסביבותיו והגבים הם נקעים שהמים נאספים בהם: ולא ירפאו. להפך למתיקה למה כי למלח נתנו: ולא ירפאו. הוי"ו הוּו טפילה ויתירה: (יב) לחדשיו יבכר. מדי חדש בחדש יבשל פירותיו: לתרופה. פירשו רבותינו ז"ל להתיר פה אלמים ופה עקרות ומשמעו ל' רפואה כמו (ירמיה י) וירפאו את שבר עמי על נקלה וכן חברו מנחם.

ובמלבי"ם: מלבי"ם: (א) וישבני משם השיבו אל פתח עזרת ישראל המזרח, וראה שמתחת מפתן הבית יוצאים מים ונמשכים אל צד מזרח, כאילו יוצאים מן הבית אל פני הבית כי המזרח הוא הפנים, וראה שמקום המים נמשך מכתף הבית שבצד ימין מצד דרום המזבחה: (ב) ויוצאני, הוציאו מן העזרה דרך שער הצפוני (כי שער המזרחי של החצר הפנימי וכן של החיצונה היה סגור) ולכן הוצרך להקיף דרך שער צפון, ובא בחוץ אל לפני שער המזרחי של החצר החיצונה וראה שהמים מפכים מן החצר אל הר הבית מכתף הימנית, ור"ל שהמקור היה פתוח כפי פך: (ג) בצאת האיש קדים, ויצא עמו אל צד מזרח דרך הר הבית, ומדד אלף אמה והיו עדיין המים מועטים כאפס ואין: (ד) וימד, מדד עוד אלף אמה והמים הגיעו עד הברכים, וימד אלף אמה השלישית, והיו המים עד המתנים: (ה) וימד אלף הרביעית, ראה כי גאו המים מאד. והנה מלבד שיהיה הנס כפשוטו, שיצא מקור נפתח מבית ה', כמ"ש (יואל ד') ומעין יצא מבית ה' והשקה את נחל השטים, (וזכריה י"ד) והיה ביום ההוא יצאו מים חיים מירושלים, כי בירושלים לא היה מעין מעולם ואז תתרבה הברכה ממקור מים חיים. חוץ מזה בא לרמוז ג"כ על מי הדעת והתורה והאמונה אשר יצאו מבית ה', כי מציון תצא תורה, ובאר שהמים הקדושים האלה יוצאים מתחת מפתן הבית הימנית מנגב למזבחה, לא מצד כתף הצפון, כי צד צפון היה מיוחד לשחיטת קדשי קדשים שרובם באו לכפר פשע ולהתם חטאת, כמו חטאת ואשם שבאו לכפר, וגם עולה באה לכפר על הרהור הלב ועל עשה ולאן הנתק לעשה, ומצד זה לא יזלו מי הדעת מדלים כי לא ידעו את ה' מצד יראת העונש וסור מרע, רק המקור יפתח מצד ימין המזבחה ששם מקריבים זבחי רצון ושלמים ותודה, שמורה על עבודת ה' מצד הכרת טובו וחסדו ואמתתו. אולם על מה יורו ארבעה המדידות אשר מדד בנחל? פי' הרי"א שרומזו על ארבעה מיני השגות ששיגו את ה' ע"י מי הדעת הנובעים מן הקדש, ומי אפסים הוא השגת עולם ההויה וההפסד ההבל והאפס. ומי ברכים הוא השגת עולם הגלגלים בעלי התנועה. ומי מתנים הוא השגת עולם המלאכים אשר כחם במתנם גבורי כח עושי דברו. ומי שחו הוא השגות האלהות אשר גאו המים מעומק המושג מבלי יוכל איש עבור בו ולדעתי רמז בזה כי הגם שבעת ההיא תמלא הארץ דעת את ה'

## ❖ היכל עולמים ❖

כמים יכסו על ים, בכ"ז יהיו דומים כמים המכסים את הים שיש מקומות עמוקים ומקומות בלתי עמוקים, כי הגם שכולם יכירו את ה' יהיה חילוף מדרגות בכמות ההשגה ואיכות ההשגה ועומקה, שכ"א ישיג כפי מדרגתו. והודיע לו כי אז יתחלקו האנשים אל ארבע מדרגות, א. אומות אשר ישארו עוד במעמד לסכלות הקדום שעבדו לכוכבים ומזלות כמו חינא ויאפאן ואנשי הודו, והם יקבלו מעט מידיעת האל ויהיו המים מי אפסים, ב. אומות שאינם עובדי ע"ז ויש להם דת, רק שטועים באלהות ועובדים ללא אלהי אמת, הם יקבלו יותר ממי הדעת ויהיה להם המים מי ברכים, ג. האומות שקבלו דעות אמתיות באמונת האלהות ובאחדותו רק שלא קבלו דת האמיתית ומצות האלהות הם ירוו יותר ממקור מים חיים ויהיה להם מי הדעת מי מתנים, ד. האומה שקבלה תורת ה' וחקיו ומצותיו הם ישיגו ההשגות הגדולות ויהיה להם נחל נובע מקור חכמה מי שחו, כי גאו מי הדעת בנפשם בשפע רב. והראה שהמי אפסים קרובים יותר אל המקדש ממי ברכים, ללמד שבכ"ז כולם ישקדו על דלתותיו לבקש אותו ולהכירו וללכת באור ה', שעד שאלה שלא קבלו עדיין דרכי ה' כלל ידחקו יותר לשקוד על האהל וירדפו לדעת את ה', כמ"ש לכו ונלכה אל ה' וכו' ויורנו מדרכיו. ואלה שלא למדו יהיו יותר בפנים מן אלה שכבר למדו וידעו את ה' שיצאו לחוץ להפיץ מעינותיהם חוצה, עד שהמים מי שחו כבר יעתקו א"ע מחדר הורתם לשוט בארך וללמד בכל הארץ. וחז"ל אמרו במליצתם, המעיין הזה תחלתו מבית קדשי הקדשים, אמר ר' פנחס בשם ר"ה, המעיין היוצא מבית קדשי הקדשים בתחלה דומה לקרני חגבים, כין שהגיע לפתח היכל נעשה כחוט של שתי, וכיון שהגיע לפתח האולם נעשה כחוט של ערב, וכיון שהגיע לפתח עזרה נעשה כפי פך קטן. דעתם, שהמים האלה המדעיים, התחלתם מהשכל הנאצל מעולם האצילות שמרומז בבית קה"ק, ושם דומה כקרני חגבים, כי אין אנו משיגים מן האור ההוא הגדול רק כמחט סדקית. וכשהגיע לפתח היכל שמרמז על ההשגה בעולם הכסא, יוכר יותר כחוט של שתי. ובפתח האולם, שמרמז על ההשכלה בעולם המלאכים, שם תפתח הידיעה יותר עד שיצא מפתח העזרה ולחוץ, ובא אל עולם האופנים שהוא העולם הגשמי, ששם דומה כפך, והמים מפכים, כי שם בני אדם משיגים ומעיינים בחכמת תכונת השמים ובסדר העולם השפל, ובוה המליץ שמדד האלף הא' נגד האלוף והלימוד בעולם האצילות והיו מי אפסים, כי שם ההשגה אין ואפס ולא ישיג שם השכל הקשור בחומר ותתרחב ההשגה ותעמיק יותר בעניני עולם הכסא עד ברכים, ותתרחב יותר בעולם המלאכים עד מתנים, ובאלף ולימוד האחרון שהוא בעולם הגלגלים בעלי חומר, שם גאו המים כי רבו החוקרים ועצמה הידיעה בתכונה ובטבע ובכל מיני המדעים: (ו) ויאמר אלי הראית בן אדם, ר"ל האם השגת והבנת את המראה אשר הראתיך, ואז וישיבני אל שפת הנחל, ששב פעם שנית ללכת על שפתו: (ז) ובשובני, והנה על שפת הנחל עץ רב מאד, ראה שבתוך כך גדל עץ רב מזה ומזה משני עברי הנחל: (ח) ויאמר אלי, עתה בא לפרש לו שני המראות שראה, ופי' לו תחלה ענין המים והנחל שראה, ואח"ז

## ❖ היכל עולמים ❖

(בפסוק י"ב) יפרש לו מה ענין העצים. אמר לו שהמים האלה יוצאים אל הגלילה הקדמונה היינו לים המזרחי, וירדו על הערבה אל ים הערבה, ובאו הימה ר"ל משם יבואו אל ים אחר, אל הימה המוצאים ר"ל ומן הים האחר יבוא אל הים שהוא יוצא מן הישוב, דהיינו אל ים אוקינוס. ונרפאו המים, ובכל אלה הארבעה הימים שיבואו שם ירפאו המים ממליחותם ואמרו חז"ל להיכן הם יוצאים, לים טבריה, וליים סדום, וליים אוקינוס, לרפאות המים המלוחים, וירדו על הערבה זה ימה של טבריה, ובאו הימה שזה ימה של סדום, ואל המים המוצאים זה ים אוקינוס. וכונת המליצה הזאת, שמי הדעת הוכרת ה' יתפשטו אז בין שני האומות אדום וישמעאל, שישמעאל הם יושבי המזרח, ואדום הם יושבי המערב, כמ"ש (זכריה י"ד) והיה ביום ההוא יצאו מים חיים מירושלים חציים אל הים הקדמוני וחציים אל הים האחרון והם השני כתות שראה במשל שא' עובר במי ברכים וא' עובר במי מתנים, ואז ישתו את המים המדעים אשר יצאו מבית ה' ויקבלו האמונה האמתית וירפאו מן המלח סדומית המסמא את העינים באמונות בלתי אמתיות. וכן יצאו המים המדעיים גם אל ימה של סדום, שהיא מליצה על המשוקעים עוד בעבודת אלילים שעליהם רמוזו במי אפסים, וגם הם ירפאו מן המלח המכלה עיני רואים, ויראו אור בהיר, וגם ירד לימה של טבריה ששם מושב בני ישראל אשר המליץ עליהם במי שחו, לרפאות גם תחלואי נפשם וכולם ישתו מן המים המדעיים ותבא חכמה כמים בקרבם איש לפי הכנתו: (ט) והיה כל נפש חיה אשר ישרץ במקום שיבואו שם נחלים המקודשים, יחיה, וגם ירבה מאד, כי המים האלה ירפאו מליחת המים המררים הממיתים את הבע"ח, ולכן יחיו וירבו מאד, והמליצה בזה שבני אדם אשר יחיו בימים האלה וישתו מן המים המדעיים מי התורה והאמונה יחיו חיים הנפשיים, וכן יתרבו המקבלים האמונה האמתית, שע"י המים האלה ירפאו מחלי הנפש באמונות זרות, וממילא כן יוסף הנחל להגיר שם מימיו וכן יוסיפו לשאוב בששון ממעיני הישועה, שכפי שירבו לקבל כן יוסיף ה' להשפיע מבועי השכל והדעת וישאבו למודים חדשים והשגות עיוניות: (י) והיה עמדו עליו דוגים, לצוד הדגים, עד שכל שטח הארץ שמעין גדי עד עין עגלים יהיה משטח לחרמים ורשתות לצידת הדגים והדגים יהיו למינה היינו מכל מין ומין, ויהיו דגים גדולים כדגת ים הגדול, וגם יהיו רבה מאד במספר, והמליצה שיעמדו אז נביאים רבים ומורים ומלמדים הצדים את הדגים, היינו שיקחו את הנפשות שהיו במדרגות דגים, שהוא הבע"ח הפחות, ויעלו לרשותם שיהיו במדרגת האדם המדבר והמשכיל והיודע, ובמקום שהוא מעין גדי עד עין עגלים, ר"ל מקום שעבדו לכווכים ומזלות, ויערכו לגדי שלחן וימירו את כבודם בתבנית עגל, שעבדו למזל טלה ולמזל שור, וחשבו שעין גדי הוא המשוטט בארץ ומשגיח עליה, יהיה שם משטח לחרמים ורשתות המשוכים נפשות לרשות הקדושה והאמונה והדעת, והנצודים לרשות הקדושה יהיו מכל מין, מכן אומה ולשון, וגם שרים וגדולים מכל כת ירבו מאד לדעת את ה' ולחסות בצל כנפיו: (יא) בצאתנו וגבאינו, אמנם ימצאו עוד מקומות לחים וגבאים של מים אשר לא ירפאו כי לא יבא הנחל שמה,

## ❖ היכל עולמים ❖

והם נתנו למלח להטעים התבשיל ולמלוח כל דבר, והמליצה כי ישארו עוד אנשים פראיים בהמיים אשר יהיו נתקים ומפורדים מן הנחל המדעי, ויהיו מועטים בלתי מתקיימים זמן רב, כמקומת בצה ורפש וגבים שאצל הנחל שמתבישים ונשאר מקומם מלח, כן בעשן יכלו ויהיו נציב מלח: (יב) ועל הנחל, עתה מפרש על מה רומזים העצים שראה שגדלו על שפת הנחל, שהוא רומז שלעתיד יעלה על שפת הנחל כל עץ מאכל, ולא יבולו עליהם ופרים לא יתמו. ופרים יהיו למאכל ועליהם יהיו לרפואה, והמליצה שגם ההצלחות העולמיים שמצד זה ידמו כמשל העץ הצומח, שהוא חיי הגוף מצד הנפש הצומחת שלו שבו כח הזון והמגדל והמוליד בדומה, גם הצלחת הגוף יגדל מאד, עד שגופם יהיה כעץ מאכל נושא פרי, אשר לא יתום, כי יאריכו ימים, וגם העלים שהם העושר והקנינים שלהם שהם שומרי הפרי לא יבולו, כי העושר לא ידיח אותם מעבודת ה', כי בהפך העלים יהיו לתרופה ולעזור אל האושר והשלימות, כי המים ההם שהם הלמודים יצאו מן המקדש ממקור נאמן, וגם שפע הברכה הבא להם תצא מן המקדש, ר"ל מהשגחת ה', לא מן המערכה, לכן יבכר בכל חדש, כי ה' יחדש עליהם מעשה בראשית, ובכל עת חידוש הלבנה העליונה תריק עליהם מגד גרש ירחים ושפע רב, ויתחדש להם עטרת תפארת ואמרו חז"ל לתרופה להתיר פה של אלמים ושל עקרים, היינו לתקן ברית הלשון והמעור שיסאו פרי קדש הלולים:

ובגמרא יומא (עז:–עח:): אמר ר' פנחס משום רב הונא צפוראה, מעין היוצא מבית קדשי הקדשים בתחילה דומה לקרני חגבים, כיון שהגיע לפתח היכל נעשה כחוט של שתי, כיון שהגיע לאולם נעשה כחוט של ערב, כיון שהגיע אל פתח עזרה נעשה כפי פך קטן, והיינו דתנן ראב"י אומר מים מפכין עתידין להיות יוצאין מתחת מפתן הבית, מכאן ואילך היה מתגבר ועולה עד שמגיע לפתח בית דוד, כיון שמגיע לפתח בית דוד נעשה כנחל שוטף שבו רוחצין זבין וזבות נדות וילדות, שנאמר (זכריה יג א) ביום ההוא יהיה מקור נפתח לבית דוד וליושבי ירושלם לחטאת ולנדה.

ובמהרש"א: אף מלאך המות אין לו רשות כו'. לא קאמר הכא דלא יכול לעבור כדקאמר לעיל דודאי מלאך המות יוכל לעבור אלא שלא ניתן לו רשות לעבור והיינו דהמים אלו באו ממקום קדוש וכבר סיפר ביחזקאל ג"כ במעלות אלו המים שמרפאין הימים המלוחים ודריש ליה מדכתיב אני שיט דהלשון כפול דהיינו אני היינו שיט שהוא בורני קטנה: דומה לקרני כו'. נראה דמשמע ליה מקרא דבר גדול ונתרבו המים במקומות שזכר והיינו מדכתיב והנה המים יוצאים מתחת מפתן הבית וגו' והמים יורדים מתחת מכתף וגו' ומנגב למזבח וגו' והנה המים מפכים וגו' שזכר בזה ד' מקומות משתנים דהיינו המים בתחלה מים כל שהן יוצאים מתחת מפתן הבית דהיינו ק"ק ואמר שוב המים יורדין להתרבות בפתח היכל ואמר מנגב



## ❖ היכל עולמים ❖

למזבח היינו מנג' למזבח החיצון דהיינו באולם נתרבה עוד ואמר והנה מים מפכים וגו' היינו על פתח העזרה שנעשה ונתרבה כפי פך קטן:

ובגמרא שקלים (יז.): כתיב (זכריה יד ח) והיה ביום ההוא יצאו מים חיים מירושלים וגו' תני מבית ק"ק עד הפרוכת כקרני סילי וכיליי מן פרוכת עד מזבח הזהב כקרני חגבים ממזבח הזהב עד עזרות כחוט של שתי מן העזרות עד מפתן הבית כחוט של ערב מיכן ואילך כמפי הפך כתיב (יחזקאל מז ב) והנה מים מפכים מן הכתף הימנית בצאת האיש קדים וקו בידו וימד אלף באמה ויעבירני במים מי אפסים עד קרסולה (יחזקאל מז ד) וימד אלף ויעבירני במים מי ברכים עד ברכייה וימד אלף ויעבירני מי מתנים עד מתנייא מכאן ואילך וימד אלף נחל אשר לא אוכל לעבור אפי' לבירנין גדולה אינה יכולה לעבור בו מ"ט (ישעיה לג כא) וצי אדיר לא יעברנו מפני מה כי גאו המים מי שחו מהו מי שחו מלשוט אמר רב חונה (הונא) באתרין קרו לשייטא שחונא (ישעיה כה יא) ופרש ידיו בקרבו כאשר יפרש השוחה לשחות מהו לשחות אמר רבי יוסי בי ר' בון (ביבן) מיין דמתמללין בעלמא כתיב (זכריה יג א) ביום ההוא יהיה מקור נפתח לבית דויד וליושבי ירושלם לחטאת ולנידה ר' שמואל בר נחמן בשם ר' (נתן) יונתן מבית דוד ועד יושבי ירושלם כשרים לנדה ולחטאת מכאן ואילך מי תערובות הם כשרים לנדה ופסולים למי חטאת אר"א (ר"מ אומר) מבית דוד ועד יושבי ירושלם כשרים לנידה ולחטאת מכאן ואילך מי קטפריסות הן פסולין לנדה ולחטאת כתיב (יחזקאל מז ח) ויאמר אלי המים האלה יוצאים אל הגלילה הקדמונה זה ים של סמכו (סיבוכא) וירדו אל הערבה זה ים של טבריא ובאו הימה זה ים המלח אל הימה המוצאים זה הים הגדול ולמה נקרא שמו מוצאים כנגד שתי פעמים שיצא אחד בדור אנוש ואחד בדור הפלגה רבי לעזר בשם רבי חנינה בראשונה יצא עד קלבריא ובשניה יצא עד כיפי ברבריא רבי אחא בשם ר' חנינה בראשונה יצא עד כיפי ברבריא ובשניה יצא עד עכו ועד יפו (איוב לח יא) עד פה תבא ולא תוסיף עד עכו תבא ולא תוסיף ופה ישית בגאון גליך עד יפו אשית גאון גליך ניחא ימא רבא וימא דמילחא בשביל למיתקן ימא דטבריא ימא דסמכו לרבות דגתם דכתיב ביה (יחזקאל מז י) למינה תהיה דגתם למיני מינים תהיה דגתם תני אמר רשב"ג מעשה שהלכתי לציידן והביאו לפני יותר משלש מאות מיני דגים בתמחוי א' (יחזקאל מז ח) ונרפאו המים בצאתו וגבאיו ולא ירפאו למלח ניתנו כתיב ונרפאו המים ואת אמרת ולא ירפאו המים מקום הוא ושמו ולא ירפאו כתיב (יחזקאל מז יב) ועל הנחל יעלה על שפתו מזה ומזה כל עץ מאכל לא יבול עלהו ולא יתם פרוי לחדשיו יבכר תני אמר רבי יהודה לפי שבעולם הוה תבואה עושה לששה חדשים ואילן עושה לשנים עשר חודש אבל לעתיד לבא התבואה עושה לחדש אחד ואילן עושה לשני חדשים מ"ט לחדשיו יבכר אמר רבי יוסי לפי שבעולם הוה התבואה עושה לששה חדשים ואילן עושה ליי"ב חדש אבל לעתיד לבא

## ❖ היכל עולמים ❖

התבואה עושה לט"ו יום ואילן עושה לחדש אחד שכן מצינו שעשת התבואה בימי יואל לחמשה עשר יום וקרב ממנה העומר מ"ט (יואל ב כג) ובני ציון גילו ושמחו בה' אלהיכם כי נתן לכם את המורה לצדקה ויורד לכם גשם מורה ומלקוש בראשון ומה מקיים רבי יוסי לחדשו יבכר בכל חודש וחודש יהיה מבכר (יחזקאל מז יב) ועלהו לתרופה רבי יוחנן אמר תרפיה מציץ עליה ותרף מזונה רב ושמאל חד אמר להתיר פה שלמעלן וחד אמר להתיר פה שלמתן ר' חנינה ור' יהושע בן לוי ח"א להתיר פה עקרות וח"א להתיר פה אלמים.

ובקרבת העדה וו"ל: ומשני כהאי דתנינן תמן. במסכת מדות: כקרני כיילי וסיילי מיני שבלול הם וקרניהם דקים. מאוד וקרני חגבים עבים מהם וחוט של שתי עב מהם וחוט של ערב עב ממנו: מכאן ואילך. מתגבר והולך כמפי הפך: מן הכתף הימנית. מצד דרום: וימד אלף באמה. המלאך הראה ליחזקאל נחל היוצא מבית קדשי קדשים תחלתו דק נאד והולך וגדל מאד וכל אלף אמה אורך משיצא חוץ לירושלים לא היה עמוק: מי אפסים. שהגיעו עד קרסולים: וימד אלף. באמה שנית והעמיקו עד הברכים מכאן ואילך וימד אלף אשר לא יוכל לעבור בו שהיו מימיו רדופים: לבירינן גדולה. לספינה גדולה: מלשוט. דאפי' בדרך שייטא לא יכול לעבור בו דרדיפו מיא: באתרין. במקומנו קורין לשייט שחונא: ופרש ידיו וכו'. מייתי ראיא דלשחות היינו לשוט: מיין דמתמללין בעלמא. שידברו העולם בו ויראו אותו ל"א שידברו העולם בהן מחמת גדולתן: מבית דוד ועד יושבי ירושלים. קשיא ליה אטו לשאר ישראל אינן כשרים הלכך קאמר מה שהמקור הולך מבית דוד ועד יושבי ירושלים הוא דכשר לאפר פרה ולטבול בהן נדות אבל משם ואילך פסול למי חטאת דמי תערובות הם ממי גשמים ולחטאת בעינן מים חיים: מי קטפריסות הן. הר משופע שמדרונו מחודד מאד והעבירו המים דרך דף הנתון במדרון ופסולין גם לנדה לטבול בהן א"נ לנדה היינו זבה: זה ים של סמכו. דשבע ימים סובבים לא"י וד' מהם ים של סמכו ושל טבריא וים המלח וים הגדול ומפרש דגלילה הקדמונה הוא ים של סמכו: ים הגדול. הוא הים ההולך מא"י למדינת איספניא: בראשונה. בדור אנוש יצא עד מדינה ששמה קלבריא והיא במדינת צרפת ובדור הפלגה יצא עד הסלעים שבמדינת ברבריא: עד עכו תבוא. דריש פה כמו כה: ניחא ימא רבא וימא דמלחא. שהוצרך המעין לבא לשם כדי למתקן שמימיהם מלוחים וסרוחים אלא ימא דטבריא וימא דסמכו למה באו לשם: ומשני לרבות דגתם. שע"י מים אלו יתברכו מימיהם לגדל דגים הרבה: למינה תהיה דגתם. קרא יתירא הוא דפשיטא דלמינה תהיה אלא ללמד דמיני מינים משונים שלא היו בתוכם מקדם יגדלו בהם: מקום הוא ששמו ולא ירפאו. וה"פ ביצאתיו וגבאיו ומקום ששמו ולא ירפאו למלח ניתנו ולא יבואו לכם המים הקדושים: תבואה עושה. פי' תבואה גדילה לששה חדשים: לחדשו יבכר. האילן יוציא פירותיו לשני חדשים וכיון דמשנים עשר חדשים נעשו שני חדשים ה"ה מה שנעשה בתבואה בעוה"ז בששה חדשים נעשה לעתיד

## ❖ היכל עולמים ❖

בחדש א': שהתבואה עשתה בימי יואל לט"ו יום. א"כ אילנות לשלשים יום כפל מהתבואה: בראשון. היינו בר"ח ניסן ירדו הגשמים וכתוב ובני ציון גילו ושמחו בה' אלהיכם היינו הקרבת העומר: ומשני בכל חדש וחדש יהא מבכר. האילן ולחדשיו היינו חדשים דעלמא: תרפיה מציץ עליה. הפירות נראים יותר מן העלין שבאילנות: ופריך ותרף מזונה. וכי תרף מזון הוא דקאמרת הפירות נראים יותר מן העלין. ל"א דרש תרפיה כמו טרף בטי"ת מלשון מזון וה"ק משעה שפורח עליה מיד נותן מזונו שלא כדרך הטבע שהפרח מתאחר לנוץ אחר יציאת העלים ימים רבים והראשון נ"ל: להתיר פה שלמעלן. היינו פה אלמים: פה שלמטן. היינו פה עקרות.

ובריבב"ן (שקלים): מים מפכין עתידין להיות יוצאין מבית קדש הקדשים כדאיתא ביומא פרק בתרא אמר ר' מנחם משום ר' חנא ציפוראה מעין היוצא מבית קדש הקדשים בתחלה דומה לקרני סלעם עד שמגיע לפתח ההיכל כיון שמגיע לפתח ההיכל נעשה כחוט של שתי עד שמגיע לפתח האולם נעשה כחוט של ערב עד שמגיע לפתח העזרה כפי פך קטן היינו דתנן ר' אליעזר בן יעקב אומר מים מפכין עתידין להיות יוצאין מתחת מפתן הבית מפכים לשון פך.

וביואל (ד יח): וְהָיָה בַיּוֹם הַהוּא יִטְפוּ הַהַרִים עֲסִיס וְהַגְּבְעוֹת תִּלְכְּנָה חֵלֶב וְכָל אֲפִיקֵי יְהוּדָה יִלְכוּ מֵיָם וּמֵעֵין מִבֵּית ה' יֵצֵא וְהִשְׁקָה אֶת נַחַל הַשְּׂטִיָּם:

ובמצודת דוד: יטפו ההרים עסיס. ר"ל הרבה ענבים יגדלו בהרים והיין יהיה נוטף מהם והוא ענין גוזמא: תלכנה חלב. שם יהיה מרעה שמן ותתרבה חלב הצאן וכאלו הגבעות מוליכות ומזילות את החלב: וכל אפיקי יהודה. המקומות שביהודה שהיו מדרכם למשוך את המים יחזרו להמשיך כמאז: ומעיין. הוא הנחל האמור בנבואת יחזקאל והוא המקור האמור בנבואת זכריה: והשקה. מי המעיין הזה ישקה את עמק השיטים להיות נמשך כנהר.

בזכריה (יד ח): וְהָיָה בַיּוֹם הַהוּא יֵצֵאוּ מֵיָם חַיִּים מִירוּשָׁלַם חֲצִיָּם אֶל הַיָּם הַקָּדְמוֹנִי וְחֲצִיָּם אֶל הַיָּם הָאֲחֵרוֹן בְּקִיץ וּבְחֹרֶף יִהְיֶה:

ובמצודת דוד שם: יצאו מים חיים מירושלים. הוא המקור המוזכר למעלה היוצא מתחת מפתן הבית אל ירושלים ומשם תתפשט בעולם: חצים. חצי המים היוצאים ילכו דרך בקע ההר אל

## ❖ היכל עולמים ❖

הים הקדמוני וגומר: בקיץ ובחורף יהיה. לא יתייבש בחום הקיץ ולא יגלד להקפות בקור החורף.

וכן בזכריה (יג א): ביום ההוא יהיה מקור נפתח לבית דויד ולישבי ירושלים לחטאת ולגדה:

ובמצודת דוד: יהיה מקור נפתח. יהיה נובע מים מתחת מפתן הבית והוא הנחל האמור בנבואת יחזקאל והוא המעיין האמור בנבואת יואל והוא מים החיים האמור בסוף הספר: לבית דוד. לצורך בית דוד ויושבי ירושלים: לחטאת. לקחת ממנו מי חטאת להזות על טמאי מתים כי מי חטאת צריכים שיהיו מים חיים ונובעים: ולגדה. ר"ל לצורך טבילת הנדה ואף שאינה צריכה דוקא ביאת מים חיים או הוא מענין הזיה כמו מי גדה (במדבר יט) וכפל בשמות נרדפים.

במדרש רבה (בא, פרשה טו אות כא): החדש הזה לכם, הָאֵלֹהִים הוּא דְכָתִיב (ישעיה מב ט): הַרְאֵנוּת הַגָּה בָּאוּ וַחֲדָשׁוֹת אָנֹכִי מַגִּיד, וְכִי יֵשׁ לְעֵתִיד לְבוֹא תְּחִלָּתוֹ, וְהָאֵלֹהִים כָּתִיב (קהלת א ט): מִה שֶׁהָיָה הוּא שֶׁיְהִי, אֲלֵא מוֹצֵאִין אָנוּ עֲשֶׂרָה דְבָרִים עֲתִיד הַקְּדוֹשׁ בְּרוּךְ הוּא לְחַדֵּשׁ לְעֵתִיד לְבוֹא, הַרְאֵנוּתָהּ שֶׁהוּא עֲתִיד לְהֵאִיר לְעוֹלָם, שֶׁנֶּאֱמַר (ישעיה ס יט): לֹא יִהְיֶה לָךְ עוֹד הַשֶּׁמֶשׁ לְאוֹר יוֹמָם, וְכִי יָכוֹל אָדָם לְהַבִּיט בְּהַקְּדוֹשׁ בְּרוּךְ הוּא, אֲלֵא מִה הַקְּדוֹשׁ בְּרוּךְ הוּא עוֹשֶׂה לְשֶׁמֶשׁ, מֵאִיר אַרְבָּעִים וְתִשְׁעָה חֲלָקֵי אוֹר, שֶׁנֶּאֱמַר (ישעיה ל כו): וְהָיָה אוֹר הַלְּבָנָה כְּאוֹר הַחֶמֶה וְאוֹר הַחֶמֶה יְהִי שְׁבַעֲתַיִם, וְאֶפְלוּ אָדָם חוֹלָה הַקְּדוֹשׁ בְּרוּךְ הוּא גּוֹזֵר לְשֶׁמֶשׁ וּמִרְפָּא, שֶׁנֶּאֱמַר (מלאכי ג כ): וְזָרְחָה לָכֶם יְרֵאֵי שְׁמֵי שָׁמַיִם שְׁמֵי שָׁמַיִם שְׁמֵי שָׁמַיִם בְּכִנְפֵיהֶ. הַשְּׁנֵי, מוֹצֵאֵי מִים חַיִּים מִירוּשָׁלַיִם וּמִרְפָּא בָּהֶם כָּל שֵׁשׁ לוֹ מַחְלָה, שֶׁנֶּאֱמַר (יחזקאל מז ט): כָּל נֶפֶשׁ חַיָּה אֲשֶׁר יִשְׁרָץ אֵל כָּל אֲשֶׁר יָבוֹא שָׁם נִחְלִים יִחְיֶה וְגו'. הַשְּׁלִישִׁית, עוֹשֶׂה הָאֵלֹהִים לְתֵן פְּרוּתֵיהֶן בְּכָל חֹדֶשׁ וַחֲדָשׁ, וְהָיָה אָדָם אוֹכֵל מֵהֶם וּמִתְרַפֵּא, שֶׁנֶּאֱמַר (יחזקאל מז יב): וְעַל הַנַּחַל יַעֲלֶה עַל שְׂפָתוֹ מִזֶּה וּמִזֶּה וְגו' לְחַדְשׁוֹ יִבְכַּר כִּי מִיָּמָיו מִן הַמִּקְדָּשׁ הֵמָּה יוֹצֵאִים. הַרְבִּיעִית, שֶׁהֵם בּוֹנִים כָּל עָרִים הַתְּרֻבוֹת, וְאֵין מְקוֹם תָּרַב לְעוֹלָם, וְאֶפְלוּ סָדוּם וְעַמּוּרָה נִבְנוֹת לְעֵתִיד לְבוֹא, שֶׁנֶּאֱמַר (יחזקאל טז נה): וְאַחֲזִיתִךְ סָדוּם וּבְנוֹתֶיהָ תִּשְׁכְּנֶנָּה לְקַדְמָתָן. הַחֲמִישִׁית, שֶׁהוּא בּוֹנֶה אֶת יְרוּשָׁלַיִם בְּאֵבֶן סַפִּיר, שֶׁנֶּאֱמַר (ישעיה נד יא): הִנֵּה אֲנֹכִי מְרַבֵּץ בְּפִיף אֲבָנֶיךָ, וְכָתִיב (ישעיה נד יב): וְשִׁמְתִי כִכְדָּד שְׁמִשְׁתִּיךְ, וְאוֹתָן אֲבָנִים מְאִירוֹת כְּשֶׁמֶשׁ, וְעוֹבְדֵי כּוֹכָבִים בְּאֵין וְרוֹאִין בְּכַבּוֹדֵן שֶׁל יִשְׂרָאֵל, שֶׁנֶּאֱמַר (ישעיה ס ג): וְהִלְכוּ גוֹיִם לְאַרְץ. הַשְּׁשִׁית (ישעיה יא ז): וּפְרָה וְדָב תִּרְעֶינָה. הַשְּׁבִיעִית, שֶׁהוּא מְבִיא כָּל הַחַיּוֹת וְכָל הָעוֹפוֹת וְכָל הַרְמָשִׁים וְכוּרְתַת עִמָּם בְּרִית וְעַם כָּל יִשְׂרָאֵל, שֶׁנֶּאֱמַר (הושע ב כ): וְכָרַתִּי לָהֶם בְּרִית בְּיוֹם הַהוּא עִם חַיַּת הַשָּׂדֶה וְעִם עוֹף הַשָּׁמַיִם. הַשְּׁמִינִית, שֶׁאֵין עוֹד בְּכִי וְיִלְלָה בְּעוֹלָם, שֶׁנֶּאֱמַר (ישעיה סה יט): וְלֹא יִשְׁמַע בָּהּ עוֹד קוֹל בְּכִי וְקוֹל זְעָקָה. הַתְּשִׁיעִית,

## ❖ היכל עולמים ❖

אין עוד מִוֹת בְּעוֹלָם, שְׁנֵאמַר (ישעיה כה ח): בְּלֶע הַמּוֹת לְנֶצַח וּמָחָה ה' אֱלֹהִים דְּמָעָה מֵעַל כָּל פָּנִים וְחָרַפְתָּ עִמּוֹ יְסִיר. הַעֲשִׂירִית, שְׁאִין עוֹד לֹא אֲנַחָה לֹא אֲנַקָּה וְלֹא יְגוֹן, אֲלֵא הַכֹּל שְׁמִיחִים, שְׁנֵאמַר (ישעיה לה י): וּפְדוּנִי ה' יִשְׁבֹּן וּבָאוּ צִיּוֹן בְּרִנָּה.

י. להלן במשנה (ה ג) כתוב: שֵׁשׁ לְשִׁכוֹת הָיוּ בְּעִזְרָה, שָׁלֹשׁ בְּצַפּוֹן, וְשָׁלֹשׁ בְּדָרוֹם.

וזה לשון התפארת ישראל (שם בבויעז) לענין שתי הלשכות שמשני צידי שער ניקנור: אמנם ק"ל למה לא חשיב תנא נמי לשכת פנחס המלביש ולשכת עושי חביתין שהיו במזרח העזרה מזה ומזה לשער נקנור. ואת"ל דהנך ו' לשכות דקחשיב כולן בעזרת כהנים היו, אבל ב' לשכות הנ"ל בעזרת ישראל היו, ולהכי לא חשיב להו. ליתא, דהרי הרמב"ם (סוף פ"ה מבחירה) כתב שכולן בעזרת ישראל היו, ובאמת חשיב הרמב"ם ח' לשכות היו בעזרה, וא"כ למה התנא נמי לא מני כה"ג ח'. והן אמת שמ"ש הרמב"ם שכולן היו בעזרת ישראל, לאו דוקא, דאיך אפשר שיהיו ג' לשכות (שבדרום) [שבצפון] שהיה לשכת הגזית ביניהן, ובצד לשכת הגזית לצד מערב היו עוד ב' לשכות, כאשר תראה בציוור ביהמ"ק לקמן, וכולן תוך רוחב י"א אמות של רוחב עזרת ישראל, והרי לשכת הגזית לבד היה כבסילקי גדולה (יומא כה). מחזקת ע"ב סנהדרין וב' סופרים מזה ומזה, וג' שורות שכל א' לכה"פ כ"ג תלמידים, ובעלי דינים, ועדי עדים, נמצא הבסילקי ההיא מחזקת כמעט ר' בני אדם, ובצדה למערב לשכה שלכה"פ היה רחבה ד' אמות, מלבד עובי כותלים שמפסיק בין גזית לפלהדרין, ולכל זה יהיה סגי רוחב י"א אמה. אלא ודאי מ"ש הרמב"ם בעזרת ישראל ר"ל לפנים משער נקנור, שכולה עד ההיכל נקרא עזרת כל ישראל, משום דלא היה מחיצה מפסקת משם עד פתח ההיכל. ואותן ג' הלשכות היה מקצת מהן בעזרת ישראל, ומקצת מהן בעזרת כהנים. ויהיה איך שיהיה היה לכה"פ קצת מג' לשכות ההן בעזרת ישראל. ולמה לא חשב התנא הב' לשכות הנ"ל שמזה ומזה לשער, אף שהיו ג"כ בעזרת ישראל. וכן הלשון דנקט התנא היה בעזרה כולל נמי עזרת ישראל, כריש פרקין דקאמר כל העזרה וכו' וחשיב נמי מקום דריסת ישראל. ואי"ל שב' לשכות הנ"ל משו"ה לא חשבן התנא שהיו בעזרה, מדלא היו פתוחות לעזרת ישראל רק לתוך חלל שער נקנור. ליתא, דהרי לשכת חביתין ע"כ קדושה בקדושת פנים, דהרי לישתן ועריכתן בפנים היה (כמנחות צ"ו א', ועי' תוס' שם דצ"ה ב' ד"ה לישתו). ואי מיירי דפתוחין לתוך חלל שער נקנור, הרי לא נתקדש (כפסחים פה:), ואיך יוקדשו הלשכות הפתוחות לו. ונ"ל דלהכי לא מני תנא הנך ב' לשכות שהיה בעזרה, משום דבאמת היו תוך עובי חומת עזרת ישראל ואף על גב שהיו פתוחות לעזרת ישראל, עכ"פ מדהיה ריוח שלהן תוך עובי החומה, לא שייך גבייהו לומר שהן בעזרה.

## ❖ היכל עולמים ❖

**יא.** במשנה במסכת סוכה (ה ח): בְּלִגָּה לְעוֹלָם חוֹלֶקֶת בְּדָרוֹם, וְטַבְעֵתָה קְבוּעָה, וְחִלּוּנָה סְתוּמָּה.

בפירוש המשניות להרמב"ם: וכן היו שם גם עשרים וארבע חלונות שבהם בגדי כהונה חלון לכל משמרה, וכולם סגורים, וכשנכנסת משמרה לעבודה פותחת אותו החלון שלה, חוץ ממשמרת בלגה גזרו עליה חכמים שתהא משמרה זו לעולם חולקת בדרום וטבעתה קבועה וחלונה סתומה כמשמרה היוצא, ולא השאירו לה סימן להראות בו שהעבודה שלהם. ועשו להם כך כי בזמן שגברו היונים על ירושלים כידוע נשאת נערה מהם לאחד ממפקדי היונים, ועברה לדתם ונתחצפה ונכנסה למקדש ובעטה בסנדלה על המזבח והיתה מטיחה לפניו ואומרת לו בשפה היונית, הוי זאב הוי זאב עד מתי אתה מכלה ממון ישראל ואינך עוזר להם בעת צרתם. וגזרו חכמי אותו הדור על כל המשמרה שיצאה מתוכה תרבות רעה זו מה שאתה רואה, וקבעו את זה לדורות הבאים כדי שיוסרו בני אדם.

**יב.** ברמב"ם סדר עשיית מנחת חביתין (הלכות מעשה הקרבנות פרק י"ג):

א. מצות עשה לעשות כל מנחה כמצותה האמורה בתורה.

ב. וכיצד עשיית חביתין כהן גדול. מביא עשרון שלם ומקדישו וחוצהו בחצי עשרון שבמקדש שאע"פ שהיא קריבה חציין אינה מתקדשת לחציין. ומביא עמה שלשת לוגין שמן שנאמר (ויקרא ו יד) 'בשמן תעשה' להוסיף לה שמן כנסכי הכבש. ובולל הסולת בשמן וחולטה ברותחין. ולש מכל חצי עשרון שש חלות. נמצאו שתים עשרה חלות.

ג. ואחת אחת היו נעשות וכיצד עושה מחלק השלשה לוגין ברביעית שבמקדש. רביעית לכל חלה. ואופה החלה מעט ואחר כך קולה אותה על המחבת בשאר רביעית השמן שלה. ואינו מבשלה הרבה שנאמר (ויקרא ו יד) 'תופיני' בין בשל ונא.

ד. ואחר כך חולק כל חלה וחלה לשנים באומד. כדי שיקריב החצי בבקר והחצי בערב ולוקח החציים וכופל כל אחד מהן לשנים ופותת עד שתמצא כל פתיתה כפולה לשנים. ומקריב החציין עם חצי קומץ לבונה בבוקר והחצי הנשאר עם חצי קומץ לבונה בערב. ואם היתה מנחת חינוך אינו חוצה אלא מקריבה כולה כאחת עם קומץ לבונה ושתייהן כליל לאשים. ע"כ.

## ❖ היכל עולמים ❖

סדר עשיית החביתין מהיעב"ץ, בסידורו (באמצע סדר עבודת תמיד השחר) וז"ל: מנחת חביתין היא מנחת כהן גדול שמקריב אותה כל יום, מחציתה בבוקר ומחציתה בערב. וזה מעשה החביתין, לוקח עשרון סולת וחוצהו במידת חצי עשרון שבמקדש, ולוקח שלשה לוגין שמן, שהם י"ב רביעיות לי"ב חלות, רביעית לכל חלה, ובלול הסולת עם השמן ומשאר ממנו מעט. אחר כך חולט את הסולת ברותחין ולש מכל חצי עשרון שש חלות, ואחת אחת היו נעשות. ואופה החלה מעט, אחר כך קולה את כל הי"ב במחבת, בשאר השמן הנשאר מן הרביעית. ואינו מבשל אותה הרבה, שנאמר, 'תופיני' אפוי נא. ומקריב חצי קומץ לבונה עם מחציתה בבוקר, וחצי קומץ עם מחציתה בין הערבים. וכל השני חציין כליל לאישים. ע"כ.

הערה מהיעב"ץ: לדעת הר"מ ז"ל היה חולק כל חלה לשתיים, ושתיים לארבע. ולדעת הר"א ז"ל לא היה חולק כלל (עייין בחיזוק בדק הבית), אלא שש מקריב בבוקר ושש בין הערבים. ע"כ.

יג. סדר מעשה לחם הפנים (רמב"ם הלכות תמידין ומוספין ה ו-י): ו. כיצד מעשה לחם הפנים. מביא ארבע ועשרים סאים חטים הראויין למנחות. ושפין אותם ובוטטין בהן כשאר חטי מנחות. וטוחנין אותן ומנפין מהן באחת עשרה נפה ארבעה ועשרים עשרון סולת. ועושין מהם שתיים עשרה חלות מצות. לא נפה אותם באחת עשרה נפה או שלא הוציאן מעשרים וארבע סאים הואיל ונעשו סלת מכל מקום כשירות. לא נאמרו השיעורין האלו אלא למצוה.

ז. לישתן ועריכתן בחוץ ואפייתן בפנים בעזרה כשאר המנחות. ולשין אותן אחת אחת. ואופין אותן שתיים שתיים.

ח. ושלשה דפוסין של זהב היו להם. אחד שנותנין בו החלה והיא בצק. והשני שאופין אותה בו. והשלישי שנותנין אותה בו כשרודה אותה מן התנור כדי שלא תתקלקל.

ט. כל חלה מהן מרובעת שנאמר (שמות כה ל) 'לחם פנים' שיהיו לו פנים רבים. אורך כל חלה מהן עשרה טפחים. ורחבה חמשה טפחים. ורומה שבע אצבעות. והשולחן אורכו שנים עשר טפח ורחבו ששה טפחים. נותן אורך החלה על רוחב השולחן נמצאת החלה יוצאת שני טפחים מכאן ושני טפחים מכאן. וכופל את היוצא מכאן ומכאן וישאר בין שני הקצוות רוח באמצע. וכן מניח חלה על גבי חלה עד שעורך שש חלות. וכן עושה בצד המערכה שנייה שש חלות.

## ❖ היכל עולמים ❖

י. אין אפיית לחם הפנים דוחה את השבת ולא את יום טוב. אלא בערב שבת אופין אותן ועורכין אותן למחר. ואם חלו שני ימים טובים של ראש השנה להיות בחמישי ובערב שבת אופין אותן מיום רביעי. ע"כ.

מסידור היעב"ץ (סדר עבודה דמוסף שבת): בשעה שביעית היו נותנין לחם הפנים לפני ה' על שולחן הזהב שבהיכל. ומוציאין את של שבת שעברה.

כיצד מעשה לחם הפנים. מביא עשרים וארבעה סאים חטים הראוין למנחות. ושפין אותן ובוועטין כשאר חטי מנחות. וטוחנין אותן ומנפין מהן בי"א נפה כ"ד עשרון סולת. ועושין מהן י"ב חלות מצות. לישתן ועריכתן בחוץ. ואפייתן בפנים בעזרה כשאר המנחות. ולשין אותן אחת אחת. ואופין אותן שתיים שתיים. וג' דפוסין של זהב היו להם. אחד שנותנין בו החלה והיא בצק. והשני שאופין אותה בו. והשלישי שנותנין אותה בו כשרודה אותה מן התנור. כדי שלא תתקלקל.

כל חלה מהן מרובעת. שנאמר לחם הפנים. שיהיו לו פנים רבים. אורך כל חלה מהן י' טפחים. רחבה ה' טפחים. ועביה טפח. וקרנותיה שבעה אצבעות. השולחן ארכו י"ב טפחים. ורחבו ו' טפחים. נותן אורך החלה על רוחב השולחן נמצאת החלה יוצאת שני טפחים מכאן ושני טפחים מכאן. וכופל את היוצא מכאן ומכאן. וישאר בין שני הקצוות ריוח באמצע. נמצא הלחם בצורת מרובע. כח"ת הפוכה [ ] שיש לו ב' כותלים נצבים על שטה התושבת משני צדדי ארכו. ופתוח מפולש משני עבריו לרחבו.

וכן מניח חלה ע"ג חלה עד שעורך שש חלות. וכן עושה בצד מערכה שניה שש חלות. אין אפיית לחם הפנים דוחה השבת ולא את יום טוב. אלא בערב שבת אופין אותן. ועורכין אותן למחר. ואם חלו שני יו"ט של ר"ה להיות בה' ובו'. אופין אותן מיום ד'.

לא סדור הקנים ולא נטילתן דוחה שבת. אלא מערב שבת נכנס ושומטן. ונותנן לאורך השולחן. ובאחד בשבת נכנס ומכניס את הקנים בין החלות. בין כל שתי חלות שלש קנים של זהב כדי שתהא הרוח מנשבת ביניהם. וסומך כל מערכה בשני סניפין זהב מופצלין מראשיהן.

ונותנין בצד כל מערכה. כלי שיש בו קומץ לבונה. שנאמר ונתת על המערכת לבונה זכה. וכלי זה הוא הנקרא בוך. נמצאו שני קומצי לבונה בשני בויכין. ושוליים היו לבזיכין כדי שיניחום על השולחן.



## ❖ היכל עולמים ❖

שני הסדרים מעכבין זה את זה. ושני הבזיכין מעכבין זה את זה. הסדרים והבזיכין מעכבין זה את זה.

ואין מחנכין השולחן אלא בלחם הפנים בשבת. מיום השבת ליום השבת מוציאין את הלחם שהוא שם על השולחן משבת שעברה. ומסדרין לחם אחר. וזה שמוציאין הוא שחולקין שתי המשמרות היוצאת והנכנסת. עם כהן גדול. ואוכלין אותו.

וכיצד מסדרין את הלחם ארבעה כהנים נכנסים שנים בידם שני מערכות של לחם מצה, שש חלות של שני עשרונים סולת המערכת. ושנים בידם שני בזיכין. בהם שני קומצי לבונה זכה. וארבעה מקדימין לפנייהם. שנים ליטול שני סדרים. ושנים ליטול שני בזיכין. המכניסין עומדים בצפון. הגיעו לשולחן. משכו אלו והניחו אלו. וטפחו של זה כנגד טפחו של זה. יצאו ונתנו הלחם על שולחן הזהב באולם. נתנו מלח על שני בזיכי הלבונה. והקטירום ב' כהנים על מזבח החצון. וכו'.

חלקו משמר היוצא והנכנס את הלחם ביניהם. נטל כהן גדול מחצית החלות לחלקו. שנאמר והיתה לאהרן ולבניו וכו'. ואין אוכלין את הלחם עד שיקטרו שני בזיכי הלבונה על האש. הנכנסין חולקין ביניהם בצפון. שהם מוכנים לעבודה. והיוצאין בדרום.

ובזמן שיהיה יום טוב של א' משלשה רגלים בשבת וכן בשבת שבתוך מועד, חולקין כל המשמרות בשוה בלחם הפנים. וכן אם חל ערב יום טוב הראשון בשבת, חולקין כל המשמרות בשוה מערב יום טוב שהוא שבת. וכן כשחל יום טוב האחרון להיות בערב שבת, חולקין כל המשמרות בשוה בלחם, באותה שבת מוצאי החג. ולעולם כהן גדול נוטל המחצה. חל יום א' להפסיק בנתיים, כגון שהיה יום טוב הראשון בשני, או יום טוב האחרון בחמישי, או יום טוב של עצרת שחל בשני או בחמישי משמר שזמנו קבוע נוטל עשר חלות והנכנס נוטל שתיים. ע"כ.

יד. ונעתיק מעט מהזוה"ק על חנוכה (תיקוני זוהר תיקון י"ג, דף כט.) וז"ל: תַּמְנִינָא בְּהוֹדָאָה, וּבִיּה הָוָה מְשַׁבַּח דְּוֹד הוֹדוּ לְה', וְדָא הוֹד וְדָא, לְמַנְצַח הוֹדוּ, בְּהוֹן רְמִיזוּן נְצַח וְהוֹד, וְאִינְוֹן נְסִין, וּבִיּה שַׁבַּח מְשָׁה אֶז, הִדָּא הוּא דְכְּתִיב (שמות טו א) אֶז יִשִּׁיר מְשָׁה, בְּגִין דְּאִיהוּ הוֹד דִּיְהִיב לְמְשָׁה, (ישעיה נח ז) אֶז תִּקְרָא וְה' יַעֲנֶה, וְאִיהוּ תַּמְנִינָא יוֹמִין דְּמִלְּהָ, וּבְתַרְיָה בְּרִית דְּאִיהוּ יְסוֹד צְדִיקָא דְעֻלְמָא, וּבִיּה אֲתַגְלִיא י' דְּמִלְּהָ, עֲשִׂירָאָה לְעֶשֶׂר סְפִירָן, וְאִיהוּ הוֹד תַּמְנִינָא יוֹמִי דְחַנּוּכָה, לְאַרְבַּעַה וְעֶשְׂרִין יוֹמִין, דְּאִינּוֹן בְּרוּךְ שֵׁם כְּבוֹד מְלָכוּתוֹ לְעוֹלָם וָעֶד,

## ❖ היכל עולמים ❖

ומיד דעלה זית טרף בפיה, שריא כ"ה על ישראל בכ"ה בכסלו, ואלין אינון כ"ה אתון דיחודא, דאינון שמע ישראל וגומר, ודא איהו חנוכה חנוכה כ"ה.

ותרגום הזוה"ק: השמיני בהודאה, ובו היה משבח דוד הודו לה, וזה הוד ודאי, למנצח הודו, בהם רמוזים נצח והוד, והם נסים, ובו שבח משה אז, זהו שכתוב אז ישיר משה, משום שהוא הוד שנתן למשה, אז תקרא נה' יענה, והוא שמונה ימי מילה, ואחריו ברית שהוא יסוד צדיק העולם, ובו התגלה י' של מילה, עשירי לעשר ספירות, ונהוד הוא שמונה ימי החנכה, לארבעה ועשרים ימים, שהם ברוך שם כבוד מלכותו לעולם ועד, ומיד שעלה זית טרף בפיה, שורה כ"ה על ישראל בכ"ה בכסלו, ואלו הם כ"ה אותיות היחוד, שהם שמע ישראל וגומר, וזה הוא חנוכה, חנוכה כ"ה.

**טו.** במשנה (תמיד א א): מצאו נעול, יודע שיש שם אדם. פתוח, יודע שאין שם אדם. על דרך הדרש אפשר לבאר, שמדובר על אם אדם שומר את עצמו כראוי, ונועל את עצמו מפני השפעות זרות מהרחוב וכדומה. על זה אמרה המשנה, 'מצאו נעול' אם מוצאים אדם נעול, ששומר את עצמו, ונועל על עצמו מפני פגעי הזמן והרחוב, הרי 'יודע יש שם אדם', הרי הוא אדם כראוי. 'אתם קרויים אדם', ומלשון 'אדמה לעליון'. אבל אם ח"ו 'מצאו פתוח' שהוא פתוח לפגעי הזמן והרחוב, ומתנהג בפתיחות, ואינו שומר על עצמו מהשפעות זרות, הרי 'יודע שאין שם אדם', אזי יודעים שאין שם אדם, ואין הוא בכלל אדם.

**טז.** יתכן לבאר דהטעם שלא השתמשו בשער טדי, ולא עברו שם אנשים בדרך כלל, הוא כי לא רצו לעורר את הגבורה, משום ששער זה נמצא בצפון שהוא בגבורה. אבל זה שנטמא בקרי הרי נתעורר אצלו הגבורה הלא טובה, שע"כ נמשך לו חמימות ונטמא בקרי, ולכן צריך בדווקא ללכת דרך השער הצפוני של בית המקדש, כי שם הוא הגבורה דקדושה, ועתה לאחר שהיה לו נפילה בגבורה הלא טובה, צריך לעשות תשובת המשקל ולידבק בגבורה של הקדושה.



## משנה א

הר הבית הָיָה חָמֵשׁ מֵאוֹת אַמָּה עַל חָמֵשׁ מֵאוֹת אַמָּה, רְבֹו מִן הַדְרֹוֹם, שְׁנֵי לֹו מִן הַמְזֻרָה, שְׁלִישִׁי לֹו מִן הַצָּפוֹן, מְעֻטָו מִן הַמְעַרְב. מְקוֹם שֶׁהָיָה רֵב מִדָּתוֹ, שָׁם הָיָה רֵב תְּשֻׁמִישׁוֹ:

הר הבית הָיָה חָמֵשׁ מֵאוֹת אַמָּה עַל חָמֵשׁ מֵאוֹת אַמָּה, [א] הר הבית, הוא הר המזריה, ההר שבית המקדש בנוי עליו, היה ארכו ורחבו חמש מאות אמה על חמש מאות אמה, מרובעי, ומוקף בחומה<sup>ה</sup>.

רְבֹו מִן הַדְרֹוֹם, רוב המקום הפנוי של הר הבית הוא בצד דרום,

באר ההיכל

א. רמב"ם הלכות בית הבחירה פ"ה ה"א.

ב. תפארת ישראל.

ג. השטח הזה של חמש מאות על חמש מאות אמה, הוא החלק המקודש של ההר שבתוך החומה, אבל מחוץ לחומה היה יותר (דרך חכמה הלכות בית הבחירה פ"ה ה"א).  
ובבית המקדש השלישי שיבנה בב"א יהיה הר הבית באורך וברוחב שלשת אלפים על שלשת אלפים אמה (יחזקאל סוף פרק מב, וברש"י שם).

ד. רא"ש.

ה. רע"ב. תפארת ישראל.

ו. ואין הכוונה פנוי ממש, כי להלן במשנה זו נלמד שהיה שם הרבה לשכות, אלא הכוונה שלא

דהיינו שהמרחק בין חומת העזרה לחומת הר הבית, בצד דרום הוא המרחק היותר גדול. שני לו מן המזרח, שבצד מזרח יש רווח פחות ממה שיש בצד דרום, ויותר מהרווח שיש בצד צפון. שלישי לו מן הצפון, שבצפון יש רווח פחות ממה שיש במזרח, ויותר ממה שיש במערב. מעוטו מן המערב, והרווח המועט ביותר הוא בצד מערב.

### באר ההיכל

היה שם העזרה, ורוב הר הבית עצמו, דהיינו השטח הקדוש בקדושת הר הבית ולא יותר מזה, הוא רובו בצד דרום, וכן הלאה בשאר הצדדים.  
ז. רע"ב. תפארת ישראל.

והטעם שבצד זה הוא הרווח הכי גדול, הוא כי רוב הנכנסים הם מצד דרום, כי העיר ירושלים בנוי בדרום (תוספות יום טוב, תפארת ישראל, דרך חכמה הלכות בית הבחירה פ"ה ה"ו).  
ח. והטעם לרווח הוא, כי בצד זה נכנסו הרבה, משום שעזרת נשים במזרח (עזרת כהנים, דרך חכמה שם).

ט. רע"ב. תפארת ישראל.

והטעם לרווח המועט יותר הוא כי שם נכנסו אנשים מועטים יותר (עזרת כהנים, דרך חכמה שם).  
י. והטעם לרווח המועט הוא כי שם כמעט לא נכנסו משום כבוד קודש הקדשים (עזרת כהנים, דרך חכמה שם).

זה לשון הרע"ב כאן: רובו מן הדרום שני לו מן המזרח. כלומר, הרחוק שיש מחומת הר הבית לחומת העזרה לצד דרום, יותר מן הרחוק שיש ביניהן מצד מזרח. והרחוק שיש ביניהן מצד מזרח יותר מן הרחוק שיש ביניהן לצד צפון, והצפוני יותר מן המערב.  
וזה לשון הרמב"ם: אמר שהעזרה לא היתה באמצע הר הבית, אלא היה המרחק שבין חומת הר הבית ובין חומת העזרה מצד דרום יותר מן המרחק שביניהם מצד מזרח, והמרחק המזרחי יותר מן הצפוני, והצפוני יותר מן המערבי.

זה לשון התפארת ישראל: רובו מן הדרום. שתוך חומת הר הבית היה סביב לחומת העזרה הסורג, והוא היה רחוק מחומת העזרה י' אמות בכל צד בשוה וכלקמן, אבל המרחק מחומת הר הבית עד הסורג בצד דרום היה יותר מהמרחקים שבאחד משאר הצדדים. שני לו מן המזרח. ששם היה המרחק מרובה מפי מהמרחק שבצפון. שלישי וכו' הצפון. מרובה ממרחק שבמערב. ובבית הבחירה להמאירי כתב וז"ל: רובו מן הדרום, כלומר שהמקום הפנוי שמצד הדרום גדול יותר מן המקום הפנוי של שאר הרחות, ושני לו לענין זה המזרח, ושלישי לו לענין זה הצפון, ומיעוטו מן המערב. ונמצא שהרחוק שבין חומת הר הבית והעזרה לצד דרום גדול מן הרחוק שביניהם מצד המזרח, ורחוק שביניהם מצד המזרח גדול מן הרחוק שביניהם מצד המערב.

לדעת השלטי גבורים הרווח בצד דרום הוא רס"ה אמה, ובצד מזרח ר"נ אמה<sup>א</sup>, ובצד צפון ק' אמה, ובצד מערב ס"ג אמה<sup>ב</sup>.  
**מְקוֹם שֶׁהָיָה רֹב מִדָּתוֹ, שֵׁם הָיָה רֹב תְּשֻׁמִּישׁוֹ.** במקום שהוא רוב המידה של הר הבית, דהיינו במקום ששם יש רווח יותר גדול [כגון בצד דרום], שם הוא רוב התשמיש, שיש שם הרבה לשכות להשתמש שם מה שצריך לעבודת המקדש.

### ❧ באר ההיכל ❧

יא. עזרת נשים הוא חלק מהר הבית, ומדרבנן קדשוהו בקדושה יותר גדולה מהר הבית, ותקנו שלטבול יום אסור ליכנס לשם. ולכן נקראת עזרת נשים 'החצר החדשה' (בדברי הימים ב' כ ה), משום שחידשו בה דברים (פסחים צב.).

החשבון הזה מצד מזרח שהובא כאן מהשלטי גיבורים הוא כולל את עזרת נשים כחלק מהר הבית. ואם נרצה לחשב את המידות ללא עזרת נשים, יצא הרווח בצד מזרח קט"ו אמה.

יב. שלטי גבורים פ"ב, הובא בתפארת ישראל.

כתב בעל 'קונטרס הבית' והביאו בעזרת כהנים, שכל [או עכ"פ רוב] הנכנסין באים דרך הדרום, לכן החלל בצד דרום מרובה להחזיק כולם, לפי שכל המקיף הוא דרך ימין [ראה להלן במשנה ב'], והבא מדרום ימינו למזרח, ואם בן כל באי הר הבית באים דרך הדרום והמקיפים פונים למזרח, והרבה מהם נשארים בדרום כי אין כולם מקיפים, לכן אין צורך להיות מדת חלל מזרח כמדת חלל דרום, דאף אם ימעט מה מחלל יחזיק את כל הבאים שם, וכל כך הרבה נשארו במזרח, וכל כך הרבה נשארו בצפון, ומעט מן הבאים יבואו אל המערב לכן חללו המעט מכולם.

קלח

חיכל

מסכת מדות

ידיד

❖ הר הבית ❖

**מערב**

כותל המערבי בימינו

הר הבית

שער קיפנוס



שער טדי

שני שערי חולדה

**דרום**

**צפון**

סנהדרי קטנה

חומת הר הבית

שער שושן

לשכת האבן

**מזרח**

חלק מהלשכות שיש בהר הבית<sup>ט</sup>:

**לשכת השאים:** שבה יראי חטא נותנים מעות בסתר, ועניים בני טובים מתפרנסים ממנה בסתר<sup>י</sup>.

**לשכת הכלים (א):** כל מי שמתנדב כלי, זורק את הכלי לתוך לשכה זו<sup>יא</sup>.

**לשכת בדק הבית:** בלשכה זו נותנים את כל קדשי בדק הבית<sup>יב</sup>.

**לשכת האבן:** ללשכה זו פורש הכהן השורף את הפרה, שבעה ימים קודם שריפת הפרה אדומה. מקום לשכה זו הוא בפניה צפונית מזרחית של הר הבית<sup>יג</sup>.

### באר ההיכל

יג. רוב לשכות אלו הם בצד דרום של הר הבית.

יד. כדאיתא בשקלים (פ"ה מ"ו), וז"ל המשנה: לשכת השאים, יראי חטא נותנים לתוכה בחשאי, ועניים בני טובים מתפרנסים מתוכה בחשאי. וברע"ב: לשכת השאים. על שם שהנותנים בתוכה מעות נותנים בסתר, והמתפרנסים ממנה נוטלים בסתר.

טז. כל מי שמתנדב כלי זורקו לתוכה, ואחת לשלשים יום הגזברים פותחים אותה, וכל כלי שימצאו בו צורך לבדק הבית מניחים אותו בלשכה אחרת המוכנת לבדק הבית. וז"ל המשנה בשקלים (פ"ה מ"ו): לשכת הכלים, כל מי שחזר מתנדב כלי, זורקו לתוכה. ואחת לשלשים יום, גזברין פותחין אותה. וכל כלי שמוצאין בו צורך לבדק הבית, מניחין אותו. והשאר נמקרין בדרמיהן ונפלין ללשכת בדק הבית.

לשכה זו אינה לשכת הכלים שנוטלים ממנה תשעים ושלוש כלי כסף וכלי זהב בכל יום (כדאיתא בתמיד פ"ג מ"ד), כי הלשכה שהיו בה הכלים האלה פותחים אותה בכל יום, ואילו לשכה זו פותחים אותה רק אחת לשלשים יום (שלמי הגזברים).

בנוסף ללשכת הכלים זו, יש עוד לשכת הכלים שמשם מוציאים בכל יום תשעים ושלושה כלי כסף וכלי זהב לעבודה (תמיד ג ד). וכדלהלן.

טז. רע"ב שקלים ה' ו'.

באחת מהלשכות נמצא מקדח, כדי לקדוח את הצריך לבדק הבית (בכורות לו: וברש"י). ויתכן שהמקדח מונח בלשכה זו.

ופשוט שאינו עבור אבני הכתלים, שהרי בהם אסור לעשות שום נקב ופנימה (רמב"ם הלכות בית הבחירה א יד-טו), אלא הוא עבור שאר צרכי בדק הבית, כגון לכלים וכדומה.

יז. במשנה במסכת פרה (פ"ג מ"א): שבעת ימים קדם לשרפת הפרה מפרישין פהן השורף את הפרה מביתו ללשכה שעל פני הבירה, צפונה מזרחה, ובית אבן היתה נקראת.

<sup>[ב]</sup> לשכת הכלים (ב): מלשכה זו מוציאים בכל בוקר תשעים ושלשה כלי כסף וכלי זהב<sup>ט</sup>.

**לשכת הפרוכת:** בלשכה זו אורגים את הפרוכת<sup>ט</sup>.

**הלשכה:** את כל המטבעות של 'מחצית השקל' שנותנים בכל שנה, מניחים בתוך לשכה אחת בבית המקדש. ושלש פעמים בשנה לוקחים משם, ונותנים לתוך קופות, כדי לקנות בהם קרבנות ציבורי.

**לשכת הלולבים:** ביום טוב ראשון של סוכות שחל בשבת, היו מניחים הזקנים את לולביהם מערב שבת בלשכה זו<sup>יב</sup>.

### ✧ באר ההיכל ✧

וזה חלק מלשון הרע"ב שם: הבירה. אית דאמרי מקום היה בהר הבית ובירה שמו. ואית דאמרי כל המקדש קרוי בירה, כמו שנאמר אל הבירה וגו' (דברי הימים א' כט): צפונה מזרחה. טעמא דמפרישים הכהן השורף את הפרה ללשכה שהיא צפונית מזרחית, כיון דחטאת היא וחטאת טעונה צפון, תקינו ליה רבנן בצפונה מזרחה כי היכי דלהוי לה הכירא: ובית אבן היתה נקראת. לפי שכל מעשיה היו בכלי גללים כלי אבנים כלי אדמה שאינן מקבלין טומאה, ובהם בלבד היה משתמש כל שבעת ימי ההפרישה.

לשכת האבן היא בקרן צפונית מזרחית של הר הבית (כך משמע במאירי יומא ב. ועוד).

יה. כדאיתא בתמיד (ג ד): נכנסו ללשכת הכלים, והוציאו משם תשעים ושלשה כלי כסף וכלי זהב. כתב השלטי הגיבורים שלשכה זו היא בהר הבית. וכן כתב שלשכה זו סמוכה לבית המוקד. ונראה כוונתו שהיא סמוכה לבית המוקד מבחוץ בהר הבית.

אמנם התפארת ישראל כתב (שם) על לשכה זו וז"ל: לא ידעתי מקומה, ואפשר שהיתה באותן ל"ח לשכות שהיו סביב לכותלי ההיכל. ע"כ.

אך העזרת כהנים כתב (מדות ג) שלשכה זו היא בתוך חומת העזרה, סמוך לצד מערב של המזבח.

יט. תבנית היכל, הובא בעזרת כהנים לעיל פ"א מ"א. בלשכה זו אורגים את הפרוכת (רא"ש לעיל פ"א מ"א).

בכל שנה אורגים שתי פרוכות חדשות להבדיל בין ההיכל לקודש הקדשים. עובי כל פרוכת מפה, ארכה ארבעים אמה ורחבה עשרים אמה, ושמונים ושתים ריבוא נערות עובדות לארוג כל פרוכת, ושלש מאות כהנים מטבילים את הפרוכת (שקלים פ"ח מ"ה. גמרא תמיד כט: חולין צ:).

כ. רע"ב שקלים ג' א'. ועיי"ש כל הענין.

כא. תבנית היכל, מהמבואר במשנה סוכה ד' ד'. וז"ל המשנה: מצות לולב כיצד, יום טוב הראשון של חג שחל להיות בשבת מוליכין את לולביהן להר הבית, והחזונין מקבלין מהן



יש לשכות שמביאים לשם את התרומות והביכורים ואת המעשרות, ומשם מחלקים ביניהם, הכהנים נוטלים את הראוי להם, והלויים נוטלים את הראוי להם<sup>כ</sup>.

יש לשכה גדולה שנמצא שם סולת למנחות, ולבונה עבור המנחות ועבור לחם הפנים, וכלי בית המקדש<sup>כ</sup>.

ויש עוד לשכות לצורך חפצי בית המקדש ולצורך הקרבנות<sup>כ</sup>. כגון [א] לשכת העצים<sup>כ</sup>, [ב] לשכת הרפואות<sup>כ</sup>, [ג] לשכת פתחיה<sup>כ</sup>.

באר ההיכל

וסודרין אותן על גב איצטבא, והוקנים מניחין את שלהן בלשכה וכו'. עי"ש. ובתפארת ישראל על תיבת 'בלשכה' וז"ל: בחדר המיוחד לזה. ע"כ.

כב. נחמיה י' ל"ח-מ'. נחמיה י"ב מ"ד וברש"י. בפשטות לשכות אלו בהר הבית. וכן כתב השלטי הגיבורים.

כג. נחמיה י"ג ט'. ובמצודת דוד בנחמיה י"ג ה'. בפשטות לשכות אלו בהר הבית.

כד. עזרת כהנים.

כה. שנותנים שם את כל העצים שצריכים עבור שנה, שהיו מנדבים בני דוד בן יהודה וחבריהם (שלטי הגיבורים). ולשכה זו היא לשכה נוספת בהר הבית, חוץ מלשכת העצים שיש בעזרת נשים.

ראה את לשון המשנה בתענית (פ"ד מ"ה) וביאור הרע"ב, ב'היכל עולמים' בסוף הפרק.

כו. שלטי הגיבורים. בלשכה זו יש את כל התרופות והרמיות שצריך בן אחיה, שהוא ממונה על רפואת הכהנים (שקלים פ"ה מ"א). וז"ל המשנה והרע"ב (שם): **בְּן אֶחָיָה עַל חוֹלֵי מַעִים**. לפי שהכהנים הולכים יחפים על הרצפה ואוכלין בשר הרבה ושותין מים היו מעיהן מתקלקלין וצריכין תמיד לרופא לומר להם זה הסם טוב למעים.

כז. שלטי הגיבורים. לשכה זו היא לשכת הקינין. בשקלים (ה א): **פְּתִיחָה עַל הַקֵּינִין**. פְּתִיחָה, זֶה מְרֻדְכֵי. לְמַה נִּקְרָא שְׁמוֹ פְּתִיחָה. שֶׁהָיָה פּוֹתַח בְּדַבְרֵים וְדוֹרְשֵׁן, וְיֹדֵעַ שְׁבָעִים לְשׁוֹן.

וברע"ב: על הקינים. מחוסרי כפרה כגון זב וזבה ויולדת שמביאים קיני חובה דהיינו תורים ובני יונה, נותנין מעותיהן לשופרות שבמקדש, והממונים על השופרות לוקחים המעות ומביאין בהן הקינים. והיה צריך שיתמנה על זה חכם גדול ובקי, כדאמרין במסכת אבות (ג יח) קינים ופתחי נדה הן הן גופי הלכות. שהיה פותח דברים כו'. והוא מרדכי בלשן שעלה מן הגולה. ונקרא כן, שהיה בולל לשונות הרבה.

ובתפארת ישראל: על הקינין. דיני קנין שרגילין להתערב בהעזרה מדרבו מביאייהן, ודין התערובת עמוקים מאוד, והיה צריך חכם גדול להורות הדינין בכל מה שיארע בהן.

ברמב"ם (הלכות כלי המקדש ז ט): הממונה שעל הקינים הוא שפוסקין עמו שימכור הקנים לקרבנות כך וכך בסלע וכל מי שהוא חייב תורים או שני בני יונה יביא דמיהם למקדש. וזה הממונה נותן הקינים לבעלי הקרבנות ועושה חשבון עם הגזברין ונותנין לו. משלשים יום לשלשים יום פוסקין עמו השער. ואם הוזלו הקינים מספיק כשער הזול ואם הוקרו מספיק כמו

וכן לכהן גדול ולשאר המשרתים בבית המקדש, יש לשכות בהר הבית, ויכולים ללון שם אם ירצו.<sup>כ</sup>

בספר 'עזרת כהנים' הישב מנין מאה ואחת לשכות שיש בהר הבית.<sup>כט</sup>

יש בית הכנסת בהר הבית, סמוך לעזרה.<sup>ל</sup>

יש בבית המקדש שלשה בתי דינים: א. סנהדריה קטנה של עשרים ושלשה דינים<sup>לא</sup>, ליד פתח הר הבית המזרחי מבפנים. ב. סנהדריה קטנה של עשרים ושלשה דינים, ליד פתח עזרת נשים המזרחי מבפנים. ג. סנהדריה גדולה של שבעים ואחד דינים, בלשכת הגזית שבעזרה.<sup>לב</sup>

בסנהדריה קטנה שבהר הבית, וכן בסנהדריה קטנה שבעזרת נשים, יושבים בכל אחת מהן עשרים ושלשה דינים.<sup>לד</sup> הסנהדרין יושבים ופניהם לדרום ואחוריהם לצפון<sup>לה</sup>, ויושבים בחצי עיגול, כדי שיראו כל הסנהדרין אלו את אלו. בשני הצדדים יש שני סופרים הכותבים. לפני הסנהדרין יושבים שלש

### באר ההיכל

שפסקו עמו שיד הקדש על העליונה. וכן קן שנמצא פסול או שנפסל קודם שיקרב נותן אחר תחתיו.

כה. שלטי הגיבורים (נראה שמקור הדברים בדברי הימים א' ט כז). עזרת כהנים.

כט. עיי"ש פירוט הלשכות.

ל. יומא סח: וברש"י.

לא. סנהדרין ב.

לב. סנהדרין י"א ב' ובתפארת ישראל שם.

לג. סנהדרין ג.

לד. תפארת ישראל בסימני הציור. והטעם הוא כדי שהסנהדרין והתלמידים ובעלי הדין, לא יפנו אחוריהם אל היכל ה' (שם).

שורות של תלמידים, בכל שורה עשרים ושלושה תלמידים. והבעלי דינים והעדים עומדים ברווח העיגול<sup>ל</sup>.

סמוך לחומת הר הבית מבפנים, יש 'סטיו לפנים מסטיו'. דהיינו ספסלים סביב, סביב ארבע כתלי הר הבית. ולפניהם שורה נוספת של ספסלים. מעל שני שורות הספסלים יש גג. הספסלים נקראים 'איצטבא'<sup>ל</sup>.

בשבת שבסוכות, היו מביאים את הלולבים מערב שבת ומניחים אותם על הספסלים עצמם. וזה נקרא 'גב האיצטבא'<sup>ל</sup>.

בערב פסח מונחים שתי הלוחות חמיץ של תודה, עד זמן שריפת חמיץ, על 'גב האיצטבא'. דהיינו על הגג שמעל הספסלים<sup>ל</sup>.

תחת כל בית המקדש בנוי כיפין על גבי כיפין<sup>ט</sup>. חוץ ממקום המזבח שאסור שיהיה תחתיו כיפין או מחילות<sup>ט</sup>.

הורדום בנה הרבה אולמות בהר הבית<sup>מ</sup>.

### באר ההיכל

לה. סנהדרין ל"ו:

לו. עזרת כהנים. עפ"י ברכות ל"ג: פסחים י"ג: סוכה מ"ה. וברש"י.

לז. סוכה מ"ה. ובעזרת כהנים.

לח. פסחים י"ג:

לט. רמב"ם הלכות בית הבחירה ה' א'. והמעם הוא שמא היה מת קבור שם לכן היה כמו אוהל חוצץ. ובשביל מקום הכותל של הכיפין היו עוד כיפין עליהם, כדי שיהיה חוצץ גם שם (ר"ש פרה ג ה. דרך חכמה הלכות בית הבחירה ה א).

מ. רמב"ם הלכות בית הבחירה א' י"ג.

מא. רש"י יומא כ"ג. יש לציין שבלשון הקודש 'אולם' פירושו פרוזדור (רש"י מלכים א' ז ז) ובית שער (מצודת ציון מלכים א' ג). לכאן לפי זה עולה שהורדום בנה הרבה פרוזדורים בהר הבית.

## משנה ב

כָּל הַנִּכְנָסִין לְהַר הַבַּיִת נִכְנָסִין דְּרָךְ יָמִין וּמִקְיָפִין וַיּוֹצְאִין  
 דְּרָךְ שְׂמָאל, חוּץ מִמֵּי שְׂאֲרֵעוֹ דְּבַר, שֶׁהוּא מִקְיָף לְשְׂמָאל.  
 (מִזֶּה לָּךְ מִקְיָף לְשְׂמָאל), שְׂאֲנֵי אָבֵל, הַשּׁוֹכֵן בַּבַּיִת הַזֶּה  
 יִנְחָמֶךָ. שְׂאֲנֵי מְנַדָּה, הַשּׁוֹכֵן בַּבַּיִת הַזֶּה יִתֵּן בְּלִבָּם וַיִּקְרְבוּךָ,  
 דְּבָרֵי רַבִּי מֵאִיר. אָמַר לוֹ רַבִּי יוֹסִי, עֲשִׂיתָן כְּאֵלֹהֵי עֲבָרֵי  
 עָלְיוֹ אֶת הַדִּין. אֵלֶּה הַשּׁוֹכֵן בַּבַּיִת הַזֶּה יִתֵּן בְּלִבָּךְ וְתִשְׁמַע  
 לְדְבָרֵי חֲבֵרֶיךָ וַיִּקְרְבוּךָ:

כָּל הַנִּכְנָסִין לְהַר הַבַּיִת נִכְנָסִין דְּרָךְ יָמִין, מִי שֶׁנִּכְנַס לְשַׁעַר הַר  
 הַבַּיִת וְרוֹצֵה לִפְנוֹת לְאֶחָד מֵהַצַּדִּים, פּוֹנֵה לְצַד יְמִינוֹ מֵהַשַּׁעַר<sup>מב</sup>.  
 וּמִקְיָפִין וַיּוֹצְאִין דְּרָךְ שְׂמָאל, דְּהֵיִינוּ כְּשֶׁרוֹצֵה לְצֵאת, מִקְיָף וַיּוֹצֵא  
 בְּשַׁעַר שֶׁהִיָּה לִיְמִינוֹ כְּשֶׁנִּכְנַס. כְּגוֹן מִי שֶׁנִּכְנַס בְּשַׁעַר שׁוֹשָׁן  
 שְׁבַמְזֵרָה, פּוֹנֵה לְצַפּוֹן וּמִקְיָף בְּמַעֲרָב, וַיּוֹצֵא מִשַּׁעֲרֵי חוֹלְדָה בְּצַד  
 דְּרוֹם. וְכֵן כָּל הַנִּכְנַס בְּשַׁעַר הַשַּׁעֲרִים<sup>מד</sup>.

חוּץ מִמֵּי שְׂאֲרֵעוֹ דְּבַר, חוּץ מִמֵּי שְׂאֲרֵעוֹ לֹא אֵיזָה דְּבַר לֹא טוֹב ח"ו,  
 כְּגוֹן שֶׁהוּא אָבֵל אוֹ מְנַדָּה<sup>מה</sup>. שֶׁהוּא מִקְיָף לְשְׂמָאל, שֶׁאָדָם זֶה  
 מִקְיָף לְשְׂמָאל, בְּאוֹפֵן הַפּוֹךְ מְכֻלָּם. <sup>והטעם לזה הוא, שעשו</sup>  
 סִימָן שֶׁהוּא אָבֵל אוֹ מְנַדָּה וְעַל יְדֵי כֵן יִגְמְלוּ עִמּוֹ חֶסֶד וַיִּתְפַּלְלוּ  
 עָלָיו (כְּדִלְהַלֵּן)<sup>מז</sup>.

✧ באר ההיכל ✧

מב. תפארת ישראל.

מג. תפארת ישראל.

מד. תפארת ישראל.

מה. עזרת כהנים. תפארת ישראל.

האנשים הנמצאים בהר הבית ורואים אדם שמקיף לשמאל, שואלים אותו<sup>מ</sup>: 'מה לך מקיף לשמאל', מדוע הינך מקיף לצד שמאל באופן הפוך מכל האנשים הבאים להר הבית<sup>מ</sup>.

אם עונה להם: 'שאני אכל', מתפללים עליו האנשים, ואומרים לו: 'השוכן בבית הזה ינחמד'. ה' שהוא השוכן בבית הזה [בית המקדש] ינחם אותך. כך הדרך בבית המקדש לקרוא לה' יתברך בשם 'השוכן בבית הזה'<sup>מ</sup>.

ואם עונה להם: 'שאני מנדה', דהיינו שהוא בנידוי<sup>מ</sup>. מתפללים עליו האנשים, ואומרים לו: 'השוכן בבית הזה יתן בלבם ויקרבנד',

### באר ההיכל

בתפארת ישראל מציין לדברי הגמרא (שבת סז), וז"ל הגמרא: אילן שמשיר פירותיו סוקרו (וצובע אותו) בסיקרא וטוענו באבנים. בשלמא טוענו באבנים כי היכי דליכחוש חיליה [טוענו באבנים כדי להחליש כוחו, כי על ידי שהוא שמן וכחו רב פירותיו נושרין (עפ"י רש"י)], אלא סוקרו בסיקרא מאי רפואה קעביד [מהו הרפואה שנעשה ע"י שצובעו בצבע אדום], כי היכי דליחזייה אינשי וליבעו עליה רחמי ואלא צובע את העץ באדום כדי שאנשים יראו ויתפללו עליו]. כדתניא (ויקרא יג מה) 'וטמא טמא יקרא' (הוא עצמו אומר טמא (עפ"י רש"י)) צריך להודיע צערו לרבים ורבים יבקשו עליו רחמים.

מז. רע"ב.

מז. עזרת כהנים.

מח. עזרת כהנים.

מט. אלו הם הדברים שמנדים עליהם את האדם (שו"ע יו"ד סימן של"ד): על עשרים וארבעה דברים מנדין את האדם ואלו הן. א. המבזה את החכם אפילו לאחר מותו. ב. המבזה שליח בית דין. ג. הקורא לחבירו עבד. ד. המזלזל בדבר אחד מדברי סופרים ואין צריך לומר מדברי תורה. ה. מי ששקלו לו בית דין וקבעו לו זמן ולא בא. ו. מי שלא קבל עליו את הדין מנדין אותו עד שיתן. ז. מי שיש ברשותו דבר המזיק מנדין אותו עד שישיר הנזק. ח. המוכר קרקע שלו לנכרי מנדין אותו עד שיקבל עליו כל אונם שיבא מהנכרי לישראל חבירו בעל המצר. ט. המעיד על ישראל בערכאות של נכרים והוציא ממנו ממון בעדותו שלא כדין מנדין אותו עד שישלם. י. טבח כהן שאינו מפריש המתנות ונותנם לכהן אחר מנדין אותו עד שיתן. יא. המחלל יום טוב שני של גלויות אף על פי שהוא מנהג. יב. העושה מלאכה בערב פסח אחר הצות. יג. המוכיר שם שמים לבטלה או לשבועה בדברי הבאי. יד. המביא את הרבים לידי אכילת קדשים בחוץ. טו. המביא רבים לידי חלול השם. טז. המחשב שנים וקובע קדשים בחוץ לארץ. יז. המכשיל את העור. יח. המעכב את הרבים מלעשות מצוה. יט. טבח שיצאתה טריפה מתחת ידו. כ. טבח שלא הראה

שיתן ה' יתברך בלב חביריו ויקרבו אותו. דברי רבי מאיר, זוהי שיטת רבי מאיר שכך אומרים לו.

אבל רבי יוסי חולק על רבי מאיר. אמר לו רבי יוסי, עשיתן כאלו עברו עליו את הדין, אם הם אומרים לו כן, נראה כאלו חבריו עוותו את הדין ונידוהו שלא כהלכה. אלא אומרים לו: 'השוכן בבית הזה יתן בלבך, ותשמע לדברי חברך, ויקרבוד'. שעכשיו נשמע שהוא עשה שלא כדין, וצריך תשובה<sup>נא</sup>.

## משנה ג

לפנים ממנו, סורג גבוה עשרה טפחים. ושלוש עשרה פרצות היו שם שפרצום מלכי יון. חזרו וגדרום, וגזרו בנגדם שלש עשרה השתחויות. לפנים ממנו, החיל עשר אמות. ושתיים עשרה מעלות היו שם. רום המעלה חצי אמה, ושלחה חצי אמה. כל המעלות שהיו שם, רום מעלה חצי אמה, ושלחה חצי אמה, חוץ מושל אולם. כל הפתחים והשערים שהיו שם, גבהן עשרים אמה, ורחבן עשר

באר ההיכל

בדיקת סבינו לחכם. כא. המקשה עצמו לדעת. כב. המגרש את אשתו ועשו בינו ובינה שתפות או משא ומתן המביאן להזקק זה לזה כשיבאו לבית דין מנדין אותם. כג. חכם ששמועתו רעה. כד. המנדה למי שאינו חייב נדוי. (הגה) ואין צריכין לענן נדוי עדות וראיה ברורה אלא אומד הדעת באמתות הדברים שהתובע מוען בריא ואז אפילו אשה אפילו קמן נאמן אם הדעת נותן שאמת הדבר.

ג. רע"ב. ואין חושדין את הדיינים, אלא מחליטין עליו שהוא עבר, עד שנתחייב בעיניהם הנדוי (רמב"ם).

נא. רע"ב. וכתב הרע"ב דהלכה כרבי יוסי.

אֲמוֹתַי, חוּץ מִשָּׁל אוֹלָם. כָּל הַפְּתָחִים שֶׁהָיוּ שָׁם, הָיוּ לָהֶן  
 דְּלָתוֹת, חוּץ מִשָּׁל אוֹלָם. כָּל הַשְּׁעָרִים שֶׁהָיוּ שָׁם, הָיוּ לָהֶן  
 שְׁקוּפוֹת, חוּץ מִשְׁעַר טָדִי, שֶׁהָיוּ שָׁם שְׁתֵּי אֲבָנִים מִטּוֹת זו  
 עַל גַּב זוֹ. כָּל הַשְּׁעָרִים שֶׁהָיוּ שָׁם, נִשְׁתַּנּוּ לְהִיּוֹת שֶׁל זָהָב,  
 חוּץ מִשְׁעַר נִיקְנוֹר, מִפְּנֵי שֶׁנַּעֲשָׂה בָּהֶן גַּם. וַיֵּשׂ אוֹמְרִים,  
 מִפְּנֵי שֶׁנַּחֲשֵׁתָן מִצְּהִיב:

לְבָנִים מְמוֹנֵי, לַפְּנִים מַחֻמַּת הַר הַבַּיִת<sup>נב</sup>, יֵשׁ סוֹרֵג, שֶׁהוּא מַחִיצָה  
 מִלֵּאָה נִקְבִים, הַעֲשׂוּיָה מֵעֲצִים דְּקִים שֶׁמִּרְכִּיבִים אֶחָד עַל הַשְּׁנַי  
 בְּאַלְכֶסוֹן, מַעֲשֵׂה רֶשֶׁת<sup>נג</sup>.  
 כַּעֵין זֶה:

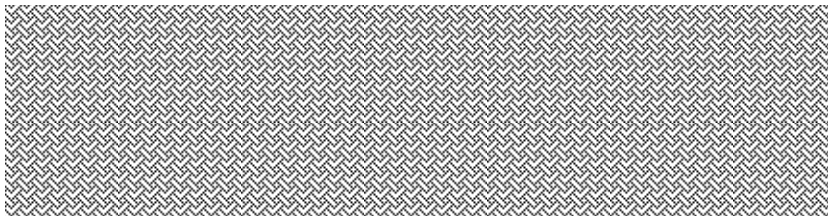

ה'סורג' הוא מחיצה המקיפה סביב סביב את כל חומת העזרה  
 ועזרת נשים<sup>נג</sup>. ויש בין הסורג לחומת העזרה מרחק של עשר  
 אמה<sup>נד</sup>. הרווח הזה שבין הסורג לחומת העזרה, נקרא 'חיל'<sup>נד</sup>.

❧ באר ההיכל ❧

נב. רא"ש. רע"ב. תפארת ישראל.

נג. רא"ש. רע"ב. תפארת ישראל.

נקרא בשם 'סורג' כי עשוי כמו שבכה, והוא מלשון (מלכים ב' א ב) 'בְּעַד הַשֶּׁבְכָה', ותרגם יונתן  
 בן עוזיאל 'מִן סוֹרְגָא' (עזרת כהנים).

והיה עשוי באופן זה בשביל שיהיה דומה לקלעי המשכן (עזרת כהנים עפ"י שלמי גבורים).

נד. עזרת כהנים.

מול כל שער ושער ליכנס לעזרה, פתוח בסורג<sup>יז</sup>.

הסורג גבוה עשרה טפחים. הסורג בגובה עשרה טפחים.

לגויים אסור להיכנס אחרי הסורג, והסורג הוא בשביל להבדיל בין המקום שעד שם מותר לגויים ליכנס, ובין המקום שמשם והלאה אסור לגויים ליכנס<sup>יח</sup>.

<sup>יח</sup> יש שם הרבה עמודים, שכתוב עליהם בכתב יווני ורומי שכל גוי שיעבור מהסורג והלאה, דמו בראשו<sup>יט</sup>.

ושלש עשרה פרצות היו שם, שפרצום מלכי יון, בסורג היו שלש עשרה פרצות שפרצו מלכי יון, בכמה צדדים במקומות הסגורים שבסורג<sup>כ</sup>. משום שהסורג נעשה שלא יכנסו הגויים משם והלאה, פרצום מלכי היוונים כדי שיוכלו גם הגויים לעבור<sup>כ</sup>.

ואחר כך כאשר ניצחו החשמונאים, חזרו וגדרום, חזרו וסגרו בחזרה וגידרו ותיקנו את הפרצות שעשו היוונים<sup>כא</sup>. וגזרו פנגדום שלש עשרה השתחוויות, וגזרו שכאשר מגיע ליד אחת מהפרצות האלו שסגרו בחזרה, משתחוה בפישוט ידים ורגלים<sup>כב</sup> ומודה לה'

באר ההיכל

נה. תפארת ישראל. עזרת כהנים.

נו. תפארת ישראל.

נז. תפארת ישראל.

נח. תוספות יום טוב.

נט. תבנית היכל בשם יוסיפון, הובא בעזרת כהנים.

ס. תפארת ישראל.

סא. עזרת כהנים.

סב. תוספות יום טוב. תפארת ישראל.

סג. תפארת ישראל.

סד. תפארת ישראל.



יתברך על אבדן ועקירת מלכות יון הרשעה<sup>סד</sup> וביטול גזירותיהם<sup>סה</sup>. ואחר כך כשעובר ליד פרצה נוספת שסגרו בחזרה, משתחוה שוב, וכן בכל אחת מהמקומות האלו<sup>סז</sup>.

לפנים מִמְּנוּ, לפנים מהסורג, הוא החיל, ברוחב עֶשֶׂר אַמּוֹת. בין הסורג לחומת העזרה יש רווח ברוחב עשר אמות, ורווח זה נקרא 'חיל'<sup>סח</sup>.

וּשְׁתֵּים עֶשְׂרֵה מַעְלוֹת הָיוּ שָׁם, בחיל יש שתיים עשרה מדרגות, כדי לעלות משם לעזרת נשים. רוֹם הַמַּעְלָה חָצִי אִמָּה, הגובה של כל מדרגה הוא חצי אמה, וְשִׁלְחָה חָצִי אִמָּה, והרוחב של כל מדרגה, דהיינו המקום שמניחים שם את הרגל, הוא חצי אמה<sup>סט</sup>.

❧ באר ההיכל ❧

סד. רמב"ם. רע"ב.

סו. תפארת ישראל.

סז. עזרת כהנים.

סח. רא"ש. רע"ב. תפארת ישראל.

אך לשיטת הרמב"ם (הלכות בית הבחירה ה ג) החיל הוא חומה נמוכה נוספת, לפני חומת העזרה. החומה הנמוכה הוא נקרא 'חיל'. חומה זו בגובה עשר אמה.

כתוב בדרך חכמה (הלכות בית הבחירה ה ג) וז"ל: ולפנים מן הסורג החיל. דעת רבנו (–הרמב"ם) דהחיל הוא עוד חומה אחר הסורג. והא דתנן 'החיל עשר אמות' היינו גובהו. וכמה היה מרוחק בינה לסורג לא נתפרש. אבל דעת שאר הראשונים שהשטח שבין הסורג לחומת העזרה נקרא חיל, ולא היה שם חומה אחרת. וכן כתב רש"י ביהזקאל (מב כ) וכן כתב הגר"א (מדות ב ג). ע"כ. ולהלן וז"ל: החיל גובהו עשר אמות. והיא החומה הקטנה. וחומת העזרה הוא החומה הגדולה, שהרי השערים האלו היו גבוהים עשרים אמה, כדבסמוך הלכה ה', וכל שכן החומה שהיתה גבוהה יותר. ע"כ.

עוד איתא בביאור ההלכה (שם) וז"ל: ופשוט דגם רבנו מודה דחומת החיל עד חומת עזרת נשים כל השטח בכלל חיל הוא. ע"י לקמן פ"ו ה"א 'ועולה מן החיל לעזרת נשים ב"ב מעלות', ובפ"ה ה"ט 'פתוח לחיל' ואין הכונה לחומה, ובפ"ז ה"טז 'החיל מקודש ממנו שאין גוים וטמאי מתים נכנסין לשם' ואין הכונה שמטפסין על הקירות, וכן בתוספתא פ"א לכלים 'החיל ועזרת נשים מעלה היתה בבית עולמים, והעתיקו רבנו בפ"ז ה"א, ובפסחים ס"ד ב' 'שניה ישבה בחיל', ובסנהדרין פ"ח ב' 'ובשבתות וי"ט ישנו בחיל', והעתיקו רבנו בפ"א מק"פ ה"ז, ופשימא שלא עלו לישוב על החומה. וכ"ז פשוט, וכן מצאתי במעשה רוקח. ע"כ.

סט. רא"ש. רע"ב.

כזה:

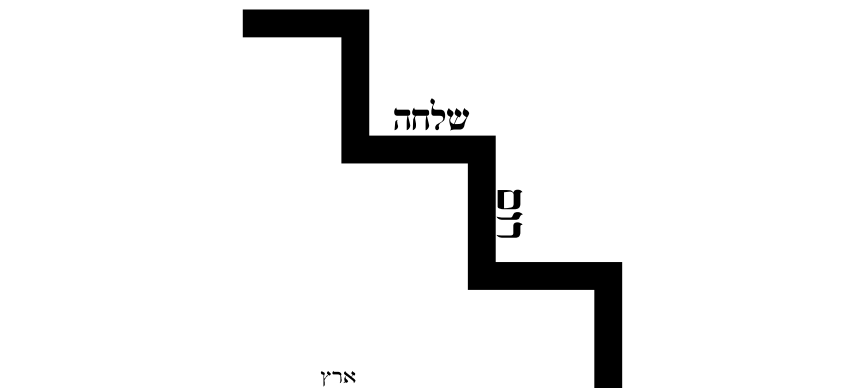

### באר ההיכל

כתב הרא"ש, 'ישלחה', הוא המקום שדורך עליה, וכמו שכתוב (ישעיה לב כ) 'משלחי רגלי'. והרוחב הוא חצי אמה, כמו האורך של רגל אדם [-אדם בינוני (עזרת כהנים)].  
 כתב התפארת ישראל בענין מקום המדרגות שבחיל וז"ל: היה ד' אמות הראשונים קרקע שוה, וששה אמות הנתרים היו מגביהים א"ע בשפוע, ובו' אמות אלה עשו הי"ב מעלות שזכרה המשנה, נמצא שהיו הי"ב מעלות תכופין זה אצל זה, רום מעלה חצי אמה ורחבה חצי אמה.

❖ מקום הסורג והחיל ❖

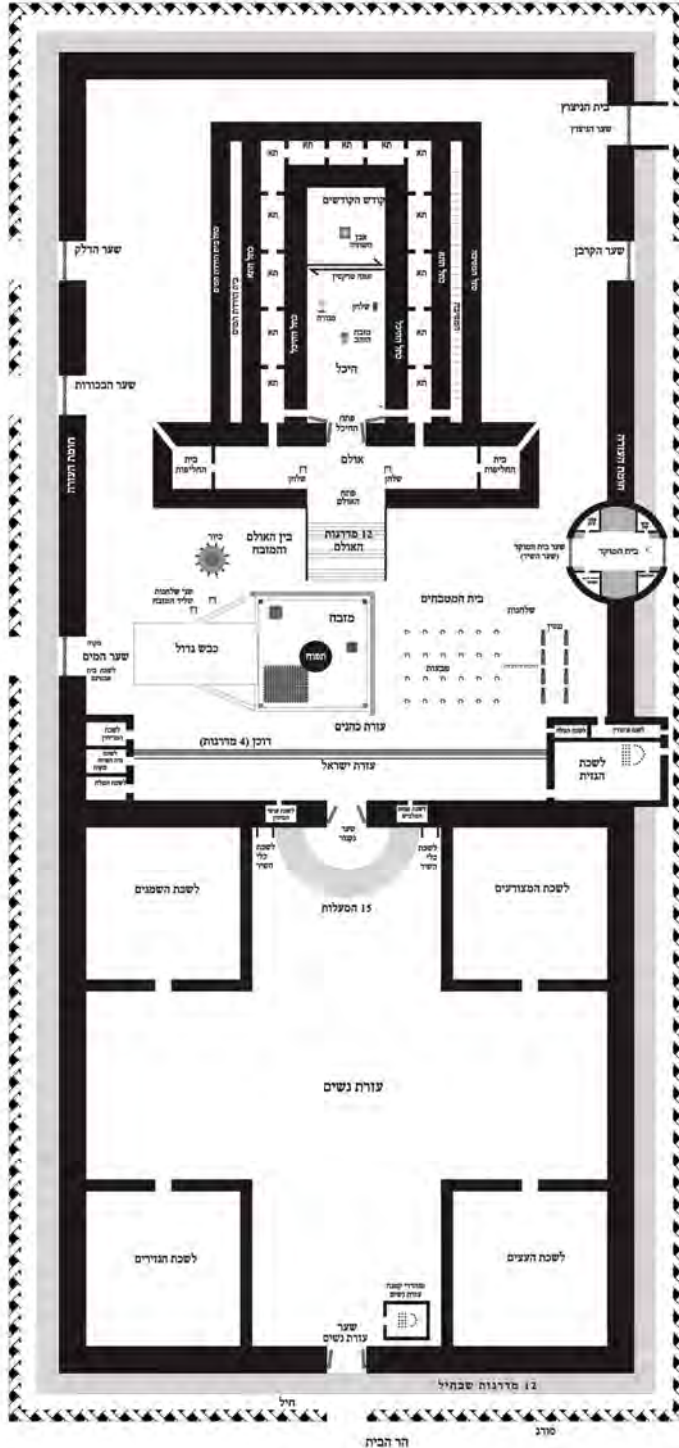

בחיל<sup>ע</sup>, ליד פתח עזרת נשים<sup>עא</sup>, מונח ומוצנע חלק מאפר פרה אדומה, בתוך כד של אבן<sup>עב</sup>. שנאמר<sup>עג</sup> 'וְהִיְתָה לְעֵדוּת בְּנֵי יִשְׂרָאֵל לְמִשְׁמֶרֶת' <sup>עד</sup>.

**כָּל הַמַּעֲלוֹת שֶׁהָיוּ שָׁם, כֹּל הַמְּדֻרְגוֹת שֵׁישׁ בְּבֵית הַמִּקְדָּשׁ, רוּם מַעְלָה חֲצֵי אַמָּה, הַגּוֹבֵה שֶׁל כֹּל מְדֻרְגָה הוּא חֲצֵי אַמָּה, וְשִׁלְחָה חֲצֵי אַמָּה, וְהָרוּחַב שֶׁל כֹּל מְדֻרְגָה, דִּהְיִינוּ הַמְּקוּם שֶׁמִּנִּיחִים שָׁם**

באר ההיכל

ע. מסכת פרה ג' י"א.

עא. תפארת ישראל במסכת פרה ג' י"א, ע"פ מסכת פרה ג' ג'.

עב. תפארת ישראל במסכת פרה ג' י"א, ע"פ מסכת פרה ג' ג'.

עג. במדבר י"ט ט'.

עד. מסכת פרה ג' י"א. רמב"ם הלכות פרה אדומה ג' ד'.

וז"ל המשנה: וחולקים אותן [את אפר פרה אדומה] לשלשה חלקים, אחד נתן בחיל, ואחד נתן בקר המשחה, ואחד היה מתחלק לכל המשמרות.

בתפארת ישראל: וחולקים אותן. האפר הנכבד. נתן בחיל. בכד אבן למשמרת, ומעמידין הכד אצל פתח עזרת נשים וכלעיל, וממנו מזיזין על הכהן השוחט (כלעיל מ"ג). בהר המשחה. ג"כ נשאר בכלי במקום סגור המיוחד לכך, וממנו לוקחין הכהנים שבירושלים לכשיצטרכו להתטהר. לכל המשמרות. ר"ל לכל הראש של משמור ומשמור של כ"ד משמורות שיש בישראל כהנים ולויים, ובעיר שדר שם ראש המשמור לשם נותנין תחת רשותו חלק משליש האפר, והיינו משום דהראשים ההם יודעין להזהר בהאפר בטהרה, וכל יחיד שבישראל שירצה להתטהר, הולך אצל הראש, והוא נותן לו מהאפר, ונ"ל דגם הכהנים היו רשאים ליקח להתטהר מהאפר שיש ביד ראשי המשמורות בעיירות ישראל, ורק לאותן כהנים שבירושלים, דמסתמא כשירצו להתטהר, הוא כדי לעבוד בביהמ"ק, להכי עשו בהן סלסול ליקח מהאפר, שלא זו ממקום שרפת הפרה, דהיינו בהר המשחה, שאין בו שום חשש שנמטא בטלטול הדרך.

וז"ל הרמב"ם: אין מכניסין כלום מאפרה להניחו בעזרה שנאמר (במדבר יט ט) 'והניח מחוץ למחנה. ושלשה חלקים היו חולקין את כל אפרה אחד ניתן בחיל ואחד בהר המשחה ואחד מתחלק לכל המשמרות. זה שמתחלק לכל המשמרות היו הכהנים מקדשין ממנו. וזה שניתן בהר המשחה היו ישראל מזיזין ממנו. וזה שניתן בחיל היה מוכן ומוצנע שנאמר (במדבר יט ט) 'והיתה לעדת בני ישראל למשמרת' מלמד שמצניעין ממנו. וכן היו מצניעין מאפר כל פרה ופרה ששורפין בחיל. ותשע פרות אדומות נעשו משנצטוו במצוה זו עד שחרב הבית בשנייה. ראשונה עשה משה רבינו. שנייה עשה עזרא. ושבע מעזרא עד חורבן הבית. והעשירית יעשה המלך המשיח מהרה יגלה אכ"ר.

את הרגל, הוא חצי אמה<sup>ע"ב</sup>. חוץ מִשָּׁל אוֹלָם, חוץ מהמדרגות לעלות אל ה'אולם' (שנלמד בעזרה"ת להלן פרק ג' משניות ו'-ח') ששם חלק מהמדרגות הם ברוחב אמה וחלק ברוחב שלש אמות<sup>ע"ג</sup>.

כָּל הַפְּתָחִים וְהַשְּׁעָרִים שֶׁהָיוּ שָׁם, כֹּל הַפְּתָחִים וְהַשְּׁעָרִים שִׁישׁ בְּבֵית הַמִּקְדָּשׁ, גָּבְהָן עֶשְׂרִים אַמָּה, וְרַחְבָּן עֶשֶׂר אַמּוֹת, גְּבוּהִים עֶשְׂרִים אַמָּה, וְרַחְבֵּים עֶשֶׂר אַמָּה. חוץ מִשָּׁל אוֹלָם, חוץ מהפתח של ה'אולם', שגבהו ארבעים אמה, ורחבו עשרים אמה<sup>ע"ד</sup>.

כָּל הַפְּתָחִים שֶׁהָיוּ שָׁם, כֹּל הַפְּתָחִים שִׁישׁ בְּבֵית הַמִּקְדָּשׁ, הָיוּ לְהֵן דְּלָתוֹת, יֵשׁ לָהֶם דְּלָתוֹת בַּפְּתָחִים, חוץ מִשָּׁל אוֹלָם, חוץ מפתח האולם, שאין בו דלתות, אלא רק פרוכת<sup>ע"ה</sup>.

כָּל הַשְּׁעָרִים שֶׁהָיוּ שָׁם, כֹּל הַשְּׁעָרִים שִׁישׁ בְּבֵית הַמִּקְדָּשׁ, הָיוּ לְהֵן שְׁקוּפּוֹת, יֵשׁ לָהֶם מִשְׁקוּף יִשְׂרָאֵל<sup>ע"ו</sup>.

שְׁקוּפּוֹת: מלשון משקוף. אבן ישרה מונחת על שתי המזוזות<sup>ע"ז</sup>.

❧ באר ההיכל ❧

עה. רע"ב.

עו. רע"ב. תפארת ישראל. כדלקמן פרק ג' משנה ו'.

אבל לשיטת הרמב"ם (וכן בבית הבחירה למאירי) אין גורסין כאן את התיבות 'חוץ משל אולם', כי להרמב"ם גם המדרגות לאולם ברוחב חצי אמה. ואת המשנה דלהלן (פ"ג מ"ו) הוא מפרש באופן שונה, עיי"ש (עזרת כהנים).

עז. רא"ש. רע"ב. תפארת ישראל. כדלקמן פ"ג מ"ו.

עה. עזרת כהנים.

עט. רא"ש. עזרת כהנים. תבנית היכל.

פ. רע"ב. רא"ש.

המשנה באהלות קוראת למשקוף בשם 'שקוף', וזה בדומה לכאן שכתוב במשנה 'שקופות' (רמב"ם. תוספות יום טוב).

כאן יש לציין לשיבוש גדול שיש בשפת עברית המדוברת, ששיבשו את המילה 'משקוף' וקוראים למשקוף ולשני המזוזות גם יחד בשם 'משקוף', בעוד שבאמת רק העץ העליון שמעל

חוץ משער טדי, חוץ משער טדי, שהוא שער הר הבית הצפוני (כדלעיל פ"א מ"ג), שאין לו משקוף ישר כמו בכל הפתחים, אלא שְהִיוּ שָׁם שְׁתֵי אַבְנִים מְטוֹת זו על גב זו, השער עשוי משני אבנים מוטות זו על זו באלכסון. שני האבנים עולים מהקרקע באלכסון עד שמתחברים למעלה בגובה<sup>פא</sup>.

כזה:

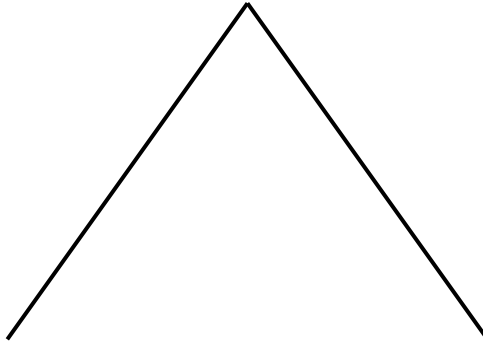

<sup>רח</sup> כָּל הַשְּׁעָרִים שְׁהִיוּ שָׁם, כל השערים שיש בבית המקדש, נִשְׁתַּנּוּ לְהִיּוֹת שֶׁל זֶהָב, כי מתחילה כשעלו מגלות בבל לא היו עשירים

### באר ההיכל

הפתח נקרא משקוף, ושני העצים שבשני צידי הפתח, הם נקראים שני המזוזות. כמו שכתוב בתורה: וְלָקְחוּ מִן הַדָּם וְנָתְנוּ עַל שְׁתֵי הַמְּזוּזוֹת וְעַל הַמַּשְׁקוֹף עַל הַבָּתִּים אֲשֶׁר יֵאָכְלוּ אֹתוֹ בְּהֵם (שמות יב ז). וְלָקְחֶתֶם אֲגָדָת אֲזוּב וּמְבֻלָּתֶם בְּדָם אֲשֶׁר בְּסֶף וְהִנַּעְתֶּם אֵל הַמַּשְׁקוֹף וְאֵל שְׁתֵי הַמְּזוּזוֹת מִן הַדָּם אֲשֶׁר בְּסֶף וְאַתֶּם לֹא תֵצְאוּ אִישׁ מִפֶּתַח בֵּיתוֹ עַד בֶּקֶר. וְעָבַר ה' לְנֶגֶף אֶת מִצְרַיִם וְרָאָה אֶת הַדָּם עַל הַמַּשְׁקוֹף וְעַל שְׁתֵי הַמְּזוּזוֹת וַפָּסַח ה' עַל הַפֶּתַח וְלֹא יָתַן הַמַּשְׁחִית לָבֵא אֶל בְּתִיכֶם לְנֶגֶף (שם כב-כג).

ברש"י (שמות יב ז): המזוזות. הם הזקופות, אחת מכאן לפתח ואחת מכאן. המשקוף. הוא העליון, שהדלת שוקף עליו כשסוגרים אותו, לינמ"ל בלע"ז. ולשון שקיפה, חבטה, כמו (ויקרא כו לו) 'קול עלה נדף', 'טרפא דשקיף' (התרנום של 'קול עלה נדף' הוא 'טרפא דשקיף'). חבורה, משקופי.

פא. רא"ש. תפארת ישראל.

ולא יכלו לעשות של זהב, ואחר כך כאשר התעשרו ציפו את כל הדלתות בזהב<sup>פב</sup>.

חויז משער ניקנור, אבל את שער ניקנור לא ציפו בזהב, מפני שנעשה בהן נס, מפני שנעשה נס עם הדלתות של שער ניקנור. כשהביאו אותם דרך הים, היה הים הולך וסוער, והטילו אחת מהשערים לים להקל הספינה, והיה הצדיק נקנור שהביאם מצטער מאד על שנאבדה בים, ונעשה להם נס שכשבאו לנמל ראו אותו שער שהטילו לים נשאר פרוף ותלוי תחת הספינה<sup>פג</sup>.

ויש אומרים, מפני שנחשתן מצהיב, ויש אומרים שהטעם שלא ציפו דלתות אלו בזהב, מפני שהנחושת של שער ניקנור מצהיב יותר מזהב<sup>פד</sup>.

מצהיב: כמו מזהיב<sup>פה</sup>.

### באר ההיכל

פב. תפארת ישראל. תוספות יום טוב.

פג. תפארת ישראל.

ובגמרא (יומא לה): ניקנור נעשו נסים לדלתותיו. תנו רבנן מה נסים נעשו לדלתותיו, אמרו כשהלך ניקנור להביא דלתות מאלכסנדריא של מצרים, בחזירתו עמד עליו נחשול שבים לטבעו, נטלו אחת מהן והטילוה לים, ועדיין לא נח הים מועפו, בקשו להטיל את חברתה, עמד הוא וכרכה, אמר להם הטילוני עמה, מיד נח הים מועפו, והיה מצטער על חברתה, כיון שהגיע לנמלה של עכו היתה מבצבצת ויוצאה מתחת דופני הספינה, ויש אומרים בריה שבים בלעתה והקיא אתה ליבשה, ועליה אמר שלמה (שיר השירים א יז) 'קורות בתינו ארזים רהיטנו ברותים', אל תיקרי ברותים אלא ברית ים. לפיכך כל השערים שהיו במקדש נשתנו להיות של זהב חויז משערי ניקנור מפני שנעשו בו נסים, ויש אומרים מפני שנחושתן מוצהבת היתה, ר' אליעזר בן יעקב אומר נחשת קלוניתא היתה והיתה מאירה כשל זהב.

וברש"י: להביא דלתות. לשער המזרח של העזרה ושל נחושת היו: נחשול. סערה: והטילוה לים. להקל לספינה: וכרכה. חבקה: לנמלה. פורט"ו מקום שהספינות נמשכות שם ליבשה: רהיטנו. לשון דלת שהוא רץ ונועל רץ ופותח: אלא ברית ים. כאילו כרתו ברית זו עם זו ויש אומרים בריית ים: נשתנו. כשהעשירו: קלוניתא. מוזקקת וכן שם מין נחושת והוא נחושת קלל.

פד. תפארת ישראל.

פה. רע"ב.

## משנה ד

כָּל הַפְּתָלִים שֶׁהָיוּ שָׁם, הָיוּ גְבוּהִים, חוּץ מִפְּתַל הַמְּזֻרְחִי, שֶׁהִכְהִין הַשּׁוֹרֵף אֶת הַפֶּרֶה עוֹמֵד בְּרֹאשׁ הַר הַמְּשֻׁחָה, וּמִתְפָּנֵן וְרוֹאֵה בְּפֶתְחוֹ שֶׁל הַיְּכָל בְּשַׁעַת הַזֵּית הַדָּם:

כָּל הַפְּתָלִים שֶׁהָיוּ שָׁם, כֹּל הַכְּתָלִים שִׁישׁ בְּבֵית הַמִּקְדָּשׁ, הָיוּ גְבוּהִים, הֵם גְבוּהִים הַרְבֵּה מְאוּדָּה<sup>א</sup>, חוּץ מִפְּתַל הַמְּזֻרְחִי, חוּץ מֵהַכּוֹתֵל הַמְּזֻרְחִי שֶׁל הַר הַבַּיִת שֶׁהוּא נִמּוּךְ<sup>ב</sup>.

הַקְּדָמָה לַהֲמִשְׁךְ בִּיאוֹר הַמִּשְׁנָה: בַּמַּעֲשֵׂה שְׂרִיפַת פְּרֵה אֲדוּמָה כְּתוּב בַּתּוֹרָה<sup>ג</sup> 'וְלָקַח אֶלְעָזָר הַכֹּהֵן מִדָּמָהּ בְּאַצְפָּעוֹ וְהִזָּה אֶל נֹכַח פְּנֵי אֹהֶל מוֹעֵד מִדָּמָהּ שֶׁבַע פְּעָמִים'. דַּהֲיִינוּ שְׂצָרִיךְ הַכֹּהֵן לְהִתְכוּוֹן וּלְרֹאוֹת אֶת פֶּתַח הַיְּכָל בְּשַׁעַת הַזֵּית דָּם הַפֶּרֶה<sup>ד</sup>.

אוֹמֵר מִשְׁנֵתֵינוּ, שֶׁהַטַּעַם שֶׁהַכּוֹתֵל הַמְּזֻרְחִי נִמּוּךְ, הוּא כְּדֵי שֶׁיִּכְהִין הַשּׁוֹרֵף אֶת הַפֶּרֶה אֲדוּמָה, הַעוֹמֵד בְּרֹאשׁ הַר הַמְּשֻׁחָה הוּא הַר הַזֵּיתִים, וְהַר הַזֵּיתִים הוּא מִצַּד מְזֻרְחָה לְהַר הַבַּיִת. וּמִתְפָּנֵן וְרוֹאֵה בְּפֶתְחוֹ שֶׁל הַיְּכָל בְּשַׁעַת הַזֵּית הַדָּם, הַכֹּהֵן מִתְכוּוֹן וְרוֹאֵה מֵעַל גֹּבַהּ הַכּוֹתֵל, דֶּרֶךְ כֹּל הַשְּׁעָרִים שֶׁלִּפְנֵינוּ, אֶת הַפֶּתַח שֶׁל

❧ באר ההיכל ❧

וְרֹאֵה עוֹד בְּרַמְבַּ"ם (הַלְכוֹת טוֹמַאת צִרְעַת ח ד): שִׁיעַר צְהוּב הָאֵמוֹר בַּתּוֹרָה הוּא שִׁיחִיהָ כְּתַבְנִית הַזֹּהֵב.

פּו. רע"ב. תפארת ישראל.

פּו. תפארת ישראל.

פּח. במדבר י"ט ד'.

פּט. מסכת פרה פ"ג מ"ט. וברע"ב. רש"י שם. רמב"ם.



ההיכל בשעת הזית דם הפרה. <sup>טו</sup> ולכן היה הכותל המזרחי נמוך כדי שיוכל לראות את פתח ההיכל.<sup>3</sup>

ואף על פי שכל השערים שבצד מזרח מכוונים זה כנגד זה, לא היה יכול לראות את פתח ההיכל דרך שער הר הבית, כי ההר הולך ומגביה, עד שרצפת ההיכל גבוהה שתי אמות יותר ממשקוף<sup>34</sup> שער הר הבית. ולכן היה צריך להיות כותל המזרחי נמוך, ומביט הכהן מעל גובה הכותל, דרך כל השערים שלפניו, עד שרואה חלק מפתח ההיכל, וכך מזה את דם הפרה אדומה<sup>35</sup>.

### באר ההיכל

צ. רע"ב.

צא. ויש לציין כאן שוב לשיבוש גדול שיש בשפת עברית המדוברת, ששיבשו את המילה 'משקוף' וקוראים למשקוף ולשני המזוזות גם יחד בשם 'משקוף', בעוד שבאמת רק העין העליון שמעל הפתח נקרא משקוף, ושני העצים שבשני צידי הפתח, הם נקראים שני המזוזות. כמו שכתוב בתורה: וְלָקְחוּ מִן הַדָּם וַיָּתְנוּ עַל שְׁתֵּי הַמְּזוּזוֹת וְעַל הַמִּשְׁקוֹף עַל הַפְּתִיחַ אֲשֶׁר יֵאָכְלוּ אֹתוֹ בְּהֵם (שמות יב ז). וְלָקְחֶתֶם אֶגֶדַת אֲזוּב וּמִבְּלֹתֶם בְּדָם אֲשֶׁר בְּסֶף וְהִנֵּעְתֶם אֵל הַמִּשְׁקוֹף וְאֵל שְׁתֵּי הַמְּזוּזוֹת מִן הַדָּם אֲשֶׁר בְּסֶף וְאַתֶּם לֹא תֵצְאוּ אִישׁ מִפֶּתַח בֵּיתוֹ עַד בֶּקֶר. וְעִבְרַת ה' לִנְגַף אֶת מִצְרַיִם וְרָאָה אֶת הַדָּם עַל הַמִּשְׁקוֹף וְעַל שְׁתֵּי הַמְּזוּזוֹת וּפָסַח ה' עַל הַפֶּתַח וְלֹא יָתַן הַמִּשְׁחָת לְבֹא אֶל בְּתִיכֶם לִנְגַף (שם כב-כג).

ברש"י (שמות יב ז): המזוזות. הם הזקופות, אחת מכאן לפתח ואחת מכאן. המשקוף. הוא העליון, שהדלת שוקף עליו כשסוגרין אותו, לינט"ל בלע"ז. ולשון שקיפה, חבטה, כמו (ויקרא כו לו) 'קול עלה נדף', 'מרפא דשקיף' (התרגום של 'קול עלה נדף' הוא 'מרפא דשקיף'). חבורה, משקופי.

צב. רע"ב.

וביתר ביאור: מהומת הר הבית יש קרקע ישרה עד החיל, ומשם עד שער עזרת נשים י"ב מעלות שכל אחת גבוהה חצי אמה, ועזרת נשים היא שוב קרקע ישרה עד סמוך לעזרת ישראל, שיש שם מ"ו מעלות בגובה חצי אמה כל אחת.

אחר כך שוב יש משער עזרת ישראל קרקע ישרה עד התחלת עזרת כהנים שגבוהה אמה מעזרת ישראל, ואחר כך הדוכן סמוך לו והוא גבוה שלש מעלות. ואחר כך קרקע ישרה עד בין המזבח לאולם שהיה שם י"ב מעלות.

נמצא שיש בין הכל מ"ב מעלות משער הר הבית המזרחי עד מפתן ההיכל, וכל מעלה גבוהה חצי אמה. ובנוסף האמה שעזרת כהנים גבוהה מעזרת ישראל. נמצא שבסה"כ מפתן ההיכל גבוה יותר מקרקע שער הר הבית, כ"ב אמה.

ולפיכך גבוהה הר הבית סותם את פתח שער המזרח שגבוהה רק כ' אמות, ואין הכהן השורף הפרה במזרח להר הבית יכול לראות דרך פתח שער המזרח את פתח ההיכל, דאף על גב שהשערים מכוונים זה כנגד זה, על כל פנים אסקופת פתח ההיכל גבוהה ממשקוף של שער

בזה:

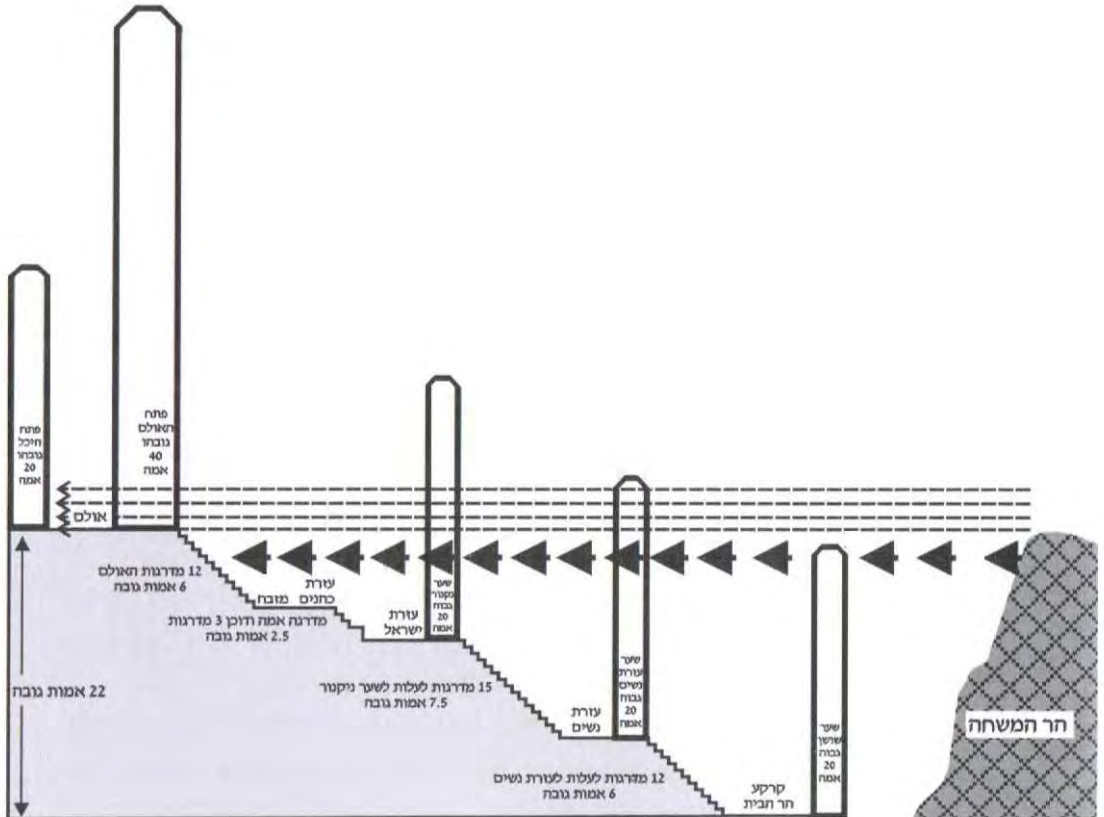

באר ההיכל

המזרח ב' אמות, לכך עשו את החומה שמעל שער המזרח של הר הבית נמוך, ועל ידי זה יכול הכהן השורף הפרה להציץ ממעל למשקוף שער המזרח, קצת מחלל פתח ההיכל דרך חלל שאר השערים.

ואף שמשקוף שאר השערים גבוה הרבה מאד (כרש"י יומא ט"ז.), על כל פנים אסקופת שער ההיכל גבוה מאסקופת שער עזרת נשים רק ט"ז אמות, מדלא היה ביניהן רק ל' מעלות וגובה אמה א', נמצא שד' אמות תחתונות של שער ההיכל נראין דרך שער עזרת נשים שגובה חללו כ' אמות שלא נתכסו ממנו על ידי גובה ההר רק ט"ז אמות (עפ"י לשון התפארת ישראל).

## משנה ה

עֲזַרְתָּ הַנָּשִׁים הֵיטָה אַרְדָּי מֵאָה וְשָׁלֹשִׁים וְחֲמִשׁ עַל רַחֲבֵי מֵאָה  
 וְשָׁלֹשִׁים וְחֲמִשׁ. וְאַרְבַּע לְשָׁכוֹת הָיוּ בְּאַרְבַּע מְקַצְעוֹתֶיהָ,  
 שֵׁל אַרְבָּעִים אַרְבָּעִים אִמָּה. וְלֹא הָיוּ מְקֻרָוֹת. וְכֵךְ הָם  
 עֲתִידִים לְהִיט, שְׁנַאֲמַרְנָי, וַיִּצְיֵאֵנִי אֶל הַחֲצַר הַחִיצוֹנָה  
 וַיַּעֲבִירֵנִי אֶל אַרְבַּעַת מְקַצְעֵי הַחֲצַר וְהִנֵּה חֲצַר בְּמִקְצַע  
 הַחֲצַר, חֲצַר בְּמִקְצַע הַחֲצַר, בְּאַרְבַּעַת מְקַצְעַת הַחֲצַר  
 הַחֲצוֹת קְטוֹרוֹת. וְאִין קְטוֹרוֹת אֵלֶּא שְׂאִינָן מְקֻרָוֹת. וְכֵה הָיוּ  
 מְשֻׁמְשׁוֹת. דְּרוֹמִית מְזֻרְחִית, הִיא הֵיטָה לְשַׁבַּת הַנְּזִירִים,  
 שְׁשֵׁם הַנְּזִירִין מְבִשְׁלִין אֶת שְׁלֵמִיהֶן, וּמְגַלְחִין אֶת שְׁעָרָן,  
 וּמְשֻׁלְחִים תַּחַת הַדּוֹר. מְזֻרְחִית צְפוֹנִית, הִיא הֵיטָה לְשַׁבַּת  
 הָעֵצִים, שְׁשֵׁם הַכֹּהֲנִים בְּעָלֵי מוֹמִין מִתְּלִיעִין הָעֵצִים. וְכֹל  
 עֵץ שְׁנִמְצָא בּוֹ תוֹלַעַת, פָּסוּל מֵעַל גְּבֵי הַמְּזֻבָּח. צְפוֹנִית  
 מְעַרְבִית, הִיא הֵיטָה לְשַׁבַּת מְצוֹרְעִים. מְעַרְבִית דְּרוֹמִית,  
 אָמַר רַבִּי אֱלִיעֶזֶר בֶּן יַעֲקֹב, שְׁכַחְתִּי מַה הֵיטָה מְשֻׁמְשֵׁת.  
 אָבֵא שְׂאוּל אֹמֵר, שֵׁם הָיוּ נוֹתְנִין יַיִן וְשִׁמּוֹן, הִיא הֵיטָה  
 נְקֻרָאֵת לְשַׁבַּת בֵּית שְׁמֹנִיה. וְחֻלְקָה הֵיטָה בְּרֵאשׁוֹנָה,  
 וְהַקִּיפּוּהָ כְּצוֹצְרָה, שְׁחֲנָשִׁים רוֹאוֹת מְלֻמְעָלוֹ, וְהָאֲנָשִׁים  
 מְלֻמְטוֹן, בְּדִי שְׁלֵא יְהוּ מְעַרְבִין, וְחֲמִשׁ עֶשְׂרֵה מְעַלּוֹת עוֹלוֹת  
 מִתּוֹכָהּ לְעֲזַרְתָּ יִשְׂרָאֵל, כְּנֶגֶד חֲמִשׁ עֶשְׂרֵה מְעַלּוֹת

שְׁפֹת־הַלִּים, שְׁעָלֶיהֶן הַלְוִים אוֹמְרִים בְּשִׁיר. לֹא הָיוּ טְרוֹטוֹת,  
אֲלָא מִקְפּוֹת בַּחֲצֵי גֶרֶן עֲגָלָה:

עֲזֵרַת הַנָּשִׁים, לפני העזרה הגדולה בצידה המזרחי, יש עזרה  
הנקראת 'עזרת נשים'<sup>צד</sup>, והיא היתה ארך מאה ושלשים וְחֲמִשׁ  
אמות<sup>צה</sup>, ממזרח למערב<sup>צו</sup>, על רחב מאה ושלשים וְחֲמִשׁ אמות  
מדרום לצפון<sup>צז</sup>.

עזרת נשים נקראת כן, מפני ששם עדיין מותר לנשים להיכנס,  
אבל לעזרה אסור לנשים להיכנס. ורק לצורך תנופה ושחיטה  
מותר להן להיכנס לעזרה<sup>צח</sup>.

לעזרת נשים יש שער בצד מזרח, ונקרא 'שער עזרת נשים'<sup>צט</sup>.  
וְאַרְבַּע לְשָׁכוֹת הָיוּ בְּאַרְבַּע מְקַצְעוֹתֶיהָ, בארבעת הפינות של עזרת  
נשים מבפנים<sup>ק</sup>, יש ארבע לשכות, שֶׁל אַרְבָּעִים אַרְבָּעִים אֲמָה,  
גודל כל לשכה ארבעים על ארבעים אמה<sup>קא</sup>.

❧ באר ההיכל ❧

צד. תפארת ישראל.

צה. תוספות יום טוב. תפארת ישראל.

צו. רא"ש. רע"ב.

צז. רא"ש. רע"ב. מכיוון שמונה והולך ממזרח למערב, נקרא ממזרח למערב 'אורך', ומצפון  
לדרום נקרא 'רוחב', אע"פ שהאורך והרוחב שווים (רא"ש).

צח. עזרת כהנים. ועי"ש.

צט. תפארת ישראל. רש"י יומא ט"ז. רמב"ם הלכות כלי המקדש ז' ו'.

ק. תוספות יום טוב. תפארת ישראל. ולשיטת הרא"ש הלשכות בארבעת הפינות מבחוץ.

קא. תפארת ישראל. אך יש אומרים שרק אורך הלשכות הוא ארבעים אמה, אולם הרוחב הוא  
שלשים אמה. כמו שכתוב ביחזקאל (מו כב) על הבית השלישי (הנוכח הבית לרבי משה חפ"ז. כ"ק  
אדמו"ר מליובאוויטש זיע"א).

ולא היו מקורות, ארבע לשכות אלו לא היה להם גג. וכך הם עתידים להיות, וכך יהיו לשכות אלו בבית המקדש השלישי, ללא גג.

שנאמר<sup>קב</sup> בנבואת יחזקאל על בית המקדש השלישי: ויוציאני, המלאך הוציא<sup>קב</sup> את יחזקאל הנביא אל החצר החיצונה, היא עזרת נשים<sup>קד</sup>, ויעבירני אל ארבעת מקצועי החצר, ויעבירני אל ארבעת זוויות החצר, היא עזרת נשים, והנה חצר במקצע החצר, חצר במקצע החצר, יש חצר קטנה, דהיינו לשכה, בכל זווית וזווית של עזרת נשים, בארבעת מקצעות החצר, בארבע הפינות עזרת נשים יש לשכה בכל אחת מהפינות<sup>קה</sup>. חצרות קטורות, לשכות אלו הם 'קטורות'.

מבארת המשנה מהו 'קטורות': ואין קטורות אלא שאינן מקורות, 'קטורות', הכוונה שאינן מקורות, שהלשכות ללא גג. 'קיטור'

### באר ההיכל

קב. יחזקאל מ"ו כ"א-כ"ב.

קג. ביחזקאל (מ א-ד): בעשרים וחמש שנה לגלותנו בראש השנה בעשור לחדש בארבע עשרה שנה אחר אשר הבתה העיר בעצם היום הזה היתה עלי יד ה' ויבא אתי שמה: במראות אלקים הביאני אל ארץ ישראל ויניחני אל הר גבוה מאד ועליו כמבנה עיר מוננב: ויבא אותי שמה והנה איש מראהו כמראה נחשת ופתיל פשתים בידו וקנה המדה והוא עמד בשער: וידבר אלי האיש בן אדם ראה בעיניך ובאזניך שמע ושים לבך לכל אשר אני מראה אותך כי למען הראותך הבאתה הנה הנד את כל אשר אתה ראה לבית ישראל.

וברש"י: במראות אלהים הביאני. לא הולכני שם אלא הראני כאילו אני שם: אל הר גבוה מאוד. שכן הוא עתיד להיות גבוה שנאמר (ישעיה ב) ונשא מגבעות: וכו'. כמראה נחושת. כעין זיו החיות ונוצצים כעין נחשת קלל: וכו'. לכל אשר אני מראה אותך. ענין הבנין: הובאתה הנה מבבל. ע"כ.

קד. תפארת ישראל. החצר החיצונה היא עזרת נשים, כי היא חיצונה יותר מהעזרה הגדולה (תפארת ישראל).

קה. מצודת דוד ביחזקאל מ"ו כ"א. מלבי"ם שם.

הוא עשן. מלשון וְהִנֵּה עָלָה קִיטָר הָאָרֶץ<sup>קפ</sup>. ולשכות קטורות,  
הכוונה שהלשכות באופן שיוכל לצאת מהם עשן, דהיינו שהם  
ללא גג<sup>קפ</sup>.

וְמָה הָיוּ מְשֻׁמְשׁוֹת, מָה הָיָה הַשִּׁימוּשׁ שֶׁל אַרְבַּעַת לִשְׁכוֹת אֵלּוּ:  
דְּרוֹמִית מְזֻרְחִית, הַלְשָׁכָה בְּזוּיַת דְּרוֹמִית מְזֻרְחִית, הִיא הֵיטָה  
לְשַׁכַּת הַנְּזִירִים, שְׁשָׁם הַנְּזִירִין מְבַשְׁלִין אֶת שְׁלֵמִיהֶן, וּמְגַלְחִין אֶת  
שְׁעָרָן, וּמְשַׁלְּחִים תַּחַת הַדּוֹר. בַּלְשָׁכָה זֹו הַנְּזִירִים גּוֹזִיִּים אֶת  
שְׁעָרָם, וּמְשַׁלְּיכִים אֶת שְׁעָרָם הַגּוֹזִיִּים לְשַׁרְפּוֹ בְּאֵשׁ שֶׁתַּחַת הַקְּדִירָה  
שֶׁמֶתְבַּשֵּׁל בּוֹ הַשְּׁלָמִים שֶׁלָּהֶם, וְכִדְכָתִיב<sup>קפ</sup>, וְגַלַּח הַנְּזִיר פֶּתַח  
אֶהָל מוֹעֵד אֶת רֹאשׁ נְזִרוֹ, וְלָקַח אֶת שְׁעַר רֹאשׁ נְזִרוֹ וְנָתַן עַל  
הָאֵשׁ אֲשֶׁר תַּחַת זֶבַח הַשְּׁלָמִים<sup>קפ</sup>.

הַכִּירָה, דִּהְיִינוּ הַמְּקוֹם שֶׁשׁוֹפְתִין עֲלָיו אֶת הַקְּדִירוֹת לְשִׁלְמִים,  
עֲשׂוּי בְּאֹפֶן זֶה: בַּלְשַׁכַּת הַנְּזִירִים יֵשׁ סְלָעִים בּוֹלְטִים שֶׁם מִשְׁשֶׁת  
יָמֵי בְּרֹאשִׁית. לִיד הַסְּלָע הַעֲמִידוֹ אֲבָן, וְחִיבְרוּ אֶת הָאֲבָן לְאֶרֶץ  
עַל יְדֵי טִיט. בֵּין הַסְּלָע וְהָאֲבָן מְדַלִּיקִים אֵשׁ, וּמַעֲמִידִים אֶת  
הַקְּדִירָה עַל הַסְּלָע וְהָאֲבָן כְּדֵי לְבַשֵּׁל אֶת הַשְּׁלָמִי נְזִיר<sup>קפ</sup>.  
וְזֶה עֲשׂוּי בְּאֹפֶן הַזֶּה, כְּדֵי שֶׁלֹּא יִקְבַּל טוֹמֵאָה<sup>קפ</sup>.

❧ באר ההיכל ❧

קו. בראשית י"ט כ"ח.

קז. רע"ב.

קח. במדבר ו' י"ח.

קט. רע"ב. תפארת ישראל.

קי. מסכת כלים ו' ב'. ובפירוש המשניות להרמב"ם שם.

קיא. כתב התפארת ישראל (כלים ו ב) וז"ל: ונ"ל דהא שלא הוצרכו לעשות כן בשאר תנורי  
המקדש, כגון בלשכת עושי הביתין, שאפו שם את החביתין בכל בוקר, וכ"כ בלשכת בית  
המוקד שבשלו שם הכהנים קדשים הנאכלין, ה"ט משום דהנך משום דמצויין שם בני אדם כל  
יום ושעה אין שרץ מצוי שם, משא"כ לשכת הנזירים, אין נזירים מצויין כ"כ בישראל מדנקרא  
חוטא (כנדרים דף י.) לפיכך אפשר שימצא שם שרץ מת. ע"כ.

❧ כירת הנזירים – מקום בישול שלמי נזיר ❧



הלשכה בזוית מְזַרְחִית צְפוֹנִית, היא הַיְתָה לְשֵׁפֶת הָעֵצִים, שְׁשָׁם  
הַכְּהֻנִּים בְּעָלֵי מוֹמִין מִתְלִיעִין הָעֵצִים, וְכָל עֵץ שֶׁנִּמְצָא בוֹ תוֹלַעַת,  
פְּסוּל מַעַל גְּבֵי הַמְּזוֹבֶת. <sup>[יא]</sup> בלשכה זו הכהנים שיש להם מוסקיי  
בודקים את העצים מתולעים, ומסירים משם כל עץ עם תולעת,  
<sup>[יב]</sup> כי עץ שיש בו תולעת פסול למזבחהי.

❧ באר ההיכל ❧

קיב. משום שאינם יכולים לעשות עבודה.  
קיג. רע"ב. ועיין תפארת ישראל. והמעם שעץ שנמצא בו תולעת פסול מעל גבי המזבח, כי  
העצים נקראו קרבן, כדכתיב (נחמיה י לה): 'על קרבן העצים' (רא"ש).

מתלעין: כמו שכתוב 'מסקלין' קי"ד על הסרת אבנים מהדרך קס"ו.

הלשכה בזוית צפונית מערבית, היא היתה לשפת מצורעים. בלשכה זו המצורע טובל בשמיני לטהרתו לפני שבא להכניס ידו בפנים למתן בהונות קס"ז.

[יג] ביתר ביאור: המצורע, אחרי שטבל ביום השביעי לטהרתו, והעריב השמש, מותר לו ליכנס לעזרת נשים, אבל משום שהוא מחוסר כיפורים, אסור לו ליכנס עדיין לעזרת ישראל, עד שיביא קרבנותיו ביום השמיני. אבל כשצריך להכניס בהונותיו לעזרת ישראל בשביל מתן דם האשם והשמן ביום השמיני, טובל לפני כן בלשכה זו קי"ז.

הלשכה בזוית מערבית דרומית, אמר רבי אליעזר בן יעקב, שכחתי מה היתה משמשות. ומכאן ראייה שכל הדברים עד כאן אמר רבי אליעזר בן יעקב קי"ח. אבא שאול אומר, שם היו נותנין יין ושמן, היא היתה נקראת לשפת בית שמניה. בלשכה זו מניחים את היינות לנסכים, ואת השמנים לנסכים למנורה ולמנחות קי"ט. ולשכה זו נקראת 'לשכת בית שמניה' קכ.

באר ההיכל

קיד. שביעית ב' ג'.

קטו. רמב"ם.

קטז. רע"ב.

קיו. עפ"י לשון התפארת ישראל.

קיה. גמרא יומא ט"ז. רמב"ם. רע"ב.

קיט. שלמי הניבורים. ללשכת השמנים יש שני פתחים אחד מול השני (תוספתא יומא א ג). פתח אחד אל עזרת ישראל, כדי להכניס את היין והשמן מיד לעזרה. ופתח אחד כנגדו אל עזרת נשים (עזרת כהנים).

קכ. הלשכה נקראת על שם השמנים אע"פ שגם היינות נמצאים שם, מכיוון שיש בה יותר שמן מין (עזרת כהנים).



וְחִלְקָה הִיְתָה פְּרָאשׁוּנָה, עֹזֶרֶת נָשִׁים הִיְתָה חוּמַתָּה חִלְקָה  
 בְּתַחֲלִילָה, דְּהֵיִינוּ שְׁלָא הִיָּה שׁוּם דְּבַר בְּאַמְצַע גּוּבָה הַחוּמָה קכא,  
 וְהַקִּיפּוּהָ כְּצוּצְרָה, וְאַחַר כֵּךְ עָשׂוּ גּוּזוּטְרָא, דְּהֵיִינוּ תִקְרָה בּוֹלְטָת  
 בְּאַמְצַע גּוּבָה הַחוּמָה קכב, שְׁהַנְּשִׁים רוֹאוֹת מְלֻמְעָלָן, וְהַאֲנָשִׁים  
 מְלֻמְטָן, כְּדִי שְׁלָא יְהוּ מְעַרְבִין, וְיֵדוּ שְׁבַשְׁמַחַת בֵּית הַשּׁוֹאֵבָה הַנְּשִׁים  
 עוֹמְדוֹת עַל הַגּוּזוּטְרָא וְרוֹאוֹת בְּשַׁמְחָה, וְהַאֲנָשִׁים נִמְצְאִים  
 לְמַטָּה, כְּדִי שְׁלָא יְהוּ מְעוֹרְבִים קכג.

### באר ההיכל

כתב התפארת ישראל: נראה לי דיחדו לכל לשכה מקום הראוי, דלשכת השמנים יחדוה  
 במערבית דרומית משום דמקום הניסוך במזבח לייזן גם כן במערבית דרומית היה, וגם מגורה  
 בדרום היה, וצפונית מערבית למצורעים מדמוכנים לקרבן להכניס בהונות והרי כל קדשי  
 קדשים נשחטין בצפון, אולם בצפונית מזרחית להתלעת עצים, דעצים צריכים לקרבנות  
 שקרבים למזבח דהיינו עולה וכדומה שנשחטין בצפון, ורק מדלא היו ראויין עדיין עד אחר  
 התלעה לכן יחדוה בצד מזרח דהיינו רחוק מהמקדש, ומזרחית דרומית יחדוה לבשל שלמי נזיר,  
 מדהוא דבר של חול, דבר שגם בירושלים היה רשאי לעשות, רק משום שכמה נזירים שהיו  
 מעיירות אחרות ואין להם מכיר בעיר, יחדו להם לשכה בעזרה.  
 קכא. תפארת ישראל.

קכב. תפארת ישראל. כתב רש"י (סוכה נא): וז"ל: נתנו זיוזין בכתלים בולטין מן הכותל סביב  
 סביב. וכל שנה מסדרין שם גוזוטראות לווחין שקורין בלניק, כדי שיהו נשים עומדות שם  
 בשמחת בית השואבה ורואות. וזהו תיקון גדול דקתני מתניתין שמתקנין בכל שנה. ע"כ.  
 דהיינו רש"י מבאר שנתנו זיוזין בולטים בכתלים. וזה היה קבוע ונשאר תמיד מהעת שעשו את  
 זה. ועל זה נאמר כאן במשנה שחלקה היתה בתחילה עד שהקיפוחה כצוצרה. ובמוצאי יום טוב  
 הראשון של סוכות, בכל שנה ושנה מסדרין על הזיוזין לוחות, כדי שהנשים יעמדו שם. וזהו  
 ה'תיקון גדול' שכתוב במשנה בסוכה (ה ב) שעשו בכל שנה (הר"מ קוים).  
 קכג. תפארת ישראל. וראה ב'היכל עולמים'.

עשו רק שלש גוזוטראות בשלש צדדים (תוספתא סוכה ד א) בדרום ומזרח וצפון. אבל לא  
 במערב, כדי שלא להפנות אחוריהם אל ההיכל (הנוכת הבית לרבי מלכיאל אשכנזי, עזרת כהנים).  
 זה לשון הר"ד (פסקי הר"ד סוכה נא): מאי תיקון גדול, אמר רבי אלעזר כאותה ששנינו חלקה  
 היתה בראשונה והקיפוחה גוזוטרא, כדי שיהו נשים רואות מלמעלה ואנשים מלמטה. פירוש, הכי  
 תגן במידות, חלקה היתה בראשנה, עזרת נשים, ולא היו זיוזין יוצאין מן הכותל, ואחרי כן  
 הקיפוחה גוזוטרא, שהוציאו בה זיוזין בכותלי העזרה מבפנים סביב סביב, או בבנין או על ידי  
 חורין שעשו שם בכתלים, ושמו שם קורות ועליהם נסרים, שיעמדו עליהן הנשים ויראו השמחה  
 מלמעלה, והאנשים יעמדו למטה בעזרה. ולא יוכלו האנשים להביט בנשים, שהיו לה מחיצות

וְחָמֵשׁ עֶשְׂרֵה מַעְלֹת עוֹלוֹת מִתּוֹכָהּ, חֲמֵשׁ עֶשְׂרֵה מַדְרָגוֹת עוֹלוֹת  
 מִתּוֹךְ עֶזְרֵת נָשִׁים, לְעֶזְרֵת יִשְׂרָאֵל, אֶל עֶזְרֵת יִשְׂרָאֵל, כְּנֶגֶד חֲמֵשׁ  
 עֶשְׂרֵה מַעְלֹת שְׁפַת־הַלַּיִם, כְּנֶגֶד חֲמֵשׁ עֶשְׂרֵה 'שִׁיר הַמַּעְלֹת'  
 שֶׁבַת־הַיָּלִים, שְׁעָלֶיהֶן הַלָּוִים אוֹמְרִים בְּשִׁיר, שֶׁעַל מַדְרָגוֹת אֵלוֹ

❧ באר ההיכל ❧

סביב ועשויות כמין סריגי החלונות, שהנשים בפנים רואות מבחוץ, ושבוהין לא יוכלו לראות  
 מבפנים. ע"כ.

מה שכתב הרי"ד 'או על ידי חורין שעשו שם בכתלים, נראה כוונתו שעשו את החורים בחלק  
 העיץ של הכתלים. כי הרי הכתלים בנויים שלש שורות אבן ושורה אחת עיץ (מלכים א' ז יב, עזרא ו  
 ד, ראש השנה ד), ויכלו לעשות את החורים בעיץ שבכתלים. משום שלא מצינו שאסור לנקב את  
 העיץ שבכתלים. אבל לא עושים את החורים באבן, כי אין לנקב את האבנים (מלכים א' ו ז).

ולפי השיטות שהטעם שהיו צריכים לעשות את המגרעות ובעיץ מדרגות כדי להניח עליהם את ראשי  
 הקורות) עבור גגות התאים (להלן פרק ד משנה ד), הוא כדי שלא לנקב את האבנים (מלבי"ם מלכים  
 א' ו ז), צריך לבאר מדוע לא יכלו גם שם לעשות את הנקבים בעיץ שבכותל. ויש לומר שהרי  
 בתאים צריך מידות מדוייקות, כמבואר בפסוק שגובה התאים חמש אמה (מלכים א' ו י), ואילו  
 האבנים שבונים בהם את בית המקדש הם אבנים גדולות (מלכים א' ה לא, רמב"ם הלכות בית  
 הבחירה א ח), ולפי זה עולה ששלש שורות של אבנים הוא הרבה יותר מחמש אמה, ועל כן אי  
 אפשר לדקדק לעשות את הנקבים דווקא בשורה שהיא של עיץ. לכן הוצרכו לעשות את  
 המגרעות עבור גגות התאים כמבואר להלן (פרק ד משנה ד לפי שיטת רש"י וסייעתו). אבל  
 בגזוזטראות כאן, יכלו בשופי לעשות חורים דוקא בשורה של עיץ, ולא לנקב את האבנים.

בענין המנורות שהעמידו בעזרת נשים בעת שמחת בית השואבה, ככתוב במשנה (סוכה ה ב):  
 וּמְנֹרוֹת שֶׁל זָהָב הָיוּ שָׁם, וְאַרְבָּעָה סְפָלִים שֶׁל זָהָב כְּרָאשֵׁיהֶן וְאַרְבָּעָה סְלָמוֹת לְכָל אֶחָד וְאֶחָד,  
 וְאַרְבָּעָה יָלָדִים מִפְּרָחֵי כֹהֵנָה וּבִידֵיהֶם כְּדִים שֶׁל שֶׁמֶן שֶׁל מֵאָה וְעֶשְׂרִים לֶגַּ, שֶׁהֵן מִטִּילִין לְכָל סְפָל  
 וְסְפָל. אֵיתָא בִירוּשְׁלַמִי שֶׁמְקוֹם הַמְּנֹרוֹת הוּא בַּמַּעֲשֵׂה נִיסִים.

וז"ל הגמרא ירושלמי (סוכה ה ב): ומנורות של זהב היו שם. בר קפרא אמר וגובהן מאה אמה והא  
 תני כל דתלי מאה אמינן בעי בסיס תלתין ותלת. סולמא מיכא תלתין ותלת וסולמא מיכא  
 תלתין ותלת. והתני כל העזרה לא היתה אלא אורך מאה ושמונים ושבע על רוחב מאה ושלשים  
 וחמש. אשכח תני מקומן מעשה ניסים היו. ע"כ.

וביאר בפני משה וז"ל: והא תני כל דתלי מאה אמינן. כל דבר שהוא גבוהה מאה אמה צריך  
 שיהא הבסיס שלו תלתין ותלת מכל צדדיו דאם לא כן אינו יכול לעמוד והרי תנינן ארבעה  
 סולמות היו על כל מנורה ומנורה ולפחות שני מנורות היו וא"כ סולמא מכאן היה רחוק תלתין  
 ותלת כנגד מקום הבסיס מכאן וכן לצד השני שכנגדו וכן לכל רוח ורוח וכן למנורה השניה  
 ונמצא לכל מנורה עם מקום הסולמות והבסיס מכאן ומכאן ששים ושש אמות באורך וברוחב  
 ולשני המנורות קל"ו אמות והא תני במדות שם ובפ"ה כל העזרה וכו' והשתא היכי קאי ברוחב  
 העזרה שלא היתה אלא קל"ה אמות. אשכח תני. דבאמת מקומן של המנורות עם הבסיס  
 שלהן מעשה ניסים היו ואין הכל ממקום המדה.

עומדים הלויים בשמחת בית השואבה, ומשוררים את שיר המעלות קכד.

ומכיוון שכל מדרגה גבוהה חצי אמה, כמו שלמדנו לעיל, נמצא שעזרת ישראל גבוה מעזרת נשים שבע וחצי אמה קכה.

[טז] חמש עשרה מדרגות אלו לא היו טְרוּטוֹת, לא היו מרובעות קכז, אֶלָּא מְקַפּוֹת, דהיינו עגולות קכח, פְּחָצֵי גֶרֶן עֲגֻלָּה, כמו חצי גורן עגולה.

### ❁ מדרגות עגולות ❁

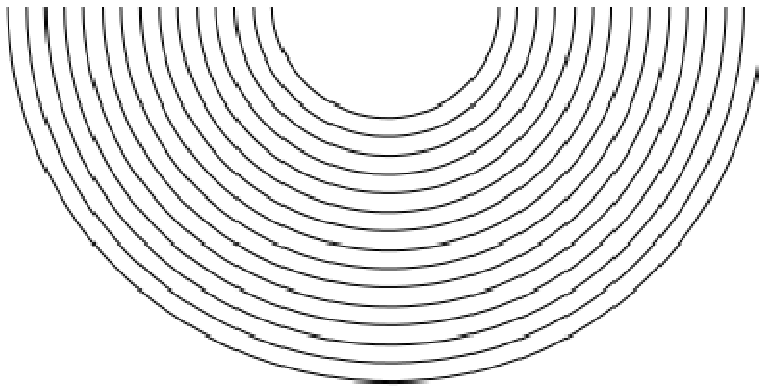

### ❁ באר ההיכל ❁

קכד. תפארת ישראל.

קכה. בית הבחירה למאירי.

קכו. עפ"י רמב"ם. עפ"י בית הבחירה למאירי. עפ"י רע"ב. עפ"י תפארת ישראל.

קכז. תפארת ישראל.

יש בבית המקדש שלשה בתי דינים: א. סנהדריה קטנה של עשרים ושלשה דיינים<sup>קכח</sup>, ליד פתח הר הבית המזרחי מבפנים. ב. סנהדריה קטנה של עשרים ושלשה דיינים, ליד פתח עזרת נשים המזרחי מבפנים. ג. סנהדריה גדולה של שבעים ואחד דיינים, בלשכת הגזית שבעזרה<sup>קכט</sup>.

בסנהדריה קטנה שבעזרת נשים, וכן בסנהדריה קטנה שבהר הבית, יושבים בכל אחת מהן עשרים ושלשה דיינים<sup>קל</sup>. הסנהדרין יושבים ופניהם לדרום ואחוריהם לצפון<sup>קלא</sup>, ויושבים בחצי עיגול, כדי שיראו כל הסנהדרין אלו את אלו. בשני הצדדים יש שני סופרים הכותבים. לפני הסנהדרין יושבים שלש שורות של תלמידים, בכל שורה עשרים ושלשה תלמידים. והבעלי דינים והעדים עומדים ברווח העיגול<sup>קלב</sup>.

❧ באר ההיכל ❧

קכח. סנהדרין ב.

קכט. סנהדרין י"א ב' ובתפארת ישראל שם.

קל. סנהדרין ג.

קלא. תפארת ישראל בסימני הציור. והטעם הוא כדי שהסנהדרין והתלמידים ובעלי הדין, לא יפנו אחוריהם אל היכל ה' (שם).

קלב. סנהדרין ל"ו:

קמט

ידיד

פרק ב משנה ה

חיבל

עזרת נשים

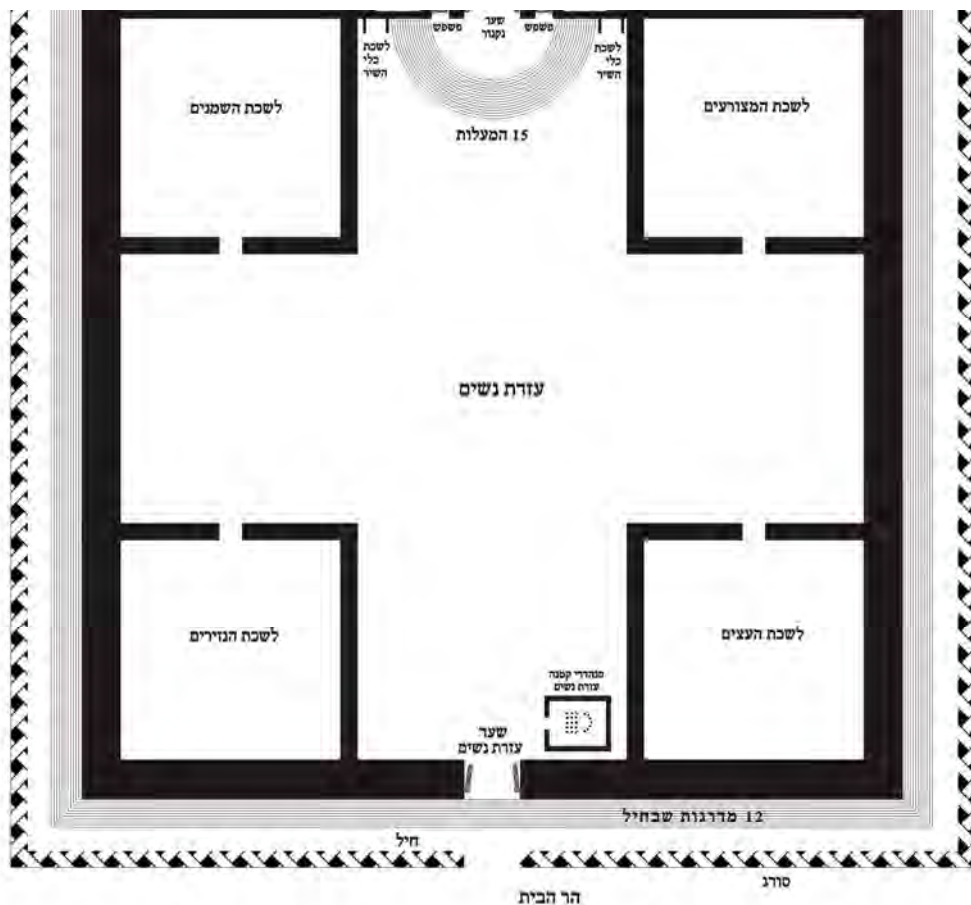

## משנה ו

וְלִשְׁכוֹת הָיוּ תַּחַת עֲזֵרַת יִשְׂרָאֵל, וּפְתוּחוֹת לְעֲזֵרַת הַנְּשִׁים,  
 שְׁשָׁם הַלְּוִיִּם נוֹתְנִים כְּנֹרוֹת וְנִבְלִים וּמִצְלָתִים וְכֹל כְּלֵי  
 שִׁיר. עֲזֵרַת יִשְׂרָאֵל הָיְתָה אַרְבֵּי מֵאָה אֲמָה וּשְׁלֹשִׁים וְחֲמִשׁ  
 עַל רַחֲב אַחַת עֶשְׂרֵה. וְכֵן עֲזֵרַת כְּהֻנִּים הָיְתָה אַרְבֵּי מֵאָה  
 וּשְׁלֹשִׁים וְחֲמִשׁ עַל רַחֲב אַחַת עֶשְׂרֵה. וְרֵאשִׁי כְּסָפֶסֶין  
 מִבְּדִילִין בֵּין עֲזֵרַת יִשְׂרָאֵל לְעֲזֵרַת הַכְּהֻנִּים. רַבִּי אֱלִיעֶזֶר בֶּן  
 יַעֲקֹב אוֹמֵר, מֵעֵלָה הָיְתָה שָׁם, וְגִבּוּחָהּ אֲמָה, וְהַדְּיוֹכָן נִתּוּן  
 עָלֶיהָ, וּבָהּ שָׁלֹשׁ מַעְלֹת שֶׁל חֲצֵי חֲצֵי אֲמָה. נִמְצְאָת עֲזֵרַת  
 הַכְּהֻנִּים גְּבוּחָהּ מֵעֲזֵרַת יִשְׂרָאֵל שְׁתֵּי אֲמוֹת וּמִחֻצָּהּ. כָּל  
 הָעֲזָרָה הָיְתָה אַרְבֵּי מֵאָה וּשְׁמוֹנִים וְשִׁבְעַ עַל רַחֲב מֵאָה  
 וּשְׁלֹשִׁים וְחֲמִשׁ. וּשְׁלֹשׁ עֶשְׂרֵה הַשֵּׁת־חַוִּיֹּת הָיוּ שָׁם. אָבִיא  
 יוֹסִי בֶן חֲנָן אוֹמֵר, כְּנָגֵד שְׁלֹשָׁה עָשָׂר שְׁעָרִים. שְׁעָרִים  
 דְּרוֹמָיִים סְמוּכִים לְמַעְרָב, שְׁעַר הָעֲלִיּוֹן, שְׁעַר הַדְּלָקָה, שְׁעַר  
 הַכְּנֹרוֹת, שְׁעַר הַמָּיִם. וְלִמָּה נִקְרָא שְׁמוֹ שְׁעַר הַמָּיִם, שָׁבוּ  
 מִכְּנִיסִין צְלוּחִית שֶׁל מַיִם שֶׁל נִסּוּךְ בְּחֵג. רַבִּי אֱלִיעֶזֶר בֶּן  
 יַעֲקֹב אוֹמֵר, וְכוּ הַמָּיִם מִכַּפִּים, וְעַתִּידִין לְהִיֹּת יוֹצְאִין  
 מִתַּחַת מִפְתַּן הַבַּיִת. וְלַעֲמֹתָן בְּצַפּוֹן סְמוּכִים לְמַעְרָב, שְׁעַר  
 יְכַנְיָה, שְׁעַר הַקֶּרֶבֶן, שְׁעַר הַנְּשִׁים, שְׁעַר הַשִּׁיר. וְלִמָּה נִקְרָא  
 שְׁמוֹ שְׁעַר יְכַנְיָה, שָׁבוּ יֵצֵא יְכַנְיָה בְּגִלּוֹתָו. שְׁבַמְזָרְתָהּ, שְׁעַר  
 נִיקְנוֹר. וּשְׁנֵי כְּשָׁפְשִׁים הָיוּ לוֹ, אֶחָד מִיַּמִּינוֹ וְאֶחָד  
 מִשְּׂמֹאלוֹ. וּשְׁנַיִם בְּמַעְרָב, לֹא הָיָה לָהֶם שָׁם:

וְלִשְׁכוֹת הָיוּ תַּחַת עֲזֵרַת יִשְׂרָאֵל, וּפְתוּחוֹת לְעֲזֵרַת הַנְּשִׁים, שְׁשָׁם  
 הַלְּוִיִּם נוֹתְנִים כְּנֹרוֹת וְנִבְלִים וּמִצְלָתִים וְכֹל כְּלֵי שִׁיר. עֲזֵרַת יִשְׂרָאֵל

גבוה מעזרת נשים שבע וחצי אמה וברוח הזה יש לשכות כלי שיר'. <sup>[101]</sup> לשכות אלו הם מחילות תחת עזרת ישראל<sup>קלג</sup>. והפתחים של לשכות אלו הם בעזרת נשים<sup>קלד</sup>. בהם נותנים הלויים את כלי השיר שמנגנים בהם בבית המקדש<sup>קלה</sup>.

### באר ההיכל

קלג. בית הבחירה למאירי.

קלד. בעזרת כהנים כתב שהם שתי לשכות, אחת מימין ואחת משמאל של המדרגות העולות לעזרת ישראל.

קלה. בלשכות אלו נותנים את כלי השיר ותשמישיהן, והספרים שמעתיקין בהם את הניגונים של כל השירים שמזמרים בפה בבית המקדש על הדוכן, וכן לימוד נגינת הכלים שמנגנים בהם (עזרת כהנים בשם שלמי גבורים ועיי"ש), והיו מתעסקים שם תמיד בלימוד) מלאכת השיר (עזרת כהנים בשם תבנית היכל).

בעזרת כהנים כתב לבאר הטעם שלשכות אלו במחילה תחת הקרקע ולא על גבי הקרקע, וז"ל: דוודאי היו מקצת כלי שיר משל עין, דמעין קולו נעים יותר משל מתכת, ולפיכך היו צריכים להצניעם תחת הקרקע, כדי שלא יתייבשו ויתבקעו מחום האויר אשר למעלה על הארץ, כי וודאי היו בקיאים וחכמים בחכמת הטבע ובחכמת השיר, וידעו אשר אפשר להיות ביקוע קמין ודק מאוד אשר אי אפשר להראות לא בעין ולא על ידי סימן נסיון, ואף על פי כן מקלקל הוא נעימות הקול של הכלי זמר, ולזאת הוצרכו להטמינם תחת הקרקע, אשר שם החום למעט, ולא מצאו מקום נוח וישר להם לזה זולת המקום הזה, והוא לפי שבכאן יכולים לעשות פתחים נוחים וישרים אל עזרת נשים, וגם מקום זה אינו רחוק כל כך ממקום הדוכן רק ט"ז אמה. ע"כ.

✧ שער ניקנור קלו ✧

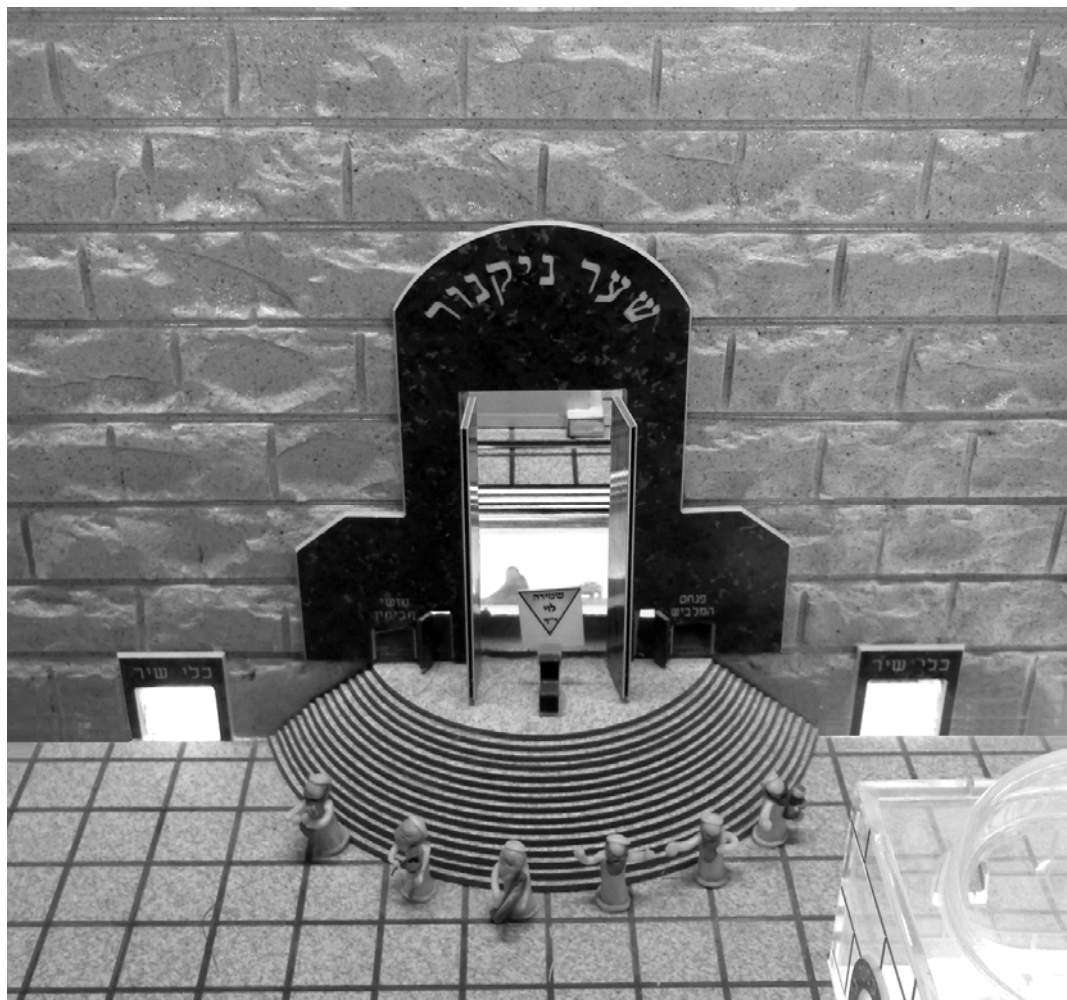

✧ באר ההיכל ✧

קלו. רואים בתמונה לדוגמא, את שער ניקנור. דרך שער ניקנור נכנסים מעזרת נשים לעזרת ישראל. עולים בחמש עשרה מדרגות עגולות מעזרת נשים, עד שמגיעין לשער ניקנור שהוא הפתח לעזרת ישראל. משני צידי שער ניקנור יש שני פשפשוין. שהם פתחים קמנים. בעזרת ישראל, מימין ומשמאל שער ניקנור, יש שתי לשכות, אחת לשכת פנחס המלביש, ואחת לשכת עושי חביתין. בתוך עזרת נשים, משני צידי המדרגות, נמצאים הפתחים ללשכות כלי שיר, שנמצאים תחת עזרת ישראל. על המדרגות עצמם עומדים לויים עם כלי שיר, ומנגנים בשמחת בית השואבה [בדוגמא הם עומדים למטה, מחוסר מקום. אבל באמת עומדים על המדרגות עצמם].



מְצַלְתִּים: נקרא גם בשם 'צלצל'. והוא כמו שתי חתיכות רחבות מנחושת קלז ומכים זו בזוקלח. את קול הצלצל שומעים עד יריחו קלט.

✧ מצלתים – צלצל ✧



✧ באר ההיכל ✧

קלז. בבית המקדש השני היה צלצל נחושת שנשאר מימות משה רבינו (ערכין י:).  
קלח. רע"ב ערכין פ"ב מ"ה.  
קלט. תמיד ג' ח'.

וְכָל כְּלֵי שִׁיר: בִּינֵיהֶם יֵשׁ אֶת הַחֲלִיל, הַנִּקְרָא גַם בְּשֵׁם 'אֲבוֹב' קמ"ב.  
הַחֲלִיל עֲשׂוּי מִקְנֵה קְלוֹף וּדְקָמָא. אֶת קוֹל הַחֲלִיל שׁוֹמְעִים עַד  
יְרִיחוֹ קמ"ג.

וְכֵן יֵשׁ הַצּוֹצְרוֹת קמ"ג.

וְכֵן יֵשׁ כְּלֵי שִׁיר הַנִּקְרָא 'מַגְרִיפָה' קמ"ד.

[13] כְּלֵי הַשִּׁיר הַנִּקְרָא מַגְרִיפָה, הִיא אֵמָה, וְגִבּוּהָ אֵמָה, וְיִדִּית  
מִמֶּנָּה. יֵשׁ בְּמַגְרִיפָה עֶשְׂרֵה נִקְבִים, וּבְכָל נִקְבֵי יֵשׁ קֵנָה, וּבְכָל קֵנָה  
יֵשׁ עֶשְׂרֵה נִקְבִים. מִכָּל נִקְבֵי יוֹצֵא מִיָּן זֹמֵר, נִמְצָא שְׂמִכֵּל  
הַמַּגְרִיפָה יוֹצֵא מֵאֵה מִיָּן זֹמֵר קמ"ה.

וְיֵשׁ אוֹמְרִים שֶׁבְּכָל קֵנָה יֵשׁ מֵאֵה נִקְבִים, נִמְצָא שְׂמִכֵּל הַמַּגְרִיפָה  
יוֹצֵא אֶלֶף מִיָּן זֹמֵר קמ"ו.

### ❧ באר ההיכל ❧

קמ. ערכין י:

קמא. ערכין י: וברש"י. בבית המקדש השני היה חליל שנשאר מימות משה רבינו (ערכין י:).

קמב. תמיד ג' ח'.

בשיר הלויים שבכל ימות השנה, עולה שיש סדר מיוחד לכלי השיר, לכל זמן וזמן, באיזה כלי  
שיר, וכמות הכלים מכל מין. כמבואר בערכין (י-יג:).

אבל בשמחת בית השואבה, מזמרין בכל כלי שיר. כמבואר בתוספתא (סוכה ד ז), ויש כלי שיר  
רבים מאוד בלא מספר, כמבואר במשנה (סוכה ה ד). וכן כתב הרמב"ם (הלכות לולב ה יג) וז"ל:  
החליל מכה ומנגנין בכינור ובנבלים ובמצלתים, וכל אחד ואחד בכלי שיר שהוא יודע לנגן בו.  
ע"כ. מזה גם כן משמע שמלבד הכלים שהוזכרו, גם כן מנגנים שם בכלי שיר רבים מאוד  
נוספים.

קמג. ערכין י"ג.

קמד. ערכין י"א.

קמה. ערכין י"א. וברש"י.

קמו. ערכין י"א. וברש"י.

יש כאן מקום שאלה איך פעולת כלי השיר הזה הנקרא 'מגריפה', ואיך מנגנים בו. דהרי אם הוא  
כמו חליל, הרי צריך לסתום באצבעות חלק גדול מהנקבים בשעת הניגון, כדי שיצא הניגון טוב.  
וכמו שכתוב לגבי החליל, שהוא מכה לפני המזבת, כי מכים עליו באצבעות בשעה שמנגנים  
(רע"ב ערכין ב ג). ואיך אפשר להקיש על כל כך הרבה נקבים שבמגריפה בבת אחת.

ביאר אאמ"ר שליט"א, שיתכן שהקנים שבתוך המגריפה, אינם מחוברים וקבועים, אלא שהם

בבית המקדש יש שלשה כלים הנקראים בשם 'מגריפה' קמ"ז.

א. כלי שיר הנקרא בשם 'מגריפה' קמ"ח. את קול כלי השיר הזה

### באר ההיכל

יוצאים ונכנסים במקומם. דהיינו, שהקנים האלו שהם כמו חלילים, נמצאים רוב הזמן שקועים בתוך חלל המגריפה, שהיא אמה וגבוה אמה, ובעת שמנגנים מוצאים כל קנה בזמנו לפי הניגון, ולעיתים מוציאים ומגלים רק נקב אחד, ולפעמים יותר, ולפעמים הכל, ולפי כמות הנקבים שמוציאים, כך משתנה הקול, והתנועה היוצא ממנו.

כ"ק מרן אדמו"ר מראחמסטריווקא שלימ"א אמר לי, לשאול בזה את להבחל"ח הגאון הגדול רבי אברהם גניחובסקי זצוק"ל.

ושאלתיו, והסכים שיתכן הביאור הנ"ל, והוסיף עוד ביאור. ואמר שיתכן שיש על כל נקב מכסה קטן, ואופן הניגון הוא על ידי שלוחצים עם האצבע בצידו של המכסה, ועל ידי כן מתגלה הנקב ויוצא ממנו קול [כמו שיש במיני הציצרות]. ע"כ.

ובענין מהיכן מניע האוויר לתוך המגריפה. יתכן שמה שכתוב בנמרא 'וקתא יוצאה הימנה' שהוא הידית, הכוונה שידיית זו היא כעין נאד מלא אויר, ומנחים אותו תחת הזרוע, ולוחצים עליו על ידי הזרוע, והאוויר יוצא משם אל חלל המגריפה, ואח"כ יוצא האוויר דרך הנקבים. שכל נקב הוא באופן שונה, ומוציא מין קול שונה, ונעשה מזה ניגון יפה ונשגב מאוד הנשמע עד יריחו. כראוי לבית אלקינן.

נאד כזה, יש בכלי שיר המוזכר במסכת כלים (כ ב) הנקרא 'חמת תלילין'. וביאר התפארת ישראל מהו הכלי הזה וז"ל: [זאקפייפע] - [שק חלילים], והוא עשוי כעין מפוח שמחוברין בו כמה חלילים, יש שנקביהן צרים ועי"ז קולן דק, ויש שנקביהן רחבים, ועי"ז קולן עב וגס, וכשדוחקין על המפוח במקומות ידועות, אז מנגן מאליו ע"י הרוח היוצא מהמפוח דרך החלילים. וכבר יש אצלינו כלי קטן דומה לזה, לשחוק הקמנים ונקרא 'האמניקא' בל"א. ע"כ. וכתב התוספות יום טוב שבאר"ן רוסיא זה נמצא הרבה. בזמנינו נמצא הכלי הזה הרבה במדינת סקאטלאנד.

כעת מצאתי בספר שלמי הגיבורים שהקשה כמה קושיות, ואח"כ ביאר בענין צורת המגריפה [ראה ב'היכל עולמים]. בכללות ביאר השלמי הגיבורים שיתכן שהמגריפה היא תיבה סתומה, ובתוכה מבפנים עשר קנים, ובכל קנה עשרה נקבים. ויש מפוחים שעל ידם נכנס רוח לתיבה. וסגור באופן שיצא הרוח רק דרך הקנים. וראשי הקנים סמוכים מבפנים לעשר הנקבים שבתיבה. ולכל נקב יש כיסוי קטן. ויש מאה קלידים [כמו שיש בפסנתר הנקרא פיאניו], וכל אחד מהקלידים מחובר מבפנים, ע"י ברזל קצת ארוך, למכסה אחד שיש על אחד מהנקבים. ועל ידי ההקשה על הקלידים נפתחים ונסגרים הנקבים, ומשמיעים קול וכמו שיש בפסנתר הנקרא פיאניו, אלא ששם הקלידים מחוברים מבפנים לפמישים קמנים המקישים על מיתרים, אך כאן הם מקישים על נקבים. והקנים משונים זה מזה, בעובי ובאורך, וכן הנקבים שונים זה מזה בגדלם ובמקומם בקנה אם רחוק אם קרוב. ובה עולה שכל נקב משמיע קול שונה מחבירו, עד שעולה למאה קולות. ולפי דרך זה, אפשר לבאר שיהיה כך גם לפי השיטה שיש אלף נקבים, שיהיה גם כן כנ"ל, אלף קלידים, ויצאו מהמגריפה אלף קולות.

קמז. תוספות יום טוב תמיד ה' ו'. וכע"ז בתוס' ערכין י:

קמח. ערכין י"א.

שומעים עד יריחו<sup>קמט</sup>.

ב. מגריפה שגורפים בה את הדשן מהמזבחה<sup>קכ</sup>.

ג. כלי שלישי הנקרא 'מגריפה', והוא בצורת מגריפה. את הכלי הזה זורקים על הרצפה בין האולם והמזבחה בכל בוקר כדי להשמיע קול גדול. וקול זה הוא לסימן שלשה דברים. כהן ששומע את קול המגריפה יודע שאחיו הכהנים נכנסים להשתחוות, והוא רץ ובא<sup>קכא</sup>. לוי ששומע את קול המגריפה יודע שאחיו הלויים נכנסים לומר שיר, והוא רץ ובא<sup>קכב</sup>. וראש המעמד מעמיד את המצורעים בשער המזרח כדי שיהיו מוכנים להזות עליהם דם האשם<sup>קכג</sup>.

להלן ציור כלי השיר הנקרא 'מגריפה'<sup>קכד</sup>:

❧ באר ההיכל ❧

קמט. תמיד ג' ח'. רמב"ם ורע"ב ותפארת ישראל (שם).

קנ. תמיד ב' א'.

קנא. תמיד ה' ו'.

קנב. תמיד ה' ו'.

קנג. רמב"ם תמיד ה' ו'.

קנד. ציור המגריפה להלן, הוא להמחשה בלבד. ואיננו יודעים את הצורה ממש. ורק ניסינו להמחיש את הכתוב בגמרא בערבין ולא ציירנו את הביאורים שכתבנו בזה, אלא רק להבנת פשט הגמרא. ויהי רצון מלפני אבינו שבשמים שנוכח לראות את המגריפה על מכונה ואת כל הכלים בבית המקדש במהרה בימינו אמן.

כלי שיר הנקרא מגריפה

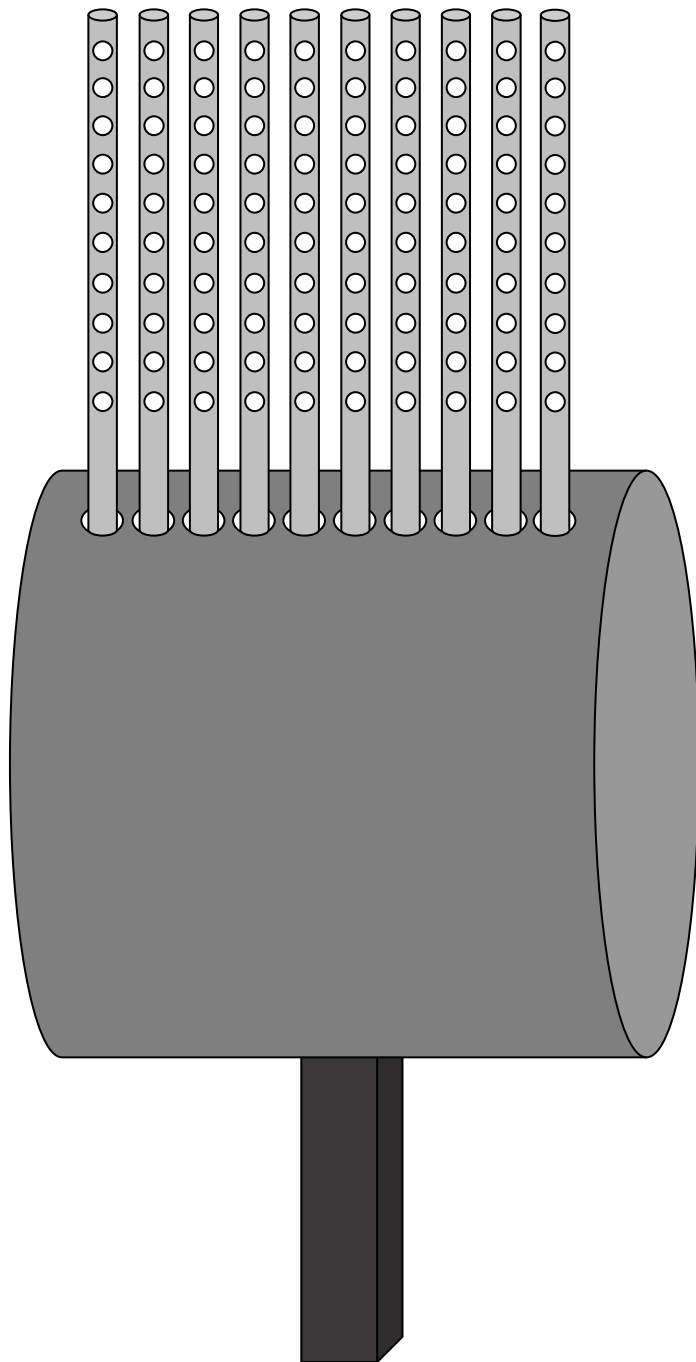

✧ המגריפה - עם המדות ✧

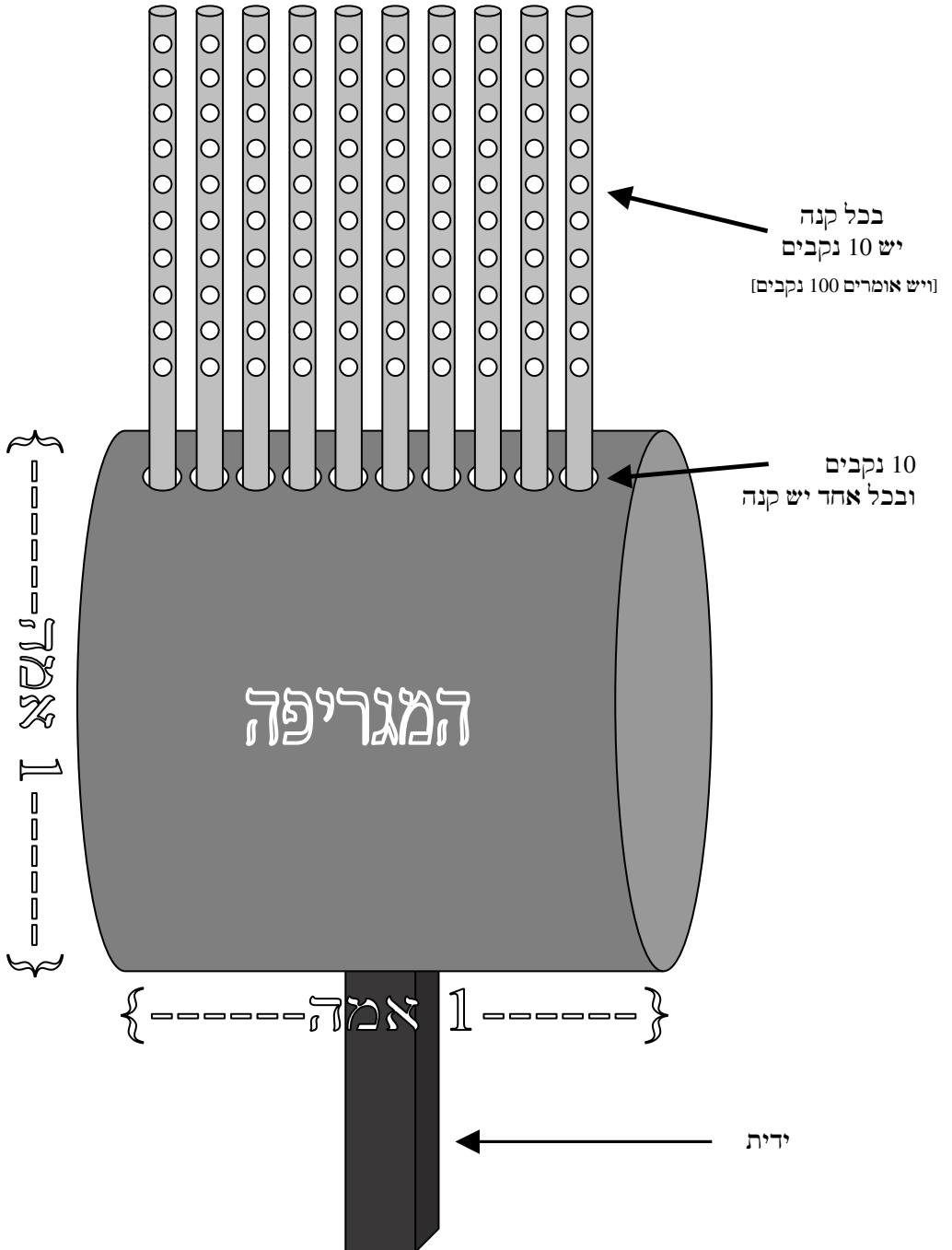

כלי השיר נמצאים בלשכות כלי השיר, עטופים במטפחות<sup>קני</sup>.  
 בתוך לשכות כלי השיר יש 'מְלִבְנֵי בְּנֵי לְוִי'. שזה קרש מרובע  
 מוארך המורכב על שני עמודים<sup>קני</sup>, ועושים בו לשון של  
 זהורית<sup>קני</sup>, ובו תולים הלויים את מיני הכלים שאומרים עליהם  
 את השיר בכל יום<sup>קני</sup>.  
 וזה צורת המלבנים:

✻ מלבני בני לוי ✻

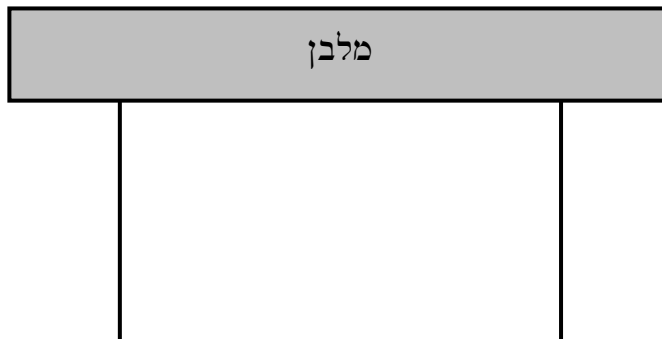

✻ באר ההיכל ✻

קנה. מסכת כלים כ"ד י"ד. רמב"ם הלכות כלים כ"ז י"ג. שם כתוב לגבי הנבלים. ובעזרת כהנים  
 משמע שכל כלי השיר עטופים במטפחות. וכ"כ ברע"ב במסכת כלים (כד יד).  
 קנו. פירוש המשניות להרמב"ם מסכת כלים י"ח ג'. רמב"ם הלכות כלים ד' ב'.  
 קנו. הערוך ערך מלבן. ר"ש במסכת כלים י"ח ג' בשם הערוך.  
 קנה. פירוש המשניות להרמב"ם מסכת כלים י"ח ג'. רמב"ם הלכות כלים ד' ב'.

עֲזֵרְתָּ: נקרא כן מלשון עֲזָרָה, שמשם באה עזרה לעולם, [יט] כמו שכתוב קנט 'יִשְׁלַח עֲזָרָךְ מִקֵּדֶשׁ, וּמִצִּיּוֹן יִסְעֲדֶךָ' קס.

עֲזֵרְתָּ יִשְׂרָאֵל הֵיטָה אֲרֹךְ מֵאָה אִמָּה וּשְׁלֹשִׁים וְחֲמִשׁ עַל רֹחַב אַחַת עֶשְׂרֵה. [יט] 'עזרת ישראל' שהוא השטח הראשון לאחר שער ניקנור, הוא באורך מאה ושלושים וחמש אמה מצפון לדרום, וברוחב אחת עשרה אמה ממזרח למערב [בכל מקום, המידה היתירה נקראת אורך, והפחותה נקראת רוחב<sup>קסא</sup>]. לעזרת ישראל אמורים נשים ליכנס, ומותר לישראלים ליכנס<sup>קסב</sup>.

וְכֵן עֲזֵרְתָּ כֹהֲנִים, שהוא השטח שמיד אחרי עזרת ישראל, גם כן הֵיטָה אֲרֹךְ מֵאָה וּשְׁלֹשִׁים וְחֲמִשׁ אִמָּה, עַל רֹחַב אַחַת עֶשְׂרֵה אִמָּה. לעזרת כהנים אמורים ישראלים ליכנס, מלבד בשעת סמיכה ותנופה<sup>קסג</sup>.

וְרֵאשֵׁי פְּסָפְסִין, ראשי קורות<sup>קסד</sup> שרחבם כרוחב פיסת היד<sup>קסה</sup>, מְבַדְּלִין בֵּין עֲזֵרְתָּ יִשְׂרָאֵל לְעֲזֵרְתָּ הַכֹּהֲנִים. ה'ראשי פספסין'

❧ באר ההיכל ❧

קנט. תהילים כ"ג.

קס. תוספות יום טוב בשם הירושלמי בפרק תפילת השחר.

קסא. רש"י מלכים א' ו' ג'.

קסב. העזרה [דהיינו כל העזרה שהיא קליה על קפ"ז אמה, וכוללת את עזרת ישראל ועזרת כהנים וכו'] עד אחורי בית הכפורת] הוא מחנה שכינה, ובמשכן היה נקרא 'חצר' והוא חצר המשכן, וכן במלכים נקרא חצר (עפ"י עזרת כהנים). שְׁלֹשׁ מַחְנוֹת הֵן: מַחְנֵה יִשְׂרָאֵל, וּמַחְנֵה לְוִיָּה, וּמַחְנֵה שְׂכִינָה. מִפְתַּח יְרוּשָׁלַיִם וְעַד הַר הַבַּיִת, מַחְנֵה יִשְׂרָאֵל. מִפְתַּח הַר הַבַּיִת וְעַד הָעֲזָרָה, מַחְנֵה לְוִיָּה. מִפְתַּח הָעֲזָרָה וְלִפְנֵים, מַחְנֵה שְׂכִינָה (במדבר רבה נשא ז, ובי"ה בזבחים קמז:).

קסג. תפארת ישראל. וכתב התפארת ישראל וז"ל: מיהו נראה לי דאף על גב דהמשנה שם לא הזכירה רק סמיכה ותנופה, הוא הדין כל שהיה צורך היו ישראל מותרים לבוא שם, דהרי ברגלים כשהיתה עזרה מלאה מישראל, נמשכין משם לבין בית החליפות וכותל העזרה, ומשם ל"א אמה שאחורי בית הכפורת (כיומא דכ"א א' ורש"י שם), וכמו שכתבתי לעיל (ועמ"ש לקמן פ"ה סי' מ').

קסד. רע"ב.



בולטים ויוצאים מהכותל בדרום ובצפון, בכל גובה הכותל בכדי להבדיל בין 'עזרת ישראל' ל'עזרת כהנים'<sup>קסו</sup>.

רבי אליעזר בן יעקב אומר, מעלה היתה שם, וגבוהה אמה, וכו' יש מדרגה בין עזרת ישראל לעזרת כהנים, גבוהה אמה. והדוכן נתון עליה, על המדרגה הזו יש דוכן, ובה שלש מעלות של חצי חצי אמה, בדוכן יש שלש מדרגות שכל אחת בגובה חצי אמה. נמצאת עזרת הכהנים גבוהה מעזרת ישראל שתי אמות ומחצה. המדרגה הראשונה גבוהה אמה, ואחר כך עוד שלש מדרגות שכל אחת גבוהה חצי אמה, נמצא שעזרת כהנים יותר גבוה מעזרת ישראל בשתיים וחצי אמה<sup>קסז</sup>.

[כא] על הדוכן עומדים הלווים כל יום, ואומרים שירקס<sup>ח</sup>.

את קול השיר שומעים עד יריחו<sup>קסט</sup>.

כל העזרה, וכו' דהיינו מתחלת עזרת ישראל עד סוף אחד עשר אמה שאחורי בית הכפורת<sup>קצ</sup>, היתה ארך מאה ושמזנים ושבע ממזרח למערב, על רחב מאה ושלושים וחמש מצפון לדרום<sup>קעא</sup>. כל העזרה מרוצף באבנים יקרות<sup>קעב</sup>.

באר ההיכל

קסה. תפארת ישראל. וראה בתוספות יום טוב. אך בבית הבחירה למאירי פירש וז"ל: וראשי פסיפסין, ר"ל בנין דק בעין שבכה מבדיל בין של ישראל לכהנים.

קסו. תפארת ישראל. רע"ב.

קסז. כן משמע ברמב"ם הלכות בית הבחירה ו' ג'.

כתב התפארת ישראל שהמעלות האלו בשטח של עזרת כהנים.

קסח. ערכין ב' ו'. רמב"ם הלכות כלי המקדש ג' ג'.

קסט. תמיד ג' ח'.

קע. רע"ב. בית הבחירה למאירי.

קעא. רע"ב.

בעזרה יש 'אכסדרא'. ועשוי כך: סמוך לכתלי העזרה מבפנים, קצת מרוחק מהכותל יש עמודי אבן, ומהעמודים עד כתלי העזרה יש קירוי מאבן על גביהם<sup>קע"ג</sup>.

בשאר העזרה אין תקרה. מעל מקום המזבח אין תקרה<sup>קע"ד</sup>.

[כג] בעזרה<sup>קע"ה</sup> יש שלשה עשר 'שופרות'<sup>קע"ו</sup>, שהם קופות רחבות למטה, וצרות למעלה, ועקומות כמין שופר<sup>קע"ז</sup>. לתוך אחת מהקופות נותנים את מחצית השקל שמביאים בכל שנה, וכן לכל אחת מהקופות נותנים את מה שצריך לתת שם. ועל כל קופה כתוב למה מיועדת<sup>קע"ח</sup>.

השופרות נמצאים אחד ליד השני בעיגול<sup>קע"ט</sup>.

### באר ההיכל

קעב. רמב"ם הלכות בית הבחירה א' י'.

קעג. תמיד א' ג', ובגמרא שם, וברע"ב. וכ"כ בספר חנוכת הבית לרבי מלכיאל אשכנזי.

קעד. רע"ב (שם). וכ"כ בספר חנוכת הבית לרבי מלכיאל אשכנזי.

קעה. תפארת ישראל שקלים ו' ה'.

קעו. שקלים ו' א'.

קעז. רע"ב שקלים ו' א'. תפארת ישראל שקלים ו' א'. והמעם לצורה זו הוא מפני הרמאים שלא יוכלו להכניס ידם לתוך התיבה להראות כאילו נותנים לתוך התיבה ובאמת לוקחים מתוך התיבה. לכן עשו בצורה זו כדי שלא יוכלו לעשות כך (רע"ב שם).

קעה. שקלים ו' ה'. וז"ל הרמב"ם (הלכות שקלים ב ב-ג): ובמקדש היה לפניהם תמיד שלש עשרה תיבות. כל תיבה כמין שופר. ראשונה לשקלי שנה זו. שניה לשקלי שנה שעברה. שלישית לכל מי שיש עליו קרבן שתי תורים או שני בני יונה אחד עולה ואחד חטאת משליך דמיהן לתיבה זו. רביעית כל מי שיש עליו עולת העוף בלבד משליך דמיה לתיבה זו. המישית למי שהתנדב מעות לקנות עצים למערכה בהן. ששית למי שהתנדב מעות ללבונה. שביעית למי שהתנדב זהב לכפורת. שמינית למותר חטאת כגון שהפריש מעות לחטאתו ולקה חטאת והותיר מן המעות ישליך השאר לתוכה. תשיעית למותר אשם. עשירית למותר קיני זבים וזבות ויולדות. אחת עשרה למותר קרבנות נזיר. שתים עשרה למותר אשם מצורע. שלש עשרה למי שהתנדב מעות לעולת בהמה. ושם כל דבר שיהיו מעותיו בתוך התיבה כתוב על התיבה מבחוץ.

קעט. גמרא ירושלמי שקלים י"ט.

✧ העזרה ✧

**מערב**

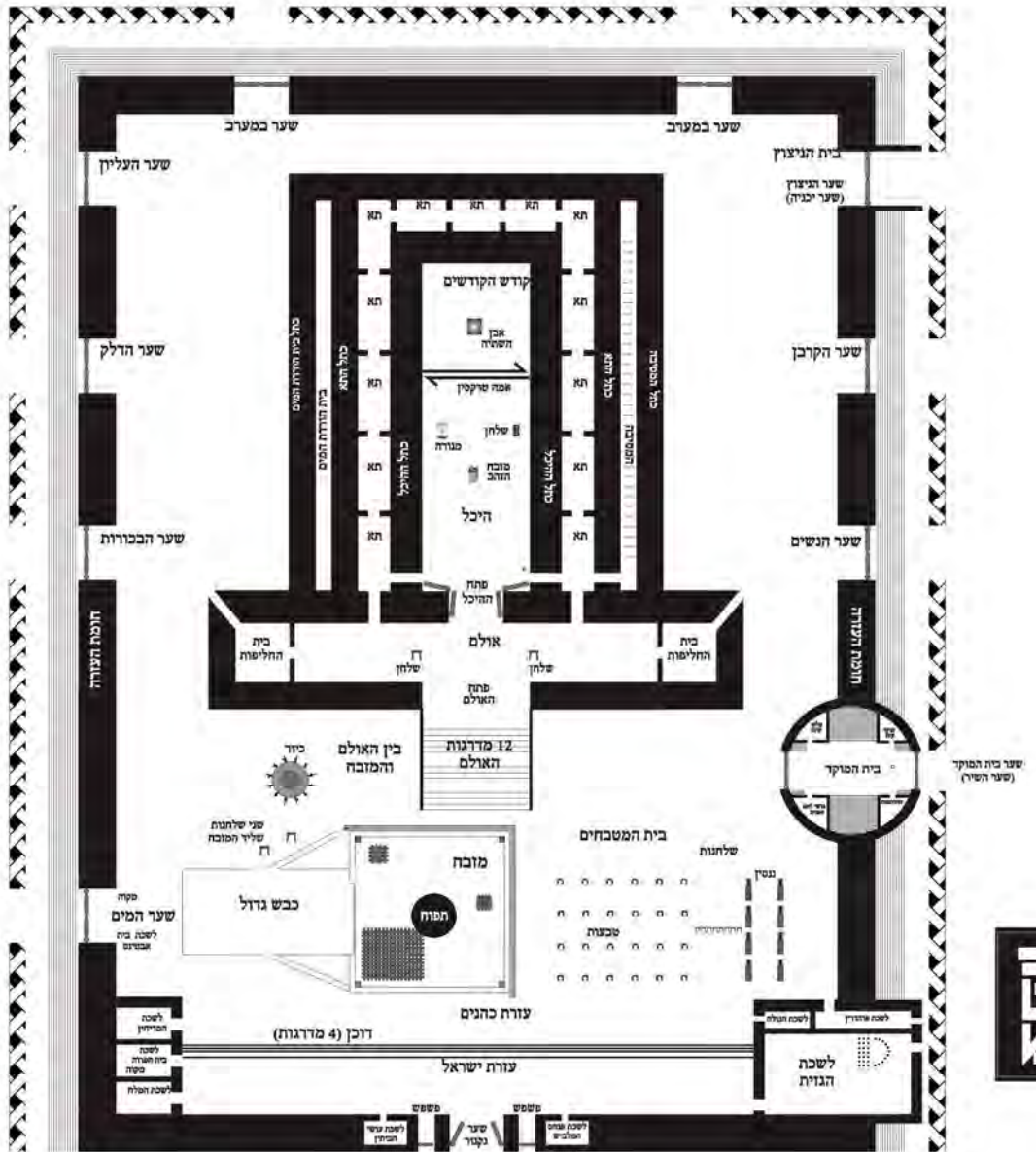

**דרום**

**צפון**

**מזרח**

וְשֵׁלֶשׁ עֶשְׂרֵה הַשְּׁתַּחֲוִיּוֹת הָיוּ שָׁם. המקיף את העזרה משתחווה סביב העזרה שלש עשרה פעמים<sup>קפ</sup>. ולהלן נראה את המקומות שמשתחוים שם. [כד] ההשתחויה היא בפישוט ידיים ורגלים.

כבר למדנו לעיל (משנה ג') שלשיטת תנא קמא ההשתחויות הם כנגד הפרצות שפרצו היוונים בסורג וחזרו וגדרום. ועתה נלמד את שיטת התנא אבא יוסי בן חנן, שיש שלשה עשר שערים<sup>קפא</sup> וההשתחויות הם כנגד השערים<sup>קפב</sup>.

אָבָא יוֹסִי בֶן חֲנַן אוֹמֵר, כְּנֶגֶד שְׁלֹשָׁה עֶשְׂרֵי שְׁעָרִים. ההשתחויות הם כנגד שלשה עשר שערי העזרה.

ומתחלת המשנה למנות את השערים הדרומיים, סמוכים למערב, והמשנה מונה מהשערים שבצד דרום הסמוכים לצד מערב, ואחר כך פונה המשנה אל השערים הסמוכים למזרח<sup>קפג</sup>.

השער הראשון שבצד דרום, הוא שַׁעַר הָעֲלִיּוֹן. ונקרא כן משום ששהר מגביה יותר ויותר, עד שההיכל הוא הגבוה ביותר בכל ההר, ושער זה הוא מול ההיכל על כן נקרא שער העליון<sup>קפד</sup>. ולא נתפרש למה הוא משמש<sup>קפה</sup>.

### באר ההיכל

קפ. תפארת ישראל.

קפא. אין זה מחלוקת במנין השערים. וגם לפי התנא הזה יש רק שבעה שערים גדולים בעזרה, כדלעיל במשנה. ומה שנמנו כאן שלשה עשר שערים, הוא מפני שלעיל נמנו רק השערים הגדולים שהם שבעה, אך מלבדם יש עוד ששה שערים קטנים, וכאן באו למנין גם השערים הגדולים וגם הקטנים, העולים יחד לשלשה עשר שערים בעזרה (רבינו תם בתוס' כתובות קו.).

קפב. עפ"י רע"ב.

קפג. עזרת כהנים.

קפד. תפארת ישראל. עזרת כהנים (ועיין עוד בעזרת כהנים מה שביאר על שער זה).

אמנם לכאורה עדיין יש להקשות דיש גם עוד שערים שהם באותו גובה של ההיכל. ונלע"ד דשער העליון נקרא כן מפני שהוא הראשון שבשערים (בצד זה), והוא הפותח והמכובד, ונראה

השער השני שבכותל דרומי סמוך למערב, הוא שַׁעַר הַדְּלָקָה, ונקרא כך, משום שממנו מכניסים בכל יום את עצי המערכה שדולקים על המזבחה<sup>קפ"ו</sup>.

השער השלישי בצד דרום, הוא שַׁעַר הַבְּכוּרוֹת, ונקרא כך, משום שממנו מכניסים את קרבנות בכור בהמה, שכשר שחיטתן גם בדרום<sup>קפ"ז</sup>.

השערים שעד כאן שמם מוכיח עליהם מה הם משמשים, וגם אין בהם מחלוקת, על כן לא שאל התנא למה נקראים כך<sup>קפ"ח</sup>.

השער הרביעי בצד דרום, הוא שַׁעַר הַמַּיִם.

וְלָמָּה נִקְרָא שְׁמוֹ שַׁעַר הַמַּיִם, מדוע נקרא שער זה שער המים.

משום שָׁבוּ מִכְּנִיסֵין צְלוּחֵית שֶׁל מַיִם שֶׁל גִּסּוּךְ בְּחָג. שממנו מכניסים את צלוחית<sup>קפ"ט</sup> המים, לניסוך המים בחג הסוכות.

רַבִּי אֱלִיעֶזֶר בֶּן יַעֲקֹב אֹמֵר, וּבּוֹ הַמַּיִם מְפָכִים, וְעֵתִידִין לְהִיּוֹת יוֹצֵאִין מִתַּחַת מִפְּתֵן הַבַּיִת. רבי אליעזר בן יעקב מוסיף ומבאר, ובהן שלעתיד לבוא יצא מעין מקודש הקדשים, ויתחיל דק כקרני

### באר ההיכל

בעליון, ולעיתים אפשר לקרוא לראשון בשם 'עליון'. ובפרט שהוא בצד דרום שממנו עיקר הכניסה להר הבית.

קפה. תפארת ישראל.

וע"פ מה שכתבנו בהערה הקודמת, יתכן לבאר דוה הוא השער הראשון והעליון ליכנס לעזרה מצד דרום, שמהצד הזה נכנסים רוב הבאים לבית המקדש.

קפו. תפארת ישראל.

קפז. תפארת ישראל. וזה לסימן שאע"פ שכולו לכהנים ונדמה לקרבנות שמותר לשוחטן רק בצפון, מכל מקום נקרא שער זה שבדרום בשם שער הבכורות לסימן שמותר לשחוט קרבנות בכור בהמה גם בדרום (תפארת ישראל).

קפח. תפארת ישראל.

קפט. צלוחית הוא הכלי שיש בו את המים בשביל ניסוך המים, ויש בו שלשה לוגין (כדאיתא בסוכה פ"ד מ"ט).

חגבים, ויתרחב ויצא דרך שער המים, <sup>[כז]</sup> ובשער המים יהיה ברוחב פי פך קטן, ואחר כך יצא לחוץ ויתרחב עוד ועוד. ומשום שהמים יוצאים דרך שער זה נקרא שער המים<sup>קפ</sup>.

וְלַעֲמֹתָן בַּצֶּפוֹן, ולעומת שערים אלו שבדרום תמנה המשנה את השערים שבצד צפון. סְמוּכִים לְמַעְרָב, ונתחיל למנות מהסמוכים למערב.

השער הראשון בכותל צפון של העזרה סמוך למערב, נקרא שֵׁעַר יְכַנְיָה, ולהלן במשנה יתפרש מדוע נקרא כן. <sup>[כח]</sup> שער זה נקרא גם בשם 'שער הניצוץ'<sup>קצא</sup>.

השער השני בצד צפון, הוא שֵׁעַר הַקֶּרֶן, ונקרא כך משום שבו מכניסים קרבנות קדשי קדשים ששחימתן בצפון<sup>קצב</sup>.

השער השלישי בצד צפון, הוא שֵׁעַר הַנְּשִׁים, שבו נכנסות הנשים לעמוד על קרבנות<sup>קצג</sup>.

<sup>[כח]</sup> השער הרביעי בצד צפון, הוא שֵׁעַר הַשִּׁיר, ונקרא כן, כי בו מכניסים את כלי השיר לעזרה<sup>קצד</sup>.

<sup>[כט]</sup> שער השיר נקרא גם שער בית המוקד<sup>קצה</sup>.

וְלָמָּה נִקְרָא שְׁמוֹ שֵׁעַר יְכַנְיָה, שְׁבוּ יֵצֵא יְכַנְיָה בְּגִלּוֹתָו. השער הראשון שבצד צפון נקרא בשם 'שער יכניה', משום שכבית

### ❧ באר ההיכל ❧

קצ. עזרת כהנים. שקלים דף יז. יומא דף עח. יחזקאל פרק מז.

קצא. בפרק א' משנה ה' נקרא כן. וראה תפארת ישראל מה שביאר בשמות שער זה.

קצב. רע"ב. תפארת ישראל.

קצג. רא"ש. תפארת ישראל. עזרת כהנים. כתב בעזרת כהנים דלשימת רש"י שאסור לנשים

ליכנס לעזרה, יש לפרש דעמדו בזה השער על קרבנות, אבל לא נכנסו.

קצד. רא"ש. תוספות יום טוב בשם ראבי"ה. תפארת ישראל. עזרת כהנים.

קצה. תפארת ישראל.

ראשון כאשר <sup>10</sup> הגלה נבוכדנאצר את יכניה המלך, נכנס תחילה לעזרה להתפלל ולהשתחוות ואחר כך יצא יכניה דרך שער זהקצ"ו.

התנא מבאר רק את הטעם לשמו של שער יכניה, משום שאין שמו מוכיח מדוע נקרא כךקצ"ו.

שְׁבַמְזָרְחָה, בצד מזרח, שְׁעַר נִיקְנוֹר. יש שער הנקרא שער ניקנורקצ"ח, והוא באמצע אורך כותל המזרח של העזרהקצ"ט. ונקרא כך על שם האדם שהביא את הדלתות מאלכסנדריא של מצרים, ששמו ניקנור, ונעשו נסים לדלתותיו.

ועוד טעם למה נקרא בשם 'שער ניקנור', משום שכשהיוונים עשו מצור על החשמונאים, היה שם איש אחד מגדולי יוונים

### באר ההיכל

קצו. רא"ש. תפארת ישראל.

קצו. תפארת ישראל.

קצח. וראה להלן פ"ב מ"ו, בענין שני השערים קטנים שמשני צידי שער ניקנור.

קצט. עזרת כהנים פ"א מ"ד.

ר. יומא פ"ג מ"י. ובגמרא (יומא לה.): ניקנור נעשו נסים לדלתותיו. תנו רבנן מה נסים נעשו לדלתותיו, אמרו כשהלך ניקנור להביא דלתות מאלכסנדריא של מצרים, בחזירתו עמד עליו נחשול שבים לטבעו, נטלו אחת מהן והטילוה לים, ועדיין לא נח הים מזעפו, בקשו להטיל את חברתה, עמד הוא וכרכה, אמר להם הטילוני עמה, מיד נח הים מזעפו, והיה מצטער על חברתה, כיון שהגיע לנמלה של עכו היתה מבצבצת ויוצאה מתחת דופני הספינה, ויש אומרים בריה שבים בלעתה והקיא אתה ליבשה, ועליה אמר שלמה (שיר השירים א יז) 'קורות בתינו ארזים רהיטנו ברותים', אל תיקרי ברותים אלא ברית ים. לפיכך כל השערים שהיו במקדש נשתנו להיות של זהב חוץ משערי ניקנור מפני שנעשו בו נסים, ויש אומרים מפני שנחוששתן מוצהבת היתה, ר' אליעזר בן יעקב אומר נחשת קלוניתא היתה והיתה מאירה כשל זהב.

וברש"י: להביא דלתות. לשער המזרח של העזרה ושל נחושת היו: נחשול. סערה: והטילוה לים. להקל לספינה: וכרכה. חבקה: לנמלה. פורט"ו מקום שהספינות נמשכות שם ליבשה: רהיטנו לשון דלת שהוא רץ ונועל רץ ופותח: אלא ברית ים. כאילו כרתו ברית זו עם זו ויש אומרים ברית ים: נשתנו. כשהעשירו: קלניתא. מזוקקת וכן שם מין נחושת והוא נחושת קלל.

והיה מחרף ומגדף בכל עת, וכשגברה יד החשמונאים קצצו ראשו וידיו ורגליו ותלו אותם בשער המזרחי<sup>א</sup>.  
 עובי חלל שער ניקנור, אינו קדוש בקדושת העזרה<sup>ב</sup>.  
 אבל שאר שערי העזרה, עובי חללם כן קדוש בקדושת העזרה<sup>ג</sup>.  
 ושני פשפשים היו לו, ושני שערים קטנים יש ליד שער ניקנור, אחד מימינו ואחד משמאלו<sup>ד</sup>.  
 ושנים במערב, לא היה להם שם. ויש עוד שני שערים בצד מערב, ואין להם שם. אחד משוך כלפי דרום והשני כלפי צפון<sup>ה</sup>.  
 בבית המקדש הראשון, היה בפינה הדרומית מזרחית של העזרה, את הים של שלמה<sup>ו</sup>.

### באר ההיכל

רא. תענית יח: דרך חכמה הלכות בית הבחירה פ"ה ה"ה.  
 לשון הגמרא בתענית: ניקנור, אחד מאפרכי יוונים היה, ובכל יום ויום היה מניף ידו על יהודה וירושלים ואומר אימתי תפול בידי וארמסנה, וכשגברה מלכות בית חשמונאי ונצחום, קצצו בהונות ידיו ורגליו ותלאום בשערי ירושלים, ואמרו פה שהיה מדבר בנאוה וידים שהיו מניפות על ירושלים תעשה בהם נקמה.  
 רב. פסחים פה: וברש"י.  
 ג. פסחים פה: וברש"י. אבל עובי חלל שערי ירושלים, לא נתקדשו בקדושת ירושלים (שם).  
 ד. כדי שהיוצאים לא יפנו אחוריהם אל מול ההיכל להדיא, כי שער ניקנור מכוון מול שער ההיכל (תפארת ישראל).  
 אע"פ שגם לשער בית המוקד היה פשפש, אולם הוא היה קמן ועומד אצל שער הגדול. אבל אלו הפשפשים היו קצת גדולים ורחוקים קצת מן השער, וכך היו ממנין י"ג שערים (רא"ש).  
 ה. תוספות יום טוב בשם ראבי"ה. וזה כדי שהיוצאים לא יפנו אחוריהם אל מול הקודש (תוספות יום טוב בשם ראבי"ה).  
 ו. מלכים א' ז' כ"ג-כ"ו. מלכים א' ז' ל"ט. ראה בספרנו 'באר החיים' על בית המקדש הראשון, את ביאור תבנית וצורת הים של שלמה.



שלשה עשר שערי העזרה

מערב

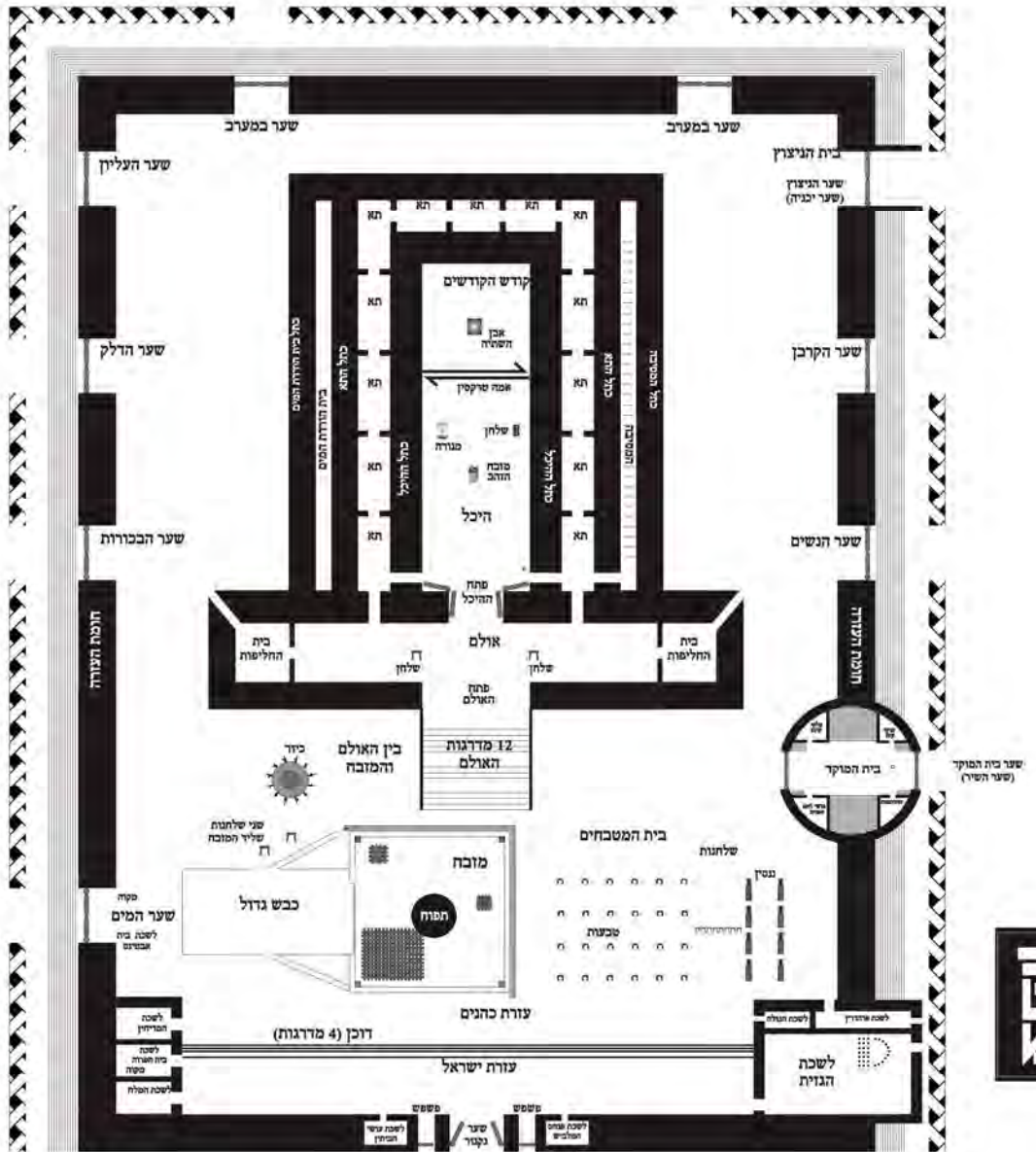

דרום

צפון

מזרח

## ❖ היכל עולמים ❖

א. בתוספות יום טוב כתב לעיין במשנה זו (תענית ג ח): על כל צרה שלא תבוא על הצבור, מתריעין עליה, חוץ מרוב גשמים. מעשה שאמרו לו לחוני המעגל, התפלל שירדו גשמים. אמר להם, צאו והכניסו תנורי פסחים, בשביל שלא ימוקו. התפלל ולא ירדו גשמים. מה עשה, עג עונה ועמד בתוכה, ואמר (לפניו), רבוננו של עולם, בניך שמו פניהם עלי, שאני כבן בית לפניך. נשבע אני בשמך הגדול שאני זו מכאן, עד שתרחם על בניך. התחילו גשמים מנטפין. אמר, לא כך שאלתי, אלא גשמי בורות שיחין ומצרות. התחילו לירד בזעף. אמר, לא כך שאלתי, אלא גשמי רצון, ברכה ונדבה. ירדו כתקנו, עד שיצאו ישראל מירושלים להר הבית מפני הגשמים. באו ואמרו לו, כשם שהתפללת עליהם שירדו כך התפלל שילכו להן. אמר להן, צאו וראו אם נמחית אבן הטועים. שלח לו שמעון בן שטח, אלמלא חוני אתה, גזרני עליך נדוי. אבל מה אעשה לך, שאתה מתחטא לפני המקום ועושה לך רצונך כבן שהוא מתחטא על אביו ועושה לו רצונו. ועליך הכתוב אומר, (משלי כג) 'שמח אביך ואמך ותגל יולדתך'.

ונעתיק מעט מענייני הר הבית מהמשנה. מסכת ברכות (ט ה): לא יקל אדם את ראשו כנגד שער המזרח, שהוא מכון כנגד בית קדשי הקדשים. לא יכנס להר הבית במקלו, ובמנעלו, ובכפנדתו, ובאבק שעל רגליו, ולא יעשנו קפנדריא, וירקיקה מקל וחמר. כל חותמי ברכות שהיו במקדש, היו אומרים מן העולם. משקלקלו המינין, ואמרו, אין עולם אלא אחד, התקינו שיהיו אומרים, מן העולם ועד העולם.

מסכת מעשר שני (א ו-ט): עשר קדשות הן, ארץ ישראל מקדשת מכל הארצות. ומה היא קדשתה, שמביאים ממנה העמר והבכורים ושתי הלחם, מה שאין מביאין כן מכל הארצות. עירות המקפות חומה מקדשות ממנה, שמשלחין מתוכן את המצורעים, ומסבין לתוכן מת עד שיצאו. יצא, אין מחזירין אותו. לפנים מן החומה מקדש מהם, שאוכלים שם קדשים קלים ומעשר שני. הר הבית מקדש ממנו, שאין זבים וזבות נדות ויולדות נכנסים לשם. החיל מקדש ממנו, שאין גוים וטמא מת נכנסים לשם. עזרת נשים מקדשת ממנו, שאין טבול יום נכנס לשם, ואין חיבים עליה חטאת. עזרת ישראל מקדשת ממנה, שאין מחסר כפורים נכנס לשם, ותיבין עליה חטאת. עזרת הכהנים מקדשת ממנה, שאין ישראל נכנסים לשם אלא בשעת צרכיהם, לסמיכה לשחיטה ולתנופה. בין האולם ולמזבח מקדש ממנה, שאין בעלי מומין ופרועי ראש נכנסים לשם. ההיכל מקדש ממנו, שאין נכנס לשם שלא רחוק ידים ורגלים. קדש הקדשים מקדש מהם, שאין נכנס לשם אלא כהן גדול ביום הכפורים בשעת העבודה. אמר רבי יוסי, בחמשה דברים בין האולם ולמזבח שוה להיכל, שאין בעלי מומין, ופרועי ראש, ושתויי יין, ושלא רחוק ידים ורגלים נכנסין לשם, ופורשין מבין האולם ולמזבח בשעת הקטרה.

## ❖ היכל עולמים ❖

פסק הרמב"ם (הלכות בית הבחירה פרק ז ב) וז"ל: לא יכנס אדם להר הבית במקלו או במנעל שברגליו או באפונדתו או באבק שעל רגליו או במעות הצרוורין לו בסדינו ואין צריך לומר שאסור לרוק בכל הר הבית אלא אם נזדמן לו רוק מבליעו בכסותו, ולא יעשה הר הבית דרך שיכנס מפתח זו ויצא מפתח שכנגדה כדי לקצר הדרך אלא יקיפו מבחוץ, ולא יכנס לו אלא לדבר מצוה. ע"כ. הרי שאסור ללכת בהר הבית עם נעליים. ושאלנו האם מותר ללכת עם גרביים [ללא נעליים] בהר הבית. השיב מרן הגר"ח קניבסקי שליט"א בכתי"ק: מסתבר דמותר.

ב. מענין כלי השרת, וכן בענין כלי השרת שמודדים בהם מידות היבש והלח, שיתכן שגם הם מונחים בלשכת הכלים הזו, ראה ברמב"ם (הלכות כלי המקדש א יב-יט) וז"ל: יב. כל כלי המקדש שעשה משה במדבר לא נתקדשו אלא במשיחתן בשמן המשחה שנאמר (במדבר ז א) 'וימשחם ויקדש אותם' ודבר זה אינו נוהג לדורות. אלא הכלים כולן כיון שנשתמשו בהן במקדש במלאכתן נתקדשו שנאמר (במדבר ד יב) 'אשר ישרתו בהם בקודש' בשירות הם מתקדשין.

ג. הכפות והקערות שמקבלין בהם המנחות וכן המזרקות שמקבלין בהן הדם ושאר כלי השרת כולן של כסף ושל זהב היו ומותר לעשותן משאר מיני מתכות כמו שביארנו וכולן מתקדשין במלאכתן. ואם נשברו מתיך אותם ועושה אותן כלי אחר ואין קדושתן מסתלקת מהן לעולם.

יד. כלי הקדש שנקבו או שנסדקו אין סותמין אותן אלא מתיכין אותן ועושין אותן חדשים.

טו. סכין שנשמט מן הנצב או שנפגם אין מחזירין אותו ואין משחזרין אותו. אלא גונזין אותו בצד ההיכל בין הקודש והאולם לדרום ועושין אחרים. שאין עניות במקום עשירות.

טז. שתי מדות של יבש היו במקדש. עשרון. וחצי עשרון. העשרון למנחות. וחצי העשרון לחלק בו מנחת כהן גדול שבכל יום.

יז. ושבע מדות של לח היו שם. הין. וחצי ההין. ושלישית ההין. ורביעית ההין. ולוג. וחצי לוג. ורביעית. ולמה היו חצי ההין ושלישית ההין ורביעית ההין, למדידת הנסכים של זבחים. ולוג למדידת שמן המנחות. וחצי לוג למדידת שמן לכל נר מנרות המנורה. ורביעית לחלק בה השמן לחביתין.

## ❖ היכל עולמים ❖

יח. ואין לנו דבר למדוד בו הין ולמה היה שם, הואיל והיה במקדש מימי משה שמדד בו שמן לשמן המשחה. ובחצי לוג שיהיה במקדש היו מודדין מים למי סוטה ושמן לתודה. וברביעית שהיתה שם היו מודדין שמן לחם הנזיר. ומים לטהרת מצורע. ולא מפני מעשים אלו נתקדשו אלא מפני המלאכות של מקדש שאמרנו.

יט. כל המדות האלו קודש ומכלי השרת. אלא שמדות הלח נמשחו מבפנים ומבחוץ. וכלי היבש לא נמשחו אלא בפנים. לפיכך בירוצי מדות הלח קודש. ובירוצי מדות היבש חול. ע"כ.

על תיבת 'בירוצי' כתב הכסף משנה וז"ל: ופירוש 'בירוצי', היינו מה שנופל מן הכלי לאחר שנתמלא. ע"כ.

ג. זה לשון המשנה בתענית (פ"ד מ"ה): זמן עצי כהנים והעם, תשעה. באחד בניסן, בני ארץ בן יהודה. בעשרים בתמוז, בני דוד בן יהודה. בחמשה באב, בני פרעש בן יהודה. בשבעה בו, בני יונדב בן רכב. בעשרה בו, בני סנאה בן בנימין. בחמשה עשר בו, בני זתוא בן יהודה, ועמם כהנים ולוים וכל מי ששעה בשבטו, ובני גונבי עלי בני קוצעי קציעות. בעשרים בו, בני פחת מואב בן יהודה. בעשרים באלול, בני עדין בן יהודה. באחד בטבת שבו בני פרעש שניה. באחד בטבת לא היה בו מעמד, שהיה בו הלל וקרוב מוסף וקרוב עצים.

וז"ל הרע"ב: זמן עצי הכהנים והעם. כשעלו בני הגולה לא מצאו עצים בלשכה ועמדו אלו והתנדבו משלהם, והתנו נביאים שביניהם שאפילו לשכה מלאה עצים יהיו אלו מתנדבים משלהם. וביום שמביאים העצים מביאים עמהם קרבן גדבה ועושים אותו היום יום טוב, וכן כתוב בספר עזרא (נחמיה ו) והגורלות הפלנו על קרבן העצים וגו' להביא לבית אלהינו בעתים מזומנים לשנה: וכל מי שטעה שבטו. ולא היה יודע עם מי ילך, ילך עם בני זתוא: ובני גונבי עלי. מפרש בגמרא שפעם אחת גזרו האויבים שמד על ישראל שלא יביאו בכורים למקדש והושיבו שומרים בדרכים על כך, ועמדו אנשים כשרים שבאותו הדור והביאו סלי בכורים וחפו אותם בקציעות דהיינו תאנים יבשים ונושאים על כתפם עלי, הוא עץ גדול עשוי כעין בוכנא שכותשים בו הדייסא והיו רגילין לכתוש בו הקציעות לעשות מהם עגולי דבילה, וכשהיו פוגעים בשומרים אומרים להם אנו הולכים לעשות שני עגולי דבילה במכתשת שלפנינו בעלי זה שעל כתפינו, וכך היו מביאין בכורים לירושלים. ועל שם כך נקראו בני גונבי עלי כלומר גונבי לב השומרים, בעלי שעל כתפם. ובני קוצעי קציעות על שם שחותכין עגולי הדבילה במקצועות. ואלו האנשים הכשרים עצמן עמדו פעם אחרת שגורו

## ❖ היכל עולמים ❖

שמד שלא להביא עצים למערכה, ותקנו סולמות והיו אומרים לשומרים ליטול שני גוזלות משובך זה שלפנינו בסולם זה שעל כתפינו אנו הולכים, ועל שם כך נקראו בני סלמאי הנתוצתי, שהיו נותצים הסולמות אחר שעברו מן השומרים, ומביאין מהן עצים למערכה. וכל אלו מביאין עצים עם בני זתוא: שבו בני פרעוש שניה. שלאחר שסיימו מטילין פייסות איזה באחרונה, כדכתיב והגורלות הפלנו על קרבן העצים: שהיה בו הלל. לפי שאחד בטבת חל בחנוכה לעולם, ובחנוכה גומרים את ההלל. אבל הלל דר"ח שאין קריאת ההלל בו אלא מנהג בעלמא, לא דחי מעמד. ומהאי טעמא לא חשיב ר"ח ניסן דאית ביה נמי הלל וקרבתן מוסף וקרבתן עצים.

ד. בלשכת הרפואות יש את כל התרופות והרטיות שצריך בן אחיה, שהוא ממונה על רפואת הכהנים (שקלים פ"ה מ"א). וז"ל המשנה: בן אֶחֱיָה עַל חוֹלֵי מַעֲיִם. וראה מה שביאר הרע"ב.

ולכאורה יש לעיין, וכי מה שייך חולי במעיים על ידי אכילת בשר הקרבנות, הלא זו מצוות עשה דאורייתא לאכול בשר קודש מהקרבנות, וכל כולו קדושה עליונה, ומה שייך שיהיה על ידי זה חולי מעיים. ובפרט שכתב רבי חיים מוולאזין זצוק"ל (רוח חיים אבות ג א), שבשר הקרבנות היה כמו מן, ונבלע באברים, ואין בו פסולת כלל. והוכיח כן מהגמרא (יומא עה: עיי"ש).

ותירץ רבי שלמה לווינשטיין שליט"א (ומתוק האור בהעלותך) בשם מרן הגר"ח קניבסקי שליט"א, שאמנם הכהנים שאכלו לשם שמיים היה בהם כך, שהיה עבורם כמו מן, ולא היה שום פסולת כלל. אבל אלו שאכלו שלא לשם שמיים, גרמו לעצמם, והיה עבורם כמו סתם בשר, והם היו צריכים רופא, מחמת האכילה המרובה.

ויש לציין לגמרא בכמה מקומות (פסחים נו. יומא לט. ועוד) בענין הכהנים הצדיקים שאכלו לשם שמיים, ומצד שני בגנות אלו שלא אכלו לשם שמיים.

ה. מרדכי הצדיק ממגילת אסתר, שהוא נקרא מרדכי בלשון, והוא נקרא פתחיה.

במשנה (מנחות י ב): מְצוֹת הַעֶמֶר לְבֹא מִן הַקְּרוֹב. לֹא בְּכַר הַקְּרוֹב לִירוּשָׁלַיִם, מִבְּיָאִים אוֹתוֹ מִכָּל מְקוֹם. מַעֲשֵׂה שְׂבָא מַגְגוֹת צְרִיפִין, וְשֵׁתֵי הַלֶּחֶם מִבְּקַעַת עֵין סוּכַר.

## ❖ היכל עולמים ❖

בגמרא (מנחות סד:): מעשה שבא עומר מגגות צריפין ושתי הלחם מבקעת עין סוכר. כי מטא עומר, לא הוּו ידעי מהיכא אייתי עומר, אכרוז, אתא ההוא חרשא, אותיב חדא ידא אאיגרא וחדא ידיה אצריפא, אמר להו מרדכי מי איכא דוכתא דשמה גגות צריפין או צריפין גגות, בדקו ואשכחוה. כי בעי לאתוי שתי הלחם, לא הוּו ידעי מהיכא לאתויי, אכרוז, אתא ההוא גברא חרשא, אותיב ידיה אעיניה וחדא ידא אסיכרא, אמר להו מרדכי ומי איכא דוכתא דשמה עין סוכר או סוכר עין, בדקו ואשכחו. הנהו שלש נשים דאייתו שלש קינין, חדא אמרה לזיבתי, וחדא אמרה לימתי, וחדא אמרה לעונתי, סבור מינה זיבתי זבה ממש, לימתי לימתי ממש, לעונתי לעונתה, דכולהו חדא חטאת וחדא עולה, אמר להו מרדכי שמא בזוב סיכנה, שמא בים סיכנה, שמא בעינה סיכנה, דכולהו עולות נינהו, בדוק ואשכח. והיינו דתנן (שקלים ה א) פתחיה על הקינין זה מרדכי, למה נקרא שמו פתחיה שפותח דברים ודורשן ויודע בשבעים לשון. כולו סנהדרין נמי ידעי שבעים לשון, דאמר רבי יוחנן אין מושיבים בסנהדרין אלא בעלי חכמה בעלי מראה בעלי קומה בעלי זקנה בעלי כשפים ויודעים שבעים לשון שלא תהא סנהדרין שומעת מפי התורגמן, אלא דהוה בייל לישני ודריש, והיינו דכתיב במרדכי בלשן (נחמיה ז ז).

וברש"י: מטא עומר. זמן עומר. אכרוז. הכריוז כל מי שידע תבואה שיודיענה. ההוא חרשא. חרש שומע ואינו מדבר. אאיגרא. גג. צריפא. בורז"ל שאין לו גג אלא חד מלמעלה ומן ערבה הוא: מרדכי. שהיה בימי אחשורוש. שתי הלחם. של חטין. אעינא. בעינו. סיכרא. חור שבמוזות הדלת שבו תוחבים הבריא לנעול. קן. שני עופות. לזיבתי. אני מביא הקן זה [וכן] לימתי [וכן] לעונתי. לזיבתה ממש. דזבה מביאה לאחר ימי ספירה קן א': לימתי ממש. היינו זבה ששופעת כים. לעונתה ממש. היינו נמי לעונת קרבן זיבתה ליום שמיני שלה. דכולהו. תלתא קינין חדא פרידה חטאת וחדא עולה דקן יולדת זבה אחד חטאת ואחד עולה. בזוב סיכנה. שהיתה שופעת דם יותר ונסתכנה למות ונדבה לקינה להביא דהויין תרוייהו עולת נדבה וזו שאמרה לימתי בים סיכנה וזו שאמרה לעונתי בעינה סיכנה. והיינו דתנן. במסכת שקלים. פתחיה על הקינין. על השופר ששמו קינין שהמתנדב קן מביא מעות ונותן לתוכו די"ג שופרות היו במקדש ויש בהם שנים ששמן תורים וגזולי עולה במסכת שקלים. שפותח דברים ודורשן. כגון לימתי לעונתי. בעלי קומה. שירתתו מהן בעלי דינים ולא ישקרו. בעלי כשפים. שאם יהא הגדון מכשף והאור לא ישלוט בו יעשו הן מכשפות וימיתוהו בכל מיתה שיוכלו. התורגמן. שלא יחליף טענותיו ויחייבוהו. דהוה בייל לישני. בולל ומערבב הלשונות. ודורשן. כגון עין סוכר וגגות צריפין והיינו דקרו ליה מרדכי בלשן.

בגמרא ירושלמי שקלים (ג:): א"ר חסדא פעם אחת יבשה א"י, ולא ידעו מהיכן להביא עומר, והוה תמן חד אלם דהוה יהיב חד ידיה על גגות וחד ידיה על צריפים, אייתוניה

## ❖ היכל עולמים ❖

קמיה דפתחיה, אמר להו אית אתר דמתקריא גגות צריפין או צריפין גגות, אזלין לתמן ואשכחן. א"ר יוסה (ביבן) בי רבי בון פעם אחת נשדף כל העולם כולו ולא היו יודעין מהיכן להביא העומר, והוה תמן חד אילם דהוה יהיב ידיה על עיניה וידיה על סוכרא, אייתוניה לגבי פתחיה, אמר לון אית אתר דמיתקריא עין סוכר או סוכר עין, ואזלון תמן ואשכחון. ג' נשים הביאו קיניהן, אחת אומרת לעינת, ואחת אומרת לימתי, ואחת אומרת לזיבתי. זו שאומרת לעינתי סברין מימר שופעת כמעין, אמר לון בעיינא סכנת. זו שאומרת לימתי, סברין מימר שופעת כים, אמר לון בימה סכנת. זו שאומרת לזיבתי, סברין מימר זבה ממש, אמר לון זאב בא ליטול את בנה [וניצל. קרבן העדה].

בקרבן העדה: יבשה א"י. שלא ירדו הגשמים ולא ידעו מאין להביא העומר. והוה תמן. שם. חד אלם. שאינו שומע ואינו מדבר. צריפין. הוא סוכה שאין לה גג אלא חדה מלמעלה ועשויה מערבה. אייתוניה וכו'. הביאוהו לפני פתחיה להבין ממנו באיזה מקום הוא. א"ל. מי איכא מקום בא"י ששמו גגות צריפין או צריפין גגות והלכו לשם ומצאו. נשדף. נלקה בשדפון. סוכרא. חור שבמזוזת הדלת שבו תוחבים הבריה לנעול. שופעת דמים כמעין. ומביאה קן אחד חובה א' חטאת ואחד עולה כדין זבה. בעינה סיכנת. וזו קן נדבה וכולן עולות. בים סכנה. בעברה תוך הים היתה בסכנה וזו לנדרה ועולות הן. זאב בא ליטול את בנה. ונדרה קן אחד להצלת בנה.

איתא בספה"ק אוהב ישראל (פורים) וז"ל: מצאתי כתוב על ספר אחד פתחיה זה מרדכי (שקלים ה א) וסימן והיה ראשיתך מצער ואחריתך ישגא מאוד (איוב ח ז). ופי' על פי פשוטו כי ג' אותיות ראשונים של מרדכי עולים חצי מספר מהג' אותיות ראשונים של פתחיה. אבל שני אותיות אחרונות של מרדכי עולים למספר כפל משני אותיות אחרונות של פתחיה. והוה והיה ראשיתך מצער ואחריתך ישגא מאד.

עוד י"ל ע"ד רמז וסוד. דהנה ידוע דאית רישא דלא אתיידע והוא קוצו של יו"ד. ומשמם בא ע"י שביל דקיק לבחי' חכמה עילאה קדישא שהוא בחי' יו"ד. ומשמם בא לאות ה' עילאה שהוא בינה. והוא עלמא דקיימא לשאלה. על דרך משל כשאדם לומד ואינו מבין איזה דבר. ופתאום יבוא לו השכל וזהו בחי' רישא דלא אתיידע. ובא לו ע"י שביל דקיק ומצטייר בשכלו וזהו בחי' חכמה ועי"ז יכול להבין הדבר וזהו בחי' בינה. והנה השביל דקיק הוא נקרא יסוד אב"א ומשמם נתגלה השפע וכל נהורין עילאין. וזהו הוי"ה בניקוד פתח. כמובא במקום אחר. וזהו ג"כ כוונתינו בכל הברכות. בתיבת ברו"ך. והוא ממקור בחי' חכמה עילאה קדישא. והנה מרדכי בחי' יסוד אב"א כמבואר בכהאריז"ל. וזהו ענין פתחיה זה מרדכי. היינו פתח כללות השפעת קוצו של יו"ד. והיו"ד ואות ה' כנ"ל הוא מרדכי יסוד

## ❖ היכל עולמים ❖

אב"א. וזהו והיה ראשיתך מצער. ר"ל הוא שביל דקיק הוא ראשית. ואחריתך ישגא מאוד כי מזה בא שפע רב טוב לכל העולמות כיה"ר אמן והבן מאוד.

ו. המהרש"א בחידושי אגדות למסכת מדות (הובא בעזרת כהנים), כתב על זה וז"ל: על שם שמידת הדין שולט עליו שהוא מצד שמאל, ולזה אומרים לו השוכן בבית הזה שהוא מידת הרחמים ינחמך וכן במנודה, כי המנודה לבריות הוא מנודה לשמים, ומידת הדין שולט עליו [ולכך אומרים לו] השוכן בבית הזה שהוא מדת הרחמים וכו' ויקרבוך, ונוח לבריות הוא נוח לשמים וק"ל.



## ❖ היכל עולמים ❖

ז. הנה תמונה מהנכתב באחד מהעמודים שבסורג:

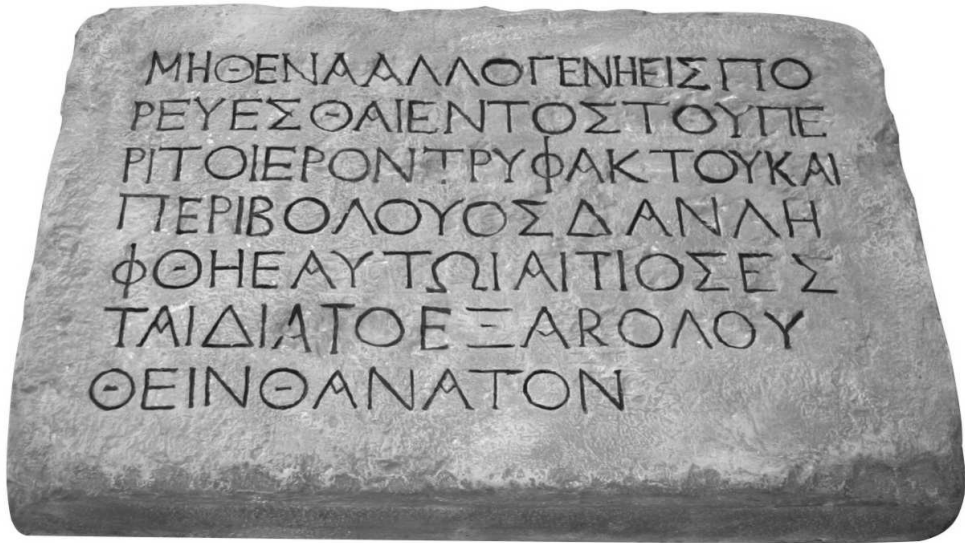

לוח זה הכתוב ביוונית  
 נמצא בחפירות הר הבית ופירושו:  
 “איש נכרי לא יכנס לפנים המחיצה  
 המקיפה את המקדש  
 ולחצר המקיפה,  
 ומי שיתפס  
 יתחייב בנפשו, ודינו למיתה”.

ח. בשמות רבה (לה א): אָמר רבי שמעון בן לקיש לא הָיָה הָעוֹלָם רְאוּי לְהִשְׁתַּמֵּשׁ בְּנֹהֵב, וְלָמָּה נִבְרָא בְּשִׁבִיל הַמִּשְׁכָּן וּבְשִׁבִיל בֵּית הַמִּקְדָּשׁ, שֶׁנֶּאֱמַר: וְנֹהֵב הָאָרֶץ הִוא טוֹב, כִּמְה דָּאֵת

## ❖ היכל עולמים ❖

אמר (דברים ג כה): הָהָר הַטוֹב הַזֶּה וְהַלְבָּנוֹן. שְׁבַעַה זְהָבִים הָיוּ בְּבֵית הַמִּקְדָּשׁ, זָהָב טוֹב, זָהָב טָהוֹר, זָהָב שְׁחוּט, זָהָב סָגוֹר, זָהָב מְזַקֵּק, זָהָב פְּרוּיָם, זָהָב מוּפָז. זָהָב טוֹב, כְּמִשְׁמָעוֹ. וְטָהוֹר, שֶׁהָיוּ מְכַנְיָסִין אוֹתוֹ לְכוֹר וְאֵינוֹ חָסֵר כְּלוּם. זָהָב שְׁחוּט, שֶׁהָיָה נִמְשָׁךְ כְּחוּט וְהָיוּ סֹכִינֵי בּוֹ כְּשֶׁעוֹה הַנְּתוּנָה עַל גְּבֵי פְּנָקֶס. זָהָב סָגוֹר, שֶׁהָיָה סוֹגֵר כָּל הַזְּהָבִים שֶׁהָיוּ שָׁם. זָהָב מְזַקֵּק, שֶׁהָיוּ טוֹחִין בּוֹ אֶת הַכֶּתְלִים, וְהָרִי כְּתוּב (דברי הימים א' כט ד): כֶּסֶף מְזַקֵּק לְטוֹחַ בּוֹ קִירוֹת הַבְּתִימִים, לְמָה קוֹרִין אוֹתוֹ כֶּסֶף, שֶׁהָיָה מְכַסֶּיף כָּל הַזְּהָבִים שֶׁהָיוּ שָׁם. זָהָב מוּפָז, רַבִּי פֶטְרִיקִי אָחִיו שֶׁל רַבִּי דְרוֹסָאִי אוֹמֵר שֶׁהָיָה דוֹמָה לַגְּפְרִית הַזֶּה שֶׁהָיָה מוּצָתָה כְּאֵשׁ. זָהָב פְּרוּיָם, אָמַר רַבִּי שְׁמַעוֹן בֶּן לָקִישׁ שֶׁהָיָה דוֹמָה לְדָם הַפְּרִים. וַיֵּשׂ אוֹמְרִים שֶׁהָיָה עוֹשֶׂה פְרוֹת.

ט. בבית שלישי כתבו המלבי"ם והמצודת דוד טעם אחר לנמיכות החומה. וזה לשון המצודת דוד (יחזקאל מ ה): למען יהיה נראה מבחוץ כל בנייני הבית ולא יעלימם החומה ההיא מעין הרואה לכן היתה נמוכה כי זה נוייה ופייה. ע"כ. ועיי"ש ברש"י ובמלבי"ם.

י. ברמב"ם הלכות גזירות (פרק ח): א. תגלחת הטהרה כיצד היא. כשיגמור הנזיר ימי גזירתו מביא שלש בהמות כבש לעולה וכבשה לחטאת ואיל לשלמים. הביא שלשתן ולא פירש. הראויה לחטאת תקריב חטאת והראויה לשלמים והראויה לעולה עולה. ומביא עם איל השלמים ששה עשרונות ושני שלישי עשרון סולת. אופה מהן עשרים חלה עשר חלות מצות ועשרה ריקקי מצות ומושח העשרים ברביעית שמן ושעור זה הלכה למשה מסיני. ומביא העשרים בכלי אחד.

ב. ושוחט החטאת תחלה. ואחר כך העולה. ואח"כ שלמים ואח"כ מגלח. ואם גלח אחר ששחט החטאת או העולה יצא. ומבשל השלמים או שולקן ולוקח מן הרוטב של זבחי השלמים ונותן על השער ואח"כ משליכו לאש תחת דוד השלמים ואם השליכו תחת החטאת יצא.

ג. והיכן מגלח שערו בעזרת הנשים בלשכת הנזירים שהיתה שם בקרן מזרחית דרומית ושם מבשלין את שלמיהן ומשליכין שערן לאש. ואם גלח במדינה יצא. ובין שגלח במדינה ובין שגלח במקדש תחת הדוד הוא משליך שערו. ואינו מגלח עד שיהיה פתח העזרה פתוח שנאמר (במדבר ו יח) 'פתח אהל מועד'. לא שיגלח כנגד הפתח שזה בזיון מקדש הוא.

ד. ואחר כך נוטל הכהן את הזרוע בשלה מן האיל וחלת מצה אחת מן הסל ורקיק אחד ונותנן על כפי הנזיר או הנזירה ומניפן ואחר כך הותר הנזיר לשתות יין ולהטמא למתים.

## ❖ היכל עולמים ❖

**יא.** בבמשנה שקלים (ו א-ב): שלשה עשר שופרות, שלשה עשר שלחנות, שלש עשרה השתחויות, היו במקדש. של בית רבן גמליאל ושל בית רבי חנניא סגן הכהנים היו משתחוין ארבע עשרה. והיכן היתה יתרה, כנגד דיר העצים, שפן מסרת בידם מאבותיהם ששם הארון נגנו.

מעשה בכהן אחד שהיה מתעסק, וראה הרצפה שהיא משנה מחברותיה. בא ואמר לחברו. לא הספיק לגמור את הדבר עד שיצתה נשמתו, וידעו ביחוד ששם הארון נגנו.

וברע"ב: שלשה עשר שופרות. תיבות צרות מלמעלה ורחבות מלמטה עקומות כעין שופר, מפני הרמאים שלא יוכלו להכניס ידן לתוכן להראות עצמן כאילו נותנין לתוכן ונוטלין מתוכן. ולקמן מפרש למה שלשה עשר שופרות ושלשה עשר שלחנות, ובאיזה מקום מונחים. שלש עשרה השתחויות. לקמן מפרש היכן היו. כנגד דיר העצים. לשכה ששם היו אוצרים כל עצי המערכה, והיא היתה במקצוע מזרחית צפונית של עזרת נשים. ששם הארון נגנו. שיאשיהו המלך צוה וגנזהו למטה במטמוניות עקומות ועקלקלות שבנה שלמה בזמן שבנה את הבית וידע שסופו ליחרב. והיינו דכתיב בדברי הימים (ב' לה) ביאשיהו, ויאמר ללוים המבינים [וגו'] תנו את ארון הקודש בבית אשר בנה שלמה וכו', ועמו נגנו מטה אהרן, וצנצנת המן, וצלוחית של שמן המשחה.

שהיה מתעסק. במלאכתו, מתליע את העצים. ובעל מום היה ומלאכתן של בעלי מומין להכין עצים למערכה וכל עץ שנמצא בו תולעת פסול למזבח. שהיא משונה. לא היתה האבן שוה לשאר אבני הרצפה, והבין שנסתלקה משם והוחזרה. ביחוד. בביורר. ע"כ.

**יב.** ברמב"ם הלכות איסורי המזבח (פרק ו): א. כשם שמצוה להיות כל קרבן תמים ונבחר כך הנסכין יהיו תמימים ונבחרים שנאמר (במדבר כה לא) 'תמימים יהיו לכם ונסכיהם' שיהיו הנסכים תמימים שלא יביא נסכים לא מיין מעושן ולא סולת שהתליעה ולא יבלול בשמן שריחו או טעמו רע.

ב. וכן עצי המערכה לא יהיו אלא נבחרים ולא יהיה בהם תולעת. וכל עץ שהתליע כשהוא לח פסול למזבח. התליע יבש גורר את המקום שהתליע. ועצי סתירה פסולין לעולם לא יביאו אלא חדשים.

ג. המקדיש יין פסול או סלת או שמן פסול או עצים פסולים למזבח הרי הדבר ספק אם דומים לבעל מום כבהמה ולוקה או אינן כבעל מום לפיכך אינו לוקה ומכין אותו מכת מרדות.

## ❖ היכל עולמים ❖

יג. ברמב"ם הלכות טומאת צרעת (יא א): טהרת מצורע מצות עשה. ותגלחתו כשיטהר מצות עשה. כיצד מטהרין את המצורע מביא מזרק של חרש חדש וקבלה היא שיהיה [חדש] ונותן לתוכו רביעית מים חיים הראויין לקדש אותן מי חטאת. ושיעור זה מדברי סופרים. ומביא שתי צפורים דרור טהורות לשם טהרת צרעת שנאמר (ויקרא יד ד) 'ולקח למטהר'. ושוחט את הברורה שבשתייהן על המים שבכלי חרס וממצה עד שיהיה הדם ניכר במים. וחופר וקובר הצפור השחוטה בפניו. ודבר זה קבלה מפי השמועה. ונוטל עץ ארו ומצותו שיהיה ארכו אמה ועוביו כרביע כרע מכרעי המטה. ואזוב שאין לו שם לווי כמו שביארנו אין פחות מטפח. ושני תולעת משקלו שקל. ואם טעמו פסלו כצביעת התכלת. וכל השיעורים הלכה. ולוקח עם שלשתן הצפור החיה. וארבעה מינין אלו מעכבין זה את זה. ועץ ארו ואזוב שנתקלפו פסולין. וכורך האזוב עם הארו בלשון של זהורית ומקיף להן ראשי אגפיים וראש הזנב של צפור החיה. וטובל ארבעתן במים שבכלי ובדם שעליהן. ומזה שבע פעמים על אחר ידו של מצורע ומשלח את הצפור. וכיצד משלחה. עומד בעיר וזורקה חוץ לחומה ואינו הופך פניו לא לים ולא לעיר ולא למדבר. שנאמר (ויקרא יד ג) 'מחוץ לעיר אל פני השדה'. שלחה וחזרה חזור ומשלחה אפילו מאה פעמים. ואח"כ מגלח הכהן את המצורע. וכו'.

ברמב"ם בהלכות מחוסרי כפרה (פרק ד): א. כשיתרפא הצרוע מצרעתו אחר שמטהרין אותו בעץ ארו ואזוב ושני תולעת ושתי צפורים ומגלחין את כל בשרו ומטבילין אותו, אחר כל זאת יכנס לירושלים ומונה שבעת ימים וביום השביעי מגלח תגלחתו שניה כתגלחת הראשונה וטובל והרי הוא טבול יום ומעריב שמשו ולמחר בשמיני טובל פעם שנייה ואח"כ מקריבין קרבנותיו. ומפני מה טובל בשמיני אחר שטובל מאמש. מפני שהיה רגיל בטומאה בימי חלוטו ואינו נזהר משום טומאה ושמא נטמא אחר שטבל. לפיכך טובל בשמיני בעזרת הנשים בלשכת המצורעים ששם אע"פ שלא הסיח דעתו.

ב. נתאחר ולא גילח בשביעי וגילח בשמיני או אחר כמה ימים ביום שיגלח יטבול ויעריב שמשו ולמחר יביא קרבנותיו אחר שיטבול פעם שנייה כמו שביארנו. כיצד עושין לו. המצורע עומד חוץ לעזרת ישראל כנגד פתח מזרחית באסקופת שער ניקנור ופניו למערב ושם עומדים כל מחוסרי כפרה בעת שמטהרין אותן ושם משקין את הסוטות. והכהן לוקח אשם של מצורע כשהוא חי ומניפו עם לוג השמן במזרח כדרך כל התנופות. ואם הניף זה בפני עצמו וזה בפני עצמו יצא. ואחר כך מביא את האשם של מצורע עד הפתח ומכניס שתי ידיו לעזרה וסומך עליו ושוחטין אותו מיד. ומקבלין שני כהנים את דמו. אחד מקבל בכלי וזורקו על גבי המזבח ואחד בידו הימנית ומערה לידו השמאלית ומזה באצבעו הימנית. ואם שינה וקבל בשמאל תחילה פסל. הכהן שקיבל מקצת הדם בכלי מוליכו וזורקו על המזבח תחילה. ואחר כך יבא הכהן שקיבל הדם בכפו אצל המצורע הכהן מבפנים

## ❖ היכל עולמים ❖

המצורע מבחוץ ומכניס המצורע ראשו ונותן הכהן מן הדם שבכפו על תנוך אזנו הימנית. ואחר כך יכניס ידו הימנית ויתן על בהן ידו ואחר כך יכניס רגלו הימנית ויתן על בהן רגלו ואם נתן על השמאל לא יצא. ואחר כך יקריב חטאתו ועולתו. ואחר שיתן הדם על הבהונות נוטל הכהן מלוג השמן ויוצק לתוך כפו של חבריו השמאלית ואם יצק לתוך כף עצמו יצא וטובל אצבעו הימנית בשמן שבכפו ומזה שבע פעמים כנגד בית קדש הקדשים על כל הזייה טבילת אצבע בשמן. ואם הזה ולא כיון כנגד בית קדש הקדשים כשירות. ואחר כך יבא אצל המצורע ויתן מן השמן על מקום דם האשם בתנוך און ובהן ידו ובהן רגלו. והנותר מן השמן שבכפו יתנונו על ראש המתטהר ואם לא נתן לא כפר. ושאר הלוג מתחלק לכהנים.

יד. במסכת סוכה (ה ב-ד): במוצאי יום טוב הראשון של חג, ירדו לעזרת נשים, ומתקנין שם תקון גדול. ומנורות של זהב היו שם, וארבעה ספלים של זהב בראשיהן וארבעה סלמות לכל אהד ואהד, וארבעה ילדים מפרחי כהנה ובידיהם פדים של שמן של מאה ועשרים לג, שהן מטילין לכל ספל וספל: מבלי מכניסי כהנים ומהמיניהן מהן היו מפקיעין, ובהן היו מדליקין, ולא היתה חצר בירושלים שאינה מאירה מאור בית השואבה: חסידים ואנשי מעשה היו מרקדים לפניהם באבוקות של אור שבידיהן, ואומרים לפניהן דברי שירות ותשבחות. והלויים בכנורות ובנבלים ובמצלתים ובחצוצרות ובכלי שיר בלא מספר, על חמש עשרה מעלות היו רדות מעזרת ישראל לעזרת נשים, כנגד חמשה עשר שיר המעלות שבתהלים, שעליהן לויים עומדין בכלי שיר ואומרים שירה. ועמדו שני כהנים בשער העליון שיורד מעזרת ישראל לעזרת נשים, ושתי חצוצרות בידיהן. קרא הגבר, תקעו והריעו ותקעו. הגיעו למעלה עשירית, תקעו והריעו ותקעו. הגיעו לעזרה, תקעו והריעו ותקעו. היו תוקעין והולכין, עד שמגיעין לשער היוצא מזרח. הגיעו לשער היוצא ממזרח, הפכו פניהן למערב, ואמרו, אבותינו שהיו במקום הזה אחזריהם אל היכל ה' ופניהם קדמה, והמה משתחווים קדמה לשמש, ואנו ליה עינינו. רבי יהודה אומר, היו שנין ואמרין, אנו ליה, וליה עינינו:

וברע"ב: תקון גדול. שהיו מקיפים אותה גזוזטראות ומושיבים הנשים למעלה והאנשים מלמטה, כדי שלא יבואו לידי קלות ראש.

בגמרא (סוכה נא--נב.): במוצאי יום טוב כו': מאי תיקון גדול, אמר רבי אלעזר כאותה ששנינו חלקה היתה בראשונה והקיפופה גזוזטרא והתקינו שיהו נשים יושבות מלמעלה ואנשים מלמטה. תנו רבנן בראשונה היו נשים מבפנים ואנשים מבחוץ, והיו באים לידי קלות ראש, התקינו שיהו נשים יושבות מבחוץ ואנשים מבפנים, ועדיין היו באין לידי קלות

## ❖ היכל עולמים ❖

ראש, התקינו שיהו נשים יושבות מלמעלה ואנשים מלמטה. היכי עביד הכי והכתיב (דברי הימים א' כח יט) 'הכל בכתב מיד ה' עלי השכיל', אמר רב קרא אשכחו ודרוש (זכריה יב יב) 'וספדה הארץ משפחות משפחות לבד משפחת בית דוד לבד ונשיהם לבד', אמרו והלא דברים ק"ו ומה לעתיד לבא שעוסקין בהספד ואין יצר הרע שולט בהם אמרה תורה אנשים לבד ונשים לבד, עכשיו שעוסקין בשמחה ויצה"ר שולט בהם על אחת כמה וכמה.

ברש"י: חלקה היתה. העזרת נשים בראשונה ולא היו זיוין יוצאין מן הכתלים: והקיפוח גזוזטרא. נתנו זיוין בכתלים בולטין מן הכותל סביב סביב וכל שנה מסדרין שם גזוזטראות לווחין שקורין בלנ"ק, כדי שיהו נשים עומדות שם בשמחת בית השואבה ורואות וזהו תיקון גדול דקתני מתניתין שמתקנין בכל שנה: מבפנים. בעזרת נשים: מבחוץ. ברחבה של הר הבית ובחיל: היכי עביד הכי. שהוסיפו ושינו כלום על בנין שלמה: והכתיב. גבי דוד המלך כשצוה את שלמה על מדת הבית ובניינו: הכל בכתב מיד ה' עלי השכיל. כל מלאכת התבנית שהודיעו הקב"ה ע"י גד החוזה ונתן הנביא. קרא אשכחו שצריך להבדיל אנשים מנשים ולעשות גדר בישראל שלא יבאו לידי קלקול.

עוד בענין שמחת בית השואבה (סוכה נג.): חסידים ואנשי מעשה כו': ת"ר יש מהן אומרים אשרי ילדותנו שלא ביישה את זקנותנו, אלו חסידים ואנשי מעשה, ויש מהן אומרים אשרי זקנותנו שכפרה את ילדותנו, אלו בעלי תשובה, אלו ואלו אומרים אשרי מי שלא חטא ומי שחטא ישוב וימחול לו. תניא אמרו עליו על הלל הזקן כשהיה שמה בשמחת בית השואבה אמר כן, אם אני כאן הכל כאן ואם איני כאן מי כאן. הוא היה אומר כן, למקום שאני אוהב שם רגלי מוליכות אותי, אם תבא אל ביתי אני אבא אל ביתך, אם אתה לא תבא אל ביתי אני לא אבא אל ביתך, שנאמר (שמות כ כד) בכל המקום אשר אזכיר את שמי אבא אליך וברכתיך. וכו'. תניא אמרו עליו על רבן שמעון בן גמליאל כשהיה שמה בשמחת בית השואבה היה נוטל שמנה אבוקות של אור וזורק אחת ונוטל אחת ואין נוגעות זו בזו, וכשהוא משתחוה נועץ שני גודליו בארץ ושוחה ונושק את הרצפה וזוקף, ואין כל בריה יכולה לעשות כן. וכו'. תניא אמר ר' יהושע בן חנניה כשהיינו שמחים שמחת בית השואבה לא ראינו שינה בעינינו, כיצד שעה ראשונה תמיד של שחר, משם לתפלה, משם לקרבן מוסף, משם לתפלת המוספין, משם לבית המדרש, משם לאכילה ושתיה, משם לתפלת המנחה, משם לתמיד של בין הערבים, מכאן ואילך לשמחת בית השואבה. וכו'.

וברש"י: יש מהם אומרים. היינו תושבתתא דמתני' שמשבחין להקב"ה על כך: אלו חסידים. כל חסיד הוי חסיד מעיקרו: שלא ביישה כו'. שלא עברנו עבירה בילדותנו לבייש את זקנותנו: אם אני כאן הכל כאן. דורש היה לרבים שלא יחטאו בשמו של הקב"ה, אם אני כאן הכל

## ❖ היכל עולמים ❖

כאן, כל זמן שאני חפץ בבית הזה ושכינתי שרויה בו יהא כבודו קיים ויבאו הכל כאן, ואם תחטאו ואסלק שכינתי מי יבא כאן.

ובתוס': **אם אני כאן**. פירש בקונטרס שהיה הלל אומר בשמו של הקב"ה, אבל בירושלמי משמע שהיה אומר על עצמו, דפריך ולקילוסיו הוא צריך, כלומר וכי היה צריך לשבחו והכתיב 'אלף אלפין ישמשוניה', ומשני דכנגד ישראל היה אומר, וחביב עליו קילוסן של ישראל מן הכל, שנאמר (שמואל ב כג) 'ונעים זמירות ישראל' וכתיב (תהלים כב) 'ואתה קדוש יושב תהלות ישראל', ומיהו הא דקאמר אם אתה תבא אל ביתי אני אבא אל ביתך לא אפשר אלא בשכינה, דהא דריש ליה מדכתיב 'בכל המקום אשר אזכיר את שמי אבא אליך וברכתך'.

**טו**. בפירוש המשניות להרמב"ם וז"ל: מעלות עזרת נשים לא היו מאורכות כשאר המעלות וכפי שהדבר מפורסם היום בצורת המעלות, אלא היתה כל מעלה כעין חצי עגול, ויהיה שעור כל מעלה חצי גורן כך [הציור הוא מכת"ק הרמב"ם]:



והיתה צורת המעלות כמי שלקח חתיכות עגולות, והרכיב חתיכה על גבי חתיכה בדרוג, עד שייעשה מהן כעין סולם. ע"כ.

נמצא שהמדרגות הם כעין זה:



## ❖ היכל עולמים ❖

**טז.** בעזרת כהנים כתב לבאר טעם המקום של לשכות כלי השיר, שהם פתוחים לעזרת נשים, שהוא כדי לבסס ולהמתיק תגבורת הדינין של הנשים. ומטעם זה ג"כ הלויים משוררים, לפי שגם הם צריכים לזה לבסס את מידתם שהוא ג"כ מקום הדין.

**יז.** זה לשון הגמרא (ערכין י: א-ב): אמר רבא בר שילא אמר רב מתנה אמר שמואל, מגריפה היתה במקדש, עשרה נקבים היו בה, כל אחד ואחד מוציא עשרה מיני זמר, נמצאת כולה מוציאה מאה מיני זמר. במתניתא תנא, היא אמה, וגבוה אמה, וקתא יוצא הימנה, ועשרה נקבים היו בה, כל אחד מוציא מאה מיני זמר, נמצאת כולה מוציאה אלף מיני זמר.

ברש"י ד"ה 'עשרה נקבים היו בה' וז"ל: ובכל נקב היה קנה אחד, ובכל קנה וקנה היו בו י' נקבים, ובכל נקב של קנה הוציא מין זמר, נמצאת כולה מוציאה מאה מיני זמר.

ובתלמוד ירושלמי (סוכה ה ו) וז"ל: מגריפה, רב ושמואל, חד אמר, עשרה נקבים היו בה, כל אחד ואחד היה מוציא מאה מיני זמר. וחורנה אמר, מאה נקבים היו בה, כל אחד ואחד היה מוציא עשרה מיני זמר. מדברי שניהם היתה מוציאה אלף מיני זמר.

בקרנן העדה וז"ל: עשרה נקבים היו בה. ובכל נקב היה קנה אחד שהיו בו מאה נקבים וכל נקב שבקנה היה מוציא זמר בפני עצמו. מאה נקבים היו בה. ובכל נקב קנה שהיו בו עשרה נקבים. דברי שניהם. כלומר בזה שניהם שוים.

כעת מצאתי בספר שלטי הגיבורים שהקשה כמה קושיות, ואח"כ ביאר בענין צורת המגריפה. ונעתיק חלק מדבריו וז"ל: ועם כי בנטיית וכסוי הקנים בה יפלו גם כן ספקות רבות במגרפה, עם כל זה לא אסוג אחור מלהודיע לכם מה שלבי אמר לי על מהות המגרפה הזאת וצורתה לקיים דברי רבותינו הקדושים ורש"י ז"ל שאענדם תמיד עטרה לראשי כאשר הוא מוטל עלינו וחייבים אנחנו לעשות מהעולם ועד העולם.

ואען ואומר, כי באולי היתה המגרפה הזאת כמו תיבה של עץ טוב ונחמד מתוקנת כאמור, כדמות מגרפת הנחתומים, סגורה מלמעלה ומלמטה ומכל צדדיה וחלולה בהחלט מבפנים. וכו'.

ובתוכה היו מסוגרים ותלויים באוירה העזרה קנים עם העשרה נקבים שבם. קצת מהקנים ארוכים וגסים, וקצת מהם קצרים ודקים, מושכבים בתוכה, ולא זקופים. והנקבים של קנים



## ❖ היכל עולמים ❖

שהם במ בשורה שוה היו הפוכים ומסודרים בנקביהם למטה נגד תחתית התיבה. ולא למעלה.

ובשני צידי התיבה, היינו שבצפון ודרום לה, היה מפוח אחד מכאן ומפוח אחד מכאן. ובמזרח התיבה, היו ראשיתן של עשרה קנים מחוברים לו, ומסוגרים בו רחוק מתחתית התיבה כמו חצי אמה. וממערבה ביושר יצאו כל סופן של עשר קנים הפתוחים והחלולים רחוק מהעשר נקבים שבם מעט, כדי שקולן של קנים ישמע היטב, ולא ימות הקול בתוך הכלי.

והנסר הסוגר שבמערב לא היה מניח מקום ריק לצאת ממנו רוח המפוחים, אלא מה שצריך לו בלבד, כדי שילך דרך חללן של קנים ולא ממקום אחר נפרד ממנו.

[במזרח של המגריפה יש קלידים, כמו שיש בפסנתר, כדי לנגן בזה, ומבאר איך שהיו] ובמזרח התיבה היה סרח עודף. [והיה זה באותו אופן כפי שהיה בכלי אחר] כמו שכתבנו בפרק ז' משלטי הגבורים זה, בכלי ההוא הנקרא מינים, שעליו ינחו חמישים יתידות. ובכלי הזה [במגריפה, יש יותר יתידות, כי כאן] ינחו מאה יתידות. עשר מהם לכל קנה, יתד אחד לכל נקב.

ובסוף היתידות מבפנים היו ברזלים זקופים, עם נסר קטן בראשם. באופן שיגיעו להקיש ולסתום בנסרים ההם הקטנים [את] נקבי הקנים כולם, במעייכת היתידות שעל סרח העודף הזה. עד כי בהקשת הנסרים בנקבים ובדחיפת הרוח בקנים בחזקה יתהוו בהם הקולות שונות ונאות, כמו שיתהוו בחלילין בנקישת אצבעות האדם עליהם כשיפיהו במ.

ולכן תוציא המגריפה כולה בדרך נכון כל המאה קולות שאמרו רבותינו ז"ל, מובדלים זה מזה, לפי גסותן ודקורן וארכן וקצרותן של קנים, ורחוק הנקבים שבם, מהנקב הראשון עד הנקב העשירי. והמקיש בכלי זה היה אדם אחד בלבד ולא יותר.

כן דימיתי אני בצורת המגריפה ומשפטיה. והנה אם תיטב הדבר הזה בעיניכם אשמח וכו' בה. ואם לאו, ברו לכם דעת אחרת שתהיה יותר אמיתית ומיושרת מזאת, ושתעלה יפה לדברי רבותינו ולחפצכם, כי גם אני אבא עמכם על החותמת ולא אבוש. וכו'. אולי יתעשת האלקים לנו, ונהורא עימכון וכו' להודעוננא רזא דנה ולא נאבד במצולת המבוכה וסכלות אשר טבענו בה. ע"כ.

עד כאן נעתק מלשונו של בעל שלטי הגיבורים, אשר ביאר בגודל ענוותנותו. ובכללות ביאר שיתכן שהמגריפה היא תיבה סתומה, ובתוכה מבפנים עשר קנים, ובכל קנה עשרה נקבים. ויש מפוחים שעל ידם נכנס רוח לתיבה. וסגור באופן שיצא הרוח רק דרך הקנים.

## ❖ היכל עולמים ❖

וראשי הקנים סמוכים מבפנים לעשר הנקבים שבתובה. ולכל נקב יש כיוונו קטן. ויש מאה קלידים [כמו שיש בפסנתר הנקרא בלע"ז פיאנ"ו], וכל אחד מהקלידים [הנקרא בלע"ז קיבאר"ד] מחובר מבפנים, ע"י ברזל קצת ארוך, למכסה אחד שיש על אחד מהנקבים. ועל ידי ההקשה על הקלידים נפתחים ונסגרים הנקבים, ומשמיעים קול [כמו שיש בפסנתר הנקרא פיאנ"ו, אלא ששם הקלידים מחוברים מבפנים לפטישים קטנים המקישים על מיתרים, אך כאן הם מקישים על נקבים]. והקנים משונים זה מזה, בעובי ובאורך, וכן הנקבים שונים זה מזה בגדלם ובמקומם בקנה אם רחוק אם קרוב. ובוזה עולה שכל נקב משמיע קול שונה מחבירו, עד שעולה למאה קולות.

ולפי דרך זה, אפשר לבאר שיהיה כך גם לפי השיטה שיש אלף נקבים, שיהיה גם כן כנ"ל, אלף קלידים, ויצאו מהמגריפה אלף קולות.

איתא מהבעש"ט הק' בענין המגריפה וז"ל (ספר בעש"ט על התורה לראש השנה ויום כפור): משל נפלא לפני התקיעות, מלך גדול מלך מפואר ששלח את בניו לצוד ציד, ותעו הבנים מהדרך והיו צועקים אולי ישמע האם, ולא נענו, ואמרו בלבם אולי שכחנו את הלשון של אבינו, לפיכך אינו שומע את צעקתינו, בכך נצעק בקול בלא דיבור, והתיישבו את עצמם שישלחו את האחד לצעוק, והזהירו אותו ראה והבן כי כלנו תלויים בך, כך הנמשל, הקדוש ברוך הוא שלח אותנו להעלות ניצוצות הקדושות, ותעינו מאבינו, ואולי מפני ששכחנו הדיבור של אבינו אין אנו יכולים להתפלל הדיבור, נשלח אותך בעל תוקע שתעורר רחמים עלינו, בקול בלא דיבור, וראה והזהר כי כלנו תלויים בך ראה אנשים ונשים תלויים בך.

ואף על פי כן יחזיק עצמו לאין, כי הוא רק כמגריפה ההוא שיש בה נקבים נקבים, ודרך הנקבים יוצא הקול זמר, וכי יתגאה העור במה שיוצא ממנו קול, כך הוא האדם, המחשבה והדיבור וכל המדות שורים בו כבתוך כלי, ומה יתגאה, הלא הוא בעצמו אינו כלום, ואין בו רק מדות רעות, והוא מחוייב לעלות אותם אל הקדוש ברוך הוא, והוא ח"ו מביא את השם יתברך בהם כביכול, ומלביש אותו בקליפות כביכול ח"ו רחמנא ליצלן, ואם בא במחשבתו שהוא בעצמו עובד את השם יתברך אזי בוודאי הוא גרוע מכולם. ע"כ.

לשיטת רש"י (ערכין י:) המגריפה שהוא כלי השיר, הוא אותו המגריפה ששימש עבור הדשן. והתוס' חולקים ואומרים שאלו שני כלים שונים, וכפי שנתבאר.

## ❖ היכל עולמים ❖

לבאר שיטת רש"י, כתב הרה"ק מפיאסנצא זיע"א, באמצע שנות השואה, וז"ל (אש קודש פרשת וארא): וידבר אלקים אל משה ויאמר אליו אני ד'. וארא אל אברהם אל יצחק ואל יעקב באל שדי ושמי ד' לא נודעתי להם. לכן אמר לבני ישראל אני ד' והוצאתי אתכם מתחת סבלת מצרים והצלתי אתכם מעבדתם וגאלתי אתכם בזרוע נטויה ובשפטים גדלים (שמות ו ב-ו).

כי איתא בגמרא ערכין (י): 'אמר רבא בר שילא אמר רב מתנה אמר שמואל, מגריפה היתה בבית המקדש י' נקבים היו בה, כל אחד ואחד מוציא עשרה מיני זמר, נמצאת כולה מוציאה מאה מיני זמר. במתניתא תנא היא אמה וגבוה אמה וקתא יוצא הימנה, ועשרה נקבים היו בה, כל אחד מוציא מאה מיני זמר, נמצאת כולה מוציאה אלף מיני זמר'. ופרש"י, מגריפה, שבה גורפין את דשן המזבח.

וצריכין להבין למה הוצרכה כלי הדשן לזמר, ודוקא זמר רב של אלף בני אדם, יותר מכל כלי השיר, עד שאיתא במסכת תמיד (ל:): שביריחו היו שומעין את קול המגריפה, והתוס' פירשו בשביל זה פירוש אחר, וצריכים להבין לפירוש רש"י מה ענינו לפי מצבנו.

והנה במסכת תמיד (כח:): בענין הרמת הדשן איתא: 'וברגל לא היו מדשנין אותו מפני שהוא נוי למזבח', היינו שניכר שהקריבו עליו הרבה קרבנות, ונבין מה זה מרמו שהראו על ריבוי הקרבנות דוקא בהדשן, כי בטח הכל בכוונה היה.

אבל כל הקרבנות שהיו מקריבין היו בחינת 'זיעלהו לעולה תחת בנו' שנאמר באברהם אבינו (בראשית כב יג), שהחוטא וכן המביא דורון לעולה היה צריך ליתן את נפשו קרבן לד', ונתנה התורה עצה שיקריב קרבן בהמה, לכן קרבנות של בהמות מראות לנו רמז שאחר שהקריבו ונעשו דשן רואים יותר מה רבו הקרבנות שהקריבו.

וכשאנשים מישראל נעדרים מפני רצונו יתברך שכך עלה במחשבה לפניו יתברך שהם יעלו לקרבן אליו יתברך, אז רק אחר שנעדרו רואים יותר כי רב הוא, רב בכמות ורב באיכות, מתחילה כשהיו עמנו, עד כמה שהיו יקרים לנו כבבת עינינו ורוח אפנו ונשמתנו, ועד כמה ששמחנו והשתעשענו בהם, מכל מקום לא ידענו כל כך להעריך את אשר היה לנו ולא ידענו מה טוב היה לנו כשהיו עמנו, ואחר שנחסרו רחמנא ליצלן רואים יותר מה מאוד חסרים הם לנו, הלב מתגעגע וכואב ואין במה להתנחם בלתי בדברי הקדוש ברוך הוא למשה רבינו (מנחות כט:): 'כך עלה במחשבה לפני'.

והמגריפה הנעשה לאפר הקרבנות, היתה מוציאה קול זמר כל כך גדול, כי כל מיני זמר בבית המקדש היו להשמיע במרום קולם, כמו שאמר הכתוב (במדבר י י) 'וביום שמחתכם

## ❖ היכל עולמים ❖

ובמועדיכם ובראשי חדשכם ותקעתם בחצצרת על עלתיכם ועל זבחי שלמיכם והיו לכם לזכרון לפני אלהיכם אני ד' אלהיכם'.

לכן הרמז הוא שלא לנו בלבד מעורר כל כך דשן הקרבנות אחר שעלו למרום, יותר מבתחילה, רק כן גם במרום, ואת אשר לא יכלו לפעל בחיותם, פועלים הם עתה במרום לעורר רחמים רבים וישועת ישראל תיכף ומיד.

וזהו הענין שרבי יוסי כשהתפלל בחורבה אחת מחורבות ירושלים, כמו שאמרו בריש מס' ברכות (ג.) 'שמע בת קול אוי לי שהחרבתי את ביתי ושרפתי את היכלי והגליתים לבין האומות, ולמה לא שמע עד עתה, דהא אליהו אמר לו שבכל יום כשישראל נכנסין לבתי כנסיות ולבתי מדרשות אומר הקדוש ברוך הוא אשרי המלך שמקלסין אותו בביתו כך מה לו לאב שהגלה את בניו ואוי להם לבנים שגלו מעל שולחן אביהם', אבל כנזכר לעיל בחורבה כשנראה הדשן, כביכול גם במרום הצער והרחמנות יותר גדול, ושמע רבי יוסי מה שלא שמע עד עתה.

ולענין עבודה מרמז לנו, דנודע משערי קדושה להרב חיים ויטאל זצוק"ל שמן הד' יסודות שבאדם נמשך היצר הרע, מן יסוד האש כעס, מיסוד הרוח גאות וכו', ומן יסוד העפר עצלות.

ובספר הקדוש אמרי אלימלך (תולדות) איתא, שיצר הרע של חמימות לעבירה יכולים להכניס לקדושה ולשמש בו להתעורר בחמימות למצוה, משא"כ יצר הרע של קרירות עמלק אי אפשר להכניס לקדושה, עיין שם, כי היצר הרע משמש בהד' יסודות לרע, וביסוד העפר משמש יצר הרע של עמלק בחינת 'והנחש עפר לחמו' (ישעיהו סה כה), ונאמר לו (בראשית ג יד) 'ארור אתה מכל הבהמה ומכל חית השדה על גחנך תלך ועפר תאכל כל ימי חיך'.

וצריכים להבין הא אפשר לשמש גם בו בעצלות לעבירה שלא יעשה, אבל הענין הוא כיון שהיצר הרע של קרירות פוגם גם באמונה לכן משמש בכל דבר לרע, כלומר, כל עוד שאין קליפת עמלק משמש בעצלות וכבודות לפגום האמונה אז אפשר לשמש גם עם הד' יסודות גופניים לקדושה, אבל כיון שפוגם את האיש לקררו חס וחלילה באמונה, אז אינו משמש את [עם] העצלות לעבירה, רק למצוה, ולהיפך את [עם] החמימות לעבירה רחמנא ליצילן.

ולכאורה מה ענין עצלות ויסוד העפר לקרר באמונה, ואיך זה משמש בו יצר הרע של עמלק לפגום אמונה חס וחלילה.

אבל כבר דברנו שאמונה שבאיש ישראלי הוא מרוח של קדושה אשר בו שעל ידי זה מאמין למעלה מהשגתו ומשכלו, לכן על ידי העצלות וכבודות, הלב המוח וכל הגוף שמשמש בו

## ❖ היכל עולמים ❖

היצר הרע, מכבידו וממשיכו למטה ואינו נותן אותו להתרומם ולהתעלה ולהתדבק בקדושה, ואז אמונתו נפגמת רחמנא ליצלן.

לכן גם צרות רבות הבאות חס וחלילה על האיש המשברות אותו ומפילתו, ג"כ פוגמות אמונתו, מתחילה אין לו מחשבות היפך אמונה חס וחלילה, רק שגם התרוממות רוח האמונה ג"כ אין לו מפני נפילתו, כי שוכב הוא, וכולו נעשה כאבן בטמטום הלב והמוח, ומעט מעט גם מחשבות פסולות נפגמות עולות בו רחמנא ליצלן.

לכן בעבודת הקרבנות שהעלו ישראל באש הקדושה את הכל לד', נשאר האפר בחינת יסוד העפר שאינו נכנס בקדושה והוצרכו לתרום אותו, ובמה תורמין אותו, במגרפה שהוציאה מיני כלי זמר שהיא שמחה וישועת ישראל, כי בישועה ושמחה יכולים להעלות הכל, ולהפוך מחשוכא לנהורא, אבל ברגלים לא היו מדשנין אותו, כי הרגלים הם עצמן זמן שמחה אורה ישועה וקדושה רבה בחינת לעתיד שהכל יתעלה לקדושה.

ואפשר להבין מעט יותר, גם לפי השגתנו הקטנה, כי נודע שד' יסודות נמשכים מד' אותיות הויה, ויסוד העפר נמשך מאות ה' אחרונה שבשם שהיא בחינת מלכות, לכן כשהיא נפרדת לגמרי חס וחלילה ונופלת או נעשה בחינת 'מפריד אלוף' לא יראה מאורות ופגם הלבנה שעצמה חשכה, וכשמתעוררת להתיחד עם דודה שרה שירה כנודע.

וכמו שאמרי' לעורר את חבצלת השרון לשיר (ישעיה לה ב) 'פרח תפרח ותגל אף גילת ורנן כבוד הלבנון נתן לה הדר הכרמל והשרון המה יראו כבוד ד' הדר אלהינו', ואז אדרבה ההתרחקות שמקודם מעוררת תשוקתה ושירתה כדי להתיחד.

והוא הענין בשיר השירים שנאמר בה התקרבות והתרחקות, 'דודי חמק עבר' (שיר השירים ה ו) ואז נעשה בחינת 'נפשי יצאה בדברו' (שם) כנודע, היינו שעל ידי ההתרחקות נתעוררה השירה שמתעוררת בתשוקה יתירה, כמו שרואים גם באב ובן שכשמתרחקים זה מזה מתעוררת אהבתם יותר, וזהו ענין קול הזמר במגרפה של הדשן מיסוד העפר, שעל ידי הכבדות מתעוררת יותר לתשוקה ולשירה, עד שברגלים לא היו מדשנים שאז הוא נוי למזבח, ומעורר יותר את היחוד.

נחזור להנזכר לעיל, בחורבה שמע רב יוסי יותר מפני שאז נתעורר יותר הרחמנות מצער ישראל, 'יידבר אלקים אל משה ויאמר אליו אני הוי"ה', אחר בחינת אלקים שהוא דין, מתגלה הוי"ה רחמים, וארא אל האבות (שמות ו ג) ולא קיימתי, כמו שפירש רש"י (ד"ה ויאמר), ועתה נתעורר ה'חבל על דאבדין ולא משתכחין' (סנהדרין קיא.) ועל ידי התעוררות ה'חבל', הגאולה מתעוררת, 'והוצאתי אתכם מתחת סבלת מצרים' (שמות ו ו). ע"כ.

## ❖ היכל עולמים ❖

כתוב בספר 'תורת המנחה' לרבי יעקב סקילי תלמיד הרשב"א (דרשה נו) וז"ל: וגם שבט לוי חנכם וטהרם לשמו ית' וקדשם לו ולעבודתו, הה"ד 'קח את הלויים' וגו', וכתוב (במדבר ח טז) 'כי נתונים נתונים המה לי', נתונים למשא נתונים לשיר. ושיר זה יש אומרים (סוכה נ:): שעיקרו בפה, ויש אומרים שעיקרו בכלי. ואפילו למאן דאמר עיקרו בפה, היה צריך כלי לבסומי קלא. וכלי השיר היו תשעה דכתיב (תהלים קג) 'הללוהו בתקע שופר הללוהו בתוף ומחול' וגו', הרי תשעה כלי שיר, וכלי הפה דכתיב 'כל הנשמה תהלל יה הללויה', הרי עשרה כלי שיר. וכנגד אלו עשרה הכלי שיר היתה מגרפה במקדש שהיו לה עשרה נקבים, וכל נקב ונקב היה מוציא עשרה מיני קולות (ערכין יא.), נמצא שזו המגרפה היתה מוציאה מאה מיני קולות של זמר, ונקרא א"ל מוסיק"ה.

וכלי זה דוד המלך תקנו, דכתיב (שמואל ב' כג א) 'נאם הגבר הוקם על', הוא תיקן כלי של ק' קולות כמנין 'על', וכנגדם תקנו רז"ל (מנחות מג:): ק' ברכות בכל יום, ועיקר התיקון של דוד לא היה אלא לכלי השיר, הה"ד (שמואל ב' כג א) ונעים זמירות ישראל. ע"כ.

כתב הבן איש חי (בן יהוידע ערכין יא.) וז"ל: מגרפה היתה בבית המקדש. י"ל למה הוצרך לפרש ולומר נמצאת כולה מוציאה מאה מיני זמר, הלא חשבון זה אפילו תינוק יודע לאומרו. ונ"ל בס"ד דבא לספר הנס שנעשה בה אע"ג דתרי קלי לא משתמעו וכאן היו מאה מיני זמר, וכלהו משתמעו להשומע שהוא מרגיש בשמע של מאה קולות, אף על פי שיוצאין בבת אחת. וכו'.

ונ"ל בס"ד דמלבד מגריפה זו הגשמית יש עוד מגריפה רוחנית, וזו הגשמית היא משל לרוחנית, והענין הוא דידוע שכל הקרבנות שמקריבים בבית המקדש הם לצורך ברור נצוצי קדושה מן הדומם צומח חי ומדבר, וכמ"ש רבינו האר"י ז"ל, אך ודאי אין הבירור נעשה ע"י הקרבן עצמו שהוא בהמה, אלא נעשה ע"י אור קדושה עליון השוכן וחונה בבית המקדש והוא שורה ומרחף על הקרבן, ועל ידי כך נעשה הבירור של ניצוצי קדושה, ולכן אם הקריב האדם קרבנות כהלכתן חוץ למקדש עביד איסורא, כי חוץ למשכן ולמקדש אין אור קדושה שורה ומרחף על הקרבן, וכיון שהוא מושלל מן האור אין בקרבן חשיבות כלל, כי מצד עצמו הוא בהמה בזויה, ורק מתעלה ע"י האור המרחף עליו, והוא מתלבש בו, ובלתי האור הוא כמו בהמה מתה שאין בה נשמה, נמצא האור העליון השורה על הקרבן הוא עושה מלאכת הבירור של ניצוצי קדושה, ולזה האור השוכן בבית המקדש שעל ידו ובכוחו נעשה הבירור קורא בשם מגריפה שבו נגרפים ניצוצי הקדושה ועולים.

## ❖ היכל עולמים ❖

והנה נודע שכל אור קדושה הנעתק ונמשך ממקום העליון למקום תחתון כלול מעשר ספירות, וכל אחת מעשר הרי מאה, ולכן במגריפה של בית המקדש עשו ציור ודמיון לאור של מעלה שכלול מעשר ועשר מעשר שבו גורפין ניצוצי קדושה, שגם זו המגרפה הגשמית יש בה עשרה נקבים וכל נקב יש בו עשרה מיני זמר, דנמצא יש בה מאה מיני זמר שהוא ענין שירה וזמרה, והאור של מעלה שהוא כלול מעשר ספירות, ועשר מעשר הרי מאה ספירות שמהם יהיה בירור ניצוצי קדושה, גם בזה יש מאה זמר, כי הזמר הזה של האור עניינו בירור, והוא לשון כריתה כמו זימור עריצים, דכל בירור יהיה ע"י זימור, ונמצא גם באור הזה יש מאה מיני זמר, ר"ל מאה זימור, ולכן אחר שהגיד שמואל תכונת מגריפה הגשמית שיש בבית המקדש סיים נמצאת כולה מוציאה מאה מיני זמר, כלומר נמצאת זו המגרפה היא כנגד מגריפה הרוחנית שמוציאה מאה מיני זימור, כלומר מאה בירור, ואמר בלשון קצר להעלים הסוד.

אמנם תנא דברייתא אמר דברים של משל במגריפה הגשמית, שכל דבריו הם משל על המגרפה הרוחנית שהוא האור העליון השוכן וחונה בבית המקדש שבכוחו נעשה הבירור, קאמר היא אמה וגבוה אמה, פירוש זה משל על האור הנמשך מעולם הבריאה ששם הוא מדרגת המאות, ואמה אותיות מאה, וז"ש היא אמה בהפוך מאה שנמשך פנימיות שלה מן הבריאה שהיא סוד מאה, וגבוה אמה המקיף שלה גם כן מן בריאה שהיא סוד מאה, וקתא יוצא ממנה משל על אחיזת אור יצירה ועשיה, ועשרה נקבים היו בה כל אחת מוציא מאה מיני זמר, נמצא מוציאה אלף מיני זמר, זה התנא עשה פרטות יותר שמגיע עד אלף. ע"כ.

עוד כתב שם וז"ל: איזהו שירות שבשם הוי אומר זו שירה. נ"ל בס"ד שירה שר י"ה עבודה עבד ו"ה, נמצא השם נשלם בשניהם, ולכך בשעת עבודה צריך לעשות שירה כדי ליחד השם ברוך הוא, מיהו בשירה נרמז שם י"ה שהוא שם בפני עצמו, אך אותיות ו"ה אינם שם בפני עצמו, וז"ש איזהו שירות שבשם, כלומר שירות שנרמז בה שם הקדוש הוי אומר זו שירה שנרמז בה שם י"ה שהוא שם קדוש בפני עצמו.

שם לעבוד עבודה, איזהו עבודה שצריכה עבודה. נ"ל בס"ד הכונה דיליף מהכא על שירה בפה שצריכה עבודה אחרת שהיא שירה בכנור שהוא בידיים, ולזה אמר לעבוד עבודה תרתי. ע"כ.

יח. כעין ענין זה ראה במדרש (במדבר רבה קדושים כד ד) וז"ל: ישלח עֲזָרָה מְקַדֵּשׁ, אָמַר רַבִּי לְוִי, כָּל טוֹבוֹת וּבְרָכוֹת וְנִחְמוֹת שֶׁהַקֹּדֶשׁ בְּרוּךְ הוּא עֲתִיד לְתַן לְיִשְׂרָאֵל אֵינָן אֶלָּא מִצִּיּוֹן, יְשׁוּעָה מִצִּיּוֹן, שְׁנֵאמַר (תהלים יד ז): מִי יִתֵּן מִצִּיּוֹן יְשׁוּעָתָא. עַז מִצִּיּוֹן, שְׁנֵאמַר (תהלים

## ❖ היכל עולמים ❖

קי ב: מטה עזר ישלח ה' מציון. ברכה מציון, שנאמר (תהלים קלד א): יברכך ה' מציון. שופר מציון, שנאמר (יואל ב א): תקעו שופר בציון, טל וברכה וחיים מציון, שנאמר (תהלים קלג א): כטל חרמון שירד על הררי ציון כי שם צוה ה' את הברכה חיים עד העולם. תורה מציון, שנאמר (ישעיה ב ג): כי מציון תצא תורה. עזרה וסיוע מציון, שנאמר (תהלים כ ב): ישלח עזרך מקדש, מקדוש מעשים שיש בידך, (תהלים כ ב): ומציון יסעדך מציון מעשים שיש בידך. אמר הקדוש ברוך הוא למשה לך אמר לישראל, בני כשם שאני פרוש כך תהיו פרושים, כשם שאני קדוש כך תהיו קדושים, הלא הוא דכתיב: קדושים תהיו.

יט. במסכת כלים (א ו-ט): עשר קדשות הן, ארץ ישראל מקדשת מכל הארצות. ומה היא קדשתה, שמביאים ממנה העמר והבכורים ושתי הלחם, מה שאין מביאין כן מכל הארצות: עירות המקפות חומה מקדשות ממנה, שמשלחין מתוכן את המצורעים, ומסבבין לתוכן מת עד שירצו. יצא, אין מחזירין אותו: לפנים מן החומה מקדש מהם, שאוכלים שם קדשים קלים ומעשר שני. הר הבית מקדש ממנו, שאין זבים וזבות נדות ויולדות נכנסים לשם. החיל מקדש ממנו, שאין גוים וטמא מת נכנסים לשם. עזרת נשים מקדשת ממנו, שאין טבול יום נכנס לשם, ואין חיבים עליה חטאת. עזרת ישראל מקדשת ממנה, שאין מחסר כפורים נכנס לשם, וחיבין עליה חטאת. עזרת הכהנים מקדשת ממנה, שאין ישראל נכנסים לשם אלא בשעת צרכיהם, לסמיכה לשחיטה ולתנופה: בין האולם ולמזבח מקדש ממנה, שאין בעלי מומין ופרועי ראש נכנסים לשם. ההיכל מקדש ממנו, שאין נכנס לשם שלא רחוק ידים ורגלים. קדש הקדשים מקדש מהם, שאין נכנס לשם אלא כהן גדול ביום הכפורים בשעת העבודה. אמר רבי יוסי, בחמשה דברים בין האולם ולמזבח שוה להיכל, שאין בעלי מומין, ופרועי ראש, ושתווי יין, ושלא רחוק ידים ורגלים נכנסין לשם, ופורשין מבין האולם ולמזבח בשעת הקטרה.

וברע"ב: וז"ל: עשר קדשות הן. אידי דאיירי לעיל במעלות של טומאות זו למעלה מזו, תנא נמי הכא מעלות של קדושות זו למעלה מזו: שמביאין ממנה העומר. דכתיב (ויקרא כג) וקצרתם את קצירה והבאתם את עומר, קצירה ולא קציר חוצה לארץ: והבכורים. דכתיב (דברים כו) ולקחת מראשית כל פרי האדמה אשר תביא מארצך: ושתי הלחם. דכתיב (ויקרא כג) ממושבותיכם תביאו לחם:

עיירות המוקפות חומה. מימות יהושע בן נון. דבמצורע כתיב (שם יג) מחוץ למחנה מושבו, חוץ למחנה ישראל. וכשכבש יהושע את הארץ קידש העיירות שהיו מוקפות חומה בימיו שיהיו כמחנה ישראל להשתלח משם מצורעים: ומסבבים לתוכן מת. מותר לנושאו בעיר



## ❖ היכל עולמים ❖

ממקום למקום עד מקום שירצו טובי העיר לקוברו שם: יצא. המת מן העיר: אין מחזירים אותו. בעיר לקברו שם ואפילו רצו טובי העיר. דכיון דיצאה טומאה מן העיר אין מכניסין אותה בתוכה:

לפנים מן החומה. מחומת ירושלים: שאוכלים שם קדשים קלים ומעשר שני. דכתיב (דברים יב) ובאת שמה והבאתם שמה וגו' וכתוב (שם) לא תוכל לאכול בשעריך וגו': הר הבית. חמש מאות אמה על חמש מאות אמה היה, ובו היה בית המקדש בנוי, ומשם מתחיל מחנה לויה ושיעורו עד שער ניקנור, משער ניקנור ולפנים מחנה שכינה, ומהר הבית ולחוץ עד חומת ירושלים מחנה ישראל: שאין זבים וזבות נדות ויולדות נכנסים לשם. דכתיב (במדבר ה) וישלחו מן המחנה כל צרוע וכל זב וכל טמא לנפש, שומע אני ששלשתן יוצאים למקום אחד, תלמוד לומר במצורע בדר ישב, אלמא אינו משולח למקום שזב וטמא מת משולחים, ומה מצורע שטומאתו חמורה חמור שילוחו משילוח חבירו דכתיב (ויקרא יג) מחוץ למחנה מושבו, לפיכך משולח חוץ לירושלים, אף זבים וזבות נדות ויולדות שטומאתן חמורה מטומאת מת, שעושות משכב ומושב ומטמאות באבן מסמא מה שאין כן בטומאת מת, חמור שילוחן משילוח חבירן. נמצאת אומר, מצורע משולח חוץ לירושלים שהיא כנגד מחנה ישראל, וזבים וזבות נדות ויולדות משולחות מהר הבית, שהוא מחנה לויה, ומותרות בירושלים. טמא מת ואפילו מת עצמו מותר בהר הבית ומשולח משער ניקנור ולפנים, שהוא מחנה שכינה: החיל. לפנים מחומת הר הבית היה כותל גבוה עשרה טפחים והוא נקרא סורג, ולפנים ממנו החיל עשר אמות: שאין נכרים וטמאי מתים נכנסים לשם. אע"ג דרבנן גזור על הנכרים שיהיו כזבים לכל דבריהם, לענין שילוח מחנות לא גזור עלייהו אלא כטמאי מתים. והאי דטמאי מתים אין נכנסים מן החיל ולפנים, היינו מדרבנן. דמדאורייתא אפילו בעזרת נשים שרו, שכל זה מחנה לויה עד עזרת ישראל ששם שער ניקנור: עזרת נשים. לפנים מן החיל היתה אורך מאה ושלשים וחמש על רוחב מאה ושלשים וחמש: שאין טבול יום נכנס לשם. יהושפט ובית דינו גזרו על טבול יום שלא יכנס לעזרת נשים. דכתיב (דברי הימים ב' כ) ויעמוד יהושפט בקהל יהודה וגו' לפני החצר החדשה, ואמרו בגמרא מאי החצר החדשה, שחידשו בה דברים ואמרו טבול יום אל יכנס במחנה לויה, ולא בכל מחנה לויה גזרו אלא בעזרת נשים בלבד. וגזרו על טבול יום ולא גזרו על מחוסר כפורים, לפי שטבול יום אסור בתרומה ומחוסר כפורים מותר בתרומה, וכל שטומאתו חמורה מחברו חמור שילוחו משילוח חבירו: עזרת ישראל. לפנים מעזרת נשים היתה, אורך מאה ושלשים וחמש על רוחב אחת עשרה. וכן עזרת כהנים היתה אורך קל"ה על רוחב אחת עשרה, וראשי פספסין היו מבדילים בין עזרת ישראל לעזרת הכהנים: שאין מחוסר כפורים נכנס לשם. הוא הדין דהוה מצי למתני שאין טהור נכנס לשם עד שיטבול, דהכי תנן בפרק אמר להן הממונה (ל.), אין אדם טהור נכנס לעזרה עד שיטבול: וחייבין עליה חטאת. הטמאים שנכנסו שם בשגגה:

❖ היכל עולמים ❖

לסמיכה. לסמוך ידו על ראש קרבנו. ואי אפשר אלא בבעלים, דכתיב וסמך את ידו, ולא יד שלוחו: לשחיטה. שהשחיטה כשרה בזר. ואע"פ שאפשר בכהנים, ואפשר נמי לזר לשחוט בעזרת ישראל, אפ"ה לא אסרו לישראל ליכנס בעזרת כהנים לשחוט הקרבן: ולתנופה. דכהן מניח ידו תחת יד הבעלים ומניף:

בין האולם ולמזבח מקודש ממנה שאין פרועי ראש ובעלי מומין נכנסים לשם. בגמרא בהקומץ רבה (כו) מוכיח דכל הני מעלות דתני השתא כגון הנכנס לעזרת כהנים שלא לצורך וכן בעלי מומין ופרועי ראש שנכנסו בין האולם ולמזבח, כולוהו מעלות דרבנן הן. וכך קבלתיה מרבתי. אבל רמב"ם סבירא ליה דכולוהו מדאורייתא, בעלי מומין דכתיב (ויקרא כא) כי כל איש אשר בו מום לא יקרב. ופרועי ראש, דאמר רחמנא לאהרן ולבניו שהיו במשכן (שם י) ראשיכם אל תפרעו. ואע"פ שלשון התוספתא מסייע לדברי הרמב"ם, קבלת רבתי נראית לי עיקר. והאי דלא חשיב תנא קמא שתויי יין ושלא רחוק ידים ורגלים בהדי בעלי מומים ופרועי ראש כדחשיב להו רבי יוסי בסיפא, משום דבעלי מומין ופרועי ראש פסולין בגופן, הלכך שילוחן חמור, אבל שתויי יין ושלא רחוק ידים ורגלים פסולין מחמת דבר אחר הלכך לא החמיר בשילוחן כל כך: אלא כהן גדול ביום הכפורים. דכתיב (שם ט) ואל יבוא בכל עת אל הקודש בזאת יבוא וכו': בשעת העבודה. ארבע פעמים נכנס שם, אחת להקטיר קטורת, שניה להזות מדם הפר, שלישית להזות מדם השעיר, רביעית להוציא הכך והמחתה ואם נכנס חמש פעמים חייב מיתה: ופורשין בין האולם ולמזבח בשעת הקטרה. בין בשעה שמקטירים קטורת במזבח הזהב שבהיכל, בין בשעה שכהן גדול מקטיר קטורת לפני ולפנים, כל העם פורשים מבין האולם ולמזבח ואין צריך לומר מן ההיכל. ותנא קמא פליג אדרבי יוסי וסבר דבשעה שמקטירין קטורת בהיכל הוא דפרשי מבין האולם ולמזבח, אבל כשמקטיר קטורת לפני ולפנים אין העם פורשים אלא מן ההיכל בלבד ולא מבין האולם ולמזבח. והלכה כת"ק. ועשר קדושות דתנן במתניתין והנך אחד עשר נינהו, פירשו הגאונים דארץ ישראל אינה ממנין הקדושות, לפי שבשאר קדושות יש בהן כבוד למקום שמונעים ממנו קצת טומאות או שמונעים מקצת בני אדם ליכנס אליו, ואין בסתם ארץ ישראל קדושה זו. והבאת בכורים ועומר ושתי הלחם ולחם הפנים אינם כקדושות הללו. ואית דמפרשי דתנא קמא דחשיב עשר קדושות ר' יוסי היא, דאית ליה דבין האולם ולמזבח שוה להיכל בחמשה דברים, ולדידיה לא הוה אלא עשר:

## ❖ היכל עולמים ❖

כ. כתב הרה"ג רבי יהושע ישראלי שליט"א בעמח"ס 'מכון שבתך', בענין הדוכן, מקומו וצורתו:

## מקום וצורת הדוכן

## מחלוקת התנאים

הנה בין עזרת ישראל לעזרת כהנים ישנה הבדלה, ונחלקו בה תנאי במשנה דלת"ק ישנם רק ראשי פספסין המבדילין ביניהם, אולם ראב"י סבירא ליה שישנו הבדל של גובה וכן של הדוכן שעליו הלויים עומדים בשיר, בין עזרת ישראל לעזרת כהנים דהיינו שעזרת כהנים גבוהה מעזרת ישראל, ובפירוש דבריו נחלקו הראשונים, וכדלהלן.

## לשון המשנה

שינוי במסכת מידות (פ"ב מ"ו) 'עזרת ישראל היתה אורך מאה ושלישים וחמש על רוחב אחת עשרה. וכן עזרת כהנים היתה אורך מאה ושלישים וחמש על רוחב אחת עשרה. וראשי פספסין מבדילין בין עזרת ישראל לעזרת הכהנים. רבי אליעזר בן יעקב אומר, מעלה היתה שם, וגבוהה אמה, והדוכן נתון עליה, ובה שלש מעלות של חצי חצי אמה. נמצאת עזרת הכהנים גבוהה מעזרת ישראל שתי אמות ומחצה.'

## הקושי בהבנת המשנה

והנה מתחילת דברי ראב"י משמע שהגובה שינוי בין עזרת ישראל לעזרת כהנים הינו המעלה הזו שגובהה אמה, אלא שבנוסף לזה מוסיפה המשנה שינוי ג"כ דוכן בתחילת עזרת כהנים שיש בו ג' מעלות של חצי חצי אמה, דהיינו שלש מעלות שכל אחת מהם גובהה חצי אמה שהם יחדיו אמה וחצי, אולם אין זה שינוי בגובה כל העזרת כהנים אלא רק במקום הדוכן העומד בתחילת עזרת הכהנים, אולם מהמשך לשון המשנה המסיימת ש'נמצאת עזרת הכהנים גבוהה מעזרת ישראל שני אמות ומחצה' שוב משמע שזהו גובהה שמצטרף להבדיל את עזרת ישראל מעזרת הכהנים.

## ❖ היכל עולמים ❖

## שיטת רש"י ביומא

ובאמת שבזה נחלקו הראשונים דשיטת רש"י שהוא יחידאה [נו"ל בד"ה 'ר"א היא' – "דאית ליה מעלה יתירה, וגובה קרקע ההיכל מקרקע התחתון כ' אמה וחצי" וחשבון זה מתאים רק אם נחשב בין עזרת ישראל לעזרת כהנים אמה אחת בלבד (יומא טז.)], הינה כמשמעות תחילת דברי המשנה שיש רק מעלה הגבוהה אמה המבדילה בין עזרת ישראל לעזרת הכהנים, ועל מעלה זו ישנו את הדוכן שפניו כלפי המזבח העומד בעזרת הכהנים ועליו הלויים עומדים בשיר, והוא בנוי משלש מעלות של חצי חצי אמה, ומה שמסיימת המשנה ש'נמצאת עזרת הכהנים גבוהה מעזרת ישראל שני אמות ומחצה' זה רק במקום ההתחלה של עזרת הכהנים ששם יש חוץ מהגובה של האמה המבדלת בין העזרות ג"כ את גובה השלש מעלות של הדוכן שיחדיו הינם שני אמות ומחצה אולם שאר כל משך העזרת כהנים הינו רק בהבדל של אמה בין עזרת ישראל לעזרת הכהנים.

## שיטת שאר הראשונים

אולם שאר הראשונים והם התו"י שם [נו"ל התו"י (יומא טז.): 'מה שפירש בקונטרס דלר"א גובה קרקע עזרת כהנים עשרים אמה ומחצה, לא דק דבמסכת מידות מוכיח בהדיא שלש מעלות של דוכן היו בכל אורך עזרת כהנים דקתני 'נמצא עזרת כהנים גבוה משל ישראל שתי אמות ומחצה'. ע"כ], וכן הרבינו חננאל שם, וכמו"כ הרמב"ם [נו"ל (הלכות ביה"ח פ"ו ה"ג): ומהלך כל עזרת ישראל בשוה ועולה ממנו לעזרת הכהנים במעלה גבוהה אמה ועליה דוכן יש בו שלש מעלות רום כל מעלה חצי אמה ושלחה חצי אמה נמצאת עזרת הכהנים גבוהה על של ישראל שתי אמות ומחצה], וכן המאירי [ור' אליעזר בן יעקב אומר שמעלה היתה שם ר"ל בסוף י"א אמה של עזרת ישראל היתה מעלה גבוהה אמה על פני כל הפתח של עזרת כהנים שבה דוכן ללויים ויש בו שלש מעלות רום כל אחת חצי אמה ועולין מהם לעזרת כהנים ואף אמת הדוכן בתחום י"א אמה של כהנים ונמצאת עזרת הכהנים גבוהה מעזרת ישראל שתי אמות ומחצה". וכיון שכתב שבמעלות הדוכן עולין לעזרת כהנים הרי שפירש כהראשונים, דאילו לרש"י הדוכן ומעלותיו היו בעזרת כהנים ולא שהיו עולין בהם לשם (מידות פ"ב מ"ה)], פירשו כמשמעות הלשון של סוף המשנה ש'נמצאת עזרת הכהנים גבוהה מעזרת ישראל שני אמות ומחצה' והיינו שהדוכן שהוא בנוי משלש מעלות של חצי חצי אמה, הינו חלק מהמעלות שישנם בין עזרת ישראל לעזרת כהנים, ולפ"ז יש מעלה של אמה ועוד שלש מעלות שכל אחת מהם הינה חצי אמה בין עזרת ישראל לעזרת כהנים וממילא ישנם שני אמות ומחצה גובה ביניהם.

## ❖ היכל עולמים ❖

## השוני במבנה מעלות הדוכן לפי הק פלוגתא

ולפ"ז נמצא שצורת המדרגות של הדוכן הינם מלמטה ללמעלה ממזרח למערב, והלויים העומדים עליו הינם באופן שאלו העומדים על המדרגה העליונה הם עומדים בגובה הקרקע של עזרת הכהנים וממילא הם יכולים לראות בשופי את פני המזבח אולם אלו העומדים בשני המדרגות שתחתיהם הינם נמוכים יותר מחבריהם העומדים למעלה ופניהם כלפי אחוריהם, והם נמוכים מגובה הקרקע של עזרת כהנים, וממילא אינם יכולים לראות בשופי את עבודת המזבח, שהרי העומדים על המדרגה העליונה מסתירים בפניהם, כיון שהמעלות של הדוכן הינם כמו כל המעלות שישנם בגובה הר הבית עד ההיכל דהיינו ממזרח למערב.

משא"כ לרש"י הרי שהדוכן כולו עומד על העזרת כהנים לגמרי, ושם ישנו את הדוכן הזה שהוא בנוי מג' מדרגות ממערב למזרח, באופן שכל אלו העומדים עליו יראו את כל עבודת המזבח, ואין העליונים מסתירים כלום לתחתונים, כיון שהעליונים עומדים לאחורי התחתונים ומעליהם.

## פירוש תיבת דוכן

והנה התוי"ט במתניתין על תיבת 'הדוכן' ציין למשנה במסכת כלים (ב ז) ששם מיירי בכלי ששמו 'דכון' שיש בו בית קיבול קדירות' ופירש שם הרע"ב דהיינו 'דכון' – לשון מקומות (ברכות יח) דוך פלן. והוא מקום בולט מן הכירה שכשמוציאין הקדרה מן הכירה מושיבין אותה על אותה הבליטה, ופעמים יש לו בית קבול שתי קדרות או שלש'. ע"כ.

## ביאורו לרש"י ולהראשונים

והיינו שגם תיבת 'דוכן' היינו מלשון מקום מסוים שניכר בפני עצמו בבליטתו, והנה לפי רש"י הרי זה מתיישב ביותר משום שעל הקרקע של עזרת כהנים ישנו מקום בקצהו הבנוי מג' המדרגות של חצי חצי אמה שעליו עומדים ומזמרים בשיר, אולם לשאר הראשונים הרי ישנו גם את המעלה של האמה תחת שלש המעלות של הדוכן והינם עולים במשך אחד וברצף שוה מעזרת ישראל אל עזרת כהנים, וא"כ אינם כ"כ ניכרים בפהי עצמם, וא"כ איך נופל עליהם השם 'דוכן' דהיינו מלשון דוכתא ומקום מסוים. וצ"ל שכיון שהם מיוחדים בצורתם בזה שהינם ג' מעלות של חצי חצי אמה הרי הינם שונים מהמעלה הזו שגובהה

## ❖ היכל עולמים ❖

אמה, ובזה הם ניכרים בפני עצמם, שיש להם תפקיד מיוחד ושוה והוא שעליהם הלויים עומדים בשיר.

**כא.** ברמב"ם (הלכות כלי המקדש ג) וז"ל: **א.** זרע לוי מובדל לעבודת המקדש שנאמר (דברים י ח) 'בעת ההיא הבדיל ה' את שבט הלוי', ומצות עשה להיות הלויים פנויין ומוכנין לעבודת המקדש בין רצו בין שלא רצו שנאמר (במדבר יח כג) 'ועבד הלוי הוא את עבודת אהל מועד' ובן לוי שקבל עליו כל מצות לוייה חוץ מדבר אחד אין מקבלין אותו עד שיקבל את כולן.

**ב.** עבודה שלהן היא שיהיו שומרין את המקדש. ויהיו מהן שוערין לפתוח שערי המקדש ולהניף דלתותיו. ויהיו מהן משוררין לשורר על הקרבן בכל יום. שנאמר (דברים יח ז) 'ושרת בשם ה' אלהיו ככל אחיו הלויים', אי זהו שירות שהוא בשם ה' הוי אומר זו שירה. ומתי אומר שירה על כל עולות הציבור החובה ועל שלמי עצרת בעת ניסוך היין. אבל עולות נדבה שמקריבין הציבור לקיץ למזבח. וכן הנסכין הבאין בפני עצמן אין אומרין עליהן שירה.

**ג.** לוי האונן מותר לעבוד ולשורר. ואין פוחתין משנים עשר לויים עומדים על הדוכן בכל יום לומר שירה על הקרבן ומוסיפין עד לעולם ואין אומרין שירה אלא בפה בלא כלי שעיקר השירה שהיא עבודתה בפה. ואחרים היו עומדים שם מנגנין בכלי שיר. מהן לויים ומהן ישראלים מיוחסין המשיאין לכהונה. שאין עולה על הדוכן אלא מיוחס. ואין אלו המשוררים על פי הכלים עולין למנין השנים עשר.

**ד.** ובמה הם מנגנין. בנבלים וחלילים וכנורות וחצוצרות והצלצל. ואין פוחתין משני נבלים ולא מוסיפין על ששה. ואין פוחתין משני חלילים ולא מוסיפין על שנים עשר. ואין פוחתין משתי חצוצרות ולא מוסיפין על עשרים ומאה. ואין פוחתין מתשעה כנורות ומוסיפין עד לעולם. והצלצל אחד בלבד.

**ה.** בימי המועדות כולם ובראשי חדשים היו הכהנים תוקעים בחצוצרות בשעת הקרבן והלויים אומרין שירה שנאמר (במדבר י י) 'וביום שמחתכם ובמועדכם ובראשי חדשיכם ותקעתם בחצוצרות', החצוצרה היתה נעשית מן עשת של כסף. עשה אותה מן הגרוטאות של כסף כשירה. משאר מיני מתכות פסולה. והחלילין שהיו מנגנין בהן היה אבוב שלהן של קנה. מפני שקולו ערב ולא היה מחלק אלא באבוב יחידי מפני שהוא מחלק יפה.

## ❖ היכל עולמים ❖

ו. בשנים עשר יום בשנה החליל מכה לפני המזבח. בשחיטת פסח ראשון. ובשחיטת פסח שני. וביום טוב הראשון של פסח. וביום הראשון של עצרת, ובשמינה ימי החג. וחליל זה דוחה שבת מפני שהוא חליל של קרבן וחליל של קרבן עבודה היא ודוחה את השבת.

ז. אין בן לוי נכנס לעזרה לעבודתו עד שילמדוהו חמש שנים תחלה. שנאמר (במדבר ח כד) 'זאת אשר ללוים מבן חמש ועשרים שנה', וכתוב אחד אומר (במדבר ד ג) 'מבן שלשים שנה', הא כיצד, חמש ללמוד. ואינו נכנס לעבודה עד שיגדיל ויהיה איש שנאמר (במדבר ד יט) (במדבר ד מט) 'איש איש על עבודתו'.

ח. זה שנאמר בתורה בלויים (במדבר ח כה) 'ומבן חמשים שנה ישוב מצבא העבודה' אינו אלא בזמן שהיו נושאים המקדש ממקום למקום. ואינו מצוה נוהגת לדורות. אבל לדורות אין הלוי נפסל בשנים ולא במומין אלא בקול שיתקלקל קולו מרוב הזקנה יפסל לעבודתו במקדש. ויראה לי שאינו נפסל אלא לומר שירה אבל יהיה מן השוערים.

ט. שמואל הרואה ודוד המלך חלקו הלויים לארבעה ועשרים משמרות. ועובד משמר בכל שבת. וכל אנשי משמר מחלק אותם ראש המשמר לבתי אבות. וכל יום מימי השבת עובדים בו אנשים ידועים. וראשי האבות מחלקין אלו העובדים ביום שלהן איש איש על עבודתו. וכל הלויים מוזהרין על עבודת המזבח שנאמר (במדבר יח ג) 'אך אל כלי הקדש ואל המזבח לא יקרבו ולא ימותו', 'לא יקרבו' לעבודה אבל ליגע מותרין.

י. וכשם שהלויים מוזהרין שלא לעבוד עבודת הכהנים. כך הכהנים מוזהרין שלא לעבוד עבודת הלויים שנאמר (במדבר יח ג) 'גם הם' (במדבר יח ג) 'גם אתם', וכן הלויים עצמם מוזהרים שלא יעשה אחד מלאכת חברו. שלא יסייע המשורר לשוער ולא השוער למשורר שנאמר (במדבר ד יט) 'איש איש על עבודתו ואל משאו'.

יא. לויים שעבדו עבודת הכהנים או שסייע לוי במלאכה שאינה מלאכתו חייבין מיתה בידי שמים שנאמר (במדבר יח ג) 'ולא ימותו' אבל כהן שעבד עבודת לוי אינו במיתה אלא בלא תעשה.

**כב.** העזרה, דהיינו כל העזרה שהיא קל"ה על קפ"ז אמה, וכוללת את עזרת ישראל ועזרת כהנים וכו' עד אחורי בית הכפורת, הוא מחנה שכינה, והוא הנקרא במשכן 'חצר המשכן'. ונעתיק בכאן מעט מהמדרש (במדבר רבה נשא יט) על חצר המשכן, וז"ל: ביום החמישי נשיא לבני שמעון שלמיאל בן צורישדי וגו' (במדבר ז לו), לפי שראובן נזדרו להציל אחיו מן המיתה, ושמעון קנא על זנות אחותו בשכם להציל אחותו מידי טמאים, לכך זכה להקריב

❖ היכל עולמים ❖

אחריו. (במדבר ז לז): קרבנו קצרת כסף אחת וגו', בא נשיא שמעון והקריב על סדר מעשה המשכן, ולמה הקריב קרבנו כנגד מעשה המשכן, דוגמת מעשה שמעון אבי השבט, לפי ששמעון קנא על הזנות והרג כל אנשי שכם על שענו דינה אחותו, כמה דתימא (בראשית לד): ויקחו שני בני יעקב שמעון ולוי אחי דינה איש תרבו ויבאו על העיר בטח ויהרגו כל זכר ואת חמור ואת שכם בנו הרגו לפי תרב ויקחו את דינה מבית שכם ויצאו. וכן המשכן היה הורג בנואפים ובסוטות, כמה דתימא (במדבר ה יז): ולקח הכהן מים קדשים בכלי חרש ומן העפר אשר יהיה בקרקע המשכן וגו', ואומר (במדבר ה כז): והשקה את המים והיתה אם נטמאה ותמעל מעל וגו', ולכך הקריב שלמיאל קרבנו על סדר מעשה המשכן, זכרון למעשה שמעון. קרבנו קצרת כסף אחת וגו', קצרת, כנגד חצר המשכן שהיה מקיף את המשכן כשם שהים מקיף את העולם. (במדבר ז לז): שלשים ומאה משקלה, כמה דתימא (שמות כז יח): ארץ החצר מאה באמה, והמשכן שהיה בתוכו שלשים אמה ארכו, הרי מאה ושלשים. (במדבר ז לז): מזרק אחד כסף, כנגד החצר בלא המשכן שהיתה שבעים אמה. חמשים אמה לפני המשכן ועשרים אמה אחורי המשכן, הרי שבעים אמה.

דבר אחר, החצר היה ארכו מאה ורחבו חמשים אמה, כמה דתימא: ארץ החצר מאה באמה ורחב חמשים בחמשים וגו', טל חמשים שהיה הארץ יתר על הרחב ועשה ממנו רצועות וסבב על החמשים של רחב ברבוע, יהיה ארכו כרחבו שבעים אמה ושירים על שבעים אמה ושירים, ועל זה אמר (במדבר ז לז): שבעים שקל וגו', והשירים לפי שלא היה אמה לא חשיב ליה.

דבר אחר, למה שבעים, כנגד שבעים עמודים שהיו בחצר המשכן, עשרים עמודים לפאת נגב, ועשרים עמודים לפאת צפון, ועשרה לפאת ים, וששה עמודים לפאת קדמה, וארבעה עמודים למסד שער החצר, הרי ששים לחצר וארבעה לפרכת וחמשה למסד פתח המשכן, ועמוד הענן הרי שבעים. (במדבר ז לז): שניהם מלאים סלת בלולה בשמן למנחה, כנגד החצר והמשכן, שבחצר היו מקריבין על מזבח העולה מנחה בלולה בשמן, ובמשכן היה שם לחם הפנים שהיה של סלת, והיה שם מנורה שמדליקין אותה בשמן, והיה לבונה על השלחן שעולה לריח ניחוח. (במדבר ז לח): כף אחת, זה הוא ספר התורה שהיה מנח אצל הארון, מה הכף הזו יש בה חמש אצבעות, כף היו בו חמשה ספרים. (במדבר ז לח): עשרה זהב, אלו הלוחות שהיו בארון שהיה בהם עשרת הדברות.

דבר אחר, עשרה זהב, כנגד עשר פרשיות שכתוב בהן עשיה הנאמרת במשכן, ואלו הן (שמות כה י): ועשו ארון וגו', (שמות כה יז): ועשית כפרת וגו', (שמות כה כג): ועשית שלחן וגו', (שמות כה לא): ועשית מגרת וגו', (שמות כו א): ואת המשכן תעשה וגו', (שמות כו ז): ועשית ריעת וגו', (שמות כו טו): ועשית את הקרשים וגו', (שמות כו לא): ועשית פרכת וגו',



## ❖ היכל עולמים ❖

(שמות כו א): וְעָשִׂיתָ אֶת הַמִּזְבֵּחַ וְגו', (שמות כו ט): וְעָשִׂיתָ אֶת הַחֹצֵר הַמְשֻׁכָּן וְגו'. (במדבר ז לט): פֶּר אֶחָד בֶּן בָּקָר, כַּנֶּגֶד יְרִיעוֹת הַמְשֻׁכָּן שֶׁהָיוּ שֶׁל מִיַּנִּי צַבְעוֹנִין, כְּמֵה דְתִימָא (שמות כו א): וְאֵת הַמְשֻׁכָּן תַּעֲשֶׂה עֶשֶׂר יְרִיעוֹת וְגו'. אֵיל אֶחָד (במדבר ז לט), כַּנֶּגֶד הַמְכֹּסֶה שֶׁל עוֹרוֹת אֵילִם מְאֻדָּמִים. (במדבר ז לט): כֶּבֶשׂ אֶחָד, כַּנֶּגֶד עוֹרוֹת תְּחָשִׁים. (במדבר ז מ): שְׁעִיר עֲזִים, כַּנֶּגֶד הָאֵהָל שֶׁהָיָה יְרִיעוֹת עֲזִים. (במדבר ז מא): וְלִזְבַּח הַשְּׁלָמִים בָּקָר שְׁנַיִם, כַּנֶּגֶד בְּצֻלָּאֵל וְאֵהֲלִיאָב שֶׁהֵם הַשְּׁלִימוֹ מְלֹאכֶת הַמְשֻׁכָּן.

דָּבָר אַחֵר, כַּנֶּגֶד מִסֵּף פֶּתַח הַמְשֻׁכָּן, וּמִסֵּף פֶּתַח הַחֹצֵר, שֶׁהֵם הָיוּ מְשֻׁלְּמִים לְסִגְיַת הָאֵהָל מְצַדְדֵי וּסְגִיַת הַחֹצֵר מִכָּל צַדְדֶיהָ. (במדבר ז מא): אֵלִים חֲמִשָּׁה וְגו', שְׁלֹשָׁה מִיַּנִּים אֵלוֹ כַּנֶּגֶד קְלָעֵי הַחֹצֵר מִן שְׁלֹשֶׁת רוֹחוֹתֶיהָ, תִּמְנָה וְצַפּוֹנָה וְיָמָּה, שֶׁהָיוּ תִימָן וְצַפּוֹן אַרְבָּן שֶׁל קְלָעִים מְאֵה אִמָּה כַּנֶּגֶד אַרְבַּע הַחֹצֵר, וַיִּם אַרְבַּע כַּנֶּגֶד רְחֵבָה חֲמִשִּׁים אִמָּה. וְלָמָּה הָיוּ שֶׁל חֲמִשָּׁה חֲמִשָּׁה, כַּנֶּגֶד קְלָעֵי הַחֹצֵר שֶׁהָיוּ גְבוּהוֹת חֲמֵשׁ אַמּוֹת, שְׁנֹאֲמֵר (שמות לח יח): וְקוֹמָה בְּרָחֵב חֲמֵשׁ אַמּוֹת לְעַמֹּת קְלָעֵי הַחֹצֵר, וְאֹמֵר (שמות כו יח): וְקוֹמָה חֲמֵשׁ אַמּוֹת שֵׁשׁ מְשׁוֹר, שְׁלֹשׁ פְּעָמִים הָרִי חֲמִשָּׁה עֶשֶׂר כַּנֶּגֶד קְלָעֵי הָרוֹחַ הָרְבִיעִית שֶׁלֹּא הִיְתָה אַרְבָּן אֶלָּא שֶׁל חֲמֵשׁ עֶשְׂרֵה חֲמֵשׁ עֶשְׂרֵה אִמָּה, שְׁנֹאֲמֵר (שמות לח): וְלִפְאֵת קִדְמָה מְזוֹרְחָה חֲמִשִּׁים אִמָּה. וְחֲמֵשׁ עֶשְׂרֵה אִמָּה קְלָעִים לְכַתֵּף, וְלַכַּתֵּף הַשְּׂנִית מְזֵה וּמְזֵה לְשַׁעַר הַחֹצֵר קְלָעִים חֲמֵשׁ עֶשְׂרֵה אִמָּה. (במדבר ז מא): זֶה קָרְבַּן שְׁלִמִיאֵל וְגו', כִּיּוֹן שֶׁרָאָה תְּקֹדֶשׁ בְּרוּךְ הוּא שֶׁהִקְרִיב עַל סֵדֶר הַמְשֻׁכָּן, הִתְחִיל מְקַלֵּס אֶת קָרְבָּנוֹ, זֶה קָרְבַּן שְׁלִמִיאֵל וְגו'.

**כג.** במשנה (שקלים ו ה): שְׁלֹשָׁה עֶשֶׂר שׁוֹפְרוֹת הָיוּ בְּמִקְדָּשׁ, וְכָתוּב עֲלֵיהֶם, תְּקַלִּין חֲדָתִין וְתְקַלִּין עֲתִיקִין, קִנְיִן וְגוֹזְלֵי עוֹלָה, עֲצִים, וְלְבוֹנָה, זָהָב לְכַפֶּרֶת. שֵׁשֶׁה, לְגַדְבָּה. תְּקַלִּין חֲדָתִין, שְׁבָכָל שָׁנָה וְשָׁנָה. עֲתִיקִין, מִי שֶׁלֹּא שָׁקַל אֶשְׁתַּקֵּד, שׁוֹקֵל לְשָׁנָה הַבָּאָה. קִנְיִן, הֵם תּוֹרִים. וְגוֹזְלֵי עוֹלָה, הֵן בְּנֵי יוֹנָה. וְכֵלֵן עוֹלוֹת, דְּבָרֵי רַבִּי יְהוּדָה. וְחֲכָמִים אוֹמְרִים, קִנְיִן, אֶחָד חֲסָאֵת וְאֶחָד עוֹלָה. וְגוֹזְלֵי עוֹלָה, כֵּלֵן עוֹלוֹת.

וז"ל הרע"ב: תְּקַלִּין חֲדָתִין. כּדִמְפָּרֵשׁ בַּמִּתְנִיתִין, שָׁבוּ נוֹתְנִין שְׁקָלֵי שָׁנָה זו, וְכִשְׁמַגִּיעַ זְמַן הַתְרוּמָה, הַגּוֹזֵר מוֹצִיא כָל שְׁקָלִים שֶׁבְשׁוֹפֵר וְנוֹתְנָם לְלִשְׁכָּה כְּדִי שִׁיתְרַמוּ מֵהֶם. וְהַשְּׁנִי כְּתוּב עֲלָיו תְּקַלִּין עֲתִיקִים, וְמִי שֶׁלֹּא הִבִּיא שְׁקָלוֹ בְּאוֹתָהּ שָׁנָה מְבִיאָה בְּשָׁנָה שְׂאֵחַר כֵּךְ וְנוֹתְנָהּ בְּאוֹתוֹ שׁוֹפֵר וְהַגּוֹזֵר נוֹטֵלֵם וְנוֹתְנָם בְּשִׁירֵי הַלִּשְׁכָּה. וְהַג' כְּתוּב עֲלָיו קִנְיִן, וְהֵם תּוֹרִים גְּדוּלִים. וְהַד' גּוֹזְלֵי עוֹלָה, בְּנֵי יוֹנָה קִטְנִים, וְכוּלֵן עוֹלוֹת. אֲבָל הַמְבִיאִים קִנְיִן חוֹבֵה נוֹתְנִים הַמְעוֹת אוֹ הַעוֹפוֹת לִיד הַכֶּהֵן וְלֹא הָיוּ נוֹתְנִים מְעוֹת לְשׁוֹפֵר. וּמְפָרֵשׁ טַעַמָּא בִירוּשְׁלַמִי, מִפְּנֵי הַתְעַרְבוּת, שְׂמָא יְמוֹת אֶחָד מִבְּעֵלֵי קִנְיִן, וְנִמְצָא דְמִי חֲסָאֵת שְׂמָתוֹ בְּעֲלִיהָ דְאוּלָּא לְמִיתָה

## ❖ היכל עולמים ❖

מעורבת בהן. אבל רבנן לא חיישי להכי, וסברי דבשופר של קינין משימין דמי קיני חובה ובכל המעות הנמצאים בו מקריבין קן אחד חטאת ואחד עולה, והשני כולן נדבה וקרבים עולות. והלכה כחכמים. עצים. והמתנדב עצים למערכה נותן דמיהן לתוכו. לבונה. המתנדב לבונה נותן דמים לתוכו, והגזברים לוקחים המעות שבשופר וקונים מהן לבונה ומקטירים על המזבח. זהב. המתנדב זהב נותנו שם או דמי שויו, והוא לכפורת, כלומר לכלי שרת. שהמזרקות נקראו כפורי זהב בעזרא ובדברי הימים, לפי שהכהן מקנה אצבעו בהם בין הזאה להזאה, ובין מתנות של חטאת, שהשיריים שבאצבע פסולים. ששה לנדבה. ששה שופרות הנותרות הן לנדבה, האחד כתוב עליו מותר חטאת, השני מותר אשם, השלישי מותר קיני זבים וזבות ויולדות. והרביעי מותר קרבנות נזיר, החמישי מותר אשם מצורע, הששי נדבה סתם. ומי שהפריש מעות לחטאת וקנה חטאתו ונתותרו מן המעות, משליך המותר לשופר שכתוב בו מותר חטאת. וכן מותר אשם משליך לשופר שכתוב בו מותר אשם, וכן כולם. ושופר שכתוב בו נדבה סתם, כל מי שמתנדב דבר למזבח נותן לתוכו.

**כד.** במדרש (בראשית רבה סדר לך לך פרשה לט): אָמַר רַבִּי יִצְחָק הַכֵּל בְּזִכּוֹת הַשְּׁתַחֲוּיָה, וְאַבְרָהָם לֹא תָזַר מֵהַר הַמּוֹרִיָּה בְּשָׁלוֹם אֲלֵא בְּזִכּוֹת הַשְּׁתַחֲוּיָה, וְנִשְׁתַּחֲוּהָ וְנִשְׁבַּחָהּ אֲלֵיכֶם. יִשְׂרָאֵל לֹא נִגְאָלוּ אֲלֵא בְּזִכּוֹת הַשְּׁתַחֲוּיָה, שְׁנֵאמַר (שמות ד לא): וַיֹּאמֶן הָעָם וּגּו' וַיִּקְדּוּ וַיִּשְׁתַּחֲוּוּ. הַתּוֹרָה לֹא נִתְּנָה אֲלֵא בְּזִכּוֹת הַשְּׁתַחֲוּיָה, שְׁנֵאמַר (שמות כד א): וְהִשְׁתַּחֲוִיתֶם מִרְחֹק. תְּנָה לֹא נִפְקְדָה אֲלֵא בְּזִכּוֹת הַשְּׁתַחֲוּיָה, שְׁנֵאמַר (שמואל א' א כח): וַיִּשְׁתַּחֲוּ שָׁם לַה': הַגְּלִיזוֹת אֵינָן מִתְּכַנְסוֹת אֲלֵא בְּזִכּוֹת הַשְּׁתַחֲוּיָה, שְׁנֵאמַר (ישעיה כו יג): וְהָיָה בַיּוֹם הַהוּא יִתְקַע בְּשׁוֹפֵר גְּדוֹל וּגּו' וְהִשְׁתַּחֲוּוּ לַה' בְּהַר הַקֹּדֶשׁ בִּירוּשָׁלַיִם. בֵּית הַמִּקְדָּשׁ לֹא נִבְנָה אֲלֵא בְּזִכּוֹת הַשְּׁתַחֲוּיָה, שְׁנֵאמַר (תהלים צט ט): רֹמְמוּ ה' אֱלֹהֵינוּ וְהִשְׁתַּחֲוּוּ לְהַר קְדִשׁוֹ. הַמַּתִּים אֵינָן חַיִּין אֲלֵא בְּזִכּוֹת הַשְּׁתַחֲוּיָה, שְׁנֵאמַר (תהלים צה ו): בָּאוּ גִשְׁתַּחֲוּהָ וְנִכְרְעָה נִבְרָכָה לְפָנָי ה' עֲשׂוּ.

**כה.** נעתיק שוב כפי שהעתקנו לעיל על ענין זה.

זה לשון הפסוקים ביחזקאל (פרק מז): (א) וַיִּשְׁבְּנִי אֶל פֶּתַח הַבַּיִת וְהִנֵּה מַיִם יֹצְאִים מִתַּחַת מִסְתָּן הַבַּיִת קְדִימָה כִּי פָנָי הַבַּיִת קְדִים וְהַמַּיִם יֹרְדִים מִתַּחַת מִכְתַּף הַבַּיִת הַיְמָנִית מִגִּבַּב לַמִּזְבֵּחַ: (ב) וַיּוֹצֵאֵנִי דֶרֶךְ שַׁעַר צְפוֹנָה וַיִּסְבְּנִי דֶרֶךְ חוּץ אֶל שַׁעַר הַחוּץ דֶּרֶךְ הַפּוֹנֶה קְדִים וְהִנֵּה מַיִם מִפְּכִים מִן הַכְּתָף הַיְמָנִית: (ג) בְּצֵאת הָאִישׁ קְדִים וְקוּ בְּיָדוֹ וַיִּמַּד אֵלַי בְּאֵמָה וַיַּעֲבֵרֵנִי בְּמַיִם מִי אֶפְסָיִם: (ד) וַיִּמַּד אֵלַי וַיַּעֲבֵרֵנִי בְּמַיִם מִיִּם בְּרַפְּיִם וַיִּמַּד אֵלַי וַיַּעֲבֵרֵנִי מִי מִתְּנָיִם: (ה) וַיִּמַּד אֵלַי נַחַל אֲשֶׁר לֹא אוֹכַל לַעֲבֹר כִּי גָאוּ הַמַּיִם מִי שָׁחוּ נַחַל אֲשֶׁר לֹא יַעֲבֹר: (ו) וַיֹּאמֶר

## ❖ היכל עולמים ❖

אלי הראית בן אדם ויולכני וישבני שפת הנחל: (ז) בשובני והנה אל שפת הנחל עץ רב מאד מזה ומזה: (ח) ויאמר אלי המים האלה יוצאים אל הגלילה הקדמונה וירדו על הערבה ובאו הימה אל הימה המוצאים (ונרפאו) ונרפו המים: (ט) והיה כל גפוש חיה אשר ישרץ אל כל אשר יבוא שם נחלים יחיה והיה הדגה רבה מאד פי באו שמה המים האלה וירפאו וחי כל אשר יבוא שמה הנחל: (י) והיה (יעמדו) עמדו עליו דווגים מעין גדי ועד עין עגלים משטוח לתרמים יהיו למינה תהיה דגתם כדגת הים הגדול רבה מאד: (יא) (בצאתו) בצאתו ונגבאו ולא ירפאו למלח נתנו: (יב) ועל הנחל יעלה על שפתו מזה ומזה כל עץ מאכל לא יבול עלהו ולא יתם פרוו לחדשיו יבכר פי מימיו מן המקדש המה יוצאים (והיו) והיה פרוו למאכל ועלהו לתרופה:

וזה לשון רש"י ביחזקאל: (א) וישבני. לתוך החצר הפנימית: אל פתח הבית. והמים יורדין מתחת כתף הבית הימנית נובעין מתחת המפתן שהוא באמצע המזרח ומצדדין באלכסון לצד הימין ויוצאים מעזרה בדרום המזבח ויוצאין חוץ לעיר במסכ' יומא שנינו אמר רבי פנחס משום רב הונא צפוראה מעין היוצא מבית קדשי הקדשים בתחילה דומה לקרני סלעים כיון שהגיע לפתח ההיכל נעשה כחוט של שתי כיון שהגיע לפתח האולם נעשה כחוט של ערב כיון שהגיע לפתח העזרה נעשה כפי פך קטן: (ב) ויוציאני. מן החצר הפנימית אל החצר החיצונית בשער הצפון: ויסיבני. סביב חומת הפנימי בתוך החיצונה: אל שער. החיצונה הפונה קדים: מים מפכים. בוואונ"ט בלע"ז רחבים כרוחב פי הפך כך פירשו רבותינו כדלעיל: (ג) וימד אלף באמה. חוץ לחומה וכל אותן אלף אמות לא גבר הנחל להיות עמוק אלא עד אפסים הם הקרסולים שקורין קביליי"ש בלע"ז: (ד) וימד אלף. אחרות והעמיקו עד ברכים ועוד אלף והעמיקו עד מתנים מכאן ואילך נחל אשר לא יוכל לעבור מכאן שאסור ליכנס במים מן המתנים ולמעלה שלא ישטפוהו המים משבא למי מתנים יצא על שפת הנהר ומדד עוד אלף לפניו נחל אשר לא יעבר ורגליו ביבשה עומדין היינו דכתיב וישבני על שפת הנחל כלומר אצל שפת הנחל ששם היה עומד: (ה) גאו. כמו גדלו: מי שחו. נואירינ"ט בלע"ז מים שצריך לשוט בהן ולא לעבר' ברגל' שלא ישטפוהו, שחו שייט כמו (ישעיה כה) כאשר יפרש השוחה לשחות: (ו) הראית בן אדם. כמה מתגבר הנחל הזה: (ז) בשובני והנה אל שפת הנחל וגו'. בתוך שהולכני והשיבני צמחו על שפת הנחל עץ רב מאוד מזה ומזה, עץ אאביר"ץ בלע"ז: (ח) אל הגלילה. לאמרק"א בלע"ז: הקדמונה. המזרחית שנו רבותינו בתוספתא של סוכה להיכן יוצאין לימה של טבריא ולימה של סדום וליים הגדול לרפות את מימיהם המלוחים ולמתקן: וירדו על הערבה. זו ימה של טבריא: ובאו הימה. זו ימה של סדום: אל הימה המוצאים. זו ימה של אוקינוס שהוא מוצא מן הישוב להקיף את העולם: ונרפאו. המים. ממליחתן ומדרש אגדה למה קורא אותם מוצאים על שם שני פעמים שיצאו: (ט) אל כל אשר יבוא שם נחלים. הנחל הזה המתחלק לכמה נחלים ממתק את המים שמתערב בתוכם

## ❖ היכל עולמים ❖

ודגתם הנשרצ' בם חיים ומתוקים: (י) והיה. עמדו עליו דוגים וגו'. לחרמים. למכמורת: למינה תהיה דגתם. לא מפיק ה"א ופירושו למינים הרבה תהי' דגתם למינה לשון רוב מינים כמו (שמות ז) והדג' אשר ביאור (ישעיה נא) כל אנהתה השבתי: (יא) בצאתיו. של ים כמו (איוב ח) היגאה גומא בלא ביצה וגו' מרש"ק בלע"ז: וגבאיו. כמו (מלכים ב ג) עשה הנחל הזה גבים גבים, הבצים הם הבצעים שסביבותיו והגבים הם נקעים שהמים נאספים בהם: ולא ירפאו. להפך למתיקה למה כי למלח נתנו: ולא ירפאו. הוי"ו הוה טפילה ויתירה: (יב) לחדשיו יבכר. מדי חדש בחדש יבשל פירותיו: לתרופה. פירשו רבותינו ז"ל להתיר פה אלמים ופה עקרות ומשמעו ל' רפואה כמו (ירמיה י) וירפאו את שבר עמי על נקלה וכן חברו מנחם.

ובגמרא יומא (עז--עח.): אמר ר' פנחס משום רב הונא צפוראה, מעין היוצא מבית קדשי הקדשים בתחילה דומה לקרני חגבים, כיון שהגיע לפתח היכל נעשה כחוט של שתי, כיון שהגיע לאולם נעשה כחוט של ערב, כיון שהגיע אל פתח עזרה נעשה כפי פך קטן, והיינו דתנן ראב"י אומר מים מפכין עתידין להיות יוצאין מתחת מפתן הבית, מכאן ואילך היה מתגבר ועולה עד שמגיע לפתח בית דוד, כיון שמגיע לפתח בית דוד נעשה כנחל שוטף שבו רוחצין זבין וזבות נדות ויולדות, שנאמר (זכריה יג א) ביום ההוא יהיה מקור נפתח לבית דוד וליושבי ירושלם לחטאת ולנדה.

ובגמרא שקלים (יז.): כתיב (זכריה יד ח) והיה ביום ההוא יצאו מים חיים מירושלים וגו' תני מבית ק"ק עד הפרוכת כקרני סילי וכיליי מן פרוכת עד מזבח הזהב כקרני חגבים ממזבח הזהב עד עזרות כחוט של שתי מן העזרות עד מפתן הבית כחוט של ערב מיכן ואילך כמפי הפך כתיב (יחזקאל מז ב) והנה מים מפכים מן הכתף הימנית בצאת האיש קדים וקו בידו וימד אלף באמה ויעבירני במים מי אפסים עד קרסולה (יחזקאל מז ד) וימד אלף ויעבירני במים מי ברכים עד ברכייה וימד אלף ויעבירני מי מתנים עד מתנייא מכאן ואילך וימד אלף נחל אשר לא אוכל לעבור אפי' לבירנין גדולה אינה יכולה לעבור בו מ"ט (ישעיה לג כא) וצי אדיר לא יעברנו מפני מה כי גאו המים מי שחו מהו מי שחו מלשוט אמר רב חונה (הונא) באתרין קרו לשייטא שחונא (ישעיה כה יא) ופרש ידיו בקרבו כאשר יפרש השוחה לשחות מהו לשחות אמר רבי יוסי בי ר' בון (ביבן) מיין דמתמללין בעלמא כתיב (זכריה יג א) ביום ההוא יהיה מקור נפתח לבית דוד וליושבי ירושלם לחטאת ולנדה ר' שמואל בר נחמן בשם ר' (נתן) יונתן מבית דוד ועד יושבי ירושלם כשרים לנדה ולחטאת מכאן ואילך מי תערובות הם כשרים לנדה ופסולים למי חטאת אר"א (ר"מ אומר) מבית דוד ועד יושבי ירושלם כשרים לנדה ולחטאת מכאן ואילך מי קטפריסות הן פסולין לנדה ולחטאת כתיב (יחזקאל מז ח) ויאמר אלי המים האלה יוצאים אל הגלילה הקדמונה זה ים של סמכו (סיבוכא) וירדו אל הערבה זה ים של טבריא ובאו הימה זה ים המלח אל הימה המוצאים זה הים

## ❖ היכל עולמים ❖

הגדול ולמה נקרא שמו מוצאים כנגד שתי פעמים שיצא אחד בדור אנוש ואחד בדור הפלגה רבי לעזר בשם רבי חנינה בראשונה יצא עד קלבריא ובשניה יצא עד כיפי ברבריא רבי אחא בשם ר' חנינה בראשונה יצא עד כיפי ברבריא ובשניה יצא עד עכו ועד יפו (איוב לח יא) עד פה תבא ולא תוסיף עד עכו תבא ולא תוסיף ופה ישית בגאון גליך עד יפו אשית גאון גליך נוחא ימא רבא וימא דמילחא בשביל למיתקן ימא דטבריא ימא דסמכו לרבות דגתם דכתיב ביה (יחזקאל מז י) למינה תהיה דגתם למיני מינים תהיה דגתם תני אמר רשב"ג מעשה שהלכתי לציידן והביאו לפני יותר משלש מאות מיני דגים בתמחוי א' (יחזקאל מז ח) ונרפאו המים בצאתיו וגבאיו ולא ירפאו למלח ניתנו כתיב ונרפאו המים ואת אמרת ולא ירפאו המים מקום הוא ושמו ולא ירפאו כתיב (יחזקאל מז יב) ועל הנחל יעלה על שפתו מזה ומזה כל עץ מאכל לא יבול עלהו ולא יתם פרו לחדשיו יבכר תני אמר רבי יהודה לפי שבעולם הזה תבואה עושה לששה חדשים ואילן עושה לשנים עשר חודש אבל לעתיד לבא התבואה עושה לחדש אחד ואילן עושה לשני חדשים מ"ט לחדשיו יבכר אמר רבי יוסי לפי שבעולם הזה התבואה עושה לששה חדשים ואילן עושה ל"ב חדש אבל לעתיד לבא התבואה עושה לט"ו יום ואילן עושה לחדש אחד שכן מצינו שעשת התבואה בימי יואל לחמשה עשר יום וקרב ממנה העומר מ"ט (יואל ב כג) ובני ציון גילו ושמחו בה' אלהיכם כי נתן לכם את המורה לצדקה ויורד לכם גשם מורה ומלקוש בראשון ומה מקיים רבי יוסי לחדשיו יבכר בכל חודש וחודש יהיה מבכר (יחזקאל מז יב) ועלהו לתרופה רבי יוחנן אמר תרפיה מציץ עליה ותרף מזונה רב ושמואל חד אמר להתיר פה שלמעלן וחד אמר להתיר פה שלמתן ר' חנינה ור' יהושע בן לוי ח"א להתיר פה עקרות וח"א להתיר פה אלמים.

ובקרבת העדה וו"ל: ומשני כהאי דתנינן תמן. במסכת מדות: כקרני כיילי וסיילי מיני שבלול הם וקרניהם דקים. מאוד וקרני חגבים עבים מהם וחוט של שתי עב מהם וחוט של ערב עב ממנו: מכאן ואילך. מתגבר והולך כמפי הפך: מן הכתף הימנית. מצד דרום: וימד אלף באמה. המלאך הראה ליחזקאל נחל היוצא מבית קדשי קדשים תחלתו דק נאד והולך וגדל מאד וכל אלף אמה אורך משיצא חוץ לירושלים לא היה עמוק: מי אפסים. שהגיעו עד קרסולים: וימד אלף. באמה שנית והעמיקו עד הברכים מכאן ואילך וימד אלף אשר לא יוכל לעבור בו שהיו מימיו רדופים: לבידנן גדולה. לספינה גדולה: מלשוט. דאפי' בדרך שייטא לא יכול לעבור בו דרדיפו מיא: באתרין. במקומנו קורין לשייט שחונא: ופרש ידיו וכו'. מייתי רביה דלשחות היינו לשוט: מיין דמתמללין בעלמא. שידברו העולם בו ויראו אותו ל"א שידברו העולם בהן מחמת גדולתן: מבית דוד ועד יושבי ירושלים. קשיא ליה אטו לשאר ישראל אינן כשרים הלכך קאמר מה שהמקור הולך מבית דוד ועד יושבי ירושלים הוא דכשר לאפר פרה ולטבול בהן נדות אבל משם ואילך פסול למי חטאת דמי תערובות הם ממי גשמים ולחטאת בעינן מים חיים: מי קטפריסות הן. הר משופע שמדרונו מחודד מאד והעבירו המים דרך דף

## ❖ היכל עולמים ❖

הנתון במדרון ופסולין גם לנדה לטבול בהן א"נ לנדה היינו זבה: זה ים של סמכו. דשבע ימים טובים לא"י וד' מהם ים של סמכו ושל טבריא וים המלח וים הגדול ומפרש דגלילה הקדמונה הוא ים של סמכו: ים הגדול. הוא הים ההולך מא"י למדינת איספניא: בראשונה. בדור אנוש יצא עד מדינה ששמה קלבריא והיא במדינת צרפת ובדור הפלגה יצא עד הסלעים שבמדינת ברבריא: עד עכו תבוא. דריש פה כמו כה: ניחא ימא רבא וימא דמלחא. שהוצרך המעין לבא לשם כדי למתקן שמימיהם מלוחים וסרוחים אלא ימא דטבריא וימא דסמכו למה באו לשם: ומשני לרבות דגתם. שע"י מים אלו יתברכו מימיהם לגדל דגים הרבה: למינה תהיה דגתם. קרא יתירא הוא דפשיטא דלמינה תהיה אלא ללמד דמיני מינים משונים שלא היו בתוכם מקדם יגדלו בהם: מקום הוא ששמו ולא ירפאו. וה"פ ביצאתיו וגבאיו ומקום ששמו ולא ירפאו למלח ניתנו ולא יבואו לכם המים הקדושים: תבואה עושה. פי' תבואה גדילה לששה חדשים: לחדשיו יבכר. האילן יוציא פירותיו לשני חדשים וכיון דמשנים עשר חדשים נעשו שני חדשים ה"ה מה שנעשה בתבואה בעוה"ז בששה חדשים נעשה לעתיד בחודש א': שהתבואה עשתה בימי יואל לט"ו יום. א"כ אילנות לשלשים יום כפל מהתבואה: בראשון. היינו בר"ח ניסן ירדו הגשמים וכתוב ובני ציון גילו ושמחו בה' אלהיכם היינו הקרבת העומר: ומשני בכל חדש וחדש יהא מבכר. האילן ולחדשיו היינו חדשים דעלמא: תרפיה מציץ עליה. הפירות נראים יותר מן העלין שבאילנות: ופריך ותרף מזונה. וכי תרף מזון הוא דקאמרת הפירות נראים יותר מן העלין. ל"א דרש תרפיה כמו טרף בטי"ת מלשון מזון וה"ק משעה שפורח עליה מיד נותן מזונו שלא כדרך הטבע שהפרח מתאחר לנוץ אחר יציאת העלים ימים רבים והראשון נ"ל: להתיר פה שלמעלן. היינו פה אלמים: פה שלמטן. היינו פה עקרות.

ובריבב"ן (שקלים): מים מפכין עתידין להיות יוצאין מבית קדש הקדשים כדאיתא ביומא פרק בתרא אמר ר' מנחם משום ר' חנא ציפוראה מעין היוצא מבית קדש הקדשים בתחלה דומה לקרני סלעים עד שמגיע לפתח ההיכל כיון שמגיע לפתח ההיכל נעשה כחוט של שתי עד שמגיע לפתח האולם נעשה כחוט של ערב עד שמגיע לפתח העזרה כפי פך קטן היינו דתגן ר' אליעזר בן יעקב אומר מים מפכין עתידין להיות יוצאין מתחת מפתן הבית מפכים לשון פך.

בזכריה (יד ח): וְהָיָה בַיּוֹם הַהוּא יֵצְאוּ מֵיִם חַיִּים מִירוּשָׁלַם חֲצִיִם אֶל הַיָּם הַקָּדְמוֹנִי וְחֲצִיִם אֶל הַיָּם הָאַחֲרוֹן בְּקִיץ וּבְחֶרֶף יִהְיֶה:

ובמצודת דוד שם: יצאו מים חיים מירושלים. הוא המקור המוזכר למעלה היוצא מתחת מפתן הבית אל ירושלים ומשם תפשט בעולם: חצים. חצי המים היוצאים ילכו דרך בקע ההר אל

## ❖ היכל עולמים ❖

הים הקדמוני וגומר: בקיץ ובחורף יהיה. לא יתייבש בחום הקיץ ולא יגלד להקפות בקור החורף.

וכן בזכריה (יג א): ביום ההוא יהיה מקור נפתח לבית דויד ולישבי ירושלים לחטאת ולגדה:

ובמצודת דוד: יהיה מקור נפתח. יהיה נובע מים מתחת מפתן הבית והוא הנחל האמור בנבואת יחזקאל והוא המעיין האמור בנבואת יואל והוא מים החיים האמור בסוף הספר: לבית דוד. לצורך בית דוד ויושבי ירושלים: לחטאת. לקחת ממנו מי חטאת להזות על טמאי מתים כי מי חטאת צריכים שיהיו מים חיים ונובעים: ולגדה. ר"ל לצורך טבילת הנדה ואף שאינה צריכה דוקא ביאת מים חיים או הוא מענין הזיה כמו מי גדה (במדבר יט) וכפל בשמות נרדפים.

וביואל (ד יח): והיה ביום ההוא יטפו ההרים עסיס והגבעות תלכנה חלב וכל אפיקי יהודה ילכו מים ומעין מבית ה' יצא והשקה את נחל השטים:

ובמצודת דוד: יטפו ההרים עסיס. ר"ל הרבה ענבים יגדלו בהרים והיין יהיה נוטף מהם והוא ענין גוזמא: תלכנה חלב. שם יהיה מרעה שמן ותתרבה חלב הצאן וכאלו הגבעות מוליכות ומזילות את החלב: וכל אפיקי יהודה. המקומות שביהודה שהיו מדרכם למשוך את המים יחזרו להמשיך כמאז: ומעיין. הוא הנחל האמור בנבואת יחזקאל והוא המקור האמור בנבואת זכריה: והשקה. מי המעיין הזה ישקה את עמק השיטים להיות נמשך כנהר.

במדבר רבה (בא, פרשה טו אות כא): החדש הזה לכם, הָדָא הוּא דְכְתִיב (ישעיה מב ט): הַרְאֵשׁנוֹת הַנֶּה כְּאוֹ וְחֻדְשׁוֹת אֲנִי מַגִּיד, וְכִי יֵשׁ לְעֵתִיד לְבוֹא חֻדְשׁוֹת, וְהָא כְתִיב (קהלת א ט): מֶה שֶׁהָיָה הוּא שִׁיחָיָה, אֲלֵא מוֹצֵאִין אָנוּ עֲשָׂרָה דְבָרִים עֵתִיד הַקְדוֹשׁ בְּרוּךְ הוּא לְחֻדְשׁ לְעֵתִיד לְבוֹא, הַרְאֵשׁנוֹנָה שֶׁהוּא עֵתִיד לְהֵאִיר לְעוֹלָם, שְׁנֵאמֵר (ישעיה ס יט): לֹא יִהְיֶה לָךְ עוֹד הַשֶּׁמֶשׁ לְאוֹר יוֹמָם, וְכִי יִכּוֹל אָדָם לְהִבִּיט בְּהַקְדוֹשׁ בְּרוּךְ הוּא, אֲלֵא מֶה הַקְדוֹשׁ בְּרוּךְ הוּא עוֹשֶׂה לְשֶׁמֶשׁ, מֵאִיר אַרְבָּעִים וְתֵשְׁעָה חֲלָקֵי אוֹר, שְׁנֵאמֵר (ישעיה ל כו): וְהָיָה אוֹר הַלְבָנָה כְּאוֹר הַחֲמָה וְאוֹר הַחֲמָה יִהְיֶה שְׁבַעֲתַיִם, וְאֶפְלוּ אָדָם חוֹלָה הַקְדוֹשׁ בְּרוּךְ הוּא גּוֹזֵר לְשֶׁמֶשׁ וּמִרְפָּא, שְׁנֵאמֵר (מלאכי ג כ): וְזָרְחָה לָכֶם יְרֵאֵי שְׁמֵי שְׁמֵשׁ צְדָקָה וּמִרְפָּא בְּכַנְפֶיהָ. הַשְּׁנֵיָה, מוֹצֵאֵי מִים חַיִּים מִירוּשָׁלַיִם וּמִרְפָּא בָהֶם כָּל שֵׁשׁ לוֹ מַחֲלָה, שְׁנֵאמֵר (יחזקאל מז ט): כָּל נֶפֶשׁ חַיָּה אֲשֶׁר יִשְׁרָץ אֶל כָּל אֲשֶׁר יָבוֹא שָׁם נַחֲלִים יַחֲיֶה וְגו'. הַשְּׁלִישִׁית, עוֹשֶׂה הָאֵילָנוֹת לְתֵן פְּרוֹתֵיהֶן בְּכָל חֹדֶשׁ וְחֹדֶשׁ, וְהָיָה אָדָם אוֹכֵל מֵהֶם וּמִרְפָּא, שְׁנֵאמֵר (יחזקאל מז יב): וְעַל הַנַּחַל יַעֲלֶה עַל שְׁפָתוֹ מִזֶּה וּמִזֶּה וְגו' לְחֻדְשֵׁי יָבֵכר כִּי מִיָּמֵי מִן הַמִּקְדָּשׁ הֵמָּה יוֹצֵאִים. הַרְבִּיעִית, שֶׁהֵם בּוֹנִים כָּל עָרִים הַתְּרַבּוֹת, וְאֵין מְקוֹם תְּרַב לְעוֹלָם, וְאֶפְלוּ סְדוּם וְעַמּוּרָה גְּבוּלוֹת לְעֵתִיד לְבוֹא, שְׁנֵאמֵר (יחזקאל טז נה): וְאֶחָתֶיךָ סְדוּם

## ❖ היכל עולמים ❖

ובנוטיה תשבנה לקדמתן. התמישית, שהוא בונה את ירושלים באבן ספיר, שנאמר (ישעיה נד יא): הנה אנכי מרביץ בפורף אבניך, וכתוב (ישעיה נד יב): ושמי כדכד שמשתיך, ואותן אבנים מאירות כשמש, ועובדי כוכבים באין ורואין בכבודן של ישראל, שנאמר (ישעיה ס ג): והלכו גוים לארץ. הששית (ישעיה יא ז): ופרה ודב תרעינה. השביעית, שהוא מביא כל החיות וכל העופות וכל הרמשים וכורת עמם ברית ועם כל ישראל, שנאמר (הושע ב כ): וברתי להם ברית ביום ההוא עם חית השדה ועם עוף השמים. השמינית, שאין עוד בכי ויללה בעולם, שנאמר (ישעיה סה יט): ולא ישמע בה עוד קול בכי וקול זעקה. התשיעית, אין עוד מות בעולם, שנאמר (ישעיה כה ח): בלע המות לנצח ומחה ה' אלהים דמעה מעל כל פנים וחרפת עמו יסיר. העשירית, שאין עוד לא אנהה לא אנהה ולא יגון, אלא הכל שמחים, שנאמר (ישעיה לה י): ופדווי ה' ישבון ובאו ציון ברגה.

**כו.** בזוה"ק (שלה קסה): וז"ל: באמצעו דעזרה, יקומון בלהו ישראל, ויתחזון קמי מלכא קדישא. בסטר דרום בעזרה דא, אתייליד חד מעינא דמיא, ואתדמי דקא ישטפון מיא כל עלמא. מאן דיעול בהו, יהון עד ברפים, ייעול בהו גיבר רב ייעול בהו עד ברפים, אי תינוק בר יומא עד ברפים. מאן דשתי מנייהו יתחכם, ויתפקח בחכמתא.

תרגום: באמצע העזרה יקומו כל ישראל ויראו לפני המלך הקדוש. בצד דרום בעזרה זו נולד מעין מים אחד, ונדמה שישטפו המים את כל העולם. מי שיכנס בהם, יהיו עד הברכים. יכנס בהם גבור גדול, יכנס בהם עד הברכים. אם תינוק בן יום, עד הברכים. מי ששותה מהם יתחכם, ויתפקח בחכמה.

ולהלן וז"ל: תו, דהא יתפקחון למנדע מלין סתימין דמלכא עלאה, גו מקדשא דא כל הרהורין ישתכחון, בר הרהורא דתורה דמלכא קדישא.

תרגום: ועוד, שהרי יתפקחו לדעת דברים סתומים של המלך העליון, תוך המקדש הנה כל ההרהורים נשכחו, פרט להרהור של חדות המלך הקדוש.

**כז.** יש להבין איזה שייכות יש לשני שמות השערים, שנקרא גם שער הניצוץ וגם נקרא שער יכניה. ועוד יש להבין מה הטעם שקבעו שם לשער בבית המקדש על שם חורבן ופורענות לכאורה [שמסער זה יצא יכניה כשגלה]. ואפשר לבאר, שנתנבא חגי הנביא (חגי ב כג ובמפרשים) שמצאצאי יכניה המלך יהיה משיח צדקנו. וכעת יובן הענין שביכניה יש ניצוץ שממנו יהיה משיח, והוא כמו צמח זורע הטמון באדמה ועתיד לצמוח (ראה זכריה ו יב



## ❖ היכל עולמים ❖

ובמפרשים), ועל כן זה שמו נאה לו לשער שנקרא גם בשם 'שער יכניה' וגם בשם 'שער הניצוץ' ושניהם מרמזים על משיח, שהניצוץ וההתחלה כבר נמצא ביכניה.

ובאופן זה יתכן לבאר שאין שמו של השער על שם החורבן, אלא הוא על שם הגאולה העתידה, על שם משיח.

עוד איתא (חגי ב כג במפרשים) שיכניה זכה לזה, שמצאצאיו יהיה משיח, משום שעשה תשובה. וכן ביארו המפרשים בנבואות זכריה (ראה זכריה ו טו ועוד, ובביאורנו), שאם היו עושים תשובה היו זוכים מיד למשיח ולגאולה השלימה. ובזה יתבאר ג"כ שנקרא השער הזה בשם שער יכניה, כדי לדעת עד כמה גדול כח התשובה, שעל אף שעבר עבירות חמורות כל כך, מכל מקום על ידי שחזר בתשובה זכה שנתקבלה תשובתו וכו'. וכן כל אחד ע"י שזוכר את שם השער ידע שאם ישבו בתשובה כמו יכניה, יזכו מיד למשיח צדקנו שהוא מרומז בניצוץ, ויתרבה ויתגלה. בב"א.

**כח.** כלי השיר נמצאים בלשכות כלי השיר שתחת עזרת ישראל, ומביאים אותם, ומכניסים אותם לעזרה דרך שער השיר (תפארת ישראל). שער זה הוא שער בית המוקד (תפארת ישראל, ויש חולקים).

ולכאורה אפשר להקשות מדוע מכניסים את כלי השיר דרך שער זה. דהלא כלי השיר נמצאים בלשכות שהם מחילה תחת עזרת ישראל, ופתחי לשכות אלו פונים אל עזרת נשים. ושער השיר הוא בצד צפון העזרה. נמצא לכאורה שכאשר רוצים להביא את כלי השיר צריך להוציאם מהלשכה שלהם אל עזרת נשים, ולצאת וללכת את כל עזרת נשים, ולהקיף את עזרת נשים מבחוץ, עד שמגיעים אל שער השיר שבעזרה, ורק אז יוכלו להביאם אל הדוכן ששם מנגנים בהם. ולכאורה יפלא מדוע צריך לילך כל כך הרבה יותר משלש מאות אמה, ויותר נראה שילכו בדרך קצרה ויביאו אותם דרך שער ניקנור שדרכו הוא מהלך של בערך י"ח אמה [גם העזרת כהנים נתקשה בזה ועי"ש].

ולכאורה אפשר לתרץ, שהלא לשכות כלי השיר הם מחילה תחת העזרה. וגם בבית המוקד יש מחילה תחתיו, כדאיתא במשנה (תמיד א א, מידות א ו) שמבית המוקד אפשר לרדת אל מחילה למטה ויש שם מקוה ומדורה להתחמם וכו'. נמצא ששני המחילות האלו סמוכים אחד לשני. ועל פי זה יתכן לבאר שיש פתח בין שני המחילות האלו, ובעת שצריכים להביא כלי שיר, לוקחים אותם מלשכות כלי השיר, והולכים אל המחילה שתחת בית המוקד וממשיכים

## ❖ היכל עולמים ❖

ועולים אל בית המוקד, ומכניסים את כלי השיר לעזרה דרך שער בית המוקד שהוא שער השיר.

ובזה יבואו הדברים על מכונם. ועוד שיש בזה דרך כבוד שמביאים את כלי השיר בדרך הסתר והצנע ומהצר, ולא יחד עם כל הבאים.

**כט.** יש להבין איזה שייכות יש לשני שמות השערים, שנקרא גם שער השיר וגם נקרא שער בית המוקד. ויתכן לבאר כידוע על ידי כח השירות ותשבחות להשי"ת אפשר להגיע למוקד ואש גדול של התלהבות אל השי"ת.

וזה לעומת זה עשה אלקים בצד הקליפות הטמאות רח"ל, שעל ידי מיני שיר שאינם מהיראים, אפשר להגיע ח"ו לכל מיני אש זרה רח"ל.

ובזה יבואר טעם קריאת השער בשני השמות, על שם שעל ידי השירות ותשבחות להשי"ת שזה מרומז בשער השיר, אפשר להגיע ליקד יקוד אש התלהבות אל השי"ת שזה מרומז בשער בית המוקד.

איתא בתורה אור (הוספות ויקהל) וז"ל: וכמאמר רז"ל 'כל בעלי השיר יוצאין בשיר', פירוש יוצאין מהכלי שלהם מגודל ההתפעלות ע"י השגתם בעונג נפלא כו'. ע"כ.

ובליקוטי תורה (פנחס) וז"ל: ועל זה אמרו 'כל בעלי השיר יוצאין בשיר', שהשירה והזמרה הוא בחינת שמחה ותענוג, שהוא בחינת יציאתם מנרתקן הוא בחינת כלים שלהם המגבילים אותם, כידוע שכל החיות הנמשך לנבראים הוא בחינת אורות וכלים, ועל ידי השיר שאומרים המלאכים יוצאים מבחינת כלים שלהם להתכלל באור אין סוף ברוך הוא ממש, כי שם עוז וחדוה במקומו. והנה עיקר הביטול יש לאין הוא במעשה הקרבנות שנפש הבהמות הוא מבחינת פני שור מהשמאל. ועל ידי הקרבן עולה ונכללת בשרשה בבחינת פני שור שבמרכבה ולכן היה השיר על הקרבן, וכו', ומשם הוא עולה למעלה מעלה עד רום המעלות. ע"כ.

אמר הרה"ק רבי אלימלך מליזנסק זיע"א (ליקוטי שושנה) וז"ל: 'יהללו ה' דורשיו יחי לבבכם לעד' (תהלים כב כו). נראה לי, דהנה כשהצדיק עושה מצוה ומקיים המצוה בשורשה, אז מביאה אותו המצוה לידי חימום והתלהבות הבורע בו על ידי המצוה שעשה לומר שירות ותשבחות להשם יתברך ברוך הוא. וזהו יהללו ה' דורשיו בשירות ותשבחות מחמת שיחי לבבכם.

## ❖ היכל עולמים ❖

ל. במדרש רבה: כיון שהרגו נבוכדנצר [ליהויקים] המליך את יכניה בנו תחתיו וירד לו לבבל, יצאו כל בני בבל לקלסו, אמרו לו מה עשית, אמר להם יהויקים מרד בי והרגתיו והמלכתי יכניה בנו תחתיו, אמרו לו מתלא אמר גור טב מכלב ביש לא תרבי, גור ביש מכלב ביש על אחת כמה וכמה. מיד שמע להם ועלה וישב בדפני של אנטוכיא, ירדו סנהדרי גדולה לקראתו ואמרו לו הגיע זמנו של בית זה ליחרב, אמר להם לא, אלא אותו שהמלכתי תנוהו לי ואני הולך לי. אזלין אמרין ליכניה נבוכדנצר בעי לך, מה עשה עמד וכנס כל מפתחות בית המקדש ועלה לראש הגג ואמר רבוננו של עולם הואיל ולא זכינו להיות גזברין לפניך, עד עכשיו היינו בעלי בתים נאמנים לפניך, מפאן ואילך הרי מפתחותיך לפניך. תרין אמוראין חד אמר כמין יד של אש ירדה ונטלתן ממנו, וחד אמר משעה שזרקן עוד לא ירדו. מה היו בחוריהן של ישראל עושין, היו עולין לראש גגותיהן ונופלים מתים, הךא הוא דכתיב (ישעיה כב א): משא גיא חזיון מה לך אפוא כי עלית כלך לגגות. מה עשה נבוכדנצר, נטלו וחבשו בבית האסורים, וכל מי שהיה נחבש בימיו לא היה יוצא משם לעולם, על שום (ישעיה יד יז): אסיריו לא פתח ביתה. גלה יהויכין וגלתה סנהדרי גדולה עמו, הךא הוא דכתיב (ירמיה כב כח): העצב נבזה נפוץ ויקרא רבה מצורע פרשה יט).





## משנה א

הַמְזוּבָּח הָיָה שְׁלֹשִׁים וּשְׁתַּיִם עַל שְׁלֹשִׁים וּשְׁתַּיִם. עָלָה אִמָּה וְכִנָּס אִמָּה, זֶה הַיְסוּד. נִמְצָא שְׁלֹשִׁים עַל שְׁלֹשִׁים. עָלָה חֲמִשָּׁה וְכִנָּס אִמָּה. זֶה הַפּוֹכֵב. נִמְצָא עֶשְׂרִים וּשְׁמוֹנֶה עַל עֶשְׂרִים וּשְׁמוֹנֶה. מְקוֹם הַקְּרָנוֹת אִמָּה מְזוּהָ וְאִמָּה מְזוּהָ. נִמְצָא עֶשְׂרִים וְשֵׁשׁ עַל עֶשְׂרִים וְשֵׁשׁ. מְקוֹם הַלֹּחַד רַגְלֵי הַכַּהֲנִים, אִמָּה מְזוּהָ וְאִמָּה מְזוּהָ. נִמְצָא עֶשְׂרִים וְאַרְבַּע עַל עֶשְׂרִים וְאַרְבַּע, מְקוֹם מַעְרְכָה. אָמַר רַבִּי יוֹסִי. מִתְחַלְלָה לֹא הָיָה אֵלָּא עֶשְׂרִים וּשְׁמוֹנֶה עַל עֶשְׂרִים וּשְׁמוֹנֶה, פּוֹנִים וְעוֹלָה בְּמִדָּה זוֹ, עַד שֶׁנִּמְצָא מְקוֹם הַמַּעְרְכָה עֶשְׂרִים עַל עֶשְׂרִים. וּבִשְׁעָלוּ בְּנֵי הַגּוֹלָה, הוֹסִיפוּ עָלָיו אַרְבַּע אֲמוֹת מִן הַדְּרוֹם וְאַרְבַּע אֲמוֹת מִן הַמַּעְרָב, כְּמִין גָּמָא, שְׁנֵאֲמַר, וְהֵאָרִיאל שְׁתִּים עֶשְׂרֵה אַרְבַּע בְּשְׁתֵּים עֶשְׂרֵה רַחֵב רְבוּעַ. יְכוּל שְׂאִינוּ אֵלָּא שְׁתִּים עֶשְׂרֵה עַל שְׁתִּים עֶשְׂרֵה, כְּשֶׁהוּא אֹמֵר אֵל אַרְבַּעַת רְבָעִיו,

באר ההיכל

מִלְמַד שֶׁמֶן הָאֲמִצֵּעַ הוּא מוֹרֵד שְׁתֵּימ עֲשֶׂרָה אֲמָה לְכָל רוּחַ.  
וְחוּט שֶׁל סִקְנָא חוֹגְרוֹ בְּאֲמִצֵּעַ, לְהַכְדִּיל בֵּין הַדָּמִים  
הָעֲלִיוֹנִים לַדָּמִים הַתַּחְתּוֹנִים. וְהִיסוּר הִיָּה מְחֻלָּף עַל פְּנֵי כָּל  
הַצָּפוֹן וְעַל פְּנֵי כָּל הַמַּעְרָב, וְאוֹכֵל בְּדָרוֹם אֲמָה אַחַת  
וּבַמְזָרָה אֲמָה אַחַת:

בעמדנו בפתח ביאור משנה זו, נקדים מהלכות המזבח וסדר  
בניית המזבח.

### כמה מהלכות המזבח<sup>2</sup>:

א. מקום המזבח ומידות המזבח מדוייקים מאוד מאוד. ואסור  
לשנות<sup>3</sup>.

ב. צריך לבנות את המזבח בבית המקדש מאבנים<sup>4</sup>.

ג. אסור שיהיה הלל תחת המזבח<sup>5</sup>.

ד. המזבח כולו אטום, ללא חללי<sup>6</sup>.

ה. אבני המזבח צריכות להיות שלימות וחלקות לגמרי<sup>7</sup>.

### ❧ באר ההיכל ❧

ב. הרבה הלכות שונים מהלכות שאר בית המקדש.

ג. רמב"ם (הלכות בית הבחירה ב א-ד). וכשבנו את בית שני היו צריכים נביאים שיאמרו את  
מקום ומידות המזבח (שם ובהירושי הגר"ז בכורות יז). גם כל צורת בית המקדש ולא רק המזבח,  
'הכל בכתב מיד ה', הכל מדויק מאוד ואסור לשנות, וגם בית שני נבנה ע"פ הנביאים (דרך  
חכמה הלכות בית הבחירה שם, ועוד).

ד. שנאמר (שמות כ כב) וְאִם מִזְבֵּחַ אֲבָנִים תַּעֲשֶׂה לִּי, לַמִּדְנָה בַתּוֹרָה שֶׁבַע עַל פֶּה שְׂוֹאֵם כֵּאֵן הוּא  
חוּבָה, שְׁחוּבָה שִׁיחִיהָ הַמִּזְבֵּחַ בְּבֵית הַמִּקְדָּשׁ מֵאֲבָנִים (רמב"ם הלכות בית הבחירה א' י"ג).

ה. שנאמר (שמות כ כא) מִזְבֵּחַ אֲדָמָה תַּעֲשֶׂה לִּי, דהיינו שיהיה מחובר בארמה (רמב"ם הלכות בית  
הבחירה א' י"ג).

ו. רמב"ם הלכות בית הבחירה ב' ט"ז.

- ו. כל אבן שנגע בו ברזל פסול למזבחה<sup>ו</sup>.
  - ז. אסור לחתוך או לנתץ שום אבן מהמזבחה<sup>ז</sup>.
  - ח. המזבחה צריך להיות מרובע<sup>ח</sup>.
  - ט. אסור לעלות למזבחה במדרגות, וצריך לעשות כבש כדי לעלות למזבחה<sup>ט</sup>.
  - י. המזבחה<sup>י</sup> צריך להיות בחלק של שבט בנימין<sup>י</sup>.
- חלק מירושלים ובית המקדש נמצא בחלקם של שבט יהודה, וחלק בחלקם של שבט בנימין, והגבול עובר באמצע בית המקדש ליד המזבחה ממש.
- ועל כן בצדדים של מזרחה ודרומו יש רק אמה אחת יסוד למזבחה ולא לכל האורך, מפני ששם בצדדים מזרחה ודרומו

### ❧ באר ההיכל ❧

ז. אבני המזבחה צריכות להיות שלימות וחלקות לגמרי בלי שום פגם, ואפילו פגם קטן כחגירת הציפורן. שנאמר (דברים כז ו) אֲבָנִים שְׁלֵמוֹת תִּבְנֶה אֶת מִזְבַּח ה' אֱלֹקֶיךָ. וכן אבני ההיכל והעזרות שלימות וחלקות לגמרי ללא שום פגמה ואפילו כחגירת הציפורן (רמב"ם הלכות בית הבחירה א' י"ד). אלא שיש הבדל, שאבני המזבחה צריכות להיות שלימות מלכתחילה שהיו תמיד שלימות וחלקות וכן לא נגע בהם ברזל מעולם, אבל אבני ההיכל והעזרות חותכים ומיישרים מחוץ להר הבית ואח"כ מכניסים להר הבית. ורק בתוך הר הבית אסור לחתכם (כך פסק הרמב"ם בהלכות בית הבחירה א' ח).

ח. אבן שנגע בה ברזל פסול למזבחה, גם אם לא עשה פגימה. ככתוב (שמות כ כב) לֹא תִבְנֶה אֶתֶּהָן גִּזְיֹת כִּי תִרְבֶּה הַנִּפְתָּ עֲלֶיהָ וְתִחַלְלָהּ (רמב"ם הלכות בית הבחירה א' טו).

ט. אסור לחתוך שום אבן מאבני המזבחה, כמ"ש לעיל. אסור לנתץ דרך השחתה ואבל לצורך תיקון, או לבנות יותר מפואר, מותר מהמזבחה או מההיכל או מכל העזרות שנאמר לֹא תַעֲשֶׂוּן בְּן לְה' אֱלֹקֵיכֶם (רמב"ם הלכות בית הבחירה א' יז, ובדרך חכמה).

י. רמב"ם הלכות בית הבחירה ב' י"ז.

יא. שנאמר (שמות כ כג) וְלֹא תַעֲלֶה בְּמַעֲלֹתַי עַל מִזְבְּחֵי (רמב"ם הלכות בית הבחירה א' יז).

יב. המזבחה וכן ההיכל צריכים להיות בחלק של שבט בנימין. אבל לשכת הגזית, שגם היא בעזרה, צריכה להיות בחלק של שבט יהודה (רש"י זבחים נד:).

יג. זבחים נ"ג:

כבר החלק של יהודה, אך המזבח צריך להיות בחלק של שבט בנימין<sup>יז</sup>.

### איך בונים את המזבח:

בונים את המזבח מאבנים גדולות וקטנות, שהם שלמות וחלקות בלי שום פגימה אפילו קטנה מאוד, וכן שלא נגע בהם ברזל מעולם<sup>יח</sup>.

הולכים למקום שנקרא 'בקעת בית כרם'<sup>יט</sup>, שיש שם אבנים שלימות חלקות בלי שום פגם<sup>כ</sup>, וחופרים שם בכלי הפירה מעץ<sup>כא</sup>, עמוק מאוד עד מקום שמעולם לא חפרו שם<sup>כב</sup>, ומשם מוציאים אבנים אלו.

ומביאים את האבנים למקום שהולכים לבנות שם את המזבח, שהוא בעזרה בבית המקדש, ובונים שם תבניות מעץ בגודל שצריכים עבור המזבח, ומכניסים לתוך התבנית את האבנים.

ולוקחים עופרת, ומחממים עד שנהיה מותך נוזלי, ולוקחים זפת וסיד, ומערבבים יחד היטב את הזפת ואת הסיד ואת העופרת

🌀 באר ההיכל 🌀

יד. זבחים נ"ג:

טז. להלן משנה ד'. גמרא זבחים נ"ד.

טז. להלן משנה ד'.

יז. והרמב"ם כתב שאפשר לקחת את האבנים גם מים הגדול (הלכות בית הבחירה א יד). ובתוס' איתא שלוקחים אבנים מנחל שבחול הים, ששם בחול הים נבראו האבנים חלקות מששת ימי בראשית (תוס' סוכה מט.). ויתכן שבבקעת בית כרם יש נחל.

יח. רא"ש.

יט. להלן משנה ד'.

כ. רש"י זבחים נ"ד.



המותך. עד שנהיה כעין מה שנקרא בלשון המשנה 'מעזיבה'  
או 'טיט' ונכעין הנקרא בלשון המדובר 'מלט'].  
ושופכים תערובת זו על האבנים.  
אחרי שמתייבש היטב, מסירים את תבנית העץ, ונשאר המזבח  
בצורה ובגודל שצריך.

### בונים את המזבח בשלשה קומות:

- א. ה'קומה' הראשונה באורך וברוחב ל"ב על ל"ב אמה.  
גובהו אמה אחת. והוא נקרא 'יסוד'.
  - ב. ה'קומה' השניה באורך וברוחב ל' על ל' אמה. יותר קצר  
וצר מה'קומה' הראשונה.  
גובהו חמש אמות. והוא נקרא 'סוכב'.
  - ג. ה'קומה' השלישית באורך וברוחב כ"ח על כ"ח אמה. גם  
הוא יותר קצר וצר מה'קומה' הקודמת.  
גובהו שלש אמות.
- בארבע פינות ה'קומה' השלישית יש ארבע קרנות  
באורך וברוחב אמה על אמה, הלול.  
גובה הקרנות אמה אחת.
- סך הכל, גובה כל המזבח עשר אמות.  
למטה המזבח רחב, ובחלקים העליונים המזבח יותר צר ויותר  
צר.
- למטה ל"ב על ל"ב אמה, באמצע ל' על ל' אמה, ולמעלה כ"ח  
על כ"ח אמה.

## סדר בניית המזבח:

א. במקום שהולכים לבנות את המזבח עושים תבנית מעץ, ארכו ורחבו ל"ב על ל"ב אמה, וגובהו אמה אחת.  
כזה:

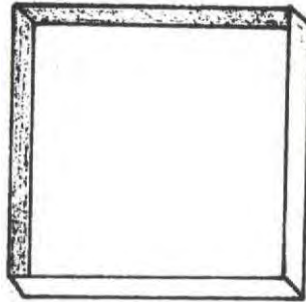

ומביאים שני קרשים, שכל אחד מהם בעובי אמה על אמה, ובאורך ל"א אמה<sup>כ</sup>, ומחברים אותם אחד לשני כצורת האות ד'. ומניחים אותם כך מחוברים יחד, אחד בצד מזרח ואחד בצד דרום. וזה כדי שכאשר ישפכו את הסיד המעורב יחד עם הזפת ועופרת מותך, לא יגיע הסיד המעורב למקומם של הקרשים, וזאת כדי שלא יהיה בצד דרום ובצד מזרח יסוד, אלא רק אמה אחת.  
כזה:

❧ באר ההיכל ❧

כא. וי"א לי אמה. ודו"ק ואכמ"ל.

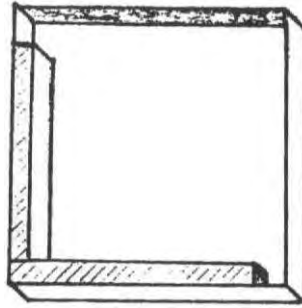

אחר כך מניחים בתוך התבנית אבנים גדולות וקטנות שלמות וחלקות. על האבנים שופכים סיד, זפת, ועופרת מותך, מעורבים יחד. מיישרים מלמעלה עם קרש מעץ<sup>כ</sup>.

אחרי שהתייבש היטב, מסירים את התבנית ואת הקורות שהניחו, ונשאר בנוי מקשה אחת החלק הראשון של המזבת, הנקרא 'יסוד'.

כזה:

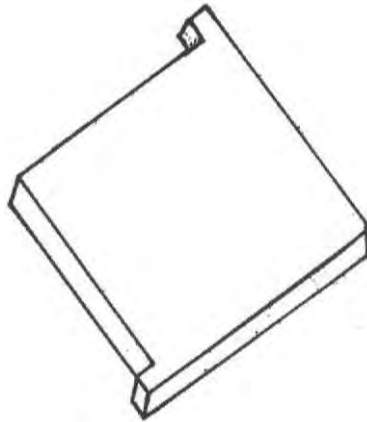

✻ באר ההיכל ✻

ב. אחר כך בונים על זה תבנית נוספת, באורך וברוחב ל' על ל' אמה.

כזה:

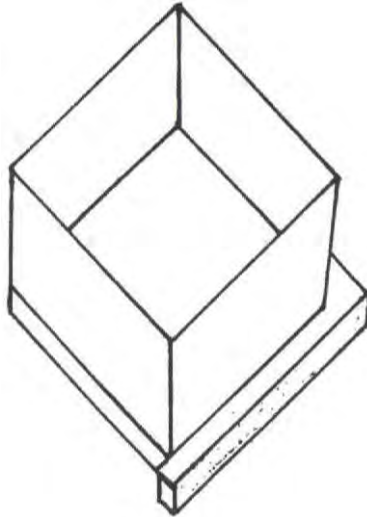

מניחים בתוך התבנית אבנים גדולות וקטנות שלמות וחלקות. על האבנים שופכים סיד, זפת, ועופרת מותך, מעורבים יחד. מיישרים מלמעלה עם קרש מעץ.

אחרי שהתייבש היטב, מסירים את התבנית, ונשאר בנוי החלק השני של המזבח, הנקרא 'סובב'. באורך וברוחב ל' על ל' אמה. ונקרא 'סובב' כי הוא מקיף את כל המזבח, בשונה מהיסוד שהוא רק בשני צדדים<sup>גי</sup>.

כזה:

חיכל

פרק ג משנה א

ידיד

רמא

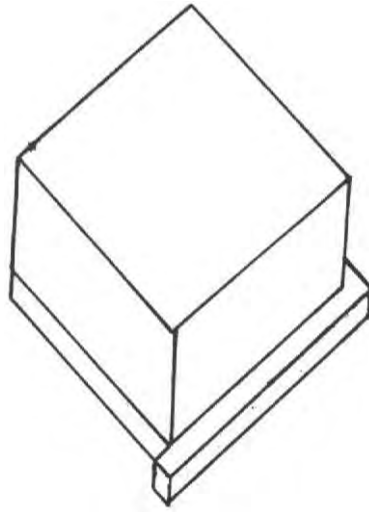

ג. אחר כך עושים על הסובב במרכזו תכנית נוספת, באורך וברוחב כ"ח על כ"ח אמה.

כזה:

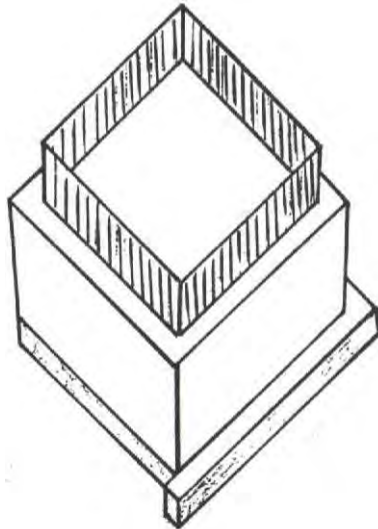

מניחים בתוך התבנית אבנים גדולות וקטנות שלמות וחלקות. על האבנים שופכים סיד, זפת, ועופרת מותך, מעורבים יחד. מיישרים מלמעלה עם קרש מעץ.

אחרי שהתייבש היטב, מסירים את התבנית, ונשאר בנוי החלק השלישי של המזבח. באורך וברוחב כ"ח על כ"ח אמה.

כזה:

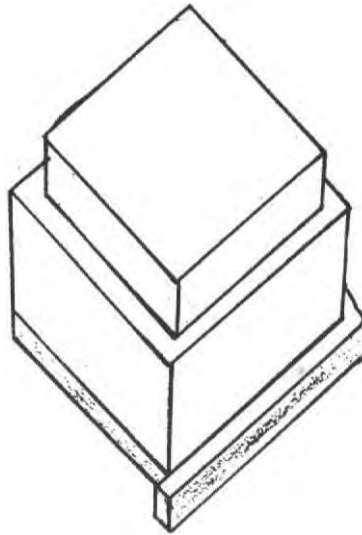

ד. אחר כך עושים ארבע תבניות באורך וברוחב אמה על אמה, ובגובה אמה, ומעמידים אותם בארבעת הפינות של החלק העליון של המזבח, כדי לעשות את ה'קרנות' למזבח. במרכז כל תבנית מעמידים קורה קטנה מרובעת, בגובה אמה אחת<sup>כד</sup>.

ומניחים בתוך התבנית מסביב לקורה שבמרכז, אבנים גדולות וקטנות שלמות וחלקות. על האבנים שופכים סיד, זפת, ועופרת מותך, מעורבים יחד. מיישרים מלמעלה עם קרש מעץ.

אחרי שהתייבש היטב, מסירים את התבנית, ואת הקורה מעץ שבמרכז, ונשאר בנוי קרן באורך וברוחב אמה על אמה ובגובה אמה, חלול באמצע.

כזה:

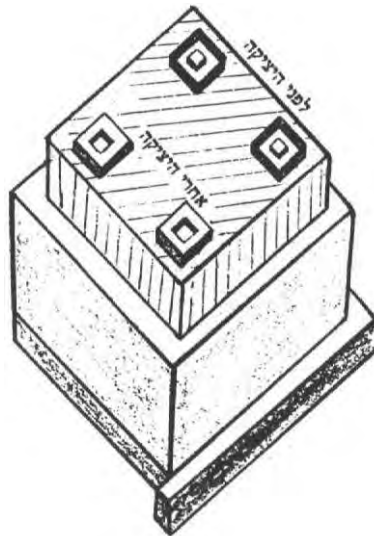

ה. בפינה הדרומית מערבית של היסוד, יש שני נקבים ביסוד, אחד בצד מערב ואחד בצד דרום [עבור הדמים].

בעת שמכינים את התבנית בעבור היסוד, מעמידים במקומות שצריכים להיות נקבים, מקלות מעץ, כדי שאחרי יציקת האבנים וכו', ישארו נקבים במקומות אלו.

וכן בפינה הדרומית מערבית במזבחה למעלה יש גם כן שני נקבים, שיורדים עד למטה תחת המזבחה [עבור ניסוך היין והמים].

ובעת שמכינים את התבניות עבור החלק העליון של המזבחה, וכן עבור הסובב והיסוד, מעמידים מקלות מעץ גם במקומות שצריכים להיות נקבים אלו, כדי שאחרי יציקת האבנים וכו', ישארו נקבים במקומות הנכונים<sup>17</sup>.

ו. בצד דרום של המזבחה בונים מעלה משופע באורך ל"ב אמה וברוחב ט"ז אמה, דרכו עולים למזבחה. והוא נקרא כָּבֶשׁ. גם את הכבש בונים על ידי תבנית מעץ, ומכניסים לתבנית אבנים שלמות וחלקות ושופכים סיד וזפת ועופרת מותך, ממש כמו שבנו את המזבחה<sup>18</sup>.

**עד כאן סדר בניית המזבחה<sup>19</sup>.**

❧ באר ההיכל ❧

כה. עזרת כהנים.

כו. תפארת ישראל.

כז. המקורות לכל סדר בניית המזבחה: גמרא זבחים נ"ד. רש"י. רע"ב. רמב"ם. תפארת ישראל. עזרת כהנים.



## ביאור המשנה:

הַמְזַבַּח הָיָה שְׁלֵשִׁים וּשְׁתַּיִם עַל שְׁלֹשִׁים וּשְׁתַּיִם. [א] אורך ורוחב המזבח בחלקו התחתון, הוא שלשים ושתים אמה על שלשים ושתים אמה.

עָלָה אִמָּה וְכֹנֵס אִמָּה, זֶה הַיְסוּד. עלה אמה ונכנס אמה, זה היסוד. כי לאחר בניית היסוד בונים את הסובב שהוא צר יותר מהיסוד באמה אחת מכל צד. ולכן מדרגה זו הבולטת מהסובב בגובה אמה, וברוחב אמה מכל צד, נקראת 'יסוד'<sup>א</sup>.

נִמְצָא שְׁלֹשִׁים עַל שְׁלֹשִׁים. ונמצא שאחרי כניסה זו של היסוד, אמה מכל צד, ישאר שלשים על שלשים אמה<sup>ב</sup>.

עָלָה חֲמִשָּׁה וְכֹנֵס אִמָּה. זֶה הַסּוּבֵב. עלה חמש אמות ונכנס אמה אחת, זה הסובב.

כי לאחר בניית הסובב בונים את החלק העליון של המזבח, שהוא צר יותר מהסובב באמה אחת מכל צד. ולכן מדרגה זו הבולטת מהחלק העליון של המזבח בגובה חמש אמות, וברוחב אמה מכל צד, נקראת 'סובב'<sup>ב</sup>.

ונקרא 'סובב' כי הוא מקיף את כל המזבח, בשונה מהיסוד שהוא רק בשני צדדים<sup>א</sup>.

## באר ההיכל

כת. תפארת ישראל. וצריך לזכור שבצדדים מזרח ודרום אין יסוד לכל האורך, ויש שם רק אמה אחת של יסוד, כמו שיבואר להלן.

כט. תפארת ישראל.

ל. תפארת ישראל.

לא. תפארת ישראל.

נִמְצָא עֲשָׂרִים וְשִׁמוֹנֶה עַל עֲשָׂרִים וְשִׁמוֹנֶה. וּנְמַצָּא שְׂאֲחָרֵי כְּנִיסָה זֶה שֶׁל הַסּוּבָב, אִמָּה מִכָּל צֶדֶד, יִשְׂאָר עֲשָׂרִים וְשִׁמוֹנֶה עַל עֲשָׂרִים וְשִׁמוֹנֶה אִמָּה<sup>ל</sup>.

מְקוֹם הַקְּרָנוֹת אִמָּה מְזֵה וְאִמָּה מְזֵה. בְּרֹאשׁ הַמִּזְבֵּחַ מִחֲסָרִים הַקְּרָנוֹת אִמָּה אַחַת מִכָּל צֶדֶד, נִמְצָא עֲשָׂרִים וְשִׁשׁ עַל עֲשָׂרִים וְשִׁשׁ. נִמְצָא הָאוֹרֵךְ וְהָרוֹחֵב עֲשָׂרִים וְשִׁשׁ עַל עֲשָׂרִים וְשִׁשׁ אִמָּה. וּמִכְיוּוֹן שֶׁחֲכָהֲנִים צָרִיךְ לֵלְכֵת בְּצַדְדֵי הַמִּזְבֵּחַ כְּדֵי לַעֲשׂוֹת כַּמָּה עֲבוּדוֹת<sup>ל</sup>, וְכֵדֵי שֶׁלֹּא יִצְטָרְכוּ לֵלְכֵת בֵּין הַקְּרָנוֹת<sup>ל</sup>, יֵשׁ עוֹד אִמָּה אַחַת עֲבוּר מְקוֹם הַלְּוֹךְ רִגְלֵי הַכֹּהֲנִים, וּרְחִבּוֹ אִמָּה מְזֵה וְאִמָּה מְזֵה. עֲבוּר מְקוֹם הַלְּוֹךְ רִגְלֵי הַכֹּהֲנִים יֵשׁ עוֹד רוֹחֵב אִמָּה אַחַת מִכָּל צֶדֶד<sup>ל</sup>.

נִמְצָא עֲשָׂרִים וְאַרְבַּע עַל עֲשָׂרִים וְאַרְבַּע, מְקוֹם מְעַרְכָּה. נִשְׂאָר עֲשָׂרִים וְאַרְבַּע עַל עֲשָׂרִים וְאַרְבַּע מְקוֹם הַמְעַרְכָּה. שֵׁשׁ יְכוּלִים לַעֲשׂוֹת אֶת מְעַרְכוֹת הָעֲצִים וְהָאֵשׁ עֲבוּר הַקְּרֵבֶת הַקְּרֵבֶנֶת עַל הַמִּזְבֵּחַ<sup>ל</sup>.

שְׁנֵי הָאֲמוֹת שֶׁל בֵּין הַקְּרָנוֹת וּמְקוֹם הַלְּוֹךְ רִגְלֵי הַכֹּהֲנִים, הֵם מִשְׁוֹקְעִים וְנִמְוָכִים יוֹתֵר מִגַּג הַמִּזְבֵּחַ, וְעַל יְדֵי זֶה נִהְיָה כְּעֵין גֹּדֵר נִמְוָךְ כְּדֵי שֶׁלֹּא יִחְלִיקוּ הַכֹּהֲנִים<sup>ל</sup>.

❧ באר ההיכל ❧

לב. תפארת ישראל.

לג. כגון כדי להפך במזלגות את הקרבנות שעדיין לא נשרפו ועוד (רא"ש).

לד. רע"ב.

לה. תפארת ישראל.

לו. תפארת ישראל.

לז. זבחים ס"ב. תפארת ישראל.

**מזבח**

**צפון**

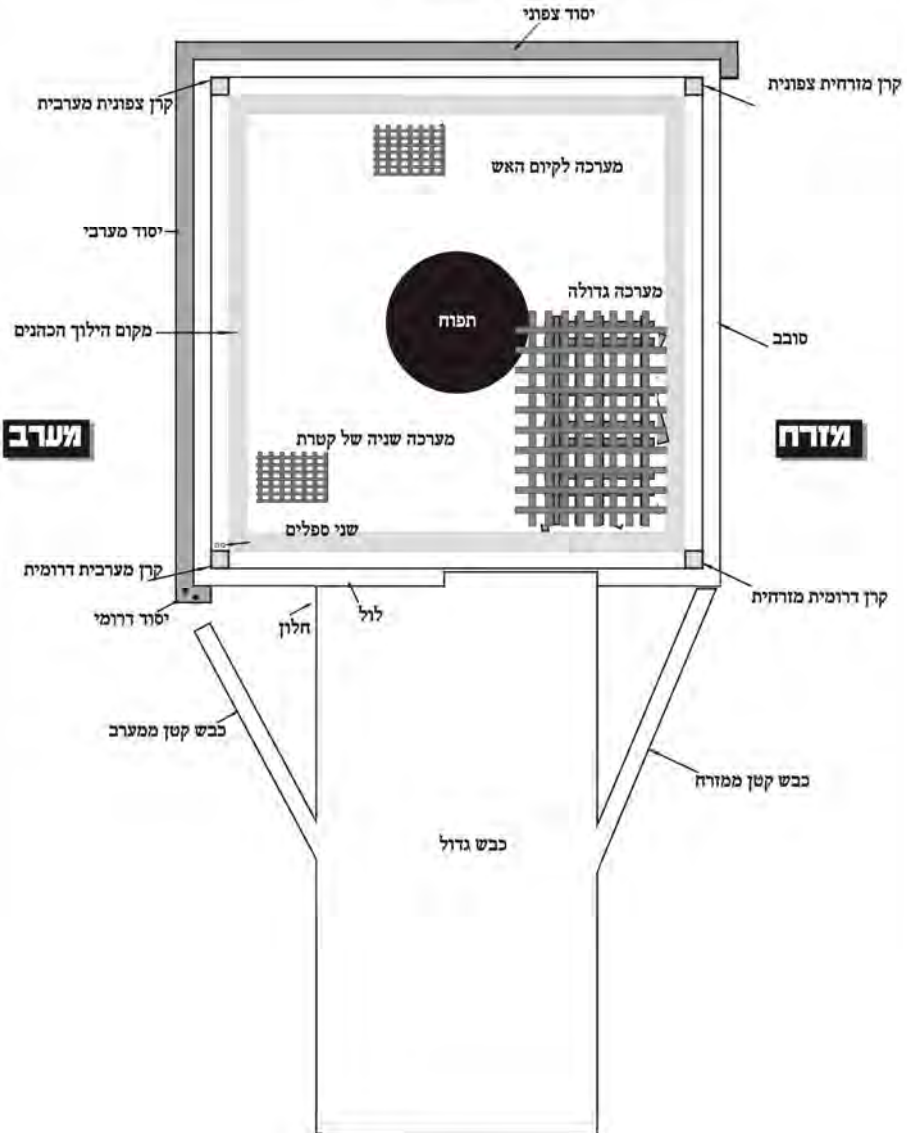

**מערב**

**מזרח**

**דרום**

## אופן בנית המזבח

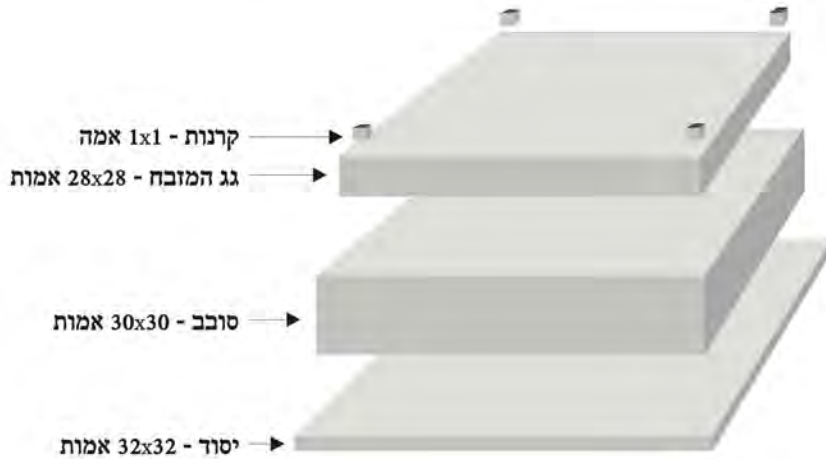

## המזבח והכבשים

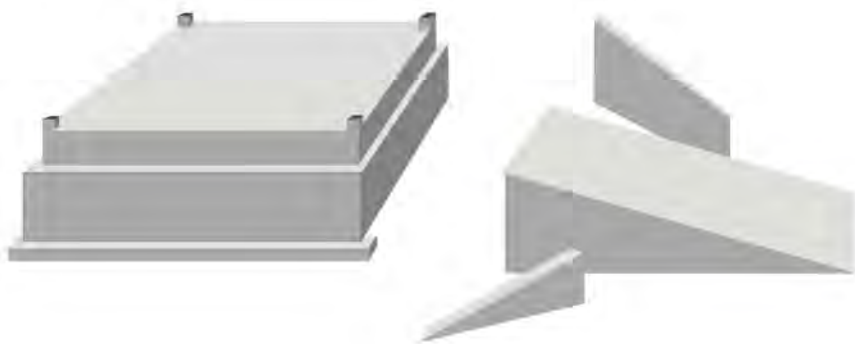

גובה המזבח

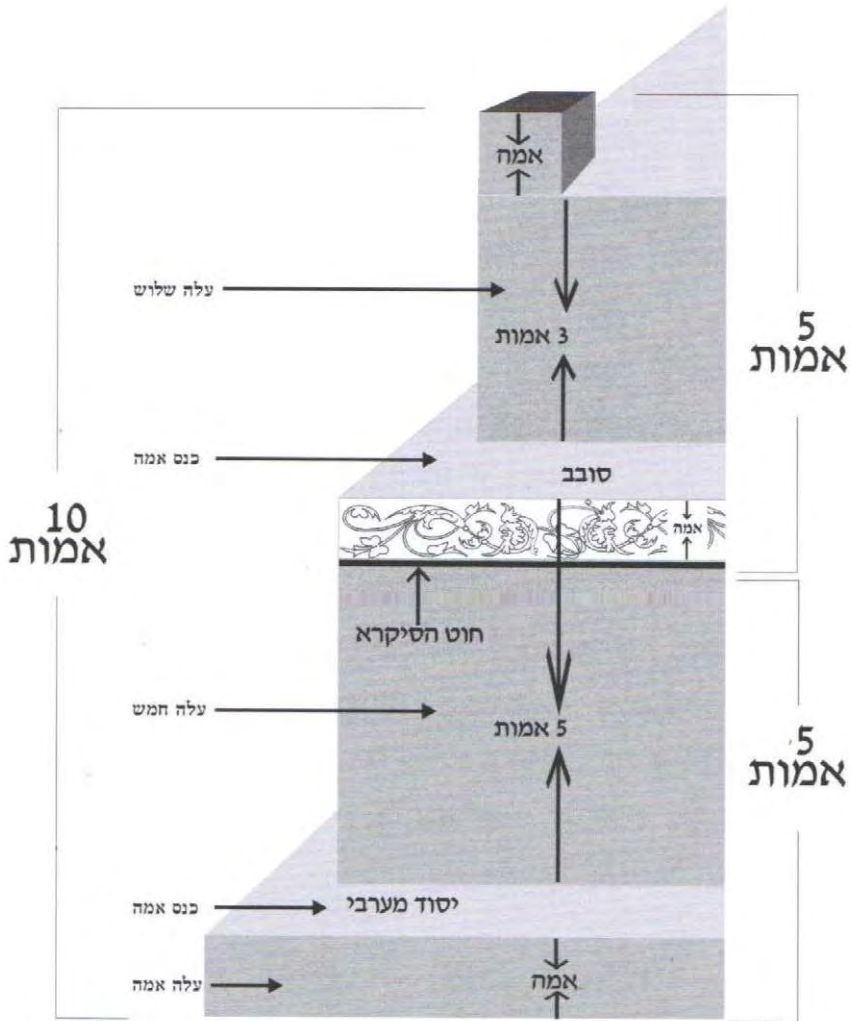

אָמַר רַבִּי יוֹסִי, רַבִּי יוֹסִי מוֹסִיף וְאוֹמֵר: מִתְחַלֵּה, בְּבֵית הַמִּקְדָּשׁ הַרְאֵשׁוֹן, לֹא הָיָה הַמִּזְבֵּחַ אֶלָּא עֲשָׂרִים וּשְׁמוֹנֶה עַל עֲשָׂרִים וּשְׁמוֹנֶה. בְּבֵית הַמִּקְדָּשׁ הַרְאֵשׁוֹן הַמִּזְבֵּחַ הָיָה לְמַטֵּה רַק עֲשָׂרִים וּשְׁמוֹנֶה עַל עֲשָׂרִים וּשְׁמוֹנֶה אִמָּה.

כּוֹנֵס וְעוֹלָה בְּמִדָּה זוֹ, וְהַמִּזְבֵּחַ נִהְיָה יוֹתֵר צָר וְיוֹתֵר צָר, לְפִי הַמִּידָה שֶׁלְמַדְנוּ, בִּיסוּד וּבִסּוּבֵב וּבִקְרָנוֹת וּמְקוֹם הַיְלּוּךְ רִגְלֵי הַכֹּהֲנִים, עַד שֶׁנִּמְצָא מְקוֹם הַמַּעְרְכָה עֲשָׂרִים עַל עֲשָׂרִים. עַד שֶׁנִּמְצָא שֶׁמְקוֹם הַמַּעְרְכָה, בְּבֵית הַמִּקְדָּשׁ הַרְאֵשׁוֹן, הוּא עֲשָׂרִים עַל עֲשָׂרִים אִמָּה.

שֶׁנֶּאֱמַר בַּמִּזְבֵּחַ שֶׁבְּבֵית הַמִּקְדָּשׁ הַרְאֵשׁוֹן<sup>ל</sup>: וַיַּעַשׂ מִזְבֵּחַ נְחֹשֶׁת, עֲשָׂרִים אִמָּה אָרְפוֹ וְעֲשָׂרִים אִמָּה רְחֵפוֹ. שֶׁמְקוֹם הַמַּעְרְכָה הוּא עֲשָׂרִים עַל עֲשָׂרִים אִמָּה<sup>ל</sup> [מִזְבֵּחַ נְחֹשֶׁת שֶׁכְּתוּב בַּפְּסוּק, הַכוּוֹנֶה לְמִזְבֵּחַ אֲבָנִים שֶׁעָשָׂה שְׁלֹמֹה, בְּמְקוֹם מִזְבֵּחַ הַנְּחֹשֶׁת שֶׁעָשָׂה מֹשֶׁה רַבִּינוּ בַּמִּדְבָּר<sup>מ</sup>].

וְדַהֲיִינוּ שֶׁבְּבֵית הַמִּקְדָּשׁ הַרְאֵשׁוֹן הָיָה הַמִּזְבֵּחַ לְמַטֵּה כ"ח עַל כ"ח אִמָּה, וְלִמְעַלָּה כ' עַל כ' אִמָּה.

וּכְשֶׁעָלוּ בְּנֵי הַגּוֹלָה, וְכִשְׁעָלוּ מַגְלוֹת בָּבֶל וּבָנוּ אֶת בֵּית הַמִּקְדָּשׁ הַשֵּׁנִי, הוֹסִיפוּ עָלָיו אַרְבַּע אַמּוֹת מִן הַדְּרוֹם וְאַרְבַּע אַמּוֹת מִן הַמַּעְרָב, הוֹסִיפוּ עַל מִידוֹת הַמִּזְבֵּחַ שֶׁהָיָה בְּבֵית הַמִּקְדָּשׁ הַרְאֵשׁוֹן, אַרְבַּע אַמּוֹת מִצַּד דְּרוֹם וְאַרְבַּע אַמּוֹת מִצַּד מַעְרָב<sup>מא</sup>.

✧ באר ההיכל ✧

לח. דברי הימים ב' ד' א'.

לט. רא"ש.

מ. רא"ש. מצודת דוד בדברי הימים.

מא. הוספה זו היתה ע"פ הנביאים (ראה רמב"ם הלכות בית הבחירה ב א-ד. חידושי הגר"ז בכורות יז.

דרך חכמה הלכות בית הבחירה ב א-ד).

ויוצא שבבית המקדש השני המזבחה הוא למטה ל"ב על ל"ב אמה, ולמעלה כ"ד על כ"ד אמה.

בְּמִין גְּמָא. הוספה זו שהוסיפו ארבע אמות מצד דרום וארבע אמות מצד מערב, הוא כמו צורת האות השלישית מיוונית, שנקראת 'גמא', וצורתה כך<sup>מב</sup>:



הטעם לתוספת זו:

יב יש בור שמגיע עד התהום הנקרא 'שיתין', והוא נברא בששת ימי בראשית<sup>מד</sup>, ונסתם, ודוד המלך חזר ופתח מה שנסתם<sup>מד</sup>. הנסכים שמנסכים על המזבחה יורדים ל'שיתין'.

בבית המקדש הראשון בור זה היה ליד המזבחה, והנסכים שמנסכים על המזבחה עצמו היו יורדים בצד המזבחה אל הריצפה, ומשם ירדו לבור שליד המזבחה הנקרא 'שיתין'.

ולא עשו נקב בתוך המזבחה שהנסכים יוכלו לרדת דרך שם ל'שיתין', כי סברו שמה שכתוב בפסוק<sup>מה</sup> 'מְזִבַּח אֲדָמָה' היינו שהמזבחה יהיה אטום כמו אדמה, שלא יהיה בו שום נקב חלול.

❧ באר ההיכל ❧

מב. תפארת ישראל.

מג. סוכה מ"ט.

מד. סוכה נ"ג. ופירוש שני ברש"י.

מה. שמות כ' כ"א.

וכן שיהיה מחובר באדמה, שלא יהיה שום חלל תחתיו. אבל כשעלו מגלות בבל לבנות את בית המקדש השני, כבר התגלה להם על ידי יחזקאל הנביא שאינו נכון שהנסכים ירדו בצד המזבח, אלא כמו שהקרבנות מתעכלים במקום המזבח, כך צריכים הנסכים להתעכל במקום המזבח ממש. וצריך שהנסכים ירדו דרך נקבים מראש המזבח לתוך השיתין.

ומה שחשבו בתחילה שמה שכתוב בתורה 'מִזְבֵּחַ אֲדָמָה' היינו שיהיה אטום כמו אדמה, עכשיו התגלה להם שאינו כן, אלא הביאור הוא שהמזבח יהיה מחובר באדמה ולא יהיה חלול תחתיו.

וכן נתגלה להם עכשיו שרק חלל תחת כל המזבח אסור, אבל תחת חלק קטן מהמזבח מותר, ובפרט שהשיתין הוא צורך המזבח.

להזיז את המזבח אי אפשר, כי מקומו מדוייק מאוד מבריא את העולם. ולהזיז את השיתין אי אפשר, כי נברא מששת ימי בראשית.

ולכן הרחיבו את המזבח, והוסיפו ארבע אמות מצד דרום וארבע אמות מצד מזרח, כדי שיהיה המזבח גם מעל בור השיתין, וכך יוכלו לעשות נקבים מראש המזבח עד השיתין<sup>101</sup>.

ובשעת בניית המזבח בבית המקדש השני, העמידו קנה ארוך במקום שצריך להיות נקב, ואחרי שהתייבש הסיד והזפת והעופרת הסירו את הקנה ונשאר הנקב<sup>102</sup>.

❧ באר ההיכל ❧

מז. ביאור זה עפ"י גמרא זבחים ס"א.-ס"ב: ותפארת ישראל.

מז. תפארת ישראל.



וכך יהיה המזבח בבית המקדש השלישי, כמו שהיה בבית המקדש השני<sup>מ</sup>.

בראש המזבח, ליד קרן המערבי דרומי, יש שני ספלים מכסף, מחוברים בסיד למזבח<sup>מ</sup>. המערבי הוא עבור ניסוך המים, והמזרחי הוא עבור ניסוך היין. בספלים יש חור בתחתיתם,

### באר ההיכל

מח. המשך המשנה.

מט. תוספות סוכה מ"ח.

ג. עפ"י תוספות וריטב"א (סוכה מח:).

במשנה (סוכה ד ט) כתוב: עֲלֶה בְּכַבֵּשׁ וּפְנֵה לְשִׁמְאֵלוֹ, שְׁנֵי סְפָלִים שֶׁל כֶּסֶף הָיוּ שָׁם. רַבִּי יְהוּדָה אָמַר, שֶׁל סִיד הָיוּ, אֲלָא שֶׁהָיוּ מְשֻׁחָרִין פְּנֵיהֶם מִפְּנֵי הַיָּיִן. וּמִנְקֵבִין בְּמִין שְׁנֵי חֲסִמִּין דְּקִינָא, אֶחָד מְעַבֵּה וְאֶחָד דְּקָא, כְּדֵי שֶׁיְהִיוּ שְׁנֵיהֶם כְּלִין בְּכַת אַחַת. מְעַרְבֵי שֶׁל מַיִם, מְזַרְחֵי שֶׁל יָיִן.

פירש רש"י וז"ל: כמין שני חוטמין דקים. חוטם אחד בספל, ונקב אחד בחוטמו, והכהן מערה בפי הספלים, והנסכים מקלחין ויורדין דרך החוטמין על גב המזבח, ובמזבח היה נקב שבו המים והיין יורדין לשיתין של מזבח שהיו עמוקין וחלולים מאד.

וכן ביאר הרע"ב וז"ל: חוטם אחד בספל אחד ונקב אחד בחוטמו. והכהן מערה בפי הספלים והנסכים מקלחים ויורדים דרך החוטמין על גב המזבח, ובמזבח היה נקב שבו היין והמים יורדין לשיתין של מזבח שהן חלולים ועמוקים מאד.

אמנם בתוס' נתבאר באופן אחר, וז"ל: כמין חוטמין דקין. פירש בקונטרס חוטם אחד בספל ונקב אחד בחוטמו והכהן מערה מים בפי הספלים והנסכים מקלחין דרך החוטמין ע"ג המזבח ובמזבח היה נקב שבו המים והיין יורדין לשיתין של מזבח שהיו חלולין מאד ועמוקין וזו תימה גדולה מנין לו כל אותו הענין שחוטם של הספלים מקלח על גב המזבח ומשם לנקב המזבח ומשם לשיתין דלמא הוא דמנקב הספלים יורדין לשיתין כמין שני נקבי החוטם ולא שהיה בולט כמין חוטם כי היא דתנן במסכת מדות (פ"ג מ"ב) גבי דמים ובקרן מערבית דרומית היו שני נקבים כמין שני חוטמין דקין שהדמים ניתנין על יסוד מערבית ועל יסוד דרומית ויורדין בהן ומתערבין באמה ושמא כמין בלישת חוטם היה עשוי על הנקב שלא יפול עליו דבר לסותמו.

כתב הריטב"א וז"ל: והא דתנן שהיו הספלים מנוקבין כמין שני חוטמין דקין. מכיון שביורנו שהספלים האלו מחוברין היו במזבח ודאי לא היו החוטמין בולטין מן הספלים לחוץ בשפתיהם שאם כן איך יורדין המים כנגדן אל השיתין שהרי מכוונין היו הספלים כנגד השיתין ועומדין עליהם לרדת שם להדיא, אלא שאפשר שהנקבים היו בתחתיות הספלים מכוונין כנגד השיתין והיו הספלים נתונין כעין משפך, וכמין חוטמין שאמרו לומר שהנקבים דקים כנקבי החוטם, או אפשר שהיה בולט תחת הנקבים בתחתית הספלים שפופרת כמין חוטם כמו שעושיין למשפך כדי שתכנס אותה שפופרת לתוך השיתין ולא ישפכו המים לחוץ, ורש"י ז"ל נראה שהוקשה לו זה ופירש חוטם אחד בספל ונקב אחד בחוטמו והכהן מערה המים בפי הספלים והנסכים מקלחין ויורדין דרך החוטם על גבי המזבח ובמזבח היה נקב שבו המים והיין יורדין לשיתין של

והנסכים שמנסכים לתוכם יורדים לנקב שבמזבחה, ומשם נמשכים ויורדים לשיתין<sup>א</sup>.

את בית המקדש השני בנו בדיוק כמו בית המקדש הראשון, ורק עשו כמה שינויים לפי דברים מפורשים ביחזקאל<sup>ב</sup>, כפי שיהיו בבית המקדש השלישי<sup>ג</sup>.

ועתה אומר התנא את הפסוק ביחזקאל המדבר על בית המקדש השלישי, ששם רואים שמקום המערכה צריך להיות כ"ד על כ"ד אמה, ולפי זה עשו כן גם בבית המקדש השני<sup>ד</sup>.

שְׁנָאֵמֶר ביחזקאל: 'וְהָאֲרִיאֵל שְׁהוּא גַג המזבחה, הנקרא כן משום שבוער עליו אש מהשמים בצורת אריה גדול<sup>ה</sup>, שְׁתִּים עֲשָׂרָה אמה אָרְךָ, בְּשִׁתִּים עֲשָׂרָה אמה רֶחֶב, רְבֹעַ'.

מבאר התנא:

יְכוּל שְׂאִינוּ אֶלָּא שְׁתִּים עֲשָׂרָה עַל שְׁתִּים עֲשָׂרָה, הֵינּוּ יְכוּלִים

### באר ההיכל

מזבחה שהיו חלולים ועמוקין עד מאד עכ"ל, נראה מדבריו שהיה החוטם יוצא בשפת הספלים ומשם היה יורד על גבי המזבחה אלא שהיה ממה אותן כנגד השיתין בשעת שפיכתן ואם כן לא היו הספלים מחוברין, ומה שכתבנו יותר נכון וכן פי' בתוספות. ע"כ.

נא. סוכה מה:

הנקב שבספל של המים דק יותר מהנקב שבספל של היין. כדי שהמים עם היין יכלו מספליהם יחד (סוכה ד ט, רמב"ם הלכות תמידין ומוספין י ז).

הנקב העבה יותר הוא ליין, שעב מן המים, שהמים ממהרין לצאת, יותר מהיין העב בטבעו יותר מהמים (תפארת ישראל סוכה ד ט).

גב. שינויים אלו היו ע"פ הנביאים (ראה חידושי הגר"ז בכורות יו. דרך חכמה הלכות בית הבחירה ב א-ד. ועוד).

גג. רמב"ם הלכות בית הבחירה א' ד'.

גד. ראה תפארת ישראל.

גה. תפארת ישראל. וכע"ז במלבי"ם ביחזקאל (מג מז).

לחשוב שביאור הפסוק הוא שמקום המערכה הוא רק שתיים עשרה על שתיים עשרה אמה, אלא כְּשֶׁהוּא אֹמֵר כשנאמר בהמשך הפסוק 'אֶל אַרְבַּעַת רְבָעוֹ', מְלַמֵּד לומדים מזה, שְׁמֹן הָאֲמִצֵּעַ הוא מוֹדֵד שְׁתֵּים עֶשְׂרֵה אֲמָה לְכָל רוּחַ. שמהאמצע של המזבח מודדים שתיים עשרה אמה לכל צד. ולפי זה יוצא שכל מקום המערכה הוא עשרים וארבע על עשרים וארבע אמה<sup>11</sup>.

וכאשר נוסף את האמות של מקום הילוך רגלי הכהנים והקרנות והסובב והיסוד, יהיה המזבח בתחתיתו שלשים ושתיים על שלשים ושתיים אמה.

כך היה המידה של המזבח בבית המקדש השני, וכך יהיה מידת המזבח בבית המקדש השלישי.

# המזבח בבית ראשון

## צפון

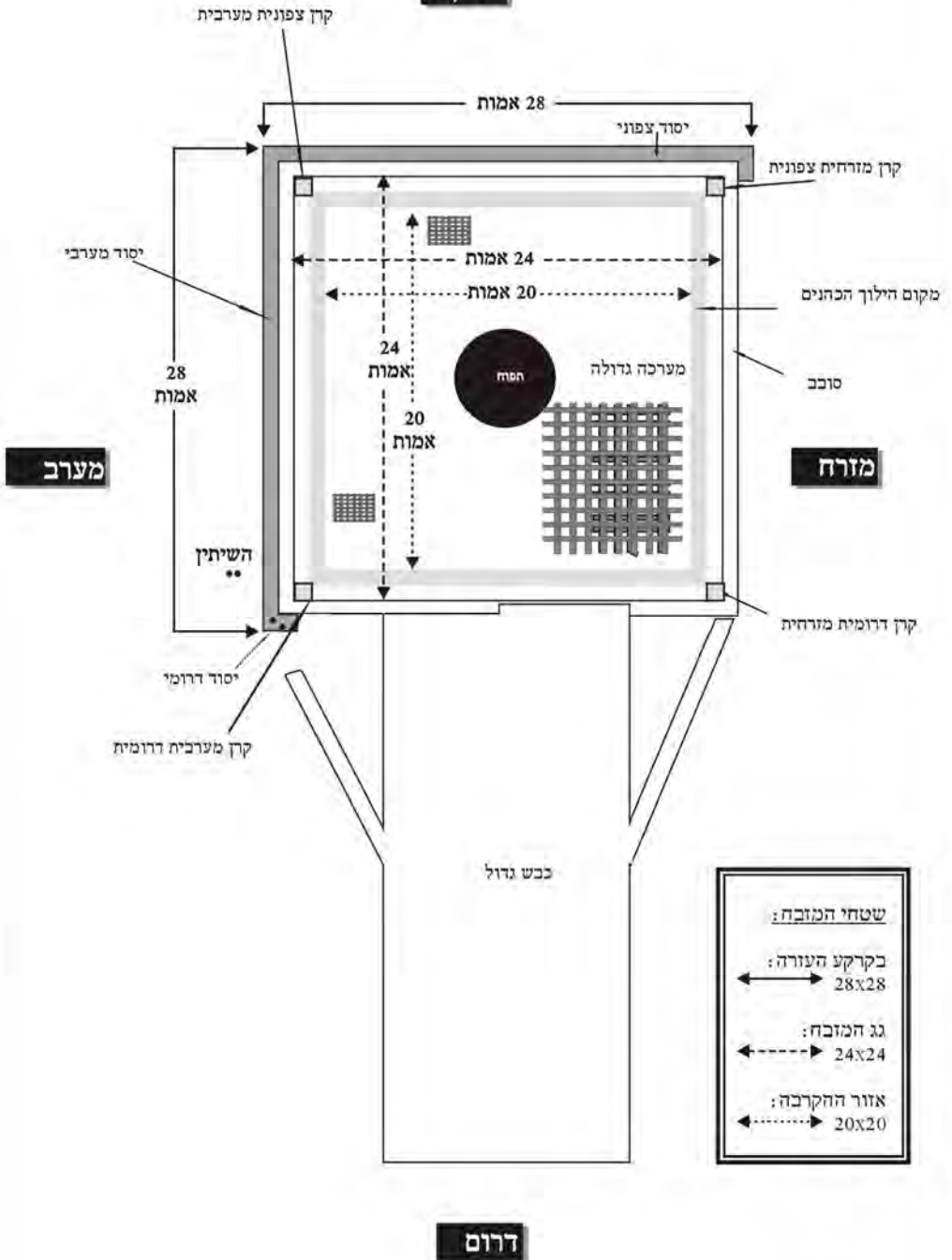

שטחי המזבח:	
←→	בקרקע העזרה: 28x28
←- - - - ->	גג המזבח: 24x24
←- - - - ->	אזור ההקרבה: 20x20

## דרום

# המזבח בבית שני

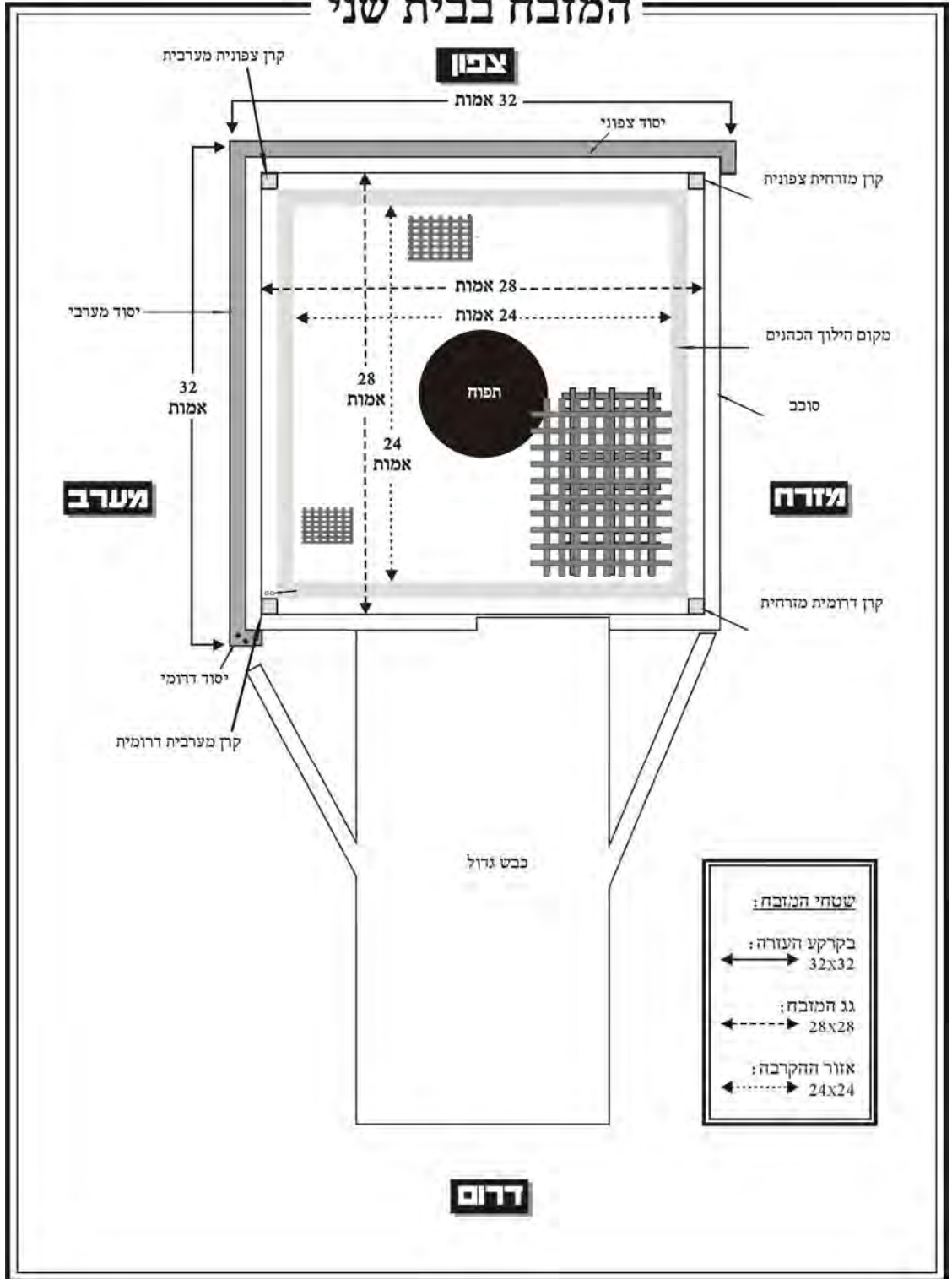

מבארת המשנה עוד הלכות במזבח:

וְחוּט שֶׁל סִקְרָא חוּגְרוֹ בְּאִמְצַע, יֵשׁ קוֹ אָדוּם סָבִיב הַמְזֻבַּח בְּאִמְצַע גּוּבְהוּיָא.<sup>נז</sup>

כל המזבח בגובה עשר אמות, וחציו חמש אמות.

היסוד גבהו אמה אחת, והסובב חמש אמה. ואם כן, אמה אחת מתחת גג הסובב הוא אמצע גובה המזבח, ושם נמצא הקו האדום.<sup>נח</sup>

באמה זו שבין 'חוט הסיקרא' עד גג הסובב, מצויירים ציצים ופרחים לנוי.<sup>נט</sup>

לְהַבְדִּיל בֵּין הַדָּמִים הָעֲלִיּוֹנִים לְדָמִים הַתְּחִתּוֹנִים. יֵשׁ קַרְבָּנוֹת שְׂצָרִיד לְזָרוֹק אֵת דָּמָם בְּחֶלֶק הָעֲלִיּוֹן שֶׁל הַמְזֻבַּח, שֶׁהֵם חֲטָאת בַּחֵמָה וְעוֹלַת הָעוֹף. וְיֵשׁ קַרְבָּנוֹת שְׂצָרִיד לְזָרוֹק אֵת דָּמָם בְּחֶלֶק הַתְּחִתּוֹן שֶׁל הַמְזֻבַּח, שֶׁהֵם שְׁלָמִים וְכֹל שֶׁאֵר הַקַּרְבָּנוֹת.<sup>ס</sup>

ולזה נעשה חוט הסיקרא באמצע גובה המזבח, כדי להבדיל בין הדמים שצריך לזרוק למעלה, אל הדמים שצריך לזרוק למטה.<sup>סא</sup>

וְהִיסוּד הָיָה מְהֻלָּךְ עַל פְּנֵי כָּל הַצָּפוֹן וְעַל פְּנֵי כָּל הַמַּעֲרָב, וְיֵשׁ יִסוּד הַמְזֻבַּח הֵיחָד בְּכָל צֶדֶד וּבְכָל צֶדֶד מַעֲרָב. וְאוֹכֵל בְּדָרוֹם אִמָּה אַחַת וּבַמְּזֻרָח אִמָּה אַחַת. וּבְצֶד דָּרוֹם מִמִּשְׁךְ הִיסוּד רַק אִמָּה

❧ באר ההיכל ❧

נז. רע"ב. תפארת ישראל.

נח. רע"ב. תפארת ישראל.

נט. זבחים ס"ב. תפארת ישראל.

ס. רע"ב. תפארת ישראל.

סא. רע"ב. תפארת ישראל.

אחת, ולא לכל האורך. וכן בצד מזרח יש יסוד רק אמה אחת,  
ולא לכל האורך<sup>סב</sup>.

כזה<sup>סג</sup>:

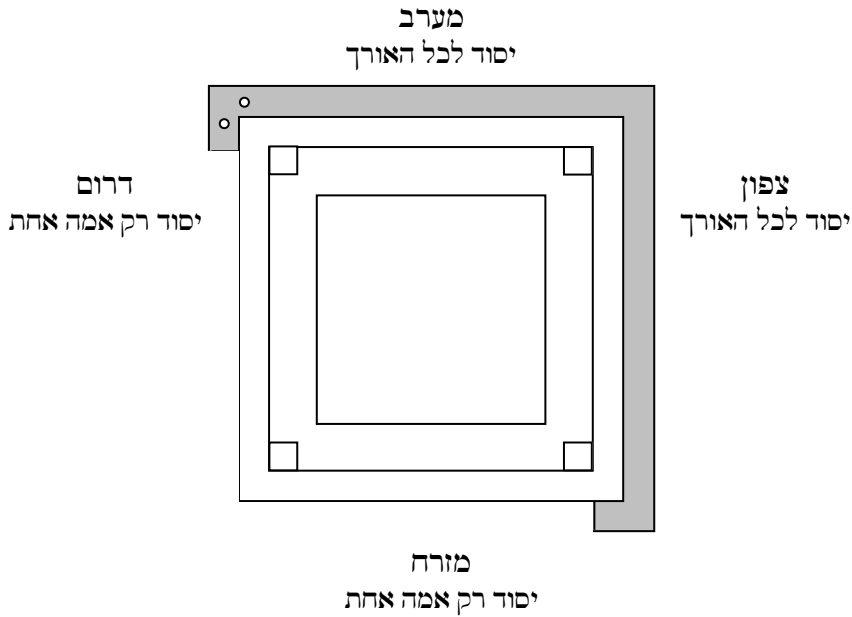

באר ההיכל

סב. רע"ב.

סג. דרך חכמה. כן כתב מרן הגר"ח קניבסקי שליט"א בדרך חכמה (הלכות בית הבחירה ב י) בשם החזון איש (זבחים סימן טז סק"ג) וז"ל: אלא היה היסוד משוך וכו' (אמה בדרום ואמה בצפון). היינו מלבד האמה שכנגד יסוד מערבי וצפוני, נמצא דשני אמות יסוד בצד דרום, וכן במזרח (בשם החזון איש שם, ביאור הגר"א מדות ג א, לקומי הלכות לחפץ חיים זבחים נג. בזבח תודה בשם מהרת הקודש).

### המערכות והתפוח:

על המזבה, יש שלש מערכות<sup>טו</sup>: א. מערכה גדולה. מקומה במזרח המזבה, בצד דרום<sup>טז</sup>. מערכה זו גדולה ורחבה<sup>טז</sup>, ועליה מקריבים את קרבן התמיד ושאר הקרבנות<sup>טז</sup>.

סידור המערכה גדולה בכל בוקר באופן זה: מסדרים עצים אחד ליד השני ממזרח למערב, ועליהם מסדרים עצים מדרום לצפון, ועליהם שוב ממזרח למערב, וכן הלאה בסדר זה. בצד מזרח משאירים כעין חלון, כדי שיכנס משם רוח להלהיב האש. ראשי העצים הפנימים נוגעים בתפוח. ברווח בין העצים מניחים קיסמים דקים, שאותם מדליקים, ועל ידם נדלק כל המערכה<sup>טז</sup>.

בנוסף לשאר העצים שבמערכה גדולה, מביאים גם כן בכל בוקר ובכל ערב שני גזירי עצים<sup>טז</sup>, ארכם ורחבם אמה על אמה, ועביים כמו מחק גדיש של סאה<sup>ז</sup>.

ב. מערכה שניה. ממערכה זו לוקחים גחלים במחתה כדי לשים על מזבה הזהב עבור הקטורת<sup>א</sup>. מקומה במערב המזבה, משוך מן הקרן שבמערבית דרומית לצד צפון ארבע אמות<sup>ב</sup>.

### באר ההיכל

סד. כך פסק הרמב"ם בהלכות תמידין ומוספין ב' ד'.  
סה. תמיד ב' ד'. ועפ"י תפארת ישראל בסימני הציוור. וז"ל התפארת ישראל: מערכה גדולה היה בדרום המזבה, נגד חצי מזרחי של כבש.

סו. תפארת ישראל תמיד ב' ד'.

סז. רמב"ם הלכות תמידין ומוספין ב' ד'.

סה. תמיד ב' ד'.

סט. יומא כ"ו: רמב"ם הלכות תמידין ומוספין ב' ג'.

ע. זבחים ס"ב: רמב"ם הלכות איסורי מזבח ז' ג'.

עא. רמב"ם הלכות תמידין ומוספין ב' ד'. ובשבת מקטירין על מערכה זו את שני הבזיכי לבונה משולחן לחם הפנים (תמיד ב. ה. רמב"ם הלכות תמידין ומוספין ב. ח).

עב. תמיד ב' ה'.



ג. מערכה לקיום האש. אין מקריבין במערכה זו כלום<sup>ע</sup>, אלא היא לקיום מצוות<sup>ע</sup> 'וְהָאֵשׁ עַל הַמִּזְבֵּחַ תִּקְרָא בּוֹ לֹא תִכָּבֵּה'.

ביום הכיפורים יש מערכה רביעית, שממנה לוקח הכהן גדול גחלים כדי להקטיר קטורת בקודש הקדשים<sup>ע</sup>.

באמצע המזבח יש את התפוח. והוא גל גדול של אפר<sup>ע</sup>. לשם גורפים את האפר בכל יום, ומעגלים את האפר הרב עד שנראה כעין תפוח גדול<sup>ע</sup>.

בכל יום לפני שמעלים את העצים כדי לסדר את המערכה, בוזקים מלח על הכבש כדי שלא יחליקו הכהנים. ומותר מפני שאין ההולכה הזו עבודה. אבל אחר כך אוספים משם את המלח, כדי שלא יהיה חציצה בין רגלי הכהנים לכבש, בשעת עבודת הולכת הקרבנות למזבח<sup>ע</sup>.

## משנה ב

וּבְקָרְן מְעַרְבִית דְּרוֹמִית הָיוּ שְׁנֵי נְקָבִים, פְּמִין שְׁנֵי חֲטָמִין דְּקִין, שְׁהַדָּמִים הִנְתְּנִין עַל יְסוֹד מְעַרְבִי וְעַל יְסוֹד דְּרוֹמִי,

באר ההיכל

עג. רמב"ם הלכות תמידין ומוספין ב' ד'.

עד. ויקרא ו' ה'.

עה. רמב"ם הלכות תמידין ומוספין ב' ה'.

עו. כך פסק הרמב"ם בהלכות עבודת יום הכיפורים ב' ה'. והוא שימת רבי יוסי ביומא ד' ו'.

עז. רמב"ם הלכות תמידין ומוספין ב' ז'. תפארת ישראל בסימני הציוור.

עה. פירוש המשניות להרמב"ם תמיד ב' ב'. רמב"ם הלכות תמידין ומוספין ב' ד'. רע"ב תמיד ב' ב'.

ב'. תפארת ישראל תמיד ב' ב'. תפארת ישראל בסימני צורת המזבח.

עט. עירובין ק"ד. וברש"י. רמב"ם הלכות תמידין ומוספין ו' ג'.

יורדין בְּהֶן וּמֵתְעַרְבִין בְּאַמָּה, וַיּוֹצְאִין לְנַחַל קְדְרוֹן:

לאחר הזאת דם הקרבנות, כל אחד לפי הלכותיו, שופכים את הדם שנשאר ליסוד המזבחה<sup>פ</sup>. את דם החטאות הפנימיות שופכים ליסוד המערבי, ואת דם שאר הקרבנות ליסוד דרומי<sup>פא</sup>.

וּבְקֶרֶן מְעַרְבִית דְּרוּמִית הָיוּ שְׁנֵי נְקָבִים, כְּמִין שְׁנֵי חֲטָמִין דְּקִין, בְּגַג של יסוד המזבחה, בפניה המערבית דרומית שלו, היו שני נקבים דקים וארוכים עד הרצפה<sup>פב</sup>.

שְׁהַדְמִים הִנְתְּנִין שְׁשִׁירֵי הַדָּמִים שְׁנִיתָנִים עַל יְסוּד מְעַרְבִי, וְכֵן שִׁירֵי הַדָּמִים שְׁנִיתָנִים עַל יְסוּד דְּרוּמִי, יוֹרְדִין בְּהֶן יורדים בנקבים האלו אל הלל שיש תחת המזבחה הנקרא 'שית', ומשם הולכים וּמֵתְעַרְבִין בְּאַמָּה ומתערבים בתוך נחל המים העובר באמצע העזרה, שהוא ברוחב אמה. וַיּוֹצְאִין לְנַחַל קְדְרוֹן. ויוצאים יחד עם המים האלו, אל 'נחל קדרון' שהוא בצד מזרח של הר הבית, בעמק שבין הר הבית והר הזיתים<sup>פג</sup>.

בעלי שדות קונים את הדמים שיצאו מהגזברים, כדי לזבל בהם את שדותיהם, והכסף להקדש<sup>פד</sup>.

וְהַיּוֹצֵאִים לְנַחַל קְדְרוֹן, שותמים את נקב יציאת המים של אמת המים העוברת באמצע העזרה, והמים עולים על

❧ באר ההיכל ❧

פ. רמב"ם. זבחים פרק ה'.

פא. רע"ב. תפארת ישראל.

פב. עפ"י רא"ש, רע"ב, תפארת ישראל.

פג. תפארת ישראל.

פד. רע"ב. תפארת ישראל.

גדותיהם ומדיחים את כל העזרה<sup>פ</sup>, ואחר כך פותחים את הנקב  
והמים יוצאים<sup>פ</sup>.

באר ההיכל

פה. כל רצפת העזרה כולה משיש (רש"י פסחים סד. ועוד).  
פן. תפארת ישראל. פסחים ס"ד. וברש"י. פסחים ה' ח' וברע"ב.

## מראה המזבח מצד מזרח



## מראה המזבח מצד מערב

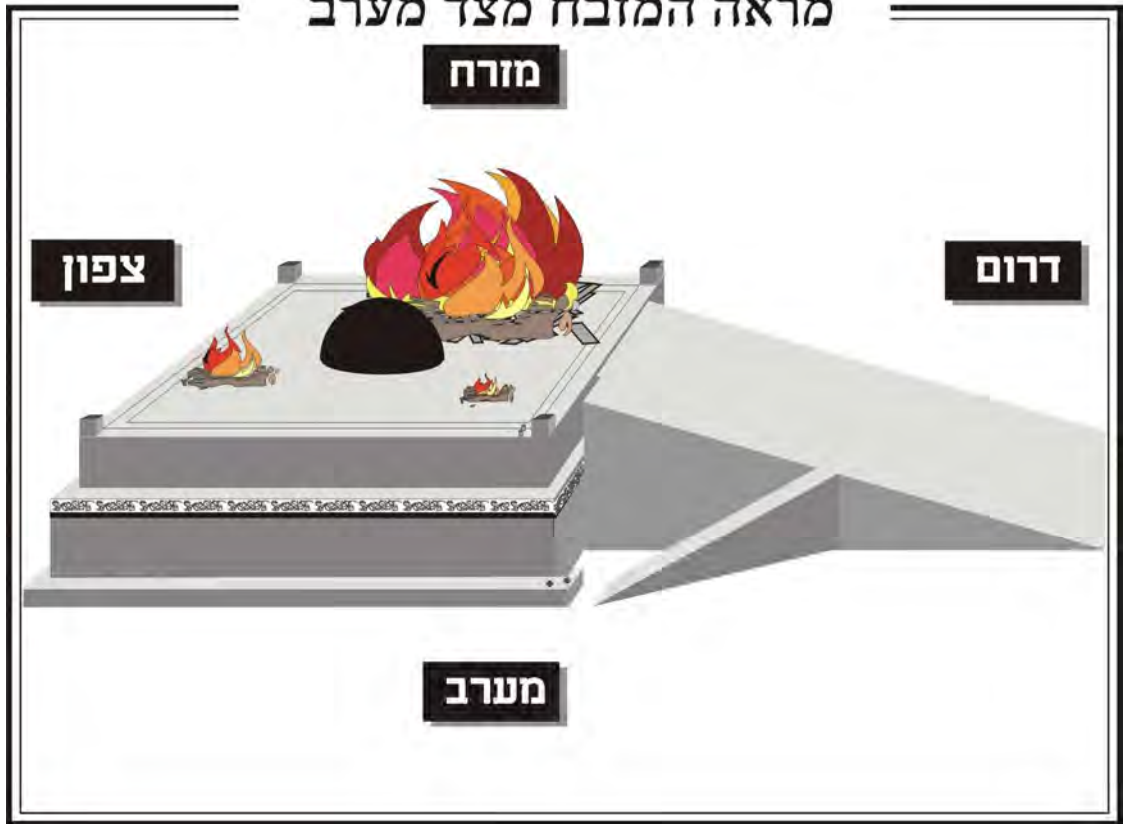

# מזבח

## צפון

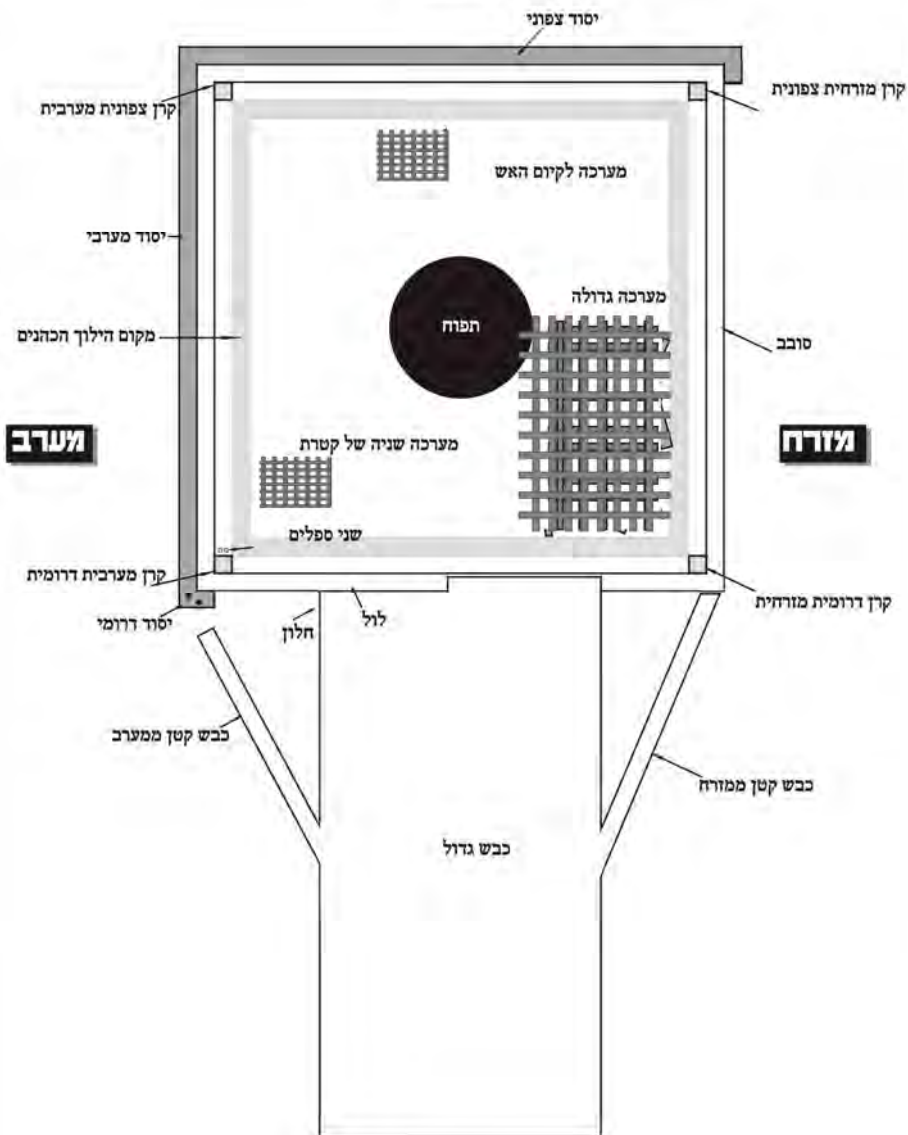

## דרום

## משנה ג

לְמַטָּה בְּרִצְפָּה בְּאוֹתוֹ הַקֶּרֶן, מְקוֹם הָיָה שֵׁם אִמָּה עַל אִמָּה,  
וְטַבְּלָא שֶׁל שֵׁישׁ, וְטַבְּעַת הָיְתָה קְבוּעָה בָּהּ, שָׁבוּ יוֹרְדֵי  
לְשִׁית וּמְנַקִּין אוֹתוֹ. וְכַבֵּשׁ הָיָה לְדַרוֹמוֹ שֶׁל מְזֻבְחָה, שְׁלֹשִׁים  
וּשְׁתַּיִם עַל רַחֲב שֵׁישׁ עֵשְׂרֵה, וְרַבּוּבָה הָיְתָה לוֹ בְּמַעְרְבוֹ,  
שָׁשׁם הָיוּ נוֹתְנִים פְּסוּלֵי הַטָּאֵת הָעוֹף:

לְמַטָּה בְּרִצְפָּה בְּאוֹתוֹ הַקֶּרֶן, למטה ברצפת העזרה, ממש ליד קרן  
מערבית דרומית של המזבחה<sup>פז</sup>, מְקוֹם הָיָה שֵׁם אִמָּה עַל אִמָּה, יש  
שם מקום אמה על אמה, וְטַבְּלָא שֶׁל שֵׁישׁ, ולוח<sup>פח</sup> של שיש מכסה  
על המקום הזה. לוח זה משיש, לא מחובר לרצפה. תחת  
ה'טבלא של שיש' הזה, יש חלל כמחילה ומערה<sup>פט</sup>.

וְטַבְּעַת הָיְתָה קְבוּעָה בָּהּ, בטבלא של שיש הזה קבוע טבעת  
מלמעלה, כדי שיוכלו להרים את הטבלא של שיש, שָׁבוּ יוֹרְדֵי  
לְשִׁית, ודרך הפתח הזה יורדים בסולם אל החלל הקטן שלמטה,  
הנקרא 'שית'<sup>צ</sup>.

❧ באר ההיכל ❧

פז. בדרך חכמה (הלכות בית הבחירה ב יב) עולה שזה ליד הקרן הזה בצד דרומו.

פח. ראה מצודת ציון ישעיה ל' ח.

פט. עזרת כהנים.

צ. תפארת ישראל.

וּמְנַקֵּין אוֹתוֹ, מְכַוֵּוּן שֶׁלְעִיתִים ה'שִׁית' יְכוּל לְהִיסְתֵּם מִפְּנֵי הַדְּמִים שִׁיּוֹרְדִים אֵלָיו מֵהִיסוּד, וּבִרְבוֹת הַזֶּמֶן נִקְרָשׁ שֵׁם הַדֵּם, לְכֵן לַפְעָמִים נִכְנָסִים לְשִׁית וּמְנַקִּים אוֹתוֹ<sup>צא</sup>.

**'שִׁית' ו'שִׁיתִין':**

בִּקְרָן מְעַרְבִית דְּרוּמִית שֶׁל הַמְּזֻבָּח, יֵשׁ לְמַטָּה תַּחַת פִּינָה זוֹ שֶׁל הַמְּזֻבָּח שְׁנֵי בּוֹרוֹת. בּוֹר אֶחָד לְדָמִים, נִקְרָא<sup>צב</sup> 'שִׁית'. וּבוֹר שְׁנֵי לְנִסְכִּים, נִקְרָא<sup>צג</sup> 'שִׁיתִין'<sup>צד</sup>.

שְׁנֵיהֶם נִקְרָאִים עַל שֵׁם שֶׁהַדְּמִים וְהַנְּסָכִים שׁוֹתְתִים בָּהֶם, אֵלּא שֶׁלְּדָמִים נִקְרָא 'שִׁית' וְלְנִסְכִּים נִקְרָא 'שִׁיתִין' לְסִימָן<sup>צה</sup>.

**שִׁית:** הַבוֹר שֶׁנִּקְרָא 'שִׁית' אֵינּוּ עֵמוֹק, הוּא נִמְצָא תַּחַת הִיסוּד, לְתוֹכוֹ יוֹרְדִים הַדְּמִים שֶׁשׁוֹפְכִים עַל הִיסוּד, וּמִשָּׁם מִמְּשִׁיכִים וּמִתְעַרְבִים בְּאֵמַת הַמַּיִם הַעוֹבֵרֶת בְּעִזְרָה<sup>צו</sup>.

### באר ההיכל

**צא.** עפ"י תפארת ישראל.

**צב.** צריך לומר שהשית שתחת המזבח, הוא אך רק תחת היסוד, ולא תחת הסובב ושאר חלקים מהמזבח. ובנוסף לזה מתפשט עוד מחוץ למזבח.

**צג.** השיתין תחת המזבח, הוא רק תחת כמה אמות בקרן מערבית דרומית, ולא יותר. אבל מתפשט עוד קצת מחוץ למזבח (ראה בדרך חכמה).

**צד.** תפארת ישראל. כן הוא שיטת התפארת ישראל שחילק בין 'שית' ל'שיתין', השית לדמים והשיתין לנסכים, ודרך הפתח של הטבלא של שיש יורדין לשית, ודרך הלול שבכבש יורדין לשיתין. אמנם צריך לדעת שיש בזה הרבה שיטות.

לשיטת הרמב"ם יש בור אחד לנסכים ולדמים, והוא נקרא גם שית וגם שיתין נלכאורה זה אותו שם, רק זה ביהיד וזה ברבים, ויורדים לשם בפתח של הטבלא של שיש. וכתב בדרך חכמה (הלכות בית הבחירה ב יב) שהבור רחב חמש אמות, ובחלק אחד של הבור אינו עמוק, ולשם שותתים הדמים ויוצאים לאמת המים. ובהמשך רחבו של הבור, הוא עמוק מאוד עד התהום, ולשם שותתים הנסכים.

**צה.** תפארת ישראל.

**צו.** תפארת ישראל.



הכניסה לשית היא דרך פתח בריצפה ליד קרן המזבח, אורך ורוחב הפתח אמה על אמה, ומכוסה בטבלא של שיש עם טבעת מלמעלה, כדי שיוכלו להרים את המכסה ולהיכנס ל'שית'<sup>צו</sup>.

נכנסים לשית מפעם לפעם, כשצריכים לנקותו מפני הדמים שנקרשים שם ברבות הזמן<sup>צח</sup>.

שיתין: הבור שנקרא 'שיתין' עמוק מאוד, עד התהום, הוא נמצא תחת כמה אמות בפינה של המזבח. לתוכו יורדים נסכי היין והמים שמנסכים בראש המזבח, ויורדים עד התהום<sup>צט</sup>.

בין הכבש למזבח יש רווח<sup>ק</sup>. בחצי הכבש המזרחי הרווח הוא קטן ומועט. ובחציו המערבי של הכבש הרווח הוא אמה אחת. רווח זה של אמה אחת, שהוא באורך שמונה אמות<sup>קא</sup>, נקרא ל'לקב<sup>ב</sup>.

ה'לול' הוא הכניסה ל'שיתין', שדרכו יכולים להיכנס ולרדת אל ה'שיתין'<sup>קב</sup>.

לפעמים נדבק יין בדפנות השיתין. ופעם בשבעים שנה יורדים כהנים בחורים צעירים<sup>קד</sup> דרך ה'לול', ומשתלשלים שם בחבל<sup>קד</sup>

✧ באר ההיכל ✧

צו. תפארת ישראל.

צח. תפארת ישראל.

צט. סוכה מ"מ.

ק. הטעמים שיש רווח בין הכבש למזבח: א. כדי לקיים מצוות זריקת אברי הקרבנות מהכבש למזבח דווקא. ב. כדי שמזבח יהיה מרובע (זבחים סב:).

קא. כל רוחב הכבש הוא מ"ז אמות, וחציו הוא ח' אמות.

קב. רש"י סוכה מ"ט.

קג. תפארת ישראל.

קד. שהם פרחי כהונה.

קה. עזרת כהנים.

ויורדים אל ה'שיתין. ומלקטים משם את היין שנדבק לכתלים, והוא קרוש כבר, ומעלים ושורפים<sup>קו</sup> על גבי המזבה<sup>קי</sup>.  
החשמונאים מצאו את פך השמן בחותמו של כהן גדול, בתוך השיתין<sup>קי</sup>.

### הכבש:

וּכְבֹש הָיָה לְדְרוֹמוֹ שֶׁל מִזְבֵּחַ, בצד דרום של המזבח, יש את הכבש, והוא עליה משופעת כמו מדרון, מקרקע העזרה עד כנגד מקום המערכה<sup>קט</sup>.  
מפני שאסור לעלות במדרגות למזבח, כמו שכתוב בתורה<sup>קי</sup>:  
וְלֹא תַעֲלֶה בְּמַעְלֵת עַל מִזְבְּחֵי<sup>קיא</sup>.  
אורך הכבש שלשים ושתים אמה, על רחב ורוחב הכבש יש עשרה אמה.

### באר ההיכל

קו. בגמרא (סוכה מט.) כתוב ששורפים בקדושה. ופירש רש"י במקום קדוש בעזרה. וביאר התפארת ישראל ששורפין על גבי המזבח (סימני צורת המזבח אות טו).

קז. עפ"י מלאכת שלמה, וכן נראה עפ"י השפת אמת עי"ש (סוכה מט.). ולפי"ז לא יהיה מחלוקת בין רבנן לרבי אלעזר בר צדוק בגמרא (סוכה מט.). ואולי זה הביאור בתיבות הגמרא 'אפילו תימא רבנן, בדאיקלטי', שנקלט בצדדים. ויתכן שכתלי השיתין לא היו חלקים לגמרי. עי"ש בגמרא והבן.

קח. עזרת כהנים בשם הפייטן לשבת שנייה של חנוכה, בפיוט המתחיל 'אודך'. ויתכן שהיה בתוך השיתין במקום עמוק מאוד כעין חפירה בכותל, ובתוכו היה מונח פך השמן, ומחוץ לחפירה קטנה זו היה הפתח סגור, והתום שם בחותמו של כהן גדול. וכך ידעו בודאי שהיוונים לא הסיטו את פך השמן (כן נראה עפ"י תוס' שבת כא:).

קט. רע"ב.

קי. שמות כ' כ"ג.

קיא. רע"ב.

שתיים מהאמות של הכבש הם מעל הסובב ומעל המקום שצריך להיות יסוד, נמצא שבקרקע ארכו רק שלשים אמה, אבל למעלה ארכו שלשים ושתיים אמה<sup>ק"ג</sup>.

הכבש אטום כמו המזבח<sup>ק"ג</sup>. בניית הכבש היא באותו אופן ממש כמו שבנו את המזבח. מכינים לבניית הכבש תבניות מעץ במידות שהכבש צריך להיות<sup>ק"ג</sup>, ומניחים בתוך התבנית אבנים גדולות וקטנות שלמות וחלקות. על האבנים שופכים סיד, זפת, ועופרת מותך, מעורבים יחד. מיישרים מלמעלה עם קרש מעץ. אחרי שהתייבש היטב, מסירים את התבנית, ונשאר בנוי הכבש<sup>קט"ו</sup>.

בצידי הכבש יוצאים ממנו שני כבשים קטנים. בצד מזרח יש כבש קטן אל הסובב, ובצד מערב יש כבש קטן אל היסוד<sup>קט"ו</sup>.

גם בין הכבשים הקטנים אל המזבח, יש רווח קטן<sup>ק"י</sup>.

וְרִבּוּבָה הֵיְתָה לוֹ בְּמַעְרְבוֹ, בקיר המערבי של הכבש, למעלה ליד השפה העליונה של הכבש, יש 'רבובה', שהוא חור מרובע אמה על אמה, ועמוק כאורך הושטת היד<sup>ק"ח</sup>.

רִבּוּבָה: כמו נְבוּבָה, מלשון<sup>ק"ט</sup> נְבוּב לַחֲזוֹת<sup>ק"ב</sup>. דהיינו חלול<sup>קכ"א</sup>.

❧ באר ההיכל ❧

קיב. זבחים ס"ב:

ק"ג. תפארת ישראל.

ק"ד. ומעמידים במקום שצריך להיות הרבובה וכו', קרש מעץ. כדי שאחרי שיתייבשו הסיד והזפת והעופרת, ויסירו את התבניות, ישאר חלול במקום זה (עזרת כהנים).

קט"ו. תפארת ישראל. עזרת כהנים.

קט"ז. זבחים ס"ב: רמב"ם הלכות בית הבחירה ב' י"ד.

ק"י. זבחים ס"ב:

ק"ה. תפארת ישראל בביאור המשנה, וכן בסימני צורת המזבח אות י"ז.

ק"ט. שמות כ"ז ח'.

משום שה'רבוכה' היא חור הלול, לכן נקרא כך<sup>קכב</sup>.

**שָׁשׁם הָיוּ נוֹתְנִים פְּסוּלֵי חֲטָאת הָעוֹף.** בתוך ה'רבוכה' נותנים את חטאת העוף שנפסלו מפני ספק<sup>קכג</sup>.

ונשארם שם עד שתעובר צורתם, דהיינו שיעבור עליהם לילה ויעבור מהם צורת מראה בשר רטוב, ויהיו נותר. ואחר כך שורפים בבית הדשן שבעזרה<sup>קכד</sup>, ולא על המזבח<sup>קכה</sup>.

### באר ההיכל

קכ. רע"ב.

קכא. רש"י שמות כ"ז ח'.

קכב. דרך חכמה (הלכות בית הבחירה ב יד).

קכג. תפארת ישראל.

קכד. ברמב"ם (הלכות מעשה הקרבנות ז ג-ד) וז"ל: שלשה מקומות לשריפה, אחד בתוך העזרה [לא על המזבח], ובו שורפין פסולי המוקדשין ואימורים קדשים קלים שנפסלו ופרים ושעירים של חטאות הנשרפות, אם אירע בהם פסול בין לפני זריקה בין לאחר זריקה, כגון שנטמאו או שיצאו חוץ לעזרה עד שלא הגיע זמנן לצאת, או שלן הבשר או לנו האימורין שלהן. והמקום השני בהר הבית ושמו בירה, ובו שורפין חטאות הנשרפות אם אירע בהן פסול אחר צאתן מן העזרה.

והמקום השלישי חוץ לירושלים והוא הנקרא בית הדשן, ושם שורפין חטאות הנשרפות בזמן שהן נשרפות כמצוותן [כדין פרים ושעירים הנשרפים]. ע"כ.

קכה. תפארת ישראל. וזה לשון התפארת ישראל: פסולי חטאת העוף. לפי שכל קרבן שנפסל וודאי בגופו, נשרף מיד בבית הדשן שבעזרה, אבל כשאין פסולו בגופו, רק מחמת הדם או מחמת הבעלים שנפסלו (כפסחים דפ"ב ב'), או שפסולו בגופו, אבל רק מחמת ספק, כהיסח הדעת שפוסל שמא נטמא (כפסחים דל"ד א'), או שנפסל מחמת שאר ספק, אז אינו נשרף מיד, רק צריך תחלה עיבור צורה, דהיינו שימתינו מלשרפו עד שיעבור מראית הבשר הרטוב, על ידי שילינדהו לילה אחת, ואחר כך ישרפוהו בבית השריפה שבעזרה (רמב"ם פסולי המוקדשין פי"ט ה"ב), ולהכי כל פסולי חטאת העוף כה"ג הניחום שם עד שיבאו לידי נותר, ואחר כך ישרפוהו במקום הנ"ל.

עוד כתב התפארת ישראל (בועז) וז"ל: ונראה לי דלהכי רק לחטאת העוף שנפסלה קבעו לה מקום לעיבור צורה. מפני שקרבנות יולדות שהן ב' עופות א' לעולה וא' לחטאת, מצויות ורבות בעזרה, ושכיח' נמי שהפיל' ואינה יודעת אם מין חיוב או מין פטור, שדינה נמי שתביא עולה וחטאת, והרי יש ספק שמא הפילה מין פטור, ויהיו קרבנותיה חולין בעזרה. להכי עולה תביא בתנאי, שאם פטורה יהי' לנדבה, אבל חטאת דלא שייך בו תנאי, הרי הוא בספק, אבל אינו נאכל, רק תעובר צורתו וישרף (ככריתות פ"א מ"ד). ולהכי מדחיישי' שיתערב זה קרבן הפסול בשאר קרבנות יולדות הכשרות שרבות בעזרה, להכי קבעו לה מקום שתהיה מונחת שם עד

סיכום ממה שנתבאר קכו:

שית: בור לדמים.

שיתין: בור לנסכים.

מבלא של שיש: שם הכניסה לשית.

לול: פתח במערב הכבש עצמו, והוא הכניסה לשיתין.

רבובה: חור בכבש, עבור פסולי חטאת העוף.

ליד הכבש בצד מערב יש שתי שולחנות. אחד של שיש, שנותנים עליו את האיברים, ואחד של כסף, שנותנים עליו (וה) תשעים ושלושה כלי שרת שמוציאים בכל בוקר קכו.

בצד מערב של הכבש, בזווית שבין הכבש למזבח, מונח על הרצפה מחתה מכסף, שבה עושים בכל יום את תרומת הדשן קכח.

## משנה ד

אַחַד אֲבְנֵי הַפֶּבֶשׁ וְאַחַד אֲבְנֵי הַמְזִיבָה מִבְּקַעַת בֵּית פָּרֹם.

באר ההיכל

שיהיה נותר. ומפני שחטאת העוף נעשה למטה אצל קרן מערבית דרומית של מזבח (כזבחים פ"ו מ"ב), להכי קבעו לה מקום זה להניחה סמוך למקום מליקתה (לרש"י פסחים ל"ד א'). ולא ינך פוסקים דס"ל שהניחה למעלה באותה קרן, נ"ל דלהכי לא קבעו לה מקום במקום שנמלקה, כדי שלא יכשלו בה הכהנים לאכלה. אבל כשיניחנה למעלה לא ישעו בה לאכול מה שמונח בראש המזבח. וגם שישעו בה להקריבה א"א, מדמנכר שחטאת היא, דבעולה הראש מובדל מהנוף, ובחטאת נשאר מחובר מדכתיב בה לא יבדיל.

קכו. לשיטת התפארת ישראל. אמנם יש בזה הרבה שיטות ואכמ"ל.

קכו. שקלים ו' ד', וברע"ב. רמב"ם הלכות בית הבחירה ב' ט"ו.

קכח. תמיד א' ד'. תפארת ישראל בסימני צורת המזבח.

וְחוֹפְרִין לְמִטָּה מֵהַתּוֹלָה, וּמִבֵּיָאִים מִשָּׁם אֲבָנִים שְׁלֵמוֹת,  
שְׁלֵא הוֹנָה עֲלֵיהֶם בְּרוֹזל, שֶׁהַבְּרוֹזל פּוֹסֵל בְּנִגְיָעָה. וּבַפְּגִימָה  
לְכָל דָּבָר. נִפְגְּמָה אַחַת מֵהֶן, הִיא פְּסוּלָה וְכֵלֶן פְּשׁוּרוֹת.  
וּמִלְּבָנִים אוֹתָן פְּעֻמִּים בַּשָּׁנָה, אַחַת בַּפֶּסַח וְאַחַת בַּחֹג.  
וְהַיֵּיכָל, פְּעַם אַחַת בַּפֶּסַח. רַבִּי אוֹמֵר, כָּל עָרֵב שֶׁפֶת  
מִלְּבָנִים אוֹתָן בַּמִּפָּה מִפְּנֵי הַדְּמִים. לֹא הָיוּ סֹדִין אוֹתָן  
בְּכַפִּים שֶׁל בְּרוֹזל, שֶׁמָּא יִגַּע וַיִּפְסוֹל, שֶׁהַבְּרוֹזל נִבְרָא לְקַצֵּר  
יָמָיו שֶׁל אָדָם, וְהַמְזֻבָּח נִבְרָא לְהַאֲרִיךְ יָמָיו שֶׁל אָדָם, אֵינוֹ  
בְּדִין שְׁיוֹנָה הַמְקַצֵּר עַל הַמְּאֲרִיךְ:

אֶחָד אֲבָנֵי הַפֶּבֶשׁ וְאֶחָד אֲבָנֵי הַמְזֻבָּח, בֵּין הָאֲבָנִים לַבְּנֵיית כֶּבֶשׁ  
וּבֵין הָאֲבָנִים לַבְּנֵיית הַמְזֻבָּח, מִבְּקַעַת בֵּית פָּרֶם, מִבֵּיָאִים אֶת  
הָאֲבָנִים מִבְּקַעַת שֶׁנִּקְרָאת 'בֵּית כֶּרֶם'. כֵּךְ הוּא שֵׁם הַמְּקוֹם קכט.  
מִבֵּיָאִים אוֹתָם דוֹקָא מִמְּקוֹם זֶה, כִּי שֵׁם יֵשׁ אֲבָנִים חֲלֻקוֹת בְּלִי  
שׁוֹם פְּגָם קל.

וְחוֹפְרִין בְּכָלֵי חֲפִירָה מֵעֵין קלא לְמִטָּה מֵהַתּוֹלָה, דִּהְיִינוּ יוֹתֵר נִמוּךְ  
מִמְּקוֹם שִׁיּוּדְעִים שֶׁלֹּא חֲפְרוּ שֵׁם מֵעוֹלָם, וְלֹא נִגַּע בְּרוֹזל בְּאֲבָנִים  
הָאֵלוּ מֵעוֹלָם קלב.

### באר ההיכל

קכט. רא"ש. מקום זה מוזכר בירמיה (ו א): וְעַל בֵּית הַכֶּרֶם שָׂאוּ מִשָּׂאתָ (רא"ש ועפ"י רש"י בירמיה).  
ומוזכר גם בנחמיה (ג יד): שֶׁר פֶּלֶךְ בֵּית הַכֶּרֶם. וכן מוזכר במשנה (גדה ב ז): אֲדָמָה מִבְּקַעַת בֵּית  
כֶּרֶם.

קל. רא"ש. תפארת ישראל.

קלא. רא"ש. חופרים בקרדומות מעין כדי שלא יפסלו האבנים מנגיעת ברזל בשעת החפירה.  
נראה שאף כשתפרו בעין, חפרו בעדינות ובוזהירות כדי שלא יפגמו האבנים.

קלב. רא"ש. תפארת ישראל.

בְּתוֹלָה: מקום שלא חפרו שם מעולם. לְמִטָּה מִהַבְּתוֹלָה: יותר נמוך ממקום שלא חפרו שם מעולם<sup>קלג</sup>.

וּמְבִיאִים מִשֵּׁם אֲבָנִים שְׁלֵמוֹת וְחִלְקוֹת<sup>קלד</sup>, שְׁלֵא הוֹנֵף עֲלֵיהֶם בְּרִזָּל, דְּהֵיִינוּ שְׁלֵא נִגַע בָּהֶם בְּרִזָּל מֵעוֹלָם<sup>קלה</sup>, מִשּׁוּם שֶׁהַבְּרִזָּל פּוֹסֵל בְּנִגְיָעָה, הָאֲבָנִים לְמִזְבֵּחַ וּלְכַבֵּשׁ נִפְסָלִים אִם נִגַע בָּהֶם בְּרִזָּל, אִפִּילוּ אִם לֹא עָשָׂה בָּהֶם פְּגִימָה<sup>קלו</sup>.

ומשום כך חופרים מאוד עמוק, מתחת למקום שיודעים שלא חפרו שם מעולם, וממילא יודעים שלא נגע ברזל באבנים אלו מעולם, ומשם מביאים את האבנים לכבש ולמזבח.

שְׁנֵאֵמַר<sup>קלז</sup> לֹא תִנִּיף עֲלֵיהֶם בְּרִזָּל. מִשְׁמַע אִפִּילוּ רַק נִגְיָעָה<sup>קלח</sup>.

וּבַפְּגִימָה לְכָל דְּבָר, וְכֵן הָאֲבָנִים לְמִזְבֵּחַ וּלְכַבֵּשׁ נִפְסָלִים אִם יֵשׁ בָּהֶם פְּגִימָה. וְלֹא מִשְׁנֵה מִמָּה נִהְיָה הַפְּגִימָה, אִם מֵעֵץ אִו מִנְחוֹשֶׁת אִו מֵאֲצָבַע אִו מִשָּׂאֵר דְּבָרִים, אֲלֵא כֹל פְּגִימָה שֶׁהִיא שֵׁשׁ בְּאֶבֶן, הִיא נִפְסָלָת לְמִזְבֵּחַ וּלְכַבֵּשׁ<sup>קלט</sup>.

שְׁנֵאֵמַר<sup>קמ</sup> אֲבָנִים שְׁלֵמוֹת תִּבְנֶה אֶת מִזְבֵּחַ ה' אֱלֹקֶיךָ. דְּהֵיִינוּ שֶׁהָאֲבָנִים צְרִיכוֹת לְהִיּוֹת שְׁלִימוֹת בְּלִי שׁוּם פֶּגַם, אִפִּילוּ מִדְּבַר אַחֲרָקֵמָא.

✧ באר ההיכל ✧

קלג. עפ"י תפארת ישראל.

קלד. תפארת ישראל.

קלה. תפארת ישראל.

קלו. רא"ש. תפארת ישראל.

קלז. דברים כ"ז ה'.

קלח. רא"ש.

קלט. רע"ב. תפארת ישראל.

קמ. דברים כ"ז ו'.

קמא. רא"ש.

שיעור הפגם שאם יש פגם כזה נפסלים האבנים, הוא כהגירת הציפורן<sup>קמב</sup>. דהיינו פגם קטן מאוד מאוד, שאם יעבירו את הצפורן על האבן היא תתעכב על ידי הפגימה<sup>קמג</sup>. וכמו בבדיקת סכין של שחיטה<sup>קמד</sup>.

נמצא שיש הבדל בין ברזל לשאר דברים: ברזל פוסל את האבנים אם נגע בהם, גם אם לא נהיה שום פגם. ושאר דברים פוסלים את האבנים רק אם עשו פגם.

אפילו אם נגע ברזל או נפגם מחוץ להר הבית לפני שנבנה, גם כן נפסל<sup>קמה</sup>.

נְפֻגְמָה אַחַת מֵהֶן, אִם נִפְגְּמָה אַחַת מֵהָאֲבָנִים, אֵפִילוּ לְאַחַר שֶׁנִּבְנְתָה בְּמִזְבְּחֵנוּ, הִיא פְּסוּלָה וְכֵלָן פְּשֻׁרוֹת, אֲבָן זוּ פְּסוּלָה, וְכָל שֶׁאֵר הָאֲבָנִים כְּשֵׁרוֹת, וְצָרִיךְ לְהַחֲלִיף אֶת הָאֲבָן<sup>קמז</sup>.

וּמִלְבָּנִים אוֹתָן פְּעָמִים פְּשָׁנָה, שְׁנֵי פְעָמִים בְּשָׁנָה צוֹבְעִים אֶת הַמִּזְבֵּחַ בְּצַבֵּעַ לְבָן עַל יַדֵּי סִיד, אַחַת בְּפֶסֶח וְאַחַת בְּחֶג, פֶּעַם אַחַת לְפָנֵי פֶסֶח וּפֶעַם אַחַת לְפָנֵי סוּכוֹת<sup>קמח</sup>.

❧ באר ההיכל ❧

קמב. חולין י"ח.

קמג. רש"י בכורות ל"ז:

קמד. חולין י"ז:

דין זה שאבן שיש בה פגם כהגירת הציפורן פסולה, הוא רק באבנים של המזבח. אבל אם חסר מהסיד של המזבח, נפסל המזבח רק אם חסר מהסיד טפח ויש אומרים אם חסר מהסיד כזית. מחלוקת בנמרא (חולין יח.) והרמב"ם פסק טפח (הלכות בית הבחירה ב יח).

קמה. תפארת ישראל.

קמו. תפארת ישראל.

קמז. רא"ש.

קמח. תפארת ישראל.

הרא"ש מקשה שהרי אסור להוסיף על הבנין שנאמר 'הכל בכתב מיד ה' (דברי הימים א' כח יט), וא"כ איך סדין את המזבח בסיד, הרי מוסיפים עליו. ואם ירצו לתרץ שתוספת מועטת כל כך לא



וְהַיְחִיל, פֶּעַם אַחַת בְּפֶסַח, [ו] וְאֵת הַיְחִיל צוֹבְעִים רַק פֶּעַם אַחַת  
בַּשָּׁנָה, לִפְנֵי פֶסַח<sup>קמט</sup>.

רַבִּי אֱמִיר, רַבִּי אֵינּוּ חוֹלֵק עַל תְּנֵא קְמָא, אֵלֶּא מוֹסִיף וְאוֹמֵר<sup>קנ</sup>: כָּל  
עָרֵב שֶׁבֶת מְלַבְּנִים אוֹתָן בְּמִפָּה מִפְּנֵי הַדָּמִים, בְּכֹל עָרֵב שֶׁבֶת  
מִלְּבָנִים אֵת הַמְּזֻבַּח לְכַבוֹד שֶׁבֶת<sup>קנא</sup> בְּמִפָּה סְפוּגָה בְּסִיד<sup>קנב</sup>, [ו] מִפְּנֵי  
הַדָּמִים שֵׁשׁ בְּזוּיּוֹת וּבְקִרְנוֹת הַמְּזֻבַּח<sup>קנג</sup>.

הַמְּשַׁנָּה חוֹזֵרֶת לְבֹאֵר אֵת דְּבָרֵי תְּנֵא קְמָא לְגַבֵּי צְבִיעֵת הַמְּזֻבַּח  
פְּעֻמִּים בַּשָּׁנָה<sup>קנד</sup>: לֹא הָיוּ סְדִין אוֹתָן בְּכַפִּים שֶׁל פְּרֹזֶל, כְּאִשֶּׁר  
מִסִּידִים אֵת הַמְּזֻבַּח וְהַכֶּבֶשׂ בְּסִיד לְבֹן, לֹא עוֹשִׂים זֹאת עַל יַדֵּי  
כְּלֵי הַנִּקְרָא 'כַּפִּים' הַעֲשׂוּי מְבֻרֹזֶל, שְׁמָא יִגַע וַיִּפְסֹל, שְׁמָא יִגַע  
בְּאֶבֶן מִהַמְּזֻבַּח וַיִּפְסֹל אוֹתוֹ. אֵלֶּא מִסִּידִים אֵת הַמְּזֻבַּח עַל יַדֵּי  
כַּף הַעֲשׂוּי מְעִיָּנָה<sup>קנה</sup>.

כַּפִּים: [ו] הוּא כַּף שֶׁל הַבְּנָאִים, שֶׁעַל יָדוֹ מִסִּידִים<sup>קנז</sup>.

### ✧ באר ההיכל ✧

נִקְרָא מוֹסִיף עַל הַבְּנִין, אִי אִפְשֶׁר לֹמַר כֵּךְ, כִּי כְּתוּב בְּגִמְרָא (חולין פג): שֶׁאִפִּילוֹ תוֹסַפְתָּ קִמְנָה  
מְאוּד כְּמוֹ מַעֲט עֶפֶר גַּם כֵּן אֶסוּר לְהוֹסִיף. וּמִתְרִין שֶׁמְקַלְפִים מִן הַסִּיד הַיֵּשֵׁן, וְאַחַר כֵּךְ סְדִין אֵת  
הַמְּזֻבַּח בְּסִיד חֹדֶשׁ [וְהַתִּירוּיָן הַשְּׁנִי בְּרֵא"ש, וְעִי"ש אֵת הַתִּירוּיָן הַרֵאשׁוֹן].

קְמָט. כְּתַב הַתוּ"שׁ שֶׁכֹּל בֵּית הַמִּקְדָּשׁ נִקְרָא 'הַיְחִיל'. וְלִפְנֵי פֶסַח צוֹבְעִים בְּסִיד אֵת כָּל הָעִזּוֹת וְהַר  
הַבֵּית וְהַלְשָׁכוֹת.

קנ. רע"ב.

קנא. תפארת ישראל.

קנב. עזרת כהנים. ועי"ש. וראה בתפארת ישראל. אמנם עיין ברא"ש שאינו בסיד אלא במפה  
מדיחין אותו. ומשמע במים. וראה עוד שימת הרמב"ם.

קנג. עזרת כהנים. יש גורסין במשנה 'אותו'. אמנם הנוסח שלפנינו 'אותו'. ונראה דתיבת 'אותו'  
במשנה, הכוונה לזויות וקרנות המזבה, שבכל מקום שיש דם מקנחים שם במפה.

קנד. רע"ב.

קנה. עפ"י רא"ש ורמב"ם ורע"ב.

קנז. רא"ש. רע"ב. הרע"ב גורס כאן 'כפיים' במ"ם. והוא 'כף' בלשון רבים. כן יש לפעמים בלשון  
הקודש שתיבה שהיא בלשון נקבה נעשית בלשון רבים ללשון זכר (תו"ש). ויש גורסים 'כפות'.

טו] המשנה תבאר את הטעם של איסור נגיעת ברזל במזבח: שֶׁהַבְּרֹזֶל נִבְרָא לְקַצֵּר יָמָיו שֶׁל אָדָם, הַבְּרֹזֶל נִבְרָא לְקַצֵּר אֶת יְמֵי הָאָדָם, וְכֵן הַמְּלַחְמוֹת נִקְרְאוּ עַל שֵׁם הָרֶב. וְהַמְּזִבְחָה נִבְרָא לְהַאֲרִיךְ יָמָיו שֶׁל אָדָם, אֲבָל הַמְּזִבְחָה נִבְרָא כְּדֵי לְהַאֲרִיךְ יָמָיו שֶׁל אָדָם, שֶׁאָדָם חוֹטֵא וּמִקְרִיב קֶרֶבֶן וְקוֹל ה' קוֹרֵא<sup>ק"י</sup>: גַּם ה' הֶעָבִיר חֲטָאתָךְ לֹא תָמוּת<sup>ק"י</sup>. אֵינּוּ בְּדִין שְׁיוֹנֵף הַמְּקַצֵּר עַל הַמְּאֲרִיךְ, לְכֵן אֵינּוּ בְּדִין שְׁיוֹנֵף הַמְּקַצֵּר עַל הַמְּאֲרִיךְ.

## משנה ה

וְטַבְּעוֹת הָיוּ לְצִפּוֹנָיו שֶׁל מְזִבְחָה, שֶׁשָּׂה סְדָרִים שֶׁל אַרְבַּע אַרְבַּע. וַיֵּשׂ אוֹמְרִים, אַרְבַּע שֶׁל שֵׁשׁ שֵׁשׁ, שֶׁעֲלִיהֶן שׁוֹחֲטִין אֶת הַקֶּדָּשִׁים. בֵּית הַמְּטַבְּחִים הָיָה לְצִפּוֹנָיו שֶׁל מְזִבְחָה, וְעֲלָיו שְׂמוֹנֶה עַמּוּדִים נְנֻסִין, וְרַבִּיעֵין שֶׁל אֶרֶז עַל גְּבִיהֶן, וְאוֹנְקָלִיּוֹת שֶׁל בְּרֹזֶל הָיוּ קְבוּעֵין בָּהֶם, וְשֶׁלְשָׁה סְדָרִים הָיוּ לְכָל אֶחָד וְאֶחָד, שֶׁבָּהֶם תּוֹלִין, וּמִפְּשִׁיטִין עַל שְׁלֹחָנוֹת שֶׁל שֵׁשׁ שֶׁבֵּין הָעַמּוּדִים:

וְטַבְּעוֹת הָיוּ לְצִפּוֹנָיו שֶׁל מְזִבְחָה, בְּצַד צִפּוֹן שֶׁל הַמְּזִבְחָה יֵשׁ טַבְּעוֹת.

❧ באר ההיכל ❧

ויש גורסים 'כפין'. ולפי כל גירסאות אלו נוכן לפי חלק מהגורסים 'כפיים' ביאור תיבה זו הוא 'כף' של הבנאים והוא כלי אומנותם, שבו סדין את הסיד. אמנם יש גורסין 'כפיים' בסמ"ך. ועיין ברמב"ם. וראה ב'היכל עולמים' בענין ביאור תיבה זו והקושינות שיש כאן.

קנו. שמואל ב' י"ב ס'.

קנה. עפ"י תפארת ישראל.

הטבעות הם בצד צפון, כי שם הוא מקום שחיטת קרבנות קדשי קדשים, וכל קרבנות הציבור הם קדשי קדשים<sup>קנט</sup>.

בתחילה, לפני שחיטת הקרבנות, כשרצו להפיל את הבהמה על הארץ כדי לשוחטה, היו מסרטים את הבהמה בין קרניה ונופל דם לתוך עיניה, וכך אינה מתחזקת לעמוד על רגליה. בא יוחנן כהן גדול, וביטל את זה מפני שזה נראה כמו מום<sup>קס</sup>.

או, שהיו מכים את הבהמה במקלות כדי להפילה לארץ. בא יוחנן כהן גדול וביטל את זה, מפני שאולי נעשית הבהמה טריפה, כי יתכן שניקב קרום המוח כנגד מקום ההכאה<sup>קסא</sup>.

ובמקום זאת התקין יוחנן כהן גדול טבעות<sup>קסב</sup>.

### באר ההיכל

קנט. רמב"ם.

התקינו את הטבעות דוקא במקום שכשר עבור קדשי קדשים, על אף שיכלו להתקין טבעות גם בדרום או בשאר צדדים ויהיה עבור קדשים קלים. ובנוסף למה שביאר הרמב"ם יתכן עוד לבאר שהטעם הוא כדי שלא יהיה טעות ולא ישחטו קדשי קדשים במקום שאינו ראוי להם. ועוד יתכן שאולי המקום של שחיטת הקרבנות הוא בעיקר בצפון, על אף שקדשים קלים כשר גם בכל מקום בעזרה, אבל עיקר המקום המיוחד לזה הוא בצד צפון, ועל כן עשו שם את הטבעות.

קס. גמרא סוטה מ"ח. וברש"י.

קסא. גמרא סוטה מ"ח. וברש"י. ואפשר להעיר שלכאורה מכיוון שיודעים באיזה מקום היכו את הבהמה, היו יכולים לעשות תקנה שצריך תמיד לבדוק את קרום המוח במקום ההכאה, כדי לדעת האם נעשית הבהמה טריפה. ותירץ המנחת יצחק (חלק ב סימן כז), שאין לעשות כן, מפני שאולי יקרה שישכח ולא יבדוק. ועוד תירץ, דאין לגרום נבילות ומריפות משום בל תשחית וכן משום תיקון הניצוצות או הגלגולים שבבהמה. ועל כן אפילו אם יבדוק וימצא טריפה ג"כ יעבור על איסור.

קסב. גמרא סוטה מ"ח. וברש"י. יוחנן כהן גדול הזה הצדיק שתיקן את התקנות, הוא היה אחרי שמעון הצדיק (רמב"ם הלכות מעשר ט א). והוא אביו של מתתיהו בן יוחנן כהן גדול הנזכר בתפילת על הנסים (מאירי פתיחה למסכת אבות. ערוך לנר ראש השנה יח).

ואינו יוחנן כהן גדול ששימש בכהונה גדולה שמונים שנה ולבסוף נעשה צדוקי (כסף משנה הלכות מעשר ט א), שהוא היה שנים רבות אח"כ, בימי שמעון בן שטח ומרתא בת ביתוס בימי החורבן (עי' תוס' הרא"ש קידושין סו).

**טבעות:** צורת הטבעת היא כמו קשת, חצי עיגול, ראשה האחד מחובר לריצפה עם ציר, ומגביה את הטבעת ומכניס את צואר הבהמה לתוכה, וחוזר וכופף את הטבעת על צווארה, ומחבר את הראש השני של הקשת בריצפה. וזה כדי שלא תתנועע הבהמה בשעת השחיטה<sup>קסד</sup>.

❧ טבעות קסד ❧

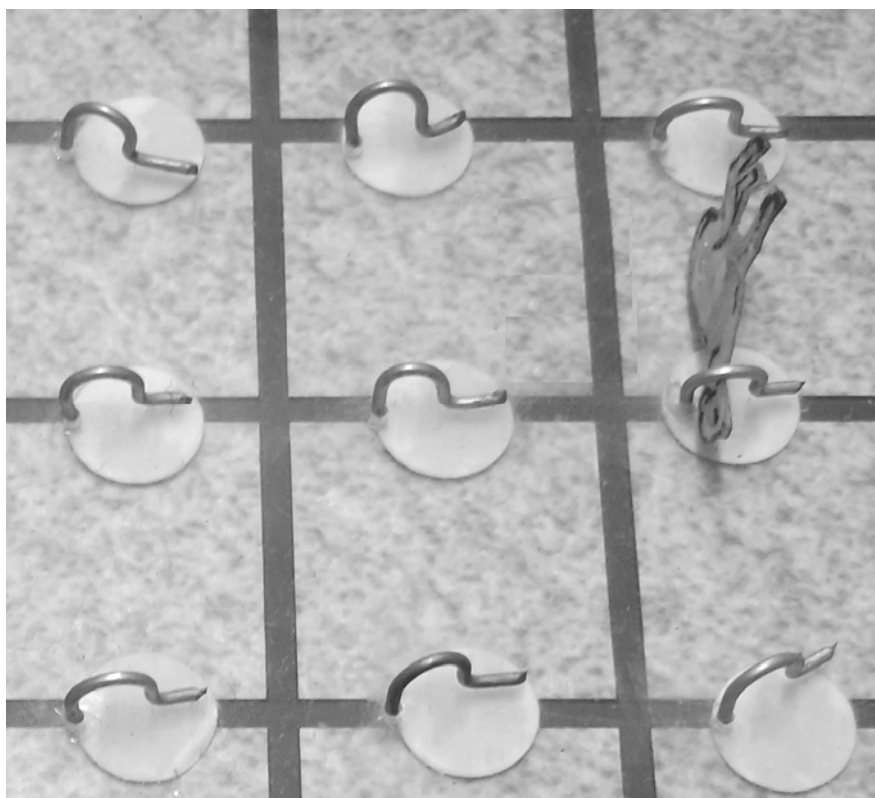

❧ באר ההיכל ❧

קסג. תפארת ישראל. ועפ"י הרא"ש.  
קסד. התמונה לדוגמא בלבד. רואים בתמונה חלק מהטבעות. ורואים גם באחד מהטבעות בהמה שהצואר שלה בתוך הטבעת.

[ז] יש עשרים וארבע טבעות. ומסודרים כך: ששה סדרים של  
 ארבע ארבע, שש שורות, ובכל שורה יש ארבע טבעות קס"ה.  
 ויש אומרים שעשרים וארבעת הטבעות מסודרים כך: ארבע של  
 שש שש, ארבע שורות, שבכל שורה יש שש טבעות קס"ו.  
 שעליהן שוחטין את הקדשים, שעל ידי הטבעות האלו שוחטים  
 את הקרבנות קס"ז.  
 בית המטבחים היה לצפונה של מזבחה, בצד צפון של המזבחה, יש  
 שטח שנקרא 'בית המטבחים'. ואינו בית ממש עם כתלים קס"ח.  
 ועליו, ובאותו המקום שנקרא 'בית המטבחים' קס"ט, יש שמונה  
 עמודים נגסין, שמונה עמודי אבן נמוכים קע ורחבים קע"א, ורביעין של  
 ארז על גביהן, ועליהם התיכות מרובעות מעץ ארז. ואונקליות  
 של ברזל היו קבועין בהם, בריבועי העץ קבועים וזים מברזלקע"ב,  
 דהיינו ברזל שראשו כפוף קע"ג.

באר ההיכל

קסה. רר"ש.

קסו. רר"ש.

קסז. תפארת ישראל.

קסת. תפארת ישראל. כל מקום המחזיק איזה דבר נקרא 'בית', כגון: בית הפרס, בית סאה, בית  
 כור, וכדומה (תפארת ישראל).

קסט. רר"ש. תפארת ישראל.

קע. רע"ב. תפארת ישראל.

קע"א. רא"ש. וכמו אדם ננס שהוא נמוך ורחב (רא"ש).

קע"ב. רמב"ם.

קע"ג. ראב"ד (תמיד ל:). כתב הרע"ב שהאונקליות הם כעין מזלגות.

וְשִׁלְשָׁה סְדָרִים הָיוּ לְכָל אֶחָד וְאֶחָד, יֵשׁ שְׁלֹשׁ שׁוּרוֹת שֶׁל  
 'אוֹנְקְלוֹיּוֹת', אֶחָד יוֹתֵר גְּבוּהָ מֵהַשְּׁנִי. הַנְּמוּךְ כְּדֵי לְתַלּוֹת עֲלָיו  
 כִּבְשׁ שֶׁהוּא קָטָן, הָאֲמֻצְעֵי כְּדֵי לְתַלּוֹת אֵיל שֶׁהוּא בִּינוֹנִי, וְהַגְּבוּהָ  
 עֶבֶר פֶּר שֶׁהוּא גְּדוּלְקָעִי.

ה'אוֹנְקְלוֹיּוֹת', הֵם בְּשִׁלְשֵׁת הַצְּדָדִים שֶׁל הַמְּרוּבְעִים, אֲבָל לֹא בְּצַד  
 מְעֵרֵב, כְּדֵי שֶׁלֹּא יַעֲמוּד וְאַחֲרָיו אֵל הַהֵיכָל־קָעִי.

הָאוֹנְקְלוֹיּוֹת הֵם בְּאוֹרֵךְ שְׁלֹשָׁה טַפְחִים. שְׁנֵי טַפְחִים שְׁקוּעִים בְּתוֹךְ  
 הָעֵץ, וְטַפַּח אֶחָד בּוֹלֵט לְחוּץ־קָעִי.

### ✧ באר ההיכל ✧

קַעַד. רר"ש. וכן פירש הרע"ב.

קָעָה. ראבי"ה. וכדעתו נקמו התוספות יום טוב, והתפארת ישראל.

וּלְכַאוּרָה שְׁנֵי פִירוּשִׁים אֱלוֹ הוֹלְקִים, דְּלִהְרַע"ב שְׁלֹשׁ סְדָרִים, הַכוּוֹנָה שְׁלֹשׁ אֶחָד יוֹתֵר גְּבוּהָ  
 מֵהַשְּׁנִי. אִלּוּם לְהַרְאִי"ה הַכוּוֹנָה שְׁלֹשׁ צְדָדִים שֶׁל הָעֵמוּד.

אֲמָנָם אֲפִשֶׁר לְבַאֵר שְׂאִין זֶה מַחְלֻקָתָהּ, וְהָיוּ גַם שְׁנֵיהֶם יָחַד, דִּהְיִינוּ שֶׁהָיוּ שְׁלֹשׁ אוֹנְקְלוֹיּוֹת אֶחָד  
 יוֹתֵר גְּבוּהָ מֵהַשְּׁנִי, וְהָיָה כֵּן בְּכָל אֶחָד מִשְׁלֹשָׁה צְדָדִים שֶׁל הָעֵמוּד. וְגַם לְהַרְר"שׁ וְהַרְע"ב יִבּוּא  
 פִּירוּשׁ זֶה עַל נִבּוֹן, כִּי גַם לְדַעְתָּם יֵשׁ שׁוּרוֹת שֶׁל אוֹנְקְלוֹיּוֹת, וְלֹא רַק אֶחָד כּוֹרֵד [בַּרְר"שׁ אֵיתָא כֵּן  
 בַּמְּפּוֹרֵשׁ, וְכֵן מִשְׁמַע גַּם בַּרְע"ב]. וְכֵן כְּתוּב בְּמִשְׁנַת 'סְדָרִים' דִּהְיִינוּ שׁוּרוֹת. וְאִם נֹאמַר שֶׁהַשׁוּרוֹת שֶׁל  
 הָאוֹנְקְלוֹיּוֹת הֵם אֶחָד לֵיד הַשְּׁנִי בְּאוֹתוֹ צֶדֶד שֶׁל הָעֵמוּד, מֵהַ תְּנוּעַלַת בּוֹהַ, הֲלֹא הַבְּהֵמָה גְּדוּלָה  
 וְאֵיךְ יוֹכְלוּ לְהַפְּיִישׁ כִּמְהָ יָחַד. עַל כֵּן צָרִיךְ לֹמַר שֶׁהַשׁוּרוֹת הֵם בְּצְדָדֵי הָעֵמוּד, דִּהְיִינוּ שִׁישׁ בְּכָל  
 אֶחָד מֵהַצְּדָדִים אוֹנְקְלוֹיּוֹת, וְיָחַד הֵם נַעֲשִׂים שׁוּרָה. וְכֵן אֲפִשֶׁר לְהַפְּיִישׁ כִּמְהָ בְּהֵמוֹת יָחַד בְּכָל  
 אֶחָד מִצְדָדֵי הָעֵמוּד. וּוְדָאֵי שְׁנֵם הַרְר"שׁ וְהַרְע"ב יִסְכְּיֵמוּ שֶׁבְּצַד מְעֵרֵב אֵין אוֹנְקְלוֹיּוֹת, כִּי אֲסוּר  
 לְעֵמוּד וְאַחֲרָיו אֵל הַהֵיכָל.

וּמִצַּד שְׁנִי, גַם הַרְאִבִי"ה לְשִׁיתָנוּ יִסְכְּיֵם שִׁישׁ כִּמְהָ אוֹנְקְלוֹיּוֹת אֶחָד יוֹתֵר גְּבוּהָ מֵהַשְּׁנִי בְּכָל אֶחָד  
 מֵהַצְּדָדִים, דַּכֵּן הוּא הַלְשׁוֹן סְדָרִים שֶׁפִּירוּשׁוֹ שׁוּרוֹת בְּמִשְׁנָה.

וּבַדֶּרֶךְ זֶה יִתְבָּאֵר שְׂאִין מַחְלֻקָתָהּ, וְהָיוּ שְׁלֹשׁ אוֹנְקְלוֹיּוֹת אֶחָד יוֹתֵר גְּבוּהָ מֵהַשְּׁנִי. וְהָיָה כֵּן בְּכָל אֶחָד  
 מִשְׁלֹשָׁה צְדָדִים שֶׁל הָעֵמוּד.

וְיִתְכַן רַק שְׁחוֹלְקִים מֵהוּ פִירוּשׁ תִּיבַת 'סְדָרִים' בְּמִשְׁנָה, הָאֵם הַכוּוֹנָה עַל שׁוּרָה מְלַמְטָה לְמַעְלָה,  
 אוֹ הַכוּוֹנָה עַל שׁוּרָה מִיְמִין לְשִׁמְאַל.

וְאֱלוֹ וְאֱלוֹ דְּבָרֵי אֱלֹקִים חַיִּים.

וּבַדֶּרֶךְ זֶה אֲפִשֶׁר לְבַאֵר גַּם כֵּן אֵת מַחְלֻקַּת תְּנָא קַמָּא וְהִישׁ אוֹמְרִים בְּתַחֲלִילַת מִשְׁנָה זוֹ, בְּעִנְיַן  
 שׁוּרוֹת הַטְּבַעוֹת.

קַעַד. רֵא"שׁ, וְעִי"שׁ.

שְׁפָּהֶם תוֹלִין, שלאחר השחיטה תולים את הבהמה על הווים שב'ננסין, ומְפָּשִׁיטִין וכך מפשיטים את העור ממנה.

כדי שלא תיגרר חלקה התחתון של הבהמה על הארץ, מניחים בשעת ההפשטה את חלקה התחתון על שְׁלַחֲנוֹת שֶׁל שֵׁשׁ שְׁפִין הַעֲמוּדִים, על שולחנות של שיש, שנמצאים ליד העמודים הננסים<sup>קעו</sup>. ונקראים 'בין העמודים' משום שהם מכוונים כנגד בין העמודים<sup>קעח</sup>.

ואף על פי שהשולחנות הם במרחק מהננסים<sup>קעט</sup>, אין הבהמה נגררת על הארץ, מכיוון שהבתמות של הקרבנות הם גדולים מאודך<sup>קפ</sup>.

השולחנות הם משיש, ולא מזהב, משום שהשיש מקרר ומצנן את הבשר שלא יסריח<sup>קפא</sup>.

### באר ההיכל

קעו. לשיטת תוספות (יומא ט"ז:) והראב"ד (תמיד ל:) השולחנות הם במרחק ארבע אמות מהננסים.

לשיטת הרמב"ם כפי שנתבאר בכסף משנה (הלכות בית הבחירה ה יג-יד), השולחנות הם ליד הננסין. עי"ש.

לשיטת התפארת ישראל, גם לפי השיטה שהשולחנות רחוקים מהננסין ארבע אמות, היינו שלא בשעה שמתמשים בהם, אבל כשרוצים להשתמש בהם לוקחים שולחן ומעמידים אותו בין העמודים ננסין.

יש אומרים שהיו שולחנות נוספים בין העמודים, הוץ מהשולחנות שנתבארו במשנה (מידות ה ב) שיש להם מקום מיוחד לעצמם.

קעת. ראב"ד תמיד ל: ואולי הוא כמו 'בין עיניך' בתפילין, שהכוונה כנגד בין העינים.

קעט. לשיטת תוספות, והראב"ד, ורש"י (יומא טז:–יז:), ורא"ש (מידות ה ב).

קפ. תוספות יומא ט"ז: וכתוב בתוספות בשם המדרש (בראשית רבה סה) שכשמרכיבים כבשי התמיד על הגמלים היו נגררים רגליהם בארץ.

קפא. רע"ב. ומקורו בתמיד ל"א:

על שולחנות אלו מדיחים את הקרביים גם כן<sup>קפב</sup>. אבל את הכרם מדיחים ב'לשכת המדיחים' שבדרום העזרה<sup>קפג</sup>, מכיוון שיש בה הרבה לכלוך<sup>קפד</sup>.

### ❧ באר ההיכל ❧

קפב. רע"ב.

קפג. תוי"ט מידות ה' ג'.

קפד. תמיד לא:

עוד בענין השולחנות במשנה בתמיד (ו ד): נטל את הקרבים ונתנן למי שזכה בהם להדיחן. והכרם מדיחין אותה בבית מדיחין כל צרכה. והקרבים מדיחין אותן שלשה פעמים במעוטה, על שולחנות של שיש שבין העמודים.

ובמשנה בשקלים (ו ד): שלשה עשר שולחנות היו במקדש, שמונה של שיש בבית המטבחים, שעליהן מדיחין את הקרבים. ושנים במערב הכבש, אחד של שיש ואחד של כסף על של שיש היו נותנים את האברים, על של כסף כלי שרת. ושנים באולם מבפנים על פתח הבית, אחד של שיש ואחד של זהב, על של שיש נותנין לחם הפנים בכניסתו, ועל של זהב ביציאתו, שמעלין בקדש ולא מורדין. ואחד של זהב מבפנים, שעליו לחם הפנים תמיד.



רפה

ידיד

פרק ג משנה ה

חיכל

אחד מהננסין קפה ☞



באר ההיכל ☞

קפה. התמונה לדוגמא להמחשה בלבד.

בשלשה מקומות נמצא מלח<sup>קפ"ו</sup>:

א. בלשכת המלח בדרום העזרה. שם נמצא המלח. ולוקחים משם מלח כדי למלוח את עורות הקדשים בלשכת הפרוה<sup>קפ"ז</sup>. וכן לוקחים משם מלח לצורך הכהנים לאכילת קדשי קדשים<sup>קפ"ח</sup>.

ב. על גבי הכבש. שם מולחים את איברי הקרבנות לפני הקרבתם<sup>קפ"ט</sup>.

ג. בראש המזבה, בקרן דרומית מערבית<sup>קצ'</sup>. שם מולחים את הקומין, והלבונה, ומנחות הנשרפות, ועולת העוף<sup>קצ"א</sup>.

### באר ההיכל

קפו. מנחות כ"א: רמב"ם הלכות איסורי מזבח ה' י"ג.

קפז. תוס' מנחות כ"א:

קפח. תוס' ישנים יומא י"ט. ועפ"י שקלים ז' ז'. מנחות כ"א: רמב"ם הלכות מעילה ח' ו'.

קפט. מנחות כ"א: רמב"ם הלכות איסורי מזבח ה' י"ג.

קצ. תוספתא מנחות ו' ב'.

קצא. מנחות כ"א: רמב"ם הלכות איסורי מזבח ה' י"ג.

מקום המזבח ובית המטבחים בעזרה ☪

מערב

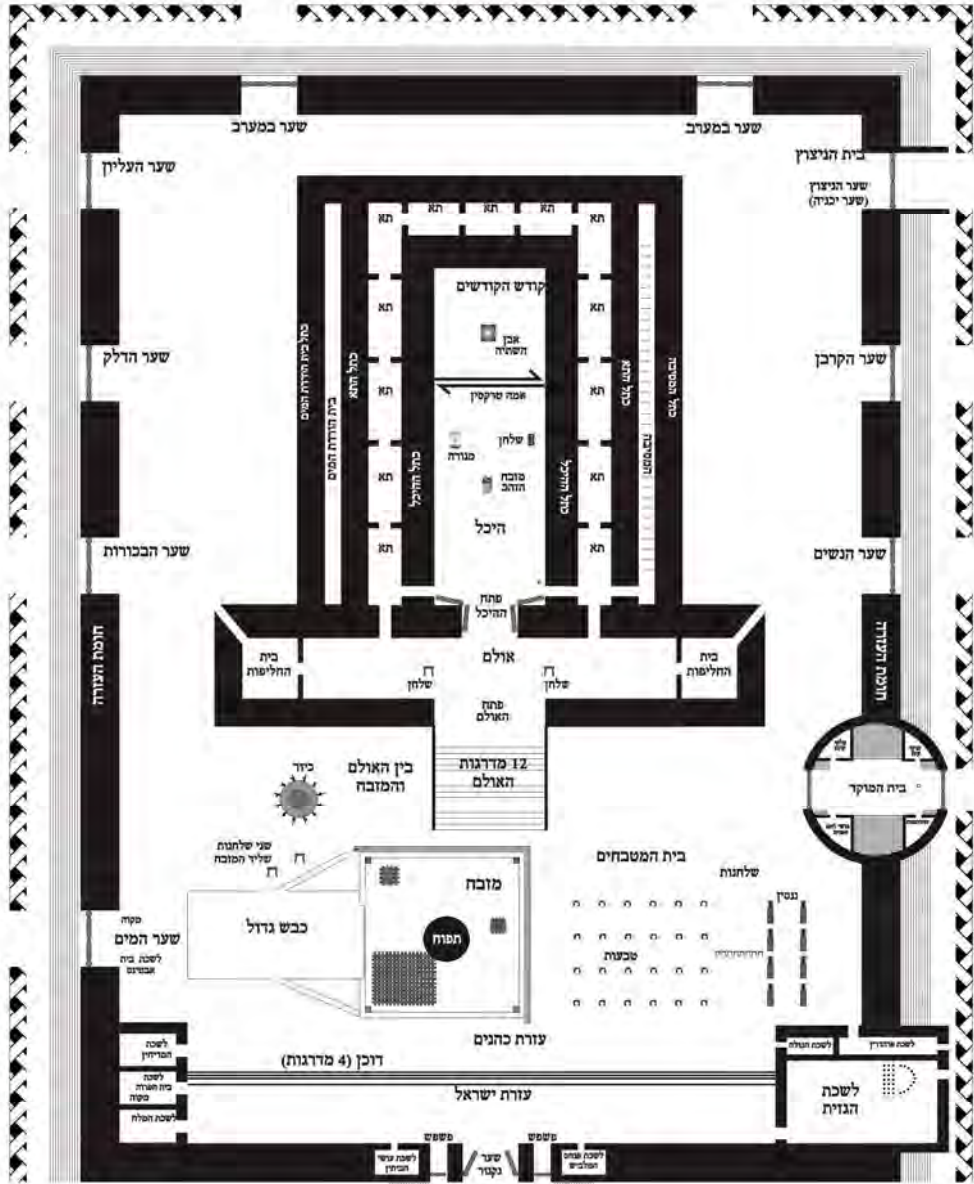

מזרח

דרום

צפון

## משנה ו

הַכִּיּוֹר הָיָה בֵּין הָאוּלָם וְלַמְזֻבָּח, וּמִשׁוֹךְ פְּלִי הַדְּרוֹם. בֵּין  
הָאוּלָם וְלַמְזֻבָּח, עֲשָׂרִים וּשְׁתַּיִם אַמָּה. וּשְׁתַּיִם עֲשָׂרָה מַעְלֹת  
הָיוּ שָׁם. רוּם מַעְלָה חֲצֵי אַמָּה, וְשִׁלְחָה אַמָּה. אַמָּה אַמָּה  
וְרוּבֵד שְׁלֹשׁ, וְאַמָּה אַמָּה וְרוּבֵד שְׁלֹשׁ. וְהַעֲלִיזָהּ, אַמָּה אַמָּה  
וְרוּבֵד אַרְבַּע. רַבִּי יְהוּדָה אוֹמֵר, הַעֲלִיזָהּ, אַמָּה אַמָּה וְרוּבֵד  
חֲמִשָּׁה:

הַכִּיּוֹר הָיָה בֵּין הָאוּלָם וְלַמְזֻבָּח, וּמִשׁוֹךְ פְּלִי הַדְּרוֹם. [יא] מקום הכיור  
הוא בין האולם והמזבח, ואינו עומד ממש בין האולם והמזבח,  
אלא הוא משוך לצד דרום כנגד המקום שבין האולם והמזבח<sup>קצב</sup>.  
הכיור צורתו כמו סיר גדול<sup>קצג</sup>, ויש לו בסיס שעליו יושב הכיור,  
וצורתו כמו סיר הפוך<sup>קצד</sup>, והוא 'כנו'<sup>קצה</sup>. הכיור וכנו עשויים  
מנחושת<sup>קצו</sup>.

### באר ההיכל

קצב. תפארת ישראל. כתוב (שמות ל יח): וְעָשִׂיתָ כִּיּוֹר נְחֹשֶׁת וְכִנּוֹ נְחֹשֶׁת לְרִחְצָה וְנִתְּתָה אֹתוֹ בֵּין  
אֹהֶל מוֹעֵד וּבֵין הַמְזֻבָּח וְנִתְּתָה שָׁמָּה מַיִם. וכתב רש"י וז"ל: ובין המזבח. מזבח העולה, שכתוב בו  
שהוא לפני פתח משכן אהל מועד, והיה הכיור משוך קמעה, ועומד כנגד אויר שבין המזבח  
והמשכן ואינו מפסיק כלל בנתיים, משום שנאמר ואת מזבח העולה שם פתח משכן אהל מועד  
(שמות מ ט), כלומר מזבח לפני אהל מועד, ואין כיור לפני אהל מועד, הא כיצד, משוך קמעה  
כלפי הדרום, כך שנויה בזבחים (נט). ע"כ.  
קצג. רש"י שמות ל' י"ח.

קצד. פירוש שני בתוס' זבחים כ"ב. וז"ל התוס': משמע שיש לו תוך, ועשוי כמין תיבה פרוצה  
למעלה והכיור יושב עליו. ורבינו פירש כעין יורה כפוייה על פיה ונפתחו שוליה. ע"כ.  
קצה. אין שום קערה וכדומה תחת הכיור, אלא המים שותתין על הריצפה. 'כנו' הוא בסיס  
ומושב עבור הכיור, וצורתו נתבאר, ואינו קערה וכדומה כלל. המים ששותתין על הריצפה

[יב] לפני העבודה חייב כל כהן לקדש ידיו ורגליו מן הכיור<sup>קצ"ו</sup>.  
אופן קידוש ידים ורגליים: מניח שני ידיו על שני רגליו, בבת  
אחת, מעומד, ומתכופף ומקדש<sup>קצ"ח</sup>.

בתחילה היו לכיור שני דדים ליציקת המים, אחד למעלה, ואחד  
למטה. בבוקר כשהכיור מלא מקדשים ידים ורגלים מהדד  
העליון, ולפנות ערב כשיש כבר פחות מים בכיור, מקדשים ידים  
ורגלים מהדד התחתון<sup>קצ"ט</sup>.

באמצע ימי בית המקדש השני, היה כהן גדול ששמו 'בן קטיין',  
והוא עשה שתים עשרה דדים סביבות הכיור, כדי ששנים עשר  
הכהנים העוסקים בקרבן תמיד של שחר יקדשו ידיהם ורגליהם  
בבת אחת<sup>י</sup>.

כל מים שנמצאים בכלי שרת בלילה, המים נפסלים. ולכן הכהן  
גדול הזה ששמו 'בן קטיין', עשה 'מוכני' עבור הכיור, שהוא  
גלגל מעץ<sup>יא</sup>, שעל ידו משקעים את הכיור בכל לילה לבור מים

### באר ההיכל

לאחר הקידוש ידים ורגלים, יתכן שנשפכים לבור הגדול שלידו, ויתכן שנשפכים לאמת המים  
העוברת בעזרה.

בפשטות אין לכיור מכסה (כ"ק מרן אדמו"ר מראחמיסטריווקא שליט"א).  
פסק הרמב"ם (הלכות ביאת המקדש ה טז) שקידוש ידים ורגלים הוא כמו עבודה ולכן צריך  
לעשותו מעומד, ובכל עבודה צריך לעמוד דוקא על הריצפה בלי שום חציצה (הלכות ביאת  
המקדש ה יז).

קצו. שמות ל' י"ח. וכן כתוב (שמות לח ח): וַיַּעַשׂ אֶת הַכִּיּוֹר נְחֹשֶׁת וְאֶת כַּנּוֹ נְחֹשֶׁת כְּמִרְאֵת  
הַצְּבָאוֹת. וברש"י: בנות ישראל היו בידן מראות וכו', ואף אותן לא עכבו מלהביא לנדבת  
המשכן, והיה מואם משה בהן וכו', אמר לו הקב"ה קבל, כי אלו חביבין עלי מן הכל, שעל ידיהם  
העמידו הנשים צבאות רבות במצרים וכו'. עיי"ש.

קצו. שמות ל' י"ט-כ"א.

קצח. זבחים י"ט: רמב"ם הלכות ביאת המקדש ה' ט"ז.

קצט. יומא ל"ז. לפי ביאור מרן הגר"ח קניבסקי שליט"א בכת"י"ק.

ר. יומא ל"ז. לפי ביאור מרן הגר"ח קניבסקי שליט"א בכת"י"ק.

רא. תמיד א' ד'.

הנקרא 'בור הגדול'<sup>ב</sup>, שנמצא שם ליד מקום הכיור<sup>ג</sup>. ובזה המים המים מחוברים לקרקע ואינם נפסלים בלינה<sup>ד</sup>.  
 בבוקר לפני כל העבודות, כשמעלים את הכיור מהבור על ידי המוכני, שומעים את קולו עד יריחו<sup>ה</sup>.  
 בבית המקדש הראשון היו עוד עשרה כיורות, על עשרה מכונות<sup>ו</sup>. והיו חמשה מימין הכיור של משה רבנו וחמשה משמאל הכיור של משה רבנו<sup>ז</sup>.

### ❧ באר ההיכל ❧

רב. רבינו אליעזר בר נתן הראב"ן בסימן כ"ה. רבינו יהונתן עירובין ל"ה. תוספות יום טוב עירובין י"ד.

ג. תוספות יום טוב בסימני הציור. וכן משמע בתפארת ישראל בסימני הציור.  
 ד. יומא ל"ז. וברש"י. זבחים כ'. וברש"י.

אך לשיטת הרמב"ם המוכני הוא כלי שנמצא מעל הכיור ואו שהוא כלי עגול כגלגל סביבות הכיור (דרך חכמה הלכות בית הבחירה ד יח), והכלי הזה הוא הול ואינו כלי שרת, ובו נמצאים המים. ומפני שהכלי הזה אינו קדוש, המים שנמצאים בו אינם נפסלים בלינה. וכשרוצה בהן לקדש ידיו ורגליו מן הכיור, הוא פותח את הפתח שבין הכלי שמעל הכיור הנקרא 'מוכני' אל הכיור עצמו, ונכנס מים לכיור כפי הצורך ראשון ראשון, ואז הוא מקדש ידיו ורגליו מהכיור במים שנכנסו לשם (פירוש המשניות להרמב"ם יומא ג יא. פירוש המשניות להרמב"ם תמיד א ד. רמב"ם הלכות בית הבחירה ג יח).

ולפי מה שכתב הרמב"ם (הלכות ביאת המקדש ה יג) וז"ל: כמה מים צריכין להיות בכיור, אין פחות מכדי לקדש ממנו ד' כהנים. ע"כ. צריך לומר שבכל פעם מכניסים לכיור מים כדי שיעור שיהיה שם מים עבור ד' כהנים. ואז מקדשים. אבל אין מכניסים יותר מזה, כדי שלא יפסל בלינה.

והנה שיטת הרמב"ם זו נתבארה בג' מקומות (פירוש המשניות להרמב"ם יומא ג יא. פירוש המשניות להרמב"ם תמיד א ד. רמב"ם הלכות בית הבחירה ג יח). אבל במקום אחד (הלכות ביאת המקדש ה יד) כתב הרמב"ם כפי שיטת רש"י, שכדי שלא יפסלו המים בלינה משקעין את הכיור בתוך מי מקוה או מעין, ובבוקר מעלים אותו. ולכאורה יוקשה מהי שיטת הרמב"ם.

ומתירין בדרך חכמה (הלכות בית הבחירה ד יח) ששיטת הרמב"ם היא ששניהם נכונים, ואם לא השתמשו במוכני למעלה צריך להשתמש במוכני למטה. ועיי"ש.

ה. תמיד ג' ח'.

ו. מלכים א' ז' כ"ז-ל"ט. ראה בספרנו 'באר החיים' על בית המקדש הראשון, את ביאור תבנית וצורת המכונות.

ז. רד"ק בפירוש השני במלכים א' ז' ל"ט, וכן מסקנת השלטי גיבורים, הובא בעזרת כהנים.

❖ הכיור וכנו, והמוכני ❖



בין האולם ולמזבחה, עשרים ושתים אמה. בין האולם והמזבחה יש רווח עשרים ושתים אמה.

ושתים עשרה מעלות היו שם. ושתים עשרה מדרגות יש שם כדי לעלות אל האולם. וזו מעלה חצי אמה, גובה כל מדרגה הוא חצי אמה. ושלשה אמה, ורוחב המדרגה, דהיינו המקום שמניחים שם את הרגל, הוא אמה<sup>ט</sup>. ובהמשך נלמד שרק רוב המדרגות האלה הם ברוחב אמה, אבל יש מדרגות יותר רחבות.

וּרְבֵד: תיבת רובד, פירושו שורה של רצפה. כמו<sup>ט</sup>: מִקֶּמֶת רֹבֵדִין שֶׁל אֶבֶן, וכו'. על הרבד הרביעי שבעזרה<sup>י</sup>.

כך הוא סדר המדרגות: אמה מדרגה ברוחב אמה, אמה עוד מדרגה ברוחב אמה, וּרְבֵד שְׁלֹשׁ ומדרגה נוספת ברוחב שלש אמות<sup>י</sup>.

ואחר כך ממשיך כסדר הזה: אמה מדרגה ברוחב אמה, אמה עוד מדרגה ברוחב אמה, וּרְבֵד שְׁלֹשׁ ומדרגה נוספת ברוחב שלש אמות<sup>י</sup>.

ובסדר הזה ממשיכים המדרגות, עד שיושלמו כל שתים עשרה המדרגות. ורק בקבוצת המדרגות העליונה יש שינוי, ששם הסדר הוא כך: אמה מדרגה ברוחב אמה, אמה עוד מדרגה

❧ באר ההיכל ❧

רח. תפארת ישראל.

רט. מדות א' ח'.

רי. יומא ד' ג'.

ריא. רע"ב.

ריב. תפארת ישראל. הגר"א.

ריג. תפארת ישראל. הגר"א.



ברוחב אמה, וְרוֹבֵד אַרְבַּע והמדרגה העליונה ברוחב ארבע אמות<sup>ר"י</sup>.

נמצא, שכאשר נבוא לחשב את כל סדר שתיים עשרה המדרגות יצא כך:

א. מדרגה ברוחב אמה, ב. מדרגה ברוחב אמה, ג. מדרגה ברוחב שלש אמות.

ד. מדרגה ברוחב אמה, ה. מדרגה ברוחב אמה, ו. מדרגה ברוחב שלש אמות.

ז. מדרגה ברוחב אמה, ח. מדרגה ברוחב אמה, ט. מדרגה ברוחב שלש אמות.

י. מדרגה ברוחב אמה, יא. מדרגה ברוחב אמה, יב. מדרגה ברוחב ארבע אמות<sup>רס"ו</sup>.

### באר ההיכל

י"ד. תפארת ישראל. הגר"א. ביאר הגר"א שמכיוון שכתוב במשנה 'והעליונה' זה הראיה שיש כאן עוד מדרגות לפני זה שלא נמנו במשנה במפורש, ועל כן הוצרך התנא לומר 'והעליונה'. ואם לא כן לא היה צריך לומר 'והעליונה' אלא היה אומר מיד 'אמה אמה ורובד ארבע'. ומכאן ראייה שיש סדר מדרגות נוסף לפני הסדר העליון. עכת"ד. וביאר התפארת ישראל שכן דרך התנא שלא למנות הכל.

כתב רבי יעקב משה נכד הגר"א (בית אליהו, יחזקאל מא יב), בשם זקנו הגר"א וז"ל: בשם אא"ז הגאון זצוק"ל שמעתי כי בן דרך מסדר המשנה כשבא להזכיר ארבעה ענינים ושלושה מהם שוים זה לזה אלא ברביעי נתוסף דבר, הרי אינו מזכיר אלא שנים הראשונים ומחסר דבר השלישי, כי מן השנים תדון אל השלישי, אלא מסיים ברביעי שנתחדש בו דבר. וכן אתה מוצא (כתובות יא ד) 'היתה כתובתה ד' מאות זון, ומכרה לזה במנה, ולזה במנה, ולאחרון יפה מנה ודינר במנה'. הרי לפניך שהחסיר התנא במנה השלישי 'ולזה במנה' מפני שנשמע מן השנים הראשונים. וכן כאן היה צריך לומר ג' פעמים 'אמה אמה ורובד שלש' ובפעם הרביעי נתוסף לו 'לאמור' 'אמה אמה ורובד ארבע', אלא שהחסיר התנא מלחשוב בשלישית 'אמה אמה ורובד שלש' כדרכו כנ"ל.

הרי לך שפיר י"ב מעלות וביניהן כ"א אמות, ואמה המותר עד כ"ב אמה הוא בין המזבח בין התחלת המעלות. ז"ש רבי יהודה אומר 'העליונה אמה אמה ורובד חמש', רצה לומר שדעת רבי יהודה כי לא היתה רצפה חלקה כלל בין המזבח ותחלת המעלות. ע"כ.

רסו. תפארת ישראל. הגר"א.

רוחב כל המדרגות יחד, הוא עשרים ואחד אמה. ומכיוון שיש בין האולם והמזבחה עשרים ושתיים אמה, יוצא שהמדרגות שמגיעות עד האולם, מתחילות אמה אחת אחרי המזבחה<sup>ר"ט</sup>.

גובה כל המדרגות יחד הוא שש אמה, כי כל מדרגה גבוהה חצי אמה<sup>ר"י</sup>.

רבי יהודה חולק על תנא קמא, ואומר: השינוי שיש בקבוצת המדרגות העליונה היא באופן זה: אמה מדרגה ברוחב אמה, אמה עוד מדרגה ברוחב אמה, ורובד חמש והמדרגה העליונה ברוחב חמש אמות<sup>ר"י</sup>.

מחלוקת תנא קמא ורבי יהודה, הוא רק על המדרגה העליונה אם היא ברוחב ארבע אמות או חמש אמות. אבל בשאר סדר המדרגות אינם חולקים<sup>ר"ט</sup>.

[יג] כאמור, בין המזבחה לאולם יש עשרים ושתיים אמה. לפי תנא קמא מתחילים המדרגות אמה אחת אחרי המזבחה, אולם לפי רבי יהודה מתחילים המדרגות מיד סמוך למזבחה<sup>ר"י</sup>. ונשאר

❧ באר ההיכל ❧

ר"ט. תפארת ישראל.

ר"י. כך עולה לפי כל השיטות.

ר"ח. תפארת ישראל.

ר"ט. תפארת ישראל.

ר"ב. לפי השיטות שמדרגות האולם מתחילים מיד סמוך למזבחה, גם לשיטתם יש רווח קטן נכחום השערה) בין המזבחה למדרגות. וכמו שנאמר בגמרא (זבחים סב: וברש"י) שיש רווח כחום השערה בין הכבשים הקטנים אל המזבחה. והטעם משום שנאמר 'סביב', שיהיה היקף למזבחה כלשהוא, ואם הם מחוברים שוב אין היקף אפילו כחום אין אדם יכול לסבבו. ומעם נוסף משום שנאמר 'רבו', ואם מחוברים אין בניינו מרובע (ספר 'בית השם' להר"ג רבי מיכל שטרן שליט"א).

המדרגה העליונה ברוחב אמה נוספת רכא.  
 כזה:

❧ מדרגות האולם ❧

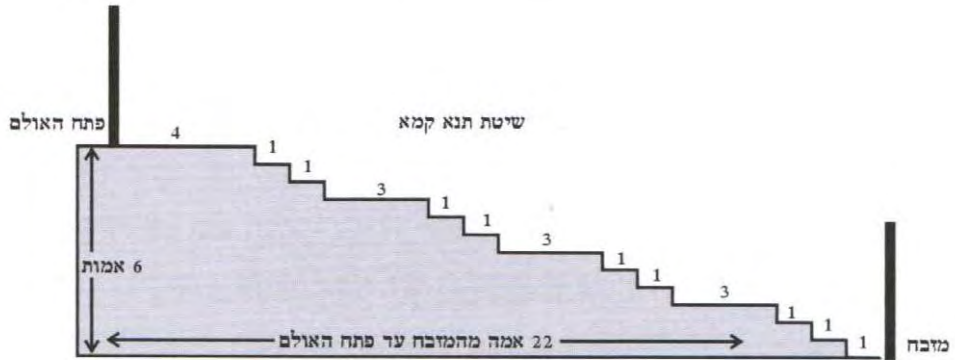

❧ באר ההיכל ❧

רכא. תפארת ישראל. הגר"א. כל ביאור זה הוא לשיטת התפארת ישראל והגר"א. אך ברע"ב ובראשונים יש כמה שיטות נוספות בענין סדר המדרגות. ראה ב'היכל עולמים' ביאור השיטות.

## משנה ז

פְּתָחוּ שֶׁל אוֹלָם, גָּבְהוּ אַרְבָּעִים אַמָּה, וְרָחְבוּ עֶשְׂרִים אַמָּה, וְחָמֵשׁ מִלְתָּרְאוֹת שֶׁל מִילַת הָיוּ עַל גְּבִיּוֹ. הִתְחַתְּוֹנָה עוֹדֶפֶת עַל הַפֶּתַח אַמָּה מְזוּהָ וְאַמָּה מְזוּהָ. שְׁלֹמֶעֱלָה מְזוּנָה עוֹדֶפֶת עָלֶיהָ אַמָּה מְזוּהָ וְאַמָּה מְזוּהָ. נִמְצְאוֹת הָעֲלִיּוֹנָה שְׁלֹשִׁים אַמָּה וְנִדְבָךְ שֶׁל אֲבָנִים הָיָה בֵּין כָּל אַחַת וְאַחַת:

פְּתָחוּ שֶׁל אוֹלָם, הַפֶּתַח שֶׁל ה'אוֹלָם', גָּבְהוּ אַרְבָּעִים אַמָּה, וְרָחְבוּ עֶשְׂרִים אַמָּה, גְּבְהוּ אַרְבָּעִים אַמָּה וְרָחְבוּ עֶשְׂרִים אַמָּה, שׁוֹה כְּפּוֹל מְכַל הַשְּׁעָרִים שֶׁבְּכִיַּת הַמִּקְדָּשׁ. וְאִין דִּלְתוֹת לַפֶּתַח הָאוֹלָם<sup>יב</sup> אֵלָא רַק פְּרוּכְתִי<sup>יג</sup>. בְּמִשְׁךְ כָּל הַיּוֹם הַפְּרוּכַת מוֹגְבָה וְעוֹמֵד פֶּתוּחַ, עַל יְדֵי רְצוּעוֹת שֶׁקְּשׁוֹר לְמַעְלָה<sup>יד</sup>.

וְחָמֵשׁ מִלְתָּרְאוֹת שֶׁל מִילַת הָיוּ עַל גְּבִיּוֹ, עַל גְּבֵי הַשְּׁעָרִים יֵשׁ חֲמֵשׁ קוֹרוֹת מֵעֵץ מְגוֹלְפִים בְּצִיּוּרִים נְאִים.

מִילַת: הַקּוֹרוֹת עֲשׂוּיִים מֵעֵץ מִילַת, שֶׁהוּא עֵץ שֶׁגְּדִלִים בּוֹ עֲפָצִים<sup>יז</sup>, וְהוּא מְמִינֵי הָאֲרֻזִּים. וְכֵן צוּרוֹת הַצִּיּוּרִים הָאֵלֶּה נִקְרָאִים 'מִילַת'<sup>יח</sup>.

❧ באר ההיכל ❧

רכב. מדות ב' ג'.

רכג. גמרא יומא נ"ד. וזה לשון הגמרא: אמר רבי זירא אמר רב, שלשה עשר פרוכות היו במקדש, שבעה כנגד שבעה שערים, שתיים אחת לפתחו של היכל ואחת לפתחו של אולם, שתיים בדביר, ושתיים כנגדן בעליה.

רכד. עפ"י תוספות יום טוב תמיד ז' א'. ועיי"ש ברע"ב ובתפארת ישראל.

רכה. רע"ב.

רכו. רא"ש.

ה'אמלתראות' מושכבים על גבי המשקוף של הפתח לרחבויכח.  
 הפחתונה עוֹדֶפֶת על הפתח אִמָּה מְזֵה וְאִמָּה מְזֵה, ה'אמלתרא'  
 התחתונה, יותר רחבה מהפתח אמה אחת מכל צד. נמצא  
 רחבה עשרים ושתים אמה<sup>רכט</sup>.

שְׁלֹמֹעֲלָה מְמֹנָה עוֹדֶפֶת עָלֶיהָ אִמָּה מְזֵה וְאִמָּה מְזֵה, ה'אמלתרא'  
 שמעליה, רחבה יותר באמה נוספת מכל צד. נמצא רחבה  
 עשרים וארבע אמה<sup>רל</sup>.

[יד] וכן כל אמלתרא מתרחבת באמה נוספת מכל צד.  
 האמלתרא השלישית רחבה עשרים ושש אמה. האמלתרא  
 הרביעית עשרים ושמונה אמה<sup>רלא</sup>.

נְמַצָּאת הָעֲלִיוֹנָה שְׁלֹשִׁים אִמָּה, נמצאת האמלתרא החמישית  
 העליונה, רחבה שלשים אמה<sup>רלב</sup>.

וְנִדְבָדָּ שֶׁל אַבְנִים הָיָה בֵּין פֶּלֶא אַחַת וְאַחַת, ושורה של אבנים  
 מרובעות יש בין כל אמלתרא לאמלתרא שעליה<sup>רלג</sup>.

### באר ההיכל

רכז. עפ"י רמב"ם. וז"ל הרמב"ם: הוא שם למין העין שהיה בו חריטה זו, או שהוא שם לצורת  
 אותם הפתוחים. ע"כ. וז"ל התפארת ישראל: רצה לומר הקורות היו של עץ שגדלים בו עפצים,  
 ויש אומרים דמילת, רצה לומר שצבועות כמו מילת, והוא בגד משי אדום.  
 רכח. רע"ב.

רכט. רע"ב. תפארת ישראל.

רל. רע"ב. תפארת ישראל.

רלא. רע"ב. תפארת ישראל.

רלב. רע"ב. תפארת ישראל. כתב הרמב"ם וז"ל: ואף על פי שכל אחת עודפת באורך כמו  
 שנצייר עתה, הרי גם היתה כל אחת בולטת על השניה ולא היו כולם בשטח אחד, כדי שיהיו על  
 פתח האולם כעין כיפה בולטת כפי שאנו רואין בבנינים הגדולים.  
 רלג. תפארת ישראל.

ידיד

מסכת מדות

היכל

רחצ

נְדָבָה: פירושו שורה. כמורלד נְדָבָהּ דִּי אֶפְרַיִם גְּלָלִיָּהּ. והתרגום,  
שורות של אבני ישראל.

באר ההיכל

רלד. עזרא ו' ד'.  
רלה. רע"ב.  
רלו. מצודת דוד בעזרא ו' ד'.

חמש אמלותראות של מילת

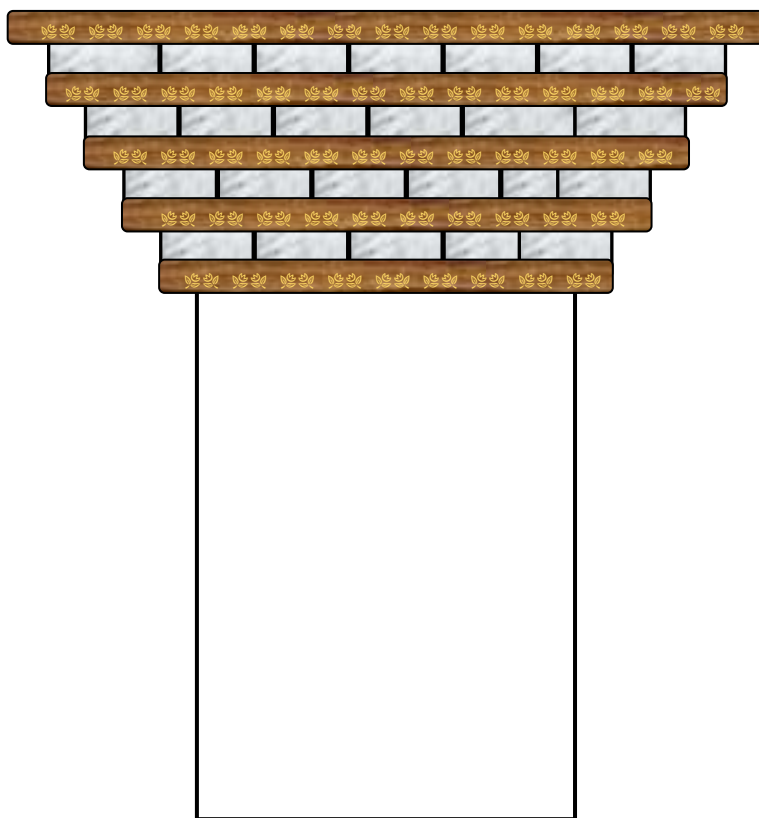

✧ האמלתראות עם המדות ✧

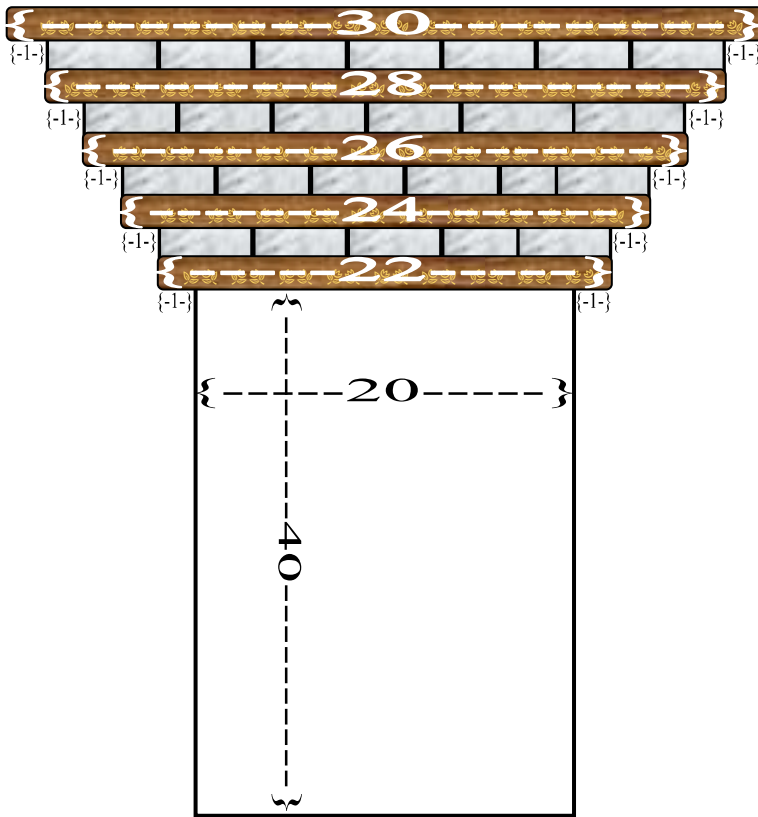



## משנה ה

וּכְלוּנסוֹת שֶׁל אֶרֶז הֵיוּ קְבוּעִין מִכֶּתֶלֹּו שֶׁל הַיֵּיכָל לְכֶתֶלֹּו שֶׁל אוֹלָם, כְּדֵי שֶׁלֹּא יִבְעֹט. וְשִׁרְשָׁרוֹת שֶׁל זָהָב הֵיוּ קְבוּעִין בְּתִקְרַת הָאוֹלָם, שֶׁבִּהֶן פָּרְחֵי כַּהֲנָה עוֹלִין וְרוֹאִין אֶת הַעֲטָרוֹת, שֶׁנֶּאֱמָר<sup>ל</sup>, וְהַעֲטָרֹת תִּהְיֶה לְחֶלֶם וְלִטּוֹבִיָּה וְלִידְעִיָּה וְלִחַן בֶּן צַפְנִיָּה לְזִכְרוֹן בְּהַיֵּכָל יִי. גָּפֹן שֶׁל זָהָב הִיְתָה עוֹמֶדֶת עַל פֶּתַחֹו שֶׁל הַיֵּיכָל, וּמִדְּלָה עַל גְּבֵי כְלוּנסוֹת. כָּל מִי שֶׁהוּא מִתְנַדֵּב עָלֶיהָ, אוֹ גִּרְגִיר, אוֹ אֲשָׁפוֹל, מִבִּיא וְתוֹלָה בָּהּ. אָמַר רַבִּי אֱלִיעֶזֶר בְּרַבִּי צְדוֹק, מַעֲשֶׂה הָיָה, וְנִמְנָו עָלֶיהָ שֶׁלֹּשׁ מֵאוֹת פְּהָנִים:

וּכְלוּנסוֹת שֶׁל אֶרֶז, קוֹרוֹת עֲגוּלִים וְעֵבִים מֵעֵץ אֲרִזִּיל<sup>ה</sup>, הֵיוּ קְבוּעִין מִכֶּתֶלֹּו שֶׁל הַיֵּיכָל לְכֶתֶלֹּו שֶׁל אוֹלָם, הֵיוּ קְבוּעִין בְּתוֹךְ הָאוֹלָם מִכּוֹתֵל הַהַיֵּכָל אֶל כּוֹתֵל הָאוֹלָם, בְּאִמְצַע גְּבֵהוּיִל<sup>ט</sup>, כְּדֵי שֶׁלֹּא יִבְעֹט, כְּדֵי שֶׁלֹּא יִטּוּ הַכֶּתֶלִים לִיפּוֹל מִחֲמַת גְּבַהֵם<sup>י</sup>. כִּי הָאוֹלָם גְּבוּה מְאוֹד, בְּגוּבַה מְאֹד אִמָּה, וְכְדֵי שֶׁלֹּא יִטּוּ הַכֶּתֶלִים

❧ באר ההיכל ❧

רלז. זכריה ו' י"ד.

רלח. תפארת ישראל. כתב בתבנית היכל (הביאו העורת כהנים) שהכלונסאות מצופים בזהב מהור.

רלט. משמע ברר"ש שהכלונסאות הם בערך באמצע גובה האולם.

רמ. רא"ש. רע"ב. תפארת ישראל.

ליפול, צריכים כלונסאות עבות כדי לתמכם<sup>רמ"א</sup>.

וְשִׁרְשְׁרוֹת שֶׁל זֶהב הָיוּ קְבוּעִין בְּתִקְרַת הָאוֹלָם, שִׁרְשְׁרוֹת מִזֶּהב קְבוּעִים בְּתִקְרַת הָאוֹלָם וּמִשְׁתַּלְשָׁלִים לְמִטָּה עַד קְרוֹב לְקִרְקַע הָאוֹלָם, שֶׁבָּהֶן פָּרְחֵי כְהֵנָה עוֹלִין, שֶׁהַכֹּהֲנִים הַצְעִירִים מִטַּפְסִים וְעוֹלִים בְּשִׁרְשְׁרוֹת אֵלוֹ, וְרוֹאִין אֶת הָעֲטָרוֹת, כְּדִי לִרְאוֹת אֶת הַכְּתָרִים<sup>רמ"ב</sup>.

בְּכוֹתֵל שְׁבִין הָאוֹלָם וְהַיֵּיכָל יֵשׁ חֲלוֹנוֹת, וּבִתּוֹךְ הַחֲלוֹנוֹת יֵשׁ שְׁנֵי כְּתָרִים<sup>רמ"ג</sup>.

שֶׁנֶּאֱמָר בַּפְּסוֹק בְּזִכְרֵיהֶם<sup>רמ"ד</sup>: וְהָעֲטָרוֹת תִּהְיֶה לְחֶלֶם וּלְטוֹבִיָּה וְלִידְעִיָּה וּלְחֶן בֶּן צְפַנְיָה לְזִכְרוֹן בְּהֵיכַל יי'. הַכְּתָרִים יֵהִיוּ עֹבֵר חֶלֶם וְטוֹבִיָּה וִידְעִיָּה וְחֶן בֶּן צְפַנְיָה שֶׁהֵם הֵבִיאוּ אֶת הַנִּדְבָּה עֹבֵר הַכְּתָרִים, לְזִכְרוֹן טוֹב בְּהֵיכַל ה', וְשִׁמּוֹתֵיהֶם כְּטוֹבִים וּמִפּוֹתֵחִים עַל הַכְּתָרִים<sup>רמ"ה</sup>.

### ❧ באר ההיכל ❧

רמ"א. רא"ש. תפארת ישראל. וז"ל הרא"ש: כדי שלא יבעט. כלומר שלא יטה הכותל, כי האולם היה גבוה ואין בו עליה שיהיו התקראות מחזיקות הכתלים, ולכך הוצרכו לקבוע כלונסאות של ארז מכותל לכותל, להחזיק הכתלים. ע"ב.

וז"ל התפארת ישראל: כדי שלא ישו הכותלים לפול מחמת גבהן, מדהיה גובה חלל האולם הרבה יותר מגובה חלל ההיכל, והיינו משום דחללו היה מגיע בגובה גם נגד חלל העלייה של היכל, ולא היה מעזיבה מפסקת בכל גובה חלל הזה, להכי היה צריך שיהיה כלונסאות לתמוך גבהן מאה אמה. ע"ב.

וז"ל הרמב"ם: כדי שלא יבעט, כדי שלא ידחה אמצע הכותל מרוב גבהו, לפיכך עשו סמוכות מתוחות מכותל האולם לכותל ההיכל כדי שיתמוך כל אחד מהן בשני. ע"ב.

רמב. רר"ש. תפארת ישראל.

רמ"ג. באברבנאל ובמלבי"ם (זכריה ויא) מבואר שיש שני כתרים.

רמ"ד. זכריה ו' י"ד. בזכריה כתוב מעט לפני פסוק זה (ו' יא): לְקוֹחַ מֵאֵת הַגּוֹלָה, מִחֻלְדֵי וּמֵאֵת טוֹבִיָּה וּמֵאֵת יְדְעִיָּה, וּבֵאתְ אֵתָהּ בְּיוֹם הַהוּא, וּבֵאתְ בֵּית יִאֲשִׁיָּה בֶּן צְפַנְיָה אֲשֶׁר בָּאוּ מִבָּבֶל: וְלִקְחֹתָ כֶּסֶף וְזָהָב וְעִשִׂיתָ עֲטָרוֹת, וְשִׁמְתָ בְּרֹאשׁ יְהוֹשֻׁעַ בֶּן יְהוֹצָדָק הַכֹּהֵן הַגָּדוֹל. וְלִהְיוֹן כְּטוֹב הַפְּסוֹק (ו' יד): וְהָעֲטָרוֹת תִּהְיֶה לְחֶלֶם, וּלְטוֹבִיָּה, וְלִידְעִיָּה, וּלְחֶן בֶּן צְפַנְיָה, לְזִכְרוֹן בְּהֵיכַל ה'.

רמ"ה. עפ"י רד"ק בזכריה.

שמות האנשים הוא לזכרון לרמוז מה שהיה, ועל מה שיהיה בגאולה העתידה. וכך הרמוז בשמותיהם: חֶלֶם: חלימות וחיים שיהיה לעתיד לבוא. מלשון רמ"ו 'וְתַחֲלִימֵנִי וְהַחֲיֵנִי'. טוֹבִיָּה: מלשון טוב. יְדֻעָיָה: מלשון ידיעת דעת עליון וסתרי תורה. חֵן בֶּן צְפַנְיָה: שיתן ה' חן, מלשון רמ"ו 'חֵן וְכְבוֹד יִתֵּן ה'', שהשי"ת הוא הצופה האמיתי רמ"ח.

הכותל שבין ההיכל לאולם הוא בעובי שש אמה. בכותל הזה יש חלונות, ובתוך החלונות תלויים הכתרים האלו, לזכרון טוב רמ"ט.

לעיתים, פרחי כהונה מטפסים ועולים בשרשרות כדי לראות את הכתרים, לבדוק אם הם צריכים איזה תיקון יי.

גִּפְן שֶׁל זָהָב, עֵץ גִּפְן עֲשׂוּי מִזָּהָב, הָיְתָה עוֹמֶדֶת עַל פֶּתָחוֹ שֶׁל הַיְכָל, עוֹמֶדֶת לִפְנֵי פֶתַח הַהֵיכָל ינא.

הטעם שעשו גפן של זהב לפני ההיכל, מפני שכנסת ישראל נמשלה לגפן יי. וכן התורה נמשלה לגפן יי.

❧ באר ההיכל ❧

רמז. ישעיה ל"ח ט"ז.

רמז. תהילים פ"ד י"ב.

רמח. עפ"י אברבנאל. וראה ביאורנו על פסוקים אלו בזכריה, בהמשך הספר.

רמט. רש"י בזכריה. וכן ברע"ב.

רנ. רא"ש. אמנם הרר"ש ביאר שפרחי כהונה מטפסים ועולים בהם כדי לראות את העטרות ולהנות מהדרם ויופים. ע"כ. וביאר ב'הון עשיר' ולהרה"ק רבי עימנואל חי ריקי זיע"א בעל משנת הסידים שדיבר התנא בהוה שדווקא פרחי הכהונה עולים, כי הזקנים כבר ראו את העטרות וכן אין להם כח למפס על ידי שרשראות.

רנא. תפארת ישראל.

רנב. רמב"ם. תפארת ישראל. שישאלו נמשלו לגפן מבואר בגמרא חולין צ"ב. וכן במדרש ובזוה"ק בכמה מקומות.

וּמְדֻלָּה עַל גְּבִי כְּלוֹנְסוֹת, עֵץ הַגֶּפֶן הַזֶּה הָעֲשׂוּי מִזֶּהָב, מוֹשֵׁב עַל  
 גְּבִי קִרְשִׁים מֵעֵץ אֲרָזִי<sup>נ</sup>, כְּמוֹ גֶפֶן מִמֶּשׁ. כְּדִי לְרַמֵּז הַיֵּטֵב אֶת מַה  
 שֶׁהוּא מִרְמִזֵּי<sup>נ</sup>.

כָּל מִי שֶׁהוּא מְתַנַּדֵּב, כֹּל מִי שֶׁרוֹצֵה לְנַדֵּב זֶהָב עֲבוֹר הַהֵיכָל,  
 וְרוֹצֵה שֶׁאֵת הַזֶּהָב עֲצָמוֹ שֶׁמִּנְדָּב יִתְּנוּ בַּהֵיכָל, כִּי הַהֵיכָל כּוֹלוֹ  
 מִצּוֹפָה בְּזֶהָבִי<sup>נ</sup>. עוֹשֶׂה מִהַזֶּהָב שֶׁמִּנְדָּב צוֹרֵת עֲלָהּ שֶׁל גֶּפֶן, אִו  
 גְּרָגִיר עֵנָב אֶחָד, אִו אֲשָׁפוֹל שֶׁלֵּם שֶׁל עֵנָבִים. וּמִבֵּיא לְכַהֲנֵי<sup>נ</sup>, וְתוֹלָה  
 בָּהּ, וְתוֹלָה אֶת מַה שֶׁהִתְנַדָּב בְּעֵץ הַגֶּפֶן מִזֶּהָב.

וְכַשְׁצָרִיכִים זֶהָב עֲבוֹר הַהֵיכָל, לֹקָחִים מִכֶּאֱן, וּמִתִּיכִים אוֹתוֹ  
 וְעוֹשִׂים בּוֹ מַה שֶׁצָּרִיךְ עֲבוֹר הַהֵיכָלִי<sup>נ</sup>.

✧ באר ההיכל ✧

רנג. תפארת ישראל.

רנד. הכלונסאות הם מעץ ארוז (תוספות יום טוב).

רנה. תפארת ישראל.

רנו. רמב"ם. רע"ב.

רנז. תפארת ישראל.

רנח. תוספות יום טוב.

שה

ידיד

פרק ג משנה ה

היכל

גפן מודלה על גבי כלונסאות רנס



באר ההיכל

רנס. התמונה של עין הגפן היא להמחשה בלבד. בבית המקדש עשו צורת עין גפן מזהב.

שו

היכל

מסכת מדות

ידיד

עלהים



גרגיר

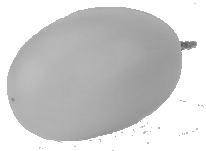

אשכול



באר ההיכל

רס. התמונות הם להמחשה. בבית המקדש עשו אותם מזהב.

אמר רבי אליעזר ברבי צדוק, מעשה היה, ונמנו עליה שלש מאות כהנים. היה מעשה שמפני כובד הכמות העצומה של הזהב שהיה בה, היו צריכים שלש מאות כהנים כדי לפנותה לפרק את העלים והגרגירים והאשכולות שתלו בה<sup>רסא</sup>.

כאן הוא אחד משלשת המקומות שדיברו חכמים בלשון גוזמא, ואין הכוונה שהיו ממש שלש מאות כהנים, אלא שהיו כהנים רבים ביותר<sup>רסב</sup>. ולא היו ממתינים עד שיהיה כל כך הרבה כדי שלא תישבר הגפן<sup>רסג</sup>. ובא התנא להודיענו שהיה בה הרבה מאוד זהב<sup>רסד</sup>.

בבית המקדש הראשון, נטע בו שלמה המלך כל מיני עצי פירות מתוקים מזהב<sup>רסה</sup>, והיו מוציאים פירות זהב בזמניהם. וכשהרוח מנשבת נושרים הפירות, ומהם מתפרנסים הכהנים<sup>רסו</sup>. ויחזירם לנו השי"ת, בבית המקדש השלישי במהרה בימינו אמר<sup>רסז</sup>.

בתוך האולם סמוך לפתח ההיכל, יש שתי שולחנות אחד של שיש ואחד של זהב. על של שיש נותנים לחם הפנים בכניסתו לאחר שנאפה עד שיסדרוהו על השולחן בפנים, ועל של זהב

❧ באר ההיכל ❧

רסא. רר"ש. תפארת ישראל.

רסב. נמרא תמיד כ"ט. רמב"ם. רע"ב. תפארת ישראל.

רסג. מפרש תמיד כ"ט. [כתוב בפסקי תוספות שהמפרש לתמיד הוא ר"י בר ברוך].

רסד. תפארת ישראל.

רסה. עפ"י רש"י סנהדרין ק'.

רסו. נמרא יומא ל"ט:

רסז. נמרא יומא ל"ט:

ביציאתו ומונח שם עד הזמן שמחלקים את לחם הפנים לכהנים<sup>רסח</sup>.

בפתח ההיכל יש נברשת של זהב, ובשעה שהשמש זורחת ניצוצות יוצאים ממנה, והכל יודעים שהגיע זמן קריאת שמע<sup>רסט</sup>. בבית המקדש הראשון היה בתוך האולם, משני צדדי פתח ההיכל, שני עמודים. העמוד הימני נקרא 'יכין' והעמוד השמאלי נקרא 'בועז'<sup>רע</sup>.

### באר ההיכל

רסח. שקלים ו' ד' וברע"ב. מנחות י"א ז'. וז"ל המשנה במנחות: שני שלחנות היו באולם מבפנים על פתח הבית, אחד של שיש ואחד של זהב. על של שיש נותנים לחם הפנים בכניסתו, ועל של זהב ביציאתו, שמעלין בקדש ולא מורידין. ואחד של זהב מבפנים, שעליו לחם הפנים תמיד. ארבעה כהנים נכנסין, שנים בידם שני סדרים, ושנים בידם שני בזיכים. וארבעה מקדימין לפניהם, שנים לפל שני סדרים, ושנים לפל שני בזיכים. המכניסים עומדים בצפון, ופניהם לדרום. המוציאין עומדים בדרום, ופניהם לצפון. אלו מושכין ואלו מניחין, ומפחו של זה כנגד מפחו של זה, שנאמר (שמות כה), לפני תמיד. רבי יוסי אומר, אפלו אלו נוטלין ואלו מניחין, אף זו היתה תמיד. יצאו ונתנו על השלחן של זהב שהיה באולם. הקטירו הבזיכין, והחלות מתחלקות לכהנים.

ובתפארת ישראל: פתח הבית. באולם אצל פתח ההיכל: על של שיש נותנים לחם הפנים בכניסתו. אחר שנאפו וקודם שיסדרום על השולחן, נותן על של שיש, כדי שיתקררו מחום הטבעי של האפייה, ולא יתעפשו: ועל של זהב ביציאתו. כשיסלקום מהשולחן שבפנים בשבת, מניחין על שולחן הזהב שבאולם, עד שיקטירו הבזיכין: שמעלין בקדש ולא מורידין. ולהכי מדהיו מונחים על של זהב בפנים, אינו בדין שיניחנו אח"כ על של שיש או של כסף: ארבעה כהנים נכנסין. בכל שבת: המכניסים עומדים בצפון. מפני שהכנסה היא עבודה, להכי מן הראוי שיהיו המכניסין בצד צפון, שהשוב טפי, לשחיטת קדשי קדשים: אלו מושכין. הלחם מהשולחן מעט מעט, ובתוך כך ואלו וכו': ואלו מניחין. מערכת הלחם החדשה מעט מעט על השולחן: לפני תמיד. לכן לא יסלקו המערכה, הישנה, עד שיונחו שם מיד אל יד המערכה החדשה: אף מבטל היתה תמיד. ר"ל שלא יליו השולחן ליל א' בלי לחם, וקיי"ל כת"ק: והחלות מתחלקות לכהנים. בין משמר היוצא והנכנס שוה בשוה.

רסט. גמרא יומא ל"ז: ועיי"ש.

רע. מלכים א' ז' ט"ז-כ"ב. וכתב העזרת כהנים שבדואי היו עמודים אלו גם בבית המקדש השני. והביא ראיה לזה.

ראה בספרנו 'באר החיים' על בית המקדש הראשון, את ביאור תבנית וצורת העמודים.



## ❖ היכל עולמים ❖

א. איתא בווהר הקדוש סודות נפלאים בענין מידות המזבח וז"ל (בראשית מז.): תא תזי, מזבח של בית עולמים הוא תלתין ותריין על תלתין ותריין אמה (והיא) היא רמיזא בתריין ותלתין נתיבות פליאות חכמה. דהא חכמה תתא אקרי, עלה אמה ופנס אמה, זהו יסוד לקבל (צדיק) צדק דלעילא דהא פגוונא דכולהו דרגין אית בה וכלהו אתחזיין בה דהא מראה אקרי.

תרגום: בא ראה, מזבח של בית עולמים היה שלשים ושתים על שלשים ושתים אמה, והיא רמוזה בשלשים ושתים נתיבות פליאות חכמה, שהרי חכמה תחתונה נקראת. עלה אמה ופנס אמה, זהו יסוד, כנגד [צדיק] צדק שלמעלה, שהרי כמו שיש בה את כל הדרגות וכלם נראים בה, שהרי נקראת מראה.

עלה חמש ופנס אמה, זהו סובב לקבל שהוא דרגא דאתדבק בה דאיהו סובב להווא מזבח הדא הוא דכתב, (שיר השירים ב) וימינו תחבקני דהא מיסוד עד ההוא דרגא חמשה דרגין אינון.

תרגום: עלה חמש ופנס אמה, זהו סובב, כנגד אותה דרגה שנדבק בה, שהיא סובבת את אותו המזבח. זהו שכתוב (שיר השירים ב) וימינו תחבקני, שהרי מיסוד עד אותה דרגה חמש דרגות הן.

עלה שלש ופנס אמה, אלו קרנות לקבל אינון תלתא דרגין דאתיין לה מנייהו תקיפו עלאה ושפע. ובגין כך דוד שנמשח בקרן נמשכה מלכותו בגין דאיהו באינון קרנות המזבח תקיפו דמדבחא עלאה.

תרגום: עלה שלש ופנס אמה, אלו קרנות, כנגד אותן שלש דרגות שראו לה מהם התקף העליון ושפע, ומשום כך דוד שנמשח בקרן, נמשכה מלכותו, משום שהוא באותן קרנות המזבח, תקף המזבח העליון.

תא תזי, ארבע קרנות, אמה על אמה אית ביה במזבח, בגין דאיהו פסא דוד יום רביעיאי לתת לה שפע מאינון שלש אמות לאינון ארבע קרנות. וכד הוו מקריבין כהני מסטרא דחס"ד עלת התמיד לגבי מזבח הוו מקריבין ליה ההוא אתרא דאקרי מזבח. וכד הוו עבדין מתנות מדמא דעולה הוו סלקין והוו אזלין בההוא סובב דאיהו דרגא דידהו ותולקיה דאבוהון דיהבין שתי מתנות שהן ארבע לקבל ההוא אתרא דאקרי עולה.

תרגום: בא ראה, ארבע קרנות אמה על אמה יש במזבח, משום שהיא פסא דוד, יום הרביעי לתת לה שפע מאותן שלש אמות לאותן ארבע קרנות. וכשהיו מקריבים הכהנים מהצד של חסד עולת התמיד אצל המזבח, היו מקריבים אותו לאותו המקום שנקרא מזבח. וכשהיו

## ❖ היכל עולמים ❖

עושים מתנות מדם העולה, היו עולים והיו הולכים באותו הסוכב שהוא הדרך שלקחם ושלקח אביהם, ונותנים שתי מתנות שהן ארבע כנגד אותו מקום שנקרא עולה.

ולקבל שתי מתנות דההוא בוכרא דנטיל תרין חולקין הדיא הוא דכתיב (בראשית כה) ויעקב איש תם יושב אהלים רחמי ודינא ונסיב ההוא צדיק תרין חולקין דידיה הדיא הוא דכתיב (דברי הימים א ה) נתנה בכרתו ליוסף ותרין חולקין דאבוי ונסיב פלא האי פ"ל ואמלי לההוא אתרא דאקרי ים. הדיא הוא דכתיב, (קהלת א) כל הנחלים הולכים אל הים.

תרגום: וכנגד שתי מתנות של אותו בכור שנוטל שני חלקים. זהו שכתוב (בראשית כה) ויעקב איש תם יושב אהלים, רחמים ודין, ולקח אותו צדיק שני חלקים שלו. זהו שכתוב (דברי הימים א ה) נתנה בכרתו לבני יוסף, ושני חלקים של אביו, ולקחה הכל כל הזאת, וממלא אותו מקום שנקרא ים. זהו שכתוב (קהלת א) כל הנחלים הולכים אל הים.

האי מזבח העולה הוה גביה, הא (האי) ט' אמות לקבל ט' דרגין דאיכא עד צדיק תשיעא דכולא טו"ב ודאי. ואיהו כבגין אוצר רחבה מלמטה וקצרה מלמעלה הדיא הוא דכתיב ויבן יי אלהים את הצלע אשר לקח מן האדם לאשה. והאי מזבח עלאה היא אשתו האדם דלעילא ובגין כך אקרי מזבח עולה כמה דאת אמר (יהושע ג) ארון הברית ודיא כנסת ישראל ואקרי מזבח מאי טעמא אקרי הכי בגין דכד בני עלמא לא מכשרן עובדייהו איהי דבתא לון הדיא הוא דכתיב (ויקרא כו) והכתי אתכם אף אני. דהא כל מאני קרבא דמלכא בידיה אתמסרו הדיא הוא דכתיב (שיר השירים ג) הנה מטתו שלשלמה ששים גבורים סביב לה. ובגין כך אורייתא שלימתא קודשא בריה הוא יהבה לון לישראל למזכי בה לחיי עלמא לאשתזבא מדינוי דההוא מזבח. מה דלית רשו לגברא אחרא לקרבא לגבה.

תרגום: זה מזבח העולה היה אצלו. תשע אמות הללו כנגד תשע דרגות שיש עד הצדיק התשיעי של הכל, טוב ודאי, והיא כבגין אוצר, רחבה מלמטה וקצרה מלמעלה. זהו שכתוב (בראשית ב) ויבן ה' אלהים את הצלע אשר לקח מן האדם לאשה. והמזבח העליון הזה הוא אשתו של אדם שלמעלה, ולכן נקרא מזבח העולה, כמו שנאמר (יהושע ג) ארון הברית, וזו כנסת ישראל, ונקראת מזבח. מה הטעם נקראת כך. משום שכאשר בני העולם אין מעשיהם כשרים, היא זוכחת אותם. זהו שכתוב (ויקרא כו) והכתי אתכם אף אני, שרי כל פלי הקרב של המלך נמסרו בידה. זהו שכתוב (שיר השירים א) הנה מטתו שלשלמה ששים גבורים סביב לה. ולכן הקדוש ברוך הוא נתן לישראל תורה שלמה לזכות בה לחיי עולם ולהנצל מדין אותו המזבח, מה שאין רשות לאיש אחר לקרב אליה. ע"כ.

## ❖ היכל עולמים ❖

בספה"ק נועם אלימלך (תרומה) וז"ל: ועשית את המזבח כו' חמש אמות כו' ושלש אמות קומתו, פרש"י ז"ל נאמר כאן רבוע ונאמר בפנימי רבוע מה להלן גבהו פי שנים כארכו כו' ומה אני מקיים שלש אמות קומתו משפת סובב ולמעלה. לכאורה ה"ל לפרש בפסוק גבהו של המזבח כולו יחד היה עשרה אמות עם הקרנות ולמה אינו מזכיר הכתוב רק שלש אמות של הקומה מהסובב. ונ"ל דהתורה הקדושה רמזה לנו בדברים האלה לדעת דרכי ה' אשר נלך בה כל הימים אשר אנחנו קיימים על האדמה דהנה המזבח היה לו אמה יסוד דעיקר התחלת עבודת הבורא ברוך הוא צריך האדם לעשות יסוד אמה. דאמה היא דבר יחידי ואין בה שום רבוי כמו כן האדם בהתחלת עבודתו יתברך שמו צריך התבודדות לעצמו יחידי דהיינו שצריך לצמצם את עצמו בכל מעשיו להיות בהם הצנע לכת עם ה' שלא להראות בהם בפני בני אדם כי בקל יכול לבא בהם לידי פניות וגאות בעשותו את מעשיו בגלוי. וז"ש דוד המלך עליו השלום מה רב טובך אשר צפנת ליראיך פירוש מה גדלו חסדך עם האדם אשר פקדת על הארץ להיות מצפין את עצמו בהצנע לכת עם ה' ועל ידי זה יכול להיות רב טוב בלי שום פניה וגאות.

וזהו דרשו ה' בהמצאו פירוש דהנה השם יתברך ברוך הוא מלא כל הארץ כבודו לית אתר פנוי מיניה. וכשעלה ברצונו יתברך לברוא את העולם להטיב לברואיו היה צריך לצמצם עצמו כדי לפנות מקום להמציא את ברואיו כמו כן צריך האדם לצמצם עצמו. וזהו דרשו ה' בהמצאו רוצה לומר באופן זה בהמצאו כמו שהמציאך על ידי צמצום כן תצמצם עצמך לדרוש אותו יתברך שמו כנ"ל. וזה רמו אמה יסוד צדיק יסוד עולם ואחר שעלה המזבח בגבהו חמשה אמות היה הסובב. רמו דהנה האדם מיד בקומו ממטתו צריך להתלבש עצמו ביראתו יתברך לחשוב רוממותו וגדולתו יתברך ולחשוב ולראות שפלות עצמותו איך הוא שפל ונבזה עפר מן האדמה יסודו מעפר וסופו לעפר. וזהו רמו ואת המנורה נוכח השולחן דהמנורה היא רמו לאורות העליונים ורוממות אל יתברך שמו והשולחן הוא רמו לפסולת הגשמיות וצריך להיות זה מול זה דהיינו לחשוב שניהם יחד רוממות אל ברוך הוא וגדולתו ושפלות עצמו וגריעותו. וזהו מנורה נוכח השולחן וכל זה יעשה האדם ויתנהג כן בכל יום ויום יחזור ויחשוב בכל יום תמיד כתחילתו ביום ראשון וזה נקרא בשם סיבוב כאדם המסבב והולך אל מקומו שב וסובב. וזה היה רמו המזבח כנ"ל שצריך האדם במנהגו הישר לסבבו בכל יום תמיד ואחרי שיתנהג כן ימים רבים יזכה להיות קומה שלימה. וזהו רמו שלש אמות קומתו זה סובב של המזבח. וזהו דאמרינן בגמרא שלשה דברים נתקשה משה רבינו עליו השלום שרצים ומנורה וקידוש החודש רמו לשלש דברים הנ"ל שחייב האדם להתנהג בהם דהיינו לחשוב רוממות אל יתברך ושפלות עצמו וכן בכל יום תמיד ובכל זה צריך להיות הצנע לכת בסתר ולא בגלוי בהתבודדות יחידי בכל מעשיו לעבודתו יתברך שמו וזהו רמו שרצים ע"ד שאמר התנא ולאן אתה הולך למקום עפר רמה ותולעה זה שפלת האדם ומנורה

## ❖ היכל עולמים ❖

רמז לרוממות אל יתברך כנ"ל וקידוש החודש רמז שצריך האדם לחדש בכל יום הקדושה הזאת לקדש עצמו במחשבות הנ"ל וזה שאמרו חז"ל נתקשה משה דנתקשה הוא לשון מקשה תעשה ופרש"י ז"ל עשת של זהב דהיינו חתיכה אחת רמז שזה קשה מאוד לצמצם הדבר ביחידי כנ"ל. עד שהראהו השם יתברך מתוך האש רוצה לומר שעם האש והתלהבות ובהירות שיתלהב לעבודתו יתברך שמו תוכל לפעול הכל רוצה לומר הבא לטהר מסייעין לו. וזהו לעולם ישליש אדם שנותיו שליש במקרא פירוש שצריך לקרא להשם יתברך בתחילה בתשובה ותפילה וחרטה על עונותיו. ושליש במשנה פירוש משנה דהיינו כפול לכפול הנהגות כנ"ל דהיינו לחשוב רוממות אל יתברך ושפלות עצמו כנ"ל. ושליש בתלמוד רמז אחר שיתנהג כן ויהיה גמור בצדקו יבא למדרגה גדולה. ע"ד שאמרו גמרא גמור זמורתא תהא י"ל שרמזו לדברינו הנ"ל שאחר שיהיה גמור בצדקו. וזהו גמרא גמור לשון גמר זמורתא תהא פירוש תזכה למדרגה להלל להשם יתברך ברוך הוא בשירות ותשבחות כמו דוד המלך עליו השלום \* וזהו שלש אמות רמז על שילוש שנותיו של אדם כנ"ל. ורמז חמשה אמות מיסוד לסובב. דאיתא בגמרא מ"ם וסמ"ך שבלוחות בנם היו עומדין י"ל רמז על שני מדרגות הצדיקים. דאמר הכתוב את המשכן תעשה עשר יריעות אורך היריעה האחת כ"ח באמה ורוחב ארבע באמה ועשית יריעות עזים לאוהל על המשכן עשתי עשרה יריעות אורך היריעה שלשים באמה ורוחב ארבע כו' וחברת כו' וכפלת את היריעה הששית אל מול פני האהל יש לומר בדרך רמז על שני מדרגות הצדיקים דיש צדיק העובד השם יתברך מנעוריו וממשיך תמיד חסדים. וזה רמז עשר יריעות רמז להקדושה העליונה הנקרא בשם עשר והצדיק הזה הוא תמיד עבודתו בהם להמשיך החסדים. וזהו רמז כ"ח באמה ורוחב ארבע באמה דהשם הוי' ברוך הוא וברוך שמו הוא ד אותיות והמלוי הוא כ"ח אותיות והשם הוי' ברוך הוא הוא כולו רחמים והמלוי הוא קצת דין והצדיק הזה צריך להמתיק שגם המלוי יהיה כולו רחמים.

וזהו ועתה יגדל נא כח ה' רמז להמלוי הוי' ברוך הוא שהוא כ"ח אותיות יגדל נא דהיינו שיתמלא כולו רחמים. ויש צדיק ההולך בגבורות דהיינו שמסגף עצמו בענויים וסיגופים על חטאת נעוריו ועל ידי זה הוא משבר כח הדינים וממתיקם. ולזה רמז עשתי עשרה יריעות עזים רמז לסטרא אחרא אחת עשר יריעות עזים דכל יתר כנטול דמי כידוע. וכנגד זה יש צדיק שמשבר את כחם וממתיקם והצדיק הזה הוא פועל תיקון השכינה בגלות המר הזה \* ולזה רמז שלשים באמה ורוחב ארבע באמה והוא גימט' ד"ל שהשכינה בגלות המר הזה נקראת דלה. וזהו רמז לאוהל אל המשכן שעושה לבושים להשכינה להעלותה אל המשכן. וזה רמז למה שאמרו חז"ל עין יפה אחד מארבעים עין רעה אחד מששים ובינונית אחד מחמשים. לכאורה עין רעה אינו נותן כלום אך הענין הוא רמז לדברינו הנ"ל עין יפה רמז להצדיק הממשיך תמיד חסדים ע"ד הנ"ל עשר יריעות ורוחב כל יריעה הוא ארבע

## ❖ היכל עולמים ❖

באמה ונמצא הוא ארבעים עין רעה רמו להצדיק השני הנותן עינו פקחא להמתיק הדינים רעים \* וזה רמו אחד מששים ע"ד דאיתא בספר למה שאנו אומרים בשעת ברכת כהנים רבש"ע חלום חלמתי הטעם שהחלום הוא אחד מששים בנבואה והכהנים הוא כולו נבואה שמתעם זה אסור להסתכל בידי הכהנים שהשכינה שורה בידיהם ולכן אנו אומרים רבוננו של עולם כדי לבטל החלום בששים וכן הצדיק הממתיק דינים הוא צריך להמתיקם בשורשם ונמצאים בטלים בששים. וזהו מ"ם וסמ"ך שבלוחות בנם היו עומדים. כי מ"ם רמו לעין יפה הוא הצדיק הממשיך כולו חסדים. וסמ"ך רמו להצדיק הממתיק הדינים כנ"ל. בנם היו עומדים לשון הרימו גם דהיינו שהצדיקים הללו צריכין לעלות ולהגביה הדבר הזה למעלה למעלה. וזה רמו שבלוחות שהנחות קודם החטא לא היו רק לוח אחד שאז לא היה צריך להמתיק הדינים ואחר חטא העגל שאותיות עגל הוא עריות גול לשון הרע נתחלקו הלוחות ונעשו חמשה מול חמשה דהיינו חמשה דברות הם כולו דביקות אנכי ה' וכו' וחמשה דברות שהם לא תנאף כו' הם הנוגע לבריות ומחמת חטא היה כח להס"א להיות לה אחיזה לכן צריך להמתיקם. וזה רמו גם כן שני לוחות שנתחלקו רמו לשני הצדיקים הנ"ל האחד הממשיך חסדים והשני שקלקל ח"ו ועובד בגבורה להמתיק הדינים כנ"ל וזהו מ"ם וסמ"ך שבלוחות כו' \* ויש צדיק שמתקן את עצמו בעבודתו שאוחז בשני המדריות שממשיך חסדים וממתיק גבורות וזה נקרא בינוני שהוא ממוצע בין ב' מדות \* וזה בינוני אחד מחמשים שהוא כלול מחמשים דהיינו ב' מדריות החמשה שבלוחות הנ"ל שכל דבר הוא כלול מעשרה ונמצא הוא חמשים \* וזהו חמושים עלו בני ישראל ופרש"י ז"ל אחד מחמשה שהיו ישראל בינונים כנ"ל \* וזהו שאמר כגון אנו בינונים ואמר לי' לא שביק מר חיי' לכל בריה פירוש כשאתה בינוני ואתה ממתיק הדינים ולא שביק להם חי' כלל דהס"א נקרא חי' כמ"ש במ"א \* וזהו וחברת חמש כו' וכפלת היריעה הששית מהעשתי עשרה יריעות הנרמזים לסטרא אחרא כנ"ל תכפול אותה כדי שיהיה אחר שתכפול רק עשרה עם היריעה הכפולה ונמצא אתה מעלה אל הנרמזות בעשר ונמתקים הדינים \* אל מול פני האהל דהיינו אל הקדושה \* וזה רמו חמש אמות מיסוד לסובב רמו שצריך האדם לעשות לעצמו יסוד כנ"ל. ואחר כך לעבוד ולתקן עצמו במדרגתו למדרגת חמשה כנ"ל דהיינו מדריות בינוני ועל כל זאת צריך אמה סובב כנ"ל לסבב על מדריות הללו בכל יום תמיד.

ועשית קרנותיו כו', קרן הוא לשון שררה וגדלות דהיינו לאחר שתזכה לכל המדריות הנ"ל תזכה לשררות גדולות שכל העולם כולו יהיו נשמעים לדברך וידבקו בך לשתות בצמא את דברך \* וזהו קרנותיו על ארבע פינותיו פירוש באיזה אופן שתפנה יהיה לך שררה וגדולה \* ממנו יהיה קרנותיו פירוש שכל שררה וגדולה שיהיה לך בשביל זאת לא תשתנה לאיש אחר רק כמו שהיית מקודם כן עתה יסוד ואמה סובב רק שתתגלה מדתך וישאו חן בעיני בני אדם ודברך שתדבר בעבודתו יתברך שמו \* וזהו ממנו רוצה לומר כמו מקדם תהיה

## ❖ היכל עולמים ❖

קרנותיו \* וזה רמו שהקרן היה אמה רמו לאחר שיזכה לכל המדרגות יזכה לאחדות העליון \* וזהו תחתים שנים ושלשים תעשיה כאשר פירשתי כבר שזה רמו שאנחנו צריכין לעבוד ולתקן השלש עולמות ולהביאם אל עולם הד'.

ואל אמה תכלינה מלמעלה פירוש כנ"ל שאחר כך תזכה לאמה העליונה כנ"ל דהיינו לאחדות העליונה. וזה רמו שדרומית מזרחית לא היה לה יסוד רמו להצדיק המקדש עצמו מנעוריו והולך בדרך חכמה \* שזהו רמו דרומית הרוצה להחכים ידרים, מזרחית פירוש שאורו זורח על כל העולמות למעלה ולמטה, לא היה לה יסוד \* רמו שצדיק כזה אין צריך להתאמץ לעשות לו יסוד כנ"ל לצמצם עצמו בכל מעשיו כי הצדיק הזה ממילא הוא משומר מכל פניה ומכשול ורגלי חסידיו ישמור והבן להכניס הדברים הנ"ל בלב לשומרם ולעשותם כל הימים אמן. ע"כ.

ב. בזוהר הקדוש (בראשית מז.) וז"ל: ותא חזי בהאי חגא עבדין נסוד המים. נביע דחסד באיגון שתין מששת ימי בראשית, וכולהו שבועה יומין עלאין מקבלין מאיגון מים חיים דנפקין מירושלים עלאה טמירא. ובאן אתר רמיז לאיגון מים חיים, באיגון שיתין. וחסידים וצדיקי תדאן בהאי הלולא, בגין דרמיזא לנהוא טיבו דזמין קודשא בריך הוא למעבד פד יעבר קודשא בריך הוא סאיבו מארעא דיתתון איגון מים חיים טהורים באיגון שיתין, בנהוא מזבח עלאה ההוא ים האחרון. ואיגון תלתא לוגין מים י"ח בצים לקבל צדיק דאקרי ח"י העולמים, ועל ידיה מים נחתין באיגון שיתין.

תרגום: ובא ראה, בנהג הזה עושים נסוד המים, שפע של חסד באותם שיתים מששת ימי בראשית, וכל שבועת הימים העליונים מקבלים מאותם מים חיים שיוצאים מירושלים העליונה הטמירה. ובאיה מקום רמו על אותם מים חיים, באותם שיתין, וחסידים וצדיקים שמחים בהלולא הזו, משום שרומז לאותו הטוב שעתיד הקדוש ברוך הוא לעשות כשיעביר הקדוש ברוך הוא את הטמאה מן הארץ, שירדו אותם מים טהורים באותם השיתין באותו מזבח עליון, ים האחרון, והם שלשה לגים מים, שמונה עשרה ביצים, כנגד צדיק שנקרא חי העולמים, ועל ידו המים יורדים באותם שיתין.

ותא חזי הלל הנקן פד הוה חדי בהאי הלולא אמר אם אני כאן הכל כאן. ואם אין אני כאן מי כאן. הוא רמיז ואמר אי שכנינתא דאקרי אני שרייא כאן. הכל כאן ההוא אתרא דאקרי כל דאתי לאודווגא בה. ואם אין אני כאן מי כאן. דהא לא חשיבא טיבו שלימא בגין דשכינתא לא שרייא בארעא קדישא. אבל פד ישתלמו איגון פרים פדין כתיב (ישעיה יב) ושבתם מים בששון ממעיני השועה. מאן איגון. שית מעייני דאיגון מריקין בהאי ישועה

## ❖ היכל עולמים ❖

ובדין עלמא כוליה בחדוה בגין דנפקא שכינתא מבין ההוא סאיבו דשאר צמין, בגין כף (במדבר כט) ביום השמיני עצרת תהיה לכם.

תרגום: ובא וראה, כשהלל הזקן היה שמת בהלולא הזו, אמר, אם אני כאן הכל כאן, ואם אין אני כאן מי כאן. היה רומז ואומר, אם שכינה שנקראת אני שורה כאן הכל כאן, אותו מקום שנקרא כל שבה להזדוג בה. ואם אין אני כאן מי כאן, שהרי לא חשוב טוב שלם, משום ששכינה לא שורה בארץ הקדושה. אבל כשישתלמו אותם פרים, אז כתוב (ישעיה יב) ושבתם מים בששון ממעיני הישועה. מי הם. ששה מעינות שמריקים בישועה הזאת, ואז העולם פלו בחדוה, משום ששכינה יוצאת מתוך אותה טמאת שאר העמים, משום כף (במדבר כט) ביום השמיני עצרת תהיה לכם. ע"כ.

בשער מאמרי רשב"י (על זוהר בראשית): עוד אפשר לי לומר, כי נחלין מלמעלה למטה ומקורין מלמטה למעלה, בסוד המקור הנובע מלמטה למעלה בסוד מיין נוקבין ומיין דכורין, ואלו הן השיתין שנבראו מששת ימי בראשית, שהם סוד מיין נוקבין ו"ק מלמטה למעלה, וזמ"ש דמנהון נפיק כולא דמנהון אתעבידו שית מקורין ונחלין לאעלא גו ימא רבה, כי כולם נכנסו בה אלו זכרי' ואלו נקבו', והיינו בראשית מהכא אתבריאו, כי בראשית משמשת לשתיים אם לו' ברא שית, ואם לומר שבחכמה נבראו הנקראת ראשית, וכולן לצור' המלכות כד"א ה' בחכמה יסד ארץ, ואפשר שזהו שאמר למעלה כי חכמה דעלמא קיימא עלה, כי היא החכמה שבז"א שעליה עומדת ומתקיימת המלכות הנקראת עלמא כנודע, והיא ימא רבא, וכמו שכתבנו שה' בחכמה יסד ארץ, ואלו היסודות הם שית מקורי' ונחלין הנכנסין בה מיין דכורין ומיין נוקבין כדפרישית.

במאור עינים (השמטות אחרי): והנה יש מים עליונים ומים תחתונים והתחתונים בוכין אנן בעינן למהוי קדם מלכא רוצה לומר התענוגים שנפלו למטה רוצים להתעלות ולהתקרב מן החושך אל האור ולכן הכהן גדול היה מקריב החביתין מחציתה בבוקר ומחציתה בערב הם שני חצאי פלגי מים שנתחלקו חציים בבוקר הם מים עליונים שהם באור וחציים בערב שהוא חושך והוא היה מקריב אותם לה' וכל אדם יש בו בחי' זו שיזכה להעלות מדריגות התחתונות למהוי קדם מלכא וזהו חביתי כהן גדול וכשיעלה אותם אז יהיה שפע מלמעלה למטה להשפיע עליהם ניסוך המים העליונים שירדו לשיתין שנבראו מששת ימי בראשית ולכן בחג היו מושכין אמים הם מים העליונים כדי שיעלו המים התחתונים ואז ניתוסף תענוג למעלה וזהו ונסכין למוספין שגורם הוספת תענוג ויובן.

## ❖ היכל עולמים ❖

בפרי צדיק (סוכות אות כא): איתא בזוהר הקדוש (ח"ג רנט.) על פסוק מים רבים לא יוכלו לכבות את האהבה אם יתן איש את כל הון ביתו באהבה דא ס"מ כל מה דאית ליה באהבה דישראל למהוי ליה חולקא באינון מים דרשימין בחג בוז יבוזו סימנא דאינון מים בו"ז, והיינו מצות ניסוך המים דחג. בשני גרשם מ' בששי ה' ונסכיה בשביעי מ' הרי מים והמכוון אם יתן איש את כל הון ביתו, היינו כי מים מרמזים על השפעה ומים רבים, היינו כח הקליפה וס"מ הוא גם כן להשפיע כמו שנאמר ועשרת אלפים ככר כסף אשקול על גנוי המלך ומלך סתם הוא מלך מלכי המלכים, היינו שאמר המן שיש לו כח לפזר את כל הון ביתו לצדקה שנקראים חונן דלים. ועם כל זה לא יוכלו לכבות את האהבה של ישראל בבחינת ניסוך המים שלהם הרשומים בבו"ז, והיינו כי כל כח הנדיבות השפעה שלהם אינה בפנימיות הלב רק לעורר קטרוג על ישראל חסד לאומים חטאת מה שאין כן ישראל שהמה מנסכים ג' לוגין מים על רמז זה שגם ההשפעה והנדיבות מעט מכריע את המון מים רבים שלהם שנקראים מים הזדונים מה שאין כן בחינת המים של ישראל המה בשמחה בפנימיות נקודת הלב כמו שנאמר ושאתם מים בששון.

ולכן הם רשומים בימים הללו ביום ב' שהוא נגד בחינת יצחק שהיה נימול לשמונה תחלה, והיינו מגזעא ורשא דישראל שהפנימיות לבו דבוק בהשם יתברך באהבה רבה ולזה איכא מאן דאמר שזכירות גשמים מתחיל מיום הזה וביחוד הרמז מבורר יותר ביום הששי שנאמר מפורש ונסכ' המשמעות על שני ניסוכין ולזה איכא מאן דאמר שרק מיום הזה מתחיל הזכרת גשמים. והיינו כי בחינת יוסף הצדיק הוא מברר יותר ועמך כולם צדיקים ששום נפש מישראל איך שיהיה לא ידח ממנו נדח כי כולם מקושרים בהשרש בפנימיות.

וגם בזוהר הקדוש מרמז בשיעור ניסוך ג' לוגין מים שהמה ח"י בצים נגד בחינת צדיק ח"י עלמין. וניסוך המים במזבח היה יורד לשיתין המחוללים עד התהום ושיתין המה מששת ימי בראשית כאמרם ז"ל על פסוק בראשית ברא שית. וגם אמרו ז"ל בשביל ישראל שנקראו ראשית. וזהו היסוד שעליו נשתת העולם. ועל ידי ניסוך הג' לוגין מים המרמז על הקיבוץ המאור הפנימי של האהבה בנקודת הלב של האדם נתחבר עד התהום שהמה מעיינות החכמה כדאיתא בזוהר הקדוש (ח"א קיז.) על פסוק ביום הזה נפתחו מעיינות תהום רבה אתפתחו מבויעין דחכמתא לתתא, והיינו שעל ידי זה שמגיעים עד התהום נפתחו מעיינות החכמה של הארת הפנימיות בכח התורה בכלל כוללות נפשות ישראל כרמז הפסוק ושאתם מים בששון ממעיני הישועה כדאיתא שם בזוהר הקדוש מאן אינון שית מעייני דאינון מריקין באי ישועה, והיינו התחברות בחינת צדיק וצדק יסוד ומלכות כשמנסכין ח"י בצים מים על בחינת תהום רבה שהוא חכמה תתאה בחינת מלכות. ועל ידי זה נפתחו מבויעא דחכמתא לתתא בכלל נפשות ישראל. ע"כ.



## ❖ היכל עולמים ❖

במאור ושמש (האזינו) וז"ל: אמר רבי יוחנן שיתין מששת ימי בראשית נבראו (סוכה מט.). יש לרמוז על פי מאמר חז"ל (ברכות נו ע"ב) שבת אחד מששים בעולם הבא. והנה ענין העונג הרוחנית הוזה הוא כפי ההכנה שעושה בשבוע כולה, שאם האדם מכין עצמו בששת ימי השבוע לקשר עצמו לשורשו ולהדבק בבוראו ואינו מטרד שכלו בעניני העולם הגשמי, אז נקל לו לטעום העונג הרוחנית שהוא השתעשעות עונג מציאות אלהותו יתברך ואור קדושתו שמתגלה בשבת קודש. מה שאין כן באם האדם מוטרד בששת ימים של השבוע בהבלי העולם קשה לו להשיג העונג שהוא בשבת. וזהו רמזו חז"ל שיתין פירוש החלק אחד מששים שאדם טועם בשבת מעין עולם הבא מנועם אור אלהותו יתברך מששת ימי בראשית נבראו, שעל ידי ששת ימי המעשה שהאדם מכין עצמו לקראת אלהיו הוא משיג העונג ההוא, וקל להבין. ע"כ.

ג. בספר הליקוטים (וישב) וז"ל: בנימין זאב יטרף וכו'. המזבח שהיה במקדש, היה כולו בחלק בנימין, חוץ ממקום יסוד שבצד המזבח, שהיתה הרצועה היא מיהודה, ועל זה היה מצטער בנימין הצדיק. והנה במזבח היה בו יסוד מצד מערב וצפון ודרום, ומצד מזרח לא היה בו יסוד, והטעם, משום שהמזבח הוא בחינת המלכות ואין בו יסוד, אבל בנימין הוא בחינת יסוד, ולכן באותם הצדדין שהיו מבנימין היה בהם יסוד. ע"כ.

בספה"ק תפארת שלמה (מקץ) וז"ל: כי משיח בן יוסף הוא תיקון היסוד של כל העולמות ומשיח בן דוד הוא יתקן ספירת המלכות שהוא שם אדנ"י כנודע (דניאל ט יז) והאר פניך על מקדשך השמים למען אדני היינו שם אדנ"י שהוא בית המקדש. ולזה היה שבט יהודה ובנימין שותפים בחלק הבהמ"ק כמבואר בתנ"ך ובגמרא (יומא יב.) שחלקו של יהודה היה אוכל אמה במזרח ודרום של המזבח שזה מרמז לעתיד שע"י שניהם אליהו ומשיח יהיה הגאולה ב"ב. גם מבואר בספר הגלגולים שגם נשמת יוסף היה באליהו ונשמת בנימין היא היורדת לצדיקים ולומד עמהם ועושה נסים לצדיקים ולזה הוצרך לבנימין למצרים קודם התוודעות יוסף לאחיו שהוא הגאולה באותו הזמן. ולזה אמר לו (בראשית מג כט) אלהים יחנך בני. וזהו (שם לד) ותרב משאת בנימין היינו שיוסף נתן לו חלק מנשמתו כנ"ל. ולזה במרדכי ואסתר שהיה איש ימיני נאמר וגם חרבונה זכור לטוב ואמרו חכז"ל שזה היה אליהו כי הוא איש ימיני כנ"ל. וזהו הרמז במס' (בבא בתרא יא א) בבנימין הצדיק שהחיה אשה ושבעה בניה. היינו בנימין שהיה צדיק במקום יוסף כנ"ל החיה השכינה ושבעה ימי הבנין שלה מחסד עד המלכות. והבן. ע"כ.

## ❖ היכל עולמים ❖

בספה"ק נועם מגדים (ויחי) וז"ל: או יאמר גור אריה כו', עם הידוע, כי המזבח היה רובו בנוי בחלקו של בנימין הצדיק וקרן אחת שהיתה בחלקו של יהודה לא היה בו יסוד והזאת והרצאת דמים בחלקו של טורף דוקא. ובזוהר הקדוש בנימין זאב יטרוף, לאו דבנימין איקרי זאב אלא המזבח נקרא זאב וכו', עד כאן.

הרי שבענין הקרבנות והמזבח בנימין הצדיק הוא העיקר אושפזיכנא. אמנם עכ"ז מצינו יקר ורבו סגי ליהודה במזבח והוא כאז"ל (יומא כא:): באש של מעלה שרבץ על המזבח כדמות ארי והיה אוכל ושורף הקרבנות. וכתב רבינו מהורש"א זכרוננו לברכה שהיה כדמות ארי משום שהבונה ביהמ"ק היה שלמה המלך עליו השלום דאתי מיהודה שתארו ארי ובבית שני שהיה מלך פרס הבונה היה בדמות כלב כאשר נמצא במ והשגל כו' (נחמיה ב ו) עיין שם עד כאן דברי פה קדוש אור ישראל רבינו זכרוננו לברכה בח"א. מובן מזה דאע"ג דהמזבח כולו בחלקו של בנימין. עכ"ז אש שירדה בזכות' דיהודה שהיה בדמותו וצלמו דארי שיהודה נמשל בו. וגם נראה נוסף על זה מלבד מה דאזלינן בתר שמא דיהודה אריה נמי מוכח דבזכות' דיהודה הבונה הוי דאי משום שבנוי בחלקו. בבית שני נמי היה ראוי להיות בדמותו וצלמו דארי דהיה בנוי במקום הראשון ש"מ דהבונה גרם. לזה בית שני אשתני לגריעותא כדברי מהרש"א זכרוננו לברכה, הרי בעליל דגם בלא שם אריה מוכח דבזכות' דיהודה או זרעו הבונה גרם הדבר הגדול הזה שיהיה האש בדמות תואר והדר לו כחד מחיות הקודש וגם עוד בו יתרון דסיוע הוה מסייע עיין שם בש"ס דיומא הנ"ל.

וזהו מאמר הנביא הקדוש יעקב אבינו עליו השלום כגזר אומר על אש של מעלה בדמות אריה והוא מלאך הקדוש כדאיתא בזוהר הקדוש ובת"י בפ' (ויקרא ט כד) ותצא אש בפרשת שמיני שיבא וידור באוהל ובית יהודה. וזהו גור אריה, רוצה לומר דור כמו דור בארץ הזאת כן יאמר שידור ויגור אריה ביהודה בבית שבנה יהודה ותלה הדבר ביהודה, כי הוא ע"כ הגורם כמ"ש מלבד השם כדברי מהרש"א. ואמר מטורף, רוצה לומר גם שהארי בזכותך אבל הזן ומטריף למזבח זה אינו כי אם לבנימין בחלקו נאוה קודש וזהו מטורף בני עלית נסתלקת, כי זהו בחלקו של בנימין ידיד ה' נ"ל. ע"כ.

ד. במשנה בתמיד (ה ה) כתוב דבר נוסף שעושים באמת המים זו, וזה לשון המשנה: מי שזכה במחמתה, נטל מחמת הכסף, ועלה לראש המזבח, ופנה את הגחלים הילך והילך וחתה. ירד וערן לתוף של זהב. נתפזר ממנה פקב גחלים, והיה מכבדן לאמה. ובשבת היה כופה עליהן פסכתה.

## ❖ היכל עולמים ❖

וברע"ב: מי שזכה במחתה. להוליך הגחלים למזבח הזהב. ולא היה בזה פייס, אלא מי שזכה בקטורת על ידי פייס אומר לזה שעמו זכה עמי במחתה. וחתה. מן המאוכלות הפנימיות לא גרסינן הכא, שהן קרובים לדשן, דאדרבה גחלים גסות ובווערות היה חותה. ועירן בשל זהב. אבל לא היה חותה בשל זהב, כדי שלא תתקלקל, והתורה חסה על ממון של ישראל. נתפור ממנו כקב גחלים. שהיה חותה במחתה של כסף בת ארבעה קבים ומערה בשל זהב שהיא של שלשה. וכדי להוליכה מלאה היה מערה באחרונה, שזהו דרך כבוד של מעלה. מכבדן לאמה. לאמת המים שבעזרה. שלא יכוו בהן הכהנים. ובשבת. שאסור לכבות. כופה עליהן פסכת. כלי אחד גדול. תרגום סירותיו, פסכתרוותיה.

ה. כתב הרה"ק רבי עימנואל חי ריקי זיע"א בעל 'משנת חסידים', בספרו 'הון עשיר' (תמיד ג ד) וז"ל: תשעים ושלשה כלי כסף וכלי זהב. הואיל והאירו עינינו רז"ל בירושלמי (תגיגה ג ח) שמנין זה הוא כנגד מנין האזכרות, אענה חלקי אף אני על פי דרכם, באמור כי עוד טעם אחר יש ליתן על מנין זה מלבד טעמם המקובל, והוא כי הכסף הלבן מורה חסד ורחמים שהוא שם הוי"ה ב"ה, והזהב הוא שרש הדין השורה על שם אדנות יתברך ויתעלה שמו, ושניהם כאחד טובים לעולם והרי הם עולים כמנין אמן, ועם שני השמות עצמם הם צ"ג, ובכל יום תמיד אנו צריכים לזווג זה, ולכן מוציאים כנגדם בכל יום צ"ג כלי שרת לשרת בקדש, כי גם רומזים בהם לצ"ג אזכרות הנזכרים בירושלמי.

ו. הורדוס חידש את בית המקדש השני, ובנה מאבני שיש בצבעי לבן כחול וצהוב, והחכמים הורו לו שלא יצפה את הכתלים בזהב מבחוץ, כי כך יותר טוב (סוכה נא: בבא בתרא ד. וראה בביאורנו לגמרא).

וכן איתא בגמרא (פסחים נו.) וז"ל: לא היו ימים מועטים עד שחיפו את ההיכל כולו בטבלאות של זהב, שהן אמה על אמה כעובי דינר זהב, ולרגל היו מקפלין אותן ומניחין אותן על גב מעלה בהר הבית כדי שיהו עולי רגלים רואין שמלאכתם נאה ואין בה דלם. ע"כ.

ועל פי זה אפשר לבאר שמשנתנו האומרת שצבעו את ההיכל בלבן לפני פסח, מדובר על שני אופנים: א. בבנין שבנו העולים מגלות בבל, ומדובר גם מבפנים וגם מבחוץ. ב. בבנין הורדוס מפנים תחת הזהב. שהיה ההיכל מבפנים צבוע בצבע לבן, ומכוסה בטבלאות של

## ❖ היכל עולמים ❖

זהב. וכך יבואו הדברים על מקומם לשלום, שאכן מבחוח לא היה מצופה כלל, ומבפנים היה צבוע לבן ועל זה היה מצופה זהב.

ויתכן שעל כן הזמן שצובעים שוב את ההיכל הוא בפסח, שהוא זמן עליה לרגל, ואז מסירים את טבלאות הזהב ממקומם, וכדי שיהיה נאה וחדש [ומסתמא מכאן מקור מנהג ישראל לצבוע הבתים בערב פסח, זכר למקדש].

ויתכן גם שעל כן הסמיכו ללבן את ההיכל בפסח, שהוא זמן עליה לרגל, כדי שהכהנים המתקבצים מכל ערי ארץ ישראל יוכלו לראות אז את הצבע של סיד ההיכל ויוכלו לפסוק בשאלות של נגעים.

ואם באמצע השנה קרה מקרה, וכהן היה צריך לראות מהו הצבע של סיד ההיכל, יתכן שהיה יכול לסגור מעט את דלתות ההיכל ולראות מאחוריו את הצבע. כי מאחורי הדלתות לא היה מצופה זהב משום שהדלתות הם ציפוי הזהב גם לכותל. או יתכן שהיה יכול להסיר למעט זמן את אחת מטבלאות הזהב שעל כתלי ההיכל, וכעין שכתוב לגבי עפר עבור מי סוטה שצריך מקרקע ההיכל, שהיה שם טבלא של שיש וטבעת קבועה בה מלמעלה, שאפשר להרים את הטבלא הזו כדי לקחת מתחתיה עפר עבור מי סוטה (סוטה ב ב). וכן גם כאן יתכן שהיה יכול להסיט טבלא אחת של זהב מכתלי ההיכל.

ז. כתב העזרת כהנים וז"ל: ואפשר לומר דהטעם שהיו מלבנים אותו הוא משום לשכך מידת הדין הקשה אשר מראה האודם מורה עליו וכדאיתא שם הזוה"ק הנ"ל (שמות כ.). ועי"י הליבון נהפך ללבן.

ח. להרא"ש והרע"ב תיבת 'כפיס' [או 'כפים' וכדו'] פירושו 'כף' שבו סדין את הסיד. ויש להקשות, דבמשנה כתוב 'שמא יגע ויפסול', ולכאורה הרי ודאי יגע, ולא רק שמא יגע.

ותירץ הבית דוד (הובא בעזרת כהנים), דכתב הרמב"ם (כאן במשנה ובהלכות בית הבחירה א טו) שפסול הנגיעה הוא רק באבנים של המזבח, אבל לא בסיד וזפת וזפת של המזבח. ועל כן שייך הלשון 'שמא' שכתוב במשנה, כי בין ה'כפיס' לאבנים חוצץ הסיד, ורק חוששים שמא יגע הכפיס באבנים. ועי"ש את שיטת הרמב"ם.

## ❖ היכל עולמים ❖

אמנם הקשה העזרת כהנים שעדיין הקושיא במקומה, דמשום שצובע את כל המזבח ודאי יגע גם באבן, כי אי אפשר שלא יהיה אבן נראה בו לחוץ. ועוד שהרי המשנה אמרה 'נפגמה אחת מהן', הרי רואים שיכול להתפגם אבן מהמזבח, ואם כן ודאי שיש איברים נראים לחוץ. וא"כ עדיין קשה הלשון 'שמא'.

עוד כתב העזרת כהנים שודאי שדין פסול נגיעת ברזל הוא גם בסיד וזפת ועופרת של המזבח, ולא רק באבני המזבח.

והוכיח זאת מזה שרואים שנגיעה ופגימה שוים זה לזה בדיניהם. וכמו שעולה מדברי הרמב"ם (הלכות בית הבחירה א טז) ובכסף משנה (שם). ואם כן, כמו שפוסל פגימה בסיד וזפת ועופרת, כך פוסל גם נגיעת ברזל בסיד וזפת ועופרת.

ועתה חזרה הקושיא למקומה ביתר שאת, דודאי יגע ויפסול, ולא רק שמא יגע.

ותירץ העזרת כהנים על פי מה שכתוב בספר החינוך (יתרו מצוה מ) וז"ל: שלא ילבנוהו בכלי שיהא בו ברזל, כדי שלא יגע הברזל באבן. ע"כ. ומלשונו נראה שלא רק בכלי של ברזל אסור, אלא אפילו בכלי עץ שיש בו מעט ברזל, כגון מסמר, גם כן אסור.

ולפי זה מיושב הלשון שמא במשנה, שהרי אינו ודאי שיגע במזבח, כי זה כלי עץ שרק יש בו מסמר וכדומה באיזה קצה או מקום ממנו, ועל כלי כזה שרובו מעץ אפשר לשמור שלא יגע הברזל שבו במזבח. אבל מכל מקום גם בכלי כזה אסור, מפני החשש שמא יגע, ולגודל חומר האיסור הזה [שנפסלים הקרבנות ח"ו] חוששים גם לספק ספיקא. ע"כ מהעזרת כהנים.

אכן אפשר להקשות שעדיין לא מיושב לשון המשנה 'כפיס של ברזל', דמשמע שכל ה'כפיס' עשוי מברזל ולא רק חלק ממנו.

ואולי אפשר לתרץ ש'כפיס' הוא כלי שאינו נוגע במזבח בעת שמסיידים, אלא הוא כלי מיוחד הזורק את הסיד מרחוק קצת.

וכמו הכלי שיש בזמנינו, וזה צורתו:

## ❖ היכל עולמים ❖



הכלי הזה יכולים להכניס לתוכו את הסיד, ואח"כ מחזיקים את הכלי הזה רחוק קצת מהקיר שרוצים לצבועו, ומסובבים את הידית שלו, ויוצא הסיד דרך הנקבים, ונזרק בחוזק על הקיר. וכך מסיידים הכל.

ואולי ה'כפיס' שבמשנה הוא כלי זה, שנמצא רחוק קצת מהמזבח, ואינו נוגע. אבל יש חשש שמא יגע. ובוה יבוא הכל על מקומו כראוי.

ואכן אסור לסוד את המזבח בכלי כזה מברזל, אלא רק בכלי כזה מעץ. מפני החשש שמא יגע. ואין ודאי שיגע, אלא רק שמא יגע. ולכן צריך להיות מעץ.

ויתכן דזה הוא פירוש לגירסא במשנה 'כפיס' בסמ"ך. דהרי כלי זה אינו כף.

אמנם ביאור זה הוא רק בדרך אפשר, עד אשר יערה עלינו רוח ממרום ונזכה לראות בשוב ה' את שיבת ציון, ונזכה ללבן את המזבח ולקיים את כל העבודות בבית המקדש בפועל ממש.

הערה: עכ"פ אם ביאור זה נכון, ואם צובעים כך, נראה שצריך אחר כך להחליק ע"י איזה עץ או במפה את הסיד לפני שמתייבש, כדי שיהיה חלק בלא פגם.

ט. במאור ושמש (משפטים) וז"ל: ואם מזבח אבנים תעשה לי לא תבנה אתהן גזית כי חרבך הנפת עליה וגו' ופירש רש"י שהמזבח נברא להאריך ימיו של אדם וברזל נברא לקצר לכן אין זה בדין שיונף המקצר על המאריך וכו'. נמצא אנו למידין שעל ידי המזבח שמקריבין שם קרבנות, ואם האדם מביא קרבנותיו בודאי הוא עושה תשובה קודם שיקריבו קרבנו על המזבח ויתכפר לו כי בלא תשובה זבח רשעים תועבה, רק על ידי שעושה תשובה קודם ומקריב אחר כך את הקרבן על גבי המזבח אז מתכפר, ועל ידי זה הוא מאריך ימיו ושנותיו. ע"כ.

## ❖ היכל עולמים ❖

בבאר מים חיים (תולדות) וז"ל: ויאמר יעקב מכרה וגו' את בכורתך. הנה נודע אשר אין דרך הצדיקים לחפץ בשל אחרים אף במצוות ה' כי למה זה יחטפנו מאחר והלא אין עיקר כוונתו כי אם רצון ה' ומה נפקא מינה אליו אם הוא יעשנה או אחר אם אין כוונתו למענו יבוא הטוב מכל מקום וכבר דברנו מזה במקום אחר, ועל כן יקשה למה חפץ יעקב לקחת הבכורה שהוא העבודה מעשו אחיו וגם להבין תשובת עשו הנה אנכי הולך למות שאין לה פירוש לפי פשוטו ודרשת חז"ל ידוע.

ואמנם הנה ידוע מאמר חז"ל (מדות פרק ג' משנה ד' ועיין מכילתא סוף פרשת יתרו) בפסוק (דברים כו ו) אבנים שלימות תבנה את מזבח ה' וגו' עד (שמות כ כה) כי חרבך הנפת עליה ותחלליה. המזבח נברא להאריך ימיו של אדם והברזל נברא לקצר ימיו של אדם אינו כדאי שירים המקצר על המאריך. ועל כן כשאמר עשו ליעקב הלעיטני נא מן האדום וגו' וכתבנו שחפץ דוקא בכל מיני אודם כי עיפה נפשו להורגים ורוצה לשפוך דם כי הוא בחינת סטרו, וכנודע מדברי האר"י ז"ל אשר שרו של עשו הוא הס"מ בעצמו המחשיך אנפי בריין ונוטל נשמת כל אדם ולזה אין לך מקצר ימיו של אדם יותר ממנו ובודאי אינו כדאי שיעבוד הוא העבודה על המזבח כי איך ירים המקצר על המאריך ועל כן ביקש שימכור את בכורתו לו כי הוא אינו כדאי לעבוד העבודה בשום אופן. ואמנם עשו הרשע הוא הס"מ בעצמו אשר יורד ומסטיין ועולה ומקטרג ומקצר ימיו של אדם השיב בהתגלות לבו ברשעתו כי הוא אינו חפץ הבכורה בשום אופן כי הנה הוא הולך למות פירוש להמית בני אדם מאיש ועד אשה יונק עם איש שיבה, או אנכי הולך למות במקום שצריך אדם למות אנכי שם שאני הממית אותו ואם כן למה זה לי בכורה לעבוד העבודה על המזבח לכפר על העם ולהאריך ימיהם הלא איני חפץ בחיים כי אם במות המת ולמה זה לי בכורה. ועליו אמר דוד המלך ע"ה (תהלים קט טז) יען אשר לא זכר עשות חסד וירדוף איש עני ואביון ונכאה לבב למותת. כאמור, שלא חפץ לעשות חסד לעבוד העבודה להאריך ימי בריותיו של הקב"ה וירדוף איש עני וגו' למותת כי חפץ במיתה ולא בחיים ועל כן ויאהב קללה ותבואהו כיון שאהב דוקא בקללות הבריות, קללתם אליו תבוא כי בור כרה ויחפרהו. ולא חפץ בברכה כי ברכה אותיות בכרה כידוע והוא לא חפץ לא בברכה ולא בכורה על כן ותרחק ממנו הברכה וילבש קללה כמדו ותבוא כמים בקרבו וכשמן בעצמותיו כן יאבדו כל אויבך ה' ואוהביו כצאת השמש בגבורתו. ע"כ.

י. במשנה בענין קרבן התמיד (מסכת תמיד ד א): שֶׁל שַׁחַר הָיָה נִשְׁחָט עַל קֶרֶן צְפוֹנִית מְעֲרָבִית, עַל טַבְעַת שְׁנֵיָהּ. שֶׁל בֵּין הָעֶרְפִּים הָיָה נִשְׁחָט עַל קֶרֶן מְזֻרְחִית צְפוֹנִית, עַל טַבְעַת שְׁנֵיָהּ.

## ❖ היכל עולמים ❖

ברע"ב: של שחר. קרבן תמיד של שחר היה נשחט על קרן צפונית מערבית, לפי שבבוקר שמש במזרח וזורחת כנגדה למערב, והכתוב אומר שנים ליום, כנגד היום, כלומר נגד השמש, שהשמש קרוי יום. ושל בין הערבים. שחמה במערב ומאירה כנגד המזרח, היה נשחט על קרן צפונית מזרחית. בטבעת שניה. רחוק מן המזבח, לפי שהמזבח גבוה ומאפיל כולו. ויוחנן כהן גדול התקין ששה סדרים של טבעות, בכל סדר ארבע טבעות, לארבעה ועשרים משמרות כהונה, היו קבועות ברצפה עשויות כמין קשת, ולפי שלא היו כופתים את התמיד כדתנן בריש פרקין, היו מכניסין צואר הבהמה באותן הטבעות בשעת שחיטה ונוצצים ראש הטבעת בארץ.

במשנה במסכת סוכה (ה ח): בלגה לעולם חולקת בדרום, וטבעתה קבועה, וחלונה סתומה.

ברע"ב וז"ל: בילגה. שם המשמרה. לעולם חולקת בדרום. ואפילו כשהיא נכנסת, קנסא הוא שקנסוה. וטבעתה קבועה. עשרים וארבע טבעות היו בעזרה במקום המטבחיים, לעשרים וארבע משמרות כהונה, וטבעות של כל המשמרות פתוחות צד אחד והופכה למעלה ומכניס צואר הבהמה לתוכה וחוזר והופך פתחה למטה לתוך הרצפה. וטבעת של בלגה קבועה ואינה נהפכת, וצריכה להשתמש בשל אחרים, וגנאי הוא לה. וחלונה סתומה. חלונות היו בלשכת החליפות ששם גונזין את סכיניהם. וחלון של משמרת בלגה היתה סתומה, דקנסוה רבנן משום מעשה שהיה, שאשה אחת ממשמרת בלגה ומרים בת בלגה שמה נשתמדה ונשאת לסרדיוט אחד ממלכי יונים, וכשנכנסו יונים להיכל הלכה וטפחה בסנדל ע"ג המזבח ואמרה, לוקוס לוקוס, פירוש זאב זאב בלשון יוני. עד מתי אתה מכלה ממנון של ישראל ואין אתה עומד להן בשעת דוחקן. וכששמעו חכמים בדבר זה קבעו את טבעתה וסתמו את חלונה של כל המשמרת כולה, כי אמרו אם לא ששמעה מאביה שהיה מבזה את העבודה לא אמרה כן. ובשביל אביה קנסו כל המשפחה, דאוי לרשע ואוי לשכנו, טוב לצדיק וטוב לשכנו.

בתפארת ישראל וז"ל: בלגה. שם משמר. וטבעתה קבועה. כל משמר היה לו טבעת מיוחדת קבוע ברצפת העזרה, וע"י ציר נפתחה מצד א', ומכניס בה צואר הבהמה כששוחטה, שלא תזוז הבהמה את עצמה בשעת שחיטה, אמנם טבעת בלגה היה סגור וקבוע מב' הצדדים, כדי שתתבזה להשתמש בשל אחרים [ולא עקרו טבעתה לגמרי, כדי שלא תתבייש ביותר לכל הרואה טבעת חסירה בכ"ד טבעות שהיו מונחים בריבוע ו' על ד' (מדות פ"ג מ"ה) גם שלא יתגנה סדר הנחתם]. וחלונה סתומה. דלכל משמר היה מיוחד ארגו [שראנק] בכותל לסכיניהן, ושל בלגה סתום, וכל זה עשו לה לקנס, דבת אחת ממשפחתה המירה ונשאת לשר יוני, וכשמשלו היוונים בימי חשמונאי טפחה בסנדלה ע"ג המזבח, וחרפה את המזבח



## ❖ היכל עולמים ❖

ואמרה, זאב, זאב, עד מתי תכלה ממון ישראל, והרי לא תושיען. וכשגברו ישראל קנסו לכל משפחת בית אביה שנתגדלה בתוכן מרשעת כזאת, דאוי לרשע אוי לשכנו, טוב לצדיק, טוב לשכנו.

**יא.** פרשת הכיור (שמות ל יז-כא): וַיִּדְבֹר יְהוָה אֶל מֹשֶׁה לֵאמֹר: וְעָשִׂיתָ פִּיזֹר נְחֹשֶׁת וְכִנּוּ נְחֹשֶׁת לְרַחֲצָהּ וְנָתַתָּ אֹתוֹ בֵּין אֹהֶל מוֹעֵד וּבֵין הַמִּזְבֵּחַ וְנָתַתָּ שָׁמָּה מַיִם: וְרָחֲצוּ אֶהְרֶן וּבָנָיו מִמֶּנּוּ אֶת יְדֵיהֶם וְאֶת רַגְלֵיהֶם: בְּבֹאֵם אֶל אֹהֶל מוֹעֵד וְרָחֲצוּ מַיִם וְלֹא יָמְתוּ אוֹ בְּגָשְׁתֶּם אֶל הַמִּזְבֵּחַ לְשֵׁרֶת לְהִקְטִיר אֲשֶׁה לַיהוָה: וְרָחֲצוּ יְדֵיהֶם וְרַגְלֵיהֶם וְלֹא יָמְתוּ וְהָיְתָה לָהֶם חֶק עוֹלָם לֹא וּלְזָרְעוֹ לְדֹרֹתָם:

רש"י: כיור. כמין דוד גדולה ולה דדים המריקים בפיהם מים: וכנו. כתרגומו ובסיסיה, מושב מתקן לכיור: לרחצה. מוסב על הכיור: ובין המזבח. מזבח העולה שכתוב בו, שהוא לפני פתח משכן אהל מועד, והיה הכיור משוך קמעא ועומד כנגד אויר שבין המזבח והמשכן, ואינו מפסיק כלל בנתיים, משום שנאמר (שמות מ כט) ואת מזבח העולה שם פתח משכן אהל מועד, כלומר מזבח לפני אהל מועד ואין כיור לפני אהל מועד, הא כיצד, משוך קמעא כלפי הדרום, כך שנויה בזבחים (נט.). את ידיהם ואת רגליהם. בבת אחת היה מקדש ידיו ורגליו, וכך שנינו בזבחים (יט.): כיצד קדוש ידים ורגלים, מניח ידו הימנית על גבי רגלו הימנית, וידו השמאלית על גבי רגלו השמאלית, ומקדש: בבאם אל אהל מועד. להקטיר קטרת שחרית ובין הערבים, או להוות מדם פר כהן המשיח ושעירי עבודה זרה: ולא ימותו. הא אם לא ירחצו ימותו, שבתורה נאמרו כללות, ומכלל לאו אתה שומע הן: אל המזבח. החיצון, שאין כאן ביאת אהל מועד אלא בחצר: ולא ימותו. לחייב מיתה על המשמש במזבח ואינו רחוק ידים ורגלים, שממיתה הראשונה לא שמענו אלא על הנכנס להיכל.

ברקאנאטי (תצוה) וז"ל: ועשית כיור נחשת וגו' ורחצו אהרן ובניו ממנו וגו'. הכיור רומז אל השכינה כמה דאת אמר כל הנחלים הולכים אל הים (קהלת א ז) וכתוב יקוו המים מתחת השמים ועל כן ירחצו בו בבואם להקריב כמה דאת אמר בזאת יבא אהרן אל הקדש. וטעם הרחיצה לפי הפשט כי כל הקרב לשלחן מלכים לשרת וליגע בפת בג המלך וביין משתיו (דניאל א ח) רחוק ידיו בעבור היותם עסקניות והוסיף לרחוק גם הרגלים בעבור היות הכהנים משרתים יחפים ויש ברגליהם זוהמא וכיעור. ועל דרך הסוד בעבור היות ראש האדם וסופו הידים והרגלים כי הידים למעלה מהכל בהגביהן למעלה והרגלים למטה והגוף בנתיים רמז לעשר ספירות שיהיה כל גופו כלול בנתיים כדאמרינן בספר יצירה כרת לו ברית

## ❖ היכל עולמים ❖

בין עשר אצבעות ידיו ועשר אצבעות רגליו והם ה' כנגד ה' ורצה השם יתברך שיהיה מספר ההוויות בתחלתו וסופו לרמוז שהם סבת מציאותו ובהם קיומו. וטעם היותה במים בעבור כי בלילה זמן ממשלת מדת הדין על כן רוח רעה שורה על הידים. ובבא היום שהוא הרחמים מעבירין אותן במים וברכה וטובה באה לעולם כי הוא רומז לנשיאות כפים. ומכאן תקנו נטילת ידים דלתפלה וכמו שקדוש ידיו ורגליו תחלה לעבודת היום כך על נטילת קודם לכל ברכות של שחרית.

איתא בפירוש הר"י דמן עכו לספר יצירה וז"ל: וכשהיה הכהן מקדיש ידיו ורגליו מן הכיור היה מכוין כנגד ו"ה לקושרו עם י"ה, וכשהיה נושא את כפיו היה קושר י"ה עם אהי"ה, נמצא שהיה קושר הכל ביחד. ע"כ.

איתא בספר מגיד מישרים (כי תשא) מה שאמר המגיד לבית יוסף וז"ל: ובתר הכי קאמר ועשית כיור נחושת וכנו נחושת דרמיו לכנסת ישראל. ונתת שמה מים דתמשיך מים מחסד ובתר הכי פקיד אקטורת לקשרא כולהו ספירין כדקא יאות, ובתר הכי פקיד אשמן המשחה לאמשכא משח רבות קודשא מלעילא, ובתר הכי ראה קראתי בשם בצלאל וכו' דעד לא ייתי עובדא דעגלא יהא מזומן מאן דיתקן ויעביד משכנא, ואתה שלום. ע"כ.

כתב בספר קהלת יעקב (ערך כיור) וז"ל: כיור וכנו פירוש בתיקונים (הקדמה יג): כי הן נצח הוד, ופירוש בפרדס כי הכיור הוא נצח וכנו הוא הוד, שהוא כן ובסיס לנצח, והוקשה דלמה הן שהן נחושת שהוא בחינת דין, הלא כיור הוא נצח שהוא ענף החסד והיה בו מים שהוא חסד, ותחרץ שהרמוז אליהם בהיותם נוטים אל הדין והמים שהיו בהן היו מי גשמים שהן בחינת דין, ועל כן נפסלין בלינה שבלילה היה שולט בהם הדין החזק עכ"ל, ולי נראה שהמים היה חסד גמור שהיה מן המעיין, ומה שהיה הכיור נחושת הוד סוד ההמזגה שכתב הרב ז"ל שהחסד הוא בכלי הגבורה, ועל כן היה הכלי נחושת, וכן כיור גימטריא זה החסד בכלי הדין וי"ד אותיות וב' כוללים, והנה ידוע דשורש השפעות מימי החסד באין לעולם על ידי היסוד שהוא המריק שפע וברכה ומימי החסד לעולם, ועל כן נכון לכנות עניין הכיור המריק מימי החסד לבחינת יסוד, וצריך לומר דמה שכתב הרב שהוא בחינת נצח היינו נצח דיסוד, וכן כיור עם ד' אותיות גימטריא נצח דיסוד וח' אותיות, על כן היה רוחצין ממנו ידיהם ורגליהם שכן מיסוד עולין החסדים בדרך אור חזור על ידי הנוקבא כנודע.

ב' ובמגיד פרשת תשא ביאור כי הכיור הוא רומז לכנסת ישראל וצוה שיתן בו מים שימשיך אליהם החסדים, אלו תורף דבריו ולפי זה צריך לומר דכנו של הכיור הן הי"ב בקר אשר תחתיה והן ד' חיות הנושאות הכסא ארגמן, ע' ע' לו.

## ❖ היכל עולמים ❖

ג' כיור מספר ע"ב ס"ג מ"ה ב"ן וד' כוללים, ועל כן היה בו מים גימטריא ט' יודין דע"ב ס"ג מ"ה. ע"כ.

הרמ"א ביאר רמזי פרטי הכיור בספרו תורת העולה (חלק א פרק יד) וז"ל: בענין הכיור טעם כלי המקדש שהיו במשכן כבר נתבארו בספרי מפרשי התורה הראשונים ז"ל ומכל מקום לא אמנע מלכתוב הנראה לי אף כי מזה יתבאר טעם מצב מקומן במקדש. ואתחיל בכיור ואומר.

אמרו ז"ל (מידות פ"ג מ"ו ור"מ בהל' בה"ב פ"א ה"ו) ובצד המזבח היה הכיור וכנו לקדש ממנו כהנים ידיהם ורגליהם לעבודה והיה מונח בין האולם והמזבח משוך לדרום. וכתב הרמב"ם ז"ל (בהל' בה"ב פ"ג ה"ח) הכיור היו לו שנים עשר דדים כדי שיהיו כל הכהנים העוסקים בתמיד מקדשים בו כאחד ומוכני עשו לו כדי שלא יהא המים שבו נפסלים בלינה כו'. לפי הכוונה שהמשכנו והענין שנתבאר (בפ"ד) נראה כי הויות הכיור וכנו היה מורה על קבלת השפע שמקבלים השכלים הנבדלים מהבורא יתעלה. ואף על פי שכבר נתבאר שהיה נרמז השתלשלותם בעניני המקדש כמו שנתבאר פרק רביעי. מכל מקום לא היה ענין קבלת השפעתן מבואר יפה. אלא בענין הכיור שהיה מורה על קבלתן מלמעלה ושיש מלאכים שמקבלים מהשם יתברך שמו בשוה ולא מקבלין דין מדין וכמו שיתבאר. וידוע כי הנביאים עליהם השלום דמו השפעת השם יתברך שמו לבאר מים כמו שנאמר (ירמיה ב יג) אותי עזבו מקור מים חיים ונאמר (תהלים לו י) כי עמך מקור חיים. וכבר כתב הרב המורה חלק שני פרק שנים עשר טעם בזה. על כן היה הכיור מלא מים רומז על המקור העליון שמלא להשפיע על התחתונים. ולהיות כי הכהנים עובדי עבודת השם יתברך היה במקדש דוגמת מלאכי אלהים כמו שיתבאר (ח"ב פמ"א) על כן היו רוחצין ידיהן ורגליהן מן הכיור. רצה לומר היו מורים על מה שמקבלין השפע משם ועל ידי זה נקרא רחיצת הכהנים קדוש ידים ורגלים כי היה רומז אל מקום קדוש. ועל ידי שהם מקבלין שפע מלמעלה משפיעים למטה על כן היו רוחצין ידיהן הרומז על קבלת השפעה שהיא מלמעלה כמו שנאמר (חבקוק ג י) רום ידיהו נשא וכבר כתבו המקובלים כי ענין נטילת ידים הוא מורה על ענין קבלת השפע שלמעלה ונאמר (יחזקאל א ח) וידי אדם תחת כנפיהם שמורה על קבלת השפע ורחיצת הרגלים מורה על הדברים שהוא סבתם כמו שכתב הרב המורה חלק ראשון פרק שלשה וארבעים מענין שתוף שם רגל ולזה היו המים פסולים בלינה כמו שנאמר (איכה ג כג) חדשים לבקרים רבה אמונתך כי קבלת ההשפעה כל יום ויום ולולי זאת יתבטל מציאתם כי הוא יתעלה הפועל והצורה ובכל יום ויום אינן יכולין להתקיים לולי קבלת השפעתו ולא

## ❖ היכל עולמים ❖

כדרך שאר פועל שלא יעדר הפעולה אחר שנפעל אף בהעדר הפועל ולזאת הסבה קראו הפילוסופים השם יתברך צורת העולם כמו שהאריך המורה חלק ראשון פרק ס"ט.

ודע כי שנים עשר מלאכים סובבים הכסא והם דוגמת השבטים ונקראים ארבע מחנות שכינה ועל כן היו שנים עשר דדים בכיור כדי שיהא שנים עשר כהנים העוסקים בתמיד שהם דוגמת מלאכי מעלה כמו שיתבאר לקמן (ח"ב פמ"ו) אם ירצה השם רוחצין בו ידיהם בבת אחת דוגמא מחנה שלמעלה המקבלים השפעת השם יתברך בלי אמצעי וקבלת השפעתם כאחת ולא בזה אחר זה וכו'. מיכאל מימין ממלל וגבריאל משמאל מהלל ונגדם בא הוראת דדי הכיור. וכו'.

והיה עשיית הכיור מאספקלריאות המאירות כמו שנאמר (שמות לח ה) ויעש את הכיור נחושת וכנו נחושת כמראות הצובאות אשר צבאו פתח אהל מועד. והוא רמז נפלא לכל מה שאמרנו כי השם יתברך הוא אספקלריא המאירה אשר כל הארץ האירה מכבודו והיא נקראת הדום רגליו כמו שנאמר (ישעיה סו א) השמים כסאי והארץ הדום רגלי והוא הנרמז בכיור עם כנו ולכן היה הכל נחושת ממורט כדמות מראה כמו שנאמר (שמות לח ה) במראות הצובאות כי קבלת השפע נקרא מראה כמו שנאמר (במדבר יב ו) במראה אליו אתודע וכו'.

ובהיות כי הנביאים ראו המלאכים בדמות נחושת קלל כמו שאמר דניאל (דניאל י ה) וזרעותיו ומרגלותיו כעין נחושת קלל וגו' ולכן הכיור היה נעשה ממראות הצובאות מטעם שאמרנו.

אמנם יותר נאות שנאמר לפי דברינו שהכיור נעשה ממראות הצובאות מטעם שהיה בדמות מלאכי עליון כמו שבארנו שנגדם באו הדגלים סביב לאהל מועד כמו שכתבו המפרשים פרשת במדבר סיני והם המראות הצובאות רצה לומר צבא שהיו חונין סביב לאהל מועד כמו שכתבנו שהם היו כדמות דגלים שלמעלה ומטעם זה שהיה הכיור מורה על ההשפעה השכלית לכן היה בין המזבח והאולם שהם הדברים הרומזים על ענינים שכליים כמבואר לעיל.

אמנם היה משוך לדרום לסכת שהוא צד החכמה כמו שאמרו הרוצה להחכים ידרים ואף כי מן הדרום התחלת השפעה למחנה מלאכים השנים עשר כמו שנתבאר לעיל. וכמו שאמרו רבותינו ז"ל מיכאל מימין והוא הצד הראש כמו שכתב [א]בן עזרא (במדבר א יט) בסדר הדגלים וכ"ש שהוא יותר מבואר לדעת המקובלים שכתבו כי מיכאל נאחז במדת חסד שהוא הדרום שבמרכבה ומשם התחלת השפע למלאכים אבל משם ולמעלה אין שר נאחז והמשכיל יבין.

## ❖ היכל עולמים ❖

ומצאתי לספר צרור המור (פ' תשא) שכתב ענין נאות לזה וז"ל לפי שאדם צריך רחיצה וטהרה כמו שנאמר (ישעיה א טז) רחצו הזכו צוה לעשות כיוור וצוה לתת שם מים כי כל הרוצה להתדבק בשם יתברך ולכנוס למחנה שכינה צריך להסיר תחילה ממנו דעות זרות שהם מטמאות הגוף והנפש ולכן צוה ירחצו מים ולא ימותו. וכל זאת ההכנה הצריכה לרוצה לכנס לעולם העליון וזהו בגשתם אל המזבח כאמרם ז"ל (חגיגה י"ב ע"ב תוס' מנחות ק"י ד"ה מיכאל) מיכאל הכהן גדול מעלה נשמתן של צדיקים על מזבח של מעלה וכבר הראת לדעת מהו מזבח של מעלה כמו שכתבתי לעיל דוגמתו בתחתונים ולפי שזו הרחיצה צריכה להיות במי תורה הנקראת מים חיים לכן היה בכיוור מים חיים עכ"ל. הרי הדברים מכוונים ביחד.

והנה שלמה עשה עשרה כיוורות מ' בת יכיל הכיוור האחד (מלכים א' ז' ל"ח) להיות כי השכלים המשפיעים החכמה הם עשרה ועל ידן ניתן התורה והחכמה לארבעים יום ועל כן הכיוורות מ' בת יכיל להיות כי משה קבל למטה מעשרה התורה וכמו שאמרו (עי' סוכה ה' ע"א) מעולם לא עלה משה למעלה מעשרה. ולקמן אם ירצה השם יתבאר ענין הקדוש שהיה הכהן מקדש ידיו ורגליו ממי הכיוור ודי עתה במה שנתבאר. ע"כ.

עוד כתב הרמ"א בספרו תורת העולה (חלק ב פרק מו) וז"ל: היו הכהנים מצווין בקדוש ידיים ורגלים ממי הכיוור קודם עבודתו, והוא להורות על הכוונה כי הידים הם מקבלים מלמעלה השפע ממי הבאר, שכבר נתבאר פ' י"ג ח"א שהוא מורה על ההשפעה המקבלים מלמעלה, וידוע מה שנאמר במרכבה (יחזקאל א ח) וידי אדם מתחת כנפיהם, וכתב הרב המורה פ"ב ח"ג שידי אדם הם על צורות שיעשה בהן כל מלאכת מחשבת, וכמו שביאר שם, וכל זה צריך רחיצת ידיים מלמעלה ממי הכיוור המזכר, ואחר כך היו יורדים המים משם על רגליהם, ולכן היו מניחים ידיהם על רגליהם שהוא מורה על השפעתן למטה, וכבר כתב הרב המורה פ' כ"ח ח"א כי שתוף שם רגל הוא מורה על הסבה כמו שנאמר (זכריה יד ד) ועמדו רגליו על הר הזיתים שרצה לומר סבותיו, והיו מי הכיוור נפסלין בלינה להיות כי חדשים לבקרים רבה אמונתו, והיו המים בכיוור שירחצו ממנו ארבע כהנים, נגד ארבע מחנות שכינה המקבלים ראשונה מן המלכות, ולא היו מקדשים מיושב אלא מעומד כי אין ישיבה למעלה, ונאמר (מלכים א' כב יט) וכל צבא השמים עומדים ממעל לו. ע"כ דברי רבינו הרמ"א.

איתא בנועם אלימלך (כי תשא) וז"ל: ועשית כיוור נחושת כו' נראה לפרש דהנה צוה השם יתברך ליקח בבגדי כהונה ג' דברים זהב כסף נחושת י"ל שתורה הקדושה רמזה לאדם הרוצה לכנוס אל הקדושה ועבודתו יתברך צריך הכנעה מתחלתה עד תכלית הכנעה כמאמר התנא מאד מאד הוי שפל רוח ולזה רמז אותיות זהב שכל אות הוא מספר מועט מאות

## ❖ היכל עולמים ❖

שלפניו לרמו להאדם הרוצה לכנום אל הקדושה שהיא מדריגה חשובה שהוא רמו זהב דבר חשוב צריך לשבר גבהותו וגדלותו אשר טמן בקרבו עד תכלית הכנעה צריך למעט עצמו \* כסף רמו לאהבה ותשוקה בעבודת הבורא יתברך כמו נכסף נכספתי כו' ואותיות כסף עולה במספרו כל אות מרובה מאות הקודם רמו שצריך להתגבר ולעלות למעלה מעלה בכל פעם עד תכלית יכולתו ואפשרו בעבודתו יתברך עד אין תכלית \* ונחושת לשון נחש לשון נופל על הלשון רוצה לומר הגשמיות דהיינו אכילה ושתייה ועניני גשמיות עולם הזה הבא מצד הנחש צריך להכניס הכל אל הקדושה שיאכל וישתה בקדושה ובטהרה ובמחשבות טהורות הכל למען עבודתו יתברך ובוזה הוא גורם השפעות לישראל ולעולם.

וזהו ועשית כיוור דהכיוור הוא דבר המשפיע ומריק מים מהדדים שבתוכו וצוה השם יתברך שיעשה כיוור שיגרום השפעות על ידי נחושת היינו על ידי הגשמית שינהג עצמו בהם בקדושה ובטהרה \* וכנו נחושת כנו הוא לשון מושב ויסוד דהיינו שיעשה יסוד גמור להשפעות להשפיע לישראל על ידי הגשמיות \* ולכן מתחילה לא רצה משה רבינו עליו השלום לקבל מראות הצובאות שיעשה מהם הכיוור עד שצוה השם יתברך לקבל מהם כי מחמת שתאווה הזאת הוא דבר עלול לקבל טומאה ובעוונותינו הרבים רוב בני אדם נכשלים בעון הזה הנראה ונדמה להם שאין זה חטא כלל ואינם יודעים עד היכן הדברים מגיעים שפוגמים בחטא זה על פי הרוב חטא של הרהורים ותאויות האלו באים מהאשה המהרהרת חלילה בהרהורים לא טובים ולכן צוה השם יתברך שיקבל מהם כי השם יתברך יודע מחשבות שכוונת הנשים היה בהסתכלותם בהמראות למען יבוטל מהם ההרהורים מאנשים אחרים לכן צוה השם יתברך שיקבל מהם ואף שהוא גשמיות עב מכל הגשמיות גם זאת הצורך להכניס אל הקדושה.

וזהו ואתה קח לך בשמים פירוש שתעלה ריח נחוח במעשיך דהיינו אפילו מדבר הגשמי ביותר מכל הגשמיות תעלה ממנו ריח נחוח \* וזהו ראש מור לשון מר רוצה לומר אפילו דבר שהוא תכלית וראש לכל המרירות תעלה ממנו ריח נחוח \* דרור פירוש תראה שיהיה דרור דהיינו חירות ממלאך המות דהיינו מסטרא אחרא ומשעבוד מלכיות כל זה תגרום בכל דברי גשמיות \* וזה שאמרו חז"ל בן קטין עשה מוכני לכיור כדי שלא יהיו מימיו נפסלין בלינה והיו משקעין אותו בבור ששם אין נפסלין בלינה רמו שלא יאמר האדם אם כן הוא שאסור לאדם ליהנות מעולם הזה ומתאוותו כי אם הכל למען שמו והוא דבר קשה מאד הבלתי אפשרי לעמוד בו אם כן אפריש עצמי מכל עניני עולם הזה הגשמי ולא אוכל ולא אשתה כלל ואהיה פרוש מאד אל יאמר כן אלא צריך האדם להתאמץ במעט מעט לשבר כח התאויות ולסבב הדבר בסיבוב אחר סיבוב עד שיגיע לתכלית יסוד הקדושה ושורשה בכל דבר גשמיות גם כן \* וזה רמו שעשה מוכני לכיור לשוקעו בבור רמו שצריך האדם לגלגל ולשקע הגשמיות עד אשר יושקע ויוטבע בטבע בשורש הקדושה שלא יהיה נפסלין בלינה

## ❖ היכל עולמים ❖

רמז לעולם הזה הנקרא לילה ואינה אלא כמו לינה אדם ביקר בל ילין \* וזהו ותעבור המנחה על פניו והוא בלילה ההוא במחנה רוצה לומר אף שכל המנחה ששלח יעקב היו דברים גשמיים אף על פי כן הוא לן בלילה ההוא רוצה לומר בעולם הזה הנקרא לילה לן בה במחנה דהיינו בהקדושה מחנות קדושה \* וזהו ומשה יקח את האהל. דאהל רמז להקדושה והשכינה הנקרא אהל ומשה רבינו עליו השלום היה מתאמץ בקדושתו להעלות הקדושה והשכינה \* וזהו יקח את האהל ונטה לו מחוץ למחנה רוצה לומר אף דבר שהוא מחוץ למחנה דהיינו דברים גשמיים שהם דבר חיצונית מחוץ להקדושה היה משה נוטו ומביאו להקדושה \* וזה נטה לו פירוש לו מוסב אל מילת אוהל. הרחק מן המחנה פירוש הדבר החיצוני שבתוך הגשמיים היה מרחיק מהקדושה \* והקדושה והרוחניות שבו היה מעלה אל הקדושה. והיה כל מבקש ה' יצא אל אהל מועד אשר מחוץ למחנה פירוש מובן ממילא שכל מבקש ה' היה יוצא להתאמץ בדרך הזה \* והאיך עשה ואמר הכתוב והיה בצאת משה אל האהל כו' דהנה העיקר לאדם ללמוד מהצדיק את מעשיו אשר עושה יראה וישגיח על מעשיו הקדושים ובזאת יעיר לבו בקרבו גם כן בקדושה להתחיל בעבודתו יתברך. וזהו והביטו אחרי משה. ונצבו איש פתח אהלו רוצה לומר שהתחילו לעמוד על פתח וההתחלה של קדושה הזאת לעשות כיוצא בו עד בואו האוהלה מוסב על ונצבו איש פתח רוצה לומר שהתחיל כל איש להתאמץ ולהתחיל בקדושה עד שזכה לבוא אל האוהל ממש \* ונחזור לביאור הכתוב ועשית כיוור נחושת. ונתת בין אוהל מועד ובין המזבח פירוש על ידי שתקדש עצמך בדברי גשמיים תפעול שני דברים הן שתעלה הקדושה להשכינה כנ"ל גם שיהא לך מזבח כפרה על עוונותך ע"ד שאמרו חז"ל בזמן שבית המקדש קיים היו קרבנות מכפרים ועכשיו שולחנו של אדם מכפר וזהו בין אוהל מועד ובין המזבח רוצה לומר הן זאת והן זאת תפעול ועוד תפעול ונתת שמה מים רמז שתגרום השפעות רחמים וחסדים לעולם וישראל והשם ברחמיו יחזק ויאמץ לבבינו ללכת בכל דרכיו הקדושים אמן כן יהי רצון. ע"כ.

בבאר מים חיים (בראשית א א) וז"ל: גם יאמר הכתוב בראשית ברא אלהים וגו'. על פי מה שאמרו חז"ל (יומא נד:) ושתיה היתה נקראת תנא שממנה הושתת העולם, תנן כמאן דאמר מציון נברא העולם דתניא רבי אליעזר אומר עולם מאמצעיתו נברא וכו' עד אלו ואלו מציון נבראו שנאמר (תהלים ג) מציון מכלל יופי אלהים הופיע, ממנו מוכלל יופיו של עולם. והנה נקודה אמצעית הלזו שממנה הושתת העולם שהוא מקום אשר תחת כנפי הכרובים בקודש הקדשים הוא הוא אשר אמר עליה יעקב אבינו ע"ה (בראשית כח יז) מה נורא המקום הזה אין זה כי אם בית אלהים וזה שער השמים. כי כל החיות של כל העולם הזה וכל הברכות והשפעות הטוב והמיטיב לכל, הכל יורד בתחילה לשם ומשם מתחלק לכל

## ❖ היכל עולמים ❖

יושבי הארץ כי שם נקרא לב הארץ בסוד הכתוב (ישעיה מ ב) דברו על לב ירושלים, וכאשר באדם כל הכח מן המאכלים בא תחילה אל הלב שהוא מלך בכל האברים שבגוף, והלב לוקח לעצמו הוך והנקי ואחר כך שולח מאתו כח לכל האברים דרך מעבר הורידין כנודע מספרי החכמה, כן כל השפעות החיות היורד משמים לארץ יורד תחילה אל נקודה אמצעית הלזו הנקראת לב הארץ ומשם יתחלק השפע לכל האברים, ועל כן נקרא שער השמים כי שם הוא שער הראשון לקבלת ההשפעה הבאה משמים. ושם נקרא נשקי ארעא ורקיע אהודי, כי תחילה עולים דרך שם כל התפילות ותחנונים ושבחי ה' יתברך ויחודי שמותיו יתברך מתתא לעילא בבחינת העלאת המיין נוקבין ועל ידי זה מתעורר כנגדו לעילא לעילא להיות יורד כל שפע טוב וברכה ורחמים וחיים ממקור מחיה החיים לנוה אפריון למכון בית אלהינו. ושם מקדש ה' כוננו ידיך שהוא ככן ובסיס ליו"ד שבמקור העליון אשר משם נמשך כל אלה, ועל כן בעת הבריאה שהיה העלאת המיין נוקבין מניה וביה כידוע משם עלה ולשם ירד ונעשה אבן שתיה וממנה הושתת העולם להיות נפרץ ימה וקדמה ולכל צדדיו.

והנה אמרו חז"ל (זבחים יט:) תנו רבנן איזהו קידוש ידים ורגלים מניה ידו הימנית על גבי רגלו הימנית, ידו השמאלית על גבי רגלו השמאלית ומקדש, כי את ידיהם ואת רגליהם לומר שעם ידיהם יהיה רגליהם ועם רגליהם יהיה ידיהם. וזה אמר הכתוב בראשית ברא אלהים את השמים ואת הארץ כלומר ראשית הבריאה היתה במקום שמחובר הארץ לשמים ושמים לארץ הוא מקום אבן שתיה אשר שם נשקי ארעא ורקיע אהודי כנאמר. ועיקר הבריאה היתה לזה שתמיד יהיה עם השמים הארץ שתעלה מיין נוקבין מן הארץ לשמים על ידי תפילות ובקשות ומעשים טובים, ועם הארץ יהיה תמיד השמים להוריד שפע וברכה וחיים עד העולם והכל על ידי נקודה אמצעית הלזו ששם נשקי ארעא ורקיע. ואף זה שאומר מן הצדדין נברא יודה לזה שהשקפה הראשונה עת אשר משמים אל ארץ הביט היה העיקר אל מקום זה הנקרא שער השמים, ואך שלום שלום לרחוק ולקרוב, ואמרו חז"ל (ברכות לד:) לרחוק ברישא והדר לקרוב אבל ודאי הקרוב קרוב וסוף מעשה תחילת המחשבה לזו הנקודה האמצעית, אשר גם לזה נכון לקרוא אותה ראשית הבריאה. ע"כ. ולהלן חז"ל: את השמים ואת הארץ מורה חיבור השמים לארץ, וארץ לשמים, כבחינת קידוש ידים ורגלים מן הכיור שהיה בבת אחת ממש מפני שנאמר את ידיהם ואת רגליהם. ע"כ.

ובבאר מים חיים פרשת כי תשא (ל יח-כ) וז"ל: (יח) ועשית כיור וגו' וכנו נחשת לרחצה וגו'. להבין אומרו כאן לרחצה שהוא לכאורה מיותר, כי הלא מפרש להלן כל עניניו ונתת שמה מים ורחצו אהרן וכו'. והנראה כי הנה נודע להבאים בסוד ה' בקבלת מרן הרב האר"י



## ❖ היכל עולמים ❖

ז"ל (בסוד נטילת ידים שחרית) בכוונת נטילת ידים שהוא להפריד הקליפות והחיצונים הנאחזים בעשר אצבעות הידים בהקצוות לפי ששם מתגלים ה' גבורות מנצפ"ך בכל יד ויד, ובמקום הגבורות שם נאחזים הקליפות, והם מסתלקים ומתפרדים על ידי המים הנשפכין. כי מים הוא בסוד החסד ומימי החסד הם הדוחין ומגרשים הקליפות לבל יינקו משם. והנה באצבעות הרגלים בהקצוות גם שם הרגיעה שידה להיות בהם אחיזת הקליפות בסוד אותיות הכפולות אשר במנצפ"ך. ואולם לאשר כי שם המה דינים קשים למאוד בסוד עקביים עקבי דמשיחא ששם חוצפא יסגי והחיצונים יש להם שליטה גדולה מאוד באופן שאינן נגרשים משם בכל ימות החול כי אם בערב שבת קודש שאז נתוסף אור גדול בכל העולמות בסוד תוספת שבת, ויורד האי שלהבותא דאשא להפריד הקליפות מהעולמות טרם בא שבת קדשנו, ואז הם נרחצים גם למטה על ידי חמי חמין לרמוז על האי שלהבותא דאשא, ואז ברשפי אש שלהבת י"ה מה שהאדם רוחץ על כל פנים פניו ידיו ורגליו בערב שבת קודש מגרש מעליו כל בחינת אחיזת הקליפות שנתאחזו בששת ימי החול. ועל כן השוה הכתוב חיוב הרחיצה הזו לחיוב סעודת שבת כמו שאיתא ברמב"ם ז"ל (בפרק ל מהלכות שבת הלכה א-ו) וזה לשונו, ד' דברים נאמרו בשבת ב' מן התורה וב' מדברי הנביאים. שבתורה, זכור ושמור. ומהנביאים, כבוד ועונג. איזהו כבוד זה שמצוה על אדם לרחוץ פניו ידיו ורגליו בחמין בערב שבת מפני כבוד שבת וכו'. איזהו עונג זה שצריך לתקן תבשיל שמן וכו' ומשקה וכו'. הרי שהרחיצה והסעודה הושוו בפסוק אחד. כי חיוב גדול הוא ותיקון רב בעולמות עליונים ותיקון לנפשו ורוחו ונשמתו לטהרם ולרחצם מכל בחינת אחיזת החיצונים הכל כנודע לחכמים יודעי העתים. והנה נודע אשר עיקר בחינת אחיזת החיצונים בנפש האדם לא נמשך אלא מהאי זוהמת הנחש שהטיל בחוה ויצאו בניה אחר כך מזוהמים בזוהמה ההוא. ועד היום הוא ישופך ראש ואתה תשופנו עקב (בראשית ג טו), שבכל בחינת הקצוות ועקביים הן בידים הן ברגלים שם מקומו להתדבק ולהתאחו שם. ונחש הוא היצר הרע הוא השטן חושבן נחש עם הכולל, עד היום הנושך עקבי סוס וגו' (בראשית מט יז), כי אין מקומו אלא בעקביים ששם חוצפא יסגי.

ועל הענין הזה היה רומז הכיור כי הכ' רומז על עשרים הקצוות שבידים ורגלים שנאחזין שם החיצונים והוא עבור ששם מתגלה בחינת הגבורה ובמקום הגבורה שם אחיזתן כאמור. ולזה סמך הכ' אל רי"ו מספר גבורה וזה כיו"ר עשרים אצבעות הנאחזים בגבורה, ונחש הוא השטן תשופנו שם בעקבו, ובוה צופה רשע לצדיק ומבקש להמיתו כפירוש רש"י ז"ל שם בפסוק (בראשית ג טו) ואתה תשופנו עקב, ואף משם תמיתנו וכו'. ועל כן היה של נחשת לרמוז על זה ששם הוא אחיזת הנחש. ות' היא תמות כמאמר חז"ל (שבת נה.). כי החיצונים כל מגמתם להרע, ולהיטיב לא ידעו. ובמקום אחיזתן ממתין תיכף כאשר יוכלו. [או אפשר נחשת נחש תשופנו, והבן] אך ה' לא יעזבנו בידו, וצונו לגרשו משם על ידי מים הנאמנים

## ❖ היכל עולמים ❖

מימי החסד, ועל ידי הכלי הנקרא אנטל או נטלא שעם הכולל הוא חושבן הוי"ה ואדנ"י כמו שאיתא בכוונות, שבזה הוא מרחיץ ומטהר את אברים הללו מגילולי עבודה זרה הם הקליפות שסביב רשעים יתהלכון.

והנה נראה בזה נכון שעל כן היה הכיור נעשה ממראות הצובאות של נחושת שאמרו חז"ל [תנחומא ומובא ברש"י ויקהל פסוק (לח ח) במראות הצובאות] שהיו מראות שרואות בהן בנות ישראל כשהן מתקשטות, והנשים הביאו אותם לנדבת המשכן והיה משה רבינו מואס בהן מפני שעשוין ליצר הרע. אמר לו הקב"ה קבל אותם כי אלו חביבים עלי שעל ידיהם העמידו הנשים צבאות רבות במצרים כשהיו בעליהן יגיעים בעבודת פרך היו הולכות ומוליכות להם מאכל ומשתה וכו' ונטלת המראה ורואה עצמה עם בעלה במראה וכו' ומתוך כך הביאו בעליהן לידי תאוה ונזקקות להם ומתעברות ויולדות שם וכו' עד כאן. ולכאורה מפני מה דוקא לכיור הוקדשו אלו המראות ולא לשאר כלים שהיו של נחושת. וחז"ל אמרו שם לפי שהוא עשוי לעשות שלום בין איש לאשתו על ידי המים המרים וכו'.

ועוד לאלוה מילין על פי הנזכר. כי נודע אשר אותו הדור שהיה במצרים כולם היו גלגולי נשמות מניצוצי קרי שיצא מאדם הראשון באותן ק"ל שנים שפירש מאשתו, והמשיך אותן הנשמות שהם באים מצד הטוב להאי קליפה תקיפא דאיקרי רע וכו'. ונתגלגלו בשלושה דורות וקבלו עונשם. שהם בדור המבול ודור אנוש ודור הפלגה. ואחר כך נבחנו שנתגלגלו בדור ההוא שירדו לגלות מצרים. הכל כמו שאיתא בדברי הרב ז"ל (בפרי עץ חיים שער חג המצות עיין שם). ושם במצרים כבר היו בסוד התיקון במה ששמרו בריתן מלהתערב בעם אלהי נכר. ונאמר עליהם בקבלה (שיר השירים ד יב) גן נעול אחותי כלה גל נעול וגו', ואמרו חז"ל (ויקרא רבה לב ד) גן נעול אלו הבעולות גל נעול אלו הבתולות וכו'. ודבר זה להפליא הוא, כי הלא היו בשעבוד תחת המצרים ולא קבלו עדיין התורה והיו עובדי עבודה זרה כמאמר חז"ל (שמות רבה טז ב) ולא נמצא אחת מהנה שיטמאו בטומאת העריות והעיד עליהן הכתוב בשמו יתברך שהיו כולם בני אבותיהם שלא שלטו בהם המצרים כמאמר חז"ל (שיר השירים ד' רבה פסוק י"ב גן נעול) ועל כרחך זה היה תיקון לזוהמת הנחש שנדבק באדם הראשון והוציא זרעו לבטלה והמשיך אלו הנשמות.

ועתה כשנפרדו מעריות שהוא הרע הזה בעצמו שהיה בהחטא, נתקנו לעלות ממצרים ברכוש גדול וביד חזקה. ועל כן כיור הנחושת המורה על אחיות זוהמת הנחש, והוא בא לטהר האצבעות מזוהמא ההוא, טוב ויפה הוא להיות נעשה ממראות הללו המורים על בחינה זו במה שהכניעו ישראל זוהמתם. שעל ידי המראות היו נזקקין לבעליהן ולא היו מתאווין לטומאת בני אל נכר. והנה מלת וכונו עם מספר אותיותיו במילוי עולה לחושבן צ"א שהוא צירוף הוי"ה ואדנ"י בחינת הכלי אנטל הנזכר, המועיל להרחיץ ולטהר את קצוי האצבעות

## ❖ היכל עולמים ❖

על ידי מימי החסד. ולזה יאמר הכתוב ועשית כיוור נחושת שהכיוור יהיה נחשת לרמוז על הנזכר אחיות זוהמת הנחש בעשרים הקצוות הנאחזים בגבורה, ועל כן יהיה וכנו נחשת לרחצה ש"וכנו" שהוא הכלי המוכן לנטילה יחוד שמותיו הוי"ה ואדנ"י ברוך הוא, יהיה נחשת לרחצה כלומר לרחצה מהאי נחשת אחיות זוהמת הנחש באברים הללו. ועל כן ונתת שמה מים בכדי להגעילו ולגרשו על ידי המים מים הנאמנים המוכנים להעביר כל טומאה בסוד החסד אשר עליהם שמגרש כל בחינת אחיות הקליפות. ולזה אמר:

(יט) ורחצו אהרן וגו' את ידיהם ואת רגליהם. כי במקדש היו יכולים לטהר גם אצבעות רגליהם מהנחש הכרוך על העקב, אף על פי ששם האחיזה קשה מהדינים קשים השולטים שם, לא כן במקדש כי על כל פנים היו נכנעים שם הקליפות מרבות הקדושה ואור אלהים המאיר במשכן ה' והיו יכולין לגרשם שם גם מאצבעות הרגלים. ועל כן היה הכיוור מרמוז לכל העשרים אצבעות להראות כי הוא המטהר לכל אחיותם הן בידיים והן ברגלים. ועל כן אמר הכתוב את ידיהם ואת רגליהם ואמרו חז"ל בזה (זבחים יט.) כי בבת אחת היה מקדש ידיו ורגליו וכו' מניח ידו הימנית על רגלו הימנית וכו' ומקדש. כי על כל פנים היה קשה להרחיץ הרגלים לבד, מתוקף הגבורה הנאחו שם, והיה מקדשן בבת אחת עם הידים ומניח הידים עליהם להכניעם ולהיות נטפלים עם קדושת הידים ועל ידי זה היו נטהרים בכך הכיוור ובמים אשר שמה (המורים על ט' יוד"ן שבשמות הכוללים כל העולמות שהם ע"ב ס"ג מ"ה ב"ן העולים מים כנודע מכוונות) וזאת במקדש ולא במקום אחר. ועל כן:

(כ) בבואם אל אהל מועד ירחצו מים ולא ימותו וגו'. כי תדע שורש כל המיתות הנאמר בעוברי עבירה אינם על צד הנקמה לומר לפי שמרדת בי אנקם ממך, כי לא זה הוא דרכי אלהינו יתברך שמו וחימה אין לפניו לעשות דבר בחימה לנקום, וכל היסורים והעונשים הבאים על האדם אינם כי אם בחסד האמת מצור העולמים ברוך הוא. או למרק עוונותיו על ידי היסורים הן בעולם הזה והן בעולם הבא בכדי לזכך ולטהר נשמתו מאחיות הקליפות הנאחזים בה על ידי העוונות שתוכל לשוב לחיק אביה כבראשונה לראות באור פני מלך חיים ברוך הוא ליהנות מזיו שכינתו יתברך, וכמאמר חז"ל (ספרי מובא בילקוט רמז תתל"ז) יהא אדם שמח ביסורין מבטובה שאילו אדם בטובה כל ימיו אין נמחל לו עון שבידו ובמה נמחל לו ביסורין ועיין שם עוד הפלגת טובת היסורין שאין ערוך אליהם ששמו של הקב"ה חל על מי שיסורין באין עליו וכו' וכדומה. או שבאין היסורין בכדי להזכיר את האדם שישוב בתשובה לפני בוראו כמאמר חז"ל (סנהדרין קא.) נענה ר' עקיבא ואמר חביבין יסורין וכו' עד מכל הטורח שטרח בו וכו' לא החזירוהו למוטב אלא היסורין. או לשאר דרכי טובות שביארנום במקום אחר.

## ❖ היכל עולמים ❖

ואמנם זה אינו כי אם שעבור כן ברא הקב"ה את בחינת היסורין בכדי שיהיה לאדם טובות אמיתיות האלה, אבל בכל זאת אין הקב"ה שולח על האדם היסורין כי אין הקב"ה מיחד שמו על הרעה לעולם כמאמר חז"ל (בראשית רבה ג ו), רק הרע בעצמו שעשה האדם הוא מיסרו ומענישו כמאמר הכתוב (ירמיה ב יט) תיסרך רעתך וגו'. והוא לפי שבכוונות מגביר האדם על נפשו אחיזת הקליפות, והם מוכנים לזה להכות ולפצוע להרוג ולענוש כי זה חפצם ותאותם ברע ולא בטוב. וגם בחינת המיתה זה הוא כאשר האדם מגביר על נפשו אחיזת הקליפות שיעור שיוכלו להמית אותו הם ממיתין אותו תיכף כי צופה רשע לצדיק ומבקש להמיתו רק ה' לא יעזבנו בידו בכח מצוות ומעשים טובים. אבל אם מגביר עליו אחיזתם בעוונות והקב"ה כביכול סר מעליו כי אין אדם העליון כביכול דר עם נחש בכפיפה, הם עושים לו מה שירצו כי השטן הוא היצר הרע עולה ומסטיין יורד וממית.

ולזה בא הצווי במצוה זו בבואם אל אוהל מועד ירחצו מים ולא ימותו. כי הנכנס אל אוהל מועד שהוא מקור הקדושה בלתי קידוש ידים ורגלים הרי הוא ח"ו מכניס אחיזת הקליפות הנאחזים בקצוות הידים ורגלים אל הקודש פנימה, ומשם עושה פגם למעלה בשורש נשמתו אשר בקדושה עליונה באהל מועד אשר בשמים להעלות עליה מחושך החיצונים והקליפות, והם מוכנים להמית. ועל כן ירחצו מים שלא להשריש שורש הקליפות בנשמתו אשר בקדושה ולא ימותו. ועל כן גם בנטילת ידים בשחרית מבואר בספרי חכמי אמת שההולך ד' אמות בלי נטילת ידים חייב מיתה כמו שאיתא (בתולעת יעקב ומובא במגן אברהם בסימן ד), כי ארבע אמות של אדם הוא מקומו. ואך היוצא מחוץ לארבע אמותיו הרי הוא מכניס הקליפה למקום טהור ותיכף מגיע הפגם למעלה שיאחזו החיצונים בהקדושה בשורש נשמתו בתחילה וחייב מיתה ח"ו. לכך ירחצו מים וה' עליהם יחיו כדבר האמור. ע"כ.

כתוב בספר 'אור התורה' להרה"ק רבי שלום תאומים זיע"א, בן אחיו של ה'פרי מגדים', תלמיד הרה"ק הרב רבי ברוך ממעזיבו זיע"א ואחיו הרה"ק הדגל מחנה אפרים מסדילקאב זיע"א, ומבאר על ענין הכיור (פרשת כי תשא), מה טעם כתוב בנחשת 'ועשו' ולא 'ועשית' כמו בזהב. וכן מה טעם כתוב הכיור בפרשת כי תשא, ולא יחד עם שאר כלי המשכן. ומבאר וז"ל: שהיה בו [בכיור] דבר חדש מה שלא היה בשאר כלי המשכן, היינו שהיו בו שני מלאכות, אחת נוגע לבצלאל, שיעשה הוא 'כיור נחשת וכנו נחשת' סתמא במלאכת אומן מופלא. אמנם מה שיהי נוגע 'לרחצה', זה יהיה מלאכתו של משה ועשיותיו, היינו תיכף כאשר יתן אותו בין אוהל מועד ובין המזבח, ויתן בו מים, אזי תיכף יתברכו מימיו ויהיו טיפיים עולים מלמטה, וינבע מעין מים מתחת קרקעיתו של מקום הכיור דרך כנו עד

## ❖ היכל עולמים ❖

שהמים שנתן משה לא יפסקו לעולם, ויהיו כמו מקוה מים אשר לא יכזבו מימיו, אפילו בעת מסייעין מסעות, והבן.

ולזה נאמר כאן 'ועשית', שעיקר נעשה ע"י משה, וגם נאמר 'כיור נחושת וכנו נחושת', שהכן הוא כמו הכיור אשר דרך בו יעלו המים למעלה [איתא בתוס' (זבחים כב.) שמשמע מהגמרא (שם) שגם בכך יש בית קיבול]. וגם נאמר 'לרחצה' אצל הכן, וגם נאמר 'ונתת שמה מים' כאילו שם מעין מים חיים נובעים, וגם נאמר כאן כי הוא מופלג בדבר זה משאר כלי המשכן. וכו'.

דברי חז"ל בזבחים (יט): שאמרו, כיצד קידוש ידיים ורגלים, הכהן מניח ידו הימנית על גבי רגלו השמאלית, ומקדש ידיו ורגליו בבת אחת. ואם היתה דרך נטילה לא היתה ראויה לעשות כן, שהנטילה צריכה להיות כל אחד בפני עצמו, ולא יגעו יד ביד ורגל ברגל עד אחר הנטילה. אמנם לדברינו היה הדבר דרך טבילה ומותר להטביל בפעם אחת, וק"ל. ע"כ.

וממשיך בענין זה שכן נמצא כתוב בתרגום יונתן וז"ל: ובקראי או בתורה וכאשר הגעתי לתרגום יונתן על פסוק (שמות מ ל) 'וַיִּשֶׁם אֶת הַכִּיֹּר בֵּין אֹהֶל מוֹעֵד וּבֵין הַמִּזְבֵּחַ וַיִּתֵּן שְׁמָהּ מַיִם לְרַחֲצָה', מצאתי שאהבה נפשי שפירש הפסוק וז"ל: 'וְשׁוּי ית כִּיּוֹרָא עַל בְּסִיסִיהּ בֵּינֵי מִשְׁכַּן וּמִנְיָא וּבִינֵי מִדְבָּרָא וִיהֵב תַּמָּן מִיֵּין חַיִּין לְקִידוּשׁ וְלֹא פִסְקִין וְלֹא סָרִין כֹּל יוֹמֵיא. עכ"ל. ונשאתי עיני לשמים לשבח ולהלל למי שאמר והיה העולם שכוונתי דרך אמת בתורתינו הקדושה, ואור התורה הופיע בי, שהוא ממש כדברי, שכאשר נתן משה המים נעשים המים מים נובעים מהתהום דרך הכן ולא פסקו המים. וזה שהביא התרגום ית בסיסיה שלא נזכר במקרא, להרמיז על דברינו שהכן הוא צורך כלי כמו הכיור. ע"כ. וממשיך שם עוד בביאור ענין זה ע"ש.

**יב.** הלכות קידוש ידיים ורגלים, ברמב"ם (הלכות ביאת המקדש פרק ה): א. מצות עשה לקדש כהן העובד ידיו ורגליו ואח"כ יעבוד שנאמר (שמות ל יט) 'ורחצו אהרן ובניו ממנו את ידיהם ואת רגליהם' וכהן שעבד ולא קידש ידיו ורגליו שחרית חייב מיתה בידי שמים שנאמר (שמות ל כ) 'ירחצו מים ולא ימותו' ועבודתו פסולה בין כ"ג בין כהן הדיוט.

ב. ומניין שעבודתו פסולה שנאמר (שמות כח מג) 'חוקת עולם לו ולזרעו' ובבבדי כהונה הוא אומר (שמות כח מג) 'חוקת עולם' מה מחוסר בגדים מחלל עבודה כמו שביארנו. אף מי שלא רחץ ידיו ורגליו מחלל עבודה.

## ❖ היכל עולמים ❖

ג. אין הכהן צריך לקדש בין כל עבודה ועבודה. אלא פעם אחת מקדש בבקר ועובד והולך כל היום כולו וכל הלילה. והוא שלא יצא מן המקדש ולא יישן ולא יטיל מים ולא יסיח דעתו. ואם עשה אחד מארבעתן צריך לחזור ולקדש.

ד. יצא מן המקדש וחזר ועבד ולא קידש אם לא הסיח דעתו עבודתו כשירה. וזה הכלל היה במקדש אין אדם נכנס לעזרה לעבודה אע"פ שהוא טהור עד שהוא טובל.

ה. וכל המסיך את רגליו טעון טבילה. וכל המטיל מים טעון קידוש ידיים ורגלים. יצא חוץ לחומת העזרה אם לשהות בחוץ יצא [כשחזור טעון טבילה ואם לחזור מיד יצא] כשחזור טעון קידוש ידיים ורגלים בלבד. ואם לא טבל ולא קידש ועבד הואיל ולא הסיח דעתו ולא הסיך רגליו ולא הטיל מים עבודתו כשירה. הוציא ידיו חוץ לחומת העזרה אינו צריך לחזור ולקדש.

ו. נטמאו ידיו מטבילין והן טהורות. ואינו צריך לחזור ולקדש. נטמא גופו באכילת אוכלין טמאין או שתיית משקין טמאין וטבל אף ע"פ שאינו צריך הערב שמש חוזר ומקדש אחר טבילה. שכל טובל מקדש ידיו ורגליו ואח"כ עובד. ואם לא קידש הואיל ולא הסיח דעתו לא חילל.

ז. כהן גדול שלא טבל ולא קידש ידיו ורגליו בין בגדים לבגדים ובין עבודה לעבודה ביוה"כ ועבד עבודתו כשירה. הואיל ואותן הטבילות והקידושין אינן שוים באהרן ובניו ונאמר (שמות ל יט) 'ורחצו אהרן ובניו ממנו' דבר השוה בכל הכהנים מעכב שהוא קידוש ראשון.

ח. קידש ידיו היום צריך לחזור ולקדש למחר אע"פ שלא ישן כל הלילה. שהידיים נפסלות בלינה. קידש בלילה והקטיר החלבים כל הלילה צריך לחזור ולקדש ביום לעבודת היום.

ט. קידש ידיו ורגליו לתרומת הדשן אף ע"פ שהוא מקדש קודם שתעלה השמש אינו צריך לחזור ולקדש אחר שהאיר היום שהרי בתחלת עבודה קידש.

י. מצוה לקדש ממי הכיור ואם קידש מאחד מכלי השרת ה"ז כשר. אבל כלי החול אינם מקדשין. קידש בכלי שרת בחוץ או בכלי חול בפנים ועבד עבודתו פסולה. ואין מקדשין בתוך הכיור או בתוך כלי השרת אלא מהן שנאמר (שמות ל יט) 'ורחצו אהרן ובניו ממנו' ולא בתוכו. ואם קידש בתוכו ועבד לא חילל.

יא. הטביל ידיו ורגליו במי מקוה אפילו במעייין אין זה קידוש כלל עד שירחץ בכלי. ובכל כלי הקדש מקדשין בין שיש בהן רביעית בין שאין בהן רביעית.

## ❖ היכל עולמים ❖

יב. כל המימות כשרים לקידוש בין מים חיים בין מי מקוה. ובלבד שלא ישתנה מראיהן. אלא יהיו כמים הכשרים לטבילה. טיט הנרוק שהפרה שוחה ושותה ממנו משלים למי כיור. זה הכלל כל המשלים למי מקוה משלים למי כיור.

יג. כמה מים צריכין להיות בכיור אין פחות מכדי לקדש ממנו ד' כהנים שנאמר (שמות ל ט) 'אהרן ובניו' והיו אלעזר ואיתמר. ופינחס עמהם הרי ארבעה.

יד. מי כיור נפסלין בלינה במו שביארנו. וכיצד היו עושין משקעים אותו במי מקוה או במעיין ולמחר מעלין אותו או ממלאין אותו בכל יום בבקר.

טו. הים שעשה שלמה כמקוה היה. מפני שאמה של מים היתה עוברת בתוכו מעין עיטם. לפיכך לא היו מימיו נפסלין בלינה כמי הכיור וממנו היו ממלאין הכיור.

טז. כיצד מצות קידוש מניח ידו הימנית על גבי רגלו הימנית וידו השמאלית על גבי רגלו השמאלית ושוחה ומקדש. וכל החוצץ בטבילה חוצץ בקידוש ידים. ואינו מקדש כשהוא יושב מפני שהוא כעבודה. ואין עבודה אלא מעומד שנאמר (דברים יח ה) 'לעמוד לשרת'.

יז. וכל העובד והוא יושב חילל ועבודתו פסולה ואינו לוקה. מפני שאזהרה שלו מכלל עשה היא. וכן כל העוסק בעבודה מעבודת המקדש צריך שיהיה עומד על הרצפה. ואם היה דבר חוצץ בינו ובין הקרקע כגון שעמד על גבי כלים או בהמה או על רגלי חבירו פסל. וכן אם היה דבר חוצץ בין ידו ובין הכלי שעובד בו פסל.

יח. ואין עבודה אלא בימין. ואם עבד בשמאל פסולה ואינו לוקה. רגלו אחת על הכלי ורגלו אחת על הרצפה [רגלו אחת על האבן ורגלו אחת על הרצפה] רואין כל שאילו ינטל הכלי או האבן יכול לעמוד על רגלו אחת עבודתו כשירה. ואם לאו עבודתו פסולה. קבל בימין ושמאל מסייעתו עבודתו כשירה. שהמסייע אין משגיחין עליו.

יט. נתנדדה אבן מאבני העזרה לא. יעמוד עליה בשעת עבודה עד שתחובר בארץ. ואם עבד עבודתו כשרה הואיל ובמקומה עומדת.

יג. ביאור שיטות המפרשים בענין י"ב מעלות בין האולם והמזבח:

שיטת הגר"א והתפארת ישראל: כבר נתבאר במקומו בגוף הספר.

## ❖ היכל עולמים ❖

שיטת הרע"ב: ביאור המשנה כך: רום מעלה חצי אמה, ושלחה אמה, זוהי המדרגה הראשונה. אמה אמה, כאן עוד שתי מדרגות שכל אחת רחבה אמה, ורוכד שלש, ומדרגה ברוחב שלש אמות. ואמה אמה, עוד שני מדרגות כל אחת ברוחב אמה, ורוכד שלש, ומדרגה ברוחב שלש אמות. והעליונה, מפני שהמשנה אומרת 'העליונה' משמע שיש כאן עוד כמה מדרגות כדי להשלים למספר י"ב מדרגות עד המדרגה העליונה, אמה אמה, ודהיינו יש כאן ארבע מדרגות כל אחת ברוחב אמה. ורוכד ארבע, והמדרגה העליונה ברוחב ארבע.

ויוצא סדר המדרגות כך: א. מדרגה ברוחב אמה. ב. מדרגה ברוחב אמה. ג. מדרגה ברוחב אמה. ד. מדרגה ברוחב שלש אמות. ה. מדרגה ברוחב אמה. ו. מדרגה ברוחב אמה. ז. מדרגה ברוחב שלש אמות. ח. מדרגה ברוחב אמה. ט. מדרגה ברוחב אמה. י. מדרגה ברוחב אמה. יא. מדרגה ברוחב אמה. יב. מדרגה ברוחב ארבע אמות. ולרבי יהודה האחרונה חמש אמות.

שיטת הרא"ש בפירוש ראשון: ביאור המשנה כך: בין האולם ולמזבח, עשרים ושתים אמה, ושתים עשרה מעלות היו שם, בין האולם ולמזבח יש עשרים ושתים אמה, ואת כל החלל הזה ממלאים שתיים עשרה המדרגות. רום מעלה חצי אמה, ושלחה אמה, גובה כל אחת מהמדרגות חצי אמה והרוחב של כל אחת מהמדרגות אמה [ולא רק רוב המדרגות, אלא כל המדרגות ממש גבוהות חצי אמה ורחבות אמה]. אמה אמה ורוכד שלש, כאן מבאר הרא"ש שתיבות 'אמה אמה' הכוונה בגובה ולא ברוחב, דהיינו שגובה כל מדרגה חצי אמה, וא"כ 'אמה' פירושו שתי מדרגות שכל אחת גבוהה חצי אמה, ויחדיו הם אמה שלימה. וכך פירוש התיבות 'אמה אמה' הם ארבע מדרגות שיחדיו הם בגובה שני אמות. ואח"כ 'רוכד שלש' אין זה מדרגה נוספת, אלא מקום פנוי ללא מדרגות ברוחב שלש אמות [ונמצא שהמדרגה הרביעית הזו רחבה ארבע אמות. אמה אחת מצד עצמה ככל המדרגות, ועוד שלש אמות הנקראים 'רוכד'. אמנם הרוכד לא נקרא חלק מהמדרגה, אלא הוא מקום פנוי שאחר המדרגה]. ואמה אמה ורוכד שלש, ואח"כ שוב ארבע מדרגות שיחדיו הם בגובה שני אמות, ואח"כ מקום פנוי שאינו מדרגה נוספת, ברוחב שלש אמות. והעליונה, אמה אמה ורוכד ארבע, ואח"כ עוד ארבע מדרגות שיחדיו הם בגובה שני אמות, ואח"כ מקום פנוי ארבע אמות. ולרבי יהודה המקום הפנוי העליון הוא חמש אמות, ולשיטת רבי יהודה, אחד מהרוכדים הקודמים הוא רק שתי אמות. כי אם לא כן יצא רוחב בין האולם ולמזבח כ"ג אמה.

נמצא סדר גובה המדרגות כך: א. מדרגה ברוחב אמה. ב. מדרגה ברוחב אמה. ג. מדרגה ברוחב אמה. ד. מדרגה ברוחב אמה. וכאן יש מקום פנוי ללא מדרגה נוספת ברוחב שלש



## ❖ היכל עולמים ❖

אמות. ה. מדרגה ברוחב אמה. ו. מדרגה ברוחב אמה. ז. מדרגה ברוחב אמה. ח. מדרגה ברוחב אמה. וכאן יש מקום פנוי ללא מדרגה נוספת ברוחב שלש אמות. ט. מדרגה ברוחב אמה. י. מדרגה ברוחב אמה. יא. מדרגה ברוחב אמה. יב. מדרגה ברוחב אמה. וכאן יש מקום פנוי ללא מדרגה נוספת ברוחב ארבע אמות. ולרבי יהודה ברוחב חמש אמות, ואחד מהרובדים הקודמים הוא רק שתי אמות.

נמצא שהמדרגות ממלאים את כל הרוחב של עשרים ושתיים אמה שבין האולם והמזבח.

ועל פירוש זה הקשה הרא"ש עצמו מדוע כתוב במשנה 'אמה אמה', הרי לפי פירוש זה היה צריך להיות כתוב 'שתי אמות'.

[אולי אפשר לתרץ דיש סוד בדבר, והתנא רצה ליחד את שניהם יחד ולומר בלשון 'אמה' 'אמה', שהוא לשון שלימות, ולא לשון של 'חצי אמה' או 'שתי אמות', ורצה לנקוט לשון של יחוד ושלימות].

שיטת הרא"ש בפירוש שני: וביאר הרא"ש ביאור נוסף ושונה, שיש גורסים במשנה, רום מַעֲלָה חֲצֵי אַמָּה, וְשִׁלְחָה חֲצֵי אַמָּה. ולפי גירסא זו ביאור המשנה כך: רום מַעֲלָה חֲצֵי אַמָּה, וְשִׁלְחָה חֲצֵי אַמָּה, גובה כל מדרגה חצי אמה, ורחבה חצי אמה. אַמָּה אַמָּה וְרוּבֵד שְׁלֹשׁ, דהיינו שעל כל אמה בודדת שמגביה מהקרקע, יש רובד שלש. ויהיה כך, 'אמה' היינו שתי מדרגות שכל אחת גבוהה חצי אמה, ויחדיו גבוהים אמה, יהיה רוחב המדרגה השניה שלש. וא"כ שני המדרגות יחד ברוחב הם שלש וחצי אמה. ואח"כ שוב אמה לגובה, יהיה המדרגה השלישית ברוחב חצי אמה והמדרגה הרביעית יהיה 'רובד שלש' דהיינו שיהיה ברוחב שלש אמות. נמצא רוחב ארבעת המדרגות הראשונות יחד שבע אמות. וגבהם שתי אמות. וְאַמָּה אַמָּה וְרוּבֵד שְׁלֹשׁ, וכאן יהיה ג"כ כך, נמצא רוחב שמונת המדרגות הראשונות ארבע עשרה אמה. וגבהם ארבע אמות. וְהַעֲלִינָה, אַמָּה אַמָּה וְרוּבֵד אַרְבַּע, ואח"כ שוב שתי מדרגות שכל אחת מהם בגובה חצי אמה ויחדיו הם בגובה אמה. והמדרגה הראשונה מהם ברוחב חצי אמה, והשניה מהם ברוחב שלש אמות. נמצא רחבם יחד שלש וחצי אמות. ויחד עם כל המדרגות שעד כאן הרוחב הוא שבע עשרה וחצי אמות. ואח"כ שתי המדרגות האחרונות, שהמדרגה הראשונה מהם ברוחב חצי אמה והמדרגה השניה מהם ברוחב ארבע אמות. והם משלימים לרוחב עשרים ושתיים אמות. וגובה שש אמות.

נמצא סדר המדרגות כך: א. מדרגה ברוחב חצי אמה. ב. מדרגה ברוחב שלש אמות. ג. מדרגה ברוחב חצי אמה. ד. מדרגה ברוחב שלש אמות. ה. מדרגה ברוחב חצי אמה. ו. מדרגה ברוחב שלש אמות. ז. מדרגה ברוחב חצי אמה. ח. מדרגה ברוחב שלש אמות. ט.

## ❖ היכל עולמים ❖

מדרגה ברוחב חצי אמה. י. מדרגה ברוחב שלש אמות. יא. מדרגה ברוחב חצי אמה. יב. מדרגה ברוחב ארבע אמות.

ומציין הרא"ש שלפי פירוש זה היה צריך להיות כתוב במשנה כך: 'והעליונה אמה ורובד ארבע' [תיבת 'אמה' הראשונה שאחרי תיבת 'והעליונה', היה צריך להיות כתוב לפני תיבת 'והעליונה']. אלא שכתוב במשנה בלשון הזה, אגב הלשונות הקודמים שבמשנה.

לפי פירוש זו לא ביאר הרא"ש את שיטת רבי יהודה. ויתכן שכמו בפירוש הראשון גם כאן לפי רבי יהודה הרובד העליון הוא חמש אמות, ואחד מהרובדים הקודמים יהיה רק ברוחב שתי אמות (וכ"כ בעזרת כהנים).

להעיר שבנוסח פירוש הרא"ש שלפנינו יש כמה טעויות הדפוס. וצריך לגרוס כך: הרי לב' מעלות ג' וחצי אמות בשטח הקרקע, לד' מעלות ד' אמות, לח' מעלות י"ד אמות (וכן הגיה העזרת כהנים).

על הפירוש השני של הרא"ש הגורס במשנתנו 'רום מַעְלָה חֲצֵי אַמָּה וְשִׁלְחָה חֲצֵי אַמָּה', הקשה הרא"ש מהמשנה (מדות ב ג) שכתוב: 'כָּל הַמַּעְלֹת שֶׁהָיוּ שָׁם [–בבית המקדש], רוֹם מַעְלָה חֲצֵי אַמָּה וְשִׁלְחָה חֲצֵי אַמָּה, חוּץ מִשָּׁל אֹלָם'. רואים שכל שאר המדרגות בבית המקדש הם בגובה חצי אמה וברוחב חצי אמה, אבל המדרגות לאולם אינם כן. ומתריך הרא"ש דאין זה כל כך קשה מכיון שחלק מהמדרגות אינם באותה מידה כמו שאר המדרגות שבבית המקדש, שהרי חלק גדול מהמדרגות כאן הם ברוחב ג' אמות, וכפי שנתבאר.

שיטת הרר"ש: עיין שם בפירושו למשנה ביאורו. וראה עזרת כהנים.

שיטת הרמב"ם: הרמב"ם חולק על כל השיטות האלו, ומפרש את המשנה כך: מה שנאמר במשנה, וְשִׁתִּים עֶשְׂרֵה מַעְלֹת הָיוּ שָׁם. רוֹם מַעְלָה חֲצֵי אַמָּה, וְשִׁלְחָה אַמָּה. עד כאן מדברת המשנה על מדרגות האולם, שיש שתיים עשרה מדרגות וכל אחת מהם בגובה חצי אמה וברוחב אמה. וכך היו כל המדרגות בלי שום שינוי והבדל בין המדרגות [יש גירסאות שגירסת הרמב"ם היא שגם רוחב כל מדרגה היא חצי אמה. וראה בכסף משנה (הלכות בית הבחירה ו ד)

## ❖ היכל עולמים ❖

שהקשה על גירסא זו. ובדרך חכמה כתב שהגירסא הנכונה היא אמה (עפ"י כת"י ועוד ראשונים שגורסים כן). ובכת"ק של הרמב"ם הגירסא אמה].

ומכאן והלאה לא מדובר כלל על המדרגות, אלא מדובר על כותל האולם, שהוא לא היה כותל ישר כמו כל כותל. וכך הפירוש, אַמָּה אַמָּה וְרוֹבֵד שְׁלֹשׁ, וְאַמָּה אַמָּה וְרוֹבֵד שְׁלֹשׁ. וְהַעֲלִינָה, אַמָּה אַמָּה וְרוֹבֵד אַרְבַּע. שאמה אחת מהכותל ישר רגיל כמו כל כותל, ואחר כך בנין בולט מהכותל ברוחב שלש אמות. ואחר כך שוב אמה ישר כמו כל כותל, ואחר כך שוב בנין בולט מהכותל ברוחב שלש אמות. וכן הוא בסדר הזה לכל גובה הכותל. ורק הבליטה העליונה היא ברוחב ארבע אמות, ולשיטת רבי יהודה חמש אמות.

ולדעת הרמב"ם כן היה גם סביב כותלי ההיכל, אלא שהבליטות בכותלי ההיכל הם במדות שונות מהבליטות שבכותלי האולם. כמו שיבואר להלן בפרק ד' משנה ד'.

ונראה שאפשר להסמיק לשיטת הרמב"ם את מה שכתוב בגמרא (בבא בתרא ד. סוכה נא:): שבנו את כותלי בנין בית המקדש בצורה של שורה נכנסת ושורה יוצאת, והמראה הוא כמו גלי היס. ונראה שכאן ביאר הרמב"ם את המשנה לפי דברי הגמרא האלו.

להלן ציור של כותל האולם עם הרובדים לשיטת הרמב"ם:

❖ היכל עולמים ❖

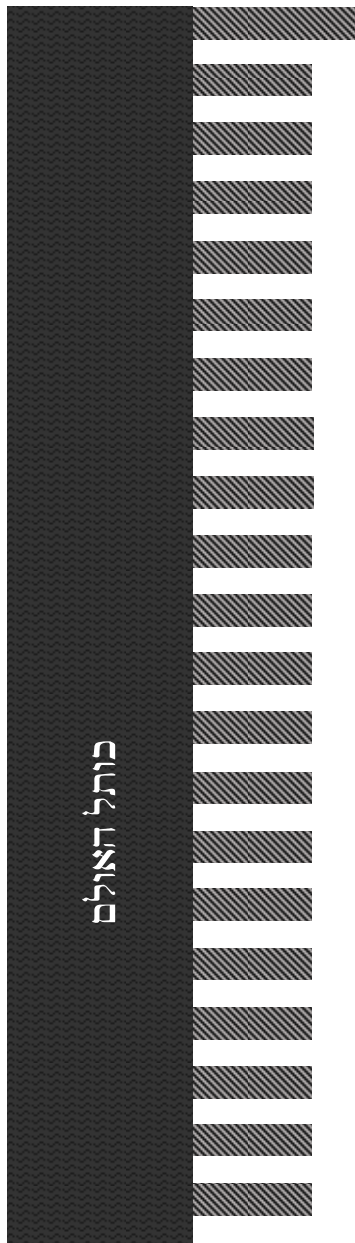

## ❖ היכל עולמים ❖

בענין באיזה כתלים הם הבלישות והנקראים 'רובד' לשיטת הרמב"ם: מלשון הרמב"ם בהלכות בית הבחירה (ד ט) עולה שהרובדים של ההיכל הם סביב לשלשת כתלי ההיכל מבחוץ (כ"כ הרמב"ם 'מקיפים לבית משלשה רוחותיו'). בצד צפון ובצד דרום ובצד מערב [ולא במזרח, דאין שם תאים ומסיבה כלל, והרי הרובדים הם מחוץ לכתלי התאים וכדיתבאר]. בצד צפון הרובדים הם מחוץ לכותל המסיבה (כ"כ 'חוץ לכותל המסיבה') בתוך בית החליפות [לשיטת הרמב"ם שבית החליפות הוא גם בצדדי ההיכל]. ובצד דרום מחוץ לכותל בית הורדת המים [שהוא מקביל לכותל המסיבה, בצד דרום] בתוך בית החליפות. ובצד מערב מחוץ לכותל התא [כי בצד מערב אין כותל יותר חיצוני ממנו]. ויש רק שלשה רובדים, התחתון רחבו חמש, האמצעי שש, והעליון שבע [שאר פרטי גבהם וכו', מבוארים במקומם]. מה שנאמר 'כותל המסיבה' וכן 'כותל בית הורדת המים' ו'כותל התא', הכוונה: התא הנקרא בשם 'כותל המסיבה'. וכן התא הנקרא כותל בית הורדת המים, וכן התא הנקרא כותל התא. דכן הוא לפי שיטת הרמב"ם.

הרובדים של האולם הם מחוץ לשלשה כתלי האולם מבחוץ לגמרי (כ"כ 'סביב לכתלי האולם', ולא כתב כותל האולם), בצד מזרח ובצד דרום ובצד צפון [לשיטת הרמב"ם שכתלי בית החליפות שהוא חלק מהאולם נמשך גם לצד דרום וצפון, אבל לא למערב]. ורוחב כל אחד מהרובדים הוא שלש אמות, ויש הרבה מאוד רובדים לכל גובה כתלי האולם. ורק הרובד העליון למעלה רחבו ארבע אמות. בין רובד לרובד יש רווח של אמה אחת [נראה שסך כל הרובדים יחד הם קרוב לחמישים רובדים (כי גובה כל האולם מאה אמה)].

בענין צד מערב: בצד מערב בחמש עשרה האמה שעודף האולם על ההיכל והתאים, יש שאלה איך יהיו שם הרובדים. כי ברוב הכותל החיצוני בצד מערב שהוא [כותל של התא הנקרא] כותל התא, יש את רובדי ההיכל והם ברוחב שבעים אמה ברוחב התאים (כן נראה פשוט). אבל בחמש עשרה האמות העודפות על התאים משני הצדדים [ומשלימים למנין מאה אמה], הרי זה שייך לאולם, ולכאורה היה צריך להיות שם רובדים כפי סדר רובדי האולם. אמנם לכאורה לא מסתבר שיעשו חלק מהכותל בסדר אחד וחלק בסדר שונה. וכן לכאורה אין זה מיופי הבנין שיהיה רוב הכותל רובדים בסדר אחד ובצדדיו יהיו בסדר שונה. ובית המקדש הוא הבנין הנאה ביותר (בבא בתרא ד.). אך יתכן שיש כן בצורה כזו יופי כפי ענין הבנאים. ויתכן עוד דאף אם אין בזה יופי, מכל מקום כך צריך להיות, שיהיה חלק אחד כך וחלק אחד כך, מכיוון שהחלק האחד שייך להיכל והחלק האחר שייך לאולם, וסדריהם שונים, ובודאי יש בכל פרט וסדר סודות נוראים, דהכל בכתב מיד ה'. וצריך עיון בזה [איתא שהשכינה במערב. ועל כן אולי כאן מתגלה דרגא של 'ספיקות דעתיק', כידוע ליו"ח].

ענין נוסף ברובדים: נראה פשוט שמה שאמר הרמב"ם שהרובדים של האולם הם שלש אמות, הכוונה הוא ברוחב ממש הנקרא 'מאוזן'. וכמו מרפסת. כן נראה ממה שהרמב"ם משווה את

## ❖ היכל עולמים ❖

רובדי ההיכל והאולם. ומזה נראה שכמו שרובדי ההיכל הם ברוחב ממש [מאוזן], כך גם רובדי האולם הם ברוחב ממש [מאוזן].

ומה שנקט הרמב"ם בפירוש המשניות לשון 'גובה', נראה שנקט כן בדרך לשון הביאור כדי לבאר שהרובדין מגביהים את עצמם מכותל האולם ואינם כמו כותל רגיל. אמנם גובה זה בפועל הוא ברוחב [מאוזן] ולא עומד [מאונך]. והיעבת"א.

כתב המאירי (פרק ג משנה ו) וז"ל: אמה אמה ורובד שלש, הוא חוזר על כותלי האולם לומר שסביב הכותל בנוין אמה גובה, ואחר כך יוצא ממנה בנין רחב שלש והוא הנקרא רובד, וכן עד כל גובה הכותל, אמה בנין כותל, ורובד שלש. והעליונה היה הרובד ארבע, שיהא מגין על כל שאר הרובדין. ור' יהודה חולק, לומר שהרובד העליון חמש. והלכה כתנא קמא. ונמצאו הרובדין כלם מקיפים ומגנים לכותלים, והרובד העליון מגין על שאר הרובדין. ע"כ. מדבריו עולה שהרובדים הם ברוחב [מאוזן], ובפרט מלשונו שהרובד הלעיון מגן על כל שאר הרובדין, ולכאורה זה שייך רק אם הרובדין ברוחב [מאוזן].

עוד עולה מדברי המאירי מרגינתא טבא, שהטעם לרובדין הוא הגנה על הכתלים.

ויתכן שביאר כן בדברי הרמב"ם (פרק ד משנה ד) וז"ל בקיצור: היה היציע האמצעי וכו' והעליון וכו' עד שאי אפשר לטפס בכותל, והוא אמרו 'כי מגרעות נתן לבית [סביב חוצה לבלתי אחוז בקירות הבית]. ע"כ. ויתכן שמבאר המאירי שמטעם זה עשו ג"כ את הרובדין בכותלי האולם, כדי שלא יוכלו להאחז ולטפס בכותל.

ומה שכתב המאירי שהרובד העליון הוא להגן על הרובדין התחתונים, יתכן כוונתו להגן מפני הגשמים, או מפני השמש בצהריים [יתכן להגן שלא יתקלקל הסיד שבכתלים וכדומה].

ומה שכתב המאירי: ונמצאו הרובדין כלם מקיפים ומגנים לכותלים. ע"כ. יתכן שמבאר שענין הרובדין הוא ענין אור המקיף. כידוע ליו"ת. ואור המקיף הוא אור גדול מאוד עד שאינו מתלבש בתוך הכלי (עץ חיים שער הכללים פרק א). ואור המקיף הוא שמירה ומגן (שער הכוונות דרושי ברכת השחר). וכו'.

יש שכתב שבכת"י פירוש המשניות על רובדי האולם, כתוב 'גוזזטרא', ואח"כ תוקן וכתוב 'כצוצרה'.

ונראה דהרמב"ם רצה שיהיה כתוב דווקא 'כצוצרה', מכיוון שאין הרובדין האלו מרפסות ממש [גוזזטרא], ואי אפשר להיכנס שם, שהרי הרווח בין רובד אחד לשני הוא רק אמה אחת

## ❖ היכל עולמים ❖

(כנלע"ד). ועל כן נקט בלשונו הצח 'כצוצרה' שהוא ענין בליטה בלבד. ונראה שהרובדים הם ליופי, וכמבואר בבנין הורדוס.

מזה גופא שכתוב ברמב"ם הלשון 'כצוצרה' אפשר להביא ראייה שהרובדין הם ברוחב [מאוזן] כמו מרפסת. שהרי בכמה מקומות הלשון 'גזוזטרא' והלשון 'כצוצרה' מתחלפים (מידות ב ה ועוד), וכן הרמב"ם ביאר שכצוצרה הכוונה גזוזטרא (פירוש המשניות שבת יא ב), נמצא שמשמעותם אחד הוא. מכאן רואים שהרובדין בולטים ברוחב [מאוזן] כמו מרפסת.

להלן מאמר ביאור שיטות המפרשים בי"ב המעלות שבין האולם והמזבח מאת הרה"ג רבי יהושע ישראלי שליט"א בעמח"ס 'מכון שבתך'.

## מאמר י"ב מעלות שבין האולם והמזבח

## פרק א'

## ביאור שיטות הראשונים בי"ב המעלות שבין האולם והמזבח

## א. לשון המשנה במדות

מבואר במשנה דמס' מדות פרק ג' משנה ו' 'בין האולם ולמזבח כ"ב אמה, ושתיים עשרה מעלות היו שם, רום מעלה חצי אמה, ושלחה אמה. אמה אמה ורובד שלש, ואמה אמה ורובד שלש, והעליונה אמה אמה ורובד ארבע, רבי יהודה אומר העליונה אמה אמה ורובד חמש'. ע"כ לשון המשנה. והנה בפירוש משנה זו נחלקו הן הראשונים, והן מפרשי המשנה האחרונים. וננסה לבאר שיטותיהם, ופירוש דקדוק לשון המשנה לכל חד וחד לשיטתיה.

## ב. ביאור הרע"ב במשנה

ונתחיל בשיטת הרע"ב, שהוא ס"ל בפשיטות שיש כאן ב' עובדות שהמשנה מספרת לנו על השטח של בין האולם ולמזבח שאינם קשורות אהדדי והם, א. שיש כ"ב אמה בין האולם ולמזבח. ב. שיש י"ב מעלות עד לקרקע האולם, משום שקרקע האולם עשוי מגובה של ששה אמות, הנקרא אוטם. ושם מתחיל קרקע האולם, ולכן צריך י"ב מעלות משום שכל מעלה ומעלה גובהה חצי אמה וממילא דלשש אמה בעינן י"ב מעלות של חצי אמה.

## ❖ היכל עולמים ❖

אולם אין כוונת התנא לומר שהי"ב מעלות בהכרח מילאו את כל הכ"ב אמה שבין האולם ולמזבח ועוד ס"ל להרע"ב שכשנקט התנא בלשונו 'העליונה' או בפשיטות כוונתו למעלה השנים עשר שהינה העליונה מכל המעלות, וא"צ לפרט בזה מאחר שהקדים לנו התנא שישנם י"ב מעלות.

ונמצא לפי הקדמות אלו פירוש המשנה כך. רום מעלה חצי אמה, ושלחה אמה – דהיינו שגובה כל מעלה ומעלה הינו חצי אמה, אולם משך רוחב המעלה נמשך ונשלח ומתפשט כלפי האולם ברוחב של אמה, הרי לנו אמה רוחב, ואח"כ כתב התנא, אמה אמה ורובד שלש, ופירושו שהמעלה השניה והשלישית היו ג"כ רחבם אמה לכל מעלה, ואילו המעלה הבאה אחריהם היא הרביעית במספרה יש לה רובד שלש, כלומר שרחבה שלש אמות, הרי לנו כבר ששה אמות של רוחב הד' מעלות הראשונות, ואח"כ שוב פירט התנא אמה אמה ורובד שלש. והיינו ג"כ כנ"ל שיש עוד ב' מעלות שרחבם אמה, ושוב מעלה שרחבה שלש, וממילא יש לנו עוד חמשה אמות רוחב, בנוסף לששה הראשונות. ושוב ממשיך התנא ואומר והעליונה אמה אמה ורובד ארבע. וכאן מבין הרע"ב בפשיטות שכיון שהתנא הרי הקדים לנו שיש י"ב מעלות וכאן מיד מדבר מעליונה לאחר שפירט רק צורתם של שבע מעלות שהם, שלחה אמה, אמה אמה ורובד, אמה אמה ורובד, ועל כרחך שגם כל שאר המעלות עד למעלה העליונה, כולם כמשפט אמה אמה. וזה כתב התנא באמרו 'העליונה אמה אמה' – היינו שעד העליונה הכל אמה עד אליה שהיא רובד ארבעה ולר"י חמשה, וממילא נותר לנו לבד לחשב שיש עוד ארבע מעלות שהינם אמה רוחב שהרי התנא פירט רק שבע וישנם י"ב, והעליונה הרי רובדה ד', ממילא נותר לבנתיים עד העליונה עוד ד' מעלות של אמה אמה.

## ג. בהא דהכ"ב אמות, והי"ב אמות תרי דינים הם

ומעתה נמצא שאין כל הכ"ב אמה מתמלאים ע"י הי"ב מעלות, משום שלפי החשבון יש לנו רוחב כל המעלות יחדיו י"ט אמה ולר"י כ' אמה. והוא משום שיש לנו לפי סדר המשנה, קודם שלש אמות בודדות, ואח"כ עוד רובד שלש הרי ו'. ושוב ב' בודדות ורובד ג' הרי עוד ה' ושוב ד' מעלות בודדות של אמה ורובד ד' הרי זה י"ט. ולר"י שהרובד האחרון הוא ה', הרי יחדיו הם כ' אמה, ונמצא ישנם ב' אמות לר"י וג' אמות לת"ק ריקנים בין המזבח למעלות.

## ד. להתפא"י והגר"א דין אחד הם, ופירוש המשנה לדבריהם

אולם התפארת ישראל והגר"א מפרשים משנתנו באופן אחר לגמרי, והוא דהם הבינו שהי"ב מעלות ממלאים את כל הכ"ב אמה שבין האולם והמזבח. ואין התנא נוקט כאן ב' דברים.



## ❖ היכל עולמים ❖

אלא כוונתו שהמעלות ממלאים את כל הכ"ב אמה, ועוד ס"ל דאף דהתנא נקט ג' סדרים של אמות ורובד, באמת היו ד' סדרים כאלו, אלא שדרך התנא לקצר, וכן דמ"ש במשנה רום המעלה חצי אמה ושלחה אמה זה הקדמה כללית שסתם צורה של מעלה הינו גובה חצי אמה ורוחב אמה, אולם אין כוונת התנא למנות מיד בזה מעלה ממעלות האולם.

וממילא מפרשים הם את המשנה כדלהלן. דלת"ק היה לאחר מקום המזבח אמה חלק כרוחב המעלה בכדי שיוכל להיות שם מעלה על המעלה שמתחלת משם. – דאילו היתה המעלה שוה בגובהה עם קרקע יסוד המזבח, לא היה ע"ז שם מעלה, ועכ"פ משם ואילך התחיל ג' סדרים של אמה אמה ורובד שלש שזה כל סדר ה' אמות, וג"פ ה' הינם ט"ו אמות, לתשעה מעלות. ואח"כ היה עוד אמה אמה ורובד ארבע, דהיינו עוד ג' מעלות המשלימות למספר י"ב המעלות ובנוסף עוד ו' אמות המשלימות לכ"א אמות, ובנוסף לאמה שליד המזבח הרי יחד עולה הכל כ"ב אמה.

## ה. שיטת רבי יהודה

ור"י ס"ל שהרובד העליון הינו ה' אמות, וממילא ע"כ דהמעלה הראשונה שוה בגובהה ומתחלת בשוה עם מקום וגובה יסוד המזבח. ואעפ"כ שם מעלה עליה כי המעלה הזו רחבה יותר לצפון ולדרום ממקום המזבח ושם היא בולטת בנפרד כשלעצמה.

## ו. הדיוק בלשון המשנה

ונמצא שת"ק ור"י פליגי לא רק ברוחב רובד העליון. אלא גם ממקום תחילת מעלה הראשונה ועוד נמצא שיש ד' סדרים של אמות ורובדין ואף שבמשנה מפורטים רק שלשה, ומוסיף הגר"א שזה מדויק בלשון התנא דנקט 'העליונה' ועל כרחק שיש עוד סדר של אמה אמה ורובד, עד להעליונה ששם יש שינוי ברובד העליון שגדול יותר לת"ק ולר"י לכל חד כדאית ליה. אלא דלהרע"ב הלשון והעליונה מלמדינו על מספר ד' מעלות לש אמה המשלימים עד המעלה הי"ב.

## ז. דעת הרא"ש בביאור הלשון 'אמה אמה'

ואילו הרא"ש יש לו שיטה ופירוש חדש בדברי משנתינו. דבהא סבירא ליה כהתפא"י והגר"א, שהי"ב מעלות ממלאים את הכ"ב אמה. אולם לדבריו מאי דכתיב אמה אמה ורובד, אז אין הכוונה על הרוחב, אלא על הגובה של המעלות, והיינו דאמה אמה, היינו שיש כאן גובה מעלות ב' אמות והרי התנא לימדנו בתחילה שכל אמה גובהה חצי, וע"כ דאם יש גובה של ב' אמות, ע"כ שיש כאן ד' מדרגות שכל חד גובהו חצי, וממילא לנו ב' אמות

## ❖ היכל עולמים ❖

גובה. ועוד, דכיון שהתנא גם מקדים לנו שכל מעלה שלחה אמה, הרי לנו ד' אמות רוחב לב' אמות גובה, שהם ד' מעלות.

## ח. פירוש משנתינו לדעת הרא"ש

וס"ל להרא"ש עוד חידוש שונה משאר הפירושים, דהרובד שלש הינו נוסף של השלחה אמה שבאותה המעלה גופא, וממילא נמצא פירוש המשנה כך, אמה אמה – היינו ד' מעלות, שכל אחת מהם גובהה חצי אמה, ורוחב כל אחד מהם אמה, ורובד שלש, כלומר שבמעלה הרביעית העומדת בגובה ב' אמות, יש עוד המשך של עוד שלש אמות, ונמצא שיש לנו כבר ד' אמות ועוד ג', הרי ז' אמות. ואח"כ שוב כעין זה, ד' מעלות ובנוסף רובד שלש, הרי לנו ח' מעלות וי"ד אמות ושוב ד' מעלות, ואלם הרובד האחרון ד' אמות בנוסף על אמת המעלה כרגיל, הרי לנו י"ב מעלות וכ"ב אמות, ולר"י שהרובד העליון יש בו ה' אמות, הרי נמצא כ"ג אמות, אומר הרא"ש שע"כ צ"ל שלרבי יהודה אחד הרובדין הינו ב' אמות במקום שלשה, ואז יש לנו בדיוק כ"ב אמה.

## ט. הרווח לפי הרא"ש

ובאמת לפירוש זה נמצא שהמשנה מנתה את כל המעלות והאמות במפורש משא"כ להתפא"י והגר"א ולהרע"ב הוספנו עוד סדר של מעלות. או עוד כמה מעלות להשלמת הי"ב.

## י. הקושיא על הרא"ש

אולם הרא"ש דחה פירוש זה דלא מסתבר לנקוט שהלשון אמה אמה היינו גובה ב' אמות, דהול"ל או ד' חצאי אמה, או אמתיים, ולא אמה אמה.

## יא. פירוש וגירסא השנית של הרא"ש

ולכן מביא הרא"ש עוד פירוש, הגורס בלשון המשנה אחרת. והוא, רום מעלה חצי אמה, ושלחה חצי אמה, אמה אמה ורובד ג', וכו' כנ"ל. והיינו שרוחב מעלה הינו חצי אמה בלבד, אלא שמפרש הרא"ש שהרובד שלש הינו בכל מעלה שניה, ולא רק במעלה שלישית. ונמצא שיש ב' מעלות ושטחם חצי אמה ועוד רובד לשש. שהם ג' וחצי לב' מעלות, וז' אמות לד' מעלות וי"ד אמות לח' מעלות, וכ"א אמה לי"ב מעלות. אלא הרובד האחרון הינו ד' אמות. וממילא יש לנו כ"ב אמות לי"ב המעלות במלואם. והרא"ש שבדפוסים שלנו יש בו טעות לשון, המחליף אמות למעלות. וצריך לתקן הלשון בזה.

## ❖ היכל עולמים ❖

יב. הי"ב מעלות לפי הרמב"ם

ועתה נבוא לדברי הרמב"ם שיש לו מהלך שונה לגמרי בפירוש משנתינו. ולדבריו לא מיירי המשנה כלל מענין הי"ב מעלות. כי המעלות הינם מעלות רגילים של רום מעלה חצי אמה, ושלחה חצי אמה, וממילא יצא שלגובה של ו' אמות שזה היה הגובה של קרקע האולם, לא בעינן כי אם י"ב מעלות שכל אחת חצי אמה, ותו לא מידי, וגורס במשנה רום מעלה חצי אמה ושלחה חצי אמה [ויש גורסים ברמב"ם 'ושלחה אמה'. והפירוש הוא שהם י"ב מעלות שכל אחת ואחת גבוהה חצי אמה, ורחבה אמה, ותו לא מידי].

יג. הגזוזטראות שבכותל האולם להרמב"ם

ומה שממשיך התנא בהא דאמה אמה ורובד שלש, אז להרמב"ם זהו לא מענין המעלות. אלא דס"ל שבכותל האולם היה כמו יציעים על דרך שיש סביבות לכתלי ההיכל והתאים וכמו שנפרש במקומו באריכות בעז"ה. והיינו שהיה כמו גזוזטרא, והיינו מדף של אבן כמרפסת שארכו ג' אמות, בולט ויוצא מדופן כותל האולם. ושוב היה אמה רווח. ושוב גזוזטרא ג', וכך היה לכל גובה משך כותל האולם. והעליונה למעלה היתה של ד', כלומר שהיתה בולטת יותר.

## פרק ב'

בענין סדר הי"ב מעלות

א. ההבנה במעלות, ובהא די"ב מעלות דוגמת י"ב הבקר דשלמה

ועתה ננסה לבאר את ההסתכלות הפנימית שיש בי"ב המעלות שבין האולם ולמזבחה לפי שיטות הראשונים שביארנו בפרק א'. דהנה בוודאי עצם ענין המעלות מסמלים הן את העלאת מ"נ ועליית העולמות מלמטה ללמעלה אל מול פני הכפורת, ומאידך את ירידת השפע מלמעלה ללמטה, באופן של רצוא ושוב, והנה בעזרת כהנים היה הים של שלמה שעמד על י"ב בקר באופן שלכל צד וצד עמדו ג' בקר, וכדוגמת הדגלים של בני ישראל במדבר שהיו מחולקים ג' שבטים לכל דגל וצד, והים של שלמה שהוא בבחינת מלכות דאצילות, סיהרא באשלמותא, היורדת בבי"ע שהם בבחי' שלשת אלפים משל, זה ע"י י"ב בקר הרומזים על י"ב גבולי אלכסון שזה הצורה של האצילות בבי"ע.

## ❖ היכל עולמים ❖

ב. להתפא"י והגר"א שוים המעלות ממש להבקר

ועתה נבין שכמו שבעזרת כהנים בקרקעה עומד היש"ש וי"ב הבקר, כמו"כ אנו רואים בירידת השפע מהאולם אל עזרת הכהנים, ג"כ ציור של י"ב מעלות, אלא שזה בצורה דעמידה וגובה כדוגמת מעלות. והים הינו באופן דרביעא על ארעא, ולכן נבין בזה דעת התפארת ישראל והגר"א דס"ל דהי"ב מעלות היו מחולקים באופן של ד' קבוצות של ג' ג' מעלות. כי זה ממש דוגמת היש"ש והבקר, אלא שזה בדרך הירידה, וזה איך שזה מתגלה למטה.

ג. ביאור החילוק להרע"ב בין המעלות שבקומה, להבקר שעל הקרקע

ואילו להרע"ב ישנם רק ג' קבוצות של מעלות, והביאור בזה הוא ע"פ מה שכבר הארכנו רבות במאמרי "הרוחניות שבצורות", שכל דבר העומד יש לו ג' מימדים שהם אורך רוחב ועובי שהם כנגד קו ימין שמאל ואמצע, והם פני הדבר, כי אחוריו אינו נראה אלא פניו ובפניו אנו רואים רק ג' מימדים הנ"ל. וג' מימדים אלו הינם ג"כ בחינת חב"ד חג"ת נה"י.

ועל כן בהמעלות שהם עומדים בקומתם לכן אנו רואים בהם ג' חלוקות המורים על ג' המימדים הנראים תמיד בכל דבר העומד. ואילו היש"ש שהיה קבוע בקרקע העזרה שם וודאי מתגלה כל ד' רוחותיו ולכן שם חלוקת השפע באופן של ד' רוחות וג' בקר בכל פן וצד. ובאמת שכן מצינו בחלוקה של הי"ס לי"ב פרצופים להרש"ש כמבואר בדרוש הדעת בנה"ש שהם מחולקים באופן של ג' חלקי חב"ד חג"ת נה"י. שבכל חלק מהם ישנם ד' פרצופים, וזה כחלוקה של המעלות.

ד. הביאור לדעת הרא"ש

ולהרא"ש דס"ל בפירושו השני דאיכא ששה קבוצות של ב' ב' מעלות ג"כ ס"ל כהך סברא. דמעומד יש לו ג' מימדים אלא שנרמזו בהמעלות הן הג' מימדים מצד הפנים. והן הג' מימדים מצד האח' דהרי כל מרובע שהינו כקוביא יש לו ו' רוחות, ששלשה נראים מפניו ושלשה מאחוריו. וכנגד כללות צדדי השפע היורד ישנם ו' קבוצות של מעלות.

ה. בדעת הרמב"ם

ואילו להרמב"ם דס"ל שיש י"ב מעלות כפשוטם, י"ל דזה דוגמת הי"ב פרצופים. או דס"ל שמתנייחסים אל כל צד ורוח מהו' רוחות, לב' קצוות דיליה, וממילא נעשה י"ב.

## ❖ היכל עולמים ❖

יד. להלן ציור האמלטראות, ושכל אמלטרא יותר ארוכה מהאמלטרא שתחתיה, בכתי"ק של הרמב"ם:







## משנה א

פְּתַחוּ שֶׁל הַיְּכָל, גָּבְהוּ עֲשָׂרִים אַמָּה וְרַחְבּוֹ עֶשְׂרֵי אַמּוֹת.  
 וְאַרְבַּע דְּלָתוֹת הָיוּ לוֹ, שְׁתֵּים בְּפָנָיִם וּשְׁתֵּים בְּחוּץ,  
 שְׁנֵאמְרָא, וּשְׁתֵּים דְּלָתוֹת לְהַיְכָל וְלַקֶּדֶשׁ. הַחִיצוֹנוֹת נִפְתְּחוֹת  
 לְתוֹךְ הַפֶּתַח לְכַסּוֹת עֵבִיז שֶׁל פֶּתַל, וְהַפְּנִימִיּוֹת נִפְתְּחוֹת  
 לְתוֹךְ הַפֶּתַח לְכַסּוֹת אַחַר הַדְּלָתוֹת, שֶׁכָּל הַפֶּתַח טוֹחַ בַּזָּהָב,  
 חוּץ מֵאַחַר הַדְּלָתוֹת. רַבִּי יְהוּדָה אוֹמֵר, בְּתוֹךְ הַפֶּתַח הָיוּ  
 עוֹמְדוֹת, וּבְמִין אֲצִטְרִמִיטָה הָיוּ וְנִקְפְּלוֹת לְאַחֲרֵיהֶן, אֵלּוּ  
 שְׁתֵּי אַמּוֹת וּמְחֻצָּה, וְאֵלּוּ שְׁתֵּי אַמּוֹת וּמְחֻצָּה, חֲצִי אַמָּה  
 מְזוּזָה מִכָּאן, וְחֲצִי אַמָּה מְזוּזָה מִכָּאן, שְׁנֵאמְרָא, וּשְׁתֵּים  
 דְּלָתוֹת לְדְלָתוֹת שְׁתֵּים מוֹסְפּוֹת דְּלָתוֹת שְׁתֵּים לְדָלַת אַחַת  
 וּשְׁתֵּי דְלָתוֹת לְאַחֶרֶת:

פְּתַחוּ שֶׁל הַיְּכָל, הַפֶּתַח שֶׁל הַיְּכָל, גָּבְהוּ עֲשָׂרִים אַמָּה וְרַחְבּוֹ עֶשְׂרֵי

❧ באר ההיכל ❧

א. יהוקאל מ"א כ"ג.

ב. יהוקאל מ"א כ"ד.

אמות, גבוה עשרים אמה ורחב עשר אמה.

בפתח ההיכל, חוץ מהדלתות, יש גם פרוכת<sup>ג</sup>.

וארבע דלתות היו לו, לפתח ההיכל יש ארבע דלתות, שְׁתֵּים  
בְּפָנִים וְשְׁתֵּים בְּחוּץ, שתי דלתות בצד הפנימי ושתי דלתות בצד  
החיצוני<sup>ה</sup>.

עובי הכותל שבו הדלתות הוא שש אמה.

רוחב כל דלת הוא חמש אמות. בצד הפנימי של עובי הכותל  
יש שתי דלתות, שביחד הן סוגרות את כל רוחב הפתח. וכן  
בצד החיצוני של עובי הכותל יש שתי דלתות, שביחד הן  
סוגרות את כל רוחב הפתח<sup>ד</sup>.

כזה:

באר ההיכל

ג. יומא נ"ד.

ד. רר"ש.

ה. רע"ב.



❧ הדלתות בפתח ההיכל ❧

ההיכל



האולם

ולומדים מהפסוק שכך צריך להיות, **שַׁנְאָמֹר** בפסוק ביחזקאל:  
**וְשָׂתִים דְּלָתוֹת לַהֵיכָל וְלִקְדָּשׁׁ. שֵׁשׁ דְּלָתוֹת גַּם לַהֵיכָלׁ דְּהֵיִינוּ**  
**לְצַד חוּץ, וְגַם לִקְדָּשׁׁ דְּהֵיִינוּ לְצַד הַפְּנִימִיׁ.**

עובי כותל ההיכל שש אמות. ובסוף האמה החיצונה של עובי  
 הכותל עומדות הדלתות החיצונות, אחת לימין הפתח ואחת  
 לשמאלו, כל דלת מהן רחבה חמש אמות. וכשהם נעולות הם  
 נוגעות זו בזו וסותמות את רוחב חלל הפתח שרחבו עשר  
 אמות. החיצונות נפתחות לתוך הפתח, לכפות עביו של פתל.

❧ באר ההיכל ❧

1. יחזקאל מ"א כ"ג.

2. רא"ש. רר"ש. תפארת ישראל.

וכשהדלתות נפתחות לצד הפנימי הן מכסות חמש אמות של עובי הכותל".

ושתי דלתות אחרות באותם המדות של הראשונות, קבועות בסוף עובי הכותל בצד הפנימי. והפנימיות נפתחות לתוך הפית לכסות אחר הדלתות. וכשהדלתות הפנימיות נפתחות, הן מכסות חמש אמות מצד זה וחמש אמות מהצד השני מרוחב כותל ההיכל בפנים".

שְׁפֵל הַפִּית טוּחַ בְּזֶהָב, חוּץ מֵאַחַר הַדְּלָתוֹת. שְׂכַל הַהֵיכָל מִצּוּפָה בְּזֶהָב, חוּץ מֵאַחֲרֵי הַדְּלָתוֹת לֹא הָיָה מִצּוּפָה בְּזֶהָב, [א] כִּי שֵׁם אֵינוֹ נִרְאֶה. וְהַתּוֹרָה חִסָּה עַל מְמוֹנָם שֶׁל יִשְׂרָאֵל".

כזה:

❧ באר ההיכל ❧

ח. רע"ב.

ט. רע"ב.

י. רע"ב.

יא. תפארת ישראל.

❦ דלתות ההיכל ❦

❦ בעת שהן סגורות ❦

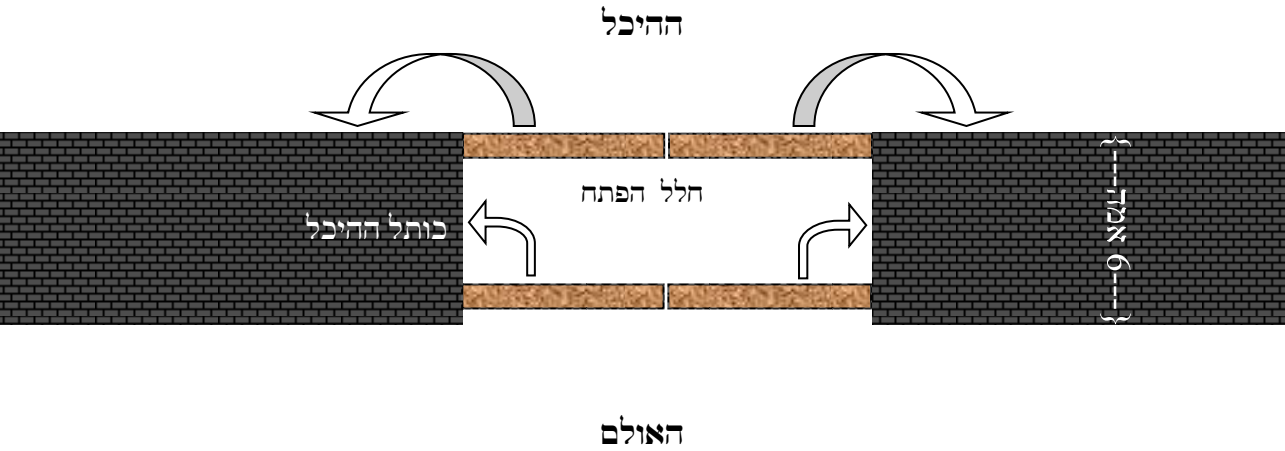

❦ הדלתות באמצע פתיחתן ❦

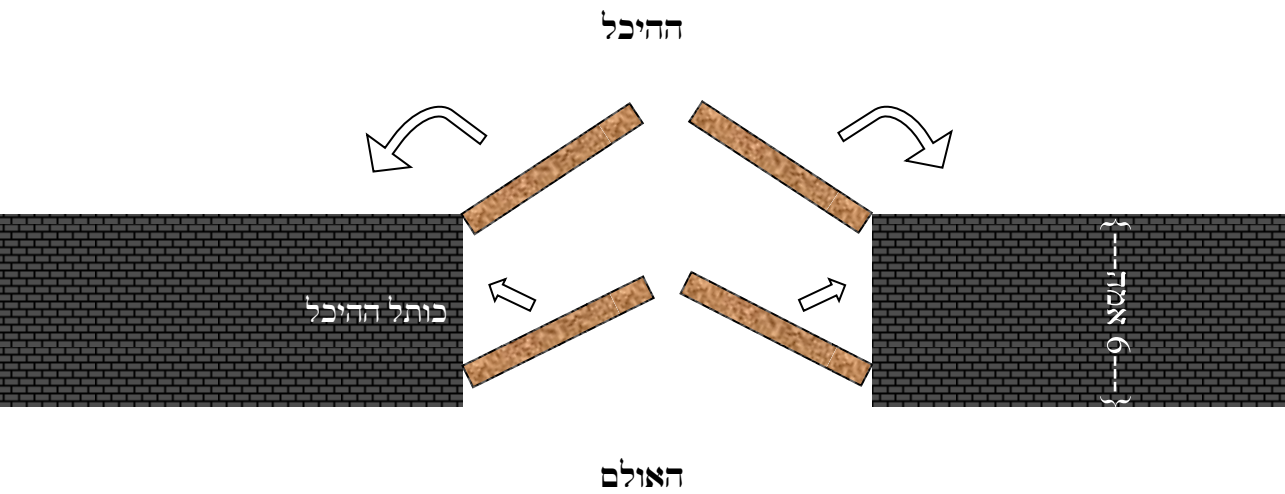

❧ הדלתות פתוחות ❧



עד כאן שיטת תנא קמא.

רבי יהודה חולק על תנא קמא ואומר: בתוך הפתח היו עומדות, כל הדלתות עומדות בתוך הפתח, וכמין אצטרמיטה היו, הדלתות הם כמו 'אצטרמיטה', דהיינו לוחות המחוברות על ידי צירים והם נפתחות, וכשרוצה הם נכפפות ומתקפלות זו על זו.<sup>2</sup>

❧ באר ההיכל ❧

וכך היו הדלתות: כל דלת ברוחב חמש אמה מורכב משתי לוחות, כל לוח ברוחב שתיים וחצי אמה, והלוחות מחוברים אחד לשני על ידי צירים".

וּנְקַפְלוֹת לְאַחֲרֵיהֶן, וכשרוצה לפתוח את הדלתות נכפפות ונקפלות שתי חצאי הדלת זו על זו, אֵלּוּ שְׁתֵּי אַמּוֹת וּמֶחָצְהָ, וְאֵלּוּ שְׁתֵּי אַמּוֹת וּמֶחָצְהָ.

ונשאר משני צדדי עובי הפתח, חָצִי אַמָּה מְזוּנָה מִכָּאן, וְחָצִי אַמָּה מְזוּנָה מִכָּאן.

עובי הכותל הוא שש אמה. בסוף חצי אמה של עובי הכתל קבועות בין הדלתות הפנימיות בין הדלתות החיצוניות, וחמש אמות של עובי הכותל מפסיקות בין הדלתות החיצונות לדלתות הפנימיות".

כל דלת הוא חמש אמות מחובר משתי לוחות על ידי צירים. כל לוח שתיים וחצי אמה. וכשנפתח הדלת החיצוני לכיוון פנימה, חציו נכפף ונכפל זה על זה, ומכסה מעובי הכותל שתי אמה וחצי. וכן הדלת הפנימי כשנפתח לכיוון חוץ, גם הוא נכפף ונכפל ומכסה את השתיים וחצי אמה שנשארו מעובי הכותל".

כזה:

באר ההיכל

יג. רע"ב.

יד. רע"ב.

טו. רע"ב.

❧ דלתות ההיכל לשיטת רבי יהודה ❧

❧ בעת שהן סגורות ❧



❧ הדלתות באמצע פתיחתן ❧

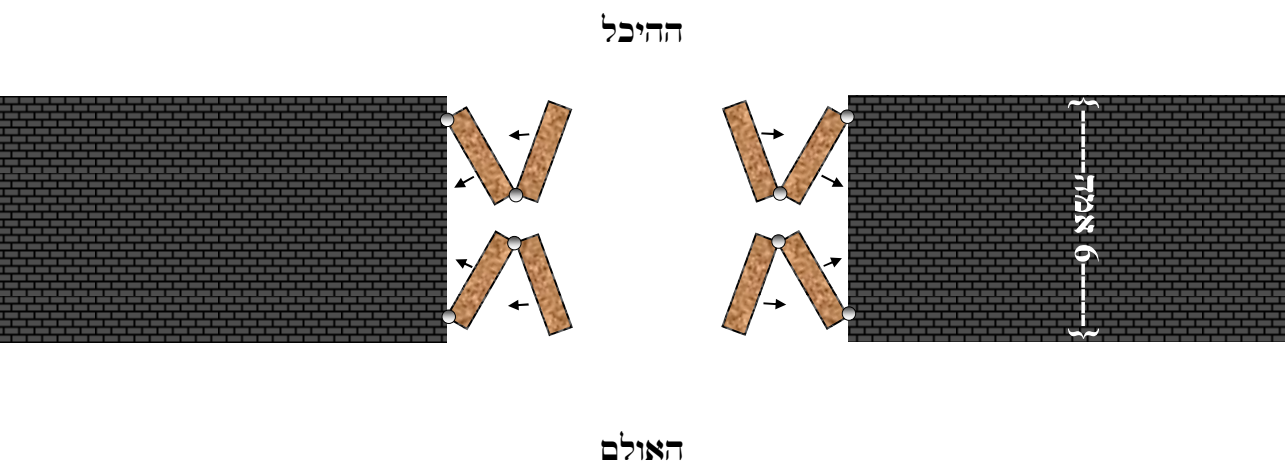

❧ הדלתות פתוחות ❧

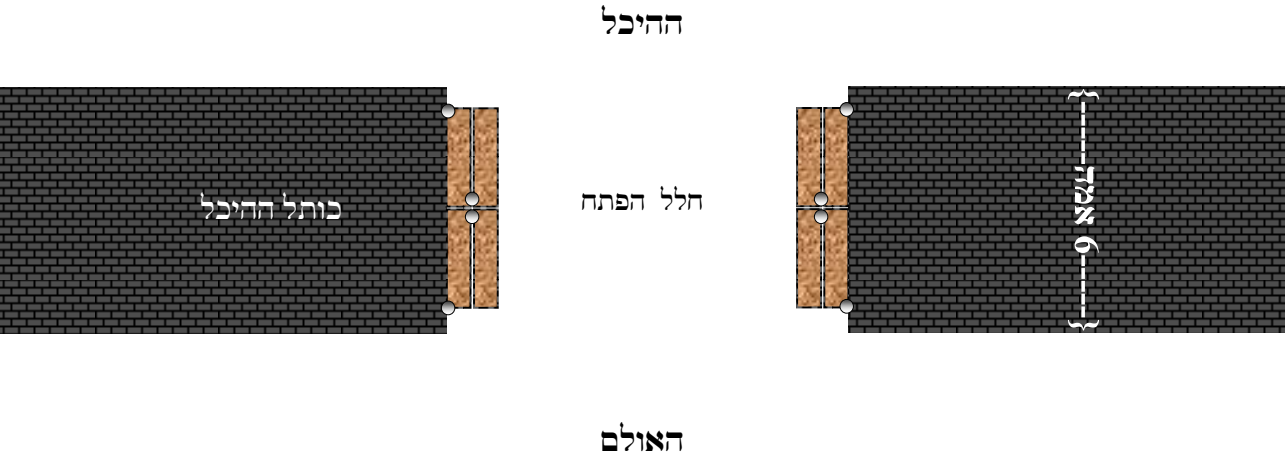

מביא רבי יהודה ראייה לשיטתו: שְׁנַאמַר בפסוק ביחזקאל<sup>טז</sup>: וּשְׁפִימִים דְּלָתוֹת לְדָלְתוֹת, דהיינו שיש שתי דלתות לכל דלת ודלת, כי כל דלת מורכבת משתי דלתות. שְׁפִימִים מוֹסְפוֹת דְּלָתוֹת, ושתי אלו הדלתות הם מסתובבות ומתקפלות אחד על השני. ומוסיף הפסוק ומבאר שוב, וּשְׁפִימִים לְדָלְתֵי אַחַת, דלת אחת מורכבת משתי דלתות, וּשְׁפִימֵי דְּלָתוֹת לְאַחֶרֶת, וכן הדלת השניה גם כן מורכבת משתי דלתות<sup>יז</sup>.

❧ באר ההיכל ❧

טז. יחזקאל מ"א כ"ד.  
יז. עפ"י מצודת דוד ביחזקאל.

## משנה ב

וּשְׁנֵי פְּשָׁפְשִׁין הָיוּ לוֹ לְשַׁעַר הַגָּדוֹל, אֶחָד בְּצַפּוֹן, וְאֶחָד בְּדָרוֹם. שֶׁבְּדָרוֹם לֹא נִכְנָס בּוֹ אָדָם מִעוֹלָם, וְעָלְיוֹ הוּא מִפְּרֹשׁ עַל יְדֵי יְחֻזְקָאֵל, שֶׁנֶּאֱמַר<sup>י</sup>, וַיֹּאמֶר אֵלַי יְיָ הַשַּׁעַר הַזֶּה סָגוּר יִהְיֶה לֹא יִפְתָּח וְאִישׁ לֹא יָבֹא בּוֹ כִּי יְיָ אֱלֹהֵי יִשְׂרָאֵל בָּא בּוֹ וְהָיָה סָגוּר. נָטַל אֶת הַמִּפְתָּח וּפְתָח אֶת הַפְּשָׁפֶשׁ, וְנִכְנָס לְהֵתָא, וּמִהֵתָא לְהִיכָל. רַבִּי יְהוּדָה אוֹמֵר, בְּתוֹךְ עֲבוּרֵי שָׁל פֶּתַל הָיָה מְחִלָּה, עַד שֶׁנִּמְצָא עוֹמֵד בֵּין שְׁנֵי הַשַּׁעְרִים, וּפְתָח אֶת הַחִיצוֹנוֹת מִבְּפָנִים וְאֶת הַפְּנִימִיּוֹת מִבְּחוּץ:

שַׁעַר הַגָּדוֹל: שַׁעַר הַהֵיכָל נִקְרָא 'שַׁעַר הַגָּדוֹל'. וְלֹא מִפְּנֵי גְדוּלוֹ, שֶׁהָרִי שַׁעַר הָאוֹלָם יוֹתֵר גָּדוֹל מִמֶּנּוּ, אֲלֵא כְּדֵי לְחַלּוֹק כְּבוֹד לְהֵיכָלִי<sup>ט</sup>.

וּשְׁנֵי פְּשָׁפְשִׁין הָיוּ לוֹ לְשַׁעַר הַגָּדוֹל, שְׁנֵי פִתְחִים קְטַנִּים יֵשׁ לַיָּד שַׁעַר הַהֵיכָל, רְחוּקִים קִצַּת מִהַשַּׁעַרִּי. אֶחָד בְּצַפּוֹן, וְאֶחָד בְּדָרוֹם.

### באר ההיכל

במחלוקת זו של תנא קמא ורבי יהודה, פסק הרמב"ם כתנא קמא. כתב המלבי"ם ביחזקאל שבבית המקדש השלישי יהיה כשיטת רבי יהודה, ועל אף שפסק הרמב"ם כתנא קמא, אבל בבית המקדש השלישי יהיה כשיטת רבי יהודה כי כך הוא פשטות הכתוב. ועי"ש. ואפשר להוסיף, שהרי בית המקדש השני נבנה כמו בית המקדש ראשון, ועשו בו קצת דברים מעין המפורש ביחזקאל שיהיה בבית המקדש השלישי. ויתכן דזה הוא מחלוקת תנא קמא ורבי יהודה, האם את הדלתות בבית שני עשו כמו שהיה בבית ראשון או כמו שיהיה בבית שלישי. אמנם יתכן לבאר את הפסוק גם לפי שיטת תנא קמא. ויתכן שהמחלוקת הוא מה ביאור הפסוק. ית. יחזקאל מ"ד ב'.

יט. חנוכת הבית לרבי משה חפ"ן. וכמו שאיתא בדברי חז"ל (פסיקתא זוטרותא בראשית ב יב, ועיין שבועות מז:) על נהר פרת שנקרא הנהר הגדול כמו שנאמר (בראשית טו יח, דברים א ז) 'הַנְּהָר הַגָּדוֹל נְהַר פְּרַת', שפני כבוד ארץ ישראל נקרא בשם גדול (חנוכת הבית לרבי משה חפ"ן).



אחד בצד ימין של שער ההיכל ואחד בצד שמאל של שער ההיכל<sup>כא</sup>.

שער ההיכל נקרא 'שער הגדול' מפני גודל קדושתו, שהוא קדוש יותר מכל שאר שערי בית המקדש<sup>כב</sup>.

שְׁפַדְרוֹם לֹא נִכְנַס בּוֹ אָדָם מֵעוֹלָם, בפתח הקטן שבצד דרום לא נכנס בו אדם מעולם, וְעָלְיוֹ הוּא מְפָרֵשׁ עַל יְדֵי יְחִזְקָאֵל, ועל שער זה כתוב בנבואת יחזקאל, שְׁנֹאֲמַר בַּפִּסּוּק בַּיְחִזְקָאֵל: 'וַיֹּאמֶר אֵלַי יְיָ הַשַּׁעַר הַזֶּה סָגוּר יִהְיֶה לֹא יִפְתָּח, וְאִישׁ לֹא יָבֹא בּוֹ, כִּי יְיָ אֱלֹהֵי יִשְׂרָאֵל בָּא בּוֹ, וְהָיָה סָגוּר'. ואף על פי שהוא סגור יכול השי"ת להיכנס בו, והשי"ת אינו צריך שער כדי להיכנס, ועל כן נשאר סגור<sup>כג</sup>.

סביב ההיכל יש שלשים ושמונה חדרים הנקראים 'תאים', כפי שנלמד להלן במשנה ג'.

שני הפתחים הקטנים הנקראים 'פשפשים', שבשני צידי השער הגדול, לא נכנסים בהם אל ההיכל עצמו, כי אם אל התא הראשון שבכל צד<sup>כד</sup>.

הפשפש הדרומי לא נכנס בו אדם מעולם, ורק דרך הפשפש הצפוני נכנסים אל התא הראשון שבצד צפון<sup>כה</sup>.

באר ההיכל

כ. רע"ב.

כא. רע"ב.

כב. תפארת ישראל. ואף על פי שפתח קודש הקדשים יותר קדוש ממנו, מכל מקום לא היה שם שער אלא רק שני פרוכות (תפארת ישראל).

כג. תפארת ישראל. במהרש"א (כאן) וז"ל: ונ"ל שעל מקדש שני נאמר שאמר שיהיה סגור ולא יבא בו איש כי השער זה קדוש שה' אלהי ישראל בא בו במקדש שני גם אם יהיה סגור יהיה ביאת השכינה דרך שם, וק"ל.

כד. תפארת ישראל.

כה. עפ"י תפארת ישראל.

לפשפש הצפוני, יש שני מנעולים<sup>יב</sup>, ופותחים אותם בשני מפתחות. מנעול אחד בצידו החיצוני של הדלת, כמו כל המנעולים. ומנעול אחד בצידו הפנימי של הדלת ואי אפשר לפותחו מבחוץ<sup>יג</sup>.

כדי לפתוח את המנעול הפנימי, יש חור בכותל ליד הדלת<sup>יד</sup>, ומכנים את כל היד לתוך החור, עד שהיד מגיעה לצד הפנימי של הדלת, וכך פותח את המנעול הפנימי. ואת המנעול החיצוני פותח בלי טרחה, כמו כל מנעול רגיל<sup>טו</sup>.

בלילה דלתות ההיכל סגורות ונעולות. ולפני שחיטת התמיד צריך לפתוח את דלתות ההיכל<sup>טז</sup>. ההיכל נעול מבפנים, ואי אפשר לפתחו מבחוץ<sup>יז</sup>.

כשבא בבוקר לפתוח את דלתות ההיכל, צריך מתחילה לפתוח את שני מנעולי הפשפש הצפוני, ולהיכנס דרכו אל התא

### ❧ באר ההיכל ❧

כו. רמב"ם בתמיד ג' ו'. רע"ב בתמיד ג' ו'.

כז. רע"ב בתמיד ג' ו'.

כח. לכאורה יוקשה שהרי בית המקדש נבנה מאבנים שלמות ואסור לפגום באבנים, ואם כן איך עשו את החור הזה בכותל. ויש לומר שהרי בנו באופן של שלש שורות אבנים, ושורה אחת עץ, וכן הלאה שלש שורות אבנים ושורה אחת של עץ וכך לכל גובה הכתלים. ובוזא אפשר לתרץ שעשו את החור הזה בחלק מהכותל שהוא מעץ.

עוד יתכן לומר שהיה החור בדלת עצמו, ובוזא לא יוקשה כלל, וכעת לא מצאתי מאן דאמר שהחור בדלת עצמו.

כט. רע"ב בתמיד ג' ו'.

ל. תמיד ג' ז'. וראה בתוספות יום טוב ובתפארת ישראל שבקרבן שלמים למדין בגמרא (עירובין ב. ועוד) 'אל פתח אהל מועד' עד שתהא פתוח. ומקרבן שלמים למדין לכל הקרבנות, שבשעת שחיטתן צריך להיות פתח ההיכל פתוח.

לא. רמב"ם בתמיד ג' ז'.

הצפוני הראשון, ומהתא הזה יש פתח אל ההיכל, ונכנס אל תוך ההיכל עצמו, ופותח מבפנים את דלתות ההיכל<sup>ל</sup>.

<sup>ג</sup> וזה יבואר במשנה: בבוקר כשהולך לפתוח את שערי ההיכל, נטל את המפתח לקח את המפתח ופתח את הפשפש הצפוני, ונכנס דרך הפשפש להתא הצפוני הראשון, ומהתא יש פתח להיכל, ונכנס בו להיכל, ופותח את שערי ההיכל הגדולים מבפנים<sup>ל</sup>.

שערי ההיכל נעולים מבפנים על ידי בריחים ומנעולים, ולאחר שמעביר אותם, פותח את השערים מבפנים<sup>ל</sup>.

כזה:

באר ההיכל

לב. רע"ב. תפארת ישראל.

לג. רע"ב. תפארת ישראל.

במשנה בתמיד (ג ו) כתוב שיש שני מפתחות.

לשיטת התפארת ישראל הפשפש הצפוני נעול רק על ידי מנעול פנימי אחד (הנקרא במשנה בתמיד 'יורד לאמת השחית'), והמנעול השני שהוא מנעול רגיל (הנקרא בתמיד 'פותח כיון') נמצא בדלת שבין התא להיכל (תפארת ישראל תמיד ג ו). ובזה יתורץ לשון המשנה שכתוב 'נטל את המפתח' משמע מפתח אחד. שאכן לפשפש זה יש רק מנעול ומפתח אחד, והמפתח השני מיועדת לדלת הבאה ולא לכאן.

אמנם לשיטת הרמב"ם והרע"ב ששני המנעולים ושני המפתחות עבורם הם בפשפש עצמו, יוקשה מלשון המשנה (כאן ובתמיד ג ז) 'נטל את המפתח' משמע מפתח אחד. ולכאורה אפשר לתרץ שבלשון 'מפתח' נכללים שני המפתחות, וזה בעין שיגרא דלישנא.

לד. רע"ב בתמיד ג ו'. תפארת ישראל בתמיד ג ו'. המנעולים של דלתות ההיכל, הם מנעולים בלי מפתח (רא"ש בתמיד).

❦ לשיטת תנא קמא ❦

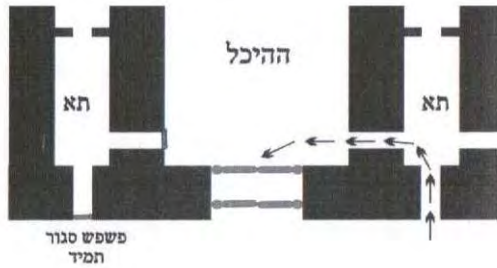

רבי יהודה חולק ואומר: לאחר שנכנס בפשפש אל התא<sup>לה</sup>, אינו פונה משם אל ההיכל עצמו. אלא בַּתּוֹךְ עֵבִיז שֶׁל פֶּתַל הָיָה מְהֵלָה, הוֹלֵךְ בַּחֲלָל שֶׁבַתּוֹךְ עוֹבֵי כוֹתֵל הַמְזוֹרְחֵי שֶׁל הַהֵיכָל, עַד שֶׁנִּמְצָא עוֹמֵד בֵּין שְׁנֵי הַשְּׁעָרִים, עַד שֶׁהוּא מוֹגִיעַ בֵּין שְׁנֵי הַשְּׁעָרִים. כִּי שְׁעָרֵי הַהֵיכָל כְּפוּלִים כְּמוֹ שֶׁלְמַדְנוּ לְעֵיל, וַיֵּשׁ רוּחַ חֲמֵשׁ אַמָּה בֵּין שְׁנֵי הַשְּׁעָרִים. וּפְתַח אֶת הַחִיצוֹנוֹת מִבְּפָנִים וְאֶת הַפְּנִימִיּוֹת מִבְּחוּץ, וְכַאֲשֶׁר עוֹמֵד בֵּין שְׁנֵי הַשְּׁעָרִים, פּוֹתַח אֶת הַשְּׁעָרִים הַחִיצוֹנִיִּים מִבְּפָנִים וְאֶת הַשְּׁעָרִים הַפְּנִימִיִּים מִבְּחוּץ<sup>לי</sup>.

כֹּזֵה:

❦ באר ההיכל ❦

לה. תפארת ישראל.  
לו. רע"ב. תפארת ישראל.

❁ לשיטת רבי יהודה ❁

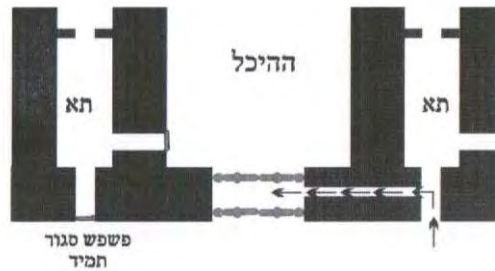

## משנה ג

ושלשים ושמונה תאים היו שם, חמשה עשר בצפון, חמשה עשר בדרום, ושמונה במערב. שצפון ושרדרום, חמשה על גבי חמשה, וחמשה על גביהם. ושרמערב, שלשה על גבי שלשה, ושנים על גביהם. ושלשה פתחים היו לכל אחד ואחד, אחד לתא מן הימין, ואחד לתא מן השמאל, ואחד לתא שעל גביו. ובקרן מזרחית צפונית היו חמשה פתחים, אחד לתא מן הימין, ואחד לתא שעל גביו, ואחד למסבה, ואחד לפשפש, ואחד להיכל:

ושלשים ושמונה תאים היו שם, שלשים ושמנה לזו לשכות לה, יש

❁ באר ההיכל ❁

לזו. בענין התאים והמצטרף להם, יש בזה בכלליות ב' שיטות. א. שיטת רש"י והתפארת ישראל ורוב המפרשים. ב. שיטת הרמב"ם וסייעתו. בעז"ה נבאר כאן את שיטת רש"י וסייעתו, ולהלן בהמשך נבאר בעז"ה את שיטת הרמב"ם וסייעתו.

סביב שלשת כתלי ההיכל מבחויקל<sup>ט</sup>. חמשה עשר בצפון, חמישה עשר 'תאים' בצד צפון, חמשה עשר בדרום, חמישה עשר 'תאים' בצד דרום, ושמונה במערב, ושמונה 'תאים' בצד מערב. סך הכל שלשים ושמונה חדרים הנקראים 'תאים'<sup>מ</sup>.

שבצפון ושבעה דרום, בצד צפון וכן בצד דרום, חמשה על גבי חמשה, יש חמשה תאים בקומה הראשונה, ועליהם קומה שניה עוד חמישה תאים, וחמשה על גביהם, ומעליהם קומה שלישית של חמש תאים נוספים.

יוצא, חמש עשרה תאים בצפון, וגם בדרום חמש עשרה תאים. ושבעה דרום, ובצד מערב, שלשה על גבי שלשה, בקומה הראשונה יש שלשה תאים, ועליהם קומה שניה של שלשה תאים, ושניים על גביהם, ובקומה השלישית יש רק שני תאים, והם ארוכים יותר מהתאים שתחתם. ואורך שני תאים אלו הוא כאורך כל שלשת התאים שתחתם<sup>מא</sup>.

יוצא, שמונה תאים בצד מערב.

### באר ההיכל

לח. רע"ב. תפארת ישראל.

לט. תפארת ישראל. כתב היוסיפון (הביאו העזרת כהנים בשם התכנית היכל, מספרי קדמוניות יוסיפון ומלחמות יוסיפון), שבשלשים ושמונה תאים אלו שמו כסף וזהב וכלים יקרים. ובאחד מן התאים היה קורה מזהב גדולה, ועליה תלו כלי הקודש ע"י ווים.

מ. ז"ל התפארת ישראל: דסביב לג' כותלי ההיכל היו י"ג לשכות, ה' ממזרח למערב בצפון ההיכל, וה' ממזרח למערב בדרום ההיכל, וג' מצפון לדרום במערב ההיכל, ומכל תא היה יכול לכנוס לתא שבצדו ע"י פתח שבניהם כזה, ועל אלו הי"ג לשכות היה שוב י"ג לשכות בדוגמת הי"ג התחתונות, לשכה על גבי לשכה שתחתיה, וממעל לי"ג לשכות האמצעיים, היה שוב (ח) י"ב לשכות, דהיינו ה' בצפון, וה' בדרום, וב' במערב, נמצא שהיה בין הכל ל"ח לשכות, והיינו דקאמר מתני' שבצפון ושבעה דרום חמשה על גבי וכו'.

מא. תפארת ישראל.

שעא

ידיד

פרק ד משנה ג

חיכל

בסך הכל יש בכל שלשת הצדדים יחד, שלשים ושמונה תאים.  
כזה:

התאים

מערב

דרום

צפון

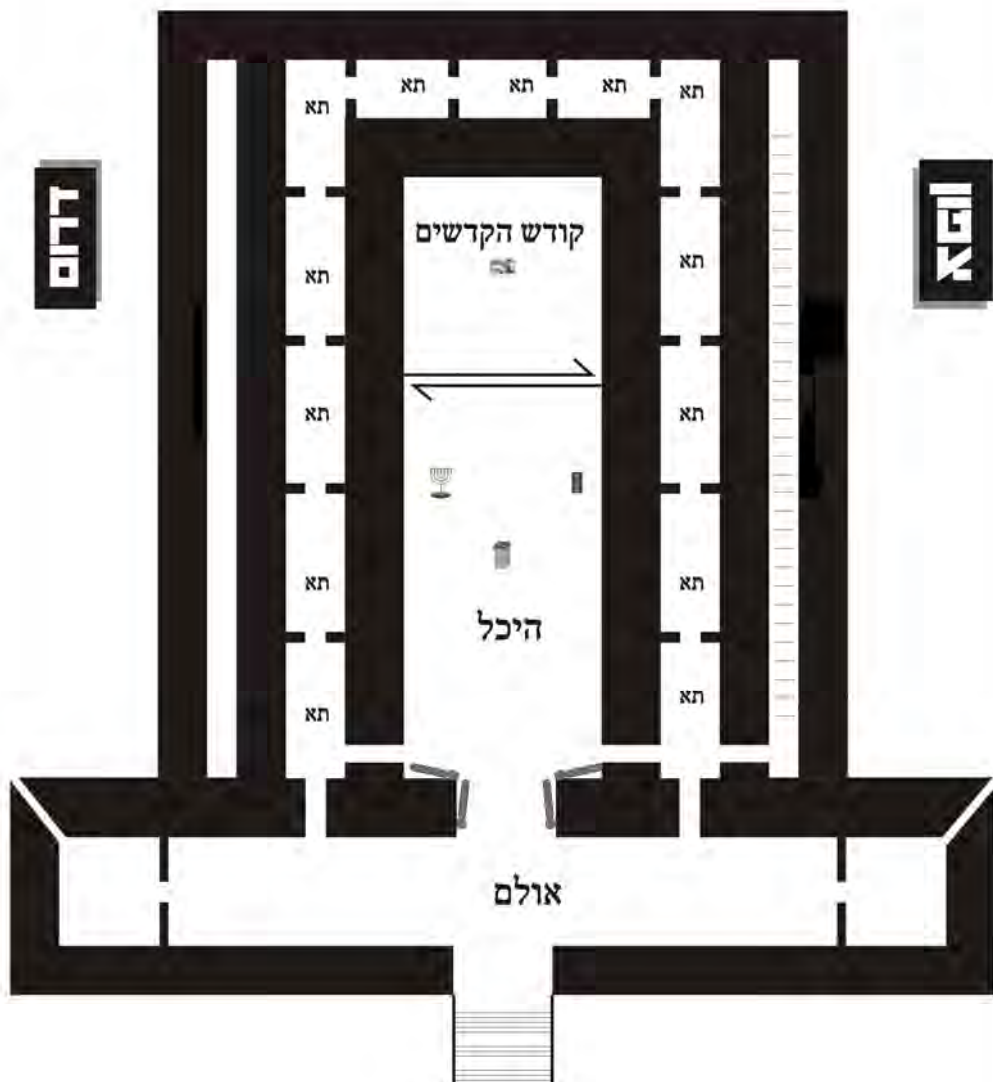

מזרח



וּשְׁלֹשָׁה פְּתָחִים הָיוּ לְכָל אֶחָד וְאֶחָד, וְדוֹ לְכָל אֶחָד מֵהַתְּאִוִּים יֵשׁ  
 שְׁלֹשָׁה פְּתָחִים, אֶחָד לְתֵּא מִן הַיָּמִין, פֶּתַח אֶחָד לְתֵּא שְׁלִידוֹ בְּצַד  
 יָמִין, וְאֶחָד לְתֵּא מִן הַשְּׂמֹאל, וּפֶתַח אֶחָד לְתֵּא שְׁלִידוֹ בְּצַד שְׂמֹאל,  
 וְאֶחָד לְתֵּא שְׁעַל גְּבִיּוֹ, וּפֶתַח אֶחָד בְּתַקְרָה, שֶׁהוּא פֶּתַח לְתֵּא  
 שֶׁבְּקוֹמָה מֵעֲלָיו. וְעוֹלָיִם אֵלָיו בַּמְּדֻרָּגוֹת<sup>מב</sup>.

### באר ההיכל

מב. במלכים (א' ו' ח') וברש"י (שם) נתבאר שהמדרגות לעלות מתא אל התא שמעליו, הם כעין  
 עמוד וסביבו מסבבין המדרגות בעיגול (ונקרא שווינדל שמיני). וז"ל רש"י: בלולים. תרגם יונתן:  
 מסיבתא, והוא שקורין בלשונינו וויי"ן בלע"ז, ובלשון אשכנז (ווינד"ל שטיי"ן) ושם המורגל  
 (שווינד"ל שמי"ג), והוא בנין עמוד אבנים עשוי מעלות מעלות, והחולך בהן דומה כמקיף סביבות  
 עמוד, ועולין בו כמה וכמה אמות גבוה, ואין צריך לשפע כשאר סולם, כי הקיפו הוא שיפוע.  
 ע"כ.

כזה:

וּבְקֶרֶן מְזֻרְחִית צְפוּנִית הָיוּ חֲמִשָּׁה פְּתָחִים, אַבְל הַתָּא שְׁבַפִּינָה  
מְזֻרְחִית צְפוּנִית, יֵשׁ לוֹ חֲמִיּשָׁה פְּתָחִים. אֶחָד לְתָא מִן הַיָּמִין, פְּתַח  
אֶחָד לְתָא שְׁמֻצָד יָמִין שְׁלוֹ, וְאֶחָד לְתָא שְׁעַל גְּבִיּוֹ, פְּתַח אֶחָד לְתָא

באר ההיכל



שמעליו, וְאֶחָד לְמִסְפָּה, פתח אחד למקום שנקרא 'מסיבה' מג, וְאֶחָד לְפֶשֶׁשׁ, ופתח אחד ל'פשפש' שהוא הפתח מהאולם אל התא, וְאֶחָד לְהִיכָל, ופתח אחד אל ההיכל. כי דרך התא הזה נכנסים בבוקר מהאולם אל ההיכל, כמבואר לעיל במשנה ב'. יוצא שיש לתא ארבעה פתחים לארבעת הצדדים, ואחד לתא שמעליו מגד.

כזה:

✧ באר ההיכל ✧

מג. להלן במשנה ה' יתבאר מהו המסיבה.  
מד. ביאור המשנה הוא עפ"י רש"י במלכים (א' ו' ו') וביחזקאל (מא' ו'), תוס' בפירוש הראשון (בבא בתרא סא. וכן יומא נב.), הרר"ש, תפארת ישראל, מלבי"ם במלכים.

התאים

מערב

רחם

לפא

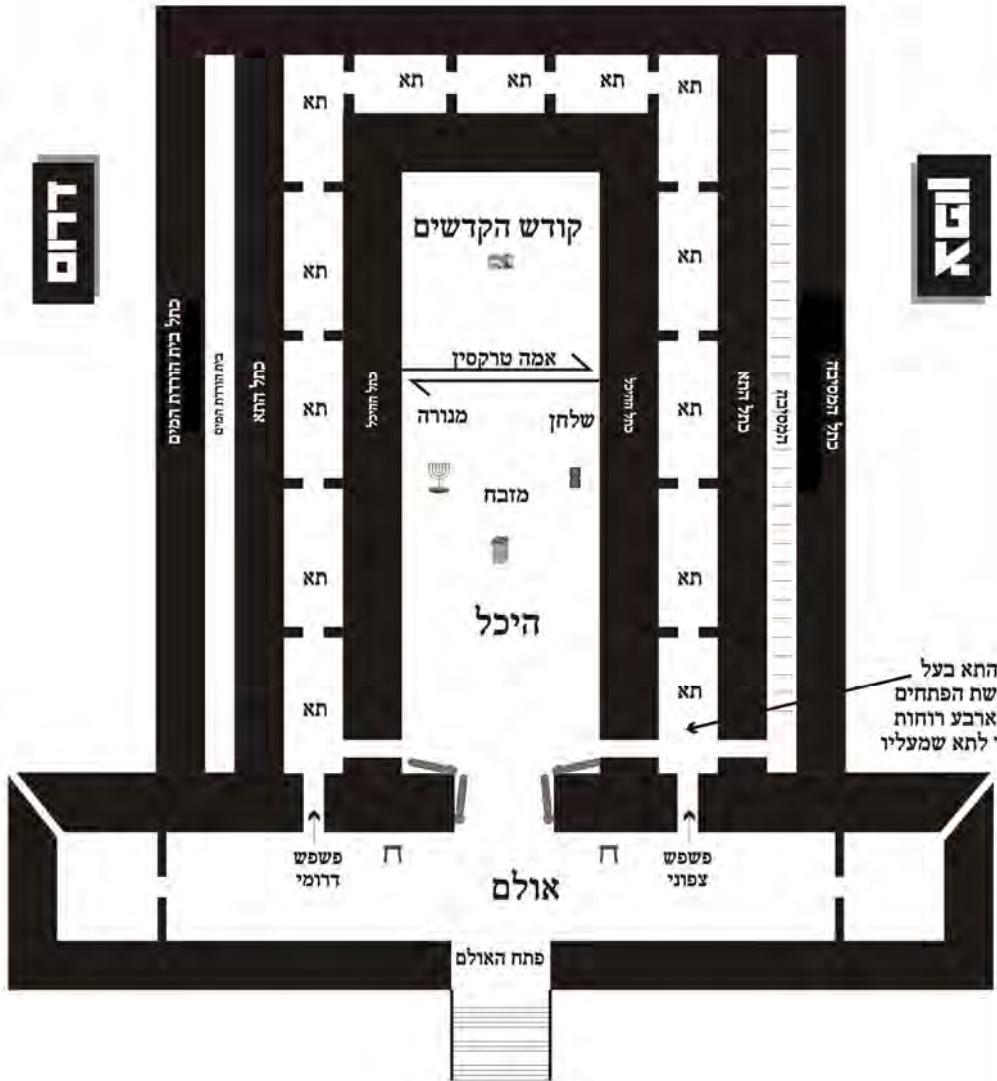

התא בעל  
 חמשת הפתחים  
 4 לארבע רוחות  
 ואחד לתא שמעליו

מזרח

## משנה ד

הַתְּחַתּוֹנָה חֲמִשָּׁה, וְרוֹכֵד שֵׁשׁ. וְהֶאֱמַצְעִית שֵׁשׁ, וְרוֹכֵד שֶׁבַע.  
וְהַעֲלִיזוֹנָה שֶׁבַע. שֶׁנֶּאֱמַר מִה, חִיצֵי הַתְּחַתּוֹנָה חֲמִשָּׁה בְּאֵמָה  
רְחֵבָה, וְהַתִּיכּוֹנָה שֵׁשׁ בְּאֵמָה רְחֵבָה, וְהַשְּׁלִישִׁית שֶׁבַע  
בְּאֵמָה רְחֵבָה:

במשנה זו נלמד את רוחב התאים, ורוחב גגות התאים.  
ונקדים: התאים הם כעין בית קטן, הבנוי לצידו של הבית הגדול  
שהוא ההיכל.

בבניה רגילה של סתם בית, כדי לעשות את הגג, מנקבים  
חורים בתוך האבנים, כדי להכניס שם את הקורות עבור הגג.  
ומנקבים את כתלי הבית הגדול, כדי להכניס שם את הקורות  
עבור הגג לבית הגדול.

אולם בית המקדש נבנה מאבנים שלמות כמו שהביאום ממקום  
חציבתם בהר, ואסור לעשות בהם חורים, ואם כן איך ועל מה  
יאחזו גגות התאים.

על כן בנו את התא בקומה התחתונה ברוחב חמש אמה, וכותל  
ההיכל שמול התא עביו שבע אמה<sup>מ</sup>, ועשו כעין מדריגה ברוחב

❧ באר ההיכל ❧

מה. מלכים א' ו' ו'.

מו. להלן (משנה ו) נלמד שיש בנין אטום וסתום יסוד תחת כל הבית בנובה שש אמות, הנקרא  
'אוטם', ועליו עומדים הכתלים וכל ההיכל. נבאר כאן בעז"ה כפי המשמע בתוס' (בבא בתרא סא.  
ד"ה והתא שש) שהמגרעת בקומה הראשונה היא כבר ככותל ההיכל ולא באוטם. ומשמע דכל  
ענין המגרעות אף בקומה הראשונה זה כבר ככותל ההיכל. ואם כן האוטם הוא גם תחת התאים.  
אמנם לשיטת התפארת ישראל והמלבי"ם במלכים, האוטם היה רק תחת ההיכל, ולא תחת  
התאים. ולפי"ז המגרעת בקומה הראשונה היא באוטם.

אמה אחת בכותל ההיכל מבחוץ, ונתקטן עובי הכותל משבע לשש אמה. ועל אותו השטח שנגרע בכותל ונעשה שם כעין מדריגה, הניחו את ראשי קורות גג התא.

לפי זה יוצא שהתאים בקומה השניה רחבם שש אמה, והקיר של ההיכל מולם עביו שש אמה. ועשו שם גם כן מגרעת נוספת עבור הגג לקומה השניה.

יוצא שהתא בקומה העליונה רחבו שבע אמות, והכותל מולו עביו חמש אמה.

כזה<sup>מ</sup>:

באר ההיכל

מזו. עובי ההמשך של הכותל, לא כתוב שיעורו, אבל כך עולה בפשטות. גובה התאים בבית ראשון היה חמש אמות, הוץ מהתקרות (מלכים א' ו' י). ומסתמא כן היה גם בבית שני. הציור אינו לפי קנה מידה.

✧ מבנה התאים ✧

המשך כותל ההיכל

כותרת

{---4 אמה---

גג התאים מלמעלה

{-1-}

גג התאים

{---5 אמה---

{---7 אמה---

{---5 אמה---

תא קומה ג'

{-1-}

גג התאים - עשוי מעץ

{---6 אמה---

{---6 אמה---

{---5 אמה---

תא קומה ב'

{-1-}

גג התאים

{---7 אמה---

{---5 אמה---

{---5 אמה---

תא קומה א'



כותל ההיכל



התאים



כותל התאים

<sup>101</sup> הטעם שזה כך, הוא כמו שכתוב בפסוק<sup>102</sup>: **פִּי מְגֵרְעוֹת נָתַן לְבֵית סָבִיב חוּצָה, לְבִלְתִּי אֶחָז בְּקִירוֹת הַבַּיִת.** ביאור הפסוק: שעשו את המגרעות האלה בכתלי ההיכל, בכדי שלא יצטרכו להאחוז את את גגות התאים בכתלי ההיכל על ידי נקבים בכותל<sup>103</sup>.

בפסוק הבא: **וְהַבַּיִת בְּהִפְנֵתוֹ אָבֵן שְׁלֵמָה מִפֶּעַ נִבְנָה, וּמִקְבּוֹת וְהַגְרָזוֹן כָּל פְּלִי בְרָזָל לֹא נִשְׁמַע בַּבַּיִת בְּהִפְנֵתוֹ.** הכתוב מפרש מדוע צריכים לעשות את המגרעות בכותל, ולא עשו שם נקבים להכנים שם את ראשי הקורות. וביאר הכתוב, שזה מפני שנבנה באבנים שלימות<sup>104</sup>.

### ❁ באר ההיכל ❁

מח. מלכים א' ו' ו'.

מט. רש"י במלכים א' ו' ו' וז"ל רש"י: ובמסכת מדות שנינו, שלשים ושמונה תאים היו, חמשה עשר בצפון, חמשה על גבי חמשה, וחמשה על גביהן, וכן בדרום, ושמונה במערב, שלשה על גבי שלושה, ושנים על גביהם, התחתונה חמש, והאמצעות שש, והעליונות שבע, למה, כי מגרעות נתן לבית סביב חוצה, קומת התא חמש אמות, וכשעולה כותל ההיכל חמש אמות, גורע את עוביו, וכנס בו אמה לפניו, והניח על אותה כניסה ראשי קורות גג עליית התא, שהיא קרקעית לאמצעית, וכשעולה עשר, כנס אמה, להניח ראשי קורות עליית האמצעית, שהיא קרקע העליונה, נמצאת אמצעית רחבה מן התחתונה אמה, והעליונה רחבה מן התיכונה אמה. לבלתי אחוז בקירות הבית. שלא לדבק ראשי הקורות דרך נקבים בקירות הבית, שקלקול החומה הוא, ואינו דרך נוי. ע"כ.

וז"ל תוס' (יומא נ"ב. ד"ה כותל ההיכל) בפירוש הראשון וז"ל: ופירש ר"י דה"פ דקרא, שעובי כותל ההיכל לא היה שווה בכל מקום, שאם כן היו צריכות לנקב החומה לתחוב בה ראשי הקורות של התא, וזה לא רצו לעשות פן ירקבו, אלא עשו את חומת ההיכל במערב למטה שבעה אמות, והוצרכו לגרוע ממנה אמה כנגד תקרת התא האמצעי להניח ראשי הקורות על אותה כניסה, ושוב הוצרכו לגרוע עוד אמה כנגד תקרת תא השלישי, לפיכך התחתונה חמש באמה רחבה, והתיכונה ו' באמה רחבה, והג' ז' באמה רחבה, והיינו דתנן במס' מדות התחתונה רחבה חמש, והרובד ששה, רובד ששה היינו התקרה המפסקת בינה לתא התיכונה שעל גבה, והאמצעית שש, והרובד ז'. ע"כ.

ג. מלכים א' ו' ז'.

נא. רד"ק במלכים. מלבי"ם במלכים.



ועוד, יכול להיות שיעשה אחר כך נקבים בכותל, ויכנים בהם את ראשי הקורות. על זה אמר, ומקבות והגרזן וכל כלי ברזל לא נשמע בבית בבנייתו<sup>ג</sup>.

**אָבֵן שְׁלֵמָה מִפֶּעַ:** כמו שהסיעו את האבן מן ההר<sup>ג</sup>. וכמו שהיא באה משם נתנוה בחומת הבנין, ולא סתתו את האבן בכלי ברזל<sup>ג</sup>.

**וּמִקְבוֹת:** פטיש חד בראשו האחד, ובו מסתתים את האבנים<sup>ג</sup>.

לתאים יש שלש שמות: יציע. צלע. תא<sup>ג</sup>.

עתה נבוא לביאור המשנה:

**הַפְּחִתוּנָה הַמֵּשׁ,** התא<sup>ג</sup> בקומה התחתונה ברוחב חמש אמות. **וְרוֹבֵד שֵׁשׁ,** והגג<sup>ג</sup> שמעליו הוא ברוחב שש אמה. הפחיתו וגרעו מכותל ההיכל שממול התא אמה אחת, ונעשה שם כעין מדרגת, כדי להניח שם את ראשי הקורות של גג התא.

❧ באר ההיכל ❧

גב. מלבי"ם במלכים.

גה. רש"י במלכים.

גד. רש"י במלכים.

גה. מצודת ציון במלכים.

גו. בבא בתרא ס"א.

גז. הערה: נקטנו כאן ולהלן בלשון יחיד, אבל הכוונה לכל שורת התאים שבקומה זו, ולא רק לתא יחיד.

גח. תוס' יומא נ"ב. בפירוש הראשון.

רוחב התא חמש, ועוד אמה רוחב ה'מדרגה' שבכותל, סך הכל רוחב הגג שש אמה.

וְהָאֲמִצְעִית שֵׁשׁ, התא בקומה האמצעית רחב שש אמה. וְרוֹבֵד שָׁבַע, וגג התא האמצעי רחב שבע אמה. מפני שיש גם כאן מגרעת ברוחב אמה.

וְהָעֲלִיּוֹנָה שֵׁבַע, והתא בקומה העליונה רחב שבע אמה.

שְׁנָאֵמֹר בפסוקי<sup>ס</sup>: הַיְצִיעַ הַפְּתִחוֹנָה חֲמִשׁ בְּאֵמָה רְחֵבָה, התא התחתון רחב חמש אמה, וְהַתִּיכוֹנָה שֵׁשׁ בְּאֵמָה רְחֵבָה, והתא בקומה האמצעית רחב שש אמה, וְהַשְּׁלִישִׁית שֵׁבַע בְּאֵמָה רְחֵבָה, והתא בקומה השלישית שהיא העליונה רחב שבע אמה<sup>פ</sup>.

יְצִיעַ: תא. והוא אחד מהשמות של התאים. לתאים יש שלש שמות: יציע. צלע. תא<sup>א</sup>.

כזה<sup>ב</sup>:

❧ באר ההיכל ❧

נט. מלכים א' ו' ו'.

ס. ביאור המשנה הוא עפ"י רש"י במלכים (א' ו' ו') וביחזקאל (מא ו'), תוס' בפירוש הראשון (בבא בתרא סא. וכן יומא נב.), הרר"ש, תפארת ישראל, מלבי"ם במלכים.

סא. בבא בתרא ס"א.

סב. עובי ההמשך של הכותל, לא כתוב שיעורו, אבל כך עולה בפשמות.

גובה התאים בבית ראשון היה חמש אמות, הו"ן מהתקרות (מלכים א' ו' ו'). ומסתמא כן היה גם בבית שני.

הציור אינו לפי קנה מידה.

✧ מבנה התאים ✧

למשך כותל החיכל

כותלת

{-----אמה 4-----}

גג התאים מלמעלה

{-1-}

גג התאים

{-----אמה 5-----}

{-----אמה 7-----}

{-----אמה 5-----}

תא קומה ג'

{-1-}

גג התאים - עשוי מעץ

{-----אמה 6-----}

{-----אמה 6-----}

{-----אמה 5-----}

תא קומה ב'

{-1-}

גג התאים

{-----אמה 7-----}

{-----אמה 5-----}

{-----אמה 5-----}

תא קומה א'



כותל החיכל



התאים



כותל התאים

## משנה ה

וּמִסְבָּה הִיְתָה עוֹלָה מִקֶּרֶן מְזֻרְחֵית צְפוֹנִית לְקֶרֶן צְפוֹנִית מְעֻרְבִית, שָׁבָה הָיוּ עוֹלִים לְגִגּוֹת הַתְּאִים. הָיָה עוֹלָה בַּמִּסְבָּה וּפָנָיו לְמַעְרָב. הֵלֵךְ עַל כָּל פְּנֵי הַצָּפוֹן, עַד שֶׁהוּא מוֹגִיעַ לְמַעְרָב. הִגִּיעַ לְמַעְרָב, וְהִפָּךְ פָּנָיו לְדָרוֹם, הֵלֵךְ כָּל פְּנֵי מַעְרָב עַד שֶׁהוּא מוֹגִיעַ לְדָרוֹם. הִגִּיעַ לְדָרוֹם, וְהִפָּךְ פָּנָיו לְמוֹזָרְחָה, הָיָה מְהֵלֵךְ בְּדָרוֹם, עַד שֶׁהוּא מוֹגִיעַ לְפִתְחָהּ שֶׁל עֲלִיָּה, שִׁפְתַּתְחָהּ שֶׁל עֲלִיָּה פְתוּחָה לְדָרוֹם. וּבְפִתְחָהּ שֶׁל עֲלִיָּה הָיוּ שְׁנֵי כְּלוֹנְסוֹת שֶׁל אֶרֶז, שִׁבְחָן הָיוּ עוֹלִים לְגִגָּה שֶׁל עֲלִיָּה. וְרֵאשֵׁי כְּסָפְסִין מְבַדִּילִים בְּעֲלִיָּה בֵּין הַקֶּדֶשׁ לְבֵין קֶדֶשׁ הַקְּדוּשִׁים. וְלוֹלִין הָיוּ פְתוּחִין בְּעֲלִיָּה לְבֵית קֶדֶשׁ הַקְּדוּשִׁים, שִׁבְחָן הָיוּ מוֹשְׁלִשְׁלִין אֶת הָאוֹמָנִים בְּתִבּוֹת, פְּדֵי שְׂלֵא יִזְוִנוּ עֵינֵיהֶן מִבֵּית קֶדֶשׁ הַקְּדוּשִׁים:

מחוץ לתאים בצד צפון, נמצא ה'מסיבה'<sup>30</sup>. ומסבה היתה עולה מקרן מזרחית צפונית לקרן צפונית מערבית, שבה היו עולים לגגות התאים. ה'מסיבה' הוא כעין כבש משופע, ומתחיל ועולה בצורה משופעת מהפינה הצפונית מזרחית, ומתרוםם והולך עד

❧ באר ההיכל ❧

סג. המפרשים דברו בכמה אופנים מהו המסיבה ושמה וכו'. ויתכן לבאר שהמסיבה נקרא כן, מלשון 'מסובב', ו'סיבוב', דהיינו שיוצא שעל ידה מסבבים את כל ההיכל משלש רוחות צפון ומערב ודרום.

ואף שלא בה ממש, כי המסיבה עצמה רק בצד צפון, אלא הכוונה שעל ידה ודרכה מגיעים לסבב את ההיכל משלש צדדיו.

שמגיע לפינה הצפופנית מערבית. ושם נהיה שווה לגג התאים, ועולים בו לגג התאים<sup>טז</sup>.

הטעם שעולים לגג התאים: לראות אם צריך לתקן איזה דבר בבדק הבית<sup>טז</sup>, או כדי להשתמש שם בדבר, או כדי להגיע משם ל'עליה', כמו שיבואר להלן<sup>טז</sup>.

להלן במשנה נלמד, שיש על גבי ההיכל וקודש הקדשים כעין קומה שניה, ונקרא 'עליה'.

ראה בציור את מקום המסיבה<sup>טז</sup>:

באר ההיכל

סד. רא"ש. תפארת ישראל.

סה. רר"ש. תפארת ישראל.

סו. תפארת ישראל.

סז. הציור בעמוד הבא.

שבו

היכל

מסכת מדות

ידיד

התאים

מערב

רחם

אפוא

קודש הקדשים

היכל

אולם

מזרח

כחל הפסיקה  
המסובב  
כחל המא

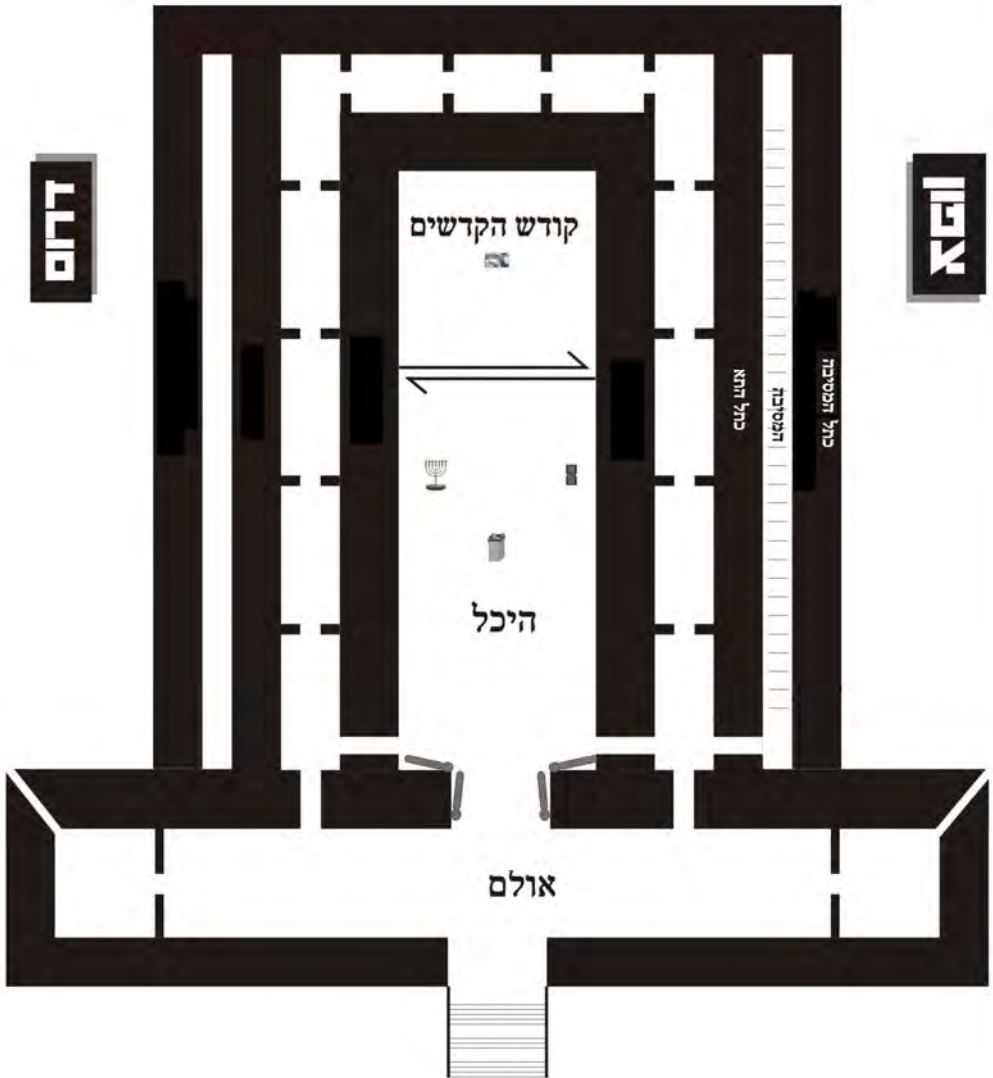

לאחר שנכנס, הִיָּה עוֹלָה בְּמִסְכָּה וּפָנָיו לְמַעְרָב. הִלָּךְ עַל כָּל פְּנֵי הַצָּפוֹן, עַד שֶׁהוּא מִגִּיעַ לְמַעְרָב. עוֹלָה ב'מְסִיכָה' וּפָנָיו לְצַד מַעְרָב. וְכךָ הוֹלֵךְ וְעוֹלָה בְּכַבֵּשׁ הַמְּשׁוּפָע הַזֶּה, לְאוֹרֵךְ כָּל צַד צָפוֹן, עַד שֶׁמִּגִּיעַ לְצַד מַעְרָב.

הִגִּיעַ לְמַעְרָב, וְכִשְׁמִגִּיעַ לְמַעְרָב עוֹלָה עַל גַּג הַתְּאִים, וְהִפָּךְ פָּנָיו לְדָרוֹם, וּמִסּוּבֵב פָּנָיו לְכִיוּוֹן דָּרוֹם, הִלָּךְ כָּל פְּנֵי מַעְרָב עַד שֶׁהוּא מִגִּיעַ לְדָרוֹם, וּמֵהֵלֶךְ עַל גַּגוֹת הַתְּאִים אֵת כָּל צַד מַעְרָב, עַד שֶׁמִּגִּיעַ לְדָרוֹם<sup>סח</sup>.

הִגִּיעַ לְדָרוֹם, וְהִפָּךְ פָּנָיו לְמוֹזָרְחָה, וְכִשְׁמִגִּיעַ לְדָרוֹם, מֵהֵפֵךְ פָּנָיו לְצַד מוֹזְרָחָה, הִיָּה מְהִלָּךְ בְּדָרוֹם, וּמֵהֵלֶךְ בְּצַד דָּרוֹם עַל גַּגוֹת הַתְּאִים, עַד שֶׁהוּא מִגִּיעַ לְפֶתַחַהּ שֶׁל עֲלִיָּהּ, שֶׁפֶתַחַהּ שֶׁל עֲלִיָּהּ פְּתוּחַ לְדָרוֹם, עַד שֶׁהוּא מִגִּיעַ לְפֶתַח לְהִיכָנֵם לְעֲלִיָּהּ עַל גְּבֵי הַהֵיכָל וְקוֹדֵשׁ הַקֹּדְשִׁים. כִּי הַפֶּתַח לְעֲלִיָּהּ הוּא בְּצַד דָּרוֹם.

מִגַּגוֹת הַתְּאִים אֵל פֶּתַח הָעֲלִיָּה עוֹלִים בְּסוּלָם, דְּלֵהֲלֵךְ.

וּבְפֶתַחַהּ שֶׁל עֲלִיָּהּ הָיוּ שְׁנֵי כְּלוֹנְסוֹת שֶׁל אֶרֶז, שֶׁבִּהְיוּ עוֹלִים לְגִנְיָה שֶׁל עֲלִיָּהּ, בְּפֶתַח שֶׁל הָעֲלִיָּה מִבְּחוּץ<sup>סט</sup> יֵשׁ שְׁנֵי כְּלוֹנְסָאוֹת גְּדוּלוֹת מֵעֵץ אֶרֶז, וּבִינֵיהֶם שְׁלִיבוֹת שֶׁל סוּלָם<sup>סז</sup>, שֶׁבָּהֶם עוֹלִים לְגַג שֶׁל הָעֲלִיָּה.

✧ באר ההיכל ✧

סח. רא"ש. תפארת ישראל.

סט. רא"ש.

ע. רר"ש. תפארת ישראל. כתב התפארת ישראל וז"ל: ונ"ל דלהכי לא קאמר תנא לשון סולם, דאז הוה משמע ששליבותיו דקות, אבל הכא שהיה גבוה הרבה יותר ממ' אמה עד לגג היה צריך שתהיה עבה וחזקה, ולהכי נקט לשון כלונסאות שהן חזקות שמעמידן בהן התקרה (כב"ב דס"ז), אמנם להכי לא עשו לשם כבש כבושה כראוי, ה"ט כדי שלא להרגיל רגלי אדם לשם, מדחמירה קדושת עלייה טפי מהקודש קדשים עצמה (כפסחים דפ"ו א').

הסולם הזה עומד על גגות התאים, ומתרומם עד גג העליה. באמצע גובהו הוא ליד פתח העליה, וכך נכנסים לעליה עצמה<sup>ע"א</sup>.

בתוך העליה יש שני פרוכות להבדיל בין ההיכל לקודש הקדשים<sup>ע"ב</sup>, ובנוסף לזה<sup>ע"ג</sup> וְרֵאשִׁי פְּסָפְסִין מִבְּדִילִים בְּעֲלִיָּה בֵּין הַקֹּדֶשׁ לְבֵין קֹדֶשׁ הַקְּדָשִׁים, בנוסף לפרוכות יש בעליה גם ראשי פספסין בולטים מכתלי העליה מצפון ודרום. כדי להבדיל בין העליה שעל ההיכל, לעליה שעל קודש הקדשים<sup>ע"ד</sup>.

רֵאשִׁי פְּסָפְסִין: הוא ראשי קורות ברוחב פיסת היד, שנעוצים בכותל. ועל שם שרחבם כפיסת היד נקראים רֵאשִׁי פְּסָפְסִין<sup>ע"ה</sup>.

### באר ההיכל

הרא"ש סובר שלא היו שליבות בין הכלונסאות, אלא היה חקוק בתוך הכלונסאות מקום עבור הרגל.

ע"א. עזרת כהנים, לפי שיטת הרא"ש שהכלונסאות מבחוזין.

ע"ב. יומא נ"ד. רמב"ם הלכות כלי המקדש ז' י"ז.

ע"ג. תוי"ט. תפארת ישראל.

ע"ד. תפארת ישראל.

בעליה על גבי קודש הקדשים התחבא יואש במשך שש שנים. היתה מרשעת בשם עתליה, והיא רצתה להרוג את כל צאצאי מלכות בית דוד, כי רצתה למלוך לבדה. לאחזיה מלך יהודה היה בן תינוק הנקרא יואש, וכאשר הרגה המלכה עתליה המרשעת את צאצאי מלכות בית דוד, הלכה יהושבע דודתו של יואש, וננבה אותו מבין ההרוגים, והחביאה אותו יחד עם מינקתו ב'חדר המימות' שהוא העליה על גבי קודש הקדשים ונקרא כך על שם: בין שדי ילין (שיר השירים א יג). והיה שם במשך שש שנים. ובשנה השביעית, התחזק יהוידע הכהן גדול שהוא בעלה של יהושבע, ובבית המקדש המליך את יואש למלך יהודה.

והרגו את עתליה המרשעת, ותיקנו את הקלקולים, ושברו את הע"ז, ויהוידע הכהן גדול כרת ברית שכל העם והמלך יעבדו את ה', ותיקן וחיידש את הממונים הכהנים בבית המקדש.

ובזאת התקיים השבועה שהשי"ת נשבע לדוד המלך שלא יכלה מלכות בית דוד, ומצאצאיו יהיה משיח צדקינו, מהרה יגלה (עפ"י מלכים ב' י"א, דברי הימים ב' כב, כג, וברש"י).

ע"ה. תפארת ישראל. וכתב התפארת ישראל שאפשר שהפספסין הם מאבנים בולמות.



אבל בין ההיכל וקודש הקדשים עצמו יש רק שני פרוכות ואין את ראשי הפספסין. וזה מפני חומרת העליה יותר מקודש הקדשים עצמו, כי לעליה נכנסים רק פעם בשבע שנים<sup>ע</sup>.

ולולין היו פתוחין בעליה לבית קדש הקדשים, בקרקע העליה שהיא גג קודש הקדשים, עשו פתחים קטנים<sup>ע</sup>, שהם ארובות<sup>ע</sup>, דהיינו חורים, והם נקראים לולין, שבהן היו משלשלין את האומנים בתיבות, כדי שלא יזונו עיניהן מבית קדשי הקדשים. כאשר צריך לתקן איזה דבר בקודש הקדשים<sup>ע</sup>, או כדי לבדוק אם נעשה סדק בכותל כדי לתקנו<sup>ב</sup>, האומנים בעלי המלאכה נכנסים לתוך תיבות, ומשלשלים אותם בחבל דרך החורים מהעליה אל קודש הקדשים<sup>בא</sup>.

התיבות האלה סגורים משלשה צדדים, ופתוחים רק מצד אחד, לכיוון הכותל ששם צריך לתקן, כדי שלא יהנו מראיית יופי קודש הקדשים<sup>בב</sup>.

### באר ההיכל

עו. תוי"ט. תפארת ישראל.

עז. רמב"ם.

עח. רר"ש. רע"ב. תפארת ישראל.

עט. תפארת ישראל.

פ. הרר"ש.

פא. תפארת ישראל.

פב. תוי"ט בשם ראבי"ה. תפארת ישראל. קול מראה וריח אף שאין בהן מעילה, אבל יש איסור להנות מהן (פסחים כו.).

וז"ל הרמב"ם בפירושו המשניות: והואיל וזכרנו האומנים נאמר כאן שאם נצטרך בנין בתוך ההיכל משתדלים ומכוונים שיהיה האומן כהן כשר, ואם אי אפשר שלא נמצא אלא ישראל, יכנס. וכתבו התוספתא דבלים (פ"א), הכל נכנסין לבנות ולתקן ולהוציא הטומאה, מצוה בכהנים, אין כהנים נכנסין ליום, אין ליום נכנסין ישראלים, מצוה בטהורים, אין טהורים נכנסין מטאים, מצוה בתמימים, אין תמימים נכנסין בעלי מומין, מצוה שיכנסו בתיבות, אין שם תיבות יכנסו דרך פתחים.

## משנה ו

וְהַיְחִיבֵל מֵאָה עַל מֵאָה, עַל רוּם מֵאָה. הָאֵטָם שֵׁשׁ אַמּוֹת,  
 וְגִבְהוֹ אַרְבָּעִים אַמָּה, אַמָּה פִּיּוּר, וְאַמָּתַיִם בֵּית דִּלְפָּה,  
 וְאַמָּה תְּקֵרָה, וְאַמָּה מַעְזִיבָה, וְגִבְהַ שְׁל עֲלֵיהָ אַרְבָּעִים אַמָּה,  
 וְאַמָּה פִּיּוּר, וְאַמָּתַיִם בֵּית דִּלְפָּה, וְאַמָּה תְּקֵרָה, וְאַמָּה  
 מַעְזִיבָה, וְשֵׁשׁ אַמּוֹת מַעְקָה, וְאַמָּה פְּלָה עוֹרֵב, רַבִּי יְהוּדָה  
 אָמַר, לֹא חָיָה פְּלָה עוֹרֵב עוֹלָה מִן הַמִּדָּה, אֶלֶּא אַרְבַּע  
 אַמּוֹת חָיָה מַעְקָה:

וְהַיְחִיבֵל מֵאָה עַל מֵאָה, עַל רוּם מֵאָה. כֹּל בְּנֵין הַבֵּית הַכוֹלֵל אֶת  
 הַיְחִיבֵל וְקוֹדֵשׁ הַקְּדוּשִׁים וְהָאוֹלָם וְהַתַּאֲוִים וְהַמְּסִיבָה, נִקְרָא כֹּאֵן  
 בְּשֵׁם 'הַיְחִיבֵל'<sup>פג</sup>.

יש בבנין אורך של מאה אמה, ויש בו רוחב של מאה אמה, ויש  
 גובה של מאה אמה<sup>פד</sup>.

אבל לא שהיה הבנין שווה בשווה מאה על מאה.  
 ובאופן זה: בגובה, ההיכל עם העליה וכן האולם בגובה מאה  
 אמה.

❧ באר ההיכל ❧

ובהלכות בית הבחירה (ו כג) וז"ל: מקום שהיה בעלייה מכוון על קדש הקדשים אין נכנסין לו  
 אלא פעם אחת בשבוע לידע מה הוא צריך לחזק בדקו. בשעה שנכנסין הבנאים לבנות ולתקן  
 בהיכל או להוציא משם את הטומאה. מצוה שיהיו הנכנסין כהנים תמימים. לא מצאו תמימים  
 יכנסו בעלי מומין. ואם אין שם כהנים יכנסו לויים. לא מצאו לויים יכנסו ישראל. מצוה במהורים.  
 לא מצאו מהורים יכנסו טמאים. טמא ובעל מום יכנס בעל מום ואל יכנס טמא שהטומאה דחוייה  
 בציבור. וכל הנכנסין להיכל לתקן יכנסו בתיבות. אם אין שם תיבות או אי אפשר להם שיעשו  
 בתיבות יכנסו דרך פתחים.

פג. תפארת ישראל.

פד. תפארת ישראל.

ממזרח למערב, אורך הבנין באמצעו, מאה אמה.  
מצפון לדרום, רוחב הבנין בחלקו הקדמי, מאה אמה.  
ובזה יתבאר מה שכתוב במשנה הבאה [משנה ז]: וְהַיְחָל צֶרֶר  
מֵאַחֲרָיו, וְרָחֵב מִלְּפָנָיו. שרק בחלק הקדמי רחב מאה אמה,  
אבל בחלק האחורי רחב שבעים אמה<sup>פ"ה</sup>.  
כזה:

❖ מאה על מאה ❖

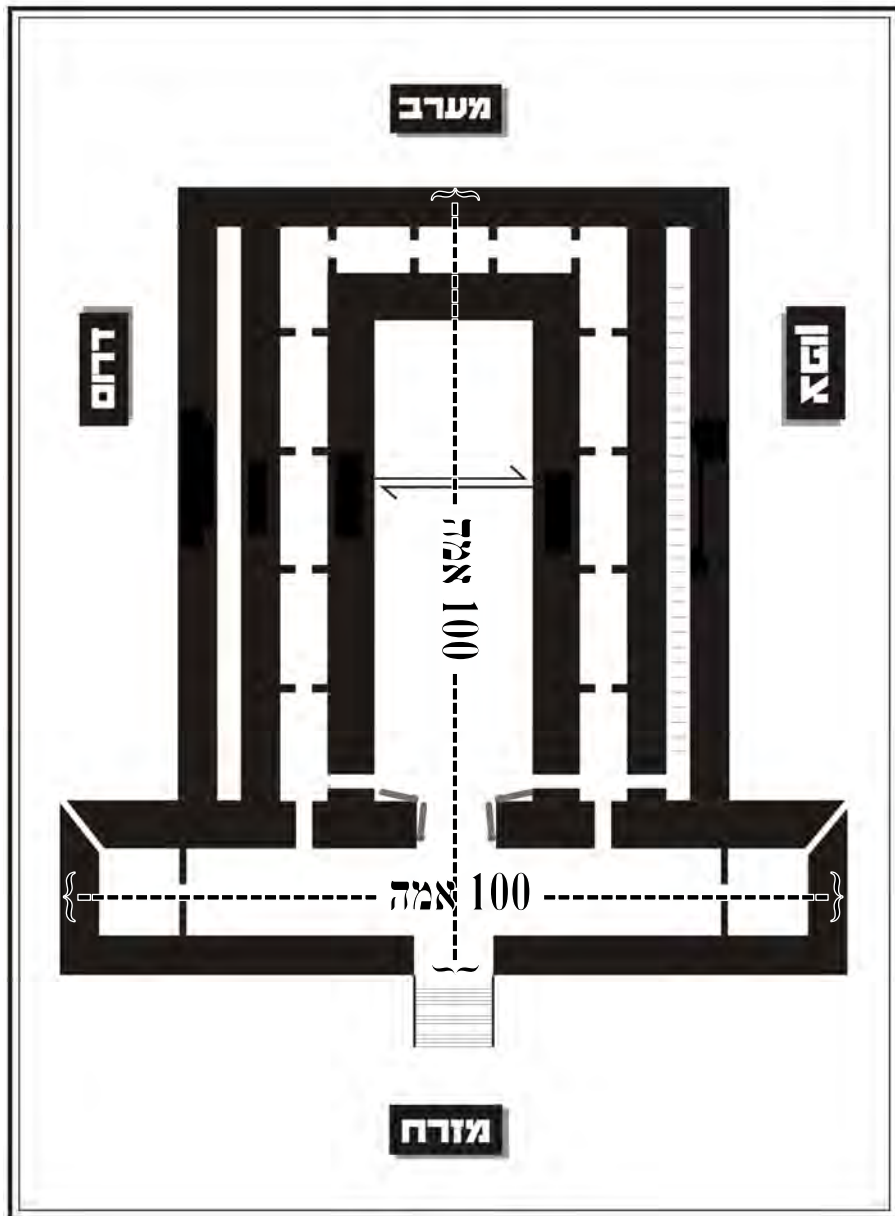

מתחיל התנא לפרט את מידות ההיכל. ופותח בפירוט גובה הבית<sup>12</sup>: **הָאוּטָם שֵׁשׁ אַמּוֹת**. גובה האוטם הוא שש אמות<sup>13</sup>.

[12] האוטם הוא היסוד<sup>14</sup> והבסיס<sup>15</sup>, והוא אטום וסתום, בגובה שש אמות, ועליו מעמידים את הכתלים<sup>3</sup>.

**וְגָבְהוּ אַרְבָּעִים אַמָּה**, גובה ההיכל עצמו ארבעים אמה.

**אַמָּה פִּיּוֹר**, השכבה התחתונה של התקרה זה קורות בעובי אמה, מצוייר בציורים וכיורים נאים<sup>16</sup>. **וְאַמָּתִים בֵּית דִּלְפָּה**, [13] בין שכבה זו של התקרה עד השכבה שמעליה, יש רווח של שתי אמות ונקרא 'בית דילפא', כדי שאם ידלוף מים דרך הגג העליון, יתקבצו המים ברווח הזה ולא יכנסו פנימה<sup>17</sup>. **וְאַמָּה תִּקְרָה**, מעל

### 🌀 באר ההיכל 🌀

פז. מידות הגובה הכתובים להלן במשנה, הם של גובה ההיכל וקודש הקדשים. פז. האולם נבנה על האוטם. דלא מצינו מדרגות מהאולם להיכל (תוי"ט). י"ב המדרגות מהעזרה לאולם הם גובה האוטם, כל מדרגה גבוה חצי אמה (תוי"ט). יש מחלוקת האם גם התאים נבנו על האוטם או לא (עזרת כהנים).

פח. רע"ב. ועוד מפרשים.

פט. כן נלע"ד שהיסוד הזה הוא כמו בסיס. ובפרט לפי דברי הרא"ש עיי"ש.

צ. רע"ב. ועוד מפרשים.

אמנם תחת האוטם יש יסודות נוספים עמוקים עד התהום, כמו שכתוב במהרש"א (סוכה נג:). ועיין ברא"ש.

כתב הר"מ קזים וז"ל: קרקע האולם וההיכל גבוה מקרקע העזרה שש אמות, כי עולים לאולם ב"ב מעלות רום מעלה חצי אמה. ואותן השש אמות שכנגד אלו המעלות קרויים אוטם, כי הם אטומים וסתומים שאין בהם חלל, וכשמודד גובה ההיכל מודד אותו מקרקע העזרה ולמעלה, ואלו השש מעלות עולות למנין הגובה.

צא. רע"ב. ועוד מפרשים. שכבה זו מצופה בזהב (רע"ב). וכדתנן 'כל הבית טוח בזהב' (לעיל ד א).

עין ברא"ש שביאר כאן איך בנו את הגג באופן שיהיה לבלתי אחוז בקירות הבית.

ובפשטות אפשר לומר שבנו את הכותל עד גובה ארבעים אמה, ואח"כ הניחו את הגג, ואח"כ המשיכו בבניה.

צב. רמב"ם. כתב הר"מ קזים וז"ל: אין להקשות למה עשו בית דילפא למטה, הרי אין צורך לה אלא סמוך לגג, שכיון שכל בנין ההיכל הוא כפול עשו גם להיכל בית דילפא כמו לעליה.

הרווח יש תקרה עשוי מקורות עץ בעובי אמה<sup>צג</sup>. וְאָמָה מְעֻזְיָהָ, ומעל זה שכבה של סיד ואבנים בעובי אמה<sup>צד</sup>.

וְגִבָּה שֶׁל עֲלִיָּה אַרְבָּעִים אָמָה, גובה העליה מעל ההיכל ארבעים אמה.

וְאָמָה פִּיּוֹר, השכבה התחתונה של תקרת העליה זה קורות בעובי אמה, מצוייר בציורים וכיורים נאים<sup>צה</sup>. וְאָמָתִים בֵּית דִּלְפָּה, בין שכבה זו של התקרה עד השכבה שמעליה, יש רווח של שתי אמות ונקרא 'בית דילפא', כדי שאם ידלוף מים דרך הגג העליון, יתקבצו המים ברווח הזה ולא יכנסו פנימה<sup>צו</sup>. וְאָמָה תִּקְרָה, מעל הרווח יש תקרה עשוי מקורות עץ בעובי אמה<sup>צז</sup>. וְאָמָה מְעֻזְיָהָ, ומעל זה שכבה של סיד ואבנים בעובי אמה<sup>צח</sup>.

וְשֵׁלֶשׁ אַמּוֹת מְעַקָּה, בשפת הגג יש מעקה בגובה שלש אמות.

וְאָמָה פְּלָה עוֹרֵב. וטו טם מברזל, חד כמו חרב, בגובה אמה, מונח על המעקה, כדי להרחיק את העורבים וכן את שאר העופות שלא ישבו שם. ולכן נקרא 'כלה עורב' כי מכלה משם את העורבים<sup>צט</sup>.

באר ההיכל

צג. רמב"ם. ועוד מפרשים.

צד. רמב"ם. ועוד מפרשים.

צה. רע"ב. ועוד מפרשים. אולי גם בעליה שכבה זו מצופה בזהב. בבית המקדש הראשון היה העליה גם כן מצופה זהב (דברי הימים ב' ג ט). ואולי כך היה גם בבית המקדש השני.

צו. רמב"ם.

צז. רמב"ם. ועוד מפרשים.

צח. רמב"ם. ועוד מפרשים.

צט. רמב"ם. רע"ב. יתכן שלשימת רש"י יש גם על המעקה את הטבלאות עם המסמרים, שיבואר להלן.

[1] בנוסף לזה<sup>ק</sup>, גג הבית למעלה מתרומם בצורה משופעת לגובה שלש אמות, כמו גובה המעקה<sup>קא</sup>, ונשאר למעלה ישר ברוחב של אמה אחת<sup>קב</sup>. ומביאים טבלאות של ברזל באורך ורוחב אמה על אמה, ובהם קבועים מסמרות חדים מברזל בגובה אמה, ומכסים בהם את כל<sup>קג</sup> הגג<sup>קד</sup>. כדי לגרש<sup>קה</sup> את העורבים ושאר העופות שלא ישבו שם.

סך הכל גובה כל ההיכל מאה אמה.

רבי יהודה אומר, לא הָיָה פְּלֵה עוֹרֵב עוֹלָה מִן הַמִּדָּה, אין ה'כלה עורב' נכנס בחשבון של מאה אמה גובה ההיכל, אֵלָא אַרְבַּע אַמּוֹת הָיָה מֵעֵקֶה, אלא המעקה הוא בגובה ארבע אמות, ובזה

באר ההיכל

ק. הרר"ש.

קא. הרר"ש.

קב. רש"י מועד קמן ט.

קג. רא"ש.

קד. רש"י ערכין ו. רש"י שבת צ.

בענין נגיעת ברזל: הנה הברזל פוסל בנגיעה במזבח. וכתב התפארת ישראל (מידות ג ד) שגם לשיטת הרמב"ם (הלכות בית הבחירה א יד-טז) נגיעת ברזל באבני ההיכל והעזרות פוסל. וההבדל בין המזבח להיכל ועזרות הוא, שבהיכל ועזרות רק אחר שנבנה האבן אם נגע בו ברזל נפסל. אבל במזבח אם נגע באבן ברזל אפילו לפני שנבנה, גם כן פוסל את האבן ואסור לבנות בו. אך הכסף משנה (הלכות בית הבחירה א יד-טז) כתב שלשיטת הרמב"ם בהיכל ועזרות לא פוסל נגיעת ברזל לבד גם לאחר שנבנה, אלא פוסל רק נגיעה של מלאכה בענין שנשמע מזה קול. וההבדל בין ההיכל ועזרות למזבח הוא, שבמזבח פוסל גם נגיעה לבד בלי מלאכה.

וכתב העזרת כהנים שלשיטת הראב"ד פוסל נגיעה אף בהיכל ועזרות.

ועל פי זה הקשו התפארת ישראל והעזרת כהנים, איך עשו את הכליא עורב שעשוי מברזל, והרי הברזל פוסל בנגיעה גם בהיכל [לפי התפארת ישראל הקושיא גם לפי שיטת הרמב"ם]. ועי"ש מה שתירץ התפארת ישראל.

נראה שאפשר לתרץ שהוצרכו לעשות הפסק באיזה דבר (כגון לוחות עץ או טס של נחושת וכדומה) בין הגג לטבלאות של הכליא עורב.

קה. רש"י מועד קמן ט.

ידיד

מסכת מדות

היכל

שצו

נשלם גובה ההיכל מאה אמה<sup>ק</sup>. והכלה עורב שמעל המעקה  
אינו נכלל בחשבון<sup>ק</sup>.

באר ההיכל

קו. הרר"ש.

קו. עזרת כהנים. הציור בעמוד הבא הוא עפ"י ציור הרמב"ם מכת"י"ק. הציור אינו כ"כ לפי קנה  
מידה.



גובה מאה אמה



## משנה ז

מהמזרח למערב מאה אמה, פתל האולם חמש, והאולם אחת עשרה, פתל ההיכל שש, ותוכו ארבעים אמה, אמה מרקסין, ועשרים אמה בית קדש הקדשים, פתל ההיכל שש, והתא שש, וכתל התא חמש. מן הצפון לדרום שבעים אמה, פתל המסכה חמש, והמסכה שלש, פתל התא חמש, והתא שש, פתל ההיכל שש, ותוכו עשרים אמה, פתל ההיכל שש, והתא שש, וכתל התא חמש, ובית הורדת המים שלש אמות והכתל חמש אמות. האולם עורף עליו חמש עשרה אמה מן הצפון, וחמש עשרה אמה מן הדרום, והוא היה נקרא בית החליפות, ששם גונזים את הספינים. וההיכל צר מאחריו, ורחב מלפניו, ודומה לארי, שנאמר<sup>ק</sup>, הוי אריאל אריאל קרית חנה דוד, מה הארי צר מאחריו ורחב מלפניו, אף ההיכל צר מאחריו ורחב מלפניו:

[יא] מהמזרח למערב מאה אמה, אורך הבנין ממזרח למערב הוא מאה אמה.

והתנא מתחיל לפרט: פתל האולם חמש, כותל האולם בצד מזרח הוא בעובי חמש אמות<sup>ק</sup>. והאולם אחת עשרה, האולם עצמו

אחת עשרה אמה ממזרח למערב<sup>ק</sup>. פתל ההיכל שש, כותל ההיכל שש אמה. ותוכו ארבעים אמה, אורך ההיכל עצמו ארבעים אמה.

בכותל ההיכל, מעל גובה גגות התאים<sup>ק"א</sup> יש חלונות. החלונות 'שקופים אטומים', שהם שקופים מבחוץ ואטומים מבפנים. דהיינו שאין החלונות בבית המקדש כמו שלנו, אלא הם כעין צורת משולש, רחב מבחוץ והולך ונהיה צר כלפי פנים, להראות שאינו צריך לאורה<sup>ק"ב</sup>. והעומד בפנים רואה שאור השכינה זורח שם ואור ה' מאיר בכבודו<sup>ק"ג</sup>.

בהיכל יש [יב] את המנורה<sup>ק"ד</sup>, [יג] ואת השולחן, [יד] ואת מזבח הזהב.

המנורה בצד דרום, השולחן בצד צפון. ומזבח הזהב באמצע משוך כלפי חוץ. ושלתם מונחים משליש ההיכל ולפנים<sup>ק"ו</sup>.

שלמה המלך עשה עוד עשרה מנורות. ונתן חמש מנורות מצד ימין המנורה של משה רבינו, וחמש מנורות מצד שמאל המנורה של משה רבינו. וכן עשה עוד עשרה שולחנות. ונתן

### ✧ באר ההיכל ✧

קי. תפארת ישראל.

קיא. תוספות יום טוב. עזרת כהנים.

קיב. מלכים א' ו' ד', ורש"י ומלבי"ם. וראה בגמרא מנחות פ"ו:

קיג. מלבי"ם במלכים א' ו' ד'.

קיד. קני המנורה הם באלכסון ולא בעיגול. כמו שכתב רש"י (שמות כה לב), וכן צייר הרמב"ם בכת"ק, וכן כתב רבינו אברהם בן הרמב"ם בשם אביו, וכ"כ בתשובת הריב"ש (סימן ת"י), וכ"כ רבינו יוסף בכור שור תלמיד ר"ת (שמות כה לד), וכן ביאר ב"ק אדמו"ר מלויבאוויטש זיע"א, וכן כתב מרן הגר"ח קניבסקי שליט"א (דרך חכמה הלכות בית הבחירה ג' ז).

קטו. רמב"ם הלכות בית הבחירה ג' י"ז.

חמש שולחנות מצד ימין השולחן של משה רבינו, וחמש  
מנורות מצד שמאל המנורה של משה רבינו<sup>קט"ז</sup>.

ליד פתח ההיכל בצד ימין, יש מקום אמה על אמה, מכוסה  
בטבלא של שיש, וקבוע בו טבעת. וכשצריך עפר עבור מי  
סוטה, מגביה את הטבלא על ידי הטבעת ולוקח משם עפר<sup>ק"י</sup>.

בהיכל, סמוך לקודש הקדשים, יש שני כני זהב, דהיינו בסיסים.  
על כן אחד מניח את דם הפר, ועל הכן השני את דם השעיר,  
ביום הכיפורים באמצע סדר העבודה<sup>ק"י</sup>.

**אִמָּה טָרְקָסִין**, בין ההיכל לקודש הקדשים עובי אמה.

בבית המקדש הראשון היה כותל בעובי אמה מבדיל בין ההיכל  
לקודש הקדשים<sup>ק"ט</sup>.

גובה ההיכל בבית המקדש הראשון היה שלשים אמה. אך  
בבית המקדש השני, היה גובה ההיכל ארבעים אמה. ומכיוון

### באר ההיכל

קטז. דברי הימים ב' א ז-ה, ובמפרשים. וז"ל: ויעש את מנרות הזהב עשר כמשפספס ויתן בהיכל  
חמש מימין וחמש משמאל. ויעש שלחנות עשרה וינח בהיכל חמשה מימין וחמשה משמאל.  
קיו. סוטה ב' ב'. וז"ל המשנה: נכנס להיכל ופנה לימין, ומקום היה שם אמה על אמה, וטבלא  
של שיש, וטבעת היתה קבועה בה. וכשהוא מגביהה, נוטל עפר מתחתיה ונותן בדי שיראה על  
המים, שגאמר (במדבר ה) ומן העפר אשר יהיה בקרקע המושכן יקח הכהן ונתן אל המים.

קיה. יומא ה' ג-ד'. רמב"ם הלכות עבודת יום הכיפורים ד' ב'. וז"ל הרמב"ם: ואחר כך נוטל דם  
הפר מזה שהוא מנדנדו. ונכנס בו לקדש הקדשים ומזה ממנו שם שמונה הזיות בין בדי הארון.  
ויוצא ומניחו בהיכל על כן הזהב שהיה שם. ואחר כך יוצא מן ההיכל ושוטח את השעיר ומקבל  
את דמו ונכנס בו לקדש הקדשים. ומזה ממנו שם שמונה הזיות בין בדי הארון. ויוצא ומניחו על  
כך הזהב שני שבהיכל. ואחר כך נוטל דם הפר מעל הכן ומזה ממנו על הפרוכת כנגד הארון  
שמונה הזיות ומניח דם הפר ונוטל דם השעיר ומזה ממנו על הפרוכת כנגד הארון שמונה הזיות.  
וכו'.

קיט. באמצע הכותל היה פתח, ודלתות, והדלתות היו פתוחות תמיד. והיה שם בפתח פרוכת  
אחת.

שכותל בעובי אמה אינו יכול לעמוד בגובה יותר משלשים אמה, לכן בבית שני הוצרכו לעשות פרוכת במקום הכותל. והסתפקו איזה קדושה יש לאמה זו, האם קדושתה כמו ההיכל, ואז יתלו את הפרוכת בצד הקרוב לצד פנים. או האם קדושתה כמו קודש הקדשים, ואז יתלו את הפרוכת לצד חוץ.

על כן עשו שתי פרוכות, בשני הצדדים של האמה טרקסין, וביניהם רווח אמה זקב.

**טְרַקְסִין:** נקרא כך, מלשון 'טרק סין'. 'טרק' בלשון ארמי סגירה, 'סין' מלשון סיני. דהיינו שסוגר על הדבר שניתן בסיני, דהיינו הלוחות שקיבלנו בהר סיניקב.

**וְעֲשָׂרִים אֲמָה בֵּית קֹדֶשׁ הַקְּדָשִׁים,** קודש הקדשים באורך עשרים אמה.

<sup>[טו]</sup> בקודש הקדשים יש את אבן השתייה, ובולט לגובה שלש אצבעותקב. <sup>[טז]</sup> מאבן זו הושתת העולםקב. בבית המקדש

### באר ההיכל

קב. בבא בתרא נ. יומא נא. רא"ש. תפארת ישראל. רע"ב. במשנה (יומא ה א) על פתיחת הפרוכות: החיצונה היתה פרופה מן הדרום, והפנימית מן הצפון. ברש"י (יומא נב): פרופה. ראשה כפולה לצד החוץ ונאחזת בקרם של זהב להיות פתוחה ועומדת. ע"כ.

וביאר הרע"ב: פרופה. ראשה כפולה לצד החיצון ונאחזת בקרם של זהב להיות [פתוחה] מן הדרום ועומדת. ע"כ.

וכן בתפארת ישראל וז"ל: פרופה. [אננעהאקט]. מן הדרום. תנא קמא קאמר לה, ורצה לומר שהפרוכת שהיה על כל פני המערב, מכותל צפון עד דרום, כנפה התחתון שבדרום נאחזת בקרם זהב לאחוריו ונכפל לצד חוץ, שהיה עומד פתוח שם. מן הצפון. ולא פרפו גם הפנימי לצד דרום, שלא יזונו הכהנים שבהיכל עיניהן מק"ק.

קכא. רא"ש. תפארת ישראל הפירוש השני. תוס' יומא נא: רע"ב. והפירוש הראשון בתפארת ישראל, שטרקסין הוא מלשון פנים וחוץ, דהיינו שמבדיל בין פנים לחוץ (תפארת ישראל. רש"י יומא נב. ירושלמי כלאים פרק ה הלכה ד).

קכב. יומא ה' ב'.

הראשון היה מונח <sup>[יז]</sup> הארון על אבן השתייה<sup>קכד</sup>. הארון מכוסה בכפורת והכרובים מעליו<sup>קכה</sup>.

בתוך הארון נמצאים הלוחות השלמות, ומתחתם הלוחות השבורות<sup>קכז</sup>. לידם יש ספר תורה שכתב משה רבינו<sup>קכז</sup>. וכן יש בתוך הארון קלף<sup>קכח</sup> שכתוב עליו השם וכל כינויו<sup>קכט</sup>. וכן שני עמודים מכסף<sup>קל</sup>.

לפני הארון יש את <sup>[יח]</sup> צנצנת הזמן, <sup>[יט]</sup> והמטה של אהרן הכהן<sup>קלא</sup> עם השקדים והפרחים. ושמן המשחה<sup>קלב</sup>.

### באר ההיכל

קכג. על שם שממנה נשתת העולם, שבה יסד הקדוש ברוך הוא את עולמו. שתיה, יסוד (רע"ב יומא ה ב).

קכד. רמב"ם הלכות בית הבחירה ד' א'. וז"ל הרמב"ם: אבן היתה בקדש הקדשים במערבו שעליה היה הארון מונח. ולפניו צנצנת הזמן ומטה אהרן. ובעת שבנה שלמה את הבית וידע שסופו ליחרב בנה בו מקום לגנוז בו הארון למטה במטמוניות עמוקות ועקלקלות ויאשיהו המלך צוה וגנוז במקום שבנה שלמה שנאמר (דברי הימים ב' לה ג) 'ויאמר ללויים המבינים לכל ישראל הקדושים לה' תנו את ארון הקדש בבית אשר בנה שלמה בן דויד מלך ישראל אין לכם משא בכתף עתה עבדו את ה' אלהיכם' וגו'. וגנוז עמו מטה אהרן והצנצנת ושמן המשחה וכל אלו לא חזרו בבית שני.

קכה. שמות כ"ה.

קכו. ירושלמי שקלים פרק ו' הלכה ב'. בבא בתרא צ"ט.

קכז. בבא בתרא י"ד: זה לשיטת רבי מאיר. אבל לשיטת רבי יהודה הספר תורה מונח על מדף היוצא מן הארון.

קכח. דרך חכמה הלכות בית הבחירה ד' א'.

קכט. בבא בתרא י"ד:

קל. בבא בתרא י"ד. ולשיטת רבי יהודה העמודים מונחים מחוץ לארון.

העמודים בארון [או בצידו] שנאמר (שיר השירים ג ט-ו): אפריון עשה לו המלך שלמה מעצי הלבנון. עמודיו עשה כסף רפידתו זהב מרכבו ארגמן תוכו רצוף אהבה מפנות ירושלים. ברש"י: אפריון עשה לו. זה אהל מועד שנקבע במשכן שילה עשה לו אפריון חופת כתר לכבוד. רפידתו. משכבו ומשכנו על הכפרת שהוא זהב. מרכבו ארגמן. זה הפרכת שהיה תלוי ורוכב על כלונסות מעמוד לעמוד. תוכו רצוף. סדור ברצפת אהבה ארון וכפרת וכרובים ולוחות. מבנות ירושלים. אלו ישראל יריאים ושלמים להקב"ה.

קלא. רמב"ם הלכות בית הבחירה ד' א'.

וכן יש בצד הארון [כ] ארגז ששיגרו פלשתים קלד.

גם בבית המקדש השני, על כתלי קודש הקדשים מצויירים כרובים מעורים זה בזה קלד.

גם הכרובים שבכתלים יש להם חיות בדרך נם, שכשאינן ישראל עושים רצונו של מקום לא היו פניהם איש אל אחיו, וכשישראל עושים רצונו של מקום פניהם איש אל אחיו מעורים זה בזה קלה.

[כא] כשישראל עולים לרגל, מגללים להם את הפרוכת שלפני קודש הקדשים, ומראים להם את הכרובים המצויירים על כתלי

### באר ההיכל

קלב. כתב בדרך חכמה (הלכות בית הבחירה ד א) שהרמב"ם כתב שלפני הארון יש את צנצנת המן והמטה של אהרן, ולא כתב את השאר, מכיוון שהשאר אינם חיוב. קלג. בבא בתרא י"ד. לשיטת רבי יהודה בתחילה היה הספר תורה מונח על מדף היוצא מן הארון, ולאחר ששיגרו הפלשתים את הארגז, הניחו את ספר התורה על הארגז ששיגרו. כתב הבן איש חי (בניהו יומא נב:) וז"ל: וארגז ששלחו פלשתים דורון לה' אלקי ישראל. הדבר יפלא והלא בארגז הניחו צורות עכברים וצורות מחורים של זהב ואיך יניחו ישראל צורות מאוסות כאלו בצד ארון הקודש ויכניסום לבית קדש קדשים והיה צריך להעבירם תכף ומיד כשבא להם ארון הקודש. ונראה לי בס"ד דודאי אותם עכברים וטחורים הסירום תכף ומיד אך בארון היה דף בולט שעליו מונח ספר תורה שכתב משה רבינו ע"ה וכאשר הוציאו הארון למלחמה הסירו הספר תורה מעל דף הבולט, והפלשתים עשו ארגז של זהב והניחו בתוכו צורות עכברים וטחורים, ובעת שבא הארון אצל ישראל הסירו עכברי הזהב משם ונשאר ארגז הזהב ריקן שקבעו אותו פלשתים על גבי דף הבולט בארון, ועתה הניחו ספר תורה שכתב משה רבינו ע"ה בתוך הארגז הזהב ההוא. והא דלא הסירו גם הארגז משם נראה דעשו כן על פי רוח הקודש שרצה השם יתברך שישאר הארגז שעשו פלשתים שם כדי שיהיה זכר לדורות עולם הדבר אשר קרה לארון הקודש בהוציאם אותו למלחמה שאז מעתה ומעכשיו יהיו נוהרים בכך שלא יוציאו עוד הארון ממקומו כלל. ע"כ.

קלד. יומא נ"ד. ומשמע קצת בנמרא שמצויירים שם גם שאר הציורים שהיו מצויירים בבית המקדש הראשון, שהם כרובים, דקלים, חבלים, ופרחים (עפ"י רש"י מלכים א' ו כט). ובבית המקדש הראשון על הכתלים מאבן ציפו בעץ, וחקקו את הציורים בעץ, ועל העץ ציפו בזהב, ושיקעו את הזהב בתוך העץ כדי שיראו את הציורים (מלכים א' ו). ויתכן שכן עשו גם בבית המקדש השני.

קלה. ריטב"א בשם הרא"ם (יומא נד:).

קודש הקדשים<sup>קלז</sup>, שהם מעורים זה בזה, ואומרים להם: ראו חיבתכם לפני המקום וכו'<sup>קלז</sup>.

פְּתַל הַחֵיכָל שֵׁשׁ, הַכּוֹתֵל בַּמַּעֲרָב בַּעֲוֹבֵי שֵׁשׁ אִמָּה. וְהִתָּא שֵׁשׁ, הַתָּא שֶׁמַּחֲצוּצָה לוֹ בַּעֲוֹבֵי שֵׁשׁ אִמָּה. הַמִּשְׁנָה מוֹנֵה בַּקּוֹמָה הָאֲמִצְעִית שֶׁל הַתָּאִים, שֶׁשֶׁם הַתָּא שֵׁשׁ אִמָּה וְכּוֹתֵל הַחֵיכָל שֵׁשׁ אִמָּה<sup>קלח</sup>.

בַּקּוֹמָה הַתַּחְתּוֹנָה, הַתָּא חֲמֵשׁ אִמָּה, וְכּוֹתֵל הַחֵיכָל כְּנִגְדּוֹ שֶׁבַע אִמָּה. בַּקּוֹמָה הָאֲמִצְעִית הַתָּא שֵׁשׁ אִמָּה, וְכּוֹתֵל הַחֵיכָל כְּנִגְדּוֹ שֵׁשׁ אִמָּה. בַּקּוֹמָה הָעֲלִיּוֹנָה הַתָּא שֶׁבַע אִמָּה, וְכּוֹתֵל הַחֵיכָל כְּנִגְדּוֹ חֲמֵשׁ אִמָּה<sup>קלט</sup>.

הַמִּשְׁנָה מוֹנֵה בַּקּוֹמָה הָאֲמִצְעִית שֶׁשֶׁם הַתָּא שֵׁשׁ אִמָּה וְכּוֹתֵל הַחֵיכָל שֵׁשׁ אִמָּה, מִפְּנֵי שֶׁכֶּךָ נֹחַ לַמְּנוֹת בַּמְּקוֹם שֶׁהוּא שֵׁשׁ אִמָּה כִּי גַם כּוֹתֵל הַחֵיכָל בַּמְּזֻרָח בַּעֲוֹבֵי שֵׁשׁ אִמָּה<sup>קמ</sup>.

וְכִתְּלֵהֶּן חֲמֵשׁ, וְכּוֹתֵל הַתָּא הַחִיצוֹנִי בַּעֲוֹבֵי חֲמֵשׁ אִמָּה.  
סָךְ הַכֹּל אֹרֶךְ כָּל הַבַּיִת מִמְּזֻרָח לַמַּעֲרָב, מֵאֵה אִמָּה.

✧ באר החיכל ✧

קלו. ובבית המקדש הראשון מראים להם את הכרובים שעל הארון.  
קלז. יומא נ"ד.

קלח. תפארת ישראל. תוספות יומא נב. בפירוש הראשון.

קלט. הטעם לשינויים ברוחב התא וכותל החיכל שכנגדו, בשלשת הקומות, כבר נתבאר לעיל משנה ד'.

קמ. תוספות יומא נב. בפירוש הראשון.



ממזרח למערב מאה אמה

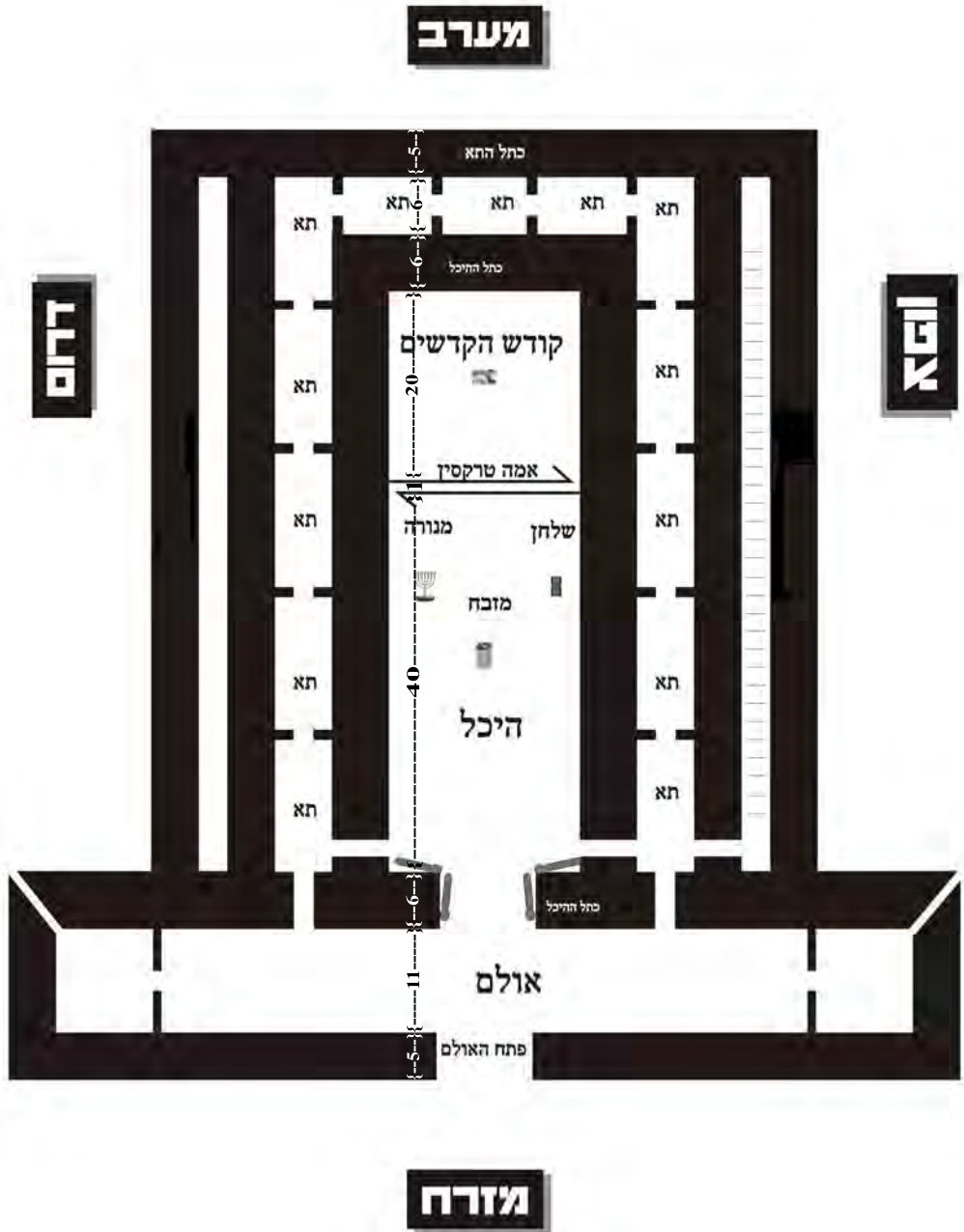

מִן הַצָּפוֹן לְדָרוֹם שְׁבָעִים אַמָּה, הָרוּחַב מִצְפוֹן לְדָרוֹם שְׁבָעִים אַמָּה. פְּתַל הַמְּסָכָה חָמֵשׁ, כּוֹתֵל הַמְּסִיבָה בְּעוֹבֵי חֵמֶשׁ אַמָּה מִצְפוֹן לְדָרוֹם. וְהַמְּסָכָה שְׁלֹשׁ, הַמְּסִיבָה בְּרוּחַב שְׁלֹשׁ אַמָּה מִצְפוֹן לְדָרוֹם. בַּמְּסִיבָה עוֹלִים לַגְּגוֹת הַתַּאִים כְּמוֹ שֶׁנִּתְבָּאֵר לְעִיל [מִשְׁנָה ה].

כְּתֹל הַתָּא חָמֵשׁ, כּוֹתֵל הַתָּא בְּעוֹבֵי חֵמֶשׁ אַמָּה. וְהַתָּא שֵׁשׁ, הַתָּא בְּרוּחַב שֵׁשׁ אַמָּה. פְּתַל הַהֵיכָל שֵׁשׁ, כּוֹתֵל הַהֵיכָל בְּרוּחַב שֵׁשׁ אַמָּה. הַתָּא מוֹנֵה בְּקוֹמָה הָאֲמֻצְעִית שֶׁל הַתַּאִים, כְּפִי שֶׁנִּתְבָּאֵר. וְתוֹכוֹ עֶשְׂרִים אַמָּה, רוּחַב הַהֵיכָל עֶשְׂרִים אַמָּה. פְּתַל הַהֵיכָל שֵׁשׁ, כּוֹתֵל הַהֵיכָל רַחֵב שֵׁשׁ אַמָּה. וְהַתָּא שֵׁשׁ, וְרוּחַב הַתָּא שֵׁשׁ אַמָּה. וְכֹתֵל הַתָּא חָמֵשׁ, וְכוֹתֵל הַתָּא חֵמֶשׁ אַמָּה.

וּבֵית הַיְּרֻדָּת הַפְּיִים שְׁלֹשׁ אַמּוֹת, בֵּית הַיְּרֻדָּת הַמִּים בְּרוּחַב שְׁלֹשׁ אַמָּה. לְבֵית הַיְּרֻדָּת הַמִּים נוֹזְלִים דֶּרֶךְ צִינּוֹרוֹת כָּל מִי הַגְּשָׁמִים מִגְּגוֹת הַהֵיכָל. וְלִכֵּן נִקְרָא כַךְ קמ"א.

וְהַפְּתַל חָמֵשׁ אַמּוֹת, וְהַכּוֹתֵל הַחִיצוֹנִי בְּרוּחַב חֵמֶשׁ אַמָּה.

סָךְ הַכֹּל הָרוּחַב מִצְפוֹן לְדָרוֹם, שְׁבָעִים אַמָּה.

הָאוֹלָם עוֹדֵף עָלָיו חָמֵשׁ עֶשְׂרֵה אַמָּה מִן הַצָּפוֹן, הָאוֹלָם שֶׁהוּא בְּקִדְמַת הַהֵיכָל, מִתְּרַחֵב וְהוֹלֵךְ עוֹד חֵמֶשׁ עֶשְׂרֵה אַמָּה לְצַד צְפוֹן. וְחָמֵשׁ עֶשְׂרֵה אַמָּה מִן הַדָּרוֹם, וְכֵן מִתְּרַחֵב עוֹד חֵמֶשׁ עֶשְׂרֵה אַמָּה לְצַד דָּרוֹם קמ"ב.

נִמְצָא שֶׁבְּחֶלֶק הַקְּדָמִי, הָרוּחַב מִצְפוֹן לְדָרוֹם הוּא מֵאָה אַמָּה.

✧ באר ההיכל ✧

קמ"א. עזרת כהנים, בשם מהר"י בעל ציור שבנמרא. אמנם הרא"ש כתב וז"ל: מקום שמי נפתח נמשכין דרך שמאל שם בצנורות, ועלו לים שעשה שלמה לבית המבילה. ע"כ. קמ"ב. תפארת ישראל.

וְהוּא הָיָה נִקְרָא בֵּית הַחֲלִיפוֹת, הַחֶלֶק הַזֶּה שֶׁל הָאוּלָם, שֶׁמִּתְרַחֵב חֲמֵשׁ עֶשְׂרֵה אֲמָה נּוֹסְפִים בְּצִפּוֹן, וְכֵן חֲמֵשׁ עֶשְׂרֵה אֲמָה נּוֹסְפִים בְּדֵרוֹם, נִקְרָא בִשְׁם 'בֵּית הַחֲלִיפוֹת' קמ"ג, שְׁשֵׁם גּוֹנְזִים אֶת הַסְּפִינִים, שֵׁם גּוֹנְזִים אֶת הַסְּכִינִים לְשִׁחִיטַת הַקֶּרְבָּנוֹת. וְכֵן וַיֵּשׁ שֵׁם עֶשְׂרִים וָאַרְבַּע חֲלוֹנוֹת לְעֶשְׂרִים וָאַרְבַּע מִשְׁמֵרוֹת, לְכֹל מִשְׁמֵר חֲלוֹן מִיּוֹחַד עֲבוּר הַסְּכִינִים שֶׁלָּהֶם קמ"ד.

סְכִין נִקְרָא 'חֶלֶף', כִּמוֹ שֶׁנֶּאֱמַר 'מִחֲלָפִים תִּשְׁעָה וְעֶשְׂרִים' קמ"ה. וְלָכֵן נִקְרָא הַמָּקוֹם שֶׁמִּנִּיחִים אֶת הַסְּכִינִים 'בֵּית הַחֲלִיפוֹת' קמ"ו.

בְּזוּווֹת שֶׁל בֵּית הַחֲלִיפוֹת שְׁנֵי פִתְחִים קְטָנִים, בְּגוֹבַה שְׁמוֹנֵה אַמּוֹת. וְזֶה מִפְּנֵי שֶׁכְּתוּב 'וַיִּשְׁחָטוּ פֶּתַח אֶהָל מוֹעֵד' קמ"ז, לָכֵן עָשׂוּ

### באר ההיכל

קמ"ג. תפארת ישראל.

קמ"ד. רש"י סוכה ג"ו. רש"י יומא ל"ו. וראה בעזרת כהנים.

בית החליפות הוא חלק מהאולם. ולכן פשוט שהוא בגובה מאה אמה כמו האולם עצמו. כך הוא לשון המשנה 'האולם עודף עליו חמש עשרה אמה מן הצפון וחמש עשרה אמה מן הדרום', הרי מבואר שגם בית החליפות זה עדיין ממש חלק מהאולם. וגם לא מצינו שיהיה מידה יותר נמוכה לבית החליפות. ובפרט שבית החליפות יש לו גם כן פתחים קטנים לחוץ, כדי להכשיר שחיטת קדשים בדרום ובצפון (זבחים נה:), רואים שהוא חלק מהאולם ממש. ועל כן פשוט וברור שהוא גם כן בגובה מאה אמה.

וגם בזה יותר מבואר לשון המשנה 'וההיכל מאה על מאה ברום מאה', וכן 'וההיכל צר מאחריו ורחב מלפניו', שהרבה יותר מתיישב כאשר בית החליפות בגובה מאה אמה.

העזרת כהנים הביא ראיה מהתוספתא (מנחות יג יט) וז"ל: אמרו לא היו ימים מועטין עד שחיפו כהנים פני כל האולם בטבלאות של זהב מאה על מאה ועל עובי דינר זהב. ע"כ. הרי מבואר שהאולם גבוה מאה על רוחב מאה.

וגם בזה יותר מבואר לשון המשנה 'וההיכל מאה על מאה ברום מאה', וכן 'וההיכל צר מאחריו ורחב מלפניו', שהרבה יותר מתיישב כאשר בית החליפות בגובה מאה אמה.

קמ"ה. עזרא א' ט'.

קמ"ו. רא"ש. וראה בעזרת כהנים עוד ביאורים.

קמ"ז. ויקרא ג' ב'.

שם פתח כדי להכשיר גם את צדדי ההיכל שיוכלו לשחוט שם קרבנות קדשים קלים<sup>קמח</sup>.

וכדי להכשיר את צד מערב, יש מקודש הקדשים פתח קטן כמין חלון בגובה שמונה אמות אל אחד מהתאים, ופתח כזה יש מהתא לעזרה. וזה נקרא 'לול'<sup>קמט</sup>.

וההיכל כל בנין ההיכל<sup>קכ</sup>, צר מאחריו, שבחלק האחורי רחב רק שבעים אמה. ורחב מלפניו, שבחלק הקדמי רחב מאה אמה<sup>קכא</sup>.

ודומה לארי, ודומה לצורת האריה<sup>קכב</sup>. ובגו שפאמר בפסוק<sup>קכג</sup>: 'הוי אריאל אריאל קרית חנה דוד', בית המקדש שנבנה בעיר ששכן

### באר ההיכל

קמח. זבחים נ"ה: תפארת ישראל.

קמט. זבחים נ"ה: עזרת כהנים עפ"י רש"י בזבחים נ"ה: ובגיטין נ"ד:

קנ. תפארת ישראל. כל בנין הבית הכולל את ההיכל וקודש הקדשים והאולם והתאים והמסיבה ובית הורדת המים וכתליהם, נקרא כאן בשם 'היכל' (תפארת ישראל).

קנא. רא"ש. רר"ש. תפארת ישראל.

קנב. והרי צורת הארי, צר מאחריו ורחב מלפניו:



קנג. ישעיה כ"ט א'.

שם דודקיי. לומדים מהפסוק שבית המקדש נקרא בשם 'אריאל'.  
מָה הָאֵרִי צַר מֵאַחֲרָיו וְרָחַב מִלְּפָנָיו, אִף הֵחִיכֵל צַר מֵאַחֲרָיו וְרָחַב  
מִלְּפָנָיו, כְּמוֹ שֶׁהָאֵרִי צַר מֵאַחֲרָיו וְרָחַב מִלְּפָנָיו, אִף בְּנֵין הֵחִיכֵל  
צַר מֵאַחֲרָיו וְרָחַב מִלְּפָנָיו.

❖ רוחב הבית מצפון לדרום ❖

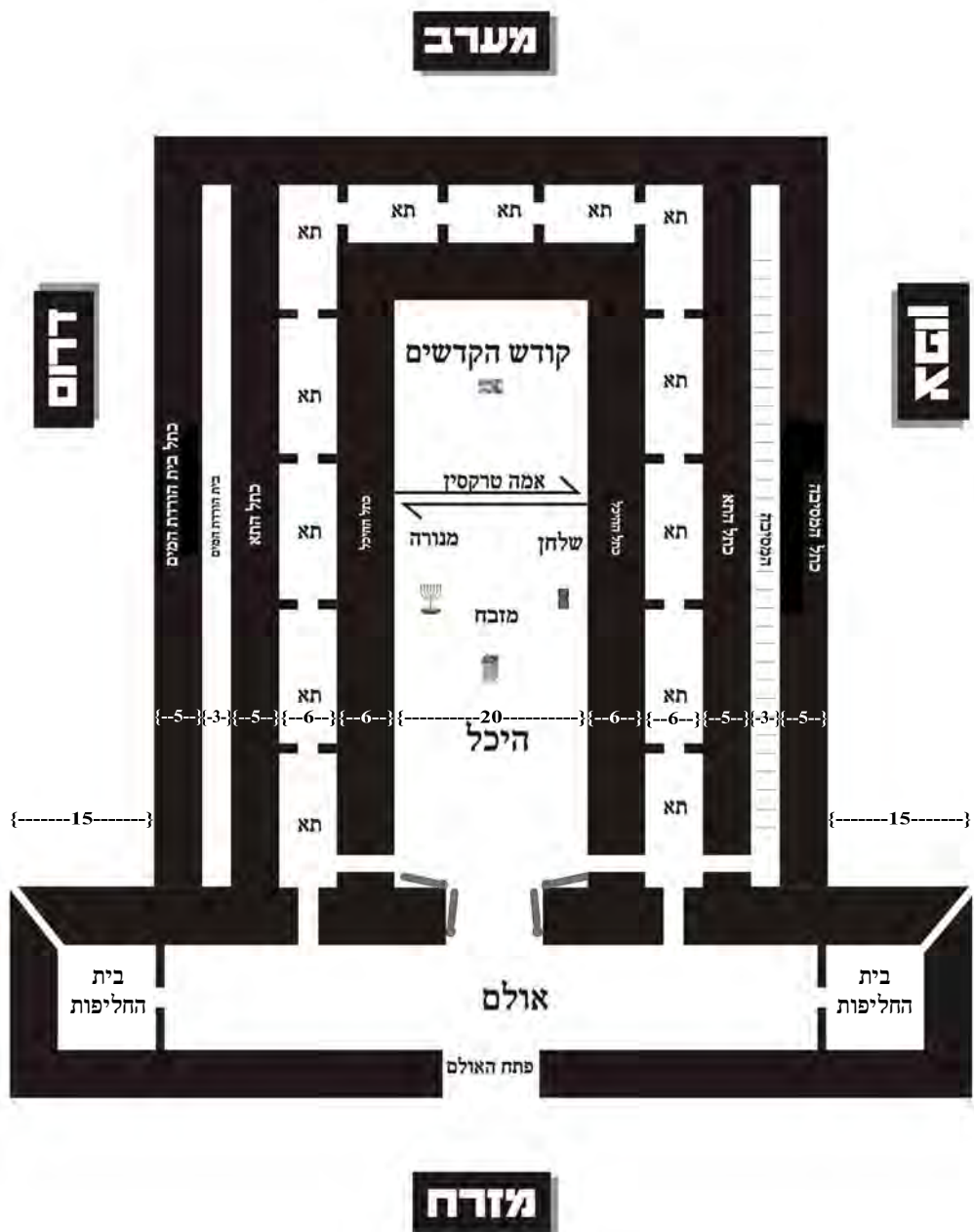

✧ צר מאחוריו ורחב מלפניו ✧

**מערב**

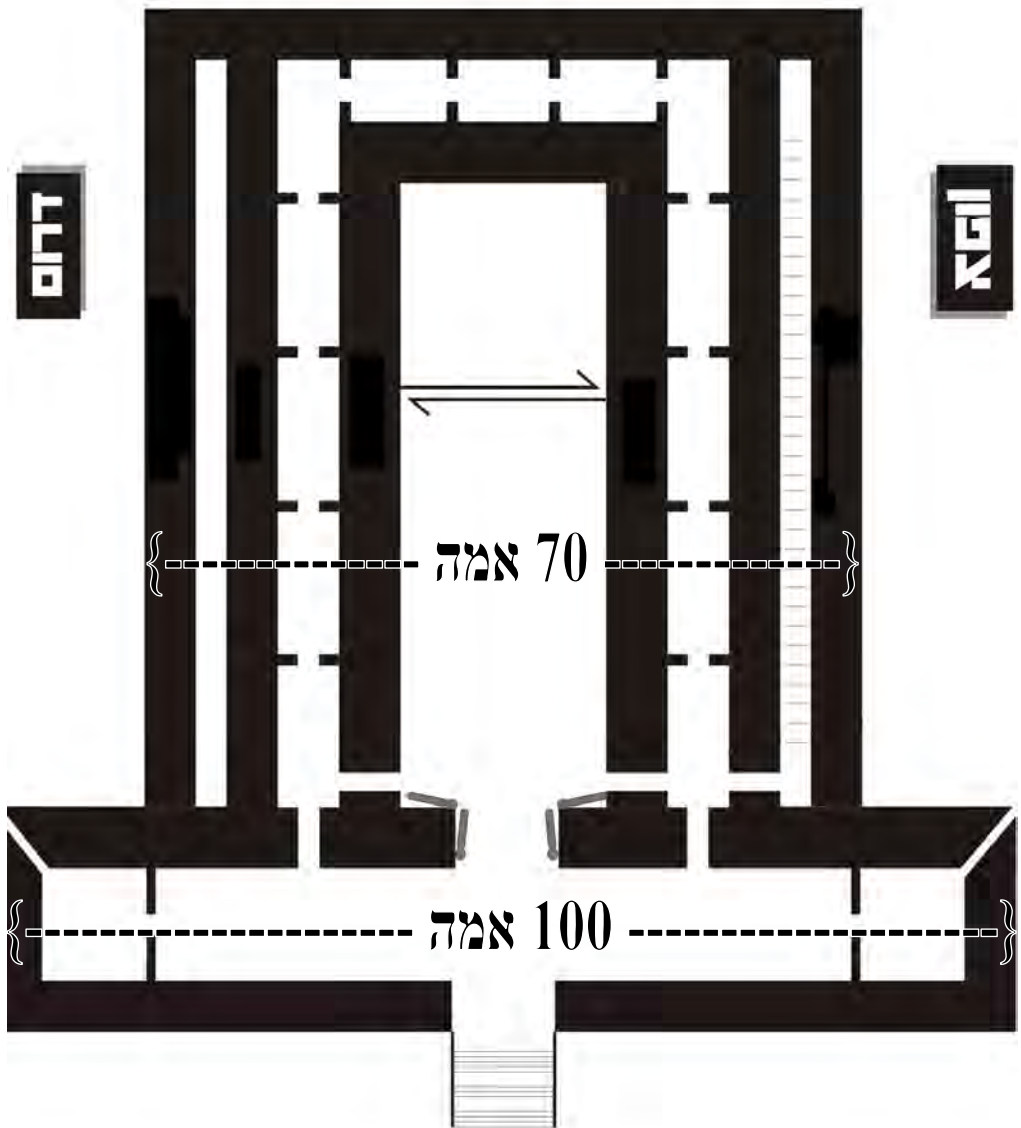

**מזרח**

## ❖ היכל עולמים ❖

א. נבאר בעז"ה בענין טעם הדבר שבבית המקדש השני לא היה ציפוי זהב מאחורי הדלתות. והנה העזרת כהנים שאל כמה שאלות ונשאר בצריך עיון לגבי טעם הדבר עי"ש.

ואפשר לבאר דהצורה של בית המקדש הוא שדלתותיו פתוחות. ובעצם כך צריך להיות תמיד, שהדלתות יהיו פתוחות תמיד. ולא סגורות. ואם כן, מכיוון שהדלתות הצורה היא שהם פתוחות, לא יגרעו הדלתות משאר טבלאות הזהב של ציפוי הכתלים. ושפיר הם חלק מציפוי הכתלים, ולא צריך ציפוי נוסף.

ואף בלילה בזמן שהדלתות סגורות, נחשב שזה כעין בשעת עליה לרגל שמסירים את הטבלאות, ואין זה גורע. וכן גם בעת שהדלתות סגורות מכל מקום עדיין נחשב כאילו שזה פתוח. וזה מורה על ענין אהבת ה' לעמו.

ויובן על דרך דהנה אנו רואים שבימי הסליחות פותחים את הארון קודש, מפעם לפעם. ואח"כ בראש השנה פותחים יותר, בהרבה פיוטים ועוד. ואח"כ ביום הכיפורים פותחים הארון הקודש יותר. ואח"כ בנעילה, כבר פתוח לגמרי בכל תפילת נעילה. ואח"כ בימי חג הסוכות פותחים בהושענות. עד שמגיע שמחת תורה, פותחים כבר לגמרי את הארון קודש, ופתוח לגמרי רוב הזמן, ומוציאים ממנו את הספרי תורה ורוקדים עימהם. רואים שביום הגדול הזה, שבו מתגלה האהבה הכי גדולה של קודשא בריך הוא וכנסת ישראל, זמן היחוד הכי גדול, בזמן האהבה הגדולה הזו, פותחים כבר את הארון קודש לגמרי.

כמו כן רואים בבית המקדש השני, ג"כ, היו דלתות ההיכל בצורה ובאופן שמהותן שהן פתוחות תמיד, עד כדי כך שנחשבות ציפוי לכותל שמאחריהם, ופתוחות לגמרי תמיד, וכל הזמן הוא זמן היחוד ואהבה גדולה מאוד של השי"ת ועמו בני ישראל [וכע"ז כתבנו על ענין דלתות קודש הקדשים בבית המקדש הראשון שפתוחות תמיד (באר החיים על בית המקדש הראשון עמוד סה)].

בבית המקדש הראשון, היה כל ההיכל מצופה זהב כמו שכתוב במלכים (א' ו' כב). וגם מאחורי הדלתות היה מצופה זהב כדאיתא במדרש רבה (נשא יב ד) וז"ל: תְּנִי שֶׁפֶל הַבַּיִת הָיָה נְטוּחַ בְּזָהָב חוּץ מֵאַחֲרֵי הַדְּלָתוֹת. אָמַר רַבִּי אֵיבֹו מֵתְנִיתִין בְּבִנְיָן שְׁנִי, אֲבָל בְּבִנְיָן רִאשׁוֹן אֲפִלּוֹ אַחֲרֵי הַדְּלָתוֹת. ע"כ.

ויתכן שבבית המקדש הראשון היה די ברמזו של דלתות קודש הקדשים הפתוחות תמיד, אבל בבית המקדש השני שלא היה לקודש הקדשים דלתות אלא היו שם רק שני פרוכות, היו צריכים לרמזו של דלתות ההיכל הפתוחות תמיד, ועל כן לא ציפו בזהב מאחורי הדלתות.



❖ היכל עולמים ❖

ב. הרמב"ם בכת"ק צייר את הדלתות לפי שיטת רבי יהודה. וזה הוא הציור בכת"ק הרמב"ם:

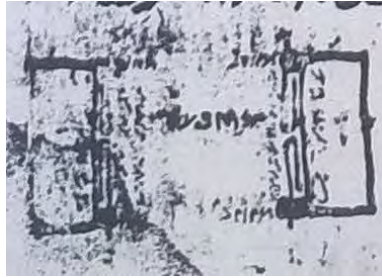

והנה פענוח הציור והכתב בתוך הציור:



הנה, נראה ברור שהרמב"ם מפרש את המשנה ש'חצי אמה מזוזה' מכל צד, היינו שבולט ממש חלק של קיר שהוא מזוזה עבור הדלתות.

ועוד נראה פשוט, שהרמב"ם מבאר ש'נקפלות לאחוריהן' היינו שכל אחת ואחת מהדלתות נקפלת לאחוריה.

והציור כך:

ידיד

מסכת מדות

היכל

תיד

❖ היכל עולמים ❖

ההיכל



חלל הפתח

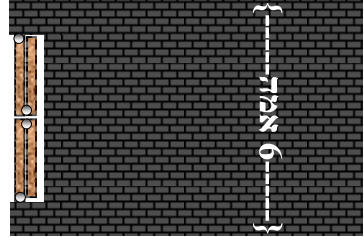

האולם

נמצא לפי זה סדר פתיחת הדלתות כך (ציורים אלו אינם מדוייקים לגמרי):

❖ היכל עולמים ❖

הדלתות בעת שהן סגורות

ההיכל



האולם

הדלתות בתחילת הפתיחה

ההיכל

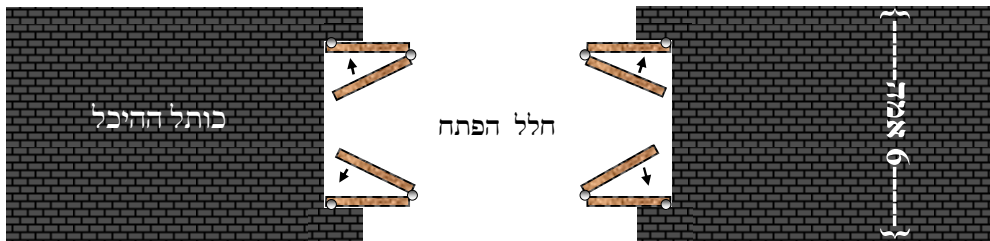

האולם

❖ היכל עולמים ❖

הדלתות בסוף הפתיחה

ההיכל

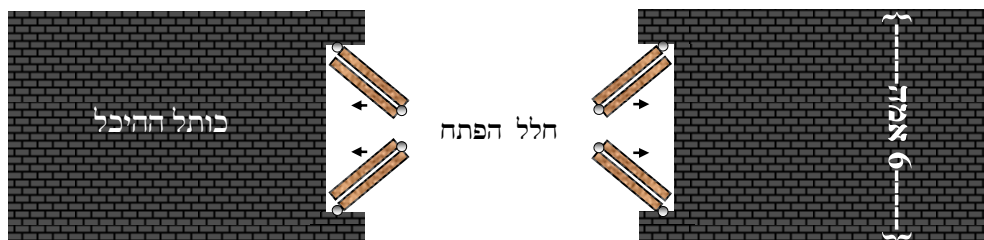

האולם

הדלתות פתוחות

ההיכל



האולם

## ❖ היכל עולמים ❖

וז"ל הרמב"ם: ואמר ר' יהודה שכל דלת מהן היתה חלוקה ונכפלת לשתים כמו דבר פלוני, והדגים בדבר המפורסם אצלם, והיו ארבע הדלתות נפתחות לחלל הפתח כצורה זו [הציור הובא לעיל]. ולפי שכל דלת מהן נכפלת לשתים כמו הדלתות הללו הידועות אצלנו היום בכל החצרות, יהיה בה אמתים וחצי, וכך בשניה שמבפנים כפי שמתברר מן הציור שציירנו, והאמה הנשארת בעובי הכותל היתה מזווה של חצי אמה מבפנים ומזווה של חצי אמה מבחוץ, והכל בעובי כותל הפתח. ואחר כך הביא איה שכל דלת מן הארבע היתה חלוקה לשתים ומורכבות זו בזו בכעין צבתות כדי שיתקפלו מפסוק זה שאמר שתיים לדלת אחד ושתי דלתות לאחרת. ואמרו שתיים מוסבות, רוצה לומר קפולן כדרך שמתקפלות הדלתות המחולקות. ע"כ.

וז"ל רש"י (יחזקאל מא כד): לפתח ההיכל היו שתי זוגות דלתות כמו ששנינו במסכת מדות ד' דלתות היו לו ב' מבפנים וב' מבחוץ החיצונות נפתחות לתוך הפתח לכסות עוביו של כותל שהיה שש אמה והדלת רחבו חמש כשיעור חצי רוחב הפתח וכנוס אמה לפנים מן המזווה נמצא עובי הכותל ה' אמות מגולה וכשהדלת החיצון בפתח לפנים היה מכסה אותה והפנימיות נפתחות לתוך הבית לכסות אחר הדלתות שכל הבית היה טוח בזהב חוץ מאחר הדלתות רבי יהודה אומר אף הפנימיות היו עומדות בתוך הפתח וכמין איסטרמיטא היו נקפלות לאחוריהן אלו ב' אמות ומחצה ואלו ב' אמות ומחצה וחצי אמה מזווה מכאן וחצי אמה מזווה מכאן שנאמר ושתים דלתות לדלתות שתיים מוסבות דלתות וגו' וזהו פירושו בין פנימיות בין חיצונות עומדות בתוך עובי הכותל ואלו כנוסות חצי אמה לפנים מן המזווה הפנימיות נפתחות לצד החיצוניות וחיצוניות לצד הפנימיות וכיצד ב' דלתות של חמש אמות נפתחות זו כנגד זו בתוך ה"א רחב של עובי הכותל של חוליות היו וכנגד חציין היו נקפלות לאחוריהן כשפותחין אותן כמין פנקסאות של עץ שכותבין עליהם בעט ברזל שנקפלות זו אחורי זו נמצא כשנקפלות עמדו על שתי אמות ומחצה וכשנפתחות זו לעומת זו מכסות חמש אמות של עובי הכותל. ע"כ.

ונראה שגם לרש"י הביאור הוא כמו הציורים דלעיל. שכתב בלשונו 'כמין פנקסאות של עץ וכו' שנקפלות זו אחורי זו, ובזה משמע גם כן כפי הציורים דלעיל. ובזה מיושב יותר לשון המשנה 'ונקפלות לאחוריהן'.

אך על מה שכתב רש"י 'ואלו ואלו כנוסות חצי אמה לפנים מן המזווה הפנימיות', משמע שמפרש שהדלתות נמצאות חצי אמה יותר בפנים. ודלא כהציור של הרמב"ם. דהרי הרמב"ם צייר שיש מזווות ממש הבולטות.

❖ היכל עולמים ❖

אבל באופן קיפול הדלתות כלפי פנים שכתב רש"י 'שנקפלות זו אחורי זו', משמע כן כפי שנראה דעת הרמב"ם, וכמו בציורים לעיל. אמנם אפשר לפלפל בזה. ויתכן שרש"י סובר שהקיפול הוא באופן אחר, וכפי הנראה בציורים שבגוף הספר. דיתכן שכך נראים 'פנקסאות של עץ' דוקא, ולא של נייר או קלף וכדומה. ויעבת"א.

ג. הנה הציורים איך נכנסים להיכל בבוקר, על פי שיטת הרמב"ם:

לשיטת תנא קמא

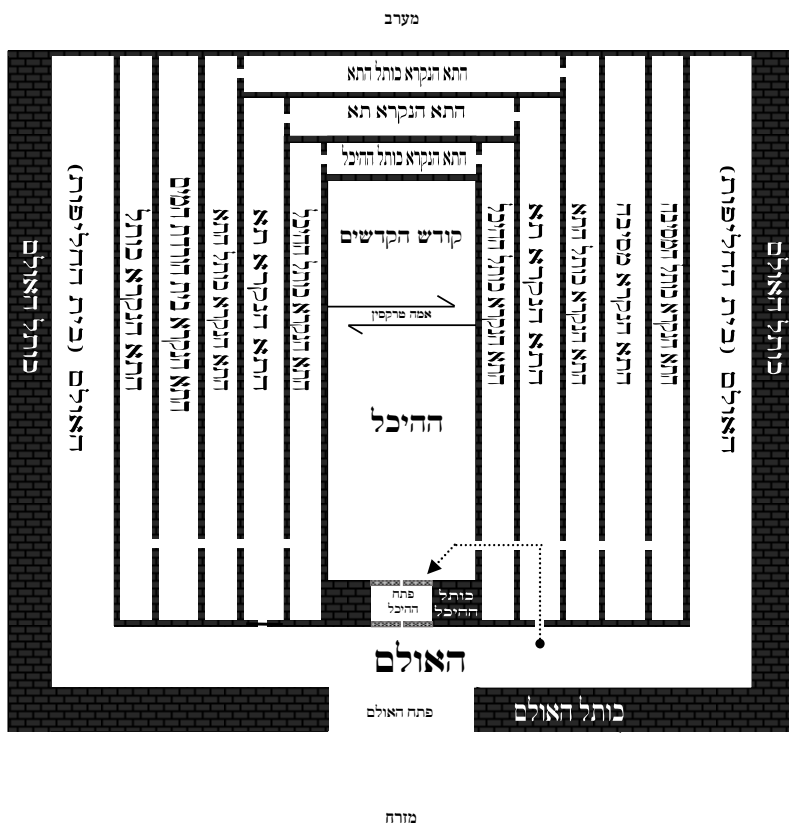

❖ היכל עולמים ❖

לשיטת רבי יהודה

מערב

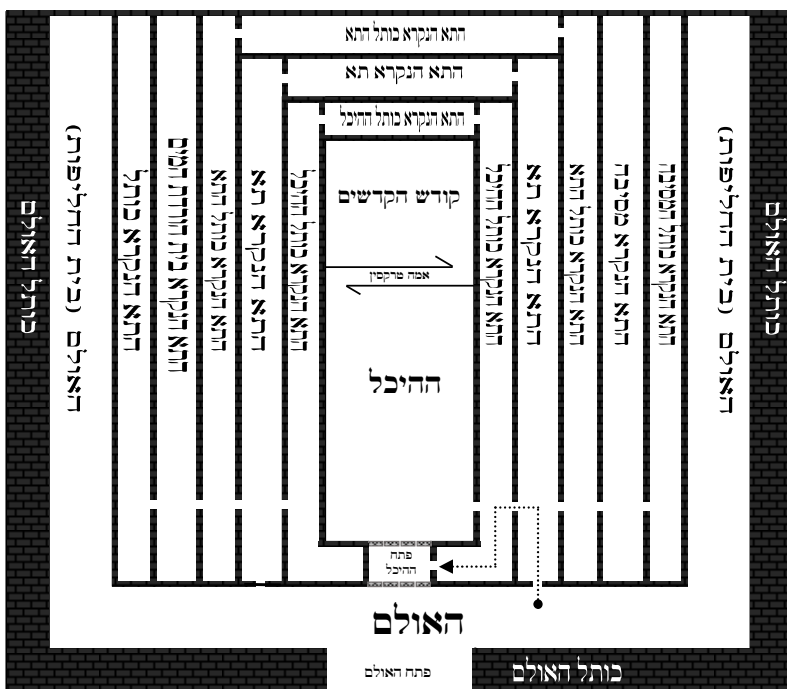

צפון

דרום

מזרח

ד. כתב הרמ"א בספרו תורת העולה (חלק א פרק ט) וז"ל: וכתב הרמב"ם (ד י) כי חמשה עשר תאים היו בצפון וחמשה עשר בדרום ושמונה במערב ואלו החמשה עשר תאים היו

## ❖ היכל עולמים ❖

שלשה שורות זו למעלה מזו בכל שורה מהם ה' להורות כי כל חלקי הנמצאים נבראים בה' שבה נברא העולם (שם) והעולמות שלשה וכללם י"ה (ישעיהו כו ד) כי ביה י"י צור עולמים. או אפשר לומר כי היה בכל חלק ה' תאים להורות כי כל אחד משלשה עולמות אלו נחלק לחמשה חלקים וענין עולם העליון שנחלק לחמשה חלקים כבר נתבאר וכן עולם התחתון הוא ארבע יסודות וחומר הראשון וכן עולם האמצעי יש בו ארבע חיות ורקיע שעל ראשן כמו שכתב הרב המורה ריש ח"ג והם גם כן חמשה חלקים שנחלק עליהם והיו במערב שמונה תאים להיות השכינה במערב וכבר דרשו (מנחות) באות ח' חי הוא ברומו של עולם ומנהיג ברואיו וכמו שנתבאר לעיל פרק שלישי במדות המקדש.

עוד אמרו (מדות ד ג) שלשה פתחים היו לכל אחד מן התאים כו' להורות כי כל המציאות מלבד השם יתברך שמו נופל תחת הזמן ואף מלאכי מעלה מאחר שהם נבראין יש בהן עבר קודם הבריאה והוא בשעת הבריאה ועתיד שהם השלשה הפתחים מלבד השם יתברך שמו שהוא חי וקים ברוך הוא ואינו נופל תחת הזמן ואף כי התאים שבמערב היו מורים על השכינה והיו להם גם כן שלשה פתחים. דע והבן כי אלו הדברים לא באו להורות על מהות ועצמות השם יתברך שמו רק על הנהגתו נגד המקבלים המתבוננים דרכי השם יתברך שמו. והתבוננות זו נופל תחת הזמן מצד המקבלים שהם עוברים והווים ועתידים ועוד תשמע בזה דברים אם ירצה השם יתעלה.

ועוד כתב הרמב"ם (בית הבחירה ה יא) כי בקרן מזרחית צפונית בתא שבחלק האמצעי היה לו חמשה פתחים כו' להורות כי על ידי חלק האמצעי מן המציאות שהן הגלגלים ותכונתן יתחדשו עוד שני חלקי הזמן שהם העבר והעתיד שהוא עיקר הזמן בפועל ומתחדש יום יום מלבד השלשה חלקים שהם נמצאים אף במדות עולם עליון. ולהיות כי בימים הארוכים כגון בתקופת תמוז החמה מתחלת לזרוח בקצה מזרחית צפונית ועל ידי החמה הוא עיקר הגבלת הזמן שהוא יום ולילה על כן בא הרמז בתא שבמזרחית צפונית.

ה. בענין עובי גג התאים: מכיוון שבמשנה במידות מוזכר הלשון 'תקרה' לגג התאים, ובמקום אחר כשמוזכר במשנה הלשון 'תקרה' [לגבי גג ההיכל והעליה של ההיכל (מידות ד ו)] כתוב שזה עובי אמה. ולכן נראה שגם כאן, גג התאים הוא עובי אמה [אולם אין זה מוכרח. ויש שכתב שעובי גג התא הוא שני אמות, אמה תקרה ואמה מעזיבה].

ובספר 'בית השם' להגאון רבי מיכל שטרן שליט"א, כתב בהקדמה לפרק ד', דעובי גג התאים הוא אמה אחת. ובמילואים בסוף כתב, וז"ל: אמנם לא כתוב להדיא במפרשים שגגות התאים היה עוביים אמה אחת, אך אפשר ללמוד מהא דאיתא ב'תבנית היכל' דגובה החלל



## ❖ היכל עולמים ❖

של קומת התאים התחתונה היה חמש אמות, ובהכרח איפה דהגג של קומת התאים הזו היה בעובי של אמה אחת, שהרי קומת התאים התחתונה עמדה כולה [עם הגג שלה] כנגד האוטם, והאוטם היה גבהו שש אמות. ומזה אפשר ללמוד לב' הקומות העליונות שגם עובי הגג שלהן היה בעובי של אמה אחת. ע"כ.

[מה שכתב שקומת התאים התחתונה עמדה כנגד האוטם, זה לשיטתו, וכפי שיטת רבינו התפארת ישראל, ועוד הרבה מהמפרשים. אמנם יש מפרשים שאין דעתם כן, וכמו שכבר הארכנו בזה במ"א].

ו. אם ישאל השואל דהרי כל הסיבה שעשו את המגרעות היא כדי שלא נאלץ לעשות חורים בכתלים לתחוב בהם את ראשי הקורות, ואילו כאן זה נראה שחתכו את האבנים כדי שיוכלו ליצור מדרגות. והתשובה, שכבר בהר חוצבים אבנים גדולות ואבנים קטנות, ומביאים אותם להר הבית מוכנים כבר [כן איתא בגמ' תמיד בתחילת המסכת לענין האבנים בבית המוקד, שהיו שם כעין 'מדרגות', וכן יש להסמיך תירוץ זה של הגמ' גם לענינינו].

יש לתמוה מה היה עם הצד השני של קורות גג התא. ויבואר יותר השאלה, דהרי למדנו דבכדי שלא יצטרכו לנקוב את כותל ההיכל, עשו את המגרעות, והניחו על זה את ראשי קורות גג התא, וא"כ תשאל השאלה, על מה נסמך ונאחו הצד השני של גג התא. וראה מה שנתבאר בזה בספרנו 'באר החיים' על בית המקדש הראשון.

ואפשר לבאר דהקורות נאחו בצד השני ע"י לחץ. ויוסבר, דהנה כבר הארכנו במ"א דבפשטות גג התאים היה עבה אמה אחת, מכמה טעמים וראיות. וא"כ כאשר מניחים קורה עבה מאוד [אמה שלימה] על המגרעת מצד אחד, ומהצד השני יש כתלים, אי אפשר בשום צורה שבעולם שיפול זה הקורה ואפילו אם ילכו עליה אנשים [אם כי, אם יניחו על זה משא כבד מאוד מאוד, יכול לישבר, אבל לא ליפול. וגם זה רחוק מאוד, כי אף קורות שהרבה פחות עבים מזה יכולים לשאת עליהם משאות כבדים מאוד, וק"ו בקורות עבים כל כך].

ויובן ע"פ הציור:

## ❖ היכל עולמים ❖

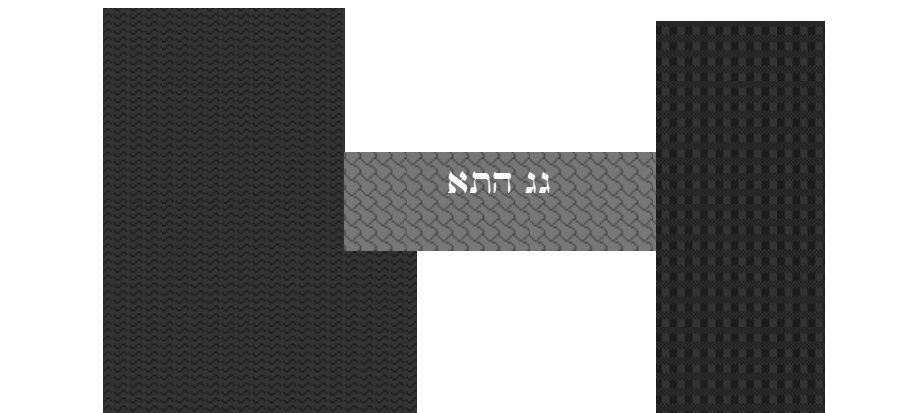

מכיוון שהגג תקוע טוב ומדויק מאוד, לא יוכל ליפול מהצד השני.  
וכן לא יכול להעקם לצד השני כי הלחץ של הכותל מכנגד אינו גותן לו.

ונראה דזהו התירוץ הנכון ביותר איך עמד גג התא בצד השני.

[מה שכתבנו דמדויק מאוד, היינו לפי מה שכתוב במשנה רובד שש, ורובד שבע, וזה בדיוק, דהרי המשנה אינה אומרת דברים שהם רק 'בערך'].

ז. האוטם שש, והוא היסוד. היסוד היא הספירה השישית, ונראה דעל כן היסוד בבית המקדש הוא בגובה שש אמות.

ובזה שהאוטם אטום וסתום, אולי מרומז בזה שהיסוד הוא 'מעין חתום' (שיר השירים ד יב, ובמדרש רבה שם) ואינו משפיע לקליפה ח"ו אלא רק בקדושה.

ח. הרמב"ם כתב שכך היו עושים בזמנם, שעשו שתי תקרות וביניהם רווח 'בית דילפא'. ונראה שגם בזמנינו עושים כך בהרבה מקומות, שעושים תקרה תחתונה יפה ומהודרת, ומעליו רווח ויש שם צינורות וכדו', ומעליו תקרה של אבנים וכדו'.

## ❖ היכל עולמים ❖

ט. אמה כלה עורב. ביאר הרמב"ם ועוד מפרשים שהכליא עורב הוא סס דק וחד כמו חרב, בגובה אמה, והוא מעל המעקה של גג ההיכל. להבין הטעם שבבית המקדש יש את הכליא עורב. ולהבין מדוע הוא בגובה של אמה, ולכאורה היה מספיק גם גובה מועט כגון טפח או פחות מזה, בשביל שלא ישבו העופות על הגג. ולהבין מדוע נקרא בשם 'כליא עורב', ולא נקטו בשם של עוף אחר, או בשם 'כליא עופות', אלא חז"ל נקטו דוקא בשם 'כליא עורב'. והנראה, דהנה מבית המקדש יוצא ההשפעה לכל העולם, בכל העניינים. והנה העורב הוא עוף שחור אכזרי, ובו מרומזים שונאי ישראל. ועל כן עשו על גג בית המקדש את הכליא עורב שהוא כמו חרב, שהוא מכלה את העורבים, כי מכאן יוצא הענין של החרב לכלות ולהרוג את שונאי ישראל. ועל כן הוא בגובה אמה לחיזוק הענין, לכלות ולאבד את שונאי ישראל.

ועוד יתכן שהגובה אמה הוא מרמז על היסוד הנקרא אמה [בפרט אם נאמר שהכליא עורב הוא במידת שש טפחים כאמת הבנין, מכיון שהוא נכלל בחשבון מאה של הבנין], וזהו הענין שע"י קדושת היסוד יש ניצחון על שונאי ישראל. ובפרט דזה מידה כנגד מידה, ע"י שהאדם מנצח את היצר, זוכה שיהיה ניצחון על שונאי ישראל וכל אויביו יפלו לפניו.

י. לפי המבואר שגג ההיכל משפיע ועולה עד שנשאר אמה למעלה ישר, נמצא שהצורה דומה לצורה של תיבת נח, כמו שכתוב 'ואל אמה תכלנה מלמעלה' (בראשית ו טז). וכפירוש רש"י (שם): כסויה משופע ועולה, עד שהוא קצר מלמעלה ועומד על אמה.

יא. בשמות רבה (לג ד): וַיִּקְחוּ לִי תְרוּמָה, רַבִּי בְּרַכְיָה פָתַח (דברי הימים א' כט יא): לֵךְ ה' הַגְדֵלָה וְהַגְבוּרָה וְגו' כִּי כָל בְּשָׁמַיִם וּבְאָרֶץ, אֲתָה מוֹצֵא כָּל מַה שֶּׁבְרָא הַקָּדוֹשׁ בְּרוּךְ הוּא לְמַעַלָּן בְּרָא לְמַטָּן. לְמַעַלָּן זָבֹול וְעֶרְפֶּל, שֶׁנֶּאֱמַר (ישעיה סג טו): וְרָאָה מִזְבֵּל קֶדְשֶׁךָ, עֶרְפֶּל (שמות כ יח): וּמִשָּׁה נִגַּשׁ אֶל הָעֶרְפֶּל, וּכְתִיב (איוב כב יג): הִבְעַד עֶרְפֶּל יִשְׁפּוֹט. לְמַטָּן (מלכים א' ח יב): אִזּוּ אָמַר שְׁלֹמֹה ה' אָמַר לְשֹׁכֵן בְּעֶרְפֶּל, וּכְתִיב (מלכים א' ח יג): בְּנֵה בְּנֵיתִי בַּיִת זָבֹול לְךָ. לְמַעַלָּן (ישעיה ו ב): שָׂרְפִים עֹמְדִים מִמַּעַל לוֹ. לְמַטָּן (שמות כו טו): עֲצֵי שִׁטִּים עֹמְדִים. לְמַעַלָּן כְּרוּבִים, שֶׁנֶּאֱמַר (ישעיה לו טז): יֹשֵׁב הַכְּרוּבִים, לְמַטָּן (שמות כה כ): וְהָיוּ הַכְּרוּבִים. לְמַעַלָּן (יחזקאל א כ): וְהָאוּפָנִים יִנְשְׂאוּ לְעַמֹּתָם. לְמַטָּן (מלכים א' ז לג): וּמַעֲשֵׂה הָאוּפָנִים כְּמַעֲשֵׂה אוֹפֵן הַמְּרַכְבָּה, וְכֵן (יחזקאל א טו): וְהָיָה אוֹפֵן אֶחָד בְּאָרֶץ. לְמַעַלָּן (תהלים יא ד): ה' בְּהִיכַל קֶדְשׁוֹ. לְמַטָּן (שמואל א' א ט): הִיכַל ה'. לְמַעַלָּן (תהלים סח יג): מְלָכֵי צְבָאוֹת יִדְוֹן לְמַטָּן (שמות יב מא): יִצְאוּ כָּל צְבָאוֹת ה'. לְמַעַלָּן (בראשית א ו): הָיָה רְקִיעַ בְּתוֹךְ הַמַּיִם.

## ❖ היכל עולמים ❖

למטן (שמות כו לג): והבדילה הפרכת לכם. למעלן (דברי הימים א' כט כג): כסא ה'. למטן (ירמיה יז יב); כסא כבוד מרום מראשון מקום מקדשנו. למעלן (איוב כה ג): ה'יש מספר לגדודיו. למטן (שמואל ב' ד ב): ושני אנשים שרי גדודים. למעלן (בראשית טו ה): וספר הכוכבים. למטן (דברים א י'): והנכם היום ככוכבי השמים לרב. למעלן (יחזקאל ט יא): והנה האיש לבוש הבדים. למטן (ויקרא טו ד): פתנת בד קדש ילבש. למעלן (תהלים לד ח): תנה מלאך ה', ולמטן (מלאכי ב ז): כי מלאך ה' צבאות הוא. למעלן (ישעיה ו ז): במלקחים לקח מעל המזבח, ולמטן (שמות כ כד): מזבח אדמה תעשה לי. למעלן (ישעיה מ כב): וימתחם כאהל לשבת. למטן (במדבר כד ה): מה טבו אהליך יעקב. למעלן (תהלים קד ב): נוטה שמים כיריעה, ולמטן (שמות כו א): עשר יריעת. למעלן (דניאל ב כב): ונהורא עמה שרא. למטן (שמות כו כ): שמן זית וך כתית למאור, ולא עוד אלא שחביבין כל מה שלמטן משל למעלן, תדע לך שהנית מה שלמעלן וירד בשלמטן, שנאמר (שמות כה ח): ועשו לי מקדש ושכנתי בתוכם, הוי: כי כל בשמים ובאריץ, ואומר (חגי ב ח): לי הכסף ולי הזהב אמר ה' צבאות.

**יב.** פרשת המנורה (שמות כה לא-מ): (לא) ועשית מנרת זהב טהור מקשה תיעשה המנורה ירכה וקנה גביעיה כפתריה ופרחיה ממנה יהיו: (לב) וששה קנים יצאים מצדיה שלשה קני מנרה מצדה האחד ושלשה קני מנרה מצדה השני: (לג) שלשה גבעים משקדים בקנה האחד כפתור ופרח ושלשה גבעים משקדים בקנה האחד כפתור ופרח כן לששת הקנים היצאים מן המנרה: (לד) ובמנרה ארבעה גבעים משקדים כפתריה ופרחיה: (לה) וכפתור תחת שני הקנים ממנה וכפתור תחת שני הקנים ממנה לששת הקנים היצאים מן המנרה: (לו) כפתריהם וקנתם ממנה יהיו כלה מקשה אחת זהב טהור: (לז) ועשית את גרתיה שבעה והעלה את גרתיה והאיר על עבר פניה: (לח) ומלקחיה ומחתתיה זהב טהור: (לט) כפר זהב טהור יעשה אתה את כל הכלים האלה: (מ) וראה ועשה בתבניתם אשר אתה מראה בקר:

רש"י: (לא) מקשה תעשה המנורה. שלא יעשנה חוליות, ולא יעשה קניה ונרותיה איברים איברים, ואחר כך ידביקם כדרך הצורפין, שקורין שולדי"ר בלע"ז אלא כלה באה מחתיכה אחת, ומקיש בקרנס וחותר בכלי האמנות ומפריד הקנים אלך ואלך: מקשה. תרגומו נגיד, לשון המשכה שממשיך את האיברים מן העשת לכאן ולכאן בהקשת הקרנס, ולשון מקשה מכת קרנס, בטידי"ץ בלע"ז כמו (דניאל ה ו) דא לדא נקשן: תעשה המנורה. מאליה, לפי שהיה משה מתקשה בה, אמר לו הקדוש ברוך הוא השלך את הככר לאור והיא נעשית מאליה, לכך לא נכתב תעשה: ירכה. הוא הרגל של מטה העשוי כמין תבה, ושלשה רגלים יוצאין המנה ולמטה: וקנה. הקנה האמצעי שלה העולה באמצע הירך זקוף כלפי מעלה,

## ❖ היכל עולמים ❖

ועליו נר האמצעי עשוי כמין בויך לצוק השמן לתוכו ולתת הפתילה: גביעיה. הן כמין כוסות שעושין מזכוכית ארכים וקצרים, וקורין להם מדרינ"ש בלע"ז, ואלו עשוין מזהב ובולטין ויוצאין מכל קנה וקנה כמנין שנתן בהם הכתוב, ולא היו בה אלא לנוי: כפתריה. כמין תפוחים עגולין סביב, בולטין סביבות הקנה האמצעי, כדרך שעושין למנורות שלפני השרים וקורין להם פומיל"ש בלע"ז, ומנין שלהם כתוב בפרשה, כמה כפתורים בולטין ממנה, וכמה חלק בין כפתור לכפתור: ופרחיה. ציורין עשוין בה כמין פרחים: ממנה יהיו. הכל מקשה יוצא מתוך חתכת העשת, ולא יעשם לבדם וידיקים: (לב) יצאים מצדיה. לכאן ולכאן באלכסון נמשכים ועולין עד כנגד גבהה של מנורה, שהוא קנה האמצעי, ויוצאין מתוך קנה האמצעי זה למעלה מזה, התחתון ארוך, ושל מעלה קצר המנו והעליון קצר המנו, לפי שהיה גובה ראשיהן שוה לגבהו של קנה האמצעי השביעי, שממנו יוצאים ששת הקנים: (לג) משקדים. כתרגומו, מצוירים היו כדרך שעושין לכלי כסף וזהב שקורין נייל"ר: ושלשה גביעים. בולטין מכל קנה וקנה: כפתר ופרח. היה לכל קנה וקנה: (לד) ובמנרה ארבעה גביעים. בגופה של מנורה היו ארבעה גביעים אחד בולט בה למטה מן הקנים, והשלשה למעלה מן יציאת הקנים היוצאים מצדיה: משקדים כפתריה ופרחיה. זה אחד מחמשה מקראות שאין להם הכרע, שאין ידוע אם גביעים משקדים או משקדים כפתוריה ופרחיה: (לה) וכפתר תחת שני הקנים. מתוך הכפתור היו הקנים נמשכים משני צדיה אלך ואלך. כך שנינו במלאכת המשכן (פרק י) גבהה של מנורה שמונה עשר טפחים, הרגלים והפרח שלשה טפחים, הוא הפרח האמור בירך, שנאמר (במדבר ח ד) עד ירכה עד פרוה, וטפחים חלק, וטפח שבו גביע מהארבעה גביעים, וכפתור ופרח משני כפתורים ושני פרחים האמורים במנורה עצמה, שנאמר משקדים כפתוריה ופרחיה, למדנו שהיו בקנה שני כפתורים ושני פרחים לבד מן השלשה כפתורים, שהקנים נמשכין מתוכן, שנאמר וכפתור תחת שני הקנים, וגו' וטפחים חלק, וטפח כפתור ושני קנים יוצאים ממנו אלך ואלך נמשכים ועולים כנגד גבהה של מנורה, וטפחים חלק, וטפח כפתור ושני קנים יוצאים ממנו, וטפחים חלק וטפח כפתור ושני קנים יוצאים ממנו ונמשכים ועולין כנגד גבהה של מנורה וטפחים חלק, נשתיירו שם שלשה טפחים, שבהם שלשה גביעים וכפתור ופרח. נמצאו גביעים עשרים ושנים שמונה עשר לששה קנים, שלשה לכל אחד ואחד, וארבעה בגופה של מנורה, הרי עשרים ושנים, ואחד עשר כפתורים ששה בששת הקנים, ושלשה בגופה של מנורה, שהקנים יוצאים מהם, ושנים עוד במנורה, שנאמר משקדים כפתוריה, מעוט כפתורים שנים האחד למטה אצל הירך, והאחד בשלשת טפחים העליונים עם שלשת הגביעים, ותשעה פרחים היו לה ששה לששת הקנים, שנאמר (פסוק לג) בקנה האחד כפתור ופרח, ושלשה למנורה, שנאמר משקדים כפתוריה ופרחיה, ומיעוט פרחים שנים, ואחד האמור בפרשת בהעלותך (במדבר ח ד) עד ירכה עד פרוה. ואם תדקדק במשנה זו הכתובה למעלה, תמצאם כמנינם איש איש במקומו: (לו) את נרתיה. כמין בזכין שנותנין בתוכם השמן והפתילות: והאיר על

## ❖ היכל עולמים ❖

עבר פניה. עשה ששת הנרות שבראשי הקנים, היוצאים מצדיה, מסבים כלפי האמצעי, כדי שיהיו הנרות כשתדליקם מאירים אל עבר פניה, מוסב אורם אל צד פני הקנה האמצעי, שהוא גוף המנורה: (לח) ומלקחיה. הם הצבתים העשויין לקח בהם הפתילה מתוך השמן לישבן ולמשכן בפי הנרות, ועל שם שלוקחים בהם קרויים מלקחים. וצבתהא שתרגם אנקלוס, לשון צבת, טינליי"א בלע"ז: ומחתתיה. הם כמין בזכין קטנים, שחותה בהן את האפר שבנר בבקר בבקר, כשהוא מטיב את הנרות מאפר הפתילות, שדלקו הלילה וכבו, ולשון מחתה פוישידויר"א בלע"ז, כמו (ישעיה ל יד) לחתות אש מיקוד: (לט) ככר זהב טהור. שלא יהיה משקלה עם כל כליה אלא ככר, לא פחות ולא יותר, והככר של חול ששים מנה ושל קדש היה כפול, מאה עשרים מנה, והמנה הוא ליטרא ששוקלין בה כסף למשקל קולוני"א והם מאה זהובים, עשרים וחמשה סלעים והסלע ארבעה זהובים: (מ) וראה ועשה. ראה כאן בהר תבנית שאני מראה אותך, מגיד שנתקשה משה במעשה המנורה, עד שהראה לו הקדוש ברוך הוא מנורה של אש: אשר אתה מראה. כתרגומו דאת מתחזי בטורא, אלו היה נקוד מראה בפת"ח, היה פתרונו אתה מראה לאחרים, עכשו שנקוד חטף קמ"ץ, פתרונו דאת מתחזי, שאחרים מראים לך, שהנקוד מפריד בין עשה לנעשה.

ברמב"ם (הלכות בית הבחירה ג א-יא): א. המנורה מפורשת צורתה בתורה. וארבעה גביעים ושני כפתורים ושני פרחים היו בקנה המנורה שנאמר (שמות כה לד) 'ובמנורה ארבעה גביעים משוקדים כפתוריה ופרחיה' ועוד פרח שלישי היה סמוך ליריכה של מנורה שנאמר (במדבר ח ד) 'עד ירכה עד פרחיה'.

ב. ושלש רגלים היו לה. ושלשה כפתורים אחרים היו בקנה המנורה שמהן יוצאים ששת הקנים. שלשה מצד זה ושלשה מצד זה. ובכל קנה וקנה מהן שלשה גביעים וכפתור ופרח. והכל משוקדים כמו שקדים בעשייתן.

ג. נמצאת כל הגביעים שנים ועשרים. והפרחים תשעה. והכפתורים אחד עשר. וכולן מעכבין זה את זה ואפילו חסר אחד מן השנים וארבעים מעכב את כולן.

ד. בד"א בשעשאוה זהב אבל שאר מיני מתכות אין עושין בה גביעים כפתורים ופרחי'. וכן מנורה הבאה זהב תהיה כולה ככר עם נרותיה ותהיה כולה מקשה מן העשתות. ושל שאר מיני מתכות אין מקפידין על משקלה. ואם היתה חלולה כשירה.

ה. ואין עושין אותה לעולם מן הגרוטאות בין שהיתה של זהב בין שהיתה של שאר מיני מתכות.

## ❖ היכל עולמים ❖

ו. המלקחים והמחתות וכלי השמן אינן מכלל הככר שהרי נאמר במנורה (שמות כה לא) 'זהב טהור' וחזר ואמר (שמות כה לח) 'ומלקחיה ומחתותיה זהב טהור' ולא נאמר נרותיה זהב טהור מפני שהנרות קבועין במנורה והם מכלל הככר.

ז. שבעת קני המנורה מעכבין זה את זה. ושבעת נרותיה מעכבין זה את זה בין שהיתה של זהב בין שהיתה של שאר מיני מתכות. וכל הנרות קבועים בקנים.

ח. ששת הנרות הקבועים בששת הקנים היוצאים מן המנורה כולן פניהם לנר האמצעי שעל קני המנורה וזה הנר האמצעי פניו כנגד קדש הקדשים והוא הנקרא נר מערבי.

ט. הגביעים דומין לכוסות אלכסנדריאה שפיהן רחב ושוליהן קצר. והכפתורים כמין תפוחים כרותיים שהן ארוכין מעט כביצה ששני ראשיה כדין. והפרחים כמו פרחי העמודים שהן כמין קערה ושפתה כפולה לחוץ.

י. גובה המנורה היה שמונה עשר טפח. הרגלים והפרח שלשה טפחים. ושני טפחים חלק. וטפח שבו גביע כפתור ופרח. וטפחיים חלק. וטפח כפתור ושני קנים יוצאין ממנו אחד הילך ואחד הילך ונמשכים ועולין כנגד גובה המנורה. וטפח חלק. וטפח כפתור ושני קנים יוצאים ממנו אחד הילך ואחד הילך ונמשכין ועולין כנגד גובה המנורה. וטפח כפתור ושני קנים יוצאים ממנו אחד הילך ואחד הילך ונמשכין ועולין כנגד גובה המנורה. וטפחיים חלק. נשתיירו שלשה טפחים שבהן שלשה גביעים כפתור ופרח.

יא. ואבן היתה לפני המנורה ובה שלש מעלות שעליה כהן עומד ומטיב את הנרות ומניח עליה כלי שמנה ומלקחיה ומחתותיה בשעת הטבה.

יג. פרשת השולחן (שמות כה כג-כט): (כג) וְעִשִׂיתְּ שִׁלְחָן עֲצֵי שִׁטִּים אֲמָתִים אָרְכוֹ וְאָמָה רָחְבוֹ וְאָמָה וְחֲצֵי קָמָתוֹ: (כד) וְצִפִּיתְּ אֹתוֹ זָהָב טָהוֹר וְעִשִׂיתְּ לוֹ זָרָהָב סָבִיב: (כה) וְעִשִׂיתְּ לוֹ מִסְגֶּרֶת טַפַּח סָבִיב וְעִשִׂיתְּ זָרָהָב לְמִסְגֶּרְתוֹ סָבִיב: (כו) וְעִשִׂיתְּ לוֹ אַרְבַּע טַבְּעוֹת זָהָב וְנָתַתְּ אֶת הַטַּבְּעוֹת עַל אַרְבַּע הַפָּאֵת אֲשֶׁר לְאַרְבַּע רַגְלָיו: (כז) לְעִמַּת הַמִּסְגֶּרֶת תַּהַיִּיזִן הַטַּבְּעוֹת לְבָתִּים לְבָדִים לְשֵׂאת אֶת הַשִּׁלְחָן: (כח) וְעִשִׂיתְּ אֶת הַבָּדִים עֲצֵי שִׁטִּים וְצִפִּיתְּ אֹתָם זָהָב וְנָשָׂא בָם אֶת הַשִּׁלְחָן: (כט) וְעִשִׂיתְּ קַעֲרֹתָיו וְכַפְתָּיו וְקִשׁוֹתָיו וּמִנְקִיתָיו אֲשֶׁר יִסֹּף בָּהֶן זָהָב טָהוֹר תַּעֲשֶׂה אֹתָם: (ל) וְנָתַתְּ עַל הַשִּׁלְחָן לְחֶם פָּנִים לְפָנֵי תַמִּיד:

רש"י: (כג) קמתו. גובה רגליו עם עובי השלחן: (כד) זר זהב. סימן לכתר מלכות, שהשלחן שם עושר וגדולה, כמו שאומרים שלחן מלכים: (כה) מסגרת. כתרגומו גדנפא, ונחלקו חכמי

## ❖ היכל עולמים ❖

ישראל בדבר יש אומרים, למעלה היתה סביב לשלחן, כמו לבזבזין שבשפת שלחן שרים, ויש אומרים, למטה היתה תקועה מרגל לרגל בארבע רוחות השלחן, ודף השלחן שוכב על אותה מסגרת: ועשית זר זהב למסגרתו. הוא זר האמור למעלה, ופרש לך כאן שעל המסגרת היתה: (כז) לעמת המסגרת תהיין הטבעות. ברגלים תקועות כנגד ראשי המסגרת: לבתים לבדים. אותן הטבעות יהיו בתים להכניס בהן הבדים: לבתים. לצורך בתים: לבדים. כתרגומו אתרא לאריחאי: (כח) ונשא בם. לשון נפעל, יהיה נשא בם את השלחן: (כט) ועשית קערתיו וכפתיו. קערתיו זה הדפוס שהיה עשוי כדפוס הלחם, והלחם היה עשוי כמין תבה פרוצה משתי רוחותיה, שולים לו למטה וקופל מכאן ומכאן כלפי מעלה כמין כתלים, ולכך קרוי לחם הפנים, שיש לו פנים רואין לכאן ולכאן לצדי הבית מזה ומזה, ונותן ארכו לרחבו של שלחן, וכתליו זקופים כנגד שפת השלחן, והיה עשוי לו דפוס זהב ודפוס ברזל, בשל ברזל הוא נאפה וכשמוציאו מן התנור נותנו בשל זהב עד למחר בשבת שמסדרו על השלחן, ואותו הדפוס קרוי קערה: וכפתיו. בזכין שנותנים בהם לבונה, ושתיים היו לשני קמצי לבונה שנותנין על שתי המערכות, שנאמר (ויקרא כד ז) ונתת על המערכת לבונה זכה: וקשותיו. הן כמין חצאי קנים חלולים הנסדקין לארכן דגמתן עשה של זהב ומסדר שלשה על ראש כל לחם, שישב לחם האחד על גבי אותן הקנים ומבדילין בין לחם ללחם כדי שתכנס הרוח ביניהם ולא יתעפשו, ובלשון ערבי כל דבר חלול קרוי קסו"ה: ומנקיותו. תרגומו ומכילתיה, הן סניפים, כמין יתדות זהב עומדין בארץ וגבוהים עד למעלה מן השלחן הרבה כנגד גובה מערכת הלחם, ומפצלים ששה פצולים זה למעלה מזה, וראשי הקנים שבין לחם ללחם סמוכין על אותן פצולין, כדי שלא יכבד משא הלחם העליונים על התחתונים וישברו ולשון מכילתיה, סובלותיו, כמו (ירמיה ו יא) נלאיתי הכיל, אבל לשון מנקיות איני יודע, איך נופל על סניפין. ויש מחכמי ישראל אומרים קשותיו אלו סניפין, שמקשין אותו ומחזיקין אותו שלא ישבר, ומנקיותיו אלו הקנים שמנקין אותו שלא יתעפש, אבל אונקלוס שתרגם ומכילתיה היה שונה כדברי האומר מנקיות הן סניפין: אשר יסך בהן. אשר יכסה בהן, ועל קשותיו הוא אומר אשר יסך, שהיו עליו כמין סכך וכסוי, וכן במקום אחר הוא אומר (במדבר ד ז) ואת קשות הנסך וזה וזה, יסך והנסך, לשון סכך וכסוי הם: (ל) לחם פנים. שיש לו פנים כמו שפרשתי, ומנין הלחם וסדר מערכתיו מפורשים באמור אל הכהנים.

ברמב"ם (הלכות בית הבחירה ג יב-טו): יב. השלחן היה ארכו שנים עשר טפח ורחבו ששה טפחים. והיה מונח ארכו לאורך הבית ורוחבו לרוחב הבית וכן שאר כל הכלים שבמקדש אורכן לאורכו של בית ורחבן לרוחב הבית חוץ מן הארון שהיה אורכו לרוחב הבית. וכן נרות המנורה כנגד רוחב הבית בין הצפון ובין הדרום.



## ❖ היכל עולמים ❖

יג. ארבעה סניפין של זהב היו לשלחן מפוצלין בראשיהן שהיו סומכין בהן שתי המערכות של לחם הפנים. שנים מסדר זה. ושנים מסדר זה. והם הנאמרים בתורה (שמות כה-כט) 'וקשותיו'.

יד. וכ"ח קנים של זהב כל אחד מהן כחצי קנה חלול היו לו. ארבעה עשר לסדר זה וארבעה עשר לסדר זה. והם הנקראים (שמות כה כט) 'מנקיותיו'. ושני הבזיכין שמניחין בהן הלבונה על השולחן בצד המערכות הן הנקראין (שמות כה כט) 'כפותיו'. והדפוסין שעושין בהם להם הפנים הם הנקראים (שמות כה כט) 'קערותיו'.

טו. אלו הארבעה עשר קנים נותן החלה הראשונה על עצמו של שולחן ונותן בין ראשונה ושנייה שלשה קנים. וכן בין כל חלה וחלה שלשה קנים ובין ששית וחמישית שני קנים בלבד. לפי שאין על הששית אחרת נמצאו ארבעה עשר בכל מערכה ומערכה.

יד. פרשת מזבח הקטורת (שמות ל א-י): (א) וְעֲשִׂיתָ מִזְבֵּחַ מִקְטֹרֶת עֲצֵי שִׁטִּים תַּעֲשֶׂה אֹתוֹ: (ב) אָמָה אָרְכוֹ וְאָמָה רָחְבוֹ רִבּוּעַ יִהְיֶה וְאֲמָתַיִם קָמְתוּ מִמֶּנּוּ קַרְנֹתָיו: (ג) וְצִפִּיתָ אֹתוֹ זָהָב טָהוֹר אֶת גָּגוֹ וְאֶת קִירָתוֹ סָבִיב וְאֶת קַרְנֹתָיו וְעֲשִׂיתָ לוֹ זָר זָהָב סָבִיב: (ד) וְשְׁתֵּי טַבְעֹת זָהָב תַּעֲשֶׂה לוֹ מִתַּחַת לְזָרוֹ עַל שְׁתֵּי צִלְעֹתָיו תַּעֲשֶׂה עַל שְׁנֵי צַדָּיו וְהָיָה לְבָתִּים לְבָדִים לְשֵׂאת אֹתוֹ בְּהֶמָּה: (ה) וְעֲשִׂיתָ אֶת הַבָּדִים עֲצֵי שִׁטִּים וְצִפִּיתָ אֹתָם זָהָב: (ו) וְנִתְּתָה אֹתוֹ לְפָנֵי הַפָּרֹכֶת אֲשֶׁר עַל אֲרֹן הָעֵדוּת לְפָנֵי הַכַּפֹּרֶת אֲשֶׁר עַל הָעֵדוּת אֲשֶׁר אֲנֹעַד לְךָ שָׁמָּה: (ז) וְהִקְטִיר עָלָיו אֶהָרֵן קְטֹרֶת סַמִּים בְּבֹקֶר בְּבֹקֶר בְּהִיטִיבוֹ אֶת הַנֶּרֶת יְקַטִּירָנָה: (ח) וּבִהְעֹלֹת אֶהָרֵן אֶת הַנֶּרֶת בֵּין הָעֲרָבִים יְקַטִּירָנָה קְטֹרֶת תָּמִיד לְפָנֵי יְהוָה לְדֹרֹתֵיכֶם: (ט) לֹא תַעֲלוּ עָלָיו קְטֹרֶת זָרָה וְעֹלָה וּמִנְחָה וְנֶסֶךְ לֹא תִסְכוּ עָלָיו: (י) וְכִפֹּר אֶהָרֵן עַל קַרְנֹתָיו אַחַת בְּשָׁנָה מִדָּם חֲטָאת הַכֹּפְרִים אַחַת בְּשָׁנָה יְכַפֵּר עָלָיו לְדֹרֹתֵיכֶם קֹדֶשׁ קֳדָשִׁים הוּא לַיהוָה:

רש"י: (א) מקטר קטרת. להעלות עליו קיטור עשן סמים: (ג) את גגו. זה היה לו גג, אבל מזבח העולה לא היה לו גג, אלא ממלאים חללו אדמה בכל חניתן; זר זהב. סימן הוא לכתר כהנה: (ד) צלעותיו. כאן הוא לשון זווית, כתר גומו, לפי שנאמר על שני צדיו, על שתי זוויותיו שבשני צדיו: והיה. מעשה הטבעות האלה: לבתים לבדים. לכל בית תהיה הטבעת לבד: (ו) לפני הפרכת. שמה תאמר משוך מכנגד הארון לצפון או לדרום, תלמוד לומר לפני הכפרת, מכוון כנגד הארון מבחוץ: (ז) בהיטיבו. לשון נקוי הבזיכין של מנורה מדשן הפתילות שנשרפו בלילה, והיה מטיבן בכל בקר ובקר: הנרות. לוצי"ש בלע"ז וכן כל נרות האמורות במנורה, חוץ ממקום שנאמר שם העלאה, שהוא לשון הדלקה: (ח) ובהעלות. כשידליקם להעלות להבתן: יקטירנה. בכל יום פרס מקטיר שחרית ופרס מקטיר בין

## ❖ היכל עולמים ❖

הערבים: (ט) לא תעלו עליו. על מזבח זה: קטרת זרה. שום קטורת של נדבה. כלן זרות לו חוץ מזו: ועולה ומנחה. ולא עולה ומנחה, עולה של בהמה ועוף, ומנחה היא של מין לחם: (י) וכפר אהרן. מתן דמים: אחת בשנה. ביום הכפורים, הוא שנאמר באחרי מות (ויקרא טז יח) ויצא אל המזבח אשר לפני ה' וכפר עליו: חטאת הכפורים. הם פר ושעיר של יום הכפורים המכפרים על טומאת מקדש וקדשיו: קדש קדשים. המזבח מקדש לדברים הללו בלבד ולא לעבודה אחרת.

ברמב"ם (הלכות בית הבחירה ג יז): מזבח הקטרת היה מרובע אמה על אמה. והוא נתון בהיכל מכוון בין הצפון לדרום משוך בין השלחן והמנורה לחוץ. ושלשתן היו מונחין משליש ההיכל ולפנים כנגד הפרוכת המבדיל בין הקדש ובין קדש הקדשים.

טו. כתב הרמב"ן (שמות כה א) וז"ל: כאשר דבר השם עם ישראל פנים בפנים עשרת הדברות, וצוה אותם על ידי משה קצת מצות שהם כמו אבות למצותיה של תורה, כאשר הנהיגו רבותינו עם הגרים שבאים להתיחד (יבמות מז:), וישראל קבלו עליהם לעשות כל מה שיצוה על ידו של משה, וזאת עמהם ברית על כל זה, מעתה הנה הם לו לעם והוא להם לאלהים כאשר התנה עמהם מתחלה 'ועתה אם שמוע תשמעו בקולי ושמרתם את בריתי והייתם לי סגולה' (שמות יט ה), ואמר 'אתם תהיו לי ממלכת כהנים וגוי קדוש' (שם יט ו), והנה הם קדושים ראויים שיהיה בהם מקדש להשרות שכינתו ביניהם. ולכן צוה תחלה על דבר המשכן שיהיה לו בית בתוכם מקודש לשמו, ושם ידבר עם משה ויצוה את בני ישראל.

והנה עקר החפץ במשכן הוא מקום מנוחת השכינה שהוא הארון, כמו שאמר (להלן כה כב) 'ונועדתי לך שם ודברתי אתך מעל הכפרת', על כן הקדים הארון והכפרת בכאן כי הוא מוקדם במעלה, וסמך לארון השלחן והמנורה שהם כלים כמוהו, ויורו על ענין המשכן שבעבורם נעשה. אבל משה הקדים בפרשת ויקהל את המשכן את אהלו ואת מכסהו (להלן לה יא), וכן עשה בצלאל (להלן לו ח), לפי שהוא הראוי לקדם במעשה.

וסוד המשכן הוא, שיהיה הכבוד אשר שכן על הר סיני שוכן עליו בנסתרה. וכמו שנאמר שם (לעיל כד טו) 'וישכן כבוד ה' על הר סיני', וכתוב (דברים ה כא) 'הן הראנו ה' אלהינו את כבודו ואת גדלו', כן כתוב במשכן 'וכבוד ה' מלא את המשכן' (להלן מ לד). והזכיר במשכן שני פעמים 'וכבוד ה' מלא את המשכן', כנגד 'את כבודו ואת גדלו', והיה במשכן תמיד עם ישראל הכבוד שנראה להם בהר סיני. ובבא משה (להלן לד לד) היה אליו הדבור אשר נדבר לו בהר סיני. וכמו שאמר במתן תורה (דברים ד לו) 'מן השמים השמיעך את קולו ליסרך

## ❖ היכל עולמים ❖

ועל הארץ הראך את אשו הגדולה, כך במשכן כתיב (במדבר ז פט) 'וישמע את הקול מדבר אליו מעל הכפרת מבין שני הכרובים וידבר אליו'.

ונכפל 'ידבר אליו' להגיד מה שאמרו בקבלה שהיה הקול בא מן השמים אל משה מעל הכפרת ומשם מדבר עמו, כי כל דבור עם משה היה מן השמים ביום ונשמע מבין שני הכרובים, כדרך 'ודבריו שמעת מתוך האש' (דברים ד לו), ועל כן היו שניהם זהב. וכן אמר הכתוב (שמות כט) 'אשר אועד לכם שמה לדבר אליך שם ונקדש בכבודי', כי שם יהיה בית מועד לדבור ונקדש בכבודי.

והמסתכל יפה בכתובים הנאמרים במתן תורה ומבין מה שכתבנו בהם, יבין סוד המשכן ובית המקדש, ויוכל להתבונן בו ממה שאמר שלמה בחכמתו בתפלתו בבית המקדש 'ה' אלהי ישראל' (מלכים א' ח כג) כמו שאמר בהר סיני 'ויראו את אלהי ישראל' (לעיל כד י), והוסיף שם לפרש 'ה' לענין שרמזונו שם למעלה כי אלהי ישראל יושב הכרובים (מלכים א' ח כג), כמו שאמר 'וכבוד אלהי ישראל עליהם מלמעלה היא החיה אשר ראיתי תחת אלהי ישראל בנהר כבר ואדע כי כרובים המה' (יחזקאל י יט כ). ואמר דוד 'ולתבנית המרכבה הכרובים זהב לפורשים וסוככים על ארון ברית ה' (דברי הימים א' כח יח), וכן יזכיר תמיד בבית המקדש 'לשם ה' (מלכים א' ה יט), 'לשמך' (שם ח מד), ויאמר בכל פעם ופעם 'ואתה תשמע השמים' (שם ח לב) במדת רחמים, וכתיב (שם ח מד מה) 'והתפללו אל ה' דרך העיר אשר בחרת בה והבית אשר בנית לשמך ושמעת השמים', ובביאור אמר 'כי האמנם ישב אלהים את האדם על הארץ הנה שמים ושמי השמים לא יכלכלוך' (דברי הימים ב' ו יח). וכתיב על הארון 'להעלות משם את ארון האלהים אשר נקרא שם שם ה' צבאות יושב הכרובים עליו' (שמואל ב' ו ב). ובדברי הימים (א' יג ו) 'להעלות משם את ארון האלהים ה' יושב הכרובים אשר נקרא שם', כי השם יושב הכרובים. ע"כ.

עוד כתב הרמב"ן (במדבר א א) וז"ל: אחר שביאר תורת הקרבנות בספר השלישי, התחיל עתה לסדר בספר הזה המצוות שנצטוו בענין אוהל מועד. וכבר הזהיר על טומאת מקדש וקדשיו לדורות, ועתה יגביל את המשכן בהיותו במדבר, כאשר הגביל הר סיני בהיות הכבוד שם. צוה 'והזר הקרב יומת' (במדבר א נא), כאשר אמר 'כי סקול יסקל' (שמות יט יג). וצוה 'ולא יבאו לראות כבלע את הקדש ומתו' (במדבר ד כ), כאשר הזהיר שם 'פן יהרסו אל ה' לראות' וגו' (שמות יט כא). וצוה 'ושמרתם את משמרת הקדש ואת משמרת המזבח' (במדבר יח ה), כאשר אמר שם 'וגם הכהנים הנגשים אל ה' יתקדשו' וגו' (שמות יט כב), 'והכהנים והעם' וגו' (שמות יט כד). והנה צוה איך תהיה משמרת המשכן וכליו, ואיך יחנו סביב 'ייעמוד העם מרחוק'. והכהנים הנגשים אל ה', איך יתנהגו בו בחנותו, ובשאת אותו, ומה

## ❖ היכל עולמים ❖

יעשו במשמרתו. והכל מעלה למקדש וכבוד לו, כמו שאמרו, אינו דומה פלטרין של מלך שיש לו שומרין, לפלטרין שאין לו שומרין.

והספר הזה כולו במצוות שעה שנצטוו בהם בעמדם במדבר, ובניסים הנעשים להם, לספר כל מעשה ה' אשר עשה עמהם להפליא. וסיפר כי החל לתת אויביהם לפניהם לחרב, וצוה איך תחלק הארץ להם. ואין בספר הזה מצוות נוהגות לדורות, זולתי קצת מצוות בעניני הקרבנות שהתחיל בהן בספר הכהנים, ולא נשלם שם, והשלימן בספר הזה. במדבר סיני. בעבור שהפסיק במצות השמיטה והיובל, שהיו בהר סיני, חזר ואמר כאן שהיה הדבור הזה 'באהל מועד', ככל המצוות אשר הזכיר מתחילת ספר ויקרא. וכן יהיו כלם מכאן ואילך 'באהל מועד', כי מעת שהוקם המשכן 'ויקרא אליו ה' מאהל מועד' לא מדבר לו אלא משם. ע"כ.

**טז.** בווהר הקדוש (פרשת ויחי דף רלא.): בגין דאיהו רנא צמיקא סתימא דכל סתימן. ועלמא לא אתברי, עד דנטל אבנא חדא, ואיהו אבנא דאתקרי אבן שתיה, ונטל לה קודשא בריך הוא, וזרק לה לגו תהומא, ואתנעץ מעילא לתתא, ומניה אשתיל עלמא. ואיהי נקודה אמצעיתא דעלמא, ובהאי נקודה קיימא קדש הקדשים. הדיא הוא דכתיב, (איוב לח) או מי ירה אבן פנתה. כמא דאת אמר, (ישעיה כח) אבן בתן פנת יקרת. וכתיב, (תהלים קיח) אבן מאסו הבונים היתה לראש פנה.

תרגום: משום שהוא סוד עמק, נסתר כל הנסתרים, והעולם לא נברא עד שנטל אבן אחת, והיא אבן שנקראת אבן שתיה, ולקח אותה הקדוש ברוך הוא וזרק אותה לתוך התהום, וננצצה מלמעלה למטה, וממנה נשתל העולם, והיא נקדה באמצע העולם, ובנקדה זו עומד קדש הקדשים. זהו שכתוב (איוב לח) או מי ירה אבן פנתה, כמו שנאמר (ישעיה כח) אבן בתן פנת יקרת, וכתוב (תהלים קיח) אבן מאסו הבונים היתה לראש פנה.

תא חזי, האי אבן אתברי מאשא ומרוחא וממיא, ואתגליד מכלהו, ואתעביד אבנא חדא, וקיימא על תהומי, ולזמנין נבעין מניה מיא, ואתמליין תהומי. והאי אבנא קיימא לאת באמצעיתא דעלמא, והאי איהו אבן דקיים ואשתיל יעקב, שתילו וקיימא דעלמא. הדיא הוא דכתיב, (בראשית לא) ויקח יעקב אבן וירימה מצבה.

תרגום: בא ראה, אבן זו נכרתה מאש ומרוח וממים, ונגלדה מכלם, ונעשתה אבן אחת, ועומדת על התהומות, ולפעמים נובעים ממנו מים ומתמלאים התהומות, ואבן זו עומדת

## ❖ היכל עולמים ❖

לאות באמצע העולם, וזוהי אבן שהעמיד והשתיל יעקב שתילת וקיום העולם. זהו שכתוב (בראשית לא) ויקח יעקב אבן וירימה מצבה.

והאבן הזאת אשר שמתה מצבה וגו', (בראשית כח כב) וכי האי אבן שני ליה יעקב. והא האי אבן אתברי בקדמיתא, כד ברא קודשא בריה הוא עלמא. אלא דשוי לה [נ"א וכי השתא שוי ליה יעקב. והא עד לא אתברי עלמא הוות, אלא דיעקב שוי לה] קיומא דלעילא ותמא, ועל דא אשר שמתה מצבה כתיב. מאי אשר שמתה, דכתיב, יהיה בית אלהים, דשני מדורא דלעילא הקא.

תרגום: והאבן הזאת אשר שמתה מצבה וגו'. וכי אבן זאת שם לו יעקב, והרי אבן ה את נבראה בתחלה, כשברא הקדוש ברוך הוא את העולם, אלא ששם אותה [נ"א וכי כעת שם אותה יעקב, והרי עד שלא נברא העולם היתה, אלא שיעקב שם אותה] קיום שלמעלה ולמטה, ועל זה אשר שמתה מצבה כתוב. מה זה אשר שמתה, שכתוב יהיה בית אלהים, ששם מדור שלמעלה כאן.

תא חזי, האי אבן אית עלה שבעה עינים. כמה דאת אמר, (זכריה ג) על אבן אחת שבעה עינים, על מה אתקריאת שתיה. חד דמנה אשתיל עלמא. וחד, שתיה. שת יה, דשני קודשא בריה הוא לה, לאתברכא מנה עלמא, בגין דעלמא מנה מתברכא.

תרגום: בא ראה, על אבן זו יש שבעה עינים, כמו שנאמר (זכריה ג) על אבן אחת שבעה עינים. על מה נקראת שתיה, אחד – שממנה השתל העולם, ואחד שתיה – שת יה, ששם אותה הקדוש ברוך הוא להתברך ממנה העולם, בשביל שממנה מתברך העולם.

ותא חזי, בשעתא דעאל שמשא, הני כרובים דקיימין בהאי דוכתא, והוו יתבי באת, הוו אקשן גדפיהו לעיל, ופרשי לון, ואשתמע קול נגונא דגדפיהו לעילא, וכדין שראן לנגנא אינון מלאכין, דאמרי שירתא בשירותא דליליא, בגין דיסלק יקריה דקודשא בריה הוא, מתמא לעילא. ומאי שירתא הוו אמרו, ההוא נגונא דגדפיהו דכרובים, (תהלים קלד) הנה ברכו את ה' כל עבדי ה' וגו', שאו ידיכם קדש וגו', וכדין (אינון) איהו שירתא לאינון מלאכי עלאי לזמרא.

תרגום: ובא וראה, בשעה שנכנס השמש, הכרובים הללו שעומדים במקום הזה והיו יושבים באות, היו מקישים כנפיהם למעלה ופורשים אותם, ונשמע קול נגון הכנפים למעלה, ואז מתחילים לנגן אותם המלאכים שאומרים שירה בראשית הלילה, בשביל שיעלה כבוד הקדוש ברוך הוא מלמטה למעלה. ואיוו שירה היו אומרים, אותו נגון כנפי הכרובים, (תהלים קלד)

## ❖ היכל עולמים ❖

הנה ברכו את ה' כל עבדי ה' וגו', שאו ידיכם קדש וגו', ואז [הם] היא שירה לאותם מלאכים עליונים לומר.

במשמרתא תניינא, הני כרובים אקשי גדפיהו לעילא, ואשתמע קול נגונא דלהון, וכדין שראן לנגנא אינון מלאכין דקיימין במשמרתא תניינא. ומאי שירתא הוּו אמרי בהאי שעטא, נגונא דגדפיהו דכרובים, (תהלים קכה) הבטחים בה' כהר ציון לא ימוט וגו'. וכדין [ההוא] איהו [שירתא] שירותא לאינון דקיימי בהאי משמרה תניינא לנגנא.

תרגום: במשמרת השניה הכרובים הללו מקישים כנפיהם למעלה, ונשמע קול נגונם, ואז מתחילים לנגן אותם המלאכים שעומדים במשמרת השניה. ואיזו שירה היו אומרים בשעה הזו, נגון כנפי הכרובים, (תהלים קכה) הבטחים בה' כהר ציון לא ימוט וגו'. ואז [אותה] היא [שירה] תחלה לאותם העומדים במשמרת השניה הוא לנגן.

במשמרה תליתאה, הני כרובים אקשו גדפיהו ואמרי שירתא, ומאי היא. (תהלים קיג) הללויה הללו עבדי ה' וגו', יהי שם ה' מבורך וגו', ממזרח שמש וגו'. כדין אינון מלאכין דקיימי במשמרה תליתאה, בלהו אמרי שירתא.

תרגום: במשמרת השלישית הכרובים הללו מקישים כנפיהם ואומרים שירה, ומה היא, (שם קיג) הללויה הללו עבדי ה' וגו', יהי שם ה' מבורך וגו', ממזרח שמש וגו'. אז אותם מלאכים שעומדים במשמרת השלישית, כלם אומרים שירה.

וכלהו כוכבי ומזלי דברקיעא פתחי שירתא. כמה דכתיב, (איוב לח) ברן יחד כוכבי בקר ויריעו כל בני אלהים. וכתיב, (תהלים קמח) הללוהו כל כוכבי אור, דהא אינון כוכבי דנהורא, מנגנן על נהורא (ס"א דמנן על שירתא).

תרגום: וכל הכוכבים ומזלות הרקיע פותחים בשירה, כמו שכתוב (איוב לח) ברן יחד כוכבי בקר ויריעו כל בני אלהים, וכתוב (תהלים קמח) הללוהו כל כוכבי אור, שהרי אותם כוכבי האור מנגנים על אור (שממנים על השירה).

כד אתי צפרא, וכדין נטלי שירתא אבתייהו דישראל (ס"א ישראל) לתתא, וסלקא יקריה דקודשא בריך הוא, מתתא ומלעילא. ישראל לתתא ביממא, ומלאכי עלאי לעילא בלילא, וכדין אשתלים שמה קדישא בכל סטרין.

תרגום: בשמגיע הבקר, ואז לוקחים שירה אחרי ישראל למטה, ועולה כבוד הקדוש ברוך הוא מלמטה ומלמעלה. ישראל למטה ביום, ומלאכים עליונים למעלה בליילה, ואז נשתלים השם הקדוש בכל הצדדים.

## ❖ היכל עולמים ❖

יז. פרשת הארון (שמות כה י-כב): (י) וְעָשׂוּ אֲרוֹן עֲצֵי שִׁטִּים אֲמֵתִים וְחֲצִי אָרְכּוֹ וְאִמָּה וְחֲצִי רָחְבוֹ וְאִמָּה וְחֲצִי קָמָתוֹ: (יא) וְצִפִּיתָ אֹתוֹ זָהָב וְזָהָב טְהוֹר מִבַּיִת וּמִחוּץ תִּצְפְּנֵנּוּ וְעָשִׂיתָ עָלָיו זָרָהָב סָבִיב: (יב) וְיִצְקָתָ לּוֹ אַרְבַּע טַבַּעֲתַי זָהָב וְנִתְּתָהּ עַל אַרְבַּע פְּעֻמָּתָיו וְשִׁתִּי טַבַּעֲתַי עַל צִלְעוֹ הָאֶחָת וְשִׁתִּי טַבַּעֲתַי עַל צִלְעוֹ הַשְּׁנִייתָ: (יג) וְעָשִׂיתָ בְּדֵי עֲצֵי שִׁטִּים וְצִפִּיתָ אֹתָם זָהָב: (יד) וְהִבַּאתָ אֶת הַבְּדָדִים בְּטַבַּעֲתַי עַל צִלְעוֹת הָאָרוֹן לְשֵׂאת אֶת הָאָרוֹן בָּהֶם: (טו) בְּטַבַּעֲתַי הָאָרוֹן יִהְיוּ הַבְּדָדִים לֹא יִסְרוּ מִמֶּנּוּ: (טז) וְנִתְּתָ אֶל הָאָרוֹן אֶת הָעֵדוּת אֲשֶׁר אֲתֵן אֵלֶיךָ: (יז) וְעָשִׂיתָ כַּפֹּרֶת זָהָב טְהוֹר אֲמֵתִים וְחֲצִי אַרְבָּה וְאִמָּה וְחֲצִי רַחְבָּהּ: (יח) וְעָשִׂיתָ שְׁנַיִם כְּרָבִים זָהָב מְקֻשָּׁה תַעֲשֶׂה אֹתָם מִשְׁנֵי קְצוֹת הַכַּפֹּרֶת: (יט) וְעָשִׂה כְּרוֹב אֶחָד מְקֻצָּה מְזָה וּכְרוֹב אֶחָד מְקֻצָּה מְזָה מִן הַכַּפֹּרֶת תַעֲשֶׂה אֶת הַכְּרָבִים עַל שְׁנֵי קְצוֹתָיו: (כ) וְהָיוּ הַכְּרָבִים פְּרָשֵׁי כַנָּפַיִם לְמַעַלָּה סֹכְכִים בְּכַנְפֵיהֶם עַל הַכַּפֹּרֶת וּפְנֵיהֶם אִישׁ אֶל אֶחָיו אֶל הַכַּפֹּרֶת יִהְיוּ פְּנֵי הַכְּרָבִים: (כא) וְנִתְּתָ אֶת הַכַּפֹּרֶת עַל הָאָרוֹן מִלְמַעְלָה וְאֶל הָאָרוֹן תִּתֵּן אֶת הָעֵדוּת אֲשֶׁר אֲתֵן אֵלֶיךָ: (כב) וְנוֹעַדְתִּי לְךָ שֵׁם וְדִבַּרְתִּי אֲתָךְ מֵעַל הַכַּפֹּרֶת מִבֵּין שְׁנֵי הַכְּרָבִים אֲשֶׁר עַל אֲרוֹן הָעֵדוּת אֶת כָּל אֲשֶׁר אֶצְוֶה אוֹתָךְ אֶל בְּנֵי יִשְׂרָאֵל:

רש"י: (י) ועשו ארון. כמין ארונות שעושים בלא רגלים, עשויים כמין ארגז שקורין אישקרי"ן בלע"ז, יושב על שוליו: (יא) מבית ומחוץ תצפנו. שלשה ארונות עשה בצלאל, שתיים של זהב ואחד של עץ, וארבע כתלים ושולים לכל אחד ופתוחים מלמעלה, נתן של עץ בתוך של זהב ושל זהב בתוך של עץ, וחפה שפתו העליונה בזהב, נמצא מצפה מבית ומחוץ: זר זהב. כתר מקיף לו סביב למעלה משפתו, שעשה הארון החיצון גבוה מן הפנימי עד שעלה למול עובי הכפורת ולמעלה המנו משהו, וכשהכפורת שוכב על עובי הכתלים, עולה הזר למעלה מכל עובי הכפורת כל שהוא, והוא סימן לכתר תורה: (יב) ויצקת. לשון התכה כתרגומו: פעמתיו. כתרגומו זותיה. ובזויות העליונות סמוך לכפרת היו נתונות שתיים מכאן ושתיים מכאן לרחבו של ארון, והבדים נתונים בהם, וארכו של ארון מפסיק בין הבדים, אמתים וחצי בין בד לבד, שיהיו שני בני אדם, הנושאים את הארון, מהלכין ביניהם, וכן מפורש במנחות בפרק שתי הלחם (צה): ושתי טבעות על צלעו האחת. הן הן הארבע טבעות שבתחלת המקרא, ופרש לך היכן היו, והוי"ו זו יתרה היא ופתרונו כמו שתי טבעות, ויש לך לישבה כן ושתיים מן הטבעות האלו על צלעו האחת: צלעו. צדו: (יג) בדי. מוטות: (טו) לא יסרו ממנו. לעולם: (טז) ונתת אל הארון. כמו בארון: העדות. התורה שהיא לעדות ביני וביניכם, שצויתי אתכם מצות הכתובות בה: (יז) כפרת. כסוי על הארון שהיה פתוח מלמעלה ומניחו עליו כמין דף: אמתים וחצי ארכה. כארכו של ארון, ורחבה כרחבו של ארון, ומנחת על עובי הכתלים ארבעתם, ואף על פי שלא נתן שעור

## ❖ היכל עולמים ❖

לעביה, פרשו רבותינו שהיה עביה טפח: (יה) כרבים. דמות פרצוף תינוק להם: מקשה תעשה אתם. שלא תעשם בפני עצמם ותחברם בראשי הכפרת לאחר עשיתם כמעשה צורפים, שקורין שולדי"ץ אלא הטל זהב הרבה בתחלת עשית הכפרת והכה בפטיש ובקרנס באמצע, וראשין בולטין למעלה וצייר הכרובים בבליטת קצותיו: מקשה. בטידי"ץ בלע"ז. כמו (דניאל ה ו) דא לדא נקשן: קצות הכפורת. ראשי הכפרת: (יט) ועשה כרוב אחד מקצה. שלא תאמר שנים כרובים לכל קצה וקצה, לכך הצרך לפרש כרוב אחד מקצה מזה: מן הכפרת. עצמה תעשו את הכרובים. זהו פרושו של מקשה תעשה אותם, שלא תעשם בפני עצמם ותחברם לכפרת: (כ) פרשי כנפים. שלא תעשה כנפיהם שוכבים, אלא פרושים וגבוהים למעלה אצל ראשיהם, שיהא עשרה טפחים בחלל בין הכנפים לכפרת, כדאיתא בסכה (ה:): (כא) ואל הארן תתן את העדות. לא ידעתי למה נכפל, שהרי כבר נאמר (פסוק טז) ונתת אל הארון את העדות. ויש לומר שבא ללמד, שבעודו ארון לבדו בלא כפרת, יתן תחלה העדות לתוכו, ואחר כך יתן את הכפרת עליו. וכן מצינו כשהקים את המשכן נאמר (שמות מ כ) ויתן את העדות אל הארון, ואחר כך ויתן את הכפורת על הארון מלמעלה: (כב) ונועדתי. כשאקבע מועד לך לדבר עמך, אותו מקום אקבע למועד שאבא שם לדבר אליך: ודברתי אתך מעל הכפורת. ובמקום אחר הוא אומר (ויקרא א א) וידבר ה' אלי מזהל מועד לאמר, זה המשכן מחוץ לפרכת, נמצאו שני כתובים מכחישים זה את זה, בא הכתוב השלישי והכריע ביניהם (במדבר ז פט) ובבא משה אל אהל מועד וישמע את הקול מדבר אליו מעל הכפרת וגו', משה היה נכנס למשכן וכיון שבא בתוך הפתח, קול יורד מן השמים לבין הכרובים, ומשם יוצא ונשמע למשה באהל מועד: ואת כל אשר אצוה אותך אל בני ישראל. הרי וי"ו זו יתרה וטפלה, וכמוהו הרבה במקרא, וכה תפתר ואת אשר אדבר עמך שם, את כל אשר אצוה אותך אל בני ישראל הוא.

**יח.** צנצנת המן (שמות טז לב-לד): (לב) ויאמר משה זה הדבר אשר צוה יהוה מלא העמור ממנו למשמרת לדרתיתכם למען יראו את הלחם אשר האכלתי אתכם במדבר בהוציא אתכם מארץ מצרים: (לג) ויאמר משה אל אהרן קח צנצנת אחת ותן שמה מלא העמור מן והנח אותו לפני יהוה למשמרת לדרתיתכם: (לד) כִּאֲשֶׁר צוה יהוה אל משה ויניחנה אהרן לפני העדת למשמרת:

רש"י: (לב) למשמרת. לגניזה: לדרתיתכם. בימי ירמיהו כשהיה ירמיהו מוכיחם, למה אין אתם עוסקים בתורה והם אומרים נניח מלאכתנו ונעסוק בתורה, מהיכן נתפרנס, הוציא להם צנצנת המן ואמר להם (ירמיה ב לא) הדור אתם ראו דבר ה', שמעו לא נאמר אלא ראו, בזה נתפרנסו אבותיכם, הרבה שלוחין יש לו למקום להכין מזון ליראיו: (לג) צנצנת. צלוחית של



## ❖ היכל עולמים ❖

חרס, כתרגומו: והנח אתו לפני ה'. לפני הארון, ולא נאמר מקרא זה עד שנבנה אהל מועד, אלא שנכתב כאן בפרשת המן.

**יט.** המטה של אהרן הכהן (במדבר יז טז-כז): (טז) וַיִּדְבֹר יְהוָה אֶל מֹשֶׁה לֵאמֹר: (יז) דַּבֵּר אֶל בְּנֵי יִשְׂרָאֵל וְקַח מֵאֵתְם מֶטֶה מֶטֶה לְבֵית אָב מֵאֵת כָּל נְשִׂאֵיהֶם לְבֵית אֲבֹתָם שְׁנַיִם עָשָׂר מִטּוֹת אִישׁ אֶת שְׁמוֹ תִּכְתֹּב עַל מֶטֶה: (יח) וְאֵת שֵׁם אֲהֲרֹן תִּכְתֹּב עַל מֶטֶה לְוִי כִּי מֶטֶה אֶחָד לְרֹאשׁ בֵּית אֲבוֹתָם: (יט) וְהִנַּחְתֶּם בְּאֵהָל מוֹעֵד לִפְנֵי הָעֵדוּת אֲשֶׁר אֲנִי עֹשֶׂה לָכֶם שְׁמָה: (כ) וְהָיָה הָאִישׁ אֲשֶׁר אֲבָחַר בּוֹ מִטְּהוּ יִפְרָח וְהִשְׁכַּתִּי מֵעַלֵי אֶת תְּלֻנּוֹת בְּנֵי יִשְׂרָאֵל אֲשֶׁר הֵם מְלִינִם עֲלֵיכֶם: (כא) וַיִּדְבֹר מֹשֶׁה אֶל בְּנֵי יִשְׂרָאֵל וַיִּתְּנוּ אֵלָיו כָּל נְשִׂאֵיהֶם מֶטֶה לְנִשְׂיָא אֶחָד מִטְּהָ לְנִשְׂיָא אֶחָד לְבֵית אֲבֹתָם שְׁנַיִם עָשָׂר מִטּוֹת וּמִטְּהָ אֲהֲרֹן בְּתוֹךְ מִטּוֹתָם: (כב) וַיִּנַּח מֹשֶׁה אֶת הַמִּטָּה לִפְנֵי יְהוָה בְּאֵהָל הָעֵדוּת: (כג) וַיְהִי מִמַּחֲרַת וַיָּבֵא מֹשֶׁה אֶל אֵהָל הָעֵדוּת וְהִנֵּה פָּרַח מִטְּהָ אֲהֲרֹן לְבֵית לְוִי וַיֵּצֵא פָּרַח וַיֵּצֵץ צִיץ וַיִּגְמַל שְׂקָדִים: (כד) וַיֵּצֵא מֹשֶׁה אֶת כָּל הַמִּטָּה מִלִּפְנֵי יְהוָה אֶל כָּל בְּנֵי יִשְׂרָאֵל וַיִּרְאוּ וַיִּקְחוּ אִישׁ מִטְּהוּ: (כה) וַיֹּאמֶר יְהוָה אֶל מֹשֶׁה הֲשִׁב אֶת מִטְּהָ אֲהֲרֹן לִפְנֵי הָעֵדוּת לְמִשְׁמַרְתָּ לְאוֹת לְבְנֵי מְרִי וְתִכַּל תְּלוּנֹתָם מֵעַלֵי וְלֹא יִמָּתוּ: (כו) וַיַּעַשׂ מֹשֶׁה כַּאֲשֶׁר צִוָּה יְהוָה אֹתוֹ כֵּן עָשָׂה:

**כ.** הארגו ששיגרו פלישתים דורון לאלקי ישראל (שמואל א' ו ב-יח): (ב) וַיִּקְרְאוּ פְּלִשְׁתִּים לְכַהֲנִים וְלַקְּסָמִים לֵאמֹר מַה נַּעֲשֶׂה לְאַרְוֹן יְהוָה הַדּוֹעֵנֵנוּ בְּמַה נִּשְׁלַחְנֵנוּ לְמִקְוֹמוֹ: (ג) וַיֹּאמְרוּ אִם מְשֻׁלְחִים אֶת אַרְוֹן אֱלֹהֵי יִשְׂרָאֵל אֵל תִּשְׁלַחוּ אֹתוֹ רִיקָם כִּי הֲשִׁב תִּשְׁיָבוּ לוֹ אֲשֶׁם אֹז תִּרְפְּאוּ וְנִדְעַע לָכֶם לְמַה לֹּא תִסּוּר יָדוֹ מִכֶּם: (ד) וַיֹּאמְרוּ מַה הָאֲשֶׁם אֲשֶׁר נִשְׁיָב לוֹ וַיֹּאמְרוּ מִסְפַּר סַרְנֵי פְּלִשְׁתִּים חֲמִשָּׁה (עפ"י) טַחְרִי זָהָב וְחֲמִשָּׁה עֶכְבְּרֵי זָהָב כִּי מִזְּבֹה אַחַת לְכָלֶם וְלַסַּרְנֵיכֶם: (ה) וַעֲשִׂיתֶם צִלְמֵי (עפ"יכ) טַחְרִיכֶם וְצִלְמֵי עֶכְבְּרִיכֶם הַמְּשַׁחִיתִם אֶת הָאָרֶץ וְנִתְּתֶם לְאֱלֹהֵי יִשְׂרָאֵל כְּבוֹד אוֹלֵי יִקַּל אֶת יָדוֹ מֵעַלְיֶכֶם וּמֵעַל אֱלֹהֵיכֶם וּמֵעַל אֲרָצְכֶם: (ו) וְלִמָּה תִכְבְּדוּ אֶת לְבַבְכֶם כַּאֲשֶׁר כְּבָדוּ מִצְרַיִם וּפְרַעֲהָ אֶת לְבָם הֲלוֹא כַּאֲשֶׁר הִתְעַלַּל בְּהֶם וַיִּשְׁלַחוּם וַיִּלְכוּ: (ז) וְעַתָּה קַחוּ וַעֲשׂוּ עֲגֹלָה חֲדָשָׁה אַחַת וּשְׁתֵי פְרוֹת עֲלוֹת אֲשֶׁר לֹא עֲלָה עֲלֵיהֶם עַל וְאִסְרֹתֶם אֶת הַפְּרוֹת בְּעֲגֹלָה וְהִשְׁבִּיתֶם בְּנֵיהֶם מֵאֲחֵרֵיהֶם הַבֵּיתָה: (ח) וְלִקְחֹתֶם אֶת אַרְוֹן יְהוָה וְנִתְּתֶם אֹתוֹ אֶל הָעֲגֹלָה וְאֵת כָּלֵי הַזָּהָב אֲשֶׁר הִשְׁבַּתְתֶּם לוֹ אֲשֶׁם תִּשְׁיָמוּ בְּאַרְגָּזוֹ מִצְדוֹ וְשִׁלַּחְתֶּם אֹתוֹ וְהִלֵּךְ: (ט) וַיֹּרְאִיתֶם אִם דֶּרֶךְ גְּבוּלוֹ יַעֲלֶה בֵּית שְׁמֶשׁ הוּא עֹשֶׂה לָנוּ אֶת הַרְעָה הַגְּדוּלָה הַזֹּאת וְאִם לֹא וַיִּדְעֵנוּ כִּי לֹא יָדוּ נִגְעָה בְּנוֹ מִקְרָה הוּא הָיָה לָנוּ: (י) וַיַּעֲשׂוּ הָאֲנָשִׁים כֵּן וַיִּקְחוּ שְׁתֵּי פְרוֹת עֲלוֹת וַיֹּאסְרוּם בְּעֲגֹלָה וְאֵת בְּנֵיהֶם כָּלוּ בְּבֵית: (יא) וַיִּשְׁמוּ אֶת אַרְוֹן יְהוָה אֶל הָעֲגֹלָה וְאֵת הָאַרְגָּז וְאֵת עֶכְבְּרֵי הַזָּהָב וְאֵת צִלְמֵי טַחְרֵיהֶם: (יב) וַיִּשְׁרְנָה הַפְּרוֹת בְּדֶרֶךְ עַל דֶּרֶךְ בֵּית שְׁמֶשׁ בְּמִסְלָה אַחַת הִלְכוּ הִלֵּךְ וְגָעוּ וְלֹא סָרוּ יָמִין וּשְׂמֹאל וְסַרְנֵי פְּלִשְׁתִּים הִלְכִים אַחֲרֵיהֶם עַד גְּבוּל בֵּית שְׁמֶשׁ: (יג)

## ❖ היכל עולמים ❖

ובית שמש קצרים קציר חטים בעמק וישאו את עיניהם ויראו את הארון וישמחו לראות: (יד) והעגלה באה אל שדה יהושע בית השמשי ומעמד שם ושם אבן גדולה ויבקעו את עצי העגלה ואת הפרות העלו עלה ליהוה: (טו) והלויים הורידו את ארון יהוה ואת הארגז אשר אתו אשר בו כלי זָהב וישמו אל האבן הגדולה ואנשי בית שמש העלו עלות ויזבחו זבחים ביום ההוא ליהוה: (טז) והמשה סרני פלשתים ראו וישבו עקרון ביום ההוא: (יז) ואלה טחרי הזָהב אשר השיבו פלשתים אשם ליהוה לאשדוד אחד לעזה אחד לאשקלון אחד לגת אחד לעקרון אחד: (יח) ועכברי הזָהב מספר כל ערי פלשתים לחמשת הסרנים מעיר מבצר ועד כפר הפרזי ועד אבל הגדולה אשר הגיחו עליה את ארון יהוה עד היום הנה בשדה יהושע בית השמשי:

בתנא דבי אליהו רבה (פרק יא): וכשהיו הפרות מהלכין בדרך היו הפרות נושאים את קולן ואמרו שירה, וכך אמרו, רני רני השיטה התנופפי ברוב הדרך המחושקה ברקמי הזהב המהוללה בדביר ארמון המפואר בעדי עדיים. שנאמר וישרנה הפרות בדרך על דרך בית שמש'. ע"כ. ובגמרא (ע"ז כד): יש כמה דעות איזה שירה אמרו.

ברש"י (ע"ז כד): השיטה. ארון עצי שטים: התנופפי. התרוממי: המחושקת. קשורה כמו וחשוקיהם כסף (שמות כז): בריקמי זהב. מצופה זהב טהור מבית ומחוץ: המהוללה בדביר ארמון. שספר תורה של משה בתוכו וארון מהולל ומפואר במה שבתוכו: בעדי עדיים. ואין לך עדי גדול מזה.

במהרש"א: רני רני השטה התנופפי וכו' כל כנוי השבחות שבענין זה על השטה נאמר כי עצי השטים שבו הם היו עיקר הארון שהשטה נתקדשה מתחלת נטיעתה במצרים לשם משכן כמפורש במדרשות אבל הזהב בא בנדבה ולא היה רק צפוי לו בפנים ובחוץ. ועוד נראה לפרש, ע"פ מ"ש התוס' בפרק בא לו אהא דאמרין עצי שטים עומדים שמעמידין צפויין נ"ל דאפילו צפוי זהב שע"ג בטל לגבי דידהו דבכל דוכתא העץ בטל לגבי המתכות וכו' ובעצי שטים אינו כן שהרי שלחן של עצי שטים היה ומצופה זהב ואפ"ה תורת כלי עליו שהצפוי בטל לגבי העץ כדאיתא בשלהי חגיגה ויליף ליה התם מקרא. וז"ש רני השטה שיצאת מיד אויב בעבור קדושתך התנופפי ברוב הדרך התרוממי ברוב הדרך שנתהדרת על מעשה הזה המחושקה ברקמי זהב ע' פרש"י. ועי"ל לפי ענינו ע"ש ה' עכברי ועפולי זהב שהתנדבו חמשת סרני פלשתים המהוללה בדביר ארמון פירוש בספר תורה שבהיכל שהיה מונח בה מפוארה בעדי עדים ר"ל בכתר רוחני שהיה לה שהיא כתר השכינה שהיה שורה בין בדי הארון כענין ועתה הורד את עדיך וגו' שהוא כתר רוחני שהיה להם מלמעלה.

וכתב הבן איש חי (בניהו, ע"ז כד): רני רני השטה. נ"ל בס"ד כפל הלשון רני רני כלומר שירון הארון שתי רננות, אחת בשביל לוחות ראשונות, כי איכא מאן דאמר דסבירא ליה

## ❖ היכל עולמים ❖

לוחות ושברי לוחות מונחים בארון, או רני רני פעמים על תורה שבכתב ועל תורה שבעל פה הרמוזה בה. התנופפי ברוב הדרך הוא חלק הנסתר שהוא הדרה של תורה. ועוד י"ל נמי הדרך ר"ל חדרך כמו שאמרו רז"ל על פסוק [תהלים מ"ה ה'] והדרך צלח רכב, אל תקרי הדרך אלא חדרך, שהסוד נעלם בחדרי חדרים של תורה המונחת בארון. המחושקת ברקמי זהב הוא חלק הנגלה שהוא לבוש החיצון שמלוּבש בתוכו הסוד. המהוללה בדביר ארמון רמו לעולם הבריאה כי התורה נתנה לנו מעולם הבריאה ולכך התחילה באות ב'. המפוארה בעדי עדיים רמו ליסוד דחכמה שנקרא עדי עדיים, והטעם כי יסוד דחכמה מלוּבש תוך יסוד דבינה, ויסוד דבינה תוך יסוד דתפארת, ולכן נקרא עדי עדיים, וידוע דהתורה היא בסוד יסוד דחכמה. ועוד י"ל עדי עדיים על פנימיות הסוד והוא חלק חמישי שעולה על ד' חלקים שהם פרד"ס כמ"ש רבינו מה"ר חיים ויטל ז"ל בסוד כל העוסק בתורה לשמה זוכה לדברים הרבה (אבות פ"ו).

**כא.** בווהר הקדוש: בווהר הקדוש (שמות דף קמח): תא חו"י, כתיב בפרשתא דא, עובדא דשמים וארץ וכל אינון חילין דתמן, דהא קודשא בריך הוא לא פקיד למעבד משכנא אלא כעובדי שמים וארץ למהוי כגוונא דדינרא דלעילא ולא תחברא דא בדא, כגוונא דנשמתא וגופא למהוי כלא חד. וכו'.

תרגום: בא ראה, כתוב בפרשה זו מעשה שמים וארץ וכל אותם החילות ששם, שהרי הקב"ה לא צוה לעשות המשכן אלא כמעשה שמים וארץ להיות כדגמת הדירה של מעלה ולהתחבר זה בזה, כדגמת הנשמה והגוף להיות הכל אחד. וכו'.

נער עאל מעלמא לעלמא ואתישבא רוגזא. דיוקנא דא אתפרס בפריסו כפורתא, ואתצירין ביה בנהוא פריסו תרין דיוקנין. חד דכר וחד נוקבא וקיימן תרין רביין עולימין רחימין ברחימו דביקן דא בדא. ורזא דא בראשית ברא אלהים, פריסו כפורתא סתימאה.

תרגום: נער, עולה מעולם לעולם ומתישב הרגז. צורה זו נפרסה בפריסת הכפרת והצטירו בו באותו מסך שתי צורות, אחת זכר ואחת נקבה, ועומדים שני תינוקות עלמים אוהבים דבוקים זה בזה. וסוד זה בראשית ברא אלהים, פריסת כפרת סתומה.

את השמים ואת הארץ תרין כרובין קיימן בדביקו דחביבותא. שמים וארץ לא כתיב, אלא את. לאסגאה תרין כרובין כחדא. כפרת דא פריסא לגו בטמירו דהיכלא ובתרין סטרין קיימן תרין אלין, בראשית סלקא לעילא, רזא דיליה נחמא לתמא.

## ❖ היכל עולמים ❖

תרגום: את השמים ואת הארץ, שני כרובים עומדים בדבקות של חביבות. שמים וארץ לא כתוב, אלא את, לרבות שני כרובים כאחד. כפרת זו פרוסה פנימה בסתרי ההיכל, ובשני צדדים עומדים שני אלו, בראשית עולה למעלה, וסוד שלו יורד למטה.

כגוונא דההוא רנא דבראשית סלקא לעילא לעילא ולא אתרשים ברשימו, נפקא רשימו לתתא ואתעביד מניה כפורתא עילאה רשימא ברשימין תלתא ברנא יהו"ה אלהינו יהו"ה. מאלין תלתא נפקו תלתא אחרנין, ואינון שית. והינו בר"א שית.

תרגום: כדגמת הסוד ההוא של בראשית עולה למעלה למעלה ולא נרשם בסימן, יוצא רשם למטה ונעשית ממנו כפרת עליונה רשומה בשלשה רשומים בסוד יהו"ה אלהינו יהו"ה. מאלו השלשה יצאו שלשה אחרים, והם ששה. וזהו בר"א שית.

אתפרס כפרת דא לסטר דרום ומערב, ואפיק תרין כרובין כחדא דכר ונוקבא, דאשתכחון דא לקבל דא. דרום איהו ראש, כהן בראש ואיהו דכר. מערב איהו נוקבא, בת יחידה. בת היתה לאברהם, ודאי. וכו'.

תרגום: ונפרסה כפרת זו לצד דרום ומערב, והוציא שני כרובים כאחד, זכר ונקבה, שנמצאים זה לעמת זה. דרום הוא ראש, כהן בראש והוא זכר. מערב הוא נקבה, בת יחידה. בת היתה לאברהם, ודאי. וכו'.

כפרת דא אתפרסא לעילא גו ההוא נקודה טמירא, בנהירו קדמאה דאתפרסא, לבתר אתפרס בשלימו ושרייה על ההוא פריסו קדמאה כד אתחפזאן גדפי כרובים על האי כפורת, בגין דאתחפזייה כפורת ולא יהא באתגלייהא. כפורת כפרת כתיב, דכד אתי נהירו עילאה, אינון כרובים בטשי בגדפיהו וסלקי לון לעילא, ואמרין שירתא מסגיא דההוא תדוה דההוא נהירו. כגוונא דא לתתא וכפורתא אתהדר ומאינון תלתא וחד, הוו כרובים ימינא ושמאלא, ימינא שרייה ביה רוחא דלעילא מההוא סטרא, ושמאלא דהוה למערב באהדרותא דכפורתא קאים לגביה בסטר שמאלא, ושרייה ביה רוחא דנוקבא, ואתחבר דא בדא בחביבו דדכר ונוקבא. וכן לכל סטרין באהדרותא דכפורתא, ולעולם תרין אינון, דכר ונוקבא. לתתא ביהא עלמא אינון תרין ולא יתיר.

תרגום: כפרת זו נפרסת למעלה תוך אותה נקדה נעלמת באור הראשון שנפרס, ואחר כך נפרסת בשלמות ושורה על הפריסה הראשונה. וכאשר סוככים כנפי הכרובים על כפרת זו כדי לסוכך על הכפרת שלא תהיה בגלוי, כפורת, כפרת כתוב. וכאשר בא האור העליון, אותם הכרובים מכים בכנפיהם ומעלים אותם למעלה, ואומרים שירה מרבוי השמחה היא של אותו האור. וכדגמת זה הוא למטה, והכפרת חוזרת, ומאותם השלשה והאחד היו כרובים

## ❖ היכל עולמים ❖

ימין ושמאל. הימין שורה בו רוח של מעלה מאותו צד. והשמאלי שהיה למערב בחזרת הכפרת, עומד אצלו בצד שמאלו, ושורה בו רוח נקבה, ומתבררים זה בזה בחביבות של זכר ונקבה. וכן לכל הצדדים בסבוב הכפרת, ולעולם הם שנים, זכר ונקבה, למשה בעולם הזה הם שנים ולא יותר.

ואי תימא לעילא הואיל ולא איצטריך דבקוּתא בפפורתא, איך יתהדר בפפורתא. ודאי בנהוא אהדרותא אתדבק דא בדא ותדיר אתדבק בה כגוונא דכרובים. אינון לעילא קיימין על אַת וניסא, והא אוקימנא רזא דכתיב, פרושי כנפים סוככים ולא כתיב פרושי כנפים סוככים אלא על אַת וניסא הוּו קיימין.

תרגום: ואם תאמר למעלה, הואיל (ולא) צריך דבקוּת בפפורת איך תחזור הכפרת. ודאי באותה החזרה מתדבקים זה בזה ותמיד נדבק בה. וכדגמת הכרובים שהם למעלה, כך עומדים על אות ונס, והרי בארנו הסוד שכתוב פרושי כנפים סוככים, ולא כתוב פרושי כנפים סוככים. אלא על אות ונס היו עומדים.

זמנין ידיעאן הוּו סלקאן גַדפיייהו ופרשי לון לעילא בכל יומא, והוּו מתסדרון ומחפין על כפורתא, ועל דא באַת וניסא הוּו קיימין, בכל אַת דרוּתא עילאָה הוּו אַתִּי ושרייא, ודאי בנהוא אַתִּר דשָארי, אית ביה ממשו וקיימא באַת וניסא. בר נש איהו מעפרא, ועד לא שרא עליה נציצו דרוּתא דלעילא, לית ביה ממשו. כיון דשריא עליה, אית ביה ממשו. כיון דשריא עליה אית ביה ממשו וקיימא בקיומא.

תרגום: זמנים ידועים היו מעלים כנפיהם ופורשים אותם למעלה בכל יום, והיו מסתדרים ומחפים על הכפרת, ועל זה באות ונס היו עומדים. בכל מקום שרוח עליונה היתה באה ושורה, ודאי באותו מקום ששורה יש בו ממשות ועומד באות ונס. בן אדם שהוא מעפר, ועד שלא שורה בו ניצוץ של רוח של מעלה – אין בו ממש. כיון ששורה עליו, יש בו ממשות וקם על צמדו.

ואי תימא דא בלחודוי, תא חוּי, מחוטרא דאֶהרן, דאיהו אַעא בלא ממשו כָלל, כיון דשָדֵר ביה קודשא בריך הוא זעירו דרוּתא, קאים בקיומא ואתעביד בקיומא ביה בריה וממשו. ומה אַעא דלאו אורחיה כפך, כיון דשָדֵר ביה קודשא בריך הוא חַד זעירו דרוּתא, קאים בקיומיה והוּו ביה ממשו. כרובים דאינון קדושה וקיימן בקדושה כגוונא דלעילא על אחת כמה וכמה.

תרגום: ואם תאמר, זה לבדו. בא ראה ממשא אהרן שהוא עץ בלא ממשות כָלל, כיון ששָלַח בו הקדוש ברוך הוא מעט רוח, קם על צמדו ונעשתה ממנו בריה ממש. ומה עץ שאין דרכו

## ❖ היכל עולמים ❖

בכך, כיון ששלח הקדוש ברוך הוא בו מעט רוח, עמד על עמדו והיה בו ממש, כרובים שהם קדושים ועומדים בקדושה כדגמת מעלה על אחת כמה וכמה.

בכל זמנא דישאל הוה זכאין, כרובים הוו דביקן בדביקו אפין באפין. וכו'.

תרגום: בכל זמן שישאל הוה זכאים, הכרובים היו דבוקים בדבוק פנים בפנים. וכו'.

כרובים, רביין, וכלא ברזא חד קיימי, דכתיב (הושע י"א) כי נער ישראל ואהבהו, ובגין כך כלא בחדותא דסיקרא קיימי. כמה דאתחדי דא בחדותא, הכי איהו כלא. ובגין כך נער אינון נערים, ורזא דא אשת נעורים דקיימא על תרין נערים בחדותא עילאה.

תרגום: כרובים, תינוקות, והכל עומד בסוד אחד, שכתוב (הושע יא) כי נער ישראל ואהבהו. ובגלל זה הכל בחדוש הירח תלוי. כמו שמתחדש זה בחדשו, כך הוא הכל. ומשום כך הנער, הם נערים, וזה סוד אשת נעורים, שעומדת על שני נערים בחדוש עליון.

כרובים אנפי עלאי ואנפי זוטרי ודאי הכי אינון, אנפין טמירין לעילא דלא אתגליין, ובגיניהו חדותא דסיקרא ומילוי דילה, אפי זוטרי לתמא. כמה דאוקימנא בפפרת לעילא ותמא ברזא חדא קיימא, את השמים ואת הארץ. אלין רזא דתרין כרובים, חד דכר וחד נוקבא, למהוי דביקין אליו באלין בחביבותא כמה דאתמר, את לאסגאה עילא ותמא כחדא, למהוי רזא דכרובים בכללא חדא.

תרגום: כרובים, פנים גדולות ופנים קטנות, ודאי כך הם. פנים נסתרים למעלה שלא מתגלים, ובגללם חדוש הלבנה ומלוי שלה. פנים קטנות למטה, כמו שבארנו בפפרת, למעלה ומטה בסוד אחד עומדים. את השמים ואת הארץ, אלו הם סוד של שני כרובים, אחד זכר ואחד נקבה, להיות דבוקים אלו באלו בחביבות, כמו שנתבאר את – לרבות מעלה ומטה כאחד, להיות סוד הכרובים בכלל אחד.

כתיב (תהלים ק) עבדו את ה' בשמחה, חדותא דתרין כרובין. דהא רביין, כל מה (מאן) דשארי בגווייהו, אתהדרו אנפוי כרבייא ותדי עמהון. ורזא דא כיון דשארי עליהו מאן דשארי, אתהדר נער בחידו דכלא וברעותא, אף על גב דאתיאי בדינא על עלמא, כיון דשארי עליהו אתהדר בחדוה, נער קטירא בחידו ועלמא אתהדר ברחמי, (נ"א ברתחי) מאן דאיהו ברוגזא ייתון לגביה נער וישתכך רוגזיה, ויתהדר בחדוה ושוי גרמיה כרבייא, וכדין כלא בחידו.

תרגום: כתוב (תהלים ק) עבדו את ה' בשמחה, שמחה של שני הכרובים. שהרי תינוקות, כל מה (מי) שנמצא ביניהם, חוזרות פניו כתינוק ושמח עמהם. וסוד זה, כיון ששורה עליהם מי

## ❖ היכל עולמים ❖

ששורה, חוזר נער בשמחה של הכל וברצון. אף על גב שחוזר בדין על העולם, כיון ששורה עליהם, חוזר בשמחה, נער קשור בשמחה, והעולם חוזר ברחמים (ברגז). מי שהוא ברגז, יביאו אצלו תינוק וישקט רגזו, ויחזר בשמחה ויעשה עצמו כתינוק, ואז הכל בשמחה.

ועל רזא דסתרא דא, כי נער ישראל ואהבהו לית רחימו ורחיבוו בר ברכי'א. כתיב (שמות ל"ג) ויהושע בן נון נער לא ימיש, הוה קאים גו משכנא דמשה. בגין דהווא אהל, אהל דמשה הוה. ובשעתא דשכינתא הוה אתי'א, אשתכח תמן יהושע דאיהו נער, ומיד הוה בחידו ורעו דחדוה ויהושע אנפוי דסיהרא בכלא בכל רזין דיליה הכי הוה, כיון דמשכנא אתבני, לא איצטריך יהושע למהוי תמן, אלא כרובים הוו תמן ומשתכחי בחיבוו דא ברא אנפין באנפין כרכי' בחידו. וכיון דשארי עליהו, מיד כלא בחידו ודינא לא אשתכח כלל.

תרגום: ועל סוד זה נאמר כי נער ישראל ואהבהו. אין אהבה ורחיבות, רק בנער. כתוב (שמות לג) ויהושע בן נון נער לא ימיש. הנה עומד תוך המשכן של משה, בגלל שאותו אהל הנה אהל משה, ובשעה שהשכינה היתה באה, נמצא שם יהושע שהוא נער, ומיד הנה בשמחה וברצון של השמחה, ויהושע שפגיו הם פלכנה בכל, בכל הסודות שלו כף הנה. וכיון שנבנה המשכן, לא הנה צריך יהושע להיות שם, אלא כרובים היו שם ונמצאים בחיבות זה בזה, פנים בפנים כנערים בשמחה. וכיון ששורה עליהם, מיד הכל בשמחה ודין לא נמצא כלל.

בגין כף קודשא בריך הוא דרעותיה בעמא דישראל בעא לאחזאה עובדא לתמא, לאתערא רחמי ולאעברא דינא דלא ישלוט עליהו כלל, ויהון תדיר בתדוה עמיה. זכאין אינון בעלמא דין ובעלמא דאתי.

תרגום: בגלל זה הקב"ה, שרצונו בעם ישראל, רצה להראות מעשה למשה, לעורר רחמים ולהעביר דין שלא ישלט עליהם כלל, ויהיו תמיד בשמחה עמו. זכאים הם בעולם הזה ובעולם הבא.

במדרש רבה (במדבר ד יג): ובא אהרן ובניו בנסע המחנה וגו', אמר הקדוש ברוך הוא למשה בשעה שיהיו מפרקין את המשכן לא יהיו בני קהת מפרקין את הפרכת מפני הארץ אלא יהיו בני אהרן נכנסין והן מפרקין אותם מפני שהם כהנים. ושנו רבותינו (מדות א א): הכהנים שומרים מבפנים והלויים מבחוץ, מחצת הכהנים גדולה ממחצת הלויים, ומה היו בני אהרן עושין כשהיו מורידים את הפרכת, אמר רבי חמא בר רבי חנינא כף היו קונטסין גדולים וצינורות של זהב בראשיתן, ויש אומרים של ברזל, והיו מגביהין את הפרכת בקונטסין

## ❖ היכל עולמים ❖

ופורקין את הקורקסין, ואף על פי כן לא היו משפילין אותה בבת אחת, כדי שלא יראו הארון, אלא משפילין קמעה קמעה עד שיורידוהּ וכסו את הארון, מנין שכן האלהים אומר למשה, שגאמר: ובא אהרן ובניו וגו'. אמרו הפרכת היתה דומה לוילון ועביה טפה, ועל שבעים ושנים נימין נארגת ועל כל נימא ונימא עשרים וארבעה חוטין, ושלש מאות כהנים מטבילין אותה, ושני כהנים גדולים נושאים אותה בקונטסין מפני הארון, ואחר כך נותנין עליו כסוי עור תחש, שלא יראה בארון כלום, הָדָא הוא דכתיב (במדבר ד ו): ונתנו עליו כסוי עור תחש וגו'. רבי נתן אומר חביב מעשה הארון ככסא הכבוד של מעלה, שגאמר (שמות טו יז): מִכּוֹן לְשִׁבְתָּךְ פְּעֻלָּתָהּ, שֶׁהִמְקִדְשׁ מִכּוֹן כְּנֻגַד בֵּית הַמִּקְדָּשׁ, וְהָאָרוֹן כְּנֻגַד הַכֶּסֶא, עֲשֵׂה לְמַעְלָה הַיְמִנּוּ כַּפְרֵת, כְּשֹׂרְפִים שֶׁהֵם עוֹמְדִים מִמַּעַל לוֹ. עֲשֵׂה בּוֹ שְׁנֵי כְרוּבִים שֶׁהֵם חִבִּיבִים כְּנֻגַד שָׁמַיִם וָאָרֶץ, שֶׁהִיָּה בָּהֶם מוֹשְׁבּוֹ שֶׁל הַקְּדוֹשׁ בְּרוּךְ הוּא, שֶׁגֹּאֲמַר (שמות כה ט): כְּרוּב אֶחָד מִקְצֵה מִזֶּה וְגו', וְכֹשֶׁם שֶׁהַשָּׁמַיִם פּוֹתְחִים אֶת אוֹצְרוֹ לְאָרֶץ, שֶׁגֹּאֲמַר (דברים כה יב): יִפְתַּח ה' לָךְ אֶת אוֹצְרוֹ הַטּוֹב אֶת הַשָּׁמַיִם, כִּי הִשְׁכִּינָה נְתוּנָה לְמַעְלָה מִשְׁנֵי כְרוּבִים, שֶׁנִּתְּנוּיִן מִזֶּה וּמִזֶּה הֵם מְכֻנְיָם זֶה לָזֶה, שֶׁגֹּאֲמַר (שמות כה כ): וּפְנִיָּהֶם אִישׁ אֶל אָחִיו, כְּנֻגַד כֶּסֶא הַכְּבוֹד שֶׁמְכּוֹן כְּנֻגַד הַקְּדוֹשׁ בְּרוּךְ הוּא, שֶׁגֹּאֲמַר (תהלים נ ב): מִצִּיּוֹן מְכַלֵּל יְפִי אֱלֹהִים הוֹפִיעַ. וְאֵף בְּשַׁעַה שֶׁהָיוּ נוֹסְעִים לֹא הָיוּ פּוֹרְסִין עָלָיו לֹא בְּגַד אֲרוֹגְמָן וְלֹא תוֹלַעַת שְׁנֵי אֵלָא בְּגַד כְּלִיל תְּכֵלֶת, לָמָּה, שֶׁהַתְּכֵלֶת דּוֹמָה לָיִם, וְיָם דּוֹמָה לְרִקִּיעַ, וְרִקִּיעַ דּוֹמָה לְכֶסֶא הַכְּבוֹד, שֶׁגֹּאֲמַר (יחזקאל א כו): וּמִמַּעַל לְרִקִּיעַ אֲשֶׁר עַל רֹאשׁוֹ כַּמְרָאָה אֶבֶן סַפִּיר וְגו', לְלַמֶּדֵךְ שֶׁהָאָרוֹן הָיָה דּוֹמָה לְכֶסֶא הַכְּבוֹד, וְלִכְךָ נֶאֱמַר בּוֹ: כְּלִיל תְּכֵלֶת, שֶׁכֵּלּוּ הָיָה דּוֹמָה לוֹ, וְלִפִּי שֶׁהָאָרוֹן דּוֹמָה לוֹ לְכַךְ הָיָה הַבְּגָד תְּכֵלֶת מְלַמְעֵלָה, פָּנָיו כְּנֻגַד הַרְקִיעַ הַדּוֹמָה לוֹ, מֵה שְׁאִין אֶת מוֹצֵא בְּשָׂרַךְ כְּלִים שֶׁהָיוּ בְּגַד תְּכֵלֶת מְלַמְעֵלָה, אֵלָא בְּגַד תְּכֵלֶת מְלַמְטָה וְכִסּוּי עוֹר תַּחַשׁ מְלַמְעֵלָה, אֲבָל בְּאָרוֹן כִּסּוּי עוֹר תַּחַשׁ מְלַמְטָה וּבְגַד תְּכֵלֶת מְלַמְעֵלָה. וְעוֹד בְּאָרוֹן נֶאֱמַר בּוֹ: כְּלִיל תְּכֵלֶת, מֵה שֶׁלֹּא נֶאֱמַר בְּכֻלָּם כְּלִיל תְּכֵלֶת, לָמָּה, שֶׁהוּא חָשׁוּב מְכַל כְּלֵי הַמִּשְׁכָּן. רַבִּי שְׁמַעוֹן אֹמֵר (אבות ד יג): שְׁלֹשָׁה כְּתָרִים הֵם, כְּתַר תּוֹרָה, וְכְתַר כְּהֵנָּה, וְכְתַר מְלָכוּת, וְכְתַר שֵׁם טוֹב עוֹלָה עַל גְּבִיהֵן. מַעֲשֵׂה הָאָרוֹן כְּנֻגַד בְּעַלֵּי תּוֹרָה, שֶׁהֵם סְפוּנִים, שֶׁלְּכַךְ כֶּתֵב: מְלַמְעֵלָה, שֶׁכֵּל הַזּוֹכֵה לְתוֹרָה כְּאֵלוֹ זוֹכֵה לְמְלָכוּת וְכֵהֵנָּה, וְכֵן הוּא אֹמֵר (משלי ח טו): בִּי מְלָכִים יִמְלְכוּ וְגו'.

**כב.** במשנה במסכת סוכה (ה ח): בְּלִגָּה לְעוֹלָם חוֹלְקֵת בְּדָרוֹם, וְטַבְעָתָה קְבוּעָה, וְחִלּוּנָה סְתוּמָה.

ברע"ב וז"ל: בילגה. שם המשמרה. לעולם חולקת בדרום. ואפילו כשהיא נכנסת, קנסא הוא שקנסוה. וטבעתה קבועה. עשרים וארבע טבעות היו בעזרה במקום המטבחיים, לעשרים וארבע משמרות כהונה, וטבעות של כל המשמרות פתוחות צד אחד והופכה למעלה ומכניס



## ❖ היכל עולמים ❖

צואר הבהמה לתוכה וחוזר והופך פתחה למטה לתוך הרצפה. וטבעת של בלגה קבועה ואינה נהפכת, וצריכה להשתמש בשל אחרים, וגנאי הוא לה. וחלונה סתומה. חלונות היו בלשכת החליפות ששם גונזין את סכיניהם. וחלון של ממשרת בלגה היתה סתומה, דקנסוה רבנן משום מעשה שהיה, שאשה אחת ממשרת בלגה ומרים בת בלגה שמה נשתמדה ונשאת לסרדיוט אחד ממלכי יונים, וכשנכנסו יונים להיכל הלכה וטפחה בסנדל ע"ג המזבח ואמרה, לוקוס לוקוס, פירוש זאב זאב בלשון יוני. עד מתי אתה מכלה ממונן של ישראל ואין אתה עומד להן בשעת דוחקן. וכשמעו חכמים בדבר זה קבעו את טבעתה וסתמו את חלונה של כל המשמרת כולה, כי אמרו אם לא ששמעה מאביה שהיה מבזה את העבודה לא אמרה כן. ובשביל אביה קנסו כל המשפחה, דאוי לרשע ואוי לשכנו, טוב לצדיק וטוב לשכנו.

בתפארת ישראל וז"ל: בלגה. שם משמר. וטבעתה קבועה. כל משמר היה לו טבעת מיוחד קבוע ברצפת העזרה, וע"י ציר נפתחה מצד א', ומכניס בה צואר הבהמה כששוחטה, שלא תזוז הבהמה את עצמה בשעת שחיטה, אמנם טבעת בלגה היה סגור וקבוע מב' הצדדים, כדי שתתבזה להשתמש בשל אחרים [ולא עקרו טבעתה לגמרי, כדי שלא תתבייש ביותר לכל הרואה טבעת חסירה בכ"ד טבעות שהיו מונחים בריבוע ו' על ד' (מדות פ"ג מ"ה) גם שלא יתגנה סדר הנחתם]. וחלונה סתומה. דלכל משמר היה מיוחד ארגו [שראנק] בכותל לסכיניהן, ושל בלגה סתום, וכל זה עשו לה לקנס, דבת אחת ממשפחתה המירה ונשאת לשר יוני, וכשמשלו היוונים בימי חשמונאי טפחה בסנדלה ע"ג המזבח, וחרפה את המזבח ואמרה, זאב, זאב, עד מתי תכלה ממונן ישראל, והרי לא תושיען. וכשגברו ישראל קנסו לכל משפחת בית אביה שנתגדלה בתוכן מרשעת כזאת, דאוי לרשע אוי לשכנו, טוב לצדיק, טוב לשכנו.

**כג.** כתב המהרש"א (מדות ד ז) וז"ל: וההיכל צר מאחוריו כו' שנאמר הוי אריאל אריאל וגו'. פתח מאחוריו ממקום קדוש יותר שהוא קדשי קדשים, וענינו כמ"ש שתחלת ממשלת שלמה שבנה המקדש הוא היה במעלה עליונה כממשלת הלבנה במלואה ט"ו דורות מאברהם עד שלמה ומכאן ואילך נשחתה מלכותו כלבנה זו עד ט"ו דורות בימי צדקיהו, וזהו הרמז שהיה רחב מלפניו בתחלת בנינו בימי שלמה והיה נפחת והולך עד שהיה צר מאחוריו ונשאר ממנו מעט בסופו בכותל מערבי, ומייתי שנאמר 'הוי אריאל אריאל' בלשון כפול שקרא 'הוי' על חורבן ב' מקדשות ע"י מזל אריה כמ"ש זה באגדת פרק הניזקין, ומסיים 'קרית חנה דוד' שבימי דוד לא היתה ירושלים אלא חנייה בעלמא עד שלמה שבנה הבית כמ"ש במגילה אל המנוחה וגו' זו ירושלים וק"ל.





בענין התאים והמסתעף, הכתוב בפרק ד' משנה ג' והלאה, יש בכללות שתי שיטות: א. שיטת רש"י וסייעתו. ב. שיטת הרמב"ם וסייעתו.

לעיל נתבאר שיטת רש"י וסייעתו, וכעת נבאר בעז"ה את המשניות לפי שיטת הרמב"ם.

## משנה ג

וְשִׁלְשִׁים וּשְׁמוֹנֶה תְּאִים הָיוּ שָׁם, חֲמִשָּׁה עֶשְׂרֵי בְּצִפּוֹן, חֲמִשָּׁה עֶשְׂרֵי בְּדָרוֹם, וּשְׁמוֹנֶה בְּמַעְרֵב. שְׁבַע־צִפּוֹן וְשֶׁבַע־דָּרוֹם, חֲמִשָּׁה עַל גְּבִי חֲמִשָּׁה, וְחֲמִשָּׁה עַל גְּבִיָּהֶם. וְשֶׁבַע־מַעְרֵב, שְׁלֹשָׁה עַל גְּבִי שְׁלֹשָׁה, וּשְׁנַיִם עַל גְּבִיָּהֶם. וְשִׁלְשָׁה פְּתָחִים הָיוּ לְכָל אֶחָד וְאֶחָד, אֶחָד לְתֵא מִן הַיַּמִּין, וְאֶחָד לְתֵא מִן הַשְּׂמָאל, וְאֶחָד לְתֵא שְׁעַל גְּבִיו. וּבְקֶרֶן מְזֻרְחִית צְפוֹנִית הָיוּ חֲמִשָּׁה פְּתָחִים, אֶחָד לְתֵא מִן הַיַּמִּין, וְאֶחָד לְתֵא שְׁעַל גְּבִיו, וְאֶחָד לְמַסְבָּה, וְאֶחָד לְפֶשֶׁשׁ, וְאֶחָד לְהִיכָל:

וְשִׁלְשִׁים וּשְׁמוֹנֶה תְּאִים הָיוּ שָׁם, שְׁלֹשִׁים וּשְׁמוֹנֶה לְשִׁכּוֹתָא, יֵשׁ

סביב שלשת כתלי ההיכל מבחוץ<sup>2</sup>.

[א] התאים אינם שורת חדרים קטנים, אלא הם מסדרונות ארוכים לאורך קירות ההיכל מבחוץ.

וסדרם כך: בצפון חמישה תאים ארוכים זה לצד זה מדרום לצפון, בשלוש קומות [וביחד יוצא המש עשרה תאים]. בדרום חמישה תאים ארוכים זה לצד זה מדרום לצפון, בשלוש קומות [וביחד יוצא המש עשרה תאים]. ובמערב שלושה תאים ארוכים לאורך הקיר המערבי של קודש הקדשים בשני קומות, ומעליהם בקומה השלישית שני תאים [ביחד יוצא שמונה תאים].

ומה שכתוב להלן במשנה ז', כותל ההיכל וכותל התא, והמסיבה וכותל המסיבה, ובית הורדת המים, והכותל שאחר בית הורדת המים. כל אלו אינם כתלים סתומים [דהרי עביים הכתוב במשנה הוא המש ושש אמה], אלא הם התאים האמורים, אלא שלמקצת מהתאים יש שם פרטי, על שם שימוש פרטי שיש להם, כגון המסיבה ובית הורדת המים.

וזה סדר התאים שבצד צפון, מההיכל לכיוון צפון: תא הנקרא: 'כותל ההיכל' [הוא קיר ההיכל, והוא הלול ובתוכו תא]. תא הנקרא 'תא'. תא הנקרא 'כותל התא'. תא הנקרא 'מסיבה'. ותא הנקרא 'כותל המסיבה'<sup>3</sup>.

### באר ההיכל

ב. כתב היוסיפון (הביאו העזרת כהנים בשם התבנית היכל, מספרי קדמוניות יוסיפון ומלחמות יוסיפון), שבשלושים ושמונה תאים אלו שמו כסף וזהב וכלים יקרים. ובאחד מן התאים היה קורה מזהב גדולה, ועליה תלו כלי הקודש ע"י ווים.

ג. ונלע"ד לבאר מדוע נקראים התאים בשמות אלו: התא הסמוך להיכל הרי פשוט דהוא בעין כותל להיכל, ולכן נקרא 'כותל ההיכל'. והתא שאחריו, נקרא סתם בשם 'תא', וזה מפני שאין לו שימוש מיוחד (כמו המסיבה) שיקראו לו בשם אחר. מעם נוסף למה נקרא דוקא התא הזה בשם 'תא', מפני שהוא משמש כל בוקר לבוא בו כדי ליכנס להיכל (מדות ד ב), והוא מלשון 'אתא בוקר' (ישעיה כא יב), שהוא לשון ביאה (מצודת ציון ומלבי"ם שם). התא שאחריו נקרא 'כותל

וכן חמשת התאים שבצד דרום: תא הנקרא: 'כותל ההיכל'. תא הנקרא 'תא'. תא הנקרא 'כותל התא'. תא הנקרא 'בית הורדת המים'. ותא הנקרא 'כותל'.

וכן שלושת התאים שבצד מערב: תא הנקרא: 'כותל ההיכל'. תא הנקרא 'תא'. תא הנקרא 'כותל התא'. ובקומה העליונה יש רק שני תאים, ושני תאים אלה מתרחבים על פני השלשה שמתחתם.

התאים שנקראים 'כותל', כגון כותל ההיכל וכותל התא, מידת רחבם הכתובה במשנה, היא עם עובי הקיר שלהם. השמות של התאים, הם רק לקומה התחתונה של התאים, אבל לשני הקומות העליונות אין שמות מיוחדים.

### ❧ באר ההיכל ❧

התא, משום שהוא כעין כותל לתא הנקרא 'תא' נואין להקשות מדוע אין הוא נקרא גם כן תא, כי מונים מההיכל, ואם כן הראשון שאין לו שימוש (כי הראשון הסמוך להיכל אפשר לקרוא כותל ההיכל), נקרא 'תא', אבל התא שאחריו כבר אפשר לקרוא לו 'כותל התא'. או שמפני שזה שנכנסים בכל בוקר דרכו לעזרה, נקרא 'תא' מלשון 'אתא בוקר', ולפי"ז התא שלידי נקרא בשם 'כותל התא' משום שהוא כעין כותל אליו. התא שאחריו נקרא 'מסיבה', כי שם יש את המסיבה המפורשת במשנה. והתא שאחריו נקרא 'כותל המסיבה', כי הוא כעין הכותל למסיבה.

וכן גם בצד השני (בדרום), גם כן אותו הדבר, אלא שבמקום תא הנקרא 'מסיבה', התא הזה נקרא 'בית הורדת המים' (מהמעם המבואר במשנה ז ובמפרשים). והתא החיצון נקרא 'כותל', כי הוא התא הכי חיצוני, לכן הוא כעין כותל לתאים שבפנים. ומעם נוסף למה בצד דרום נקרא התא בשם 'תא', מפני שבו כביכול השי"ת נכנס, כמו שכתוב 'ואיש לא יבוא בו, כי ה' אלהי ישראל בא בו, והיה סגור' (יהווקאל מד ב, מדות ד ב), והוא מלשון 'אתא בוקר' (ישעיה כא יב), שהוא לשון ביאה (מצודת ציון ומלבי"ם שם).

ד. התא שאחר בית הורדת המים נקרא 'כותל', סתם, ואינו לזווי לדבר אחר. כך כתוב בציור של הרמב"ם מכת"ק.

ה. כל הענין מבואר ברמב"ם בפירוש המשניות, ובהלכות בית הבחירה פרק ד' הלכה ד'-ה'.

❖ תרשים התאים לשיטת הרמב"ם ❖

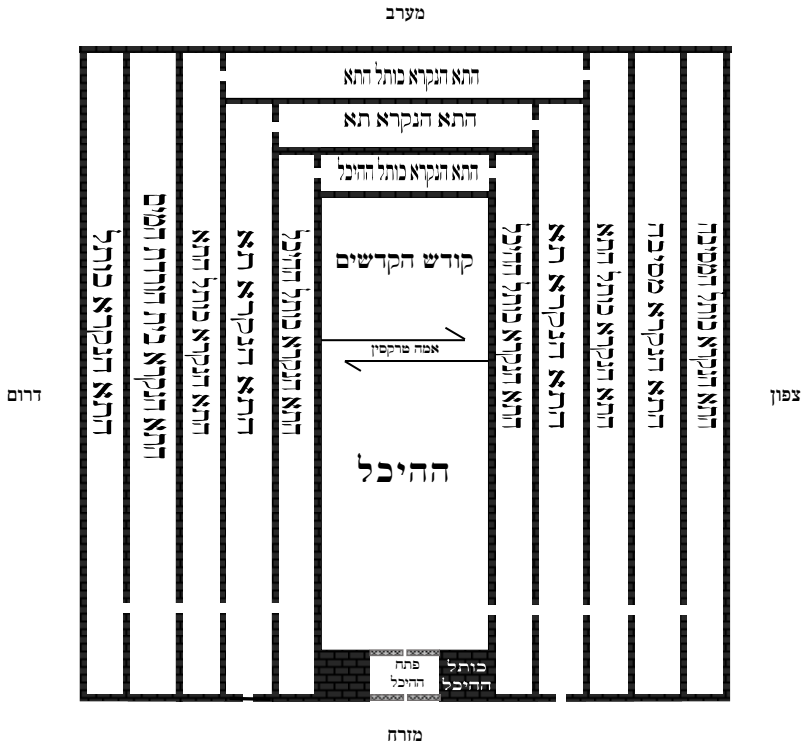

ונמשיך בסדר התאים במשנה: **חֲמִישָׁה עֶשֶׂר בְּצִפּוֹן**, חמישה עשר 'תאים', שהם מסדרונות ארוכים, בצד צפון, **חֲמִישָׁה עֶשֶׂר בְּדָרוֹם**, חמישה עשר 'תאים' בצד דרום, ו**שְׁמוֹנֶה בְּמַעְרָב**, ושמונה 'תאים' בצד מערב. סך הכל שלשים ושמונה מסדרונות ארוכים הנקראים 'תאים'.

**שְׁבַע־צִפּוֹן וְשֶׁבַּדָרוֹם**, בצד צפון וכן בצד דרום, **חֲמִישָׁה עַל גְּבִי חֲמִישָׁה**, יש חמשה תאים, שהם מסדרונות ארוכים, בקומה

הראשונה, ועליהם קומה שניה עוד חמישה תאים, וְחֲמִשָּׁה עַל  
גְּבִיָּהֶם, ומעליהם קומה שלישית של חמש תאים נוספים.  
יוצא, חמש עשרה תאים בצפון, וגם בדרום חמש עשרה תאים.  
וְשִׁבְעֵיָרֵב, ובצד מערב, שְׁלֹשָׁה עַל גְּבִי שְׁלֹשָׁה, בקומה הראשונה  
יש שלשה תאים, ועליהם קומה שניה של שלשה תאים, וְשְׁנַיִם  
עַל גְּבִיָּהֶם, ובקומה השלישית יש רק שני תאים.  
יוצא, שמונה תאים בצד מערב.  
ולחלק מהתאים יש שמות מיוחדים.

❖ תרשים גובה התאים לשיטת הרמב"ם ❖

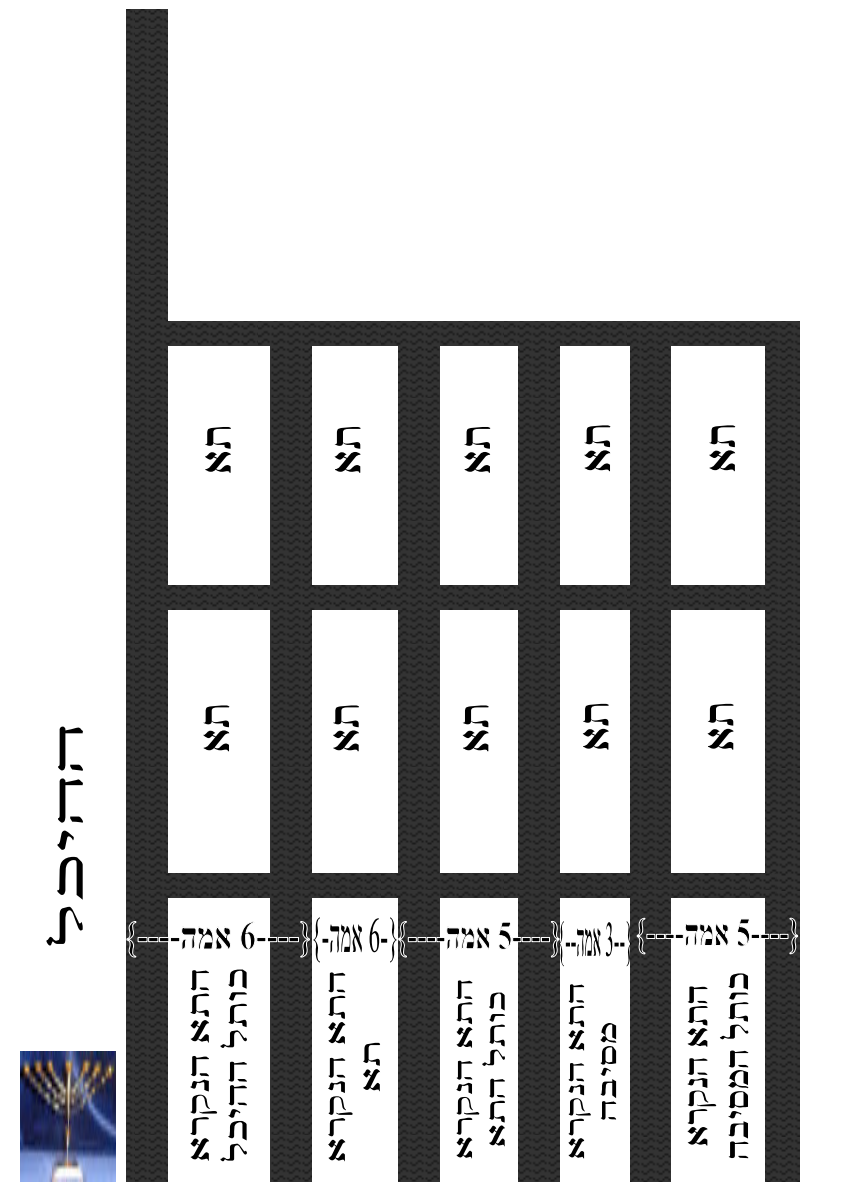



☞ במערב, שלשה על גבי שלשה, ושניים על גביהם ☞

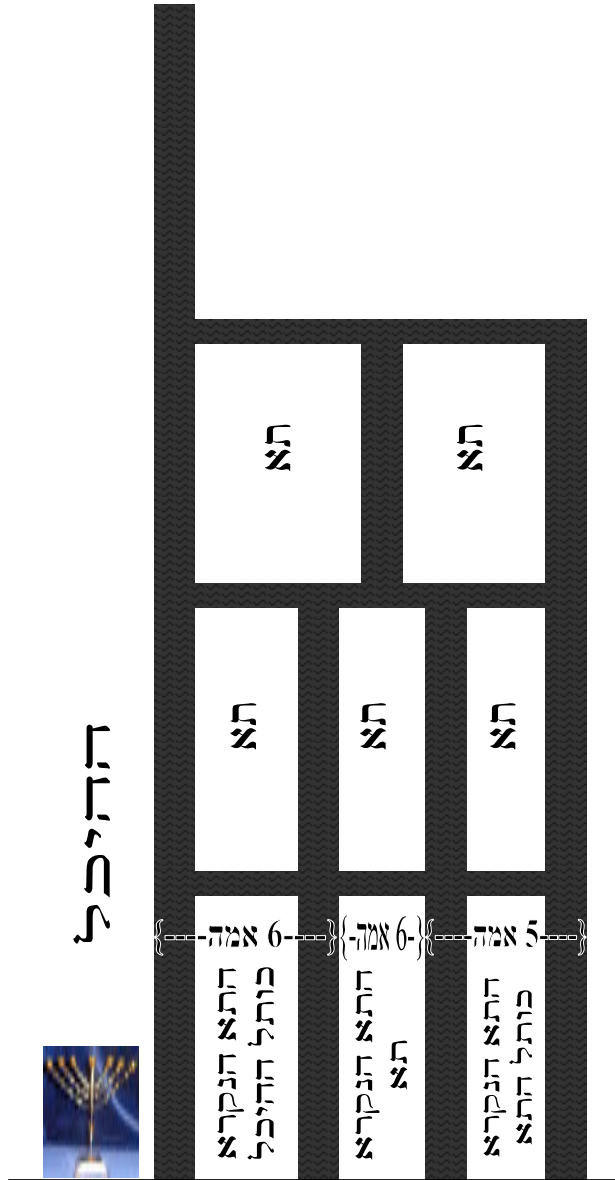

ושלשה פתחים היו לְכָל אֶחָד וְאֶחָד, לכל אחד מהתאים יש שלשה פתחים, אֶחָד לְתֵא מִן הַיָּמִין, פתח אחד לתא שלידו בצד ימין, וְאֶחָד לְתֵא מִן הַשְּׂמֹאל, ופתח אחד לתא שלידו בצד שמאל, וְאֶחָד לְתֵא שְׁעַל גַּבּוֹ, ופתח אחד בתקרה, שהוא פתח לתא שבקומה מעליו. ועולים אליו במדרגות.

❧ באר ההיכל ❧

1. במלכים (א' ו' ח) וברש"י (שם) נתבאר שהמדרגות לעלות מתא אל התא שמעליו, הם כעין עמוד וסביבו מסבבין המדרגות בעיגול ונקרא 'שווינדל שמינן'. וז"ל רש"י: בלולים. תרגם יונתן: מסיבתא, והוא שקורין בלשונינו וויי"ן בלע"ז, ובלשון אשכנז ווינד"ל שטייין ושם המורגל [שווינד"ל שמי"ג], והוא בנין עמוד אבנים עשוי מעלות מעלות, וההולך בהן דומה כמקיף סביבות עמוד, ועולין בו כמה וכמה אמות גבוה, ואין צריך לשפע כשאר סולם, כי הקיפו הוא שיפוע.

ע"כ.  
כזה:



וּבְקֶרֶן מְזֻרְחִית צְפוֹנִית הָיוּ חֲמֵשָׁה פְתָחִים, [ב] בתא שבקרן מזרחית צפונית יש חמשה פתחים'. והוא התא שבקומה האמצעית, מעל התא הנקרא מסיבה".

### ❧ באר ההיכל ❧

ז. לכאורה צריך להבין מדוע נקרא תא זה בשם 'מזרחית צפונית'. הנה מה שנקרא בשם 'צפונית' הוא מפני שהוא בצד צפון. אך צריך לעיין מדוע נקרא בשם 'מזרחית', הלא אין עוד תאים באורך באותו צד [צפון] שצריך להדגיש שמדובר על התא המזרחי ולא המערבי. ולכאורה אפשר לתרץ שהתאים שמצד מערב נמשכים באורך על פני כל המערב, וממילא יש תאים נוספים בצד צפון, ועל כן צריך להדגיש בדווקא שמדובר על צד מזרח ולא מערב. אכן בציוור הרמב"ם מכת"ק לא משמע כך, וחזרה הקושיא למקומה. על כן אולי אפשר לתרץ שהרי הכניסה לתאים היא מצד מזרח [ובפרט בכל בוקר נכנסים מצד מזרח לתא שיש בו את הפשפש], ועל כן נקרא תא זה גם בשם 'מזרחית'.

ח. רמב"ם בפירוש המשניות. לכאורה מלשון המשנה 'קרן מזרחית צפונית' משמע ממש בפינה בסוף, והיה צריך לומר שהוא התא הנקרא כותל המסיבה. ונלע"ד שמכוון שכתוב במשנה שאחד מהפתחים הוא 'לתא מן הימין', אם כן מוכח שיש תא נוסף בצד ימינו. ועל כן ביאר הרמב"ם שאין מדובר על התא האחרון בפינה, אלא מדובר על תא אחד לפניו, שהוא התא שמעל המסיבה.

❖ התא שיש בו חמשה פתחים ❖

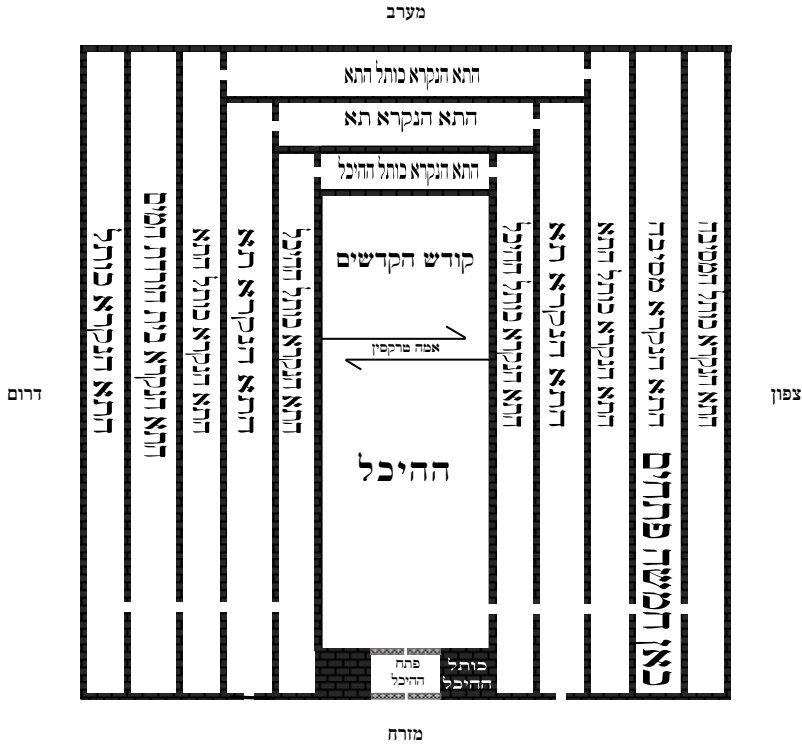

התא שיש לו חמשה פתחים, הוא התא שנמצא בקומה השניה, מעל התא הנקרא מסיבה.

❖ תרשים בגובה, התא שיש בו חמשה פתחים ❖

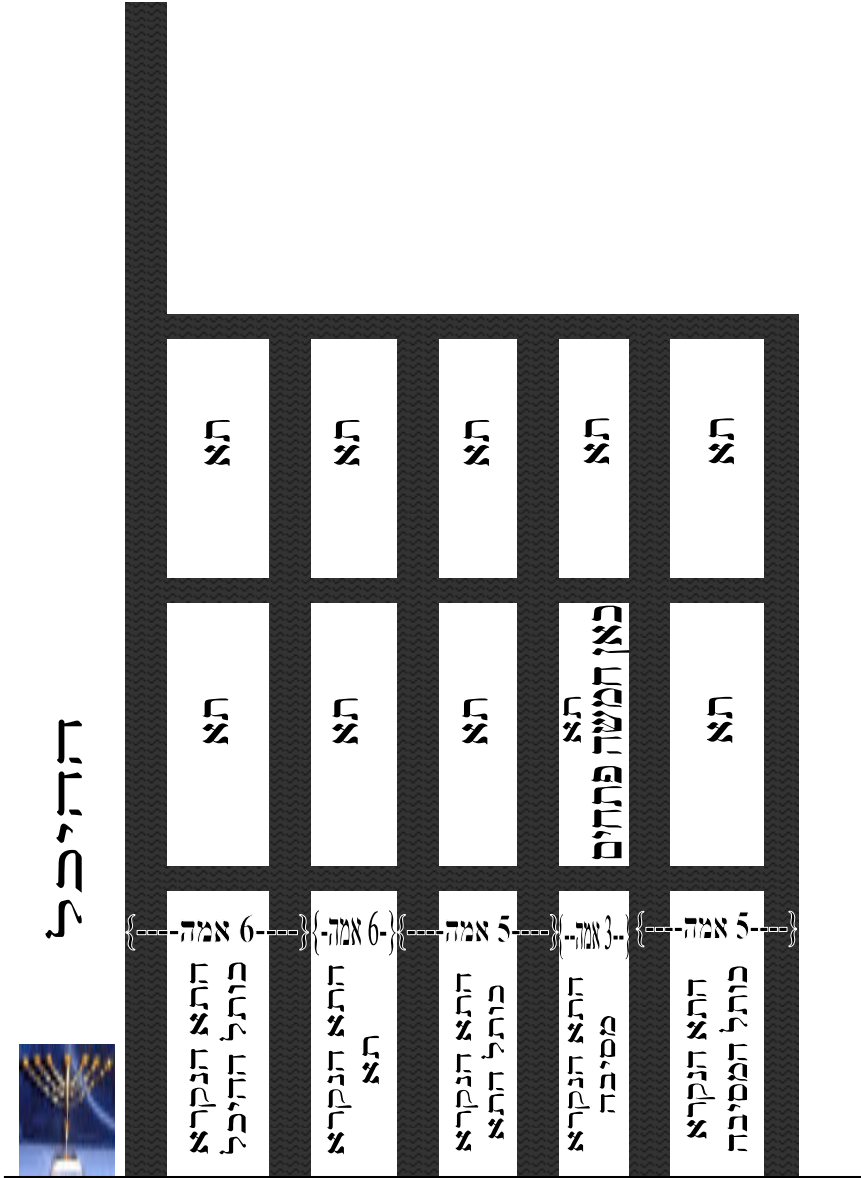

[א] ואלו הם חמשת הפתחים: **אַחַד לְתָא מִן הַיְמִין**, פתח אחד לתא מצד ימין, שהוא מעל התא הנקרא 'כותל המסיבה', **וְאַחַד לְתָא שְׁעַל גְּבִי**, פתח אחד לתא שמעליו בקומה השלישית, **וְאַחַד לְמִסְכָּה**, ופתח אחד למטה לתא שתחתיו הנקרא 'מסיבה', **וְאַחַד לְפִשְׁפֶּשׁ**, ופתח אחד לצד שמאל, לכיוון התא שיש בו את הפשפש כדי ליכנס בו בבוקר. **וְאַחַד לְהִיכַל**, ופתח אחד לכיוון מערב שעולים ממנו לעליית ההיכל".

התנא שאומר את המשנה, קרא לעלייה שעל גבי ההיכל, בשם 'היכל'.<sup>12</sup> כפי שקרא לתא שעל גבי התא שבו הפשפש, בשם

### ❧ באר ההיכל ❧

ט. רק התאים שבקומה התחתונה נקראים בשמות המיוחדים כגון 'כותל המסיבה' 'מסיבה' וכו'. י. כמו שכתוב לעיל במשנה ב'.

יא. הנוכת הבית לרבי מלכיאל אשכנזי ממנומובה, בשם רבותיו. וז"ל: הרמב"ם סובר כי התא שהיה לו ה' פתחים היא בדיוטא האמצעית מן התאים בקרן מזרחית צפונית והוא התא שעל גבי התא הנקרא מסיבה. וכך פירושא דמתניתין, 'אחד לתא מן הימין' היינו פתח הנכנס בכ"ל מסיבה, 'ואחד לתא שעל גביו' היינו פתח הנכנס לדיוטא שלמעלה ממנו, 'ואחד למסיבה' היינו פתח שלמטה להתא שהוא ממש. 'ואחד לפשפש', 'ואחד להיכל', ולהבין זה, ראוי לדעת כי מן ההכרח מסדר המשנה קרא 'היכל' אל העלייה שעל גבי ההיכל, כי בדיוטא האמצעית אנן קיימין, כאשר קרא גם כן פשפש אל התא אשר בדיוטא אמצעית על שם הפשפש שלמטה ממנו, וכמו שקרא גם כן מסבה אל התאים אשר על המסבה התחתונה. ואם כן 'אחד לפשפש' ירצה לומר אל הצד אשר בדיוטא התחתונה יש בו הפשפש. 'ואחד להיכל' היינו לפתח התא מערבי הסובב ללכת אל עליית ההיכל.

ואין לתמוה אם התנא שנה הלשון באמרו 'אחד לפשפש' 'ואחד להיכל', ולא אמר 'אחד לתאים אשר הולכים אל התא הנקרא פשפש עליון' 'ואחד לתאים הסובבים ליכנס בהיכל עליון לצד דרום', לפי שבדיוטא האמצעית אנן קיימין, ובהא איירי מתניתין, ובהכרח צריכין אנו לעבור ג' תאים מן השמאל לבא עד התא אשר התנא קורא אותו פשפש. זהו מה ששמעתי מרבותי בפירוש משנה זו לפי דעת הרמב"ם. ע"כ.

יב. כיוון שאנו עומדים בקומה האמצעית, ואינו מסתבר שהפתח מהתאים להיכל יהיה פתוח באמצע גובה ההיכל ויצטרך להעמיד סולם כדי לרדת להיכל ולפתוח השערים (הערות בחנוכת

'פּשפּש'י'. וכפי שקרא לתאים שעל גבי התא הנקרא 'מסיבה', בשם 'מסיבה'י'.

בשורה הנקראת בשם 'תא', יש בקומה התחתונה את הפשפש כדי להיכנס בו בבוקר<sup>ט</sup>. והתנא קרא לתא שמעל הפשפש גם כן בשם 'פּשפּש'י'.

מה שאמר התנא וְאַחַד לְפִשְׁפֵּשׁ, הכוונה שהפתח הוא לכיוון הפּשפּש'י. ולא מיד לפּשפּש עצמו, כי הרי יש עוד פתחים ביניהם<sup>י</sup>.

להלן<sup>י</sup> נלמד שיש על גבי ההיכל וקודש הקדשים כעין קומה שניה, ונקרא 'עליה'.

להלן נלמד שבתוך התא הנקרא 'מסיבה' מתחיל כעין כבש משופע. ומתחיל ועולה בצורה משופעת מהפינה הצפונית מזרחית, ומתרומם והולך עד שמגיע לפינה הצפונית מערבית.

### באר ההיכל

הבית). אלא שהפתח הזה הנקרא 'ואחד להיכל', הוא לעלייה שעל גבי ההיכל וכפי שיבואר להלן.

יג. כפי שרואים כאן, שהתנא קרא לכיוון של התא שבו הפשפש, בשם 'פּשפּש'. על אף שאנו בקומה האמצעית, אך התא שבו הפשפש הוא בקומה התחתונה. רואים שקרא גם לתא מעל הפשפש, בשם 'פּשפּש'.

יד. להלן במשנה ז' כתוב 'והמסיבה שלישי'. רואים שהתנא קרא לכל התאים שבשורה שמעל התא הנקרא 'מסיבה', גם כן בשם 'מסיבה'.

טו. כך עולה מצויר הרמב"ם מכת"י ק.

טז. הנוכת הבית לרבי מלביאל אשכנזי.

יז. דהיינו לכיוון התא הנקרא כאן בשם 'פּשפּש', שהוא מעל התא שבו הפשפש – הפתח.

יח. הנוכת הבית לרבי מלביאל אשכנזי.

יט. משנה ה'. ומשנה ו'.

כ. משנה ה'.

ושם נהיה שווה לגג התאים, ועולים בו לגג התאים. ומשם הולכים על גג התאים, עד שמגיעים לפתח של העלייה. מה שאמר התנא וְאָחַד לְהִיכָל, הכוונה לעלייה שעל גבי ההיכל. דהיינו שיש בתא פתח לצד מערב, לגשת משם אל המסיבה העולה עד שמגיעים דרכה אל עליית ההיכל<sup>כא</sup>.

באר ההיכל

כא. נראה לבאר, שהרי להלן (משנה ה) נתבאר שבתוך התא הנקרא 'מסיבה' יש כעין כבש משופע, ומתחיל ועולה בצורה משופעת מהפינה הצפונית מזרחית, ומתרומם והולך עד שמגיע לפינה הצפונית מערבית. ושם נהיה שווה לגג התאים, ועולים בו לגג התאים. ומשם הולכים על גג התאים, עד שמגיעים לפתח של העלייה ועולים לשם בסולם.

ונראה פשוט שלשיטת הרמב"ם לא היה הכבש הזה אטום וסתום תחתיו, אלא הוא כעין גשר משופע לעלות בו. ותחתיו יכולים להשתמש בדברים אחרים. וזה מכיוון שהמסיבה עולה בתוך התאים, ויש כמה קומות של תאים. ובחלק מהמקומות יש קומות נוספות של תאים מעליו, ובחלק מהמקומות יש קומות נוספות של תאים מתחתיו.

ולפי זה, הרי הגשר הזה עובר בתוך התאים שמעל התא הנקרא 'מסיבה' (כי רק הקומה התחתונה נקרא 'מסיבה', כי משם מתחיל לעלות הגשר). וגם לפי שיטת הכסף משנה שהמסיבה הוא מעלות עגולות הנקרא שויןד"ל שמי"ג, גם כן המעלות עוברות בתוך התאים שמעל התא הנקרא 'מסיבה' (כי רק הקומה התחתונה נקרא 'מסיבה', כי משם מתחילים לעלות המדרגות העגולות).

ולפי זה מובן כוונת החנוכת הבית, שהפתח הנקרא 'ואחד להיכל' שהוא כדי לעלות אל העלייה, הוא לצד מערב, כי הגשר או המעלות העגולות הנקרא מסיבה הוא בוקע ועולה ועובר בכל שלשת קומות התאים, ועובר גם בתא הזה שבקומה האמצעית מעל התא הנקרא 'מסיבה' (שממנו מתחיל הגשר או המעלות). ונמצא שאדם הנמצא בתוך התא הזה, אם הוא רוצה לעלות אל מעל ההיכל, צריך הוא לפנות לצד מערב, ולעלות שם בגשר או במעלות העגולות העוברות שם באמצע.

ובזה יתיישב ביאור המשנה כפתור ופרח, שרק תא זה, הוא התא היחיד שיש לו חמשה פתחים. כי אלו הם חמשת פתחיו: א. לימין. ב. לעל גביו. ג. למטה למסיבה. ד. לכיוון הפשפש. ה. למערב לעלות לעליית ההיכל.

אין עוד שום שורה בתאים שיהיה שם את הפתח החמישי הנוסף הזה שממנו עולים לעלייה, כי פתח זה יש רק לתאים שבשורה הנקראת 'מסיבה'. ואילו בשורה זו עצמה, הרי בקומה התחתונה אין פתח ללמטה. ובקומה העליונה אין פתח ללמעלה. ואילו בתאים שכנגדם בדרום, הרי אין שם את המסיבה. נמצא שתא זו הוא היחיד שיש לו חמשה פתחים ממש.



סדר חמשת הפתחים כב

מערב

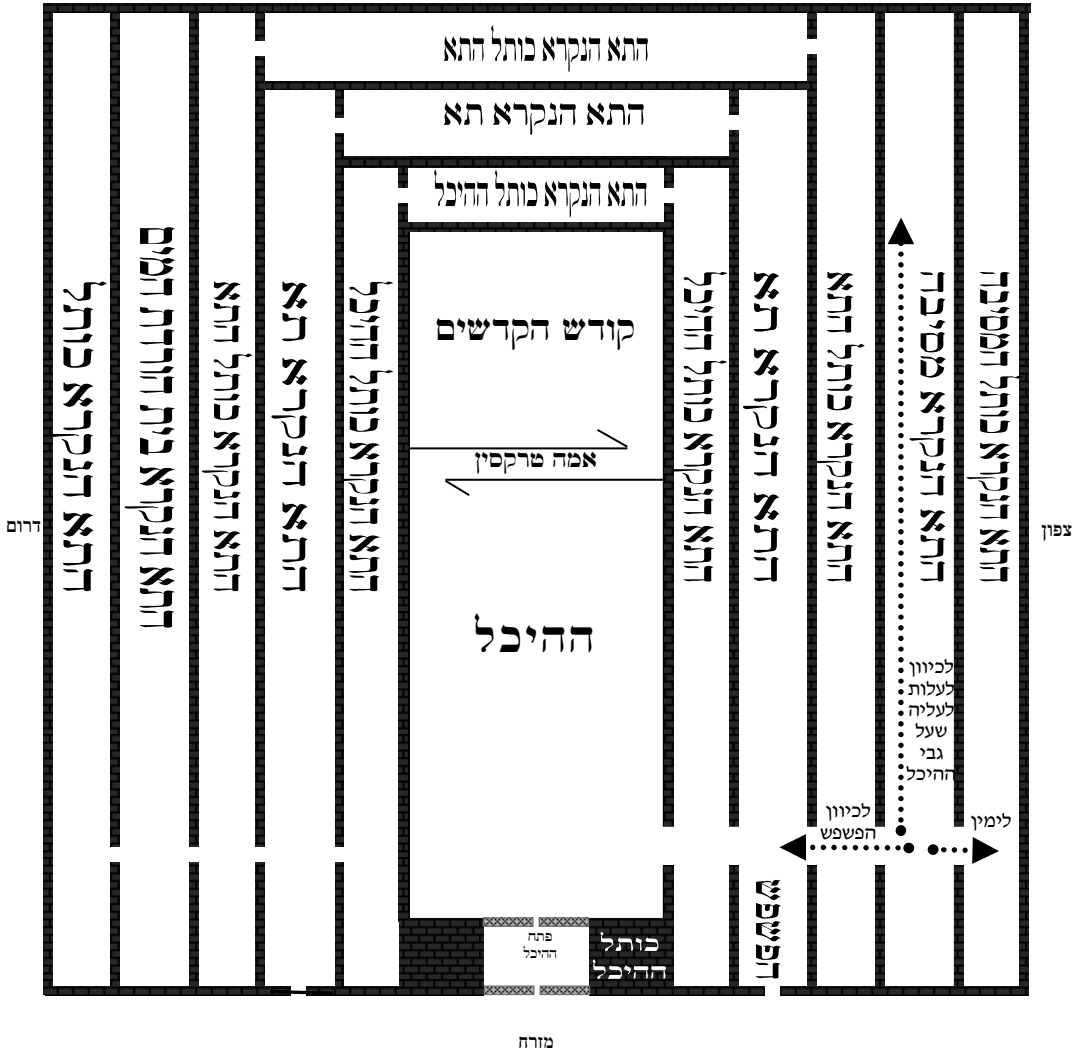

באר ההיכל

כב. מלבד הפתחים שרואים בציור כאן, יש עוד שני פתחים, אחד למעלה לתא שעל גביו, ואחד למטה לתא הנקרא מסיבה. ויבואר בציור הבא.

✧ תרשים בגובה, סדר חמשת הפתחים ✧

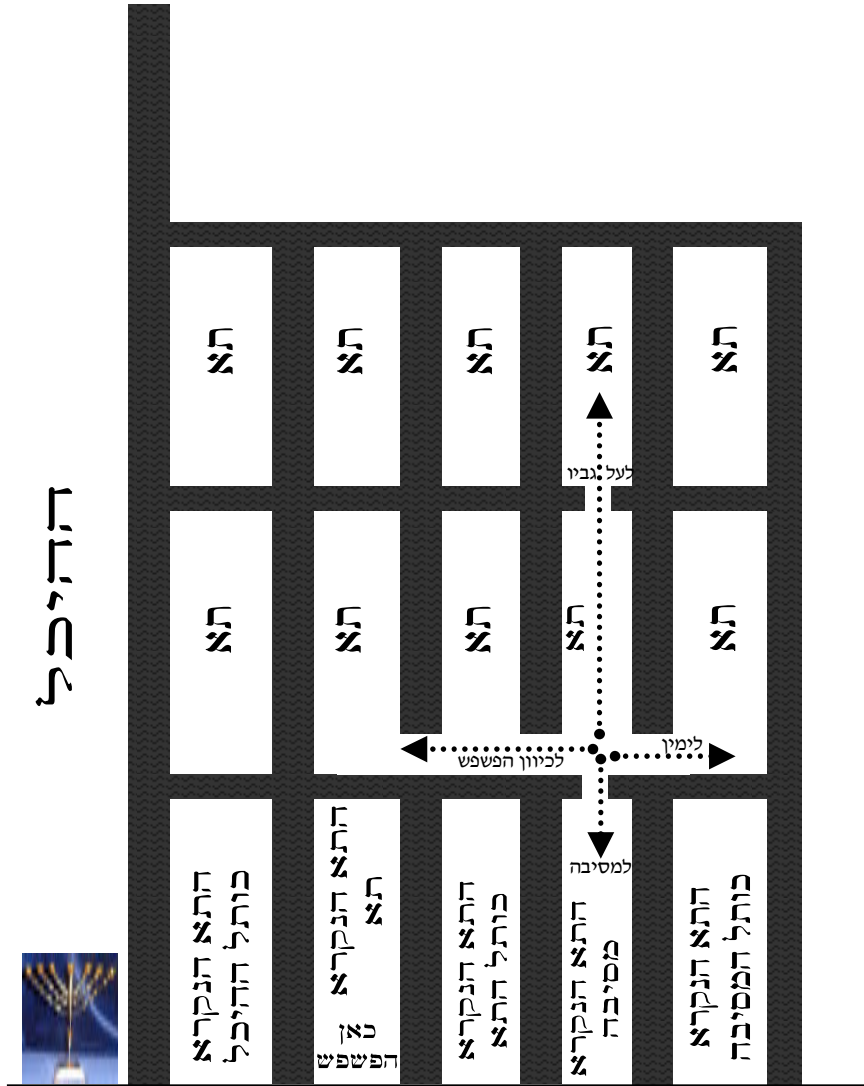

✧ באר ההיכל ✧

כג. מלבד הפתחים שרואים בציור כאן, יש עוד פתח למערב, שממנו אפשר לסבב ולהגיע עד העלייה שעל גבי ההיכל. בציור הזה, וכן בעוד ציורים, לא הומחשו שאר הפתחים הנוספים שיש בכל תא ותא, ככתוב 'ושלשה פתחים היו לכל אחד ואחד' וכו'.

✧ תרשים בגובה, מבט מהצדכד ✧

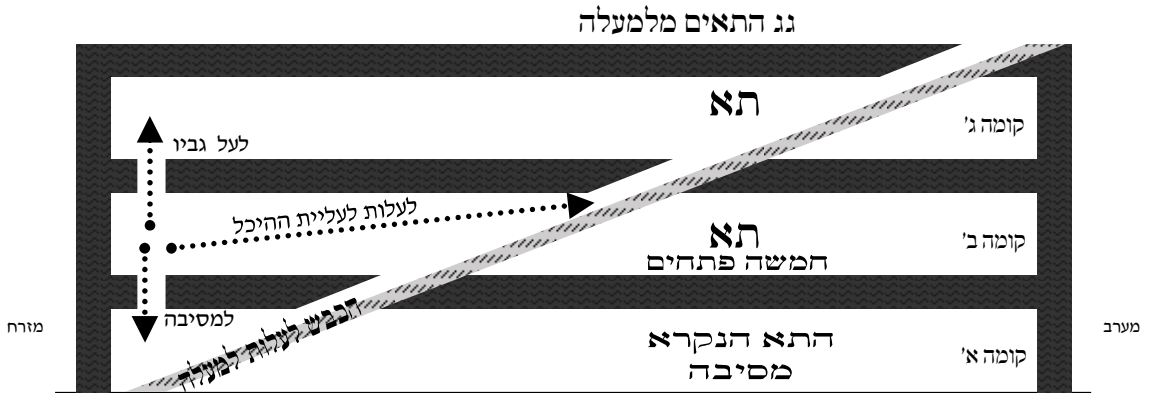

✧ באר ההיכל ✧

כד. ציור זה הוא לאורך, גובה התאים ממזרח למערב. בציור רואים את התא הנקרא 'מסיבה', ושני התאים שמעליו. בתוך התא הנקרא 'מסיבה', מתחיל לעלות כבש, ועובר ועולה בתוך התאים שבקומות מעליו, עד שמגיע לגג התאים. ומשם ממשיך על גג התאים עד שמגיע לפתח העליה. רואים בציור שלשה פתחים, מתוך חמשת הפתחים, שיש לתא שבקומה האמצעית מעל המסיבה. פתח אחד לעלות לתא שעל גביו בקומה השלישית. פתח נוסף לרדת למטה לתא הנקרא 'מסיבה'. ופתח שלישי כדי לעלות בכבש ההולך לעליית ההיכל. מלבד הפתחים שרואים בציור כאן, יש עוד פתח לימין, לתא הנקרא 'כותל המסיבה'. וכך עוד פתח לשמאל, לכיוון הפשפש. תא זה הוא היחיד מתוך כל התאים שיש לו חמשה פתחים ממש בדיוק. לא פחות ולא יותר.

## משנה ד

תתחתונה חמש, ורובד יש. והאמצעית יש, ורובד שבע.  
והעליונה, שבע, שנאמר<sup>כה</sup>, היצע תתחתונה חמש באמה  
רחבה, והתיכונה יש באמה רחבה, והשלישית שבע  
באמה רחבה:

במשנה זו לא מתבאר ענין התאים, אלא מבואר ענין אחר.  
והוא, שמחוץ לתא החיצוני ביותר<sup>כז</sup>, יש כעין מרפסות בולטות  
מהקיר<sup>כח</sup>, והם נקראים יציעים<sup>כט</sup>.

מרפסות אלו מקיפים את כל ההיכל משלשה צדדים, צפון, דרום  
מערב<sup>כט</sup>.

והתחתונה חמש, המרפסת התחתונה בולטת מהקיר ורחבה  
חמש אמות. ורובד יש, מיד על זה, יש שכבת אבנים נוספת,  
ברוחב שש אמה<sup>לא</sup>.

באר ההיכל

כה. מלכים א' ו' ו'.

כו. דהיינו מחוץ לתא הנקרא 'כותל המסיבה'.

כז. דרך חכמה (הלכות בית הבחירה ד ט).

כח. ולכאורה יוקשה מהגמרא (בבא בתרא סא.) שכתוב שיש לו שלשה שמות, יציע, צלע, תא.  
ומתוך המרכבת המשנה (הלכות בית הבחירה ד ט, והובא בדרך חכמה), שהגמרא מבארת שבלשון  
הקודש 'יציע' הוא כמו 'תא', אבל לא שבבית המקדש התאים והיציעים הם אותו דבר.

כט. רמב"ם הלכות בית הבחירה ד' ט'.

ל. כתבנו הלשון 'אבנים', דכן מסתבר מאוד שזה מאבן, וכמו הרובדין של האולם שהם  
בפשמות מאבן. וכמו כל דבר שבבנין שבפשמות בונים אותו מאבן. ובפרט שבבית המקדש  
אסור לבנות עץ בולט כלל (רמב"ם הלכות בית הבחירה א ט).

לא. הרמב"ם בפירוש המשניות קיצר בלשונו, וכתב 'כצורה זו'. ועל פי ציור זה של הרמב"ם  
מכת"ק ביארנו הדברים.

אחר כך קצת יותר גבוה, יש מרפסת נוספת, והאמצעית שש, רוחב המרפסת האמצעית שש אמה. וְרוּבֵד שֶׁבַע, ומעליה שכבה נוספת ברוחב שבע אמה.

אחר כך קצת יותר גבוה, יש מרפסת שלישית, והעליונה שבע, ורוחב מרפסת זו שבע אמות.

שְׁנָאֵמֹר בפסוק<sup>ל</sup>: הִצִּיעַ הַתְּחִתּוֹנָה חֲמֵשׁ בְּאַמָּה רְחֵבָה, המרפסת התחתונה רחבה חמש אמות, והתיכונה שש בְּאַמָּה רְחֵבָה, והמרפסת האמצעית רחבה שש אמות, והשלישית שבע בְּאַמָּה רְחֵבָה, והמרפסת השלישית רחבה שבע אמות.

המשך הפסוק הוא: פִּי מְגֻרְעוֹת נָתַן לְבֵית סָבִיב חוּצָה, לְבִלְתִּי אַחַז בְּקִירוֹת הַפֵּית. פירוש הפסוק: שעשו את המרפסות בצורה זו, שכל אחת רחבה יותר ממה שתחתיה, כדי שיהיה לְבִלְתִּי

### ✧ באר ההיכל ✧

עוד יתכן להוכיח פירוש זה מהרמב"ם בהלכות בית הבחירה (ד ט) שהשוה את הלשון. דלאחר שביאר את ענין הרובדין כאן, כתב ז'כן סביב לכתלי האולם מלמטה עד למעלה כך היו וכו'. נמצא שהשווה את הרובדין כאן שסביב כתלי ההיכל לרובדין שסביב כתלי האולם, ושניהם ענין אחד, אלא שכל אחד לפי מידותיו הראויות לו, ובמקום הראוי לו. אכן עצם הענין שניהם דומים זה לזה. ואם כן נוכל להביא ראיה מהרובדין של האולם שבדומה לו הם הרובדין של ההיכל.

ואם תאמר, מאן יימר שרובדי האולם הם ברוחב, אולי הם בגובה. אפשר לתרץ מלשון הרמב"ם שמשמע שרובדי האולם דומים גם לשורה הראשונה של היציעים [שעליה נאמר במשנה התחתונה חמש' האמצעית שש' והעליונה שבע]. והנה על השורה הראשונה הזו של היציעים, כולא עלמא מודי דלשיטת הרמב"ם הם ברוחב ולא בגובה. וא"כ נוכל מכאן להביא ראיה שגם רובדי האולם הם ברוחב. וא"כ נוכל להביא גם ראיה מרובדי האולם לרובדין שעל היציעים [שעליהם נאמר 'רובד שש' ורובד שבע]. ועוד אפשר לבאר, שכך הוא פשט הלשון, וכן מסתבר מלשון הרמב"ם בהלכות בית הבחירה, שכל אלו דומים אחד לשני.

לב. מלכים א' ו' ו'.

אַחַז בְּקִירוֹת הַבַּיִת, דְּהֵיִינוּ שְׁלֵא יוּכְלוּ לֵאחֹזוּ וּלְטַפֵּם עַל קִירוֹת  
הַבַּיִת לֵג.

כֹּזֶה לֵד:

❧ באר ההיכל ❧

לג. רמב"ם בפירוש המשניות.

ואם יוקשה היאך ועל מה נאחזים היציעים ורובדיהם בצד השני. אפשר לתרין, דהנה רואים שהרמב"ם לא גרס כלל את הענין שצריך שיהיו כעין מדרגות כדי להניח עליהם ראשי הקורות. ונראה שהרמב"ם סובר שבנו באופן שצריך לבנות, ובודאי שהשתמשו באבנים שלמות, אך בנו בבניה רגילה כמו שבנו את העזרות וגג ההיכל והעליה וכו', ולא גרעו כלל מהכתלים. לא בתאים ולא בשום מקום. ואם כן נראה שגם כאן בנו באופן זה את היציעים, וכמו שבונים מרפסת סתם וכדומה.

ויתכן שבנו באופן זה, שבשעת בנית הכתלים עצמם כבר הניחו בכותל של התא הנקרא 'כותל המסיבה', את ראשם של האבנים רחבות מאוד, באורך שש ושבע אמה, ואח"כ המשיכו ובנו מעל זה את המשך הכותל. וכך בנו באבנים שלמות בלי לעשות חורים באבנים ובלי לחתוך. וכן לא צריך סמיכה בצד השני החיצוני. ובדומה קצת לאופן של בנית מרפסת רגילה.

ועל פי זה אולי אפשר לבאר מדוע השכבה העליונה נקראת 'רובד'. כי 'רובד' פירושו שורה. והנה השכבה הראשונה היה צריך להיות אבנים גדולות מאוד ברוחב שש ושבע אמה, והכניסו את ראשם לתוך הכותל והשאר נשאר תלוי ועומד באויר, וכמו בכל מרפסת. אבל השכבה העליונה כבר מונחת ברובה על השכבה התחתונה הנקראת 'יציע', ועל כן יכולה להיות מהרבה אבנים הסמוכות זו לזו, ולא צריכה להיות מאבן אחת גדולה. ועל כן ראוי לקרוא לה בשם 'רובד' שהוא שורה, דהיינו שורת אבנים. אבל השכבה התחתונה היא אבן אחת ואינה שורה.

לד. הציור בעמוד הבא.

❧ היציעים לה ❧

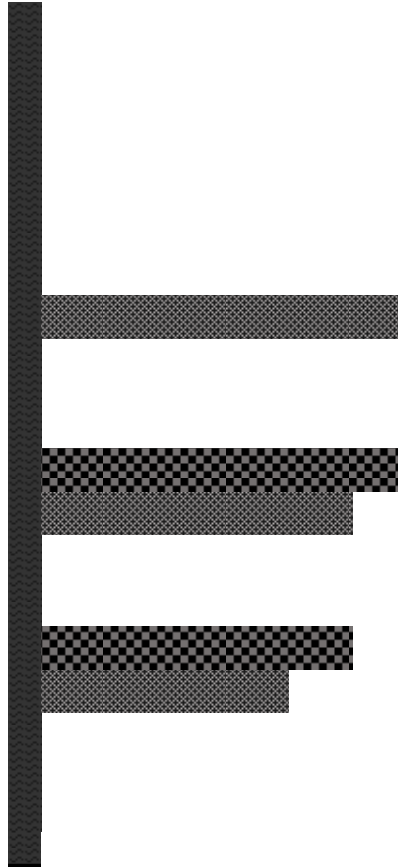

❧ באר ההיכל ❧

לה. בציור רואים כותל [הוא כותל התא הנקרא 'כותל המסיבה'], שבחלקו התחתון בולט ממנו מרפסת הנקרא 'יציע'. מעל היציע יש שכבה נוספת של אבנים הרחב יותר ממנו, ונקרא 'רובד'. קצת יותר גבוה, יש יציע נוסף בולט החוצה, ומעליו 'רובד' יותר רחב ממנו. קצת יותר גבוה, יש יציע נוסף. בסך הכל יש שלשה יציעים. בשני היציעים התחתונים יש מעליהם רובד. הרווח שבין יציע ליציע שמעליו, נראה שהוא חמש אמות. וכ"כ הר"מ קוים ולה"ה.

❧ היציעים עם המידות לז ❧



❧ באר ההיכל ❧

לו. היציע התחתון רחבו חמש אמה. הרובד שמעליו ברוחב שש אמה.  
היציע האמצעי רחבו שש אמה. הרובד שמעליו ברוחב שבע אמה.  
היציע העליון רחבו שבע אמה.



❧ היציעים עם התאים ❧



ההיכל

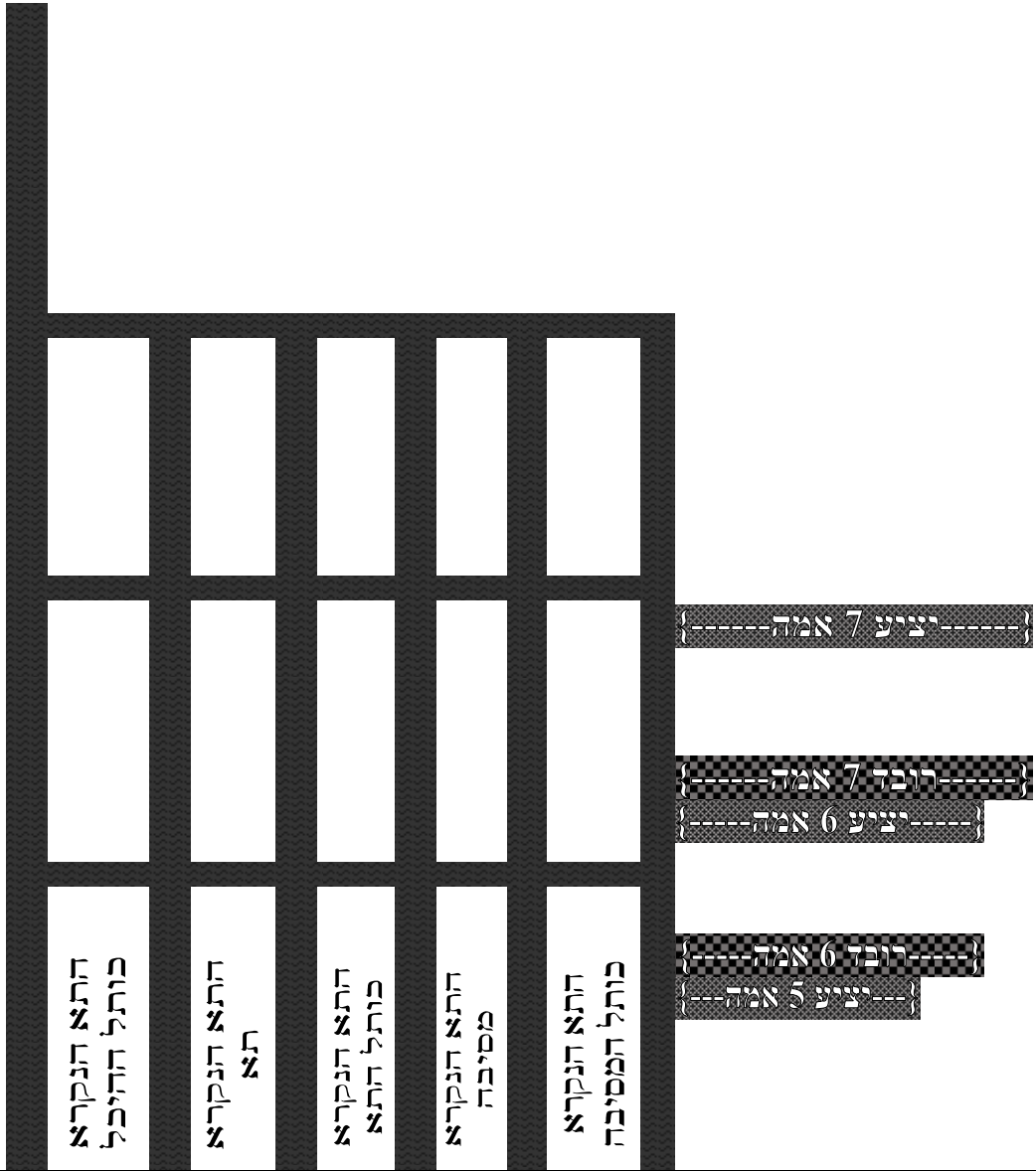

לשיטת הרמב"ם האולם אינו רק בצד מזרח, אלא הוא ממשיך גם על כל אורך צפון ודרום. חלק זה של האולם נקרא 'בית החליפות'. ויבואר להלן בעזרה"ת.

כזה:

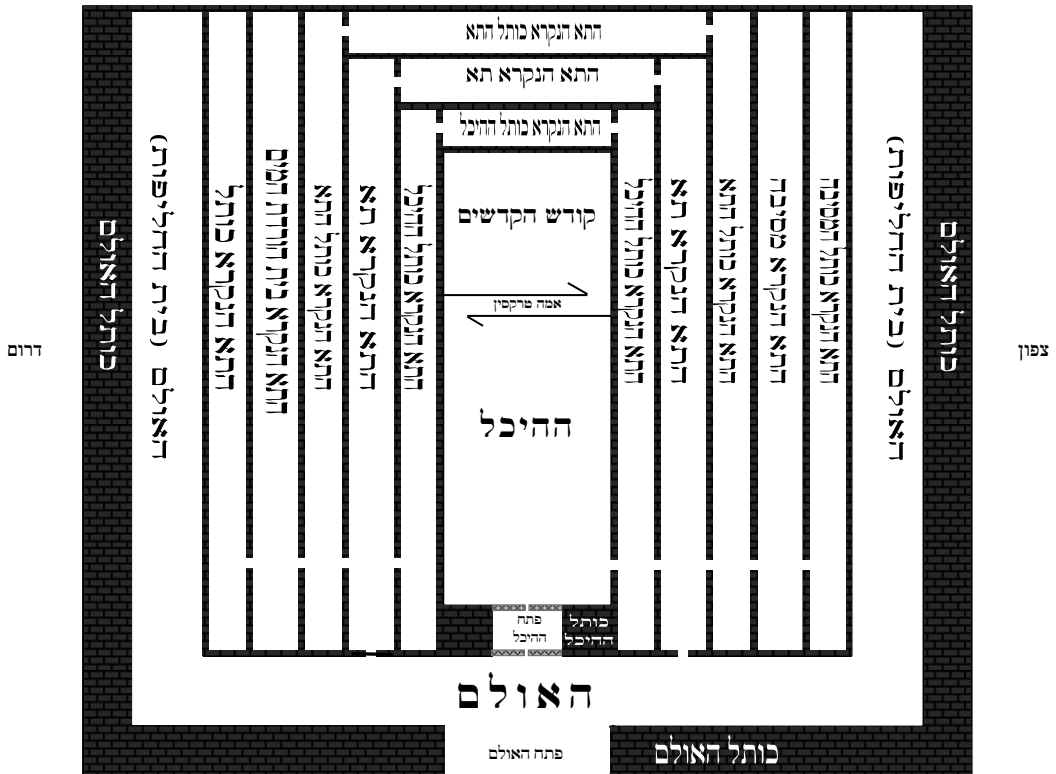

נמצא, שהיציעים שהם מחוץ לתא הנקרא 'כותל המסיבה', נמצאים בתוך האולם, בחלקו הנקרא 'בית החליפות'. כזה'ל:

באר ההיכל

לז. בציור שבעמוד הבא, רואים גם את הרובדים שמהוץ לכותל האולם, ויבואר להלן בעזרה"ת. הציור אינו לפי קנה מידה.



# החיכל

התא הנקרא כותל החיכל		
התא הנקרא תא		
התא הנקרא כותל התא		
התא הנקרא מסיבה		
התא הנקרא כותל המסיבה		

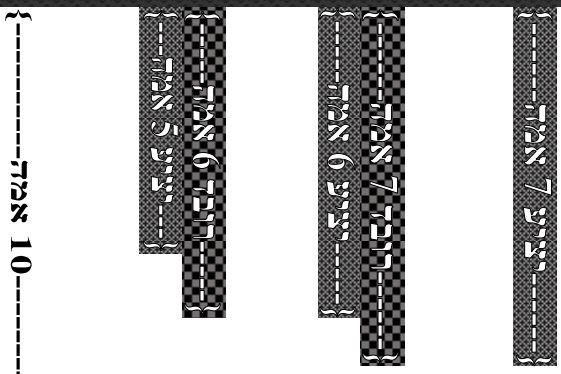

האולם (בית החליפות)

כותל האולם (בית החליפות)

{--5 אמה--}



## משנה ה

וּמִסְבָּה הִיְתָה עוֹלָה מִקֶּרֶן מְזֻרְחֵית צְפוֹנִית לְקֶרֶן צְפוֹנִית מְעֻרְבִית, שָׁבָה הָיוּ עוֹלִים לְגִגּוֹת הַתְּאִים. הָיָה עוֹלָה בַּמִּסְבָּה וּפָנָיו לְמַעְרָב. הִלָּךְ עַל כָּל פְּנֵי הַצָּפוֹן, עַד שֶׁהוּא מוֹגִיעַ לְמַעְרָב. הִגִּיעַ לְמַעְרָב, וְהִפָּךְ פָּנָיו לְדָרוֹם, הִלָּךְ כָּל פְּנֵי מַעְרָב עַד שֶׁהוּא מוֹגִיעַ לְדָרוֹם. הִגִּיעַ לְדָרוֹם, וְהִפָּךְ פָּנָיו לְמוֹזָרְחָה, הָיָה מְהִלָּךְ בְּדָרוֹם, עַד שֶׁהוּא מוֹגִיעַ לְפֶתַח שֶׁל עֲלִיָּה, שֶׁפֶתַח שֶׁל עֲלִיָּה פְתוּחַ לְדָרוֹם. וּבְפֶתַח שֶׁל עֲלִיָּה הָיוּ שְׁנֵי כְּלוֹנְסוֹת שֶׁל אֶרֶז, שֶׁבֶהֱן הָיוּ עוֹלִים לְגִגָּה שֶׁל עֲלִיָּה. וְרֵאשֵׁי כִסְפִּיּוֹן מְבַדִּילִים בְּעֲלִיָּה בֵּין הַקֶּדֶשׁ לְבֵין קֶדֶשׁ הַקֶּדָּשִׁים. וְלוֹלִין הָיוּ פְתוּחִין בְּעֲלִיָּה לְבֵית קֶדֶשׁ הַקֶּדָּשִׁים, שֶׁבֶהֱן הָיוּ מוֹשְׁלֵשִׁין אֶת הָאוֹמָנִים בְּתִבּוֹת, פְּדֵי שְׂלֵא יִזְוִנוּ עֵינֵיהֶן מִבֵּית קֶדֶשׁ הַקֶּדָּשִׁים:

והו באחד מהתאים בצד צפון, הוא ה'מסיבה'<sup>לח</sup>. ומסבה היתה עולה מקרן מזרחית צפונית לקרן צפונית מערבית, שבה היו עולים לגגות התאים. בתוך התא הנקרא 'מסיבה'<sup>לט</sup> יש כעין כבש

❧ באר ההיכל ❧

לח. רמב"ם בפירושו המשניות. המפרשים דברו בענין שם המסיבה וכו'. ויתכן לבאר שהמסיבה נקרא כן, מלשון 'מסובב', ו'סיבוב', דהיינו שיוצא שעל ידה מסבבים את כל ההיכל משלש רוחות צפון ומערב ודרום. ואף שלא בה ממש, כי המסיבה עצמה רק בצד צפון, אלא הכוונה שעל ידה ודרכה מגיעים לסבב את ההיכל משלש צדדיו.  
לט. רמב"ם בפירושו המשניות. תא זה הוא בקומה התחתונה של התאים, וממנו מתחיל לעלות הכבש המשופע.

משופע<sup>מ</sup>, ומתחיל ועולה בצורה משופעת מהפינה הצפונית מזרחית, ומתרומם והולך עד שמגיע לפינה הצפונית מערבית. ושם נהיה שווה לגג התאים, ועולים בו לגג התאים<sup>מא</sup>.

באר ההיכל

מ. רא"ש. תפארת ישראל. וכן משמע ברע"ב. בדרך חכמה כתב שכך המסיבה לפי שיטת הרמב"ם.

ונראה פשוט שלשיטת הרמב"ם לא היה הכבש הזה אטום וסתום תחתיו, אלא היה כעין גשר משופע לעלות בו. ותחתיו יכולים להשתמש בדברים אחרים. וזה מכיוון שהמסיבה עולה בתוך התאים, ויש כמה קומות של תאים. ובחלק מהמקומות יש קומות נוספות של תאים מעליו, ובחלק מהמקומות יש קומות נוספות של תאים מתחתיו.

עיי' שיטה אחרת בכסף משנה, שכתב שהמסיבה הוא מדרגות המסבבות ועולות בעיגול והנקרא שוינדיל שטי"ג]. וראה מה שהקשה על שיטה זו ב'הון עשיר', וביאר באופן אחר, כעין התפארת ישראל.

מא. רמב"ם בהלכות בית הבחירה ד' י"ב.

בענין גובה התאים לשיטת הרמב"ם: מכאן ראה שאין התאים בכל גובה מאה אמה, אלא נמוכים. ועולים על גגות התאים כדי להגיע משם לפתח העליה.

ונראה שהאולם שנמשך גם בצד צפון ודרום, הוא כן בגובה מאה אמה, והוא משלים את מה שכתוב במשנה 'ההיכל מאה על מאה על רום מאה'. דלשיטת הרמב"ם משמע כפשוטו.

והרי ב' ראיות שבפשטות האולם גם בצפון ודרום בגובה מאה אמה: א. שהרמב"ם (הלכות בית הבחירה ד ה, ט) השווה את כתלי האולם אחד לשני, ולא חילק ביניהם. ולא מצינו שיהיה כותל האולם נמוך ממאה אמה. ב. שכתוב במשנה 'ההיכל מאה על מאה על רום מאה', ולשיטת הרמב"ם משמע כפשוטו ממש.

בענין הכלונסאות: במשנה (ג ח): וכלונסות של ארו היו קבועין מכתלו של היכל לכתלו של אולם כדי שלא יבעטו. ופירש הרמב"ם וז"ל: כדי שלא ידחה אמצע הכותל מרוב גבהו, לפיכך עשו סמוכות מתוהות מכותל האולם לכותל ההיכל כדי שיתמך כל אחד מהן בשני. ע"כ. ויתכן שהיו כלונסאות אלו גם בצפון ודרום.

אחר כתיבת הדברים, מצאתי שכן כתב הר"מ קז"מ זלה"ה וכן כתוב בספר הנוכת הבית לרבי מלכיאל אשכנזי ממנטובה, שלשיטת הרמב"ם הכלונסאות האלו הם בשלשת הצדדים, מזרח צפון ודרום.

כותל ההיכל: התא הראשון הסמוך להיכל, נקרא בשם 'כותל ההיכל'. רוחב התא (עם כתליו) שש אמה. ונראה דהכותל שבין התא הזה להיכל הוא בעובי לערך שלש אמה, וגבהו מאה אמה. ובשלש אמות הנותרים, הוא התא הנקרא 'כותל ההיכל' וכתלו שמצידו השני. והכותל שמצידו השני של התא הוא נמוך, וגבהו רק כגובה שלש קומות התאים, ולא יותר.

ולפי הנ"ל שהכלונסאות תומכות באמצע הכותל גם בצפון ודרום, יתמכו הכלונסאות האלו מכותל האולם (שעביו חמש אמה בלי תא בתוכו), אל כותל ההיכל עצמו, שעביו לערך שלש אמות [לא לתא הנקרא כותל ההיכל]. בדומה לאופן הכלונסאות שבמזרח.

הטעם שעולים לגג התאים: לראות אם צריך לתקן איזה דבר  
בבדק הבית<sup>מ</sup>, או כדי להשתמש שם בדבר, או כדי להגיע משם  
ל'עליה', כמו שיבואר להלן<sup>מג</sup>.  
להלן במושג נלמד, שיש על גבי ההיכל וקודש הקדשים כעין  
קומה שניה, ונקרא 'עליה'.

ראה בציור את מקום המסיבה<sup>מד</sup>:

באר ההיכל

מב. רר"ש. תפארת ישראל.  
מג. תפארת ישראל.  
מד. הציור בעמוד הבא.

תעה

ידיד

פרק ד משנה ה

היכל

מקום המסיבה

מערב

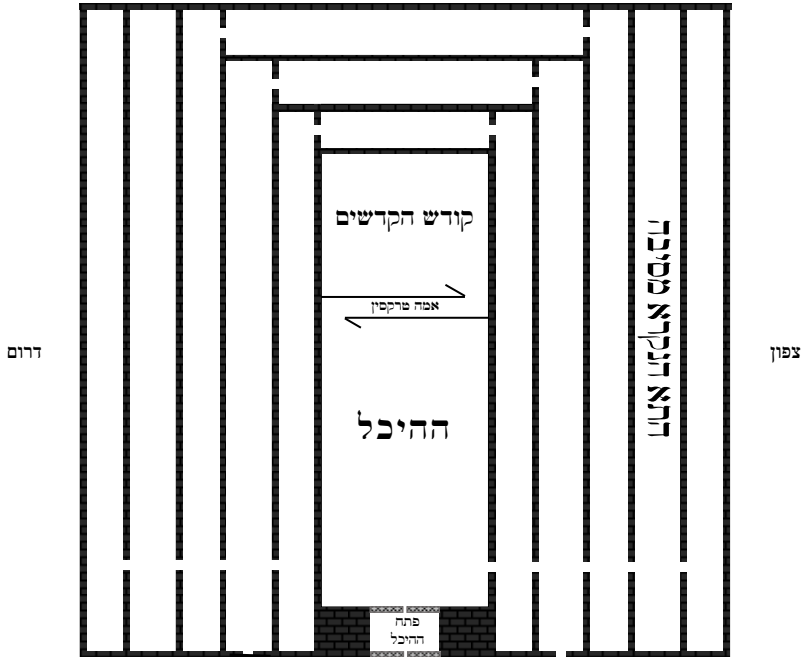

מזרח

☞ המסיבה - תרשים בגובה, מבט מהצד מה ☞



☞ באר ההיכל ☞

מה. ציור זה הוא לאורך, הגובה ממזרח למערב. בציור רואים את התא הנקרא 'מסיבה', ושני התאים שמעליו. בתוך התא הנקרא 'מסיבה', מתחיל לעלות כבש והכבש נקרא 'מסיבה'. והתא נקרא גם הוא מסיבה על שמו, ועובר ועולה בתוך התאים שבקומות מעליו, עד שמגיע לגג התאים. ומשם ממשיך על גג התאים עד שמגיע לפתח העליה.



לאחר שנכנס, הִיָּה עוֹלָה בְּמִסְכָּה וּפָנָיו לְמַעְרָב. הִלָּךְ עַל כָּל פְּנֵי הַצָּפוֹן, עַד שֶׁהוּא מֵגִיעַ לְמַעְרָב. עוֹלָה ב'מְסִיבָה' וּפָנָיו לְצַד מַעְרָב. וְכך הוֹלֵךְ וְעוֹלָה בְּכַבֵּשׁ הַמְּשׁוּפָע הַזֶּה, לְאוֹרֵךְ כָּל צַד צָפוֹן, עַד שֶׁמֵּגִיעַ לְצַד מַעְרָב.

הֵגִיעַ לְמַעְרָב, וְכִשְׁמֵגִיעַ לְמַעְרָב עוֹלָה עַל גַּג הַתְּאִים, וְהִפָּךְ פָּנָיו לְדָרוֹם, וּמִסּוּבֵב פָּנָיו לְכִיוּוֵן דָּרוֹם, הִלָּךְ כָּל פְּנֵי מַעְרָב עַד שֶׁהוּא מֵגִיעַ לְדָרוֹם, וּמֵהֵלֶךְ עַל גַּגוֹת הַתְּאִים אֵת כָּל צַד מַעְרָב, עַד שֶׁמֵּגִיעַ לְדָרוֹם<sup>מ</sup>.

הֵגִיעַ לְדָרוֹם, וְהִפָּךְ פָּנָיו לְמוֹזָרְחָה, וְכִשְׁמֵגִיעַ לְדָרוֹם, מֵהֵפֵךְ פָּנָיו לְצַד מוֹזְרָחָה, הִיָּה מְהִלָּךְ בְּדָרוֹם, וּמֵהֵלֶךְ בְּצַד דָּרוֹם עַל גַּגוֹת הַתְּאִים, עַד שֶׁהוּא מֵגִיעַ לְפִתְחָהּ שֶׁל עֲלִיָּה, שֶׁפִּתְחָהּ שֶׁל עֲלִיָּה פְּתוּחָה לְדָרוֹם, עַד שֶׁהוּא מֵגִיעַ לְפִתַּח לְהִיכָנֵס לְעֲלִיָּה עַל גְּבִי הַהֵיכָל וְקוֹדֵשׁ הַקְּדוּשִׁים. כִּי הַפִּתַּח לְעֲלִיָּה הוּא בְּצַד דָּרוֹם.

מִגַּגוֹת הַתְּאִים אֵל פִּתַּח הַעֲלִיָּה עוֹלִים בְּסוּלָם, דְּלֵהֲלֹךְ.

וּבְפִתְחָהּ שֶׁל עֲלִיָּה הָיוּ שְׁנֵי כְּלוֹנְסוֹת שֶׁל אֶרֶז, שֶׁבָּהֶן הָיוּ עוֹלִים לְגִנְיָה שֶׁל עֲלִיָּה, בְּפִתַּח שֶׁל הַעֲלִיָּה מִבְּחוּץ<sup>מ</sup> יֵשׁ שְׁנֵי כְּלוֹנְסָאוֹת גְּדוּלוֹת מְעִץ אֶרֶז, וּבִינֵיהֶם שְׁלִיבוֹת שֶׁל סוּלָם<sup>מ</sup>, שְׁבָהֶם עוֹלִים לְגַג שֶׁל הַעֲלִיָּה.

✧ באר ההיכל ✧

מו. רא"ש. תפארת ישראל.

מו. רא"ש.

מח. רר"ש. תפארת ישראל. כתב התפארת ישראל וז"ל: ונ"ל דלהכי לא קאמר תנא לשון סולם, דאז הוה משמע ששליבותיו דקות, אבל הכא שהיה גבוה הרבה יותר ממ' אמה עד לגג היה צריך שתהיה עבה וחזקה, ולהכי נקט לשון כלונסאות שהן חזקות שמעמידן בהן התקרה (כב"ב דס"ז), אמנם להכי לא עשו לשם כבש כבושה כראוי, ה"ט כדי שלא להרגיל רגלי אדם לשם, מדחמירה קדושת עלייה טפי מהקודש קדשים עצמה (כפסחים דפ"ו א').

הסולם הזה עומד על גגות התאים, ומתרום עד גג העליה. באמצע גובהו הוא ליד פתח העליה, וכך נכנסים לעליה עצמה<sup>מט</sup>.

בתוך העליה יש שני פרוכות להבדיל בין ההיכל לקודש הקדשים, ובנוסף לזה<sup>נא</sup> וְרֵאשִׁי פְּסָפְסִין מִבְּדִילִים בְּעֲלִיָּה בֵּין הַקֹּדֶשׁ לְבֵין קֹדֶשׁ הַקֹּדְשִׁים, בנוסף לפרוכות יש בעליה גם ראשי פספסין בולטים מרצפת העליה<sup>נב</sup>. כדי להבדיל בין העליה שעל ההיכל, לעליה שעל קודש הקדשים.

וְרֵאשִׁי פְּסָפְסִין: מחיצה קטנה מנוקב נקבים נקבים, לפעמים עשוי מקנים, ולפעמים מעצים דקים, ולפעמים מדבר אחר<sup>נג</sup>.

### באר ההיכל

מט. עזרת כהנים, לפי שיטת הרא"ש שהכלונסאות מבחוזן.

נ. יומא נ"ד. רמב"ם הלכות כלי המקדש ז' י"ז.

נא. תוי"ט. תפארת ישראל.

נב. רמב"ם בפירוש המשניות.

בעליה על גבי קודש הקדשים התחבא יואש במשך שש שנים. היתה מרשעת בשם עתליה, והיא רצתה להרוג את כל צאצאי מלכות בית דוד, כי רצתה למלוך לבדה. לאחזיה מלך יהודה היה בן תינוק הנקרא יואש, וכאשר הרגה המלכה עתליה המרשעת את צאצאי מלכות בית דוד, הלכה יהושבע דודתו של יואש, וננבה אותו מבין ההרוגים, והחביאה אותו יחד עם מינקתו ב'חדר המיטות' שהוא העליה על גבי קודש הקדשים ונקרא כך על שם: בין שדי ילון (שיר השירים א יג). והיה שם במשך שש שנים. ובשנה השביעית, התחזק יהוידע הכהן גדול שהוא בעלה של יהושבע, ובבית המקדש המליך את יואש למלך יהודה.

והרגו את עתליה המרשעת, ותיקנו את הקלקולים, ושברו את העזן, ויהוידע הכהן גדול כרת ברית שכל העם והמלך יעבדו את ה', ותיקנו וחדשו את הממונים הכהנים בבית המקדש. ובזאת התקיים השבועה שהשיית נשבע לדוד המלך שלא יבלה מלכות בית דוד, ומצאצאיו יהיה משיח צדקינו, מהרה יגלה (עפ"י מלכים ב' יא, דברי הימים ב' כב, כג, וברש"י).

נג. רמב"ם בפרק א' משנה ו'. וז"ל: ופשפש הוא דבר קטן מפסיק מנוקב נקבים קטנים לפעמים עושים אותו מקנים ונקרא מבעאב בלשון ערב אצל ההמון ולפעמים עושין מעצים ונקראים אצלינו שבכות ולפעמים עושים בדים על אותו הצורה מאיזה דבר שיהיה והוא נקרא פשפש. ולפיכך אין אנו צריכין לבאר שם זה פעם אחרת להבא. ע"כ.

ובתרגום החדש וז"ל: ופסיפס, הוא מחיצה קטנה מנוקב נקבים קטנים, יש שעושים אותו מן הקנים ונקרא אצל ההמון 'אלמכעב', ופעמים עושין אותו מעץ והוא הנקרא אצלינו 'אלשבאך',

אבל בין ההיכל וקודש הקדשים עצמו יש רק שני פרוכות ואין את ראשי הפספסין. וזה מפני חומרת העליה יותר מקודש הקדשים עצמו, כי לעליה נכנסים רק פעם בשבע שנים<sup>יז</sup>.

וְלוֹלֵין הָיוּ פְתוּחִין בְּעֲלִיָּה לְבֵית קֹדֶשׁ הַקְּדָשִׁים, בַּקֶּרֶק העליה שהיא גג קודש הקדשים, עשו פתחים קטנים<sup>יח</sup>, שהם ארובות<sup>יט</sup>, דהיינו חורים, והם נקראים 'לוֹלֵין', שְׁבָהן הָיוּ מְשֻׁלְשָׁלִין אֶת הָאוֹמְנִים בְּתִבּוֹת, כְּדִי שֶׁלֹּא יִזְוּגוּ עֵינֵיהֶן מִבֵּית קֹדֶשׁ הַקְּדָשִׁים. כאשר צריך לתקן איזה דבר בקודש הקדשים<sup>כ</sup>, או כדי לבדוק אם נעשה סדק בכותל כדי לתקנו<sup>כא</sup>, האומנים בעלי המלאכה נכנסים לתוך תיבות, ומשלשלים אותם בחבל דרך החורים מהעליה אל קודש הקדשים<sup>כב</sup>.

התיבות האלה סגורים משלשה צדדים, ופתוחים רק מצד אחד, לכיוון הכותל ששם צריך לתקן, כדי שלא יהנו מראיית יופי קודש הקדשים<sup>כג</sup>.

### באר ההיכל

ויש שעושים אותו מבנין כפי אותה הצורה, ומאיזה דבר שיהיה נקרא פסיפס. ולא אצטרך לפרש שם זה פעם אחרת במה שיבא לפנינו. ע"כ.

גד. תו"ט. תפארת ישראל.

נה. רמב"ם בפירוש המשניות.

נו. רר"ש. רע"ב. תפארת ישראל.

נז. תפארת ישראל.

נה. רר"ש.

נט. תפארת ישראל.

ס. תו"ט בשם ראב"ה. תפארת ישראל. קול מראה וריח אף שאין בהן מעילה, אבל יש איסור להנות מהן (פסחים כו.).

וז"ל הרמב"ם בפירוש המשניות: והואיל וזכרנו האומנים נאמר כאן שאם נצטרך בנין בתוך ההיכל משתדלים ומכוונים שיהיה האומן כהן כשר, ואם אי אפשר שלא נמצא אלא ישראל, יכנס. וכתבו התוספתא דכלים (פ"א), הכל נכנסין לבנות ולתקן ולהוציא הטומאה, מצוה בכהנים, אין כהנים נכנסין ליום, אין ליום נכנסין ישראלים, מצוה בטוהרים, אין טוהרים נכנסין

## משנה ו

וְהַחֵיכֶל מֵאָה עַל מֵאָה, עַל רוּם מֵאָה. הָאֵטָם שֵׁשׁ אַמּוֹת,  
וְגָבְהוּ אַרְבָּעִים אַמָּה, אַמָּה פִּיּוֹר, וְאַמָּתַיִם בַּיִת דְּלָפָה,  
וְאַמָּה תִּקְרָה, וְאַמָּה מַעְזִיבָה, וְגָבְהָ שָׁל עָלֶיהָ אַרְבָּעִים אַמָּה,  
וְאַמָּה פִּיּוֹר, וְאַמָּתַיִם בַּיִת דְּלָפָה, וְאַמָּה תִּקְרָה, וְאַמָּה  
מַעְזִיבָה, וְשֵׁשׁ אַמּוֹת מַעְקָה, וְאַמָּה כָּלָה עוֹרֵב, רַבִּי יְהוּדָה  
אוֹמֵר, לֹא חָיָה כָּלָה עוֹרֵב עוֹלָה מִן הַמִּדָּה, אֶלָּא אַרְבַּע  
אַמּוֹת חָיָה מַעְקָה:

וְהַחֵיכֶל מֵאָה עַל מֵאָה, עַל רוּם מֵאָה. כֹּל בְּנֵי הַבַּיִת הַכוֹלֵל אֶת  
הַחֵיכֶל וְקוֹדֵשׁ הַקְּדוּשִׁים וְהָאוֹלָם וְהַתְּאִיִּם וְהַמְּסִיבָה, נִקְרָא כֹּאֵן  
בְּשֵׁם 'הַחֵיכֶל'<sup>סא</sup>.

הַבְּנֵי הוּא בְּאוֹרֵךְ וְרוּחַב מֵאָה עַל מֵאָה אַמָּה. וְכֵן גְּבוּהַ מֵאָה  
אַמָּה. כַּפְּשׁוּמוֹיִם.<sup>סב</sup>  
כֹּזָה:

### באר ההיכל

טמאים, מצוה בתמימים, אין תמימים נכנסין בעלי מומין, מצוה שיכנסו בתיבות, אין שם תיבות  
יכנסו דרך פתחים.

ובהלכות בית הבחירה (ו כג) וז"ל: מקום שהיה בעלייה מכוון על קדש הקדשים אין נכנסין לו  
אלא פעם אחת בשבוע לידע מה הוא צריך לחזק בדקו. בשעה שנכנסין הבנאים לבנות ולתקן  
בהיכל או להוציא משם את הטומאה. מצוה שיהיו הנכנסין כהנים תמימים. לא מצאו תמימים  
יכנסו בעלי מומין. ואם אין שם כהנים יכנסו ליום. לא מצאו ליום יכנסו ישראל. מצוה בטהורים.  
לא מצאו טהורים יכנסו טמאים. טמא ובעל מום יכנס בעל מום ואל יכנס טמא שהטומאה דחויה  
בציבור. וכל הנכנסין להיכל לתקן יכנסו בתיבות. אם אין שם תיבות או אי אפשר להם שיעשו  
בתיבות יכנסו דרך פתחים.

סא. תפארת ישראל.

סב. כך הוא לפי שיטת הרמב"ם.



מתחיל התנא לפרט את מידות ההיכל. ופותח בפירוט גובה הבית<sup>סג</sup>: **הָאוֹטָם שֵׁשׁ אַמּוֹת**. גובה האוטם הוא שש אמות<sup>סד</sup>.  
 [ו] האוטם הוא היסוד<sup>סה</sup> והבסיס<sup>סו</sup>, והוא אוטום וסתום, בגובה שש אמות, ועליו מעמידים את הכתלים<sup>סז</sup>.  
**וְגָבְהוּ אַרְבָּעִים אַמָּה**, גובה ההיכל עצמו ארבעים אמה.

**אַמָּה פִּיּוּר**, השכבה התחתונה של התקרה זה קורות בעובי אמה, מצוייר בציורים וכיורים נאים<sup>סח</sup>. **וְאַמָּתַיִם בֵּית דְּלָפָה**, [ו] בין שכבה זו של התקרה עד השכבה שמעליה, יש רווח של שתי אמות ונקרא 'בית דילפא', כדי שאם ידלוף מים דרך הגג העליון, יתקבצו המים ברווח הזה ולא יכנסו פנימה<sup>סח</sup>. **וְאַמָּה תִּקְרָה**, מעל

### ❧ באר ההיכל ❧

סג. מידות הגובה הכתובים להלן במשנה, הם של גובה ההיכל וקודש הקדשים.  
 סד. האולם נבנה על האוטם. דלא מצינו מדרגות מהאולם להיכל (תוי"ט). י"ב המדרגות מהעזרה לאולם הם גובה האוטם, כל מדרגה גבוה חצי אמה (תוי"ט). יש מחלוקת האם גם התאים נבנו על האוטם או לא (עזרת כהנים).

סה. רע"ב. ועוד מפרשים.

סו. כן נלע"ד שהיסוד הזה הוא כמו בסיס.

סז. רע"ב. ועוד מפרשים.

אמנם תחת האוטם יש יסודות נוספים עמוקים עד התהום, כמו שכתוב במהרש"א (סוכה נג:).  
 כתב הר"מ קזים זלה"ה וז"ל: קרקע האולם וההיכל גבוה מקרקע העזרה שש אמות, כי עולים לאולם ב"ב מעלות רום מעלה חצי אמה. ואותן השש אמות שכנגד אלו המעלות קרויים אוטם, כי הם אטומים וסתומים שאין בהם חלל, וכשמורד גובה ההיכל מורד אותו מקרקע העזרה ולמעלה, ואלו השש מעלות עולות למנין הגובה.

סח. רע"ב. ועוד מפרשים. שכבה זו מצופה בזהב (רע"ב). וכדתנן 'כל הבית טוח בזהב' (לעיל ד א).

סט. רמב"ם. כתב הר"מ קזים זלה"ה וז"ל: אין להקשות למה עשו בית דילפא למטה, הרי אין צורך לה אלא סמוך לגג, שכיון שכל בנין ההיכל הוא כפול עשו גם להיכל בית דילפא כמו לעליה.

הרווח יש תקרה עשוי מקורות עץ בעובי אמה<sup>ז</sup>. וְאָמָה מְעֻזְיָבָה, ומעל זה שכבה של סיד ואבנים בעובי אמה<sup>ח</sup>.

וְגִבָּה שֶׁל עֲלִיָּה אַרְבָּעִים אָמָה, גובה העליה מעל ההיכל ארבעים אמה.

וְאָמָה פִּיּוֹר, השכבה התחתונה של תקרת העליה זה קורות בעובי אמה, מצוייר בציורים וכיורים נאים<sup>ט</sup>. וְאָמָתִים בֵּית דִּלְפָּה, בין שכבה זו של התקרה עד השכבה שמעליה, יש רווח של שתי אמות ונקרא 'בית דילפא', כדי שאם ידלוף מים דרך הגג העליון, יתקבצו המים ברווח הזה ולא יכנסו פנימה<sup>י</sup>. וְאָמָה תִּקְרָה, מעל הרווח יש תקרה עשוי מקורות עץ בעובי אמה<sup>יא</sup>. וְאָמָה מְעֻזְיָבָה, ומעל זה שכבה של סיד ואבנים בעובי אמה<sup>יב</sup>.

וְשֵׁלֶשׁ אַמּוֹת מְעַקָּה, בשפת הגג יש מעקה בגובה שלש אמות.

וְאָמָה פְּלָה עוֹרֵב. ויח טס מברזל, חד כמו חרב, בגובה אמה, מונח על המעקה, כדי להרחיק את העורבים וכן את שאר העופות שלא ישבו שם. ולכן נקרא 'כלה עורב' כי מכלה משם את העורבים<sup>יג</sup>.

סך הכל גובה כל ההיכל מאה אמה.

❧ באר ההיכל ❧

ז. רמב"ם. ועוד מפרשים.

ח. רמב"ם. ועוד מפרשים.

ט. רע"ב. ועוד מפרשים. אולי גם בעליה שכבה זו מצופה בזהב. בבית המקדש הראשון היה העליה גם כן מצופה זהב (דברי הימים ב' ג ט). ואולי כך היה גם בבית המקדש השני.

י. רמב"ם.

יא. רמב"ם. ועוד מפרשים.

יב. רמב"ם. ועוד מפרשים.

יג. רמב"ם. רע"ב.

רבי יהודה אומר, לא הָיָה פְּלֵה עוֹרֵב עוֹלָה מִן הַמִּדָּה, אין ה'כלה  
עורב' נכנס בחשבון של מאה אמה גובה ההיכל, אֵלָא אַרְבַּע  
אַמוֹת הָיָה מְעַקָּה, אלא המעקה הוא בגובה ארבע אמות, ובזה  
נשלם גובה ההיכל מאה אמה<sup>ע</sup>. והכלה עורב שמעל המעקה  
אינו נכלל בחשבון<sup>ע</sup>.

באר ההיכל

עז. הרר"ש.

עח. עזרת כהנים. הציור בעמוד הבא הוא עפ"י ציור הרמב"ם מכת"י ק. הציור אינו כ"כ לפי קנה  
מידה.



גובה מאה אמה



## משנה ז

מהמזרח למערב מאה אמה, פתל האולם חמש, והאולם אחת עשרה, פתל החיכל שש, ותוכו ארבעים אמה, אמה מרקסין, ועשרים אמה בית קדש הקדשים, פתל החיכל שש, והתא שש, וכתל התא חמש. מן הצפון לדרום שבעים אמה, פתל המסכה חמש, והמסכה שלש, פתל התא חמש, והתא שש, פתל החיכל שש, ותוכו עשרים אמה, פתל החיכל שש, והתא שש, וכתל התא חמש, ובית הורדת המים שלש אמות והכתל חמש אמות. האולם עודף עליו חמש עשרה אמה מן הצפון, וחמש עשרה אמה מן הדרום, והוא היה נקרא בית החליפות, ששם גונזים את הספינים. והחיכל צר מאחריו, ורחב מלפניו, ודומה לארי, שנאמר<sup>ט</sup>, הוי אריאל אריאל קרית חנה דוד, מה הארי צר מאחריו ורחב מלפניו, אף החיכל צר מאחריו ורחב מלפניו:

מהמזרח למערב מאה אמה, אורך הבנין ממזרח למערב הוא מאה אמה.

והתנא מתחיל לפרט: פתל האולם חמש, כותל האולם בצד מזרח הוא בעובי חמש אמות<sup>פ</sup>. והאולם אחת עשרה, האולם עצמו אחת

❧ באר החיכל ❧

ט. ישעיה כ"ט א'.

פ. רמב"ם הלכות בית הבחירה ד' ד'.

עשרה אמה ממזרח למערב<sup>פא</sup>. **פְּתַל הַהֵיכָל שֵׁשׁ**, כותל ההיכל בעובי שש אמה. **וְתוֹכוֹ אַרְבָּעִים אַמָּה**, אורך ההיכל עצמו ארבעים אמה.

בהיכל יש חלונות. החלונות 'שקופים אטומים', שהם שקופים מבחוץ ואטומים מבפנים. דהיינו שאין החלונות בבית המקדש כמו שלנו, אלא הם כעין צורת משולש, רחב מבחוץ והולך ונהיה צר כלפי פנים, להראות שאינו צריך לאורה<sup>פב</sup>. והעומד בפנים רואה שאור השכינה זורח שם ואור ה' מאיר בכבודו<sup>פג</sup>.

בהיכל יש את המנורה<sup>פד</sup>, ואת השולחן, ואת מזבח הזהב. המנורה בצד דרום, השולחן בצד צפון. ומזבח הזהב באמצע משוך כלפי חוץ. ושלתם מונחים משליש ההיכל ולפנים<sup>פה</sup>.

שלמה המלך עשה עוד עשרה מנורות. ונתן חמש מנורות מצד ימין המנורה של משה רבינו, וחמש מנורות מצד שמאל המנורה של משה רבינו. וכן עשה עוד עשרה שולחנות. ונתן חמש שולחנות מצד ימין השולחן של משה רבינו, וחמש מנורות מצד שמאל המנורה של משה רבינו<sup>פו</sup>.

### ❧ באר ההיכל ❧

פא. רמב"ם הלכות בית הבחירה ד' ד'.

פב. מלכים א' ו' ד', ורש"י ומלבי"ם. וראה בגמרא מנחות פ"ו:

פג. מלבי"ם במלכים א' ו' ד'.

פד. קני המנורה הם באלכסון ולא בעיגול. כמו שכתב רש"י (שמות כה לב), וכן צייר הרמב"ם בכתי"ק, וכן כתב רבינו אברהם בן הרמב"ם בשם אביו, וכ"כ בתשובת הריב"ש (סימן ת"י), וכ"כ רבינו יוסף בכור שור תלמיד ר"ת (שמות כה לד), וכן ביאר כ"ק אדמו"ר מליובאוויטש זיע"א, וכן כתב מרן הגר"ח קניבסקי שליט"א (דרך חכמה הלכות בית הבחירה ג ט).

פה. רמב"ם הלכות בית הבחירה ג' י"ז.

פו. דברי הימים ב' א ז-ה, ובמפרשים. וז"ל: **וַיַּעַשׂ אֶת מְנֻרֹת הַזֶּהָב עֶשֶׂר כְּמִשְׁפָּטָם וַיִּתֵּן בְּהֵיכַל חֲמֵשׁ מִיְמִין וְחֲמֵשׁ מִשְּׂמֹאל. וַיַּעַשׂ שְׁלֹחַנֹת עֶשְׂרֵה וַיִּנַּח בְּהֵיכַל חֲמֵשָׁה מִיְמִין וְחֲמֵשָׁה מִשְּׂמֹאל.**

ליד פתח ההיכל בצד ימין, יש מקום אמה על אמה, מכוסה בטבלא של שיש, וקבוע בו טבעת. וכשצריך עפר עבור מי סוטה, מגביה את הטבלא על ידי הטבעת ולוקח משם עפר<sup>פז</sup>.

בהיכל, סמוך לקודש הקדשים, יש שני כני זהב, דהיינו בסיסים. על כן אחד מניח את דם הפר, ועל הכן השני את דם השעיר, ביום הכיפורים באמצע סדר העבודה<sup>פח</sup>.

**אָמָה טָרְקָסִין**, בין ההיכל לקודש הקדשים עובי אמה.

בבית המקדש הראשון היה כותל בעובי אמה מבדיל בין ההיכל לקודש הקדשים<sup>פט</sup>.

גובה ההיכל בבית המקדש הראשון היה שלשים אמה. אך בבית המקדש השני, היה גובה ההיכל ארבעים אמה. ומכיוון שכותל בעובי אמה אינו יכול לעמוד בגובה יותר משלשים אמה, לכן בבית שני הוצרכו לעשות פרוכת במקום הכותל<sup>צז</sup>.

וכשבנו את בית המקדש השני, הסתפקו אם הכותל הוא ממידת ההיכל או ממידת קודש הקדשים. על כן עשו את קודש הקדשים

### ❧ באר ההיכל ❧

פז. סוטה ב' ב'. וז"ל המשנה: נכנס להיכל ופנה לימינו, ומקום היתה שם אמה על אמה, וטבלא של שיש, וטבעת היתה קבועה בה. וכשהוא מגביהה, נוטל עפר מתחתיה ונותן כדי שיצאה על המים, שנאמר (במדבר ה) ומן העפר אשר יהיה בקרקע המשכן יקח הכהן ונתן אל המים.

פח. יומא ה' ג-ד'. רמב"ם הלכות עבודת יום הכיפורים ד' ב'. וז"ל הרמב"ם: ואחר כך נוטל דם הפר מזה שהוא מנדנדו. ונכנס בו לקדש הקדשים ומזה ממנו שם שמונה הזיות בין בדי הארון. ויוצא ומניחו בהיכל על כן הזהב שהיה שם. ואחר כך יוצא מן ההיכל ושוחט את השעיר ומקבל את דמו ונכנס בו לקדש הקדשים. ומזה ממנו שם שמונה הזיות בין בדי הארון. ויוצא ומניחו על כן הזהב שני שבהיכל. ואחר כך נוטל דם הפר מעל הכן ומזה ממנו על הפרוכת כנגד הארון שמונה הזיות ומניח דם הפר ונוטל דם השעיר ומזה ממנו על הפרוכת כנגד הארון שמונה הזיות. וכו'.

פט. באמצע הכותל היה פתח, ודלתות, והדלתות היו פתוחות תמיד. והיה שם בפתח פרוכת אחת.

צ. בבא בתרא ג.

באורך עשרים אמה תמימות, ואת ההיכל באורך ארבעים אמה תמימות, והניחו אמה יתירה בין ההיכל לקודש הקדשים. ועשו שתי פרוכות בשני הצדדים, ובניהם רווח אמה כנגד הכותל שהיה בבית המקדש הראשון<sup>צא</sup>.

**מְרַקְסִין:** נקרא כך, מלשון 'טרק סין'. 'טרק' בלשון ארמי סגירה, 'סין' מלשון סיני. דהיינו שסוגר על הדבר שניתן בסיני, דהיינו הלוחות שקיבלנו בהר סיני<sup>צב</sup>.

**וְעֲשִׂים אֵמָּה בֵּית קֹדֶשׁ הַקְּדָשִׁים,** קודש הקדשים באורך עשרים אמה.

בקודש הקדשים יש את אבן השתייה, ובולט לגובה שלש אצבעות<sup>צג</sup>. מאבן זו הושתת העולם<sup>צד</sup>. בבית המקדש הראשון היה מונח הארון על אבן השתייה<sup>צה</sup>. הארון מכוסה בכפורת והכרובים מעליו<sup>צו</sup>.

### באר ההיכל

**צא.** רמב"ם הלכות בית הבחירה ד' ב'. וכתב הכסף משנה שמקורו בירושלמי כלאים פרק ח' הלכה ד'.

**צב.** רא"ש. תפארת ישראל הפירוש השני. תוס' יומא נא: רע"ב. והפירוש הראשון בתפארת ישראל, שמרקסין הוא מלשון פנים וחזן, דהיינו שמבדיל בין פנים לחזן (תפארת ישראל. רש"י יומא נב. ירושלמי כלאים פרק ח הלכה ד).  
**צג.** יומא ה' ב'.

**צד.** על שם שממנה נשתת העולם, שבה יסד הקדוש ברוך הוא את עולמו. שתיה, יסוד (רע"ב יומא ה ב).

**צה.** רמב"ם הלכות בית הבחירה ד' א'. וז"ל הרמב"ם: אבן היתה בקדש הקדשים במערבו שעליה היה הארון מונח. ולפניו צנצנת המן ומטה אהרן. ובעת שבנה שלמה את הבית וידע שסופו ליחרב בנה בו מקום לגנוז בו הארון למטה במטמוניות עמוקות ועקלקלות ויאשיהו המלך צוה ונגזו במקום שבנה שלמה שנאמר (דברי הימים ב' לה ג) 'ויאמר ללוים המבינים לכל ישראל הקדושים לה' תנו את ארון הקדש בבית אשר בנה שלמה בן דויד מלך ישראל אין לכם משא בכתף עתה עבדו את ה' אלהיכם' וגו'. ונגזו עמו מטה אהרן והצנצנת ושמן המשהה וכל אלו לא חזרו בבית שני.

**צו.** שמות כ"ה.

בתוך הארון נמצאים הלוחות השלמות, ומתחתם הלוחות השבורות<sup>צ</sup>. לידם יש ספר תורה שכתב משה רבינו<sup>צ</sup>. וכן יש בתוך הארון קלף<sup>צ</sup> שכתוב עליו השם וכל כינויו<sup>צ</sup>. וכן שני עמודים מכסף<sup>קא</sup>.

לפני הארון יש את צנצנת המן, והמטה של אהרן הכהן<sup>קב</sup> עם השקדים והפרחים. ושמן המשחה<sup>קג</sup>.  
וכן יש בצד הארון ארגו ששיגרו פלשתים<sup>קד</sup>.

❧ באר ההיכל ❧

צו. ירושלמי שקלים פרק ו' הלכה ב'. בבא בתרא צ"ט.  
צח. בבא בתרא י"ד: זה לשיטת רבי מאיר. אבל לשיטת רבי יהודה הספר תורה מונח על מדף היוצא מן הארון.

צט. דרך חכמה הלכות בית הבחירה ד' א'.

ק. בבא בתרא י"ד:

קא. בבא בתרא י"ד. ולשיטת רבי יהודה העמודים מונחים מחוץ לארון.

העמודים בארון (או בצידו) שנאמר (שיר השירים ג ט-ו): אפריון עשה לו המלך שלמה מעצי הלבנון. עמודיו עשה כסף רפידתו זהב מרכבו ארגמן תוכו רצוף אהבה מנגות ירושלם. ברש"י: אפריון עשה לו. זה אהל מועד שנקבע במשכן שילה עשה לו אפריון חופת כתר לכבוד. רפידתו. משכבו ומשכנו על הכפרת שהוא זהב. מרכבו ארגמן. זה הפרכת שהיה תלוי ורוכב על כלונסות מעמוד לעמוד. תוכו רצוף. סדור ברצפת אהבה ארון וכפרת וכו' ולוחות. מבנות ירושלם. אלו ישראל יריאים ושלמים להקב"ה.

קב. רמב"ם הלכות בית הבחירה ד' א'.

קג. כתב בדרך חכמה (הלכות בית הבחירה ד א) שהרמב"ם כתב שלפני הארון יש את צנצנת המן והמטה של אהרן, ולא כתב את השאר, מכיוון שהשאר אינם חיוב.

קד. בבא בתרא י"ד. לשיטת רבי יהודה בתחילה היה הספר תורה מונח על מדף היוצא מן הארון, ולאחר ששיגרו הפלשתים את הארגו, הניחו את ספר התורה על הארגו ששיגרו.

כתב הבן איש חי (בניהו יומא נב): וז"ל: וארגו ששלחו פלשתים דורון לה' אלקי ישראל. הדבר יפלא והלא בארגו הניחו צורות עכברים וצורות טחורים של זהב ואיך יניחו ישראל צורות מאוסות כאלו בצד ארון הקודש ויכניסום לבית קדש קדשים והיה צריך להעבירם תכף ומיד כשבא להם ארון הקודש. ונראה לי בס"ד דודאי אותם עכברים וטחורים הסירום תכף ומיד אך בארון היה דף בולט שעליו מונח ספר תורה שכתב משה רבינו ע"ה וכאשר הוציאו הארון למלחמה הסירו הספר תורה מעל דף הבולט, והפלשתים עשו ארגו של זהב והניחו בתוכו צורות עכברים וטחורים, ובעת שבא הארון אצל ישראל הסירו עכברי הזהב משם ונשאר ארגו הזהב ריקן שקבעו אותו פלשתים על גבי דף הבולט בארון, ועתה הניחו ספר תורה שכתב משה רבינו

גם בבית המקדש השני, על כתלי קודש הקדשים מצויירים כרובים מעורים זה בזה<sup>ק"ה</sup>.

גם הכרובים שבכתלים יש להם חיות בדרך נם, שכשאינן ישראל עושים רצונו של מקום לא היו פניהם איש אל אחיו, וכשישראל עושים רצונו של מקום פניהם איש אל אחיו מעורים זה בזה<sup>ק"ו</sup>.

כשישראל עולים לרגל, מגללים להם את הפרוכת שלפני קודש הקדשים, ומראים להם את הכרובים המצויירים על כתלי קודש הקדשים<sup>ק"ז</sup>, שהם מעורים זה בזה, ואומרים להם: ראו חיבתכם לפני המקום וכו'<sup>ק"ח</sup>.

מאחורי קודש הקדשים יש את שלשת התאים שבמערב, כמו שנתבאר לעיל [משנה ג], ונתבאר שהתאים הם לאורך כל הכותל, והם ברוחב אחד ליד השני. ולחלק מהתאים יש שמות פרטיים<sup>ק"ט</sup>.

### באר ההיכל

ע"ה בתוך הארגז הוהב ההוא. והא דלא הסירו גם הארגז משם נראה דעשו כן על פי רוח הקודש שרצה השם יתברך שישאר הארגז שעשו פלשתים שם כדי שיהיה זכר לדורות עולם הדבר אשר קרה לארון הקודש בהוציאם אותו למלחמה שאז מעתה ומעכשיו יהיו נוהרים בכך שלא יוציאו עוד הארון ממקומו כלל. ע"כ.

קה. יומא נ"ד. ומשמע קצת בגמרא שמצויירים שם גם שאר הציורים שהיו מצויירים בבית המקדש הראשון, שהם כרובים, דקלים, חבלים, ופרחים (עפ"י רש"י מלכים א' ו' כט). ובבית המקדש הראשון על הכתלים מאבן ציפו בעץ, וחקקו את הציורים בעץ, ועל העץ ציפו בזהב, ושיקעו את הזהב בתוך העץ כדי שיראו את הציורים (מלכים א' ו'). ויתכן שכן עשו גם בבית המקדש השני.

קו. ריטב"א בשם הרא"ם (יומא נד:).

קז. ובבית המקדש הראשון מראים להם את הכרובים שעל הארון.

קה. יומא נ"ד.

קט. רמב"ם לעיל משנה ג'.

מונה התנא את התאים: פתל ההיכל שיש, התא הנקרא בשם 'כותל ההיכל', הוא ברוחב שש אמה. וְהָתָא שיש, התא הנקרא בשם 'תא' הוא ברוחב שש אמה. וְכַתְּלָהּ תָּמַש, התא הנקרא בשם 'כותל התא' הוא ברוחב חמש אמה.

מידות התאים, הם בכל שלשת הקומות של התאים ללא שינוי. ורק בקומה העליונה בצד מערב, יש שני תאים, והם מתרחבים על פני שלשת התאים שבקומות תחתיהם<sup>ק</sup>. סך הכל אורך כל הבית ממזרח למערב, מאה אמה.



ממזרח למערב מאה אמה

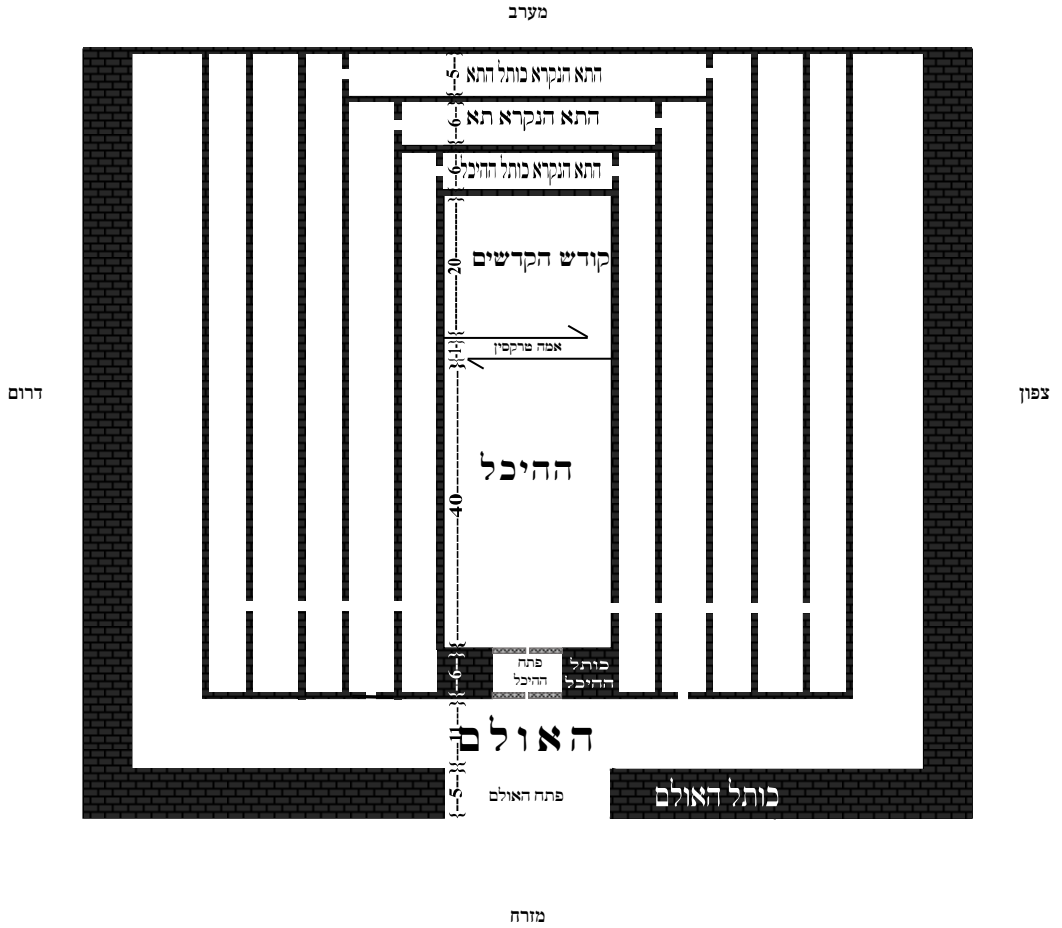

מן הצפון לדרום שבָּעִים אִמָּה, רוחב ההיכל וכתליו, כולל התאים, מצפון לדרום שבעים אמה<sup>קיא</sup>.

ובנוסף לזה יש את האולם והכותל שלו שיבואר אחרי זה, והוא משלים למאה אמה.

כבר נתבאר לעיל [משנה ג] שסביב ההיכל וקודש הקדשים יש תאים. ונתבאר שהתאים הם מסדרונות ארוכים לאורך קירות ההיכל מבחוץ, והם ברוחב אחד ליד השני. ולחלק מהתאים יש שמות פרטיים<sup>קיב</sup>.

וסדרם כך: בצפון חמישה תאים ארוכים זה לצד זה מדרום לצפון, בשלוש קומות [יחד יוצא חמש עשרה תאים]. בדרום חמישה תאים ארוכים זה לצד זה מדרום לצפון, בשלוש קומות [יחד יוצא חמש עשרה תאים]. ובמערב שלושה תאים ארוכים לאורך הקיר המערבי של קודש הקדשים בשני קומות, ומעליהם בקומה השלישית שני תאים [יחד יוצא שמונה תאים].

ומה שכתוב כאן במשנה כותל ההיכל וכותל התא, וכותל המסיבה, והכותל שאחר בית הורדת המים. כל אלו אינם כתלים סתומים [דהרי עביים הכתוב במשנה הוא חמש ושש אמה], אלא הם התאים האמורים, אלא שלמקצת מהתאים יש שם פרטי, על שם שימוש פרטי שיש להם, כגון המסיבה ובית

### ❧ באר ההיכל ❧

קיא. הרמב"ם קרא לתאים 'כתלי הקודש'. דהיינו כתלי ההיכל, ובין כותל לכותל יש רווחים שהם חלל התאים (הלכות בית הבחירה ד ה). ובזה מובן מדוע בתחילה אמרה המשנה 'מן הצפון לדרום שבעים אמה', אע"פ שכל הרוחב הוא מאה אמה וכמו שיבואר במשנה להלן, משום שבתחילה מונה המשנה את ההיכל וכתליו, והתאים הם חלק מכתלי ההיכל, כמו שמבואר מלשון הרמב"ם (שם). ורק אח"כ מונה המשנה גם את האולם והכותל שלו שהוא משלים למאה אמה.

ולפי זה יש לתאים קדושת ההיכל (עזרת כהנים בפירוש השני).

קיב. רמב"ם לעיל משנה ג'. השמות הפרטיים הם בקומה התחתונה של התאים.

הורדת המים קי"ג.

וזה סדר התאים מצפון לדרום: פְּתַל הַמְּסָכָה חָמֵשׁ, התא הנקרא 'כותל המסיבה', רחבו חמש אמה. וְהַמְּסָכָה שְׁלֹשׁ, התא הנקרא 'מסיבה', רחבו שלש אמה.

מהתא הזה הנקרא 'מסיבה' עולים לגגות התאים כמו שנתבאר לעיל [משנה ה].

פְּתַל הַתָּא חָמֵשׁ, התא הנקרא 'כותל התא', רחבו חמש אמה. וְהַתָּא שְׁשׁ, התא הנקרא 'תא', רחבו שש אמה. פְּתַל הַהֵיכָל שְׁשׁ, התא הנקרא 'כותל ההיכל', רחבו שש אמה.

וְתוֹכוֹ עֶשְׂרִים אַמָּה, רוחב ההיכל עצמו עשרים אמה.

ואחר כך התאים בדרום ההיכל: פְּתַל הַהֵיכָל שְׁשׁ, התא הנקרא 'כותל ההיכל', רחבו שש אמה. וְהַתָּא שְׁשׁ, התא הנקרא 'תא', רחבו שש אמה. וְכַתְּלֵי הַתָּא חָמֵשׁ, התא הנקרא 'כותל התא', רחבו חמש אמה. וּבֵית הַוְּרֵדָת הַמַּיִם שְׁלֹשׁ אַמּוֹת, התא הנקרא 'בית הורדת המים', רחבו שלש אמות.

התא הזה נקרא בשם 'בית הורדת המים', כי לשם נוזלים דרך צינורות כל מי הגשמים מגגות ההיכל קי"ד.

וְהַכְּתֵל חָמֵשׁ אַמּוֹת, התא הנקרא 'כותל יקסי', רחבו חמש אמה.

סך הכל רוחב ההיכל והתאים מצפון לדרום, שבעים אמה.

✧ באר ההיכל ✧

קיג. רמב"ם לעיל משנה ג'.

קיד. המעם שנקרא כך, כתוב בעזרת כהנים, בשם מהר"י בעל ציור שבגמרא. אמנם הרא"ש כתב וז"ל: מקום שמי נפתוח נמשכין דרך שמאל שם בצנורות, ועלו לים שעשה שלמה לבית המבילה. ע"כ.

קטו. הרמב"ם בציורו בכת"ק (פרק ד משנה ב).

האולם עֹדף עָלָיו חֲמֵשׁ עֶשְׂרֵה אֲמָה מִן הַצָּפוֹן, וְחֲמֵשׁ עֶשְׂרֵה אֲמָה מִן הַדְּרוֹם, האולם, הוא גם בצד צפון ובצד דרום של החיכל, בכל האורך, ולא רק במזרח<sup>קטז</sup>.

101 האולם רחב חמש עשרה אמה נוספים, יותר מהחיכל והתאים, בכל אורך צד צפון. וכן רחב חמש עשרה אמה נוספים בכל אורך צד דרום<sup>קצ</sup>.

רוחב הלל האולם בצפון ובדרום הוא עשר אמה, ואחר כך כותל חיצוני בעובי חמש אמה. יחד יוצא חמש עשרה אמה, מכל צד<sup>קצ</sup>.

נמצא שהרוחב מצפון לדרום הוא מאה אמה.

והוא הָיָה נִקְרָא בֵּית הַחֲלִיפוֹת, החלק של האולם שבצפון, וכן החלק של האולם שבדרום, נקרא בשם 'בית החליפות'<sup>קצ</sup>, שְׁשֵׁם גֹּזְזִים אֶת הַסְּכִינִים, ששם גוזזים את הסכינים של שחיטת הקרבנות<sup>קצ</sup>. ויש שם עשרים וארבע חלונות לעשרים וארבע משמרות, לכל משמר חלון מיוחד עבור הסכינים שלהם<sup>קצא</sup>.

סכין נקרא 'חֲלָף', כמו שנאמר 'מִחֲלָפִים תִּשְׁעָה וְעֶשְׂרִים'<sup>קצב</sup>. ולכן נקרא המקום שמניחים את הסכינים 'בית החליפות'<sup>קצג</sup>.

### ❧ באר החיכל ❧

קטז. רמב"ם הלכות בית הבחירה ד' ה'.

קצ. רמב"ם הלכות בית הבחירה ד' ה'.

קיד. רמב"ם הלכות בית הבחירה ד' ה'.

קיט. הרמב"ם בציורו בכת"ק (פרק ד משנה ב).

קכ. בדרך חכמה ציין שהרמב"ם פסק כן בחיבורו, בהלכות כלי המקדש א' ט"ו.

קכא. רש"י סוכה נ"ו. רש"י יומא ל"ו. וראה בעזרת כהנים.

קכב. עזרא א' ט'.

קכג. רא"ש. וראה בעזרת כהנים עוד ביאורים.



וְהַיְיָכֹל כָּל בְּנֵי הַיְיָכֹל<sup>קכד</sup>, צַר מֵאַחֲרָיו, צַר בַּחֲלָקוֹ הָאֲחֹרִי, וְרָחֵב מִלְּפָנָיו, וְרָחֵב בַּחֲלָקוֹ הַקִּדְמִי.

הַבְּנֵי בְנוּי בְּאוֹפֵן שֶׁבַחֲלָקוֹ הָאֲחֹרִי הוּא מוֹטֵה קֶצֶת פְּנִימָה, כִּד שֶׁבַחֲלָק הָאֲחֹרִי הוּא מַעֲט יוֹתֵר צַר מֵהַחֲלָק הַקִּדְמִי<sup>קכה</sup>.

וְדוֹמָה לְאָרִי, וְדוֹמָה לְצוֹרֵת הָאֲרִי<sup>קכו</sup>. שְׁנֵאֲמַר בַּפְּסוּקִים: 'הוּי אֲרִיאֵל אֲרִיאֵל קַרְיַת תְּנָה דָּוִד', בֵּית הַמִּקְדָּשׁ שֶׁנִּבְנָה בְּעִיר שֶׁשָׁכַן שֵׁם דוֹד<sup>קכז</sup>. לומדים מהפסוק שבית המקדש נקרא בשם 'אריאל'. מֵה הָאָרִי צַר מֵאַחֲרָיו וְרָחֵב מִלְּפָנָיו, אֵף הַיְיָכֹל צַר מֵאַחֲרָיו וְרָחֵב מִלְּפָנָיו, כְּמוֹ שֶׁהָאָרִי צַר מֵאַחֲרָיו וְרָחֵב מִלְּפָנָיו, אֵף בְּנֵי הַיְיָכֹל צַר מֵאַחֲרָיו וְרָחֵב מִלְּפָנָיו. חֲלָקוֹ הָאֲחֹרִי שֶׁל בְּנֵי הַיְיָכֹל, מוֹטֵה

❧ באר ההיכל ❧

קכד. רמב"ם. כל בנין הבית הכולל את ההיכל וקודש הקדשים והאולם והתאים, נקרא כאן בשם 'היכל' (כן עולה מלשון הרמב"ם).  
קכה. רמב"ם בפירוש המשניות.  
קכו. והרי צורת הארי, צר מאחוריו ורחב מלפניו:



קכו. ישעיה כ"ט א'.  
קכה. עפ"י רש"י בישעיה.

קצת כלפי פנים. כך שבחלק האחורי הוא מעט יותר צר מהחלק  
הקדמיקסט.

בזה:

☞ ההיכל צר מאחוריו ורחב מלפניו ☞

מערב

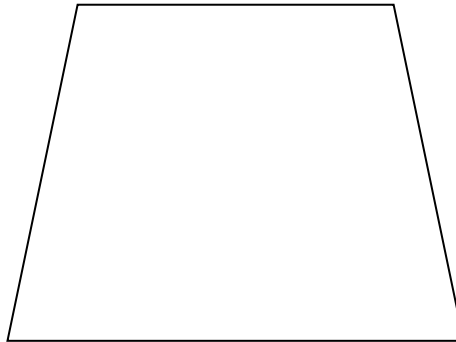

מזרח

☞ באר ההיכל ☞

קסט. רמב"ם בפירוש המשניות. הציור עפ"י ציור הרמב"ם בכת"י"ק.  
לכאורה יוקשה, איך נאמר במשנה שההיכל מאה על מאה, אם בצד מערבנו אינו מאה ברוחב.  
ונראה לתרץ שהחלק שנפחת בצד מערב הוא פחות מאמה, ולכן אין נחשב זה הפיחות  
בחשבון, עבור לומר שההיכל פחות ממאה אמה.  
וביאור זה הוא על פי הגמרא ביומא (לא): על ענין אחר, ומבואר שם דכיוון שזה פחות מאמה אין  
מחשבים את זה. ואם כן אפשר ללמוד גם לכאן, שפחות מאמה לא נכנס בחשבון.  
והרי מה שנתבאר בגמרא שם: אמר אביי שגובה עין עיטם [שממנו באו המים לבית המקדש] גבוה  
עשרים ושלוש אמה יותר מקרקע עזרה. מכיוון שהמים משם באים גם כן למקוה שעל גבי שער  
המים [רש"י אומר שאין המים יכולים לעלות להר יותר גבוה ממקום נביעתם] נקרא כיום 'חוק כלים  
שלוכים'[[, וגובה שער המים עשרים אמה, וגובה המקוה שעל גבה שלש אמה. אם כן יוצא גובה  
עין עיטם יותר מקרקע העזרה עשרים ושלוש אמה. ושואלת הגמרא, והרי יש אמה תקרה ואמה  
מעזיבה של גובה גג השער שהוא רצפת המקוה. ועונה הגמרא, שהשערים בבית המקדש הם של  
שיש, ואם כן עושים את זה בעובי משהו [פחות מאמה]. שואלת הגמרא, והרי יש את זה המשהו.  
ועונה הגמרא, שכיוון שזה פחות מאמה אין מחשבים את זה. ע"כ.  
וא"כ אפשר ללמוד גם לכאן, שפחות מאמה לא נכנס בחשבון. ועל כן לחשבון האמות של מאה  
אמה אינו מעכב, אבל לגבי הענין של צר מאחוריו ורחב מלפניו, כן נחשב.

## ברקג משנה ו

הַכִּיּוֹר הָיָה בֵּין הָאוּלָּם וְלַמְזֵבֶחַ, וּמִשּׁוֹךְ כְּלָפֵי הַדְּרוֹם. בֵּין הָאוּלָּם וְלַמְזֵבֶחַ, עֲשָׂרִים וּשְׁתַּיִם אַמָּה. וּשְׁתַּיִם עֲשָׂרָה מַעְלֹת הָיוּ שָׁם. רוּם מַעְלָה חֲצֵי אַמָּה, וְשִׁלְחָה אַמָּה. אַמָּה אַמָּה וְרוּבֵד שְׁלֹשׁ, וְאַמָּה אַמָּה וְרוּבֵד שְׁלֹשׁ. וְהַעֲלִיזָנָה, אַמָּה אַמָּה וְרוּבֵד אַרְבַּע. רַבִּי יְהוּדָה אוֹמֵר, הַעֲלִיזָנָה, אַמָּה אַמָּה וְרוּבֵד חֲמִשָּׁה:

הַכִּיּוֹר<sup>קל</sup> הָיָה בֵּין הָאוּלָּם וְלַמְזֵבֶחַ, וּמִשּׁוֹךְ כְּלָפֵי הַדְּרוֹם. מְקוֹם הַכִּיּוֹר הוּא בֵּין הָאוּלָּם וְהַמְזֵבֶחַ, וְאֵינוֹ עוֹמֵד מִמֶּשׁ בֵּין הָאוּלָּם וְהַמְזֵבֶחַ, אֵלֹא הוּא מִשּׁוֹךְ לְצַד דְּרוֹם כְּנֶגֶד הַמְּקוֹם שֶׁבֵּין הָאוּלָּם וְהַמְזֵבֶחַ<sup>קלא</sup>.  
בֵּין הָאוּלָּם וְלַמְזֵבֶחַ, עֲשָׂרִים וּשְׁתַּיִם אַמָּה. בֵּין הָאוּלָּם וְהַמְזֵבֶחַ יֵשׁ רוּחַ עֲשָׂרִים וּשְׁתַּיִם אַמָּה.

<sup>קל</sup> וּשְׁתַּיִם עֲשָׂרָה מַעְלֹת הָיוּ שָׁם. וּשְׁתַּיִם עֲשָׂרָה מַדְרָגוֹת יֵשׁ שָׁם כְּדֵי לַעֲלוֹת אֶל הָאוּלָּם. רוּם מַעְלָה חֲצֵי אַמָּה, גּוּבָה כֹּל מַדְרָגָה הוּא חֲצֵי אַמָּה. וְשִׁלְחָה אַמָּה, וְרוּחַב כֹּל מַדְרָגָה, דֵּהֵינּוּ הַמְּקוֹם שֶׁמִּנִּיחִים שָׁם אֶת הַרְגֵל, הוּא אַמָּה<sup>קלב</sup>. וְכךָ הֵם כֹּל הַמַּדְרָגוֹת בְּלִי שׁוֹם שִׁנּוּי בִּינֵיהֶם<sup>קלג</sup>.

באר ההיכל ❁

קל. מכיוון שגם משנה זו שייכת לשיטת הרמב"ם בענין הרובדים, הובא כאן עם ביאור המשנה לפי שיטת הרמב"ם.  
קלא. תפארת ישראל.  
קלב. כך הגירסא בכת"ק של הרמב"ם.  
קלג. פירוש המשניות מידות ב' ג'. הלכות בית הבחירה ו' ד'.



גובה כל המדרגות יחד הוא שש אמה, כי כל מדרגה גבוהה חצי אמה.

עד כאן מדובר על המדרגות.

מכאן ואילך לא מדובר כלל על המדרגות, אלא מדובר על כותל האולם, שאינו כותל ישר כמו כל כותל. אלא כך הוא כמו שיתבאר:

אָמָה אָמָה וְרוֹבֵד שְׁלֹשׁ, וְאָמָה אָמָה וְרוֹבֵד שְׁלֹשׁ. אמה אחת מהכותל ישר רגיל כמו כל כותל, ואחר כך בולט מהכותל כמו מרפסת ברוחב שלש אמות. והוא נקרא רוֹבֵד.

ואחר כך שוב אמה ישר כמו כל כותל, ואחר כך שוב בולט מהכותל ברוחב שלש אמות. וכן הוא כסדר הזה לכל גובה הכותל.

וְהַעֲלִינָהּ, אָמָה אָמָה וְרוֹבֵד אַרְבַּע, תבליטה העליונה למעלה היא ברוחב ארבע אמות.

רַבִּי יְהוֹנָדָה אֹמֵר, הַעֲלִינָהּ, אָמָה אָמָה וְרוֹבֵד חֲמִשָּׁה, רבי יהודה אומר: תבליטה העליונה למעלה היא ברוחב חמש אמות.

[יא] בליטות אלו הם בכל גובה הכתלים קלד. והם בכל שלשת כתלי האולם, במזרח ובדרום ובצפון קלה.

[יב] גם סביב כותלי ההיכל יש בליטות רובדים כאלו, אלא שהבליטות בכותלי ההיכל הם במדות שונות מהבליטות שבכותלי האולם קלד [כמבואר בפרק ד' משנה ד'].

❧ באר ההיכל ❧

קלד. רמב"ם בפירוש המשניות.

קלה. הלכות בית הבחירה ד' ט'. דלשיטת הרמב"ם האולם הוא גם בכל אורך הצדדים דרום וצפון, ולא רק במזרח.

תקב היכל התאים לשיטת הרמב"ם ידיד

[יג] והרי ציור הרובדים בכותל האולם קלז:

באר ההיכל

קלו. רמב"ם בפירוש המשניות. הלכות בית הבחירה ד' מ'.  
קלו. גובה כותל האולם מאה אמה, א"כ נראה שיש כתמישים רובדים.  
הציור בעמוד הבא.  
אח"כ ציור כותל האולם ורובדיו, והתאים, וכו'.

☞ כותל האולם – אמה ורובד שלש ☞

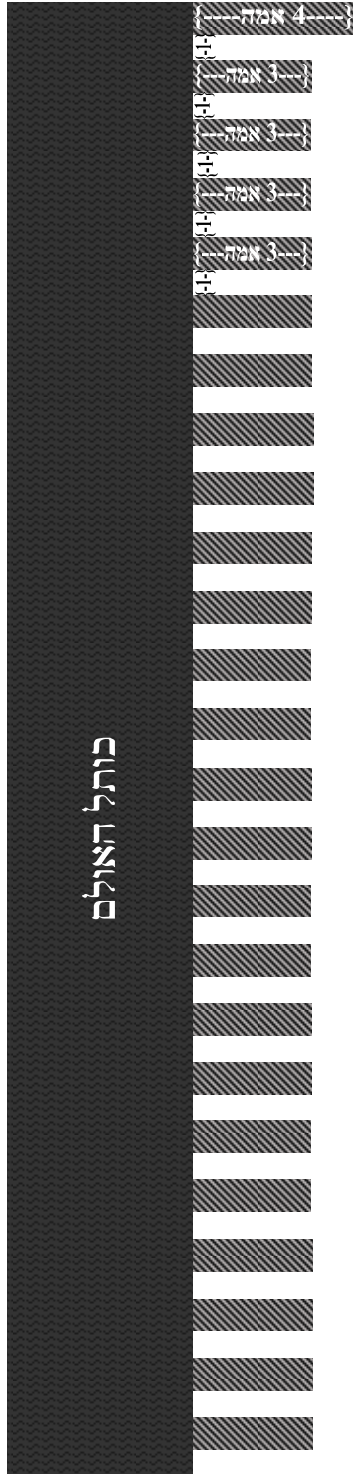



# ההיכל

## התאים והרובדים – לשיטת הרמב"ם

התא הנקרא כותל ההיכל	6-אמה		
התא הנקרא תא	6-אמה		
התא הנקרא כותל התא	5-אמה		
התא הנקרא מסיבה	3-אמה		
התא הנקרא כותל המסיבה	5-אמה		

רובד 7 אמה  
רובד 7 אמה

רובד 6 אמה  
רובד 6 אמה

רובד 5 אמה  
רובד 6 אמה

רובד 10 אמה

האולם (בית החליפות)

כותל האולם (בית החליפות)

5-אמה



# העזרה



❖ היכל עולמים ❖

א. להלן חלק ממאמר ביאור על שני השיטות הכלליות בתאים, מהספר הנפלא 'מכון שבתך', מאת הר"ג רבי יהושע הכהן ישראלי שליט"א.

התאים

א. התאים שבשלש בתי מקדשינו.

הנה סביב הבנין של ההיכל, משלש רוחותיו, שהם צפון ודרום ומערב. היו מסביבו 'תאים', הן בבית ראשון שבנה שלמה כמפורט במלכים א' פרק ו', פסוק ה' ו', והן בבית שני כמפורט במס' מידות פ"ד משנה ג' ד', והן בבית שלישי כמפורש ביחזקאל פרק מ' פסוק ז', אלא שבבית שני היו ל"ח תאים ובבית שלישי יהיה לעתיד לבא ל"ג תאים במהרה בימינו. והנה באופן בנין התאים, וצורתם, נחלקו בזה הראשונים, ורבו כמו רבו השיטות בזה. ולעת עתה ננסה לעמוד קודם על פירוש הפסוקים והמשניות לשיטת התפארת ישראל ששיטתו מתיישבת בפשטות וזה גם הריהטא דכל הראשונים, ואח"כ על שיטת הרמב"ם המחודשת בזה לגמרי, ובשורש המחלוקת.

ב. לשון המשנה במידות

וזה לשון המשנה במידות (ד ג): 'ושלשים ושמונה תאים היו שם, ט"ו בצפון, ט"ו בדרום, וח' במערב. שבצפון ושבדרום חמשה על גבי חמשה, וחמשה על גביהם, ושבמערב שלשה על גבי שלשה, ושנים על גביהם, ושלשה פתחים היו לכל אחד ואחד, אחד לתא מן הימין ואחד לתא מן השמאל, ואחד לתא שעל גביו, ובקרן מזרחית צפונית היו חמשה פתחים, אחד לתא מן הימין, ואחד לתא שעל גביו, ואחד למסיבה ואחד לפשפש ואחד להיכל'.

ג. האוטם ול"ח התאים

והיינו שהרי ידוע שההיכל עמד על יסוד שהתפרס על כל תחתית ההיכל בגובה ו' אמות והוא נקרא בלשון המשנה 'אוטם' ועל ו' אמות אלו עמד בנין ההיכל, והנה בצדי ההיכל משלש רוחותיו חוץ ממזרח ששם פתח ההיכל, היו חדרים חדרים הנקראים תאים, חמש חדרים בצפון ובדרום זה לפנים מזה, והיו שלש קומות של חדרים שבכל קומה היו ה' חדרים זה לפנים מזה. הרי לנו יחדיו ט"ו חדרים לצפון וט"ו לדרום, ואילו במערב היו ג'

## ❖ היכל עולמים ❖

חדרים זה לצד זה, וכן בקומה השניה ג', ואילו בקומה השלישית שהיא העליונה היו רק ב' חדרים. נמצא היו ח' חדרים במערב, ויחדיו הם ל"ח תאים. אולם התאים התחילו מקרקעית העזרה באופן שקומה א' של התאים היתה כל גבהה כנגד האוטם [א.ה. זה לשיטת התפארת ישראל. אך יש אומרים שגם הקומה הראשונה של התאים היה על גבי האוטם].

## ד. פתחי התאים

וכל חדר וחדר היו לו ב' פתחים, הן לחדר העמוק ממנו, והן לחדר שקודם לו, וכמו"כ היה לו פתח לחדר שעל גביו, שהיה תקרת התחתון שהוא רצפת העליון עם חור פתוח באמצעו שנקרא פתח, וזהו שכתבה המשנה היה לכל תא פתח לימינו ולשמאלו ולשעל גביו. ובאמת שגם לחדר שתחתיו היה לכל תא פתח, אלא שלא פירטה זאת המשנה, ולא ידעתי מדוע. דמה עדיף לנקוט הפתח לשעל גביו מהפתח שתחתיו, הא שניהם לא היו בכל החדרים ממש. דהרי הקומה העליונה אין לה פתח מעליה. ולתחתונה אין פתח מתחתיה. וצ"ע בזה [א.ה. יתכן לבאר דלא רצתה המשנה לנקוט את הפתח התחתון, אלא בעיקר את הפתח העליון, ופשוט עוד יתכן דעיקר הצורך הוא לעלות למעלה, ובפרט לפי השיטות שהתאים בנויים על האוטם, ועל כן נקטה המשנה בלשון של העליה למעלה דזה עיקר הצורך שיש בפתחים אלו, שיוכלו לעלות אל התאים שמעליהם].

## ה. התא שבקרן מזרחית צפונית

ומ"ש המשנה שבקרן מזרחית צפונית היו חמשה פתחים, הכוונה על התא שבצד ימין, בקומה השניה של התאים, שהיה שווה לקרקע ההיכל. דהרי הקומה הראשונה של התאים היו בשווה לאוטם כלומר ליסוד של ההיכל שהיה כולו רצפה אטומה בגובה של ו' אמות וכנגד אוטם זה היו התאים, ואילו הקומה השניה של התאים התחילה בשווה לקרקע ההיכל, ושם בצד צפון בתא הראשון היה לו פתח מהפשפש שבכותל מזרחי של האולם שהוביל אל התא ונקרא פשפש, ואחריו פתח להיכל שהיה בצידו של התא בכתלו הגובל עם ההיכל. כי הרי בכל בוקר ובוקר נכנסו להיכל קודם דרך כתלו בצד ימינו. דרך פשפש זה, ודרך הפתח שבצד פנים של כותל ההיכל, ומתוכו פתחו שערי כניסת ההיכל שבמזרח.

## ❖ היכל עולמים ❖

## ו. המסיבה, והפתח אליה

ועוד פתח היה לו לקרן מזרחית צפונית זה. והוא המוביל למסיבה. ומסיבה היינו מדרון כלומר עליה מלמטה ללמעלה בצורה אלכסונית, ככבש, שהיה בצד ימין של התאים הימניים שהוביל בשיפועו אל גג התאים ודרכו היו עולים על גג התאים וצועדים במערב ובדרום על הגג ומשם היו עולים לעליה שעל גבי ההיכל לצורך כמה דברים המפורטים במידות פ"ד מ"ה.

והנה מקרן מזרחית צפונית, כלומר מהתא הראשון שבצד ימין של ההיכל בחדר הראשון היה פתח שתחתיו היה סולם ו' אמות שהוביל אל הקרקע ששם התחילה המסיבה בעלייתה וזהו הפתח החמישי שהיה לתא זה.

## ז. תמיהה במספר פתחי התאים שמנתה המשנה

ובאמת שהיה גם פתח לתא שמתחתיו כנגד האוטם שלא מנתה משנתינו. ולא ידעתי האיך יתיישב דבר זה לפירושו של התפא"י במשנתינו, אולם זה לא מנתה המשנה בכל התאים שהרי המשנה מנתה להם רק ג' תאים ולא רק בתא שבקרן מזרחית צפונית, וכבר הערנו בזה לעיל, וצ"ע [א.ה. אפשר לבאר דכמו בכל התאים לא מנתה המשנה כלל את הפתחים ללמטה, כך גם לא מנתה המשנה את הפתח שבתא זה ללמטה].

## ח. 'כי מגרעות נתן לבית סביב חוצה'

והנה עכשיו עוברת המשנה להסביר עוד פרט במבנה התאים. והוא על פי מה שכתוב בפסוק במלכים שהיתה הקפדה בבנין ההיכל שישאר שלם ולא יכנסו בו קורות. ולכן היו מגרעות סביבו כלומר מדרגות, שהתא התחתון שהיה כנגד האוטם וקרקעית האולם וההיכל היה ה' אמות מן הצפון לדרום. אולם תקרתו, והקורות שעל גביו נכנסו ושכבו על כותל ההיכל שנכנס אמה אל תוכו כצורת מדרגה. ועל שקיעה זו של האמה בכותל ההיכל שכבו הקורות שעל גבי התא התחתון, ונמצא שארכם ששה. וכן הקורות שע"ג קומה שניה של התאים היה ארכם שבעה ונכנסו עוד אמה בכותל ההיכל, כעוד מדרגה ושם שכבו.



## ❖ היכל עולמים ❖

## ט. היציעים ורובדיהם

וזה פירוש משנה ד': 'התחתונה חמשה, ורובד ששה, והאמצעית ששה ורובד שבעה, והעליונה שבע, שנאמר 'היציע התחתונה חמשה באמה רחבה והתיכונה ו' באמה רחבה והשלישית שבע באמה רחבה'. ו'יציע' היינו התא עצמו. ו'הרובד' היינו הגג שעל גביו, והיינו כנ"ל. ובזה יובן דברי הגמ' בבבא בתרא (סא.) דאיתא שם במשנה, בפרק המוכר את הבית, שהמוכר הבית לא מכר יציע, ומפרשת הגמרא, תאני רב יוסף שלש שמות יש לו, יציע, תא, צלע. יציע דכתיב 'היציע התחתונה חמש באמה רחבה', צלע דכתיב 'והצלעות צלע אל צלע שלש ושלשים פעמים'. תא דכתיב 'והתא קנה אחד אורך' וכו'. והיינו שהתא עצמו יש לו שלשה שמות, ולכן במשנה ג' נקטה המשנה אצלינו את הלשון ל"ח תאים. ובמשנה ד'. הלשון היציע חמשה וכו'. וביחזקאל יש לו עוד לשון שהוא, צלע. והכל אחד. עד כאן פירוש הדברים לשיטת התפארת ישראל. ועיין בתוכו ותמצא עוד פרטי דברים הכל על נכון. ופירוש זה הינו הנראה והמסתבר בהתיישבות לפי המהלך הכללי של הראשונים כפשוטו אלא שרבו השיטות בין הראשונים בפרטי הדברים כגון בצורת המגרעות והדברים ארוכים בתוס' יומא נ"ב ע"א ובתוס' בב"ב ס"א ע"א.

## י. החילוק והמשותף שבין תא יציע וצלע

אולם הרמב"ם בפירוש המשניות וכמו כן בהלכות בית הבחירה פרק ד', דרך אחרת לו בזה, וכיון שהרבה קושיות הקשו על דבריו, לכן נחל לבאר קודם את מקור שיטתו לפי מה שהאיר ה' לנו. ומשם נבוא לפירוש שיטתו וממילא יאירו הדברים עד שרוב הקושיות שהקשו על דבריו נעלמים. והוא דהנה באמת יש להתבונן דאף שיציע יש לו שלשה שמות כדברי הגמ' בב"ב שהם יציע תא וצלע, מכל מקום בהא גופא יש להתבונן מה המשמעות של כל שם ושם, דהרי ידוע שגם בשמות נרדפין יש לכל כינוי וכינוי את המשמעות הפרטית שלו. והרי המלבי"ם יסד את כל פירושו על הנ"ך עם יסוד זה. ולא עוד אלא שהלא דבר הוא דבמשנה, נקטה לשון תאים במשנה ג'. ובד' הלשון יציע, וכן בפסוקים במלכים כתיב יציע, וביחזקאל תא. ומה שורש שינוי הלשונות. ובאמת מכאן הבין הרמב"ם שהם שני דברים, וכמו שנרחיב להלן בעז"ה, אלא שיציע היינו חדרון העומד בצידו של בית אפשר לקראו בג' שמות, דהעומד בתוך הבית הרי רואה את החדרון שבצד, כאילו הוא מצע הנפרס מהבית אל החוץ ולכן שמו יציע. ואילו העומד בתוך החדרון בעצמו, ראוי לו לקראו תא, דהיינו חדר קטן וצנוע, ואילו העומד מן הצד בחוץ ורואה מהצד את החדרון

❖ היכל עולמים ❖

ראוי לו לקראו צלע שפירושו צד, כי החדרון הזה הוא בסה"כ צד, ונמצא שיש ג' שמות, אבל כל שם מבטא ניגון ומשמעות אחרת.

יא. התאים להרמב"ם זה לצד זה

ועתה נעבור לפירוש המשנה, לפי שיטת הרמב"ם. דלהרמב"ם לא היו ה' תאים זה לפנים מזה בעומק, אלא זה לצד זה, באופן שכל תא היה ארוך ככל אורך ההיכל מתחילתו ועד סופו כפרוזדור, והיו ה' פרוזדורים סמוכים זה לצד זה, כי כותל ההיכל היה רחב ה' אמות, והיה סדר התאים מבחוץ לבפנים באופן זה דכותל המסיבה עד המסיבה היה ה' אמות והיה פרוזדור בתוך חללו, וזה התא החיצון. ואח"כ מקום המסיבה שהיא העליה באלכסון אל גג התאים. גם מקומה נחשב לתא, והיה רחב ג' אמות ושוב חלל ה' בין כותל המסיבה לכותל השני שנקרא כותל התא. ושוב ו' אמות הנקרא מקום התא עצמו שמצידו הפנימי היה כותל ההיכל, ושוב כותל ההיכל עצמו הרחב ה' אמות, ונמצא חמש תאים ארוכים לכל אורך ההיכל, ורחבים כל אחד כמידתו הנ"ל. ובכל פרוזדור היה ג' קומות ונמצא ט"ו לצפון וט"ו לדרום. וכמו"כ במערב היו ג' פרוזדורים, וג' קומות, אלא שהקומה השלישית היו בה רק ב' פרוזדורים, הרי ח' שבמערב.

יב. היציעים הינם סביב לכותל המסיבה

ונמצא מחודש להרמב"ם שכותל התא וכותל המסיבה וכותל ההיכל היו חלולים לכל אורכם. והם הם תאים. אלא שיש להם שמות נלוים כל חד לתפקידו המיוחד לו כגון מסיבה וכו'. ועוד נמצא להרמב"ם אי אפשר לפרש את המשנה ד' של היציעים על צורת החיבור של גגות התאים עם כותל ההיכל. כי על התא החיצוני שבו שייך למימר כל ענין היציעים, לא היה כלל סמוך להיכל, אלא רחוק ממנו הרבה, דהיינו ה' פרוזדורים שהם ה' תאים.

יג. פירוש היציעים להרמב"ם

ואכן הרמב"ם מפרש שמשנה ד' המדברת על יציעים היינו דבר אחר לגמרי. ואין הכוונה אל התאים אלא שמכותל המסיבה היו גזוזטראות כעין זיזין היוצאים כמרפסות שבשולי הבתים. והם הנקראים יציעים. והיו באופן זה, שהיו שלש גזוזטראות התחתונה רחבה ה' ומעליה רחבה ו' ומעליה רחבה ז' וביניהם הבדל של ו' אמות בין התחתונה לאמצעית וז' בין האמצעית לעליונה. ויש בזה כמה מהלכים והנראה נקטנו.

## ❖ היכל עולמים ❖

ד. הפסוקים במלכים, המשנה במידות והפסוק ביחזקאל

ובזה מדויק הדק היטב שמשנה ג' מיירי בתאים ולכן לא הביאה המשנה ע"ז פסוק ממלכים כי שם לא מיירי מזה. רק ביחזקאל המדבר על בית שלישי, ושם יהיו רק ל"ג תאים, ולכן אין ע"ז פסוק. ולכן מספרת לנו המשנה מאליה איך היה בבית שני. ואילו במשנה ד' מיירי מהיציעים, וזה מיירי בפסוק במלכים. ומה שכתוב בבבא בתרא ששלש שמות יש ליצייע, זה כי היצייע של 'המוכר את הבית' הינו חדרון כלומר תא הנמצא בצד הבית ולכן שמו יצייע, כי נפרס כמצע מהבית, והוא בציודו, ועל כן נקרא צלע, אבל במקדש היו התא והיצייע שני דברים שונים, לפי שיטת הרמב"ם.

ב. לכאורה יוקשו כמה קושיות על ענין החמשה פתחים, וראה מש"כ התירוצים בזה.

ובספר 'מרכבת המשנה' (הלכות בית הבחירה ד יא) ביאר באר היטב ענין החמשה פתחים (וכן הובא בדרך חכמה). ומבאר המרכבת המשנה, שהתא שיש לו חמשה פתחים הוא מעל התא הנקרא 'כותל ההיכל'. ויש לו חמש פתחים, אחד לימין, דהיינו לתא שעל גבי התא הנקרא 'תא'. אחד לתא שעל גביו בקומה השלישית. ואחד תחתיו לתא הנקרא 'כותל ההיכל', שבתא זה נמצא הפשפש כדי להיכנס בבוקר. ואחד להיכל [ויתכן שיורדין ממנו להיכל בסולם]. ואחד למסיבה, דהיינו לצד מזרח.

ולדעת המרכבת המשנה [ועוד] מסיבה זו היא המסיבה הכתובה להלן במשנה ה', שממנה עולים לעליה, ואינו בתא הנקרא 'מסיבה', אלא היא מסיבה אחרת, והיא מדרגות המתעגלים בעיגול סביב עמוד. ומסיבה זו נמצאת בצד מזרח לפני התא הנקרא 'כותל ההיכל'.

ועל כן רק לתא זה בלבד יש חמש פתחים, ולשאר התאים יש שלשה פתחים.

ולהעיר דהרמב"ם ביד החזקה לא כתב איזה תא הוא זה שיש לו חמשה פתחים, ועל כן נתבאר שהוא התא שמעל התא הנקרא 'כותל ההיכל'. אך בפירוש המשניות להרמב"ם כן נתבאר שהתא שיש לו חמשה פתחים הוא התא שמעל התא הנקרא 'מסיבה', וצ"ע.

❖ היכל עולמים ❖

והרי לשון המרכבת המשנה: ואחד לתא שיש בו הפשפש. עיין השגות, והכ"מ לא יצא ידי חובת ביאור דעת רבנו ודעת השגות. והתוס' יום טוב פ"ב דמדות מ"ג האריך ונתקשה טובא בדברי רבנו עד שהחליט שדעת רבנו דדיוטא תחתונה של תאין היתה נגד האוטם כדעת הראב"ד הנ"ל ה"ט ומחמת זה הוקשה לו הרבה קושיות. ואני אומר דפשוט בכוונת רבנו דכל התאין היו פתוחים לימין ושמאל ואף התאין שבצפון דהיינו תא הנקרא כותל המסכה כנ"ל ה"ט, ושתי הדיוטות שע"ג כותל המסכה היו פתוחין מימין לצד צפון שהרי דרך פתח צפוני היו נכנסין לתא ולא היה שום פתח לצד מזרח לשום תא וזלת התא הדרומי מצפון ההיכל הנקרא כותל ההיכל שבו היה הפשפש שהוא שער קטן פתוח למזרח שדרך פשפש זה היה נכנס להיכל לפתוח השערים וכנ"ל בפרקין ה"ו, והיינו דפסק כרבי יהודה דס"ל פ"ד דמדות מ"ב בתוך עביו של כותל היה מהלך, וכן משמעות פי' המשנה לרבנו ודלא כמ"ש התוס' יום טוב בשם הראב"ה דפשפש הוא הנקרא תא שהוא מצפון כותל ההיכל. [ולפי' דברי הרע"ב פ"ד דמדות מ"ג שכתב דסתמא כרבנן דרבי יהודה תמיה וכמ"ש לקמן]. ושיטת רבנו ברורה דס"ל כרבי יהודה דפשפש היה בתא הסמוך להיכל הנקרא כותל ההיכל. ולפי מ"ש כל דרך כניסה לתאין הצפונים דהיינו לתא הנקרא כותל ההיכל ושתי דיוטות שעליו היו פתוחים לצפון ודרך פתח הצפוני היו נכנסין לתא והיה פתח מתא לתא. [ודרך פתחים אלו היו כל התאין מקבלין אור ודלא כמו שנדחק התוס' יום טוב פ"ד דמדות מ"ג ד"ה חמשה עשר בצפון עיין שם]. ולפי מ"ש אין לך תא שלא היו בה ג' פתחים דאף תא הצפוני שבדיוטא תחתונה הנקרא כותל המסכה היו לו ג' פתחים, פתח אחד מימין לצד צפון לחוץ ופתח שני לדרום לתא שבשמאלו הנקרא מסכה ופתח אחד לתא שעל גבו. וכן תא הדרומי שלצד ההיכל הנקרא פשפש לדרך רבנו [דס"ל דלא היתה דיוטא התחתונה נגד האוטם] דהיינו תא הנקרא כותל ההיכל היה ג"כ בו ג' פתחים, אחד לדרומו להיכל ואחד לצפונו לתא הנקרא תא ואחד על גבו לתא התיכונה, וגם פתח רביעי קטן למזרח הנקרא פשפש. וכן אותן ב' דיוטות שע"ג תא הנקרא פשפש היו פתוחין לצד דרום להיכל כדי לקבל אור מההיכל ואפשר שהיו ג"כ יורדין להיכל מהן בסולמות. ואולם שארי תאין שבדיוטא האמצעית דהיינו הנקראים מסכה וכותל התא והתא ודאי שהיה להן ד' פתחים לצפון ולדרום ולמעלה ולמטה שהרי התא שתחתיו בדיוטא תחתונה פתוח למעלה אליו משא"כ התאין שבדיוטא עליונה היה להן רק ג' פתחים לצפון ולדרום ולמטה שהרי לא היה תא על גביהן שיהיו פתוחים למעלה, ולגגות התאין היו עולין דרך המסכה כדלקמן.

ובזה מובן מ"ש רבנו שהדיוטא אמצעית שבקרן מזרחית היו לה חמש פתחים משא"כ אינך תאין לא היה להן יתר מארבע פתחים, דמה שבמשנה ובקרן מזרחית צפונית אין הכוונה על התא הנקרא כותל מסכה שהוא בקרן מזרחית צפונית של התאין מדקאמר אחד לתא מן

## ❖ היכל עולמים ❖

הימין והרי לא היה שום תא לימינו, אלא כוונת המשנה על התא הנקרא כותל ההיכל שהוא לדרום של תאין הצפונים, ומ"מ אמר ובקרון מזרחית צפונית של ההיכל. וכיון דאירי מתני' מתא שבדיוטא תיכונה ע"ג תא הנקרא פשפש או כותל ההיכל שפיר קאמר שיש לה חמישה פתחים אחת לתא שבימין לצפון לתא תיכונה שע"ג תא הנקרא תא. ואחד להיכל מצד צפון ואחד למעלה לתא שעל גביו. ואחד למטה לתא שתחתיו הנקרא פשפש או כותל ההיכל. והחמישי נוסף לזה התא פתח פתוח למזרח למסבה [ואין הכוונה לתא הנקרא מסבה אלא] ר"ל מסבה הנזכרת בפרקין הי"ב שהיא מדרגה שעולין בה לפתח עלייה ומדרגה זו היתה בקרון מזרחית צפונית של ההיכל עד גג התאין, ומשו"ה היה לתא זה פתח למזרח לילך ממנה למדרגה זו הסמוכה לה לעלות לגג התאין ולפתח העלייה וזהו שאמרו ואחד למסבה. ודוקא זו שבדיוטא תיכונה היה לה חמישה פתחים כמ"ש אבל הפשפש עצמו שהוא בדיוטא תחתונה היה לו רק ד' פתחים, אחד לצפון לתא ואחד לדרום להיכל ואחד למעלה להתיכונה ואחד למזרח הנקרא פשפש ודרך פתח זה היה יכול לעלות למסבה, אבל חסר פתח למטה שאין תא תחתיו, וכן זו שבדיוטא עליונה חסר פתח למעלה שאין תא על גביו ויש לו רק ד' פתחים לצפון ולדרום ולמטה ואחד למזרח לעלות למסבה, ר"ל המדרגה הסמוכה לה. וחמישה פתחים רק לתיכונה שע"ג התא הנקרא פשפש משא"כ שארי תאין שבדיוטא אמצעיות היה להם ג"כ רק ד' פתחים לצפון ולדרום ולמעלה ולמטה אבל לא היה להן פתח למזרח להמדרגה הנקרא מסבה שהמסבה רחוקה מהן ולא היתה סמוכה אלא לתאין הדבוקין בהיכל דהיינו הפשפש ושתי דיוטות שעל גביו. ובזה נתיישבו כל הערות התוס' יום טוב ודברי רבנו נכונים.

אמנם הראב"ד לשיטתו דס"ל בפרקין הל' ט' דדיוטא התחתונה היתה נגד האוטם וא"כ בהכרח זה התא הנקרא פשפש שממנו נכנסין להיכל לא היה בדיוטא תחתונה אלא בדיוטא תיכונה, והבין הראב"ד דמשו"ה כתב רבנו בתא שבדיוטא אמצעית הואיל דתנן ואחד להיכל, והוקשה לו מאי האי דכתב רבנו ואחד לתא שיש בו הפשפש [דליכא לפרש ואחד למטה דהא זו שלמטה כנגד האוטם לא מקרי פשפש], משו"ה תירץ הראב"ד דהכי קאמר אחד למסבה ואחד לפשפש, ר"ל דשני פתחים היו לו למזרח אחד קטן הנקרא פשפש שדרך שם היה מכניס ידו עד בית השחי לפתוח השער הקטן המנעול שבפנים והמפתח השני היה פותח המנעול החיצון שבשער הקטן עיין במשנה פ"ג דתמיד. [ובפי' המשנה לרבנו שם פי' דרק שער אחד קטן היה הנקרא פשפש ופי' יורד לאמת השחי שהיה צריך לשוח ולפתוח בתחתית הפתח תחת הקרקע עיין שם, ועיין בבא מציעא דף ל"ג דרש"י פי' באופן אחר]. ומ"ש הראב"ד ואם כדבריו היה תא למזרח, דקס"ד דב' פתחים דנקיט רבנו לימין ולהיכל היינו לצפון ולדרום ולמסבה היינו למזרח, ומאי האי דקאמר לתא שיש בו פשפש אין זה אלא שהיה עוד תא בולט לצד מזרח הנקרא פשפש והוא למזרח התא הנקרא כותל ההיכל, ומשיג שהרי לא מנו אותו במנין התאין אלא

❖ היכל עולמים ❖

ודאי דתא הנקרא כותל ההיכל הוא עצמו נקרא פשפש, [הרי קס"ד דהכי קאמר רבנו שהיה פתוח למעלה לתא שעל גבו ולימין לתא שאצלו לצפון ולשמאל להיכל ולמזרח אל המסבה ונגד חצי המזרח היה בולט תא הנקרא פשפש ואליו היה פתח שני למזרח, ולזה משיג דהוא עצמו הפשפש אלא דלצד מזרח היו שני פתחים אחד כעין חלון הנקרא פשפש שני כעין שער קטן. וזהו מגומגם ולדרכו קשה דהו"ל למימר ששה דודאי התא שתחתיו נגד האוטם היה פתוח למעלה]. וכוונת רבנו ברורה דאיהו פליג וס"ל דדיוטא תחתונה היתה למעלה מהאוטם ושם היה הפשפש והתיכונה שע"ג הפשפש היא שהיו לה חמישה פתחים מעלה ומטה וצפון ודרום ולמזרח להמסבה כמ"ש בסייעתא דשמיא. ע"כ.

ג. אבל יש מפרשים שביארו באופן אחר את חמשת הפתחים לפי שיטת הרמב"ם, וזה העולה עפ"י דבריהם:

אַחַד לְתֵּא מִן הַיְמִין, פתח אחד לתא מצד ימין, שהוא מעל התא הנקרא 'כותל המסיבה' [רק התאים שבקומה התחתונה נקראים בשמות המיוחדים כגון 'כותל המסיבה' 'מסיבה' וכו'], וְאַחַד לְתֵּא שְׁעַל גִּבּוֹ, פתח אחד לתא שמעליו בקומה השלישית, וְאַחַד לְמִסְבָּה, ופתח אחד למטה לתא שתחתיו הנקרא 'מסיבה', וְאַחַד לְפִשְׁפֹּשׁ, ופתח אחד לתא שיש בו את הפשפש כדי ליכנס בו בבוקר [כמו שכתוב לעיל משנה ב], והתא הזה הוא בשורה הנקרא בשם 'תא' [כך עולה מצויר הרמב"ם מכת"ק], וְאַחַד לְהֵיכָל, ופתח אחד אל ההיכל.

שני פתחים אלו שהם אחד לפשפש ואחד להיכל, הם קצת מרוחקים מהתא שבקרבן צפונית מזרחית [שהוא התא מעל המסיבה], ויש עוד פתחים ביניהם. ומכל מקום נקרא על שם הפתחים האלו, כי מהתא הזה יכולים להגיע אל הפשפש ואל ההיכל. וזה משום גודל חשיבות ההיכל וכן חשיבות הפשפש שממנו נכנסים אל ההיכל (תוספות יום טוב ע"ש).

ובספר 'סייעתא דשמיא' ביאר, עפ"י מה שנתבאר בספר 'תלמוד בית אבא', שכוונת התנא לפאר ולרומם מעלת התא הזה, שמהתא הזה יכולים ללכת דרך ישר לכל מקום שצריכים ללכת. שבנוסף לתאים שמימינו ומעליו, מגיעים ממנו גם למסיבה למטה דרך ישר, וגם להיכל ישר, וגם לתא שבו הפשפש ישר. והתנא מונה את המקומות החשובים שיכול להגיע לשם.

והרי הצוירים לפי שיטה זו:

❖ היכל עולמים ❖

סדר חמשת הפתחים

מערב

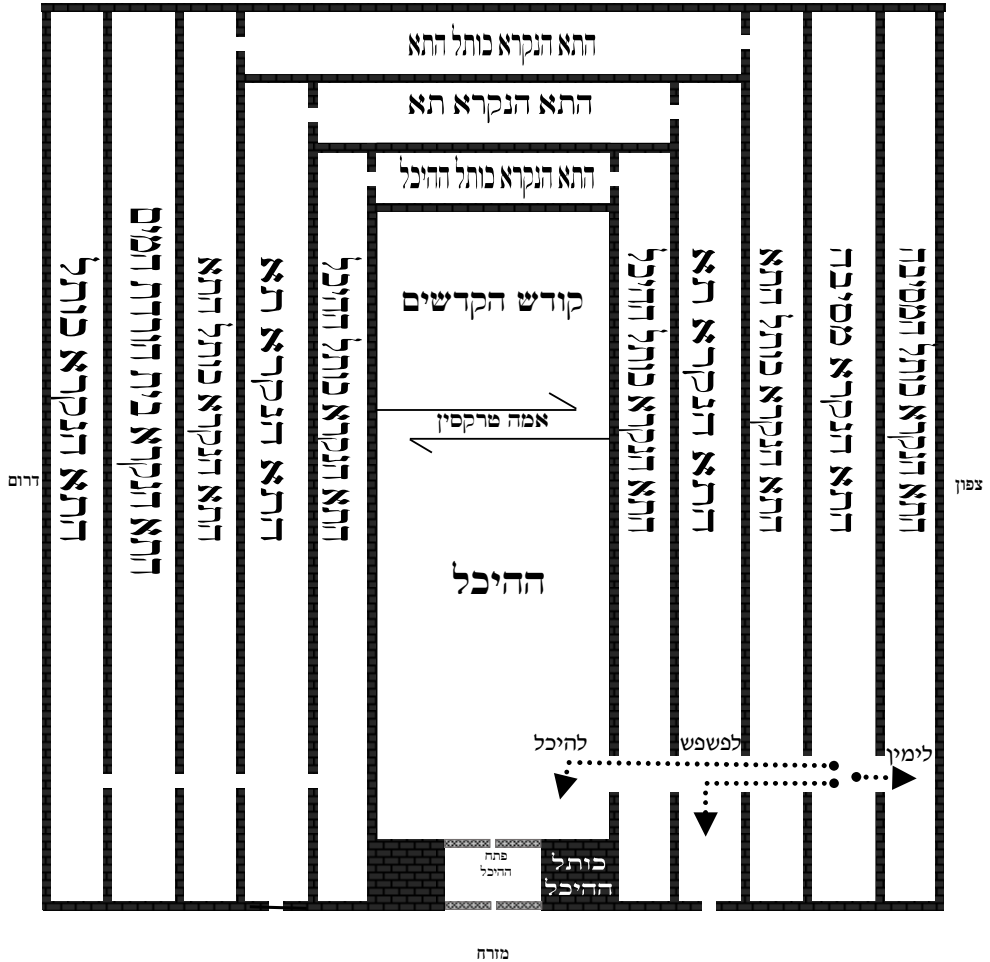

מלבד הפתחים שרואים בציור כאן, יש עוד שני פתחים, אחד למעלה לתא שעל גביו, ואחד למטה לתא הנקרא מסיבה. ויבואר בציור הבא.

❖ היכל עולמים ❖

תרשים בגובה, סדר חמשת הפתחים

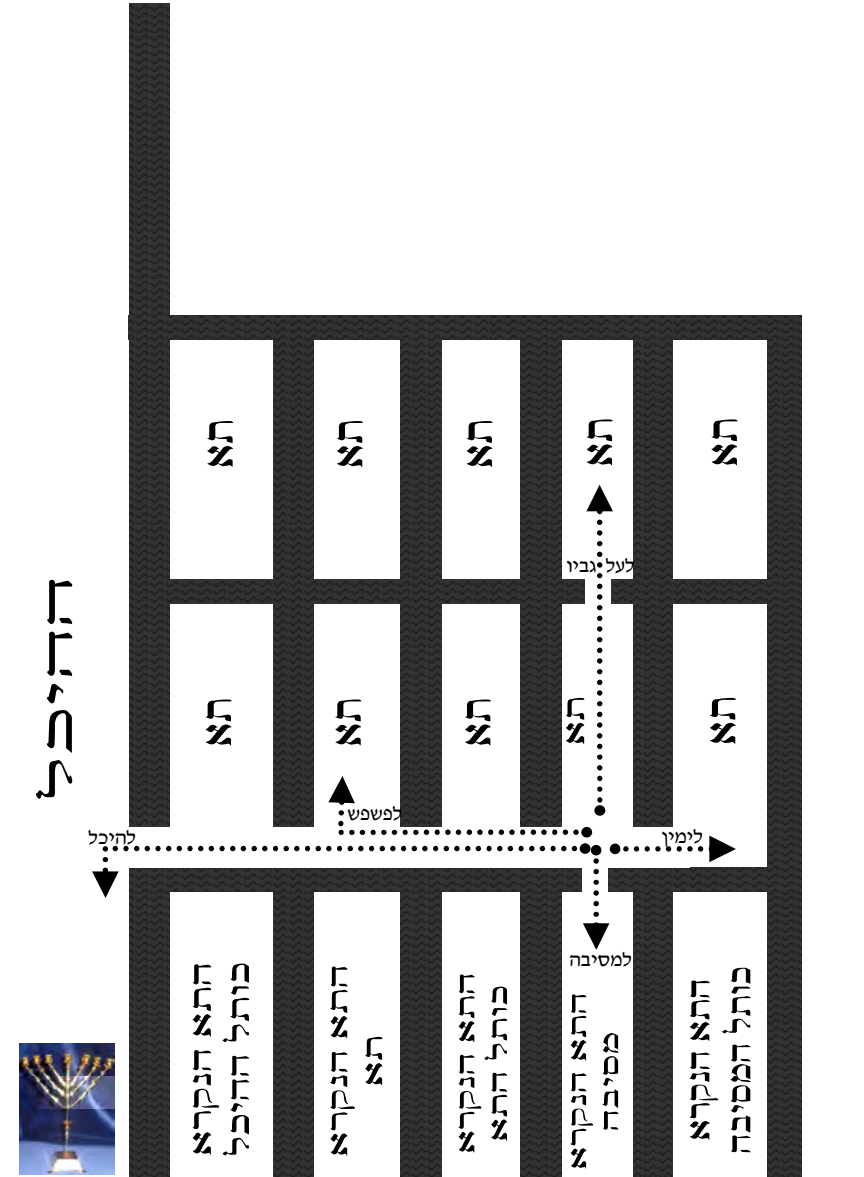



## ❖ היכל עולמים ❖

בתוספות יום טוב כתב דנראה דלשיטת הרמב"ם הקומה התחתונה של התאים היא כנגד האוטם, והאוטם הוא רק תחת ההיכל והאולם ולא תחת התאים, ואם כן קרקע ההיכל שווה לקרקע התא בקומה האמצעית.

אמנם במרכבת המשנה כתב דלשיטת הרמב"ם גם התאים הם מעל האוטם. וכתב דאפשר שיורדין מהתא שבקומה האמצעית אל ההיכל ע"י סולמות [והכא נמי מסתברא, דרואים שיש ענין שדרך הכניסה להיכל בבוקר בבוקר יהיה מוסתר ולא בדרך רגיל, שהרי נכנסים מהתא ולא משער הגדול, ודרך מפתח היורד לאמת השחי, ופותח כיון, וכו'].

אך לשיטת החנוכת הבית לרבי מלכיאל אשכנזי בשם רבותיו, לא יוקשה כלום. כי לשיטה זו הפשפש הוא אכן בקומה התחתונה. ומה שכתוב במשנה 'ואחד לפשפש', הכוונה לתא שמעל הפשפש ונקרא על שמו. ובזאת יתיישב הכל על מכונו.

לשיטת הרמב"ם הרבה יותר מסתבר לומר שגם התאים בנויים על האוטם. שהרי האולם וההיכל בנויים על האוטם, והאולם מקיף את ההיכל משלש רוחות. ואין מסתבר לומר שבדרום וצפון, בין ההיכל והאולם, יחפרו ויעשו מקום יותר נמוך עבור התאים. הרבה יותר מסתבר לומר שגם התאים הם מעל האוטם.

ובפרט לפי מה שקרא הרמב"ם לכתלי התאים בשם 'כתלי הקודש' (הלכות בית הבחירה ד ה), הרי השווה אותם להיכל, שהם כעין כתלי ההיכל. גם מזה משמע שהתאים הם מעל האוטם.

ומה שכתוב במשנה 'ואחד לפשפש', הכוונה לתא שמעל הפשפש שנקרא על שמו. ובבוקר נכנסים דרך ישר מהאולם אל התא שבו הפשפש, שהוא בקומה התחתונה, ומשם נכנסים להיכל דרך ישר.

❖ היכל עולמים ❖

ד. הנה תצלום ציור היציעים והרובדין מכת"ק של הרמב"ם:



והנה פענוח הציור:

יציע שבע	כתיב
רובד שבע	
יציע שש	
רובד שש	
יציע חמש	

## ❖ היכל עולמים ❖

הציור אינו כ"כ לפי קנה מידה. וכמו שאר הציורים שצייר הרמב"ם ולא הקפיד על קנה מידה, גם ציור זה אינו כ"כ לפי קנה מידה.

רואים בציור את הכותל, שהוא הכותל החיצוני ביותר של התאים [דהיינו הכותל החיצוני של התא הנקרא בשם 'כותל המסיבה']. בחלק התחתון של הכותל בולט ממנו יציע ברוחב חמש אמה.

מיד על זה יש שכבה נוספת, הצבוע בציור בצבע שחור. שכבה זו בולטת לחוץ שש אמה, והיא 'רובד שש'.

הכיתוב 'רובד שש' כתוב מעל השכבה השחורה, אכן ברור מהציור שהכיתוב שייך לשכבה השחורה, שהרי הכיתוב כתוב ממש מעל זה. וכנראה הסיבה שלא נכתב בתוכו, הוא מפני שזה צבוע בשחור, ואי אפשר לכתוב בתוכו שהרי לא יראו את הכתב, לכן כתב הרמב"ם את התיבות 'רובד שש' מעל זה. וברור שכוונה לשכבה השחורה עצמה שהיא היא הרובד שש.

מעל ה'רובד שש' יש רווח [נראה שהרווח הוא חמש אמה (עיין מלכים א' ו י)].

אח"כ בולט לחוץ יציע ברוחב שש אמה.

מיד מעליו, יש שכבה נוספת, הבולט לחוץ שבע אמה, והוא 'רובד שבע'. שכבה זו צבועה בציור בצבע שחור.

מעל ה'רובד שבע' יש רווח [נראה שהרווח הוא חמש אמה (עיין מלכים א' ו י)].

אח"כ בולט לחוץ יציע ברוחב שבע אמה.

בציור, היציעים הם ריבועים שבתוכם לא נצבע, והרובדין צבועים בצבע שחור. וכנראה הטעם שצייר בצבעים שונים, הוא כדי שיהיה ניכר בין היציעים לרובדין. אמנם פשוט שבבניית בית המקדש עצמו, שניהם נבנו מאבנים.

וכבר נתבאר ב'באר ההיכל' שיתכן שיש הבדל בין 'יציע' ל'רובד', שה'יציע' הוא מאבן אחת רחבה מאוד, אבל ה'רובד' הוא מהרבה אבנים אחד ליד השני. ובוה נתבארו השמות האלו, עי"ש. עובי היציעים והרובדין לא נתבאר [אולי עובי כל אחד מהם, אמה אחת].

❖ היכל עולמים ❖

בציור לא רואים את המשך הכותל מתחת ומעל היציעים. אמנם פשוט שהכותל ממשיך גם למעלה וגם למטה. שהרי היציעים הם כמו מרפסות כמבואר בלשון הרמב"ם.

לפי זה עולה הציור כזה:

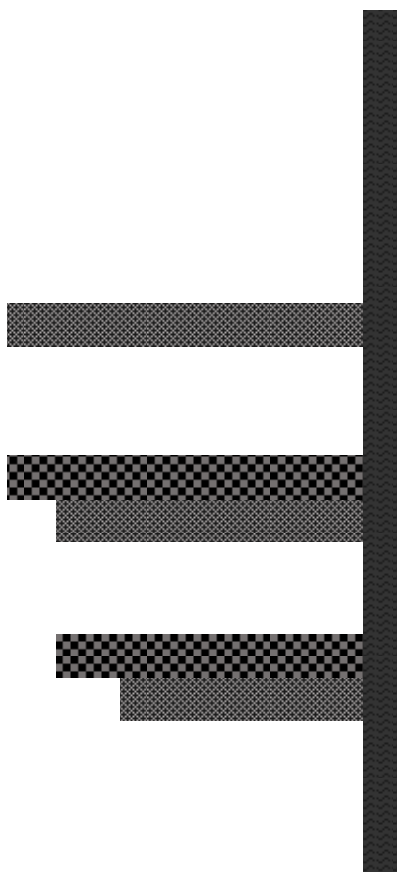

❖ היכל עולמים ❖

והרי הציור עם המידות:



ה. נעתיק ממה שכתב המהר"ל מפראג בספרו נצח ישראל (פרק נב) וז"ל: התבאר לך דבר מקדושת ירושלים וממעלתה. אך הדבר שהוא קודש קדשים הוא בית קדשינו ותפארתינו, שיהיה לעתיד ובמהרה בימינו. אמרינן בפרק האשה (פסחים פח.) אמר רבי אליעזר, מה דכתיב (מיכה ד ב) 'והלכו גוים רבים ואמרו לכו ונעלה אל הר ה' אל בית אלקי יעקב', 'אלקי אברהם' 'אלקי יצחק' לא נאמר, אלא 'אלקי יעקב'. לא כאברהם שכתוב בו 'הר', שנאמר (בראשית כב יד) 'בהר ה' יראה'. ולא כיצחק שכתוב בו 'שדה', שנאמר (בראשית כד

❖ היכל עולמים ❖

סג) 'ויצא יצחק לשוח בשדה'. אלא כיעקב שקראו 'בית', שנאמר (בראשית לה ז) 'ויקרא יעקב למקום אל בית אל', עד כאן. וביאור ענין זה, דע כי בית המקדש הוא המקום שהשם יתברך יש לו חבור ודביקות עם התחתונים, שזהו ענין בית המקדש. ומפני שמדת אברהם הוא מדת החסד, והחסד מתדמה כהר, לפי שכל חסד הוא גדול. כי מי שהוא מדקדק עם אחר, משוה המדה ביושר, ואינו נכנס לפנים משורת הדין. אבל בעל החסד אינו מדקדק, ועושה חסד גדול, וכדכתיב (תהלים לו ו) 'צדקתך כהררי אל'. כי הצדקה והחסד של השם יתברך הוא גדול, ואינו משוה המדה ביושר, כמו שהוא עושה בעל מדת הדין. ומפני כי על ידי מדה זאת יש אל השם יתברך חבור לתחתונים, קרא אברהם בית המקדש, שבו חבור השם יתברך לתחתונים, 'הר', לפי שעל ידי מדת אברהם, שהיא מדת החסד, החבור הזה.

וכן יצחק שהיה מדתו מדת הדין, שעושה מעשיו ביושר ובדין. וגם מדה זאת מדה אלקית, ועל ידי מדה זאת גם כן יש אל השם יתברך חבור ודביקות אל התחתונים להיות בנייהם. ולכך קרא יצחק את בית המקדש 'שדה', כי השדה הוא שוה וישר, ודבר זה מתייחס אל מדת הדין, שהוא ישר.

אמנם יעקב קראו 'בית', שדבר זה מיוחד למדתו, שמדת יעקב מדת רחמים, וזהו עצם החבור. שאינו דומה מדת אברהם, אף על גב שעל ידו יבוא לכלל הדבוק האלקי, אין מדה זאת, שהוא מדת אברהם, עצם החבור. וכן אף על גב שמדת יצחק, שהוא מדת הדין, סבה שעל ידו הדיבוק האלקי לגמרי, אין זה עצם הדיבוק. אבל מדת יעקב, שהוא מדת רחמים, הוא הדבוק בעצם לגמרי. כי זה ענין הרחמים, האהבה והחבור. שכבר בארנו זה כי 'אוהב' תרגומו 'מרחמוהו' (בראשית כה כח). וכן בלשון חכמים (כתובות קה:): 'לא לדין אינש מאן דמרחם ליה', ודבר זה ידוע. והאהבה היא הדבוק והחבור בעצם, שכאשר דבק נפשו, כמו האב לבן והאם לבנה, מרחם עליו, כמו שהתבאר למעלה דבר זה, עיין שם. ולפיכך מדה זאת בעצמה הוא סבה אל החבור שיש אל השם יתברך לתחתונים, ודבר זה ידוע למבינים.

ולפיכך לא היה מי שקראו 'בית' רק יעקב, כי הבית ששם הדירה, הוא החבור בעצם. ולפיכך אברהם, וכן יצחק, אין מדתם מביא החבור הזה, שהוא בבית המקדש, בעצם, רק שלא בעצם. ודבר זה יש לו הסרה, וכמו שהתבאר לך פעמים הרבה, כי הדבר שאינו בעצם, רק בשביל סבה מה, יש לו הסרה. אבל דבר שהוא כך בעצמו, אין לו הסרה, שכך הוא בעצמו. ולפיכך מצד מידת יעקב החבור בעצם, ולדבר זה אין לו הסרה, ולפיכך קרא אותו יעקב 'בית'. ולפיכך נאמר (מיכה ד ב) 'ואל בית אלקי יעקב', שהכוונה בזה שהבית הזה, שהוא החבור של השם יתברך עם הנמצאים בעצם, הוא בשביל 'אלקי יעקב', אשר מדת יעקב גורם דבר זה שהשם יתברך דר עם התחתונים על ידי החבור בעצם. ואמר 'אל בית אלקי יעקב', רוצה לומר כי הבית עשוי לדירה, לכך הוא חבור בעצם, ודבר כזה אין

## ❖ היכל עולמים ❖

לו הסרה. אבל ההר והשדה אינו כך, ואם יש לאחד שם דירה, הוא לזמן, בשביל שהיה חפץ לדור שם, ויוסר דבר זה, מאחר שאינו עשוי לדירה. ואינו כמו הבית, כיון שהוא עשוי לדירה, לא יסולק דבר זה.

ובפרק חלק (סנהדרין ק.), יתיב רבי ירמיה קמיה דרבי זירא, ויתיב וקאמר, עתיד הקדוש ברוך הוא להוציא נחל מבית קדשי קדשים ועליו כל מיני מגדים, שנאמר (ר' יחזקאל מז יב) 'ועל הנחל יעלה על שפתו מזה ומזה כל עץ מאכל לא יבול עלהו ולא יתום פריו לחדשיו יבכר כי מן המקדש המה יוצאים והיו פריו למאכל ועלהו לתרופה'. אמר לו ההוא סבא, יישר. וכן אמר רבי יוחנן, יישר. אמר ליה רבי ירמיה, כהאי גוונא מחזי כאפקרותא. אמר ליה, האי סיועי קא מסייעי ליה, עד כאן. וביאור ענין זה, לפי מעלתו העליונה, שיהיה בית המקדש דבק בעולם העליון הנסתר, שממנו הושפע ומשתלשל המציאות, ונטיעת העולם משתלשל ממנו. ולפיכך יוצא מן הקדוש הפנימי השפע, הוא הנחל, שיוצא מן המקום העליון. ומורה זה על הברכה העליונה בלי קץ, והבן זה.

ובמדרש עוד, 'והיה באחרית הימים נכון יהיה הר בית ה' בראש ההרים', אמר רבי פנחס בשם רבי ראובן, עתיד הקדוש ברוך הוא להביא סיני ותבור וכרמל וחרמון, ולבנות בית המקדש עליהם. מה טעם, 'והיה באחרית הימים'. אמר רב הונא, דיך, אלא בית המקדש אומר שירה, וההרים עונים אחריו. ומאי טעם, 'ונשא הוא מגבעות' (ישעיה ב ב), אין לשון 'ונשא' אלא לשון שירה, שנאמר 'וכונניה ישור במשא', עד כאן. וביאור ענין זה, שבא לומר כי בית המקדש לעתיד יהיה מתרומם על הכל, וכל העולם יבואו לבית המקדש לעבוד את השם יתברך, וכדכתיב (ישעיה ב ב) 'ונהרו אליו'. ולכך אמר שיביא הקדוש ברוך הוא אלו ד' הרים, נגד ד' צדדין, ויבנה בית המקדש עליהם. כלומר שיהיה בית המקדש מתעלה על כל. וזה שאמר הכתוב (ר' מיכה ד א-ב) 'והיה באחרית הימים נכון יהיה הר בית ה' נכון בראש ההרים ונשא הוא מגבעות ונהרו אליו עמים והלכו גוים אליו'. רוצה לומר בזה, כי לא כמו שהיה בראשונה, שלא היה בית המקדש שלימות כל העולם, שלא הלכו גוים אליו מכל העולם, וזה מפני שלא היה בית המקדש מתעלה על כל העולם. אבל לעתיד, שיהיה בית המקדש מתעלה על כל העולם, ולכך ילכו אליו גוים רבים מכל צד. והבן שנקרא בית המקדש 'הר ה'', כי ההר הוא מתעלה למעלה.

ואמר רב הונא דיין, עד כאן. כלומר, כי אין זה די מה שיהיה בית המקדש מתעלה על התחתונים, שאין זה כך. רק כי בית המקדש יאמר שירה, ויענו ההרים אחריו שירה. וזה כי השירה אמרנו למעלה בענין שירת יחזקיהו, כי כאשר דבר אחד בשלימות הגמור, והדבר שהוא בשלימות הוא בפעל. וזהו השירה, מחמת שהוא בשלימות, ואין עמו חסרון, והוא נמצא בפעל, ואז פותח פיו ומשורר. כי על ידי השירה הוא בפעל לגמרי, והפך זה האבל,

❖ היכל עולמים ❖

שהוא בחסרון, והוא יושב ודומם. ולעתיד יהיה מעלת בית המקדש בשלימות לגמרי, ויהיה בשלימות שאין למעלה מזה. ולכך אמר שבית המקדש לעתיד יאמר שירה. שכאשר יהיה בית המקדש בשלימות, ויהיה בפועל, וזהו השירה. ואמר כי ההרים יענו אחריו השירה. וזה כי על ידי בית המקדש, שהוא שלימות כל העולם, יושלם גם כן הכל. כי כמו שעל ידי המלך יושלם כל העם אשר הוא תחתיו, וכך על ידי בית המקדש, שהוא מקום קדוש בארץ, יושלם הכל. ולפיכך אמר כי בית המקדש יאמר שירה, וההרים שהם נגד ארבעה צדדין יענו אחריו שירה. ודברים אלו עמוקים מאד במעלת בית המקדש איך ישלים כל העולם. יהי רצון שיבנה בית המקדש במהרה בימינו, ותחזנה עינינו בשוב שכינתו לתוכו במהרה בימינו אמן.

1. האוטם שש, והוא היסוד. היסוד היא הספירה השישית, ונראה דעל כן היסוד בבית המקדש הוא בגובה שש אמות.

ובזה שהאוטם אטום וסתום, אולי מרומז בזה שהיסוד הוא 'מעין חתום' (שיר השירים ד יב, ובמדרש רבה שם) ואינו משפיע לקליפה ח"ו אלא רק בקדושה.

2. הרמב"ם כתב שכך היו עושים בזמנם, שעשו שתי תקרות וביניהם רווח 'בית דילפא'. ונראה שגם בזמנינו עושים כך בהרבה מקומות, שעושים תקרה תחתונה יפה ומהודרת, ומעליו רווח ויש שם צינורות וכדו', ומעליו תקרה של אבנים וכדו'.

3. אמה כלה עורב. ביאר הרמב"ם ועוד מפרשים שהכליא עורב הוא טס דק וחד כמו חרב, בגובה אמה, והוא מעל המעקה של גג ההיכל. להבין הטעם שבבית המקדש יש את הכליא עורב. ולהבין מדוע הוא בגובה של אמה, ולכאורה היה מספיק גם גובה מועט כגון טפח או פחות מזה, בשביל שלא ישבו העופות על הגג. ולהבין מדוע נקרא בשם 'כליא עורב', ולא נקטו בשם של עוף אחר, או בשם 'כליא עופות', אלא חז"ל נקטו דוקא בשם 'כליא עורב'. והנראה, דהנה מבית המקדש יוצא ההשפעה לכל העולם, בכל העניינים. והנה העורב הוא עוף שחור אכורי, ובו מרומזים שונאי ישראל. ועל כן עשו על גג בית המקדש את הכליא עורב שהוא כמו חרב, שהוא מכלה את העורבים, כי מכאן יוצא הענין של החרב לכלות





❖ היכל עולמים ❖

נקודות הערות והארות לציור:

א. עיקר הציור הוא עפ"י ציור הרמב"ם בכת"ק.

ב. השתדלנו לדייק לפי הציור בכת"ק. בכמה דברים הרמב"ם לא ירד לבאר את כל הפרטים בציור. והשתדלנו להשלים את הפרטים שלא נתבארו בציור, עפ"י דברי הרמב"ם בפירוש המשניות ובהלכות בית הבחירה. ויהי רצון שלא נטעה, ויהיו אמרינו לרצון.

ג. כותל האולם, פשוט שהוא סתום. ואין חלל בתוכו. וכן כתב הר"מ קזיס זלה"ה.

ד. בתאים, ודאי שבצד מזרח יש להם כותל, שהרי צריכים להיכנס מתא מיוחד שיש בו הפשפש. והרמב"ם לא ירד לפרטים לבאר הכל בציור הזה.

ה. בין התאים יש פתחים, כמו שמבואר: 'ושלשה פתחים היו לכל אחד ואחד, אחד לתא מן הימין, ואחד לתא מן השמאל, ואחד לתא שעל גביו'.

ו. בצד דרום אינני יודע אם יש פתח מן התאים להיכל. יתכן שיש פתח [סגור] ויתכן שאין פתח. אבל בודאי שיש גם בצד דרום פתח מהאולם לתא, והפתח הזה סגור תמיד, כמו שכתוב: 'ויאמר אלי ה' השער הזה סגור יהיה לא יפתח וכו'. כמבואר במשנה [לכאורה מסתבר שגם מהתאים להיכל יש פתח והוא סגור].

ז. ודאי שיש כתלים בין התאים שבצדדים דרום וצפון אל התאים שבמערב. כן נראה ברור מלשונות המשנה והרמב"ם. ובפרט מהענין שבקומה העליונה במערב יש רק שני תאים.

## ❖ היכל עולמים ❖

ח. השאלה היכן הם הכתלים בין התאים שמהצדדים אל התאים שבמערב, ואיך מתחלקים התאים. הרמב"ם לא ביאר זאת בציורו. וראה להלן.

ט. נראה פשוט שלתאים שבצד מערב יש פתחים בכתליהם לצדדים, אל התאים שבדרום ובצפון, כמו שכתוב 'ושלשה פתחים היו לכל אחד ואחד, אחד לתא מן הימין, ואחד לתא מן השמאל, ואחד לתא שעל גביו'.

י. כתב הרמב"ם בציורו על התא הנקרא 'תא', ועל התא הנקרא 'כותל התא', שהם מקיפים את הבית משלש רוחותיו. ועל התא הנקרא 'כותל ההיכל' כתב שהוא מקיף את ההיכל מארבע רוחותיו.

ולכאורה צריך להבין איך תאים אלו מקיפים את כל הבית, שהרי הם מחולקים באמצע. ונראה הביאור שאכן, התאים יחד מקיפים את הבית, ואע"פ שהם מחולקים באמצע. ועוד נראה לבאר, שעל ידי הפתחים המחברים בין התאים, זה נקרא שהם מחוברים יחד, ועל ידי זה הם מקיפים את הבית מכמה צדדים. וראה בציורינו ודו"ק והבן.  
אמנם כותל ההיכל בצד המזרחי, נראה שהוא סתום וכמו שיבואר.

יא. כותל ההיכל בצד מזרח: לשיטת רבי יהודה ודאי שגם הכותל הזה חלול, כדי לעבור שם לפתוח את שערי ההיכל בבוקר. כמו שכתוב: 'רבי יהודה אומר בתוך עביו של כותל היה מהלך עד שנמצא עומד בין שני השערים'. וכן כתב הרמב"ם בכת"ק בציורו.

בכת"ק הרמב"ם בציור מובא, שלשיטת תנא קמא נכנס מהתא שבו הפשפש להיכל [ונמצא שעובר רק דרך מעבר בעלמא בתא הנקרא 'כותל ההיכל'], אבל אינו נכנס ומסבב והולך בתוך התא הנקרא 'כותל ההיכל' כשיטת רבי יהודה [ראה בציורים לעיל פרק ד משנה ב].

לשיטת תנא קמא, נראה שכותל ההיכל בצד מזרח סתום ואין בתוכו חלל.

והראיה לזה, שבהלכות בית הבחירה (ד ד) מונה הרמב"ם את כל הכתלים ומפרט כל אחד ואחד, ומפרט את הרווחים שבין הכתלים שהם התאים. וכשמגיע לכותל המזרחי אומר 'ועובי הכותל המזרחי שבו השער שש אמות'. ומזה שלא פירט שיש רווח שם, אלא אמר שהעובי הוא שש אמות, נראה שהכותל סתום והוא עבה שש אמות ממש.

❖ היכל עולמים ❖

ואם יוקשה דלשיטת רבי יהודה צריך להיכנס דרך שם. הרי יתורץ שאכן לשיטת רבי יהודה הכותל הזה חלול וכמבואר בצירור בכת"י"ק. אבל להלכה פסק הרמב"ם כשיטת תנא קמא (הלכות בית הבחירה ד ו), ולשיטת תנא קמא אין צורך בחלל שם, ולכן גם כאן נראה שהרמב"ם סובר להלכה שהכותל סתום, וכפי שכתב בלשונו 'עובי הכותל המזרחי וכו' שש אמות', ולא פירט שום רווח כמו שפירט בכתלים שיש בהם רווח.

יב. כותל כל הבית במערב: נראה מהצירור בכת"י"ק, שהכותל האחורי בצד מערב, הוא באותו עובי כמו שאר הכתלים שבין התאים. וכן נראה פשוט ממה שכתב בהלכות בית הבחירה (ד ד): ארבעה כתלים זה לפנים מזה וביניהן שלשה מקומות פנויים. בין הכותל המערבי ובין הכותל שלפנים ממנו חמש אמות וכו'. ואלו המדות הן של עובי הכותל עם המקום הפנוי שבין שני כותלים. ע"כ. רואים שכלל את הכותל החיצוני המערבי עם הכותל היותר פנימי ממנו ועם הרווח שביניהם שיחדיו הם בעובי חמש אמה. נמצא שהכותל החיצוני הזה הוא בעובי של לערך אמה או שתיים.

יג. כותל בצד מערב של בית החליפות: הנה הרמב"ם לא צייר שם כותל. אך נראה פשוט שיש שם כותל. וזה שהרמב"ם לא צייר שם כותל, הוא מכיוון שלא ירד לפרטים, וכמו שלא צייר כתלים לחלק מהתאים שבצד מזרח, אע"פ שבודאי יש להם כתלים.

ועוד נראה כן, משום שכלל הרמב"ם את האולם ובית החליפות עם ההיכל שהוא בנין אחד (פרק ד משנה ז), ולפי"ז כמעט מוכרח שיהיה שם כותל.

ועוד, שאם אין שם כותל, עבור מה צריכים את הפשפשין הקטנים והפתח שנקרא 'לול קטן' בזוויות צפונית ודרומית של בית החליפות ובמערב (זבחים נה:). שהרי בלאו הכי פתוח שם. ומשום כך נראה שיש שם כותל, ולכן צריך שיהיה פתחים קטנים בכותל.

ואפילו עפ"י ביאור העזרת כהנים [בפירושו השני] שלהרמב"ם אין פשפשין בדרום ובצפון ובמערב [מסתמא הרמב"ם אינו פוסק כמימרא זו בגמרא]. מכיוון שהרמב"ם לא כתב את ענין הפשפשין הקטנים בזוויות של בית החליפות, וכן את הפתח הנקרא לול קטן מאחורי קודש הקדשים. כתב העזרת כהנים [בפירושו השני] שלפי שיטת הרמב"ם אין את הפתחים הקטנים בזוויות של בית החליפות, וכן אין את הפתח הנקרא לול קטן מאחורי קודש הקדשים. והראיה, שבהלכות מעשה הקרבנות (ה ד) כתב הרמב"ם וז"ל: ומנין ששוחטים קדשים קלים בכל העזרה אפילו אחורי ההיכל, שהרי נאמר בשלמים 'שחטו לפני אוהל מועד', להכשיר

## ❖ היכל עולמים ❖

כל הרוחות שהרי לא ייחד להם רוח. ע"כ. וכתב על זה הכסף משנה וז"ל: ומכל מקום מה שכתב רבינו אפילו אחורי ההיכל, צריך לימוד מנין לו. ע"כ. עי"ש. ומזה שלא הביא הכסף משנה את ענין הפשפושין והלול אחורי קודש הקדשים, משמע שסובר שלהרמב"ם אין את הפשפושין והלול. משום שראה שהרמב"ם לא הביאם. ע"כ עפ"י עזרת כהנים.

וא"כ הרי כל הטעם שכתב הרמב"ם שאפשר לשחוט גם במערב, הוא מפני הפתח שבמזרח, ולא משום פתחים במערב. נמצא שלדעתו סתום במערב ואין שם פתח.

אמנם יתכן שצריך עבור שחיטת הקרבנות שיהיה דוקא פתח ולא יהיה סתם פתוח. אבל זה לא מסתבר. ובפרט לפי מה שכתוב בתוס' (ע"ז מב:) על ענין אחר, שעל אף שפרוץ מכל מקום נקרא פתח, כמו פתח המשכן שהיה פרוץ במלואו לרוח מזרחית, וקרי ליה פתח בפסוק.

וכן, הרי האולם יש לו קדושה גדולה, ולא מסתבר לומר שפרוץ שם מאחוריו ואפשר ליכנס איך שרוצים ומתי שרוצים. ובצד מזרח הרי סגור ע"י פרוכת. ולא מסתבר שיש גם מאחור במערב פרוכת, שהרי לא נמנה במנין י"ג פרוכות שבמשנה [ואף לפי מה שכתב העזרת כהנים שגם בפשפושין של בית החליפות ובלול קטן יש פרוכות, אין זה קשה, שהרי אלו פרוכות קטנות ומסתמא לא נכנס בחשבון. אבל פרוכת גדולה כזו עבור על הרווח של בית החליפות מצד מערב, ודאי היה צריך להיכלל בחשבון הפרוכות].

עפ"י כל הנ"ל נראה שיש כותל לבית החליפות מצד מערב.

ועתה מצאנו שכן כתב הר"מ קזיס זלה"ה לפי שיטת הרמב"ם, שיש כותל לבית החליפות מצד מערב.

יד. בגמרא (ע"ז מב: ראש השנה כד. מנחות כח:) וז"ל: לא יעשה אדם בית תבנית היכל, אכסדרה תבנית אולם, חצר תבנית עזרה, שולחן תבנית שולחן, מנורה תבנית מנורה, אבל הוא עושה של חמשה ושל ששה ושל שמנה. ושל שבעה לא יעשה אפילו של שאר מיני מתכות. ע"כ ועי"ש. ונפסק להלכה ברמב"ם (הלכות בית הבחירה ז י) ובשולחן ערוך (יורה דעה סימן קמא סעיף ח).

והקשו התוס' קושיא במה נקרא האולם אכסדרה, ותירצו כמה תירוצים. ואף שאפשר לדון בכמה אופנים מה אפשר לתרץ לפי שיטת הרמב"ם, מכל מקום נראה שמה שתירצו התוס', זה גם כן התירוצים לפי שיטת הרמב"ם. וז"ל התוס' (ראש השנה כד.): סתם אכסדרה אין בו כי אם ג' מחיצות ורביעית פרוצה במלואה. כדמשמע בפרק לא יחפור (ב"ב דף כה. ושם)

❖ היכל עולמים ❖

דקאמר עולם דומה לאכסדרה, ורוח צפונית אינה מסובבת. והא דקתני אכסדרה תבנית אולם, לפי שהיתה פתחו גדולה קרי ליה אכסדרה, אע"פ שלא היה במלואה, דהוא ליה גיפופי ט"ו אמה מכאן וט"ו אמה מכאן. וכדתנן במדות (פ"ד מ"ז). ושמא לפי שהיה שם בית החליפות וכותל מפסיק במלואו בפנים. ע"כ.

עוד כתוב בתוס' (מנחות כה:): וז"ל: אכסדרה תבנית אולם. אף על גב דאולם היה בו ד' מחיצות כדתנן במסכת מדות (פ"ד מ"ז) ובריש גמרא דעירובין (דף ב.) מיייתי לה פתחו של אולם גובהו מ' אמה ורחבו עשרים אמה וחמש אמלתראות של מילא היו על גביו ואכסדרה אין לה אלא ג' דפנות כדמוכח בסמוך מפני מה נברא העולם בה' מפני שדומה לאכסדרה ועוד אמרינן בפ' לא יחפור (ב"ב כה.) עולם לאכסדרה הוא דומה ורוח צפונית אינה מסובבת מ"מ מחמת שפתח אולם רחב וגבוה מאד ולא היו לו דלתות דומה לאכסדרה שנראה כפרוץ בצד אחד. ע"כ.

וז"ל הבאר היטב בשם תוס' (יורה דעה סימן קמא סעיף ח): אע"ג דאולם היה בו ד' מחיצות ואכסדרה אין לה אלא ג' מחיצות, מכל מקום כיון שפתחו היה רחב וגבוה מאד, היה נראה כאילו אין לו רק ג' מחיצות. ע"כ.

טו. הגובה: ההיכל גבוה מאה אמה. נראה שהתאים [הנקראים כל אחד בשם הראוי לו, 'תא', 'כותל התא', וכו'] גבהם פחות מגובה העליה, ומסתמא גבהם לערך י"ח אמה. והראיה, שהרי צריך לעלות במסיבה וללכת על גג התאים, ומשם להגיע לעליה (הלכות בית הבחירה ד יב). נמצא שגג התאים פחות מגובה העליה.

האולם שהוא נמצא בשלש צדדים, ובחלקו הצפוני והדרומי נקרא 'בית החליפות', נראה שגבהו בכל שלשת הצדדים מאה אמה. ופשוט שהרי לא כתוב שום שינוי בתוך האולם שיהיה במקום אחד גבוה יותר ובמקום אחר גבוה פחות.

ועוד, שבמשנה כתוב 'וההיכל מאה על מאה ברום מאה', וזה מדובר על כל הבנין יחד הכולל את ההיכל והאולם והתאים, שהכל יחד עולה למאה על מאה וגובה מאה. נמצא פשוט שגם האולם בכל צדדיו בגובה מאה.

ובפרט לפי שרמב"ם טרה לבאר שכוונת המשנה 'ההיכל מאה על מאה' דוקא כפשוטו, שהאורך והרוחב מאה על מאה כפשוטו, ולא כפירוש המפרשים האחרים. נמצא לפי"ז דגם ההמשך 'ברום מאה' הוא גם כפשוטו שכל הבית בגובה מאה, ולא חילק [אחר כתיבת הדברים, מצאנו שאכן כך כתב הר"מ קזיס זלה"ה שגובה כותלי האולם מאה אמה].

## ❖ היכל עולמים ❖

טז. וכבר כתבנו שיתכן שגם בצדדים דרום וצפון יש כלונסאות של ארו קבועין מכותל ההיכל לכותל האולם כדי שלא יבעט [אחר כתיבת הדברים, מצאנו שאכן כך כתב הר"מ קזיס זלה"ה וכן כתוב בספר חנוכת הבית לרבי מלכיאל אשכנזי, שגם בדרום וצפון יש כלונסאות של ארו מכותל ההיכל לכותל האולם כדי שלא יבעט].

יז. כותל ההיכל: התא הראשון הסמוך להיכל, נקרא בשם 'כותל ההיכל'. רוחב התא [עם כתליו] שש אמה. ונראה דהכותל שבין התא הזה להיכל הוא בעובי לערך שלש אמה, וגבהו מאה אמה. ובשלש אמות הנותרים, הוא חלל התא הנקרא 'כותל ההיכל', וכן הכותל שמצידו השני. וכותל זה שמהצד השני של התא הוא נמוך, וגבהו רק כגובה שלש קומות התאים, ולא יותר.

ולפי הנ"ל שהכלונסאות תומכות באמצע הכותל גם בצפון ודרום, יתמכו הכלונסאות האלו מכותל האולם [שעביו חמש אמה בלי תא בתוכו], אל כותל ההיכל עצמו, שעביו לערך שלש אמות [לא לתא הנקרא כותל ההיכל]. בדומה לאופן שזה במזרח.

יח. מידת עובי הכתלים בין התאים: כתב הר"מ קזיס זלה"ה שעובי הכתלים שבין התאים הוא אמה. וז"ל הר"מ קזיס זלה"ה: והמפרשים לא נתנו שיעור לעובי כתלי התאים, ונ"ל לומר שהיה עוביין אמה, שאין כותל של אבני גזית פחות מאמה. ואין לומר שהיה עוביין יותר מאמה, שהרי כותל המסיבה הוא חמש וכותל התא חמש, וכשניתן להם כותל אמה מכאן וכותל אמה מכאן ישאר ביניהם חלל ג' אמות בלבד, ואינו נראה שיהיה פחות מזה השיעור. ע"כ.

יט. היכן נכלל מידת הכתלים שבין התאים: יש מפרשים (ראה בעזרת כהנים) שכתבו שלשיטת הרמב"ם כל תא הנקרא 'כותל', כגון התא הנקרא 'כותל ההיכל' והתא הנקרא 'כותל התא' וכן השאר, הכתלים שמשני הצדדים נכלל עימם במידה. ואילו התאים שאין נקראים בשם 'כותל', הרי המידה היא רק החלל בלי הכתלים.

דהיינו, התא הנקרא 'כותל המסיבה', מידתו חמש הוא עם הכתלים משני צדדיו. וחללו רק שלש אמה. המסיבה חללו שלש אמה, ככתוב במשנה, ואין הכתלים נכללים במידתו. התא

❖ היכל עולמים ❖

הנקרא 'כותל התא' מידתו חמש עם הכתלים משני צדדיו, וחללו רק שלש אמה. התא הנקרא 'תא', חללו חמש אמה, ואין הכתלים נכללים במידתו. וכן השאר.

כ. גובה כותל כל הבית במערב: נראה שגובה כותל כל הבית בצד מערב הוא מאה אמה. ובוה משלים לשיעור גובה מאה אמה, ככתוב במשנה (ד ו) 'וההיכל מאה על מאה על רום מאה'.

ויבואר, דהנה ממשנה ה' (בפרק ד) עולה שהתאים היו נמוכים, ומסתמא גבהם לערך י"ח אמה. שהרי צריך לעלות במסיבה וללכת על גג התאים, ומשם להגיע לעליה. נמצא שגג התאים פחות מגובה העליה.

אמנם כתוב במשנה ו' 'וההיכל מאה על מאה על רום מאה'. ומדברי הרמב"ם עולה שכוונת המשנה כפשוטו ממש, שכל הבית כולו באורך וברוחב מאה אמה וכן בגובה מאה אמה. מרובע מכל הצדדים.

על כן צריך לבאר שאף על פי שהתאים נמוכים, מכל מקום הכותל החיצוני ביותר במערב, שהוא כותל כל הבית, הוא כן בגובה מאה אמה, ובוה משלים לשיעור כל הבנין מאה על מאה ברום מאה.

וכן איתא בביאור הר"מ קזיס זלה"ה שכותל זה הוא כמו כותל האולם ממש, כי בנוסף לתאים גם האולם מסתיים בכותל זה, ורוחב כותל זה כרוחב האולם. וא"כ שיעור גובהו הוא מאה אמה, כמו שאר כותלי האולם, כפי שכתב שכותלי האולם בגובה מאה אמה.

אמנם בענין הרובדין, נלע"ד שבכותל זה רק בחמש עשרה אמה בדרום ובצפון הרובדין הם כסדר רובדי האולם [אמה אמה ורובד שלש וכו']. אבל באמצעם, ששם הוא כותל התאים, הרובדין הם כסדר הרובדין השייכים לשם [ההתחונה חמש ורובד שש וכו']. אבל בגובה, גובה כל הכותל שווה, שכולו בגובה מאה אמה, כדי להשלים רום הבנין מאה אמה בכל שיעורו.

כא. בענין 'ההיכל צר מאחריו ורחב מלפניו': בפירוש המשניות להרמב"ם (מדות ד ז) וז"ל: והיה כולו, רצה לומר כל ההיכל, מאה על מאה. היו מטין הבנין מעט לצד מערב, וכשימשך לצד המזרח מתרחב, כדמות האריה שהוא רחב מלפניו וצר מאחוריו כגון זה. ע"כ.



## ❖ היכל עולמים ❖

ובתרגום החדש וז"ל: והיתה כללותו כלומר כל ההיכל מאה על מאה, אלא שהיו מצדדין את הבנין מעט, כדי שיהא כזה צר מפאת מערב, וכל שיוצא למזרח מתרחב, כתבנית האריה אשר לפניו רחב יותר מאחוריו. ע"כ.

והציור בכת"ק כזה:

מערב

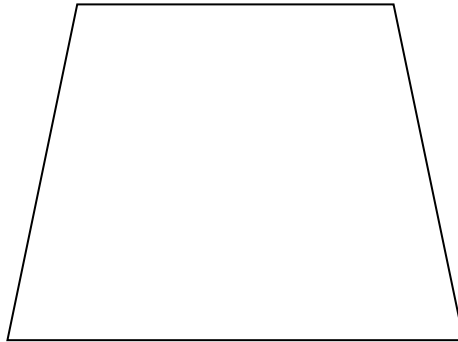

מזרח

נמצא מפורש מלשון הרמב"ם שמה שכתוב 'ההיכל צר מאחוריו ורחב מלפניו', הכוונה כל בנין ההיכל, ולא רק חלק מסויים ממנו. וכל ההיכל הוא מאה על מאה. אלא שמצדדין קצת את הבנין שיהיה קצת יותר צר בצד מערב, ובצד מזרח יהיה קצת יותר רחב. ונמצא לפי זה שהטייה זו שנעשה הכותל מעט יותר צר במערב, הוא בכותל האולם שבדרום ובצפון, שהוא בעובי חמש אמה. ונראה שהוא נעשה מעט יותר צר בצד מערב. ידוע קושיא, איך נאמר במשנה שההיכל מאה על מאה, אם בצד מערבו אינו מאה ברוחב. ונראה לתרץ שהחלק שנפחת בצד מערב הוא פחות מאמה, ולכן אין נחשב זה הפיחות בחשבון, עבור לומר שההיכל פחות ממאה אמה. וביאור זה הוא על פי הגמרא ביומא (לא:): על ענין אחר, ומבואר שם דכיוון שזה פחות מאמה אין מחשבים את זה. ואם כן אפשר ללמוד גם לכאן, שפחות מאמה לא נכנס בחשבון.

והרי מה שנתבאר בגמרא שם: אמר אביי שגובה עין עיטם [שממנו באו המים לבית המקדש] גבוה עשרים ושלוש אמה יותר מקרקע עזרה. מכיוון שהמים משם באים גם כן למקוה שעל גבי שער המים [רש"י אומר שאין המים יכולים לעלות להר יותר גבוה ממקום נביעתם] נקרא כיום



## ❖ היכל עולמים ❖

[ציור זה הוא להמחשה. בשאר הציורים לא ציירנו את החלק שצר בצד מערב, מכיוון שכפי שנתבאר שזה פחות מאמה, לכן לא רואים בציור. וציור זה הוא רק להמחשת האופן איך שנהיה צר בצד מערב. ואינו לפי קנה מידה].

בזאת יובן הכל. דהיינו, 'ההיכל צר מאחוריו ורחב מלפניו', מובן שהוא צר יותר במערב, כפי שרואים בציור.

'ההיכל מאה על מאה', הוא כך בכל המקומות, גם במערב וגם במזרח, מפני שמה שנהיה יותר צר זה פחות מאמה, ואינו מפריע לחשבון.

'כותל האולם חמש', הוא גם כן כך בחלק גדול של הכותל, ומסתמא אפילו ברוב הכותל, ומה שנהיה בצד מערב יותר צר, הוא פחות מאמה, ואינו מפריע לחשבון.

שאר המידות של בית החליפות והתאים, כולם במידותיהם לכל האורך. ולא נעשה שום דבר מהם יותר צר במערב, כי רק העובי של כותל האולם החיצוני רק הוא נפחת מעט מעביו בצד מערב [הכי מסתברא].

ומה שכתוב 'וכל שיוצא למזרח מתרחב', יתכן לבאר בשני אופנים. האופן הראשון הוא, שכמו שבצד מערב שקוע קצת כלפי פנים פחות מאמה, כמו כן גם בצד מזרח בולט מעט לחוץ פחות מאמה. באופן שני אפשר לבאר, שמכיוון שבמערב מטים קצת כלפי פנים, נמצא ממילא שבמזרח הבנין יותר רחב. אבל לא צריך להוסיף עוד במזרח שיבלוט לחוץ, דהרי ממילא הוא כבר בולט יותר מחלקו המערבי.

י. הנה תצלום מכת"ק הרמב"ם, ורואים שהגירסא היא: רום מעלה חצי אמה ושלחה אמה.

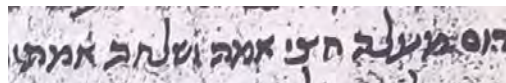

יא. נראה שאפשר להסמיך לשיטת הרמב"ם את מה שכתוב בגמרא (בבא בתרא ד. סוכה נא:): שבנו את כתלי בנין בית המקדש בצורה של שורה נכנסת ושורה יוצאת, והמראה הוא כמו גלי הים. ונראה שכאן ביאר הרמב"ם את המשנה לפי דברי הגמרא האלו.

## ❖ היכל עולמים ❖

בענין באיזה כתלים הם הבלישות והנקראים 'רובד': מלשון הרמב"ם בהלכות בית הבחירה (ד ט) עולה שהרובדים של ההיכל הם סביב לשלשת כתלי ההיכל מבחוץ (כ"כ הרמב"ם 'מקיפים לבית משלשה רוחותיו'). בצד צפון ובצד דרום ובצד מערב [ולא במזרח, דאין שם תאים ומסיבה כלל, והרי הרובדים הם מחוץ לכתלי התאים וכדיתבאר]. בצד צפון הרובדים הם מחוץ לכותל המסיבה (כ"כ 'חוץ לכותל המסיבה') בתוך בית החליפות [לשיטת הרמב"ם שבית החליפות הוא גם בצדדי ההיכל]. ובצד דרום מחוץ לכותל בית הורדת המים [שהוא מקביל לכותל המסיבה, בצד דרום] בתוך בית החליפות. ובצד מערב מחוץ לכותל התא [כי בצד מערב אין כותל יותר חיצוני ממנו]. ויש רק שלשה רובדים, התחתון רחבו חמש, האמצעי שש, והעליון שבע [שאר פרטי גבהם וכו', מבוארים במקומם]. מה שנאמר 'כותל המסיבה' וכן 'כותל בית הורדת המים' ו'כותל התא', הכוונה: התא הנקרא בשם 'כותל המסיבה'. וכן התא הנקרא 'כותל' שאחרי התא הנקרא 'בית הורדת המים', וכן התא הנקרא 'כותל התא'. דכן הוא לפי שיטת הרמב"ם.

הרובדים של האולם הם מחוץ לשלשה כתלי האולם מבחוץ לגמרי (כ"כ 'סביב לכתלי האולם', ולא כתב כותל האולם), בצד מזרח ובצד דרום ובצד צפון [לשיטת הרמב"ם שכתלי בית החליפות שהוא חלק מהאולם נמשך גם לצד דרום וצפון, אבל לא למערב]. ורוחב כל אחד מהרובדים הוא שלש אמות, ויש הרבה מאוד רובדים לכל גובה כתלי האולם. ורק הרובד העליון למעלה רחבו ארבע אמות. בין רובד לרובד יש רווח של אמה אחת [נראה שסך כל הרובדים יחד הם קרוב לחמישים רובדים (כי גובה כל האולם מאה אמה)].

בענין צד מערב: בצד מערב בחמש עשרה האמה שעודף האולם על ההיכל והתאים, יש שאלה איך יהיו שם הרובדים. כי ברוב הכותל החיצוני בצד מערב שהוא [כותל של התא הנקרא] כותל התא, יש את רובדי ההיכל והם ברוחב שבעים אמה ברוחב התאים (כן נראה פשוט). אבל בחמש עשרה האמות העודפות על התאים משני הצדדים [ומשלימים למנין מאה אמה], הרי זה שייך לאולם, ולכאורה היה צריך להיות שם רובדים כפי סדר רובדי האולם. אמנם לכאורה לא מסתבר שיעשו חלק מהכותל בסדר אחד וחלק בסדר שונה. וכן לכאורה אין זה מיופי הבנין שיהיה רוב הכותל רובדים בסדר אחד ובצדדיו יהיו בסדר שונה. ובית המקדש הוא הבנין הנאה ביותר (בבא בתרא ד.). אך יתכן שיש כן בצורה כזו יופי כפי ענין הבנאים. ויתכן עוד דאף אם אין בזה יופי, מכל מקום כך צריך להיות, שיהיה חלק אחד כך וחלק אחד כך, מכיוון שהחלק האחד שייך להיכל והחלק האחר שייך לאולם, וסדריהם שונים, ובודאי יש בכל פרט וסדר סודות נוראים, דהכל בכתב מיד ה'. וצריך עיון בזה [איתא שהשכינה במערב. ועל כן אולי כאן מתגלה דרגא של 'ספיקות דעתיק', כידוע ליו"ח].

## ❖ היכל עולמים ❖

ענין נוסף ברובדים: נראה פשוט שמה שאמר הרמב"ם שהרובדים של האולם הם שלש אמות, הכוונה הוא ברוחב ממש הנקרא 'מאוזן'. וכמו מרפסת. כן נראה ממה שהרמב"ם משווה את רובדי ההיכל והאולם. ומזה נראה שכמו שרובדי ההיכל הם ברוחב ממש ['מאוזן'], כך גם רובדי האולם הם ברוחב ממש ['מאוזן'].

ומה שנקט הרמב"ם בפירוש המשניות לשון 'גובה', נראה שנקט כן בדרך לשון הביאור כדי לבאר שהרובדין מגביהים את עצמם מכותל האולם ואינם כמו כותל רגיל. אמנם גובה זה בפועל הוא ברוחב ['מאוזן'] ולא עומד ['מאונך']. והיעבת"א.

וכן איתא בביאור הר"מ קזיס זלה"ה, שהרובדין של האולם הם ברוחב ['מאוזן'].

כתב המאירי (פרק ג משנה ו) וז"ל: אמה אמה ורובד שלש, הוא חוזר על כותלי האולם לומר שסביב הכותל בנוין אמה גובה, ואחר כך יוצא ממנה בנין רחב שלש והוא הנקרא רובד, וכן עד כל גובה הכותל, אמה בנין כותל, ורובד שלש. והעליונה היה הרובד ארבע, שיהא מגין על כל שאר הרובדין. ור' יהודה חולק, לומר שהרובד העליון חמש. והלכה כתנא קמא. ונמצאו הרובדין כלם מקיפים ומגנים לכותלים, והרובד העליון מגין על שאר הרובדין. ע"כ. מדבריו עולה שהרובדים הם ברוחב ['מאוזן'], ובפרט מלשונו שהרובד העליון מגן על כל שאר הרובדין, ולכאורה זה שייך רק אם הרובדין ברוחב ['מאוזן'].

עוד עולה מדברי המאירי מרגיאתא טבא, שהטעם לרובדין הוא הגנה על הכתלים.

ויתכן שביאר כן בדברי הרמב"ם (פרק ד משנה ד) וז"ל בקיצור: היה היציע האמצעי וכו' והעליון וכו' עד שאי אפשר לטפס בכותל, והוא אמרו 'כי מגרעות נתן לבית [סביב חוצה לבלתי אחוז בקירות הבית]'. ע"כ. ויתכן שמבאר המאירי שמטעם זה עשו ג"כ את הרובדין בכותלי האולם, כדי שלא יוכלו להאחז ולטפס בכותל.

ומה שכתב המאירי שהרובד העליון הוא להגן על הרובדין התחתונים, יתכן כוונתו להגן מפני הגשמים, או מפני השמש בצהריים. כי בצד מערב אין את גג האולם למעלה מעל הרובדין. או יתכן להגן שלא יתקלקל הסיד שבכותלים וכדומה.

ומה שכתב המאירי: ונמצאו הרובדין כלם מקיפים ומגנים לכותלים. ע"כ. יתכן שמבאר שענין הרובדין הוא ענין אור המקיף. כידוע ליו"ח. ואור המקיף הוא אור גדול מאוד עד שאינו מתלבש בתוך הכלי (עץ חיים שער הכללים פרק א). ואור המקיף הוא שמירה ומגן (שער הכוונות דרושי ברכת השחר). וכו'.

עתה מצאתי שכן כתב הר"מ קזיס זלה"ה, שהרובדין בולטים לחוץ ברוחב ['מאוזן'].

❖ היכל עולמים ❖

וז"ל הר"מ קזיס זלה"ה: ולבאר אלו הרובדים והיציעים איך היו, אומר, כי הרובדים המקיפים האולם היו אבנים רחבות יוצאות חוץ מן הכותל לחוץ כפי השיעור ששנינו דהיינו ג' אמות, וכן היו כל כותלי האולם מבחוץ מלמטה עד למעלה אמה חלק ואבן יוצאה רחבה ג' אמות, ולא נוכל לדעת מנין הרובדים שהיו שם אעפ"י שידענו שהיו כותלי האולם גבוהים ק' אמה, כי לא ידענו עובי אבני הרובדים, ואותם היציעים והרובדים שהיו סביב ההיכל נראה ממה שכתב בספרו עם מה שצייר בפירוש המשנה וכו' שהיו כמו שאבאר. ואומר תחלה, כי כבר למדנו מדברי הרב שרובד הוא אבן כמין גזוזטרא בולטת מן הכותל ויציע ג"כ פירושו גזוזטרא, וכו'. ע"כ.

יש שכתב שבכת"י פירוש המשניות על רובדי האולם, כתוב 'גזוזטרא', ואח"כ תוקן וכתוב 'כצוצרה'.

ונראה דהרמב"ם רצה שיהיה כתוב דווקא 'כצוצרה', מכיוון שאין הרובדין האלו מרפסות ממש [גזוזטרא], ואי אפשר להיכנס שם, שהרי הרווח בין רובד אחד לשני הוא רק אמה אחת (כנלע"ד). ועל כן נקט בלשונו הצח 'כצוצרה' שהוא ענין בליטה בלבד. ונראה שהרובדים הם ליופי, וכמבואר בבנין הורדוס.

מזה גופא שכתוב ברמב"ם הלשון 'כצוצרה' אפשר להביא ראיה שהרובדין הם ברוחב [מאוזן] כמו מרפסת. שהרי בכמה מקומות הלשון 'גזוזטרא' והלשון 'כצוצרה' מתחלפים (מידות ב ה ועוד), וכן הרמב"ם ביאר שכצוצרה הכוונה גזוזטרא (פירוש המשניות שבת יא ב), נמצא שמשמעותם אחד הוא. מכאן רואים שהרובדין בולטים ברוחב [מאוזן] כמו מרפסת.

בענין ציור הרובדין של האולם שבכת"י הרמב"ם: הרי תצלום הציור.



## ❖ היכל עולמים ❖

רואים בציור את כותל האולם, ובולטים ממנו רובדין. על הרובדים התחתונים כתוב 'שלוש', והיינו שהם בולטים שלש אמה. וכן היו כל הרובדין בכל גובה הכותל. ובין רובד ורובד כתוב 'אמה', והיינו שיש רווח אמה בין כל רובד ורובד, כמו שלמדנו. ועל הרובד העליון כתוב 'ארבע'. והיינו שהוא בולט ארבע אמות.

והקשו על הציור, שלכאורה לא רואים בציור שבולט ארבע ברובד העליון.

והתירוץ הוא, שכמו שאר הציורים שצייר הרמב"ם ולא הקפיד על קנה מידה, גם ציור זה אינו לפי קנה מידה. וכפי שרואים בציור שאף על פי שגם הרובדים התחתונים צריכים לבלוט שלש אמה, מכל מקום הם נראים בציור כאילו הם באותם מידה של הרווח אמה. ועל כן מובן שהרמב"ם רק התכוון לצייר שהם בולטים, ולא צייר בקנה מידה כמה הם בולטים. ולכן גם רובד ארבע ודאי שהוא בולט יותר מהרובדים שתחתיו, רק הציור אינו בקנה מידה.

וכבר ביארנו לעיל עפ"י מה שכתב הרמב"ם, דנראה שהרובדין בולטים לחוץ לרוחב שלש אמות והעליונה בולט ארבע אמות, לרוחב ולא לגובה [מאוזן' ולא 'מאונך'].

ואולי בולט גם לרוחב וגם לגובה [גם 'מאוזן' וגם 'מאונך'].

והרי ציור הרובדין של האולם כפי העולה לפי שיטת הרמב"ם [כל הרובדין בולטין לחוץ שלש אמות, והרובד העליון בולט לחוץ ארבע אמות. בין כל רובד ורובד יש רווח אמה]:

❖ היכל עולמים ❖

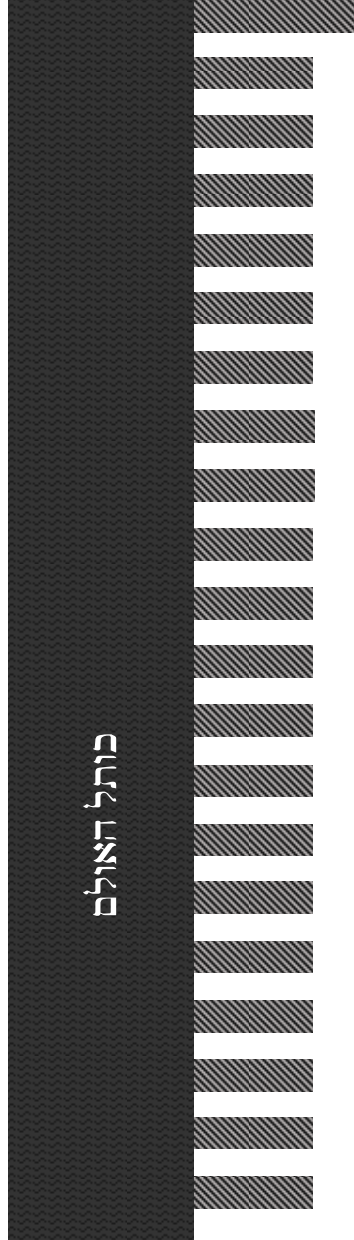



## ❖ היכל עולמים ❖

**יב.** בספר חנוכת הבית לרבי משה חפץ, הקשה עשרים קושיות על שיטת הרמב"ם בענין התאים. נעתיק כאן את השאלות, וברוב אימה ויראה אי"ה נתרצם, וניישב על מכונו את שיטת אדונינו הרמב"ם, כפי המדוייק בדבריו הקדושים בפירוש המשניות וביד החזקה.

והמעין ישים לב בדברינו אלה, כי הם נתגלו ונתבררו לאחר שנים רבות של עמל ויגיעה בדברי הרמב"ם הקדושים בסוגיא זו. וב"ה שזכינו שנפתחו שערי אורה בזה.

ברוב רתת וזיע גפתח בדברינו, שצריך להקדים, שעיקר הקושיות הם מפני שלא הובן כראוי שיטת הרמב"ם. וכן מפני שנתערב דברים משיטת רש"י או תוס' יחד עם שיטת הרמב"ם, ועל כן לא הובנו הדברים. אמנם כאשר נשים אל ליבנו שהם שני שיטות חולקות, ומה שסובר רש"י או תוס' לא סובר הרמב"ם כלל, ומפרש כל פרט באופן אחר, נוכל לבוא לביאור הדברים.

וכן צריכים אנו לעיין הדק היטב היטב הדק בדברי הרמב"ם עצמו, ולדקדק בכל תיבה שאמר בענין התאים והיציעים, גם ביד החזקה, וגם בפירוש המשניות.

ויש לזוהר שלא לערב כלל וכלל דברי הרמב"ם עם דברי שאר המפרשים, ואפילו עם דברי המפרשים שנקטו כשיטת הרמב"ם, כי לכל אחד מהמפרשים יש מהלך ופירוש משלו. לא ראי זה כראי זה [כל מפרש יש ליישב דבריו באופן אחר כנכון לפי שיטתו ודרכו בקודש. וכגון שיטת הרע"ב שהארכנו במקום אחר ליישב לשיטתיה].

ב"ה שזכינו לכת"ק של הרמב"ם של פירוש המשניות, ובפרט לציורים בעצם כתי"ק. בכמה מקומות סמך הרמב"ם על ציורו שמזה יבינו את דבריו. והנה זה היה לחסרון רב שלא היה בנמצא הציורים בכתי"ק, ואפילו כשראו ציורים היו מלא שיבושים רבים מהמעתיקים. וכבר קבלו על זה כמה מהמפרשים. אמנם עתה זכינו לאור הגדול של עצם כתי"ק של הרמב"ם וכך נעיין הדק היטב בכל פרט, מדוע צייר דוקא כך, ומה כוונתו בכל דבר, נבוא לביאור הדברים בעזרה"ת.

רוב הדברים כבר נתבארו לעיל בביאורינו למעשה התאים והיציעים לפי שיטת הרמב"ם, וממילא לא יוקשו הקושיות. ומכל מקום לא נמנע מלהעתיק גם כאן את התשובות על כל דבר, כדי שיהיה דבר השלם ויתבארו הדברים על מכונם מאירים כספירים בעזרה"ת.

❖ היכל עולמים ❖

והרי השאלות, והתשובות עליהם בס"ד:

שאלה א': יקשה מאוד שאם כולם היו תאים, וכללן כולם בשם תאים במשנה, למה אחד יקרא בשם תא, ואחד בשם כותל ואחד בשם מסיבה. אם אמור אומר שיש לי חדר באמצע ארבע כתלים הישמע העם שהם חמשה בתוך כל כותל חדר אחד.

תשובה א': כבר נתבאר שכולם נקראים תאים, ומכל מקום יש לחלק מהתאים שם פרטי, כראוי לו, עקב טעם מיוחד. וכבר כתב הרמב"ם וז"ל: ואל ישעך מה שקראם כותל מסיבה ומסיבה וכותל התא וכותל ההיכל וחזר וקראם כולם תאים, לפי וכו' וכולם תאים, וכו'. ומקצת התאים היו להם שמות. ע"כ. והא גופא מה שהתנא של המשנה התכוון לומר, שיש חמש תאים, ואח"כ חזר וקרא שמות לחלק מהתאים.

ונבאר מדוע נקראים התאים בשמות אלו: התא הסמוך להיכל הרי פשוט שהוא כעין כותל להיכל, ולכן נקרא 'כותל ההיכל'. והתא שאחריו, נקרא סתם בשם 'תא', וזה מפני שאין לו שימוש מיוחד [כמו המסיבה] שיקראו לו בשם אחר. טעם נוסף למה נקרא דוקא התא הזה בשם 'תא', מפני שהוא משמש כל בוקר לבוא בו כדי ליכנס להיכל (מדות ד ב), והוא מלשון 'אתא בוקר' (ישעיה כא יב), שהוא לשון ביאה (מצודת ציון ומלבי"ם שם). התא שאחריו נקרא 'כותל התא', משום שהוא כעין כותל לתא הנקרא 'תא' [ואין להקשות מדוע אין הוא נקרא גם כן תא, כי מונים מההיכל, ואם כן הראשון שאין לו שימוש (כי הראשון הסמוך להיכל אפשר לקרוא כותל ההיכל), נקרא 'תא', אבל התא שאחריו כבר אפשר לקרוא לו 'כותל התא'. או באופן אחר, שמפני שזה שנכנסים בכל בוקר דרכו לעזרה, נקרא 'תא' מלשון 'אתא בוקר', ולפי"ז התא שלידו נקרא בשם 'כותל התא' משום שהוא כעין כותל אליו]. התא שאחריו נקרא 'מסיבה', כי שם יש את המסיבה המפורשת במשנה. והתא שאחריו נקרא 'כותל המסיבה', כי הוא כעין הכותל למסיבה.

וכן גם בצד השני [בדרום], גם כן אותו הדבר, אלא שבמקום תא הנקרא 'מסיבה', התא הזה נקרא 'בית הורדת המים' [מהטעם המבואר במשנה ז ובמפרשים]. והתא החיצון נקרא 'כותל', כי הוא התא הכי חיצוני, לכן הוא כעין כותל לתאים שבפנים. וטעם נוסף למה בצד דרום נקרא התא בשם 'תא', מפני שבו כביכול השי"ת נכנס, כמו שכתוב 'ואיש לא יבוא בו, כי ה' אלהי ישראל בא בו, והיה סגור' (יחזקאל מד ב, מדות ד ב), והוא מלשון 'אתא בוקר' (ישעיה כא יב), שהוא לשון ביאה (מצודת ציון ומלבי"ם שם).

שאלה ב': אם כללם בשם תאים, למה אחד גדול מחבירו עד שאחד היה רחב שש אמות, ואחד אמה אחת או פחות.

## ❖ היכל עולמים ❖

תשובה ב': כבר נתבאר שכמעט כל התאים רחבם ג' אמות, וכמעט שאין אחד גדול מחבירו.

כתב הר"מ קזיס זלה"ה שעובי הכתלים שבין התאים הוא אמה. וז"ל הר"מ קזיס זלה"ה: והמפרשים לא נתנו שיעור לעובי כתלי התאים, ונ"ל לומר שהיה עוביין אמה, שאין כותל של אבני גזית פחות מאמה. ואין לומר שהיה עוביין יותר מאמה, שהרי כותל המסיבה הוא חמש וכותל התא חמש, וכשניתן להם כותל אמה מכאן וכותל אמה מכאן ישאר ביניהם חלל ג' אמות בלבד, ואינו נראה שיהיה פחות מזה השיעור. ע"כ.

ויש מפרשים (ראה בעזרת כהנים) שכתבו שלשית הרמב"ם כל תא הנקרא 'כותל', כגון התא הנקרא 'כותל ההיכל' והתא הנקרא 'כותל התא' וכן השאר, הכתלים שמשני הצדדים נכלל עימם במידה. ואילו התאים שאין נקראים בשם 'כותל', הרי המידה היא רק החלל בלי הכתלים.

דהיינו, התא הנקרא 'כותל המסיבה', מידתו חמש הוא עם הכתלים משני צדדיו. וחללו רק שלש אמה. המסיבה חללו שלש אמה, ככתוב במשנה, ואין הכתלים נכללים במידתו. התא הנקרא 'כותל התא' מידתו חמש הוא עם הכתלים משני צדדיו, וחללו רק שלש אמה. התא הנקרא 'תא', חללו חמש אמה, ואין הכתלים נכללים במידתו. וכן השאר.

נמצא שכמעט כל התאים רחבם שלש אמות. ולא יוקשה כלל.

והתאים הבודדים שאינם במידה זו, הוא משום טעם מיוחד, כמו שיתבאר.

התא הנקרא 'כותל ההיכל', חללו יותר צר משאר התאים. ועליו נאמר במשנה 'כותל ההיכל שש', דהיינו שיש לו רוחב אמה נוספת יותר משאר התאים. אכן מידה זו כוללת גם את חלל התא, וגם את כתליו משני הצדדים. והרי כתוב בגמרא (בבא בתרא ג.) שכותל שהוא בגובה יותר משלשים אמה מוכרח להיות בעובי יותר מאמה. ועל כן, הכותל שבין התא הנקרא 'כותל ההיכל' אל ההיכל, הוא בגובה מאה אמה, לכן הוא צריך להיות עב.

ולמשל נאמר שעביו שלש אמה. ועובי הכותל ממול שבין התא הנקרא 'כותל ההיכל' אל התא הנקרא 'תא', הוא אמה כמו שאר הכתלים. נמצא חלל התא הנקרא 'כותל ההיכל' הוא שני אמות. והוא התא היחיד שיש לו חלל שני אמות. וכל שאר התאים [חוץ מהקומה העליונה במערב] יש להם חלל שלש אמות.

אמנם יתכן גם כאן לומר שעובי הכותל המתנשא לגובה מאה אמה, הוא רק שני אמות, במקום שלש, ולפי זה ישאר חלל התא הנקרא 'כותל ההיכל' גם כן שלש אמות, כמו רוב

❖ היכל עולמים ❖

שאר חבריו התאים. אולם יותר מסתבר מה שכתבנו לעיל, שעובי הכותל יהיה בערך שלש אמות, ועובי החלל בערך שני אמות.

התא הנקרא בשם 'תא', הוא יותר רחב משאר התאים, ורוחב חללו שש אמות. ונראה הטעם לזה, מפני שבו נכנסים בכל בוקר להיכל, ויש לו שימוש קבוע מידי יום ביומו. על כן הוא יותר רחב כדי שיהיה שם יותר מרווח המקום.

והתא שכנגדו בצד דרום הנקרא בשם 'תא', יתכן כמה טעמים מדוע הוא יותר רחב. א. כדי להשוות הבנין, שיהיה שווה משני הצדדים. ב. כי כתוב עליו ביחזקאל שבו ישב הנשיא לאכול מהקרבת (יחזקאל מד ג ובמפרשים). ולפי"ז צריך להיות שם יותר מרווח. ועכ"פ על שם העתיד צריך להיות שם יותר מרווח.

שני התאים בצד מערב, בקומה העליונה, הם רחבים יותר, כי הם מתפשטים על פני שלשה תאים שתחתם. וכן שיטת רש"י גם כן, לפי דרכו.

ובזה מדויק לשונות המשנה, ומובן כל אחד ואחד ממידות עובי התאים. מלבד הסודות הנוראים אשר הם חתומים בה.

שאלה ג': אנה ימצא חדר רחב אמה וארכו שמונים. הנהיה כדבר הזה או הנשמע.

תשובה ג': הרוחב הוא שלש אמות, כפי שנתבאר. ואמנם ארכו לערך שמונים, ובודאי יתכן שיהיה כן.

ובפרט שהכל בכתב מיד ה', כמו שכתוב בדברי הימים (א' כה יט), ולא יתכן להקשות מדוע הוא כך. וכן כתוב בדרך חכמה על ענין אחר בבית המקדש (הלכות בית הבחירה ה ב בביאור הלכה) וז"ל: וע"כ צ"ל שהכל היה נבואה בבית שני ואין אנו יודעים טעמם של הדברים. ע"כ.

ובפרט שכל דבר יש בו סודות נוראים.

וכן כפי שכבר נתבאר (ראה בבאר החיים ובמכון שבתך) שענין התאים מרמז לעולמות ב"ע דאצילות, והמשכת השפע. והרי התאים הם בג' קומות, שהוא מרמז לעולמות בריאה יצירה ועשיה. ובאורך הם תאים ארוכים, זה לצד זה, בכל שיעור קומתן, הם מרמזים לחמשה פרצופים של כל עולם ועולם. שהם אריך אנפין, אבא ואימא, ישראל סבא ותבונה, זעיר אנפין, ונוקבא. וכידוע בכתבי הרש"ש זיע"א שבסדר ההתלבשות בעובי, הם מלבישים זה

## ❖ היכל עולמים ❖

לזה בעובי בכל שיעור קומתן. ונרמזו בעור בשר גידין עצמות ומוח שבעצמות. וזה הוא ענין סוד תיקון העולמות, שנעשה התכללות והתקשרות, וכל פרצוף הוא פרצוף שלם בכל אורך קומתו. ומזה מובן בודאי שמוכרח להיות שיהיו התאים ארוכים בכל האורך, שכך הוא בחינת התיקון [ומזה יפתח פתח גם להבין לשונות המשנה בענין התאים והיציעים, שהכל מרמז ליחודים עליונים, ומנין הפרצופים והעולמות והספירות. ואכמ"ל].

ונעתיק מעט ממה שביאר הרש"ש זיע"א בענין זה, וז"ל (הקדמת רחובות הנהר דף ד:): גם נתבאר שם כי כשנתקנו כ"ה פרצופי כתר דא"ק, נתקנו כ"ה פרצופי הכתרים דכל פרטי פרצופי כל העולמות עד סוף העשיה, והלבישו זה לזה ע"ד הסדר הנז' שם, קודם שיתוקנו כ"ה פרצוף חכמה דא"ק. ואח"כ נתקנו פרצוף החכמות דא"ק ואבי"ע ע"ד הנז', והלבישו לפרצוף הכתרי' הנ"ל שזה בשוה כנז' שם. ואח"כ נתקנו פרצוף הבינות דא"ק ואבי"ע ע"ד הנז', ואח"כ פרצופי זו"ן דא"ק ואבי"ע ע"ד הנז', וזה בכללות. אמנם הענין בפרטי פרטות בפרט האחרון שאפשר לפרט.

ובהקדמת רחובות הנהר (דף ה:): ואחר כל התיקון נתפשטו כל הפרצופים מחמת שניתוסף בהם שלימות י"ס, ונתארך כל אחד מהם אורך כל האצ"י, ונכללו אלו באלו, ונתלבשו אלו בתוך אלו שוים בקומתם בהשואה גמורה, עד שהנוק' מלבשת לכל הפרצופים בשוה לכל קומתם. ולא זו בלבד היה, אלא אפי' פרטי הי"ס דכל פרצוף נתארך כל אחד אורך כל האצ"י, ונכללו אלו באלו ונתלבשו אלו בתוך אלו שוים בקומתם. המשל בזה עתיק נשלם לי"ס, וכל אחד מהם כלולה מי"ס, ונתארכה כל א' אורך כל האצ"י, ונכללו אלו באלו ונתלבשו אלו בתוך אלו עד שנמצאו עשר פרצופים זה בתוך זה שוים בקומתם בהשואה גמורה, וכולם הם פרצוף עתיק. ועל דרך זה מלבשים עליו עשר פרצופי א"א, וכולם א"א. ועליו עשר פרצופי אבא, וכולם אבא. ועליו עשר פרצופי אימא, ועליו עשר פרצופי ז"א, ועליו עשר פרצופי נוק'.

ונתבאר סדר ההתכללות והתקשרות, תיקון העולמות, וההתלבשות שוה בשוה, בהקדמת רחובות הנהר (דף ו:): נכללו ונתקנו באופן זה. ותחילה נתקן א"ק ואבי"ע דא"ק, שהוא ההוי"ה הראשונה הפנימית, כי הא"ק שבו שהוא הא"ק עצמו שהיה בו, שהוא קוץ היו"ד שבו ההוי"ה הפנימית שבו. והאצ"י שבו נעשה מא"ק דא"ק ואבי"ע דאצ"י, שהוא הקוץ דיו"ד דהוי"ה הב'. והבריאה שבו נעשה מא"ק דא"ק ואבי"ע דבריאה, שהוא קוץ יו"ד דהוי"ה הג'. והיציר' שבו נעשה מא"ק דא"ק דאבי"ע דיצירה, שהוא קוץ היו"ד דהוי"ה הד'. והעשיה שבו נעשה מא"ק דא"ק ואבי"ע דעשיה, שהוא קוץ היו"ד דהוי"ה הה'. הרי נתקנו א"ק ואבי"ע דא"ק ונעשו מקוצי היודי"ן דה' היות ושיעור קומתו הוא מראשית הקו ע"ס העשיה. אח"כ נתקנו א"ק ואבי"ע דאצ"י, והא"ק שבו הוא אצ"י דאבי"ע דא"ק, שהוא אות היו"ד דהוי"ה הראשונה הפנימי' הנז"ל. ואצ"י שבו הוא האצ"י של עצמו. ובריאה שבו הוא

❖ היכל עולמים ❖

אצילות דאבי"ע דבריאה. ויצירה שבו הוא אצי' אבי"ע דיצירה. ועשיה שבו הוא אצי' דאבי"ע דעשיה. הרי נתקנו א"ק ואבי"ע דאצילות, ונעשו מהיודי"ן דה' הויות, והלבישו לא"ק ואבי"ע דא"ק הנז"ל בהשוואה גמורה. אחר כך נתקנו א"ק ואבי"ע דבריאה, ונעשה מבריא' דכל החמשה עולמו', שהוא מההי"ן ראשונ' דה' הויות, ע"ד הנז' בא"ק ואבי"ע דאצילות, והלביש לא"ק ואבי"ע דאצילות בשוה. אחר כך נתקן א"ק ואבי"ע דיצירה ע"ד הנז"ל, ונעשה מיצירה דכל העולמות, והלביש לא"ק ואבי"ע דבריאה בשוה. אחר כך נתקן א"ק ואבי"ע דעשיה ע"ד הנז', ונעשה מעשיה דכל העולמות, והלביש לא"ק ואבי"ע דיצירה בשוה. הרי נכללו ונתקנו חמשה עולמות א"ק ואבי"ע שהם חמשה הויות, והם כ"ה עולמות כנז"ל. ונתבאר שם כי כל הכ"ה בחי' הנז' הם בא"ק ואבי"ע דא"ק, ועד"ז כ"ה בחינות בא"ק ואבי"ע דאצי', וכ"ה בחי' בבריאה, וכ"ה בחינות ביצירה, וכ"ה בחי' בעשיה, וכולם נכללו ונתקנו כנז"ל בכללות ובפרטות. נמצא כי כללות ענין התיקון הנז' הוא כי מה שהיו העולמות קודם התיקון מתפשטים באורך, נעשה עתה בעובי כנז'. כי הנה חמשה בחינות א"ק ואבי"ע דא"ק, שהם ההוי"ה הפנימית עם קוץ היו"ד שבה, היו מתפשטים באורך מעילא לתתא, ועתה נכללו ונתקנו ועלו לעילא, ונעשו א"ק בראש כל עולם ועולם מחמשה עולמות הנז'. כי הא"ק שבו, שהוא קוץ היו"ד שבהוי"ה הפנימית, נשאר במקומו. והאצילות שהיה בו, שהוא היו"ד של זו הוי"ה, נעשה א"ק לעולם השני שהוא א"ק ואבי"ע דאצילות, שהוא ההוי"ה הב', ונעשה קוץ ליו"ד דההוי"ה זו השנית. אמנם בערכו הוא יו"ד דהוי"ה, והוא מלביש בשוה לקוץ היו"ד דהוי"ה הפנימית, שהוא הא"ק דא"ק כנז"ל. והבריאה שהיה בו, נעשה א"ק לעולם הג', שהוא א"ק ואבי"ע דבריאה, שהוא ההוי"ה הג', ונעשה קוץ ליו"ד דהוי"ה זו הג'. אמנם בערכו הוא ה' ראשונה, והוא מלביש בשוה ליו"ד דהוי"ה הפנימית שהוא אצילות דאדם קדמון. והיצירה שהיה בו, נעשה א"ק לעולם הד', שהוא א"ק ואבי"ע דיצירה, שהוא ההוי"ה הד', ונעשה קוץ ליו"ד דהוי"ה זו הד'. אמנם בערכו הוא ו' דהוי"ה, והוא מלביש בשוה לה' ראשונה דהוי"ה הפנימית שהוא בריאה דאדם קדמון. והעשיה שהיה בו, נעשה א"ק לעולם הה', שהוא א"ק ואבי"ע דעשיה, שהוא ההוי"ה הה', ונעשה קוץ ליו"ד דהוי"ה זו הה'. אמנם בערכו הוא ה' אחרונה דהוי"ה, והוא מלביש בשוה לוא"ו דהוי"ה הפנימית שהוא יצירה דאדם קדמון. ונמצא כי ארבע אותיות ההוי"ה זו הפנימית דאדם קדמון, עם קוץ היו"ד שבה, הם מלבישים זה את זה בעובי כנז', ובהם מתלבש קו הא"ס. וכעד"ו ה' בחינות דעולם הב', שהוא א"ק ואבי"ע דאצילות, שהוא ההוי"ה הב', שהיו מתפשטים באורך, עלו ונעשו אצי' לכל עולם מה' עולמות הנז', ונעשו יודי"ן לה' ההויות מלבישים זה את זה בשוה, והם מלבישים לקוצי היודי"ן, שהם ה' בחי' דא"ק הנז"ל, כל יו"ד לקוץ א' מטיבורא דיליה ולתתא, אמנם בערך עצמם הם ד' אותיות הוי"ה עם קוץ היו"ד מלבישים זה את זה בעובי. וכן עד"ז ה' בחינות דעולם הג' א"ק ואבי"ע דבריאה, הוי"ה הג' נעשו בריאה לכל החמשה עולמות הנז', ונעשו ההי"ן ראשונות לה'

## ❖ היכל עולמים ❖

הוי"ת, אמנם בערך עצמם הם ד' אותיות הוי"ה עם קוץ היו"ד מלבישים זה את זה בעובי. וכן עד"ז ה' בחי' דעולם הד' דא"ק ואבי"ע דיצירה, שהוא הוי"ה הד', נעשו יצירה לה' העולמות הנזכרים, ונעשו ווי"ן לה' ההוי"ת, אמנם בערך עצמם הם ד' אותיות הוי"ה עם קוץ היו"ד מלבישים זה את זה בעובי. וכן עד"ז ה' בחינות דעולם הה' א"ק ואבי"ע דעשיה, שהוא הוי"ה הה', נעשו עשיה לכל החמשה העולמות הנזכר, ונעשו ההי"ן אחרונות לחמשה הוי"ת, אמנם בערך עצמם הם ד' אותיות הוי"ה עם קוץ היו"ד מלבישים זה את זה בעובי. הרי כי מה שהיו העולמות באורך, נתקנו ונכללו ונתאחו זה בזה, ונעשו ה' הוי"ת בעובי כנוז, אמנם הם קשורים באורך, ונקראים ג"כ ה' הוי"ת באורך. וזה שכתבנו הוא בכללות, אמנם הענין היה בפרטי פרטות, אמנם היה כסדר הנזכר.

ובנהר שלום (דף יא.): והנה נודע ונזכר לעיל ונתבאר בהקדמה באורך ובפרטות כי אי אפשר לשום פרצוף פרטי מכל פרטי פרצופי א"ק ואבי"ע דספירות והנשמות בכל העולמות שיהיה פחות מה' פרצופים דכלים ששורשם ארמ"ע והשורש והם כחבת"ם, והם מד' אותיות הוי"ה והקוץ, והם כנגד א"ק ואבי"ע, והם שורשי עור בשר וגידים ועצמות ומוח שבעצמות, ולפיכך נקרא שורשי עור בשר וגידים ועצמות ומוח שבעצמות, ולפיכך נקרא כך עב"ג ע"מ על שם סוף התפשטותם, והם מבירורי הכלים דמלכים דע"ב מ"ה ב"ן דפרצוף התחתון העולים להתברר ולהתתקן ע"י הפרצוף העליון, ומבירורי הכלים דמלכים דב"ן [דב"ן] ומכלים דב"ן דמ"ה, ומבירורי הכלים דמלכים דמ"ה נתקן הפרצוף התכונן הנק' חג"ת, והוא הנק' בשר, מכלים דמלכים דמ"ה [דב"ן] ומכלים דמ"ה דמ"ה, ומבירורי הכלים דמלכים דס"ג [דב"ן] ומכלים דס"ג דבינה דמ"ה, והוא הנק' גידים, מכלים דמלכי' דס"ג [דב"ן] ומכלים דס"ג דבינה דמ"ה, ומבירורי הכלים דמלכים דע"ב נתקן פרצוף היותר פנימי הרביעי הנק' חכמה, והוא הנק' עצמות, מכלים דמלכים דע"ב דחכמה [דב"ן] ומכלים דע"ב דחכמה דמ"ה, ומבירורי הכלים דמלכים דקוץ היו"ד נתקן פרצוף היותר פנימי החמישי הנק' כתר, והוא הנק' מוח שבעצמות, מכלים דמלכים דכתר דב"ן ומכלים דכתר דמ"ה.

שאלה ד': מאין ניצוצי השמש יופיעו להאיר בתאים הללו לפי פירושו, אשר רוב קצותם נסתר מחמתו, הלא תראה כי בהיותם שלשה זה על גב זה וחמשה זה אצל זה ברוחב, האם יכול נוכל לפתוח להם ארובות כי אם בתא החיצון, וישאר בשאר התאים אשר לפניו חושך ענן וערפל. ותינה בדיוטא העליונה שנדחוק לומר שיעשו להם חלונות בתקרה, אלא בדיוטות התחתונות מאי איכא למימר. וכל שכן אם נאמר שדיוטא התחתונה היתה כנגד האוטרם לבוא במחילות עפר. הלא בעל תוספת יום טוב בכבודו ובעצמו השתומם על המראה

❖ היכל עולמים ❖

באין מבין הפרק ד' דמדות משנה ג'. ואם תשיב דלאו לאורה הוא צריך, גם אני אשוב לשאול ולמה עשו חלונות בכל המקדש, אלא דלאו לאורה הוא צריך בהיכל דוקא נאמר, לשבר את האוזן להוציא מליבן של צדוקים שלא יאמרו לאורה הוא צריך. ומכל מקום אף בבית עשו חלונות אף על פי שהיו שקופים, ואם כן בתאים שהיו לצורך כהנים למה לא יעשו חלונות מכל וכל, לא פתוחים ולא אטומים, ולמה יהיו עם ההולכים בחושך היושבים בקברים ילינו בנצורים.

תשובה ד': תשובה אופן א': כבר תירץ על זה התוספות יום טוב בפירושו למשנה (ד ד) וז"ל: לפירוש הרמב"ם, מצאתי להן אור שיפול ממעל בדרך ארובות שהיו זו על זו. שכן שנינו ג"כ 'ארובות זו על גבי זו' במשנה ד' פרק י' דאהלות. ע"כ. הרי שהתוספות יום טוב מבאר שיש ארובות זו למעלה מזו וכך נכנס אור לתאים.

תשובה אופן ב': ואפשר לבאר עוד, דלפי העולה ממה שביארנו הרי שליותר מחצי מהתאים יש כותל אל החוץ ממש, ויתכן שיש שם חלון עבור האור. וגם לשאר התאים יש פתח אל תא לידו, שיתכן שיש לו פתח אל החוץ.

והרי מפת צורת התאים לפי שיטת הרמב"ם:



❖ היכל עולמים ❖

מערב

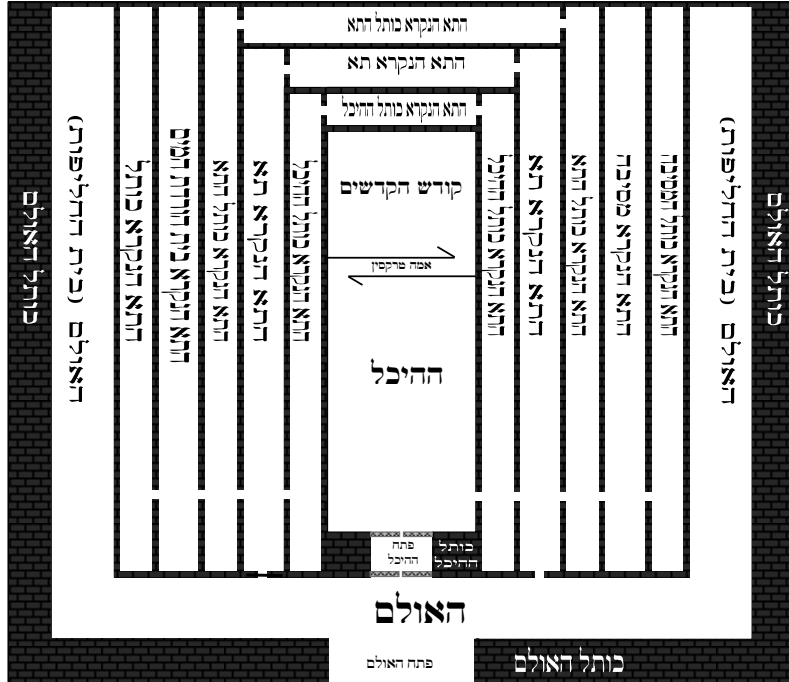

צפון

דרום

מזרח

בין והתבונן בציוור, ותראה שבשלשת התאים החיצוניים בצפון, דהיינו התא הנקרא כותל המסיבה, וכן התא הנקרא מסיבה, וכן התא הנקרא כותל התא, יש לכולם כותל הפונה אל החוץ ממש, ושם יתכן שיהיה חלון עבור האורה.

ותכפילים בשלש קומות, נמצא תשע תאים שיש להם חלון לחוץ. ומצד דרום ג"כ כנ"ל עוד תשע תאים, נמצא י"ח תאים. ועוד במערב ג' תאים החיצוניים שבשלשת הקומות, נמצא כ"א תאים שיש להם חלון אל החוץ ממש, ונכנס משם האורה.

ושני התאים הפנימיים שבצד צפון, שהם התא הנקרא תא, והתא הנקרא כותל ההיכל, יתכן שיהיה להם חלונות לצד מזרח אל האולם. ופתח האולם הוא פתח גדול, שאין בו דלתות, ואף הפרוכת שנמצא עליו, פתוח כל היום. נמצא שמשם יכנס האורה.

❖ היכל עולמים ❖

ותכפיל ב' תאים אלו לגובה שלש קומות, נמצא ו' תאים, וכן בדרום כנ"ל, נמצא י"ב תאים. נמצא יחד עם הקודמים, ל"ג תאים שיש להם אור בדרך ישר בלי שום מעכב.

נשאר ה' תאים, מהתאים הפנימיים במערב. וגם עליהם לא יוקשה, שאף אם אין להם אור בדרך ישר, מכל מקום הרי יש להם פתחים אל תאים שבא אליהם האורה בדרך ישר.

וממילא כל התאים כולם מוארים ומאירים באור יקרות.

תשובה אופן ג': ומלבד כל הנ"ל, עוד אפשר לבאר דבאמת הרי אינו צריך לאורה, ומה לי אם יהיה אור גשמי בתאים אם לאו, הלא אינו צריך לאורה כלל.

תשובה אופן ד': וכן לא נמצא בשום מקום שיהיה התאים לשימוש הכהנים. ויש שביארו שבתאים יש אוצרות כסף וזהב, והנה עבור האוצרות יותר טוב שלא יהיה אור שם.

תשובה אופן ה': ומכל מקום אפשר להאיר בלפידים ואבוקות של אור, אם ירצו.

תשובה אופן ו': מה לי אם יהיה שם אור גשמי אם לאו, הלא כל הבנין וצורתו וחדריו ופרטי פרטיו הכל בכתב מיד ה', ובכל תלויים סודות נוראים נעלמים, ומה איכפת לן אם יהיה אור גשמי או לא.

שאלה ה': איך יעמדו הכתלים בגבהם, אם יהיו חלולים, שהרי כל כותל חלל בפנים, והכתלים שמכאן ומכאן קצרים בתכלית, מוסדותיהם ירגזו ותפול החומה תחתיה.

תשובה ה': הנה בזה צריך לדעת, שהרב המקשה ועוד, גרסו את שיטת הרמב"ם מעורב יחד עם חלק משיטת רש"י.

והנה לשיטת רש"י ובעלי התוס', מה שכתוב בפסוק במלכים (א' ו' ו') 'כי מגרעות נתן לבית סביב חוצה, לבלתי אחוז בקירות הבית', הכוונה הוא שמכיוון שלא רצו לנקב את החומה של כותל ההיכל כדי להכניס בה את ראשי הקורות של גגות התאים, לכן עשו את כותל ההיכל בחלקו התחתון, כנגד התא הראשון בקומה התחתונה, בעובי שבע אמות. ואח"כ גרעו מעובי הכותל ועשו שם מבחוץ כמו מדרגה ברוחב אמה, כדי להניח שם את ראשי הקורות לגג של התא התחתון. ונמצא שרוחב הכותל נשאר שש אמה. ושוב גרעו עוד אמה עבור התקרה של התא שמעליו. וזה ביאור הפסוק 'כי מגרעות נתן לבית סביב חוצה, לבלתי אחוז בקירות הבית', שעשו את המגרעות האלה בכתלי ההיכל, בכדי שלא יצטרכו להאחז את גגות התאים בכתלי ההיכל ע"י נקבים בכותל.

## ❖ היכל עולמים ❖

והנה הרב המקשה ועוד, סברו שגם הרמב"ם סובר שכך הוא פשט הפסוק, ועל כן נתערבו הדברים, ונתקשה עד מאוד. עד שכמעט גזר אומר שלא יתכן במציאות בנין כזה כלל.

אכן לאמיתו של דבר, הרמב"ם מפרש את הפסוק באופן אחר לגמרי, ולא עלה על לב הרמב"ם כלל את פירוש רש"י, ומסתמא לא ידע כלל מפירושו.

לשיטת הרמב"ם בנו את התאים בבניה רגילה, כמו כל בניה, ולא עשו שום מגרעות, ולא גרעו מהכתלים כלל ועיקר.

וממילא יעמדו כל הכתלים על מכונם ולא ימוטו לעולם, ועביים כשיעור הנצרך להם שהוא אמה (הר"מ קז"ס זלה"ה). והעובי הזה הוא בכל הגובה. ולא נגרע מעובי הכותל שום דבר כלל.

גובה התאים: גבהם פחות מגובה העליה, ונראה שגבהם הוא י"ח אמה. והראיה, שהרי צריך לעלות במסיבה וללכת על גג התאים, ומשם להגיע לעליה (הלכות בית הבחירה ד יב). נמצא שגג התאים פחות מגובה העליה.

ולפי זה כותל בעובי אמה, שהוא בגובה י"ח אמה, ודאי יכול לעמוד טוב ולא ימוט לעולם. כפי שנתבאר בגמרא (בבא בתרא ג.) שעד שלשים אמה יכול לעמוד כותל בעובי אמה אחת. ובפרט שיש שם שלש תקרות המסייעים לכתלים כמבואר בגמרא (בבא בתרא ג.).

ואמנם הכותל הפנימי הראשון, שהוא הכותל שבין התא הנקרא 'כותל ההיכל' אל ההיכל, כותל זה לבדו היה עב יותר, מכיוון שהוא בגובה מאה אמה. ולכן היה לו מידה יותר רחבה כמבואר במשנה.

ופשוט שגם בכותל זה לא היה שום גירעון מהעובי כלל, כפי שלא היה בשום כותל לפי שיטת הרמב"ם. ולמשל אם היה בעובי שלש אמות, היה בעובי זה של שלש אמות בכל גובה מאה אמה.

חשבון י"ח אמה של גובה כל התאים יחד: נראה שגובה כל תא הוא חמש אמה, כמו שכתוב במלכים (א' ו') 'וַיִּבְנֶן אֶת הַיְצִיעַ עַל כָּל הַבַּיִת חֲמֵשׁ אַמּוֹת קוֹמָתוֹ'. ואם נפרש שכאן הכוונה בתיבת 'ציע' הוא תא, הרי שגובה התאים בבית ראשון הוא חמש אמות, חוץ מהתקרות. ומסתמא כן היה גם בבית שני.

❖ היכל עולמים ❖

בענין עובי גג התאים: מכיוון שבמשנה במידות מוזכר הלשון 'תקרה' לגג התאים, ובמקום אחר כשמוזכר במשנה הלשון 'תקרה' [לגבי גג ההיכל והעליה של ההיכל (מידות ד ו)] כתוב שזה עובי אמה. ולכן נראה שגם כאן, גג התאים הוא עובי אמה [אולם אין זה מוכרח. ויש שכתב שעובי גג התא הוא שני אמות, אמה תקרה ואמה מעזיבה].

ובספר 'בית השם' להגאון רבי מיכל שטרן שליט"א, כתב בהקדמה לפרק ד', דעובי גג התאים הוא אמה אחת. ובמילואים בסוף כתב, וז"ל: אמנם לא כתוב להדיא במפרשים שגגות התאים היה עוביים אמה אחת, אך אפשר ללמוד מהא דאיתא ב'תבנית היכל' דגובה החלל של קומת התאים התחתונה היה חמש אמות, ובהכרח איפה דהגג של קומת התאים הזו היה בעובי של אמה אחת, שהרי קומת התאים התחתונה עמדה כולה [עם הגג שלה] כנגד האוטם, והאוטם היה גבהו שש אמות. ומזה אפשר ללמוד לב' הקומות העליונות שגם עובי הגג שלהן היה בעובי של אמה אחת [מה שכתב שקומת התאים התחתונה עמדה כנגד האוטם, זה לשיטתיה, וכפי דעת התוספות יום טוב בשיטת הרמב"ם. אמנם לדעת המרכבת המשנה בשיטת הרמב"ם אינו כן, וכמו שכבר הארכנו בזה במ"א].

ביאור הפסוק לפי שיטת הרמב"ם: הרמב"ם (פירוש המשניות) מבאר את הפסוק (מלכים א' ו' ו) 'כי מגרעות נתן לבית סביב חוצה, לבלתי אחוז בקירות הבית', שונה לגמרי משיטת רש"י, ומבארו על ענין אחר לגמרי, והוא: שמחוץ לבית, דהיינו מחוץ להיכל הנקרא קודש, עשו 'מגרעות' שהם יציעים. דהיינו שעשו ג' מרפסות אחת מעל השני, וכל אחת בולטת לחוץ יותר מהתחתונה. דהיינו, התחתונה בולטת לחוץ חמש אמות [ועליה שורה נוספת בולטת יותר הנקרא 'רובד'], והאמצעית בולטת לחוץ שש אמות [ועליה שורה נוספת בולטת יותר הנקרא 'רובד'], והעליונה בולטת לחוץ שבע אמות. וכל אחת בולטת לחוץ יותר ממה שהתחתונה בולטת.

כזה:

## ❖ היכל עולמים ❖



והטעם שצריכים לעשות את היציעים הללו, מבאר הפסוק 'לבלתי אחוז בקירות הבית', דהיינו, כדי שלא יוכלו להאחז ולטפס על קירות הבית.

וכאשר יש יציעים כאלו, שכל אחד שיותר גבוה בולט לחוץ יותר, ודאי שאי אפשר לטפס על כותלי הבית, כי מיד יפול.

ומקום היציעים הם 'לבית סביב חוצה', דהיינו סביב לבית, מבחוץ. דהיינו מחוץ לכותל החיצוני של ההיכל הנקרא 'קודש'. והנה ביאר הרמב"ם (הלכות בית הבחירה) שלהיכל יש שישה כתלים, והמקומות הפנויים בין כותל לכותל הם הנקראים 'תאים'. ולכן מחוץ לכותל האחרון של הקודש שם הוא מקום היציעים. והמקום הזה הוא מחוץ לתא הנקרא כותל המסיבה.

אמנם היציעים בדרום ובצפון הם בתוך האולם, כי היציעים צריכים להיות מחוץ לכותלי הבית, שהוא ההיכל, שהוא הנקרא קודש. אבל לא מחוץ לאולם. ולכן היציעים הם בתוך האולם.

ובזה נתבאר היטב הפסוק שזה צריך להיות דוקא סביב מחוץ לבית.

❖ היכל עולמים ❖

שאלה ו': אם הרמב"ם גזר אומר ויקם לו כל זה, כהקשותו על עובי כותל הבית המופלג, הנה ישאל השואל ולמה במזרח דלדברי הכל היה כותל ההיכל עב ו' אמות יהיה כן, ובשאר הרוחות חלול. ולמה לא עשו גם בכותל ההיכל במזרח תאים בצפון ודרום. ובבית עתיד כפי מצאנו שיהיו ב' כתלים עבים במערב לפירושו גם כן, ומה נשתנו אלו מאלו.

תשובה ו': תשובה אופן א': לשיטת רבי יהודה (מדות ד ב) ודאי שהיה גם במזרח חלול. וכפי שביאר הרמב"ם בצירוף בכת"ק.

תשובה אופן ב': גם לשיטת תנא קמא, שאת שיטה זו פסק הרמב"ם להלכה, יש אומרים (דרך חכמה ועוד) שהכותל בצד מזרח גם כן חלול.

תשובה אופן ג': גם אם נאמר שהכותל במזרח אינו חלול [כן משמע מלשון הרמב"ם (הלכות בית הבחירה ד ד)], יש טעם ששם יהיה כותל עבה. שהרי כותל עב כזה בגובה מאה אמה, הוא כמו עמודי יסודות, והוא עוזר מאוד שיעמוד הבנין יציב. ובפרט שאר הכתלים אינם עבים כל כך, על כן בודאי יש תועלת רבה שיהיו גם קצת כתלים עבים, כדי שיעמוד יציב.

תשובה אופן ד': מכל מקום, הלא כל הבית והתאים והצורות והחדרים וכל פרטי הפרטים הכל בכתב מיד ה', ובכל פרט ופרט תלויים סודות נוראים נעלמים, שצריך להיות דווקא כך.

שאלה ז': דאמרינן ביחזקאל (מא ו) 'להיות אחוזים ולא יהיו אחוזים בקירות הבית', וכן בבנין של שלמה ככתוב 'מגרעות נתן לבית סביב חוצה לבלתי אחוז בקירות הבית', וענין זה הוא כי לבלתי אחוז בקירות הבית יעשו מגרעות בכותלים לסמוך על בליטתן מלמטה קורות התאים. וכאשר נפרש לקמן בס"ד. ולדברי הרמב"ם ז"ל אם זה נאמר על כל התאים, כאשר חשב בעל תוספות יום טוב, יהיה מן הנמנע. שאם בכותל התא שהוא חמש אמות, מלבד החלול שבו יחסר מן הכותל מכאן ומכאן שלש פעמים, החלול לא ישאר פרסה. דבר מבואר.

תשובה ז': על מה שהקשה מהפסוק במלכים 'מגרעות נתן לבית סביב חוצה, לבלתי אחוז בקירות הבית', כבר השבנו ונתבאר בתשובה הקודמת. שהרמב"ם מפרש פסוק זה באופן אחר, ולא כפי שיטת רש"י. ואם כן אין שום מגרעות בכותלים, ולא נחסר שום דבר מהכותלים. ויעמדו על מכונם, לא ימוטו לעולם.

## ❖ היכל עולמים ❖

ועל מה שהקשה מהפסוק ביחזקאל (מא ו) 'להיות אחוזים ולא יהיו אחוזים בקירות הבית', גם בזה לא יוקשה, מפני כמה טעמים: א. יתכן שהרמב"ם יבאר פסוק זה כפי שביאר את הפסוק במלכים, שכוונת פסוק זה על ענין אחר ולא על גגות התאים. ב. בלאו הכי, הלא רבינו המלבי"ם אשר במלכים בבית המקדש הראשון פירש כפי שיטת רש"י, מכל מקום ביחזקאל כתב, שאף על פי שבבית ראשון [וכן בבית שני] היו המגרעות כפי שנתבאר שם לפי שיטת רש"י, מכל מקום ביחזקאל בבית המקדש השלישי הרי הם באופן אחר, ובזאת מבאר את הפסוק 'להיות אחוזים ולא יהיו אחוזים בקירות הבית', בענין אחר.

העולה מזה שאף המלבי"ם אשר מפרש את ענין המגרעות לפי רש"י, מכל מקום ביחזקאל מבאר את הפסוק באופן אחר. קל וחומר שלשיטת הרמב"ם שהמגרעות גם במלכים הם ענין אחר, בודאי שגם ביחזקאל הם ענין אחר, ובטלה קושיא מעיקרא.

וז"ל המלבי"ם שמפרש את הפסוק 'וּבָאוֹת בְּקִיר הַבַּיִת לְצַלְעוֹת סְבִיב סְבִיב לְהִיֹּת אֲחוּזִים וְלֹא יִהְיוּ אֲחוּזִים בְּקִיר הַבַּיִת': ובאות בקיר אשר לבית לצלעות להיות אחוזים ר"ל מפני שבבית אשר בנה שלמה כתיב כי מגרעות נתן לבית סביב לבלתי אחוז בקירות בית, שכדי שלא יצטרך לעשות נקבים בקיר הבית להניח בה ראשי קורות של הצלעות, היה מוכרח לכנוס כותל ההיכל אמה מלמעלה, ועוד אמה על היציע התיכונה, בבית שלישי לא יהיה כן, כי לא יניח ראשי קורות הצלעות לרחבם אלא לארכם, על הקירות שבין צלע לצלע, שיתבאר לקמן שכל צלע היה ארכו י"ב אמה ורוחב הקיר שבין צלע לצלע חמש אמות והיה ארך הקורות י"ז אמה נתונים מקיר צלע זו לקיר צלע שכנגדו בארך. וז"ש ובאות להיות אחוזים בקיר אשר לבית לצלעות, ר"ל בקיר שבין הבית ובין הצלעות [שקיר שבין צלע לצלע היה ראשו אחד דבוק לבית וראשו אחד דבוק בצלעות החיצוניות, ולכן קראו קיר אשר לבית לצלעות ר"ל שדבוק בשניהם משני צדדיו] בקירות האלה באו להיות אחוזים והונחו בארך כדי שלא יהיו אחוזים בקיר הבית שאם יונחו ברוחב יהיו אחוזים בקיר הבית, ומבואר שזה היה דוקא בצלעות הפנימיים הקרובים לבית, אבל בצלעות החיצוניים הונחו ראשי קורות ברוחב מקיר החיצון לקיר המונח בין ארך הצלעות, ועז"א בקיר אשר לבית לצלעות, לדייק שהיה זה רק בקירות הדבוקים בצד אחד אל הבית. ע"כ.

שאלה ח': אם יענו שפסוק 'להיות אחוזים' נאמר דוקא על הגוזזטראות שהיו מחוץ, אף אתה פתח לו, שכבר נאמר אחוזים בקיר הבית, דמשמע דבקיר ההיכל היו המגרעות ולא בכותל המסיבה, וכמו שדייק ר"י ביומא ולומר דבית שם כולל, הוא בדותא היא, וראיה מפסוק 'וראיתי לבית גובה וכו'" דאין לומר דבתאים נמי משתעי סתם. ועוד דאם כן נבעו למעבד

❖ היכל עולמים ❖

המגרעות בכולהו, בכותל ההיכל ובכל כותלי התאים, אם שם כולל הוא לכל המקדש. ומאי חזית 'לבלתי אחוז' בקירות המסיבה לבדו ולא באחריני. ולא בהיכל גופיה, דאקרי בית לכולי עלמא.

תשובה ח': תשובה זו כוללת כמה עניינים: א. את הפסוק 'להיות אחוזים' יתכן שהרמב"ם מפרש כמו המלבי"ם. או שמפרש באופן אחר, ועוד חזון למועד בעוה"ת.

ב. כבר נתבאר שאין שום גירעון באף אחד מהכתלים. לא בפנים ולא בחוץ.

ג. גם אם נאמר שהרמב"ם יבאר שפסוק זה מדובר על הגזוזטאות שמחוץ לכותל המסיבה, הנה אין קשה שהרי כבר נתבאר שמקום היציעים הם 'לבית סביב חוצה', דהיינו סביב לבית, מבחוץ. דהיינו מחוץ לכותל החיצוני של ההיכל הנקרא 'קודש'. והנה ביאר הרמב"ם (הלכות בית הבחירה ד ה) שלהיכל יש שישה כתלים, והמקומות הפנויים בין כותל לכותל הם הנקראים 'תאים'. ולכן מחוץ לכותל האחרון של הקודש שם הוא מקום היציעים. והמקום הזה הוא מחוץ לתא הנקרא כותל המסיבה. היציעים בדרום ובצפון הם בתוך האולם, כי היציעים צריכים להיות מחוץ לכותל הבית, שהוא ההיכל, שהוא הנקרא קודש. אבל לא מחוץ לאולם. ולכן היציעים הם בתוך האולם. ובוה נתבאר היטב הפסוק שזה צריך להיות דוקא סביב מחוץ לבית.

ויתכן דכפי ביאור הפסוקים במלכים, כן יבאר הרמב"ם גם את הפסוקים ביחזקאל. אמנם אינו מוכרח, ויתכן שיבאר הרמב"ם את הפסוקים כמו המלבי"ם, או שיבאר באופן אחר. ובאיזה אופן שיהיה לא יוקשה.

הכתלים והתאים אינם ענין נפרד, אלא התאים הם כאן חלק מהבית, כפי שמדויק מלשון הרמב"ם, שהתאים הם בתוך 'כתלי הקודש'. שהם כולם ממש כתלי ההיכל. וזה ממש שיש להיכל הרבה כתלים זה לפנים מזה, וכולם הם כתליו, ואינם דבר נפרד ממנו.

אמנם לא כל העיתים שוות, ויש פעמים שהכוונה 'בית' או 'היכל' הוא רק לחלק מסויים, וכפי שרואים בנביאים ובדברי חז"ל, שלעיתים נקרא רק ההיכל עצמו שבו המנורה והשולחן וכו' בשם 'היכל' או בשם 'בית'. ולעיתים נקרא כל הבנין בשם 'היכל' או 'בית'. ולעיתים נקרא כל בית המקדש בשם 'היכל' או 'בית'. ובוה לא יוקשו הפסוקים, שלעיתים אפשר לקרוא רק לחלק אחד בשם 'בית' ולעיתים אפשר לקרוא להכל יחד בשם 'בית'.



## ❖ היכל עולמים ❖

שאלה ט': טעם למגרעות הללו הוא דלאו נוי לקיר ההיכל לנקוב חורין בכתלו כפירוש רש"י, או דלמא כדי שלא ירקבו ראשי הקורות כפירוש התוספות. והנה לשני פירושים למה יעשו המגרעות לדברי הרמב"ם בכותל המסיבה ולא בכותל ההיכל. הכי השתא בכותל ההיכל לא איכפת לן, ובכותל המסיבה איכפת לן. וכו'.

תשובה ט': כבר נתבאר שלהרמב"ם המגרעות לא כפירוש רש"י ולא כפירוש תוס', אלא הם הגזוזטראות כפי שיטת הרמב"ם.

ומקומם דווקא מחוץ לתא הנקרא כותל המסיבה, ולא במקום אחר, כפי שנתבאר.

שאלה י': אם 'לבלתי אחוז בקירות הבית' נאמר על הגזוזטראות שקורותם לא היו נתחבים בכותל המסיבה החיצון, או בכותל האולם, אלא עשו בהם המגרעות, ואני אעמיק שאלה, היכן מונחות, ואיככה עומדות באויר, שהרי באמצע הכותל אמר שהיו מתחילין הגזוזטראות, ואם לא יתחבו ראשי הקורות בכותל באיזה אופן, אם היתה מונחת הקורה על הכניסה לבד והראש השני האויר כמשפט הגזוזטראות לא תעמוד בלי ספק. וכו'.

תשובה י': לפי שיטת הרמב"ם היציעים הם גזוזטראות שמחוץ לכותל המסיבה. ולפי שיטת הרמב"ם הלא אינו סובר כלל את הענין שצריכים לגרוע מעובי הכותל כדי להניח שם את הקורות. אלא לשיטת הרמב"ם בונים את הגזוזטראות כמו כל בניה רגילה, וכמו כל מרפסת וגזוזטרא היוצאת מהקיר, והראש השני באמת באויר, וחזקה לא תימוט ולא תיפול.

שאלה י"א: שלא ראינו טעם לאלה הגזוזטראות ולמה ישרתו.

תשובה י"א: הטעם להם הוא כפי שנתבאר לעיל 'לבלתי אחוז בקירות הבית', דהיינו שלא יוכלו להאחז ולטפס על כתלי הבית.

ומלבד זאת, הרי הכל בכתב מיד ה', כל הבית והתאים והצורות והחדרים וכל פרטי הפרטים הכל בכתב מיד ה', ובכל פרט ופרט תלויים סודות נוראים נעלמים, שצריך להיות דווקא כך.

ואולי יתכן לבאר עוד בסוד הדבר, שהרי כבר ביארנו שהתאים הם בסוד שלשה עולמות ב"ע, ובכל עולם חמישה פרצופים. ואפשר עוד לבאר שההיכל וקוד הקדשים הוא בחינת אצילות וא"ק, ובתוכם מתלבש א"ס ב"ה.

❖ היכל עולמים ❖

נמצא שהיכל והתאים הם בחינת קומה שלימה, שכל קומה שלימה כולל עולמות א"ק ואבי"ע. והם בחינת נפש רוח נשמה חיה יחידה.

והנה על בחינת הקומה נרנח"י יש בחינת מלבוש בחינת אור מקיף. המגן מפני החיצונים. ויתכן לבאר שהוא סוד בחינת האולם, שהוא כעין מלבוש סביב כל הבית משלש רוחות, מזרח צפון ודרום [אמנם במערב לא מתגלה שם בחינת לבוש, כי שם הוא בחינת פנים, שהשכינה במערב, ובבחינת פנים אין לקליפות שום אחיזה, וכדונג נמסים מגודל הארת הפנים, ולכן אין צריך להתגלות שם בחינת הלבוש. או אפשר לבאר בהיפך, שמבואר במשנה 'והיכל צר מאחריו ורחב מלפניו', נמצא שבמערב הוא בחינת אחר, ולכן שם נמצאים הגזוזטאות של 'התחתונה חמש וכו' בלי לבוש, כי אין שם את האולם. והטעם הוא מכיוון שבאחור יש אחיזת החיצונים, לכן צריך להיות דוקא שם גילוי גדול של המגרעות שהם גורעים ומכלים את הקליפות, לבלתי אחזו בקירות הבית, שלא יהיה להם שום אחיזה בקדושה. כל זה בדרך אפשר בלבד].

והנה בין הקומה למלבוש, שם מתאחזים החיצונים. ו'מבשרי אחזה אלוה' סימן לדבר שבין האדם שהוא כלול מנרנח"י אל הבגדים שהם בחינת אר המקיף, שם ביניהם נאחזים הכינים, שהם בחינת קליפות.

ולזה בין התאים שהם בחינת כל העולמות, נרנח"י, אל האולם שהוא בחינת אור המקיף המלביש על הנרנח"י, היה צריך לעשות שם ביניהם את הגזוזטאות, שעליהם מפורש בפסוק 'לבלתי אחזו בקירות הבית', שעל ידי זה אין לחיצונים שום אחיזה, ואינם יכולים לגשת אל הקודש. ולא יהיה לחיצונים שום יניקה ואחיזה, וכל הרשעה כולה כעשן תכלה.

איתא בכתבי האריז"ל (מבוא שערים שער ו חלק ב פרק ג) וז"ל: וכבר ידעת כי עתיק תוך אריך כו' וז"א תוך נוקבא וכל זה בבחי' אור פנימי, ועל אור פנימי הזה שהוא בחי' עצמות וכלים ביחד הנה עליו סובב זה המלבוש של החשמ"ל הנזכר על הנקבה דו"א, שהיא כנגד החזה דו"א משם ולמטה ומן החזה ולמעלה החשמ"ל עצמו מלבישו, ונמצא כי בו מלובשים זו"ן, ועל החשמ"ל והלבוש הזה יש שם מקום פנוי ושם מקום מעמד הקליפות בכל עולם ועולם, ועל הקליפות מקיף אור המקיף של כל הבחי', כיצד אור מקיף של הנוקבא מקיף על החיצונים ומקיף דו"א על מקיף דנוקבא וכן עד מקיף דאריך כו' כנודע. ע"כ.

כתב הרש"ש זיע"א (נהר שלום דף יב:) וז"ל: בכל עת שנמשך צלם דמוחין לז"א הוא נמשך כלול מה' בחינת נרנח"י דנפש ורוח ודנשמה ודחיה ודיחידה והוא נמשך מלובש בה' בחי' כלים דאו"א שהם עור בשר וגידים ועצמות ומוח שבעצמות והם כתר וחכמה ובינה וז"ק ומל' דפרצוף ההוא דאו"א המתייחס אל הצלם דמוחין ההם כפי המצוה והעת ההיא. והנה הנרנח"י דיחידה המלובש במוח שבעצמות דאו"א נמשך ומתלבש תוך פרצוף הכתר שהוא

## ❖ היכל עולמים ❖

המוח שבעצמות דפרצוף ההוא דז"א הראוי והמתייחס למוחין ההם. והגרנח"י דחיה המלוכש בעצמות דאו"א נמשך ומתלבש בפרצוף החכמה שהוא העצמות דפרצוף ההוא דז"א. והגרנח"י דנשמה המלוכש בגידים דאו"א נמשך ומתלבש תוך פרצוף הבינה שהוא הגידים דפרצוף ההוא דז"א. והגרנח"י דרוח המלוכש בבשר דאו"א נמשך ומתלבש תוך פרצוף הו"ק שהוא הבשר דפרצוף ההוא דז"א והגרנח"י דנפש המלוכש בעור דאו"א מהראוי היה שימשך ויתלבש בפרצוף המלכות שהוא העור דפרצוף ההוא דז"א אבל לא כן הוא אלא שהוא נמשך מחוץ לפרצוף המלכות הוא העור דפרצוף ההוא דז"א סובב ומקיף עליו כולו מכל צדדיו ומתחת רגליו והוא בחי' הצפוניים ונעשה עור ע"ג עור והוא להפסיק בין עור דז"א לקלי' נוגה שלא תתאחו בו ולכן הושם העור ההוא דבינה ביניהם כנשר יעיר קינו ונק' חשמל אבל אינו חשמל ממש אלא כעין החשמל ואינו מכלל המלוכשים שהם המקיפים עליו מבחוץ והם חוץ מגופו אבל זה העור הוא נחשב מכלל גופא דז"א אבל המלוכשים הם אורות מקיפים הנמשכים ג"כ עם הצלם דמוחין הנז"ל [הנמשך לז"א בכל עת שנמשכים לו מוחין והם דוגמת הצלם הנזכר] שנמשך ונתלבש תוך ה' בחינת עב"ג ע"מ הנז"ל דגופא דז"א כך דוגמתו ממש נמשך צלם דמוחין מקיפים כלול מה' בחי' גרנח"י מקיפים עליו מבחוץ ה' מקיפים כל מקיף כלול מגרנח"י וכולם הם נק' בחינת אור מקיף דיושר דז"א ועליהם יסובבו העיגולים דז"א וגם הצלם דמוחין המקיפים ההם הם וגם הם נמשכים מלוכשים תוך ה' בחי' כלים דמקיפים שהם המלוכשים דאו"א ונמשכים ומתלבשים תוך חמשה בחי' כלים דמקיפים דלבושים דז"א ע"ד הנז"ל בצלם דמוחין הפנימיים וכן עד"ז בכל צלם דמוחין הנמשך לזו"ן בכל עת וכן בפרטי פרטות דפרצופי אבי"ע. ע"כ.

עוד אפשר לבאר שעשו בבית המקדש את הגזוזטראות שהם עשויים כדי לכלות את הקליפות שלא יהיה להם שום אחיזה, הוא מכיוון שבית המקדש הוא היסוד לכל העולם, וממנו נמשך כל השפעות טובות לכל העולם, ולכן צריך שיהיה שם ענין של לכלות את הקלי' כדי שמשם יצא הענין של כילוי הקליפות בכל העולם.

וכמו שכבר נתבאר לגבי ה'כליא עורב'. שהרי מבית המקדש יוצא ההשפעה לכל העולם, בכל העניינים. והנה העורב הוא עוף שחור אכזרי, ובו מרומזים שונאי ישראל. ועל כן עשו על גג בית המקדש את הכליא עורב שהוא כמו חרב, שהוא מכלה את העורבים, כי מכאן יוצא הענין של החרב לכלות ולהרוג את שונאי ישראל. ועל כן הוא בגובה אמה לחיזוק הענין, לכלות ולאבד את שונאי ישראל.

וענין זה שייך גם בגזוזטראות, שהם 'לבלתי אחזו בקירות הבית', כדי לכלות ולאבד את הקלי' ושונאי ישראל בכל העולם, ולא יתאחו בקדושה. וכל הרשעה כולה כעשן תכלה כי

❖ היכל עולמים ❖

תעביר ממשלת זדון מן הארץ. ואז נזכה לותמלוך אתה הוא ה' אלהינו מהרה לבדך על כל מעשיך, בבנין בית קדשינו ותפארתינו במהרה בימינו אמן.

שאלה י"ב: איככה נקיים 'התחתונה ה' ורובד ו' וכו' שבמסכת מדות. וכי תימה על הגוזזטראות הלא תראה דקאי מתניתין אמאי דסליק מיניה. דכי סיים בתאים, אמר 'התחתונה וכו'', ואם על היציעים קאמר, לא היה מחבר הסיפור אלא היה אומר 'יציעים היו חוץ לכותל הבית וכו'' וקל להבין.

תשובה י"ב: ודאי 'התחתונה חמש ורובד שש וכו'' מדברת על הגוזזטראות.

הלא זוהי משנה נפרדת, היא משנה ד'. ואין שום סיבה שיהיה המשך מהמשנה הקודמת משנה ג'. הרי יש אלפי רבבות משניות שמתחילים ענין חדש, שלא מהמשנה הקודמת. ואין הסיפור מחובר.

מלשון הענין במשנה מובן שמדבר על ענין חדש, ומובן שמדבר על דבר שהוא התחתון חמש, ויש לו רובד שש, והתיכונה שש והרובד שמעליה שבע. ומלשון הדברים מובן שמדובר על גוזזטראות.

וכן מפורש בהמשך המשנה שמדבר על היציעים, שהרי כתוב 'שנאמר היציע התחתונה וכו'', וגם מזה מובן שמשנה זו מדברת על היציעים שהם הגוזזטראות ולא על התאים.

הנה שאלה זו ששאל הרב המקשה, היא תקשה למי שלמד כשיטת רש"י ותוס', ולאחר שהדברים ברורים אצלו יבוא ללמוד את שיטת הרמב"ם, יקשה לו, מכיוון שמנסה לדמות את שיטת הרמב"ם לשיטת רש"י ותוס'. אך אם יבוא כדף חלק שעדיין לא למד את שיטת רש"י ותוס', יבין פשוט וברור שהדברים ברורים בפשיטות כשיטת הרמב"ם, כמו שנתבאר.

שאלה י"ג: אם בכותל המסיבה אשר חמש אמות עביו היו אלו היציעים כשנעשה חלול בתוכו להיות בו תא אחד כמאמרם ז"ל, ונאמר שיהיה לפחות אמה אחת רחב, ישארו מן הכותל ארבע אמות לשני הכתלים. ואם בכותל החיצון תעשה ג' מגרעות וכל מגרעת אמה אחת כאשר דברו, צריך שלפחות יהיה ארבע אמות, כדי שמלבד המגרעות ישאר כותל אמה שלא נצטרך לגרוע עוד ממנו, ובמה נפרנס הכותל השני. ומה גם ג' המגרעות שבכותל שני לדברי האומר שבכל הכותלים היו המגרעות, ואף שיהיו לפי אומד הבנין מכל מקום בחיצון לא הוי בציר מאמה לכל מגרעת, למלאות דבר ה' ככתוב 'היציע התחתונה וכו''. ומתניתין

## ❖ היכל עולמים ❖

דמדות ד'התחתונה ה' ורובד ו' וכו' שהן הן הגזוזטראות לדברי הרמב"ם ז"ל, ונוסף גם הוא שיהיה התא רחב אמה וארכו שמונים.

תשובה י"ג: כבר נתבאר שלשיטת הרמב"ם לא נגרע שום דבר מהכתלים.

התא הנקרא 'כותל המסיבה' חללו הוא שלש אמות בכל גבהו, וכל אחד מכתליו בעובי אמה אחת בכל גבהו, וארכו אכן פ"ד אמה [עם הכתלים במזרח ובמערב], כמדובר שכן הוא בכוונה גמורה והכל בכתב מלא רזין דרזין.

ומחוצה לו יש שלש גזוזטראות, כל אחד בולט יותר מהגזוזטרא שתחתיו, והם בנויים בבניה רגילה, בלי שום גרעון משום כותל, כמדובר.

שאלה י"ד: על הראשונים היינו מצטערים, ונוסף עליהם שגם על כותל האולם היו יציעים סביב. והביא ראיה בעל 'כסף משנה' פרק ד' מהלכות בית הבחירה, מדאמרינן פרק ג' דמדות 'אמה אמה ורובד ג' וכו'." והם הם דברי הרמב"ם ז"ל בפירושו לפרק ג' דמדות. לפי שהוא מחלק המשנה לחצאין, כמו שהבאנו בסימן מ"א, וסובר דהאי 'אמה אמה ורובד ד' וכו' לאו במעלות מיירי, אלא בכותל האולם שהיו סובבים אותו גזוזטראות. ורצה לומר 'אמה אמה ורובד ג' שכותל האולם היה חלק אמה, ואחר כך גזוזטרא בולטת שלש אמות גבהה, והעליונה ד' אמות גבהה. ובשיטתו הלך בפרק ד' נמי, גבי התחתונה ה' ורובד ו' מפרש על היציעים שסביבות ההיכל. ואף אמנם תקשה לי ממתניתין דפרק ב' דמדות דקתני 'כל המעלות היו חצי אמה חוץ משל אולם', אלמא סיפא דמתניתין 'אמה אמה ורובד ג' ארישא קאי, דהיינו אמעלות האולם ולא אגזוזטראות. ועוד דוחק עצום לפרש דמתניתין לצדדין [לחצאין] קתני כפירושו, מעיקרא במעלות והדר בגזוזטראות.

תשובה י"ד: נראה שהרמב"ם ביאר משנה זו של 'אמה אמה ורובד שלש', שמדובר שיש רובדים בכתלי האולם, לפי הגמרא בבבא בתרא (ד. ובסוכה נא:), שבנו את כתלי בנין בית המקדש בצורה של שורה נכנסת ושורה יוצאת, והמראה הוא כמו גלי הים. ונראה שכאן ביאר הרמב"ם את המשנה לפי דברי הגמרא האלו.

יתכן שהרובדים של האולם הם ליופי, ומראיתם כגלי הים, כפי שנתבאר בגמרא שבית המקדש נבנה באבן שיש צבוע ירוק דהיינו צהוב, וכן בשיש לבן. ויש אומרים, שבנין בית המקדש נבנה באבן שיש צבוע ירוק דהיינו צהוב, ושיש צבוע כחול, ושיש לבן. בבניית בית המקדש בנו את אבני השיש בצורה של שורה של אבנים נכנסת ושורה של אבנים יוצאת, כך לכל גובה הבנין. רצה לצפות את כל הבנין גם מבחוץ בזהב, אמרו לו חכמים,

❖ היכל עולמים ❖

תשאיר את זה כך ואל תצפה בזהב, כי כך זה יותר טוב, משום שנראה כמו גלי הים. כי האבנים הם בכמה צבעים, ושורה נכנסת ושורה יוצאת, וכאשר מסתכלים העיניים משוטטות, ונראה כמו שזה גלי הים שנעים ונדים. ונשאר באופן מפואר ונאה זה, ולא ציפה לא בסיד ולא בזהב.

גם הרובדים של האולם הם 'הכל בכתב מיד ה'. מעוטרים ברזין דרזין.

ומה שכתוב במשנה (ב ג) 'כל המעלות שהיו שם, רום מעלה חצי אמה, ושלחה חצי אמה, חוץ משל אולם'. נמצא שיש שינוי במעלות האולם משאר המעלות. ומהו השינוי הזה.

הנה כבר נתבאר הענין. שהגירסא בכת"ק הרמב"ם על מעלות האולם, במשנה להלן (ג ו) הוא, 'שתים עשרה מעלות היו שם, רום מעלה חצי אמה, ושלחה אמה'. דהיינו ששתים עשרה המעלות לאולם, כל אחת מהם שלחה אמה. וזה הוא השינוי משאר כל המדרגות ששלחה רק חצי אמה.

והנה גם אין זה קשה שהמשנה לחצאין, שהרי זה הוא הסדר. שלאחר שסיימה המשנה לבאר את בית המטבחים, בפרק ג' משנה ה', ממשיכה המשנה במשנה ו' לבאר את מקום הכיור. ואח"כ באותה משנה, לבאר את שתים עשרה המעלות. ואח"כ את כותל האולם מבחוץ. ואח"כ במשנה ז' את פתח האולם. נמצא שכך הוא הסדר הנכון והישר.

ובמשנה נתבארו כמה עניינים, ענין הכיור, ועוד, לפי הסדר.

שאלה ט"ז: לא ידענו למה הגוזזטראות שעל האולם קצרות מגוזזטראות שבכותל המסיבה. ומה נשתנו אלו מאלו. ויותר היה מן הראוי שגוזזטראות האולם יגדלו במדתם על גוזזטראות המסיבה.

תשובה ט"ז: הנה הטעם לגוזזטראות שונה אלו מאלו. כי הגוזזטראות שבאולם, הם נראים כמו גלי הים, ולזה צריך גוזזטראות שאינם בולטים מידי הרבה. אך הגוזזטראות שמחוץ לכותל המסיבה, הם כדי שלא יולו לטפס על הכתלים, ולזה צריך גוזזטראות רחבות יותר, כדי שיהיה יותר ויותר קשה לטפס.

ומלבד זאת הרי הכל בכתב מיד ה', ואין כאן מקום לשאול מדוע כך או כך, כמו שלא שאלנו גם על עוד הרבה דברים, וכן גם לפי שיטת רש"י לא שאלנו מדוע צורת התאים או המדרגות כפי שיטתו. ויהי רצון שיתגלו לנו טעמי כל דבר ודבר, והסודות הנוראים שבכל פרט ופרט, במהרה בימינו אמן.

## ❖ היכל עולמים ❖

שאלה ט"ז: הרמב"ם ז"ל סבר היציע לאו תא אלא גזוזטרא. ולכך פירש דהווי חוץ לכותל המסיבה. ואמנם קשה עד מאד, דברישי 'המוכר את הבית' בהדיא תאני רב יוסף 'שלש שמות יש לו, יציע, צלע, ותא'. ומוכח התם דתאים הללו דבמתניתין דמדות היינו צלעות דיחזקאל, ויציעים דשלמה, ואידי ואידי חדא הוא.

תשובה ט"ז: בגמרא (בבא בתרא סא.) כתוב שיש לו שלשה שמות, יציע, צלע, תא. ולכאורה יוקשה. מתרץ המרכבת המשנה (הלכות בית הבחירה ד ט, והובא בדרך חכמה), שהגמרא מבארת שבלשון הקודש 'יציע' הוא כמו 'תא', אבל לא שבבית המקדש התאים והיציעים הם אותו דבר.

איתא בספר מכון שבתך: הנה באמת יש להתבונן דאף שיציע יש לו שלשה שמות כדברי הגמ' בבבא בתרא (סא.) שהם יציע תא וצלע, מכל מקום בהא גופא יש להתבונן מה המשמעות של כל שם ושם, דהרי ידוע שגם בשמות נרדפין יש לכל כינוי וכינוי את המשמעות הפרטית שלו. והרי המלבי"ם יסד את כל פירושו על הנ"ך עם יסוד זה. ולא עוד אלא שהלא דבר הוא דבמשנה, נקטה לשון תאים במשנה ג'. ובד' הלשון יציע, וכן בפסוקים במלכים כתיב יציע, וביחזקאל תא. ומה שורש שינוי הלשונות. ובאמת מכאן הבין הרמב"ם שהם שני דברים, וכמו שנרחיב להלן בעו"ה, אלא שיציע היינו חדר קטן העומד בצידו של בית אפשר לקראו בג' שמות, דהעומד בתוך הבית הרי רואה את החדר הקטן שבצד, כאילו הוא מצע הנפרס מהבית אל החוץ ולכן שמו יציע. ואילו העומד בתוך החדר הקטן בעצמו, ראוי לו לקראו תא, דהיינו חדר קטן וצנוע, ואילו העומד מן הצד בחוץ ורואה מהצד את החדר הקטן ראוי לו לקראו צלע שפירושו צד, כי החדר הקטן הזה הוא בסך הכל צד. ונמצא שיש ג' שמות, אבל כל שם מבטא ניגון ומשמעות אחרת. וכו'.

במשנה ד' מיירי מהיציעים, וזה מיירי בפסוק במלכים. ומה שכתוב בבבא בתרא ששלש שמות יש ליציע, זה כי היציע של 'המוכר את הבית' (בבא בתרא סא.) הינו חדר קטן כלומר תא הנמצא בצד הבית ולכן שמו יציע, כי נפרס כמצע מהבית, והוא בצידו, ועל כן נקרא צלע. אבל במקדש היו התא והיציע שני דברים שונים, לפי שיטת הרמב"ם.

שאלה י"ז: הא דתנן בפרק ד' מדות, 'וג' פתחים היו לכל אחד ואחד, אחד לתא מן הימין, ואחד לתא מן השמאל, ואחד לתא שעל גביו וכו'.' לפירוש רש"י ז"ל אתי שפיר. דלדידיה נפרנס שלשה פתחים, אחד מן הימין אחד מן השמאל ואחד על גביו. אלא להרמב"ם ז"ל כל

❖ היכל עולמים ❖

הצלעות שבצד ההיכל ושכלפי חוץ, לא יהיו להן אלא שני פתחים, ומאן לימא לן דהאי שלשה פתחים לא לכולהו קאמר, דהרי חד תא לחודיה דהוו ליה חמשה פתחים דהיינו התא שבקרן מזרחי צפוני קחשיב ליה מתניתין בהדיא, ואי שוו באינך בעי תרתי לחודיהו הוה למתניתין למיתניהו בהדיא, וכל שכן הכא דרובם לא יהיו להם אלא ב' פתחים.

תשובה י"ז: גם לשיטת הרמב"ם, יש לכל תא פתח אחד לתא שבצד ימינו, ופתח אחד לתא שבצד שמאלו, ופתח אחד לתא שעל גביו. ואין כאן מקום שאלה וקושיא.

ואפשר לראות בצירור דלהלן את מקום הפתחים שבין התאים. ורואים שלרוב התאים יש פתח לתא מימינו וכן פתח לתא משמאלו. וכן גם לשיטת רש"י, לפי דרכו, יש לרוב התאים פתח לתא מימינו וכן פתח לתא משמאלו. וכמובן שלפי כל השיטות יש לרוב התאים גם פתח לתא שמעליהם.

גם פירוש 'אחד לתא מן הימין ואחד לתא מן השמאל', יותר מתיישב לפי שיטת הרמב"ם, שהכוונה ימין ושמאל של הנכנס ופניו למערב כלפי פתח ההיכל.



❖ היכל עולמים ❖

מערב

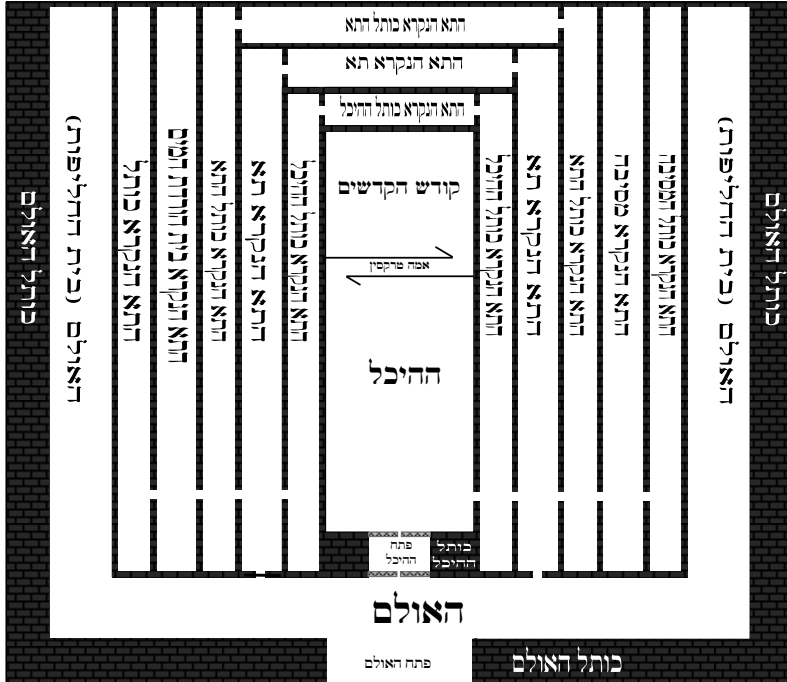

צפון

דרום

מזרח

שאלה י"ח: הא דאמרינן התם 'ובקרן מזרחי צפוני היו חמשה פתחים, אחד לתא מן הימין, ואחד לתא שעל גבה, ואחד למסיבה, ואחד להיכל'. לדעת רש"י מיתוקמא שפיר כאשר תראה בביאור באר היטב וכדלקמן. אלא להרמב"ם, מאי קרן צפוני קאמר. אי קרן דלצד חוץ, דהוה מזרחי צפוני לגבי התאים, הא לא מצית אמרת, דלא מצי למיהוי ליה פתחא להיכל ולא לפשפש דלאו בקרן צפוני הוא, ואם כן מאי קאמר.

תשובה י"ח: בעצם ביאור ענין התא הזה שיש בו חמשה פתחים, ראה בתשובה הבאה. וכאן נבאר מדוע הוא נקרא בשם 'קרן מזרחית צפונית'. והנה התא הזה שיש בו החמשה פתחים, הוא התא שבקומה האמצעית, מעל התא הנקרא מסיבה (הרמב"ם בפירושו המשניות).

❖ היכל עולמים ❖

בענין הטעם שנקרא 'קרן מזרחית צפונית': הנה מה שנקרא בשם 'צפונית' הוא מפני שהוא בצד צפון. אך צריך לעיין מדוע נקרא בשם 'מזרחית', הלא אין עוד תאים באורך באותו צד [צפון] שצריך להדגיש שמדובר על התא המזרחי ולא המערבי. ולכאורה אפשר לתרץ שהתאים שמצד מערב נמשכים באורך על פני כל המערב, וממילא יש תאים נוספים בצד צפון, ועל כן צריך להדגיש בדווקא שמדובר על צד מזרח ולא מערב. אולם בציור הרמב"ם בכת"ק לא משמע כך, וחזרה הקושיא למקומה. על כן אולי אפשר לתרץ שהרי הכניסה לתאים היא מצד מזרח [ובפרט שבכל בוקר נכנסים מצד מזרח לתא שיש בו את הפשפש], ועל כן נקרא תא זה גם בשם 'מזרחית'.

ואולי גם הטעם משום שאולי הפתחים עצמם סמוכים יותר למזרח מלמערב [וזה מסתבר, כי מסתמא לא צריך ללכת הרבה בכל בוקר בתוך ההיכל עד שיגיע לדלתות, אלא זה סמוך].

ובטעם שנקרא 'קרן', הוא מפני שהוא אכן בפינה. אמנם לכאורה אי הכי היה צריך להיות הכוונה לתא הנקרא 'כותל המסיבה', שהוא לגמרי בפינה, ולא לתא שכמעט בפינה. לזאת צריך לומר שסמך התנא שאמר את המשנה, על מה שאמר להלן 'ואחד למסיבה', שזה הפתח הוא לתא שתחתיו, ומזה מבינים שמה שאמר לעיל 'ובקרן' אין הכוונה לתא האחרון שבקרן ובפינה ממש, אלא הכוונה לתא אחד לפניו, שגם הוא כמעט בקרן. ואנו יודעים שכן מדובר על התא הזה, מהמשך המשנה שאמר 'ואחד למסיבה' שהוא לתא שתחתיו, ומזה מוכרח שהתא שב'קרן' הכוונה לתא שמעל התא הנקרא 'מסיבה'.

טעם נוסף: מכיוון שכתוב במשנה שאחד מהפתחים הוא 'לתא מן הימין', אם כן מוכח שיש תא נוסף בצד ימינו. ועל כן ביאר הרמב"ם שאין מדובר על התא האחרון בפינה, אלא מדובר על תא אחד לפניו, שהוא התא שמעל המסיבה.

שאלה י"ט: כי ישיב דבר לאמר שהוא התא שבדיוטא האמצעית וכו', אף אתה אמור לו, ואי ככה היה פתוח להיכל, ואיככה היה פתוח למסיבה, ואיככה היה פתוח לפשפש שהוא בדיוטא התחתונה. ומאי קרן איכא אי באמצעית הוה. ולמה לא אמר 'אחד לתא מן הימין ואחד לתא מן השמאל' שהיה לדבריו בקיר ההיכל. אי 'פתוח להיכל' לאו דוקא קאמר, אלא לאותו תא שהוא פתוח להיכל. ועוד כמה דוחקים בזה כאשר תראה בתוספת יום טוב בפרק ד' דמדות משנה ג' באורך, ובספר צורת הבית סימן ס"ט. כי הוא לבדו נלחץ אל הקיר לתרצם וירא כי לא יכול להם.

## ❖ היכל עולמים ❖

תשובה י"ט: התא הזה שיש בו את החמשה פתחים, הוא התא שבקומה האמצעית, מעל התא הנקרא מסיבה (הרמב"ם בפירוש המשניות).

וכך ביאור המשנה, סדר חמשת הפתחים, לפי חלק מהמפרשים: 'וּבְקֶרֶן מְזֻרְחֵת צְפוֹנִית הָיוּ חֲמִשָּׁה פְּתָחִים', בתא שבקרן מזרחית צפונית יש חמשה פתחים. והוא התא שבקומה האמצעית מעל התא הנקרא מסיבה. 'וְאֶחָד לְתֵא מִן הַיָּמִין', פתח אחד לתא מצד ימין, שהוא מעל התא הנקרא 'כותל המסיבה'. 'וְאֶחָד לְתֵא שְׁעַל גְּבִי'וֹ', פתח אחד לתא שמעליו בקומה השלישית. 'וְאֶחָד לְמִסְבָּה', ופתח אחד למטה לתא שתחתיו הנקרא 'מסיבה'. 'וְאֶחָד לְפֶשֶׁשׁ', ופתח אחד לתא שיש בו את הפשפש כדי ליכנס בו בבוקר, והתא הזה הוא בשורה הנקרא בשם 'תא', 'וְאֶחָד לְהִיכָל', ופתח אחד אל ההיכל.

שני הפתחים האחרונים, שהם אחד לפשפש ואחד להיכל, הם קצת מרוחקים מהתא שבקרן צפונית מזרחית [שהוא התא מעל המסיבה], ויש עוד פתחים ביניהם. ומכל מקום נקרא על שם הפתחים האלו, כי מהתא הזה יכולים להגיע אל הפשפש ואל ההיכל. וזה משום גודל חשיבות ההיכל וכן חשיבות הפשפש שממנו נכנסים אל ההיכל (תוספות יום טוב ע"ש).

ובספר 'סייעתא דשמיא' ביאר, עפ"י מה שנתבאר בספר 'תלמוד בית אבא', שכוונת התנא לפאר ולרומם מעלת התא הזה, שמהתא הזה יכולים ללכת דרך ישר לכל מקום שצריכים ללכת. שבנוסף לתאים שמיימינו ומעליו, מגיעים ממנו גם למסיבה למטה דרך ישר, וגם להיכל ישר, וגם לתא שבו הפשפש ישר. והתנא מונה את המקומות החשובים שיכול להגיע לשם.

בספר מרכבת המשנה (הלכות בית הבחירה ד יא) ביאר באופן אחר את ענין החמשה פתחים (וכן הובא בדרך חכמה). אמנם יוקשה על דבריו מלשון הרמב"ם בפירוש המשניות.

מבאר המרכבת המשנה, שהתא שיש לו חמשה פתחים הוא מעל התא הנקרא 'כותל ההיכל'. ויש לו חמש פתחים, אחד לימין, דהיינו לתא שעל גבי התא הנקרא 'תא'. אחד לתא שעל גביו בקומה השלישית. ואחד תחתיו לתא הנקרא 'כותל ההיכל', שבתא זה נמצא הפשפש כדי להיכנס בבוקר. ואחד להיכל [ויתכן שיורדין ממנו להיכל בסולם]. ואחד למסיבה, דהיינו לצד מזרח.

לדעת המרכבת המשנה [ועוד] מסיבה זו היא המסיבה הכתובה במשנה ה', שממנה עולים לעליה, ואינו בתא הנקרא 'מסיבה', אלא היא מסיבה אחרת, והיא מדרגות המתעגלים בעיגול סביב עמוד. ומסיבה זו נמצאת בצד מזרח לפני התא הנקרא 'כותל ההיכל'.

ועל כן רק לתא זה בלבד יש חמש פתחים, ולשאר התאים יש שלשה פתחים.

❖ היכל עולמים ❖

להעיר דהרמב"ם ביד החזקה לא כתב איזה תא הוא זה שיש לו חמשה פתחים, ועל כן אפשר לבאר שהוא התא שמעל התא הנקרא 'כותל ההיכל'. אך בפירוש המשניות להרמב"ם כן נתבאר שהתא שיש לו חמשה פתחים הוא התא שמעל התא הנקרא 'מסיבה', וצ"ע.

אך בספר 'חנוכת הבית' לרבי מלכיאל אשכנזי ממנטובה, מפרש בשם רבותיו פירוש אחר נפלא מאוד לשיטת הרמב"ם בענין התא שיש בו חמשה פתחים, וז"ל: הרמב"ם סובר כי התא שהיה לו ה' פתחים היא בדיוטא האמצעית מן התאים בקרן מזרחית צפונית והוא התא שעל גבי התא הנקרא מסיבה. וכך פירושא דמתניתין, 'אחד לתא מן הימין' היינו פתח הנכנס בכַּתֵּל מסיבה, 'ואחד לתא שעל גביו' היינו פתח הנכנס לדיוטא שלמעלה ממנו, 'אחד למסיבה' היינו פתח שלמטה להתא ההוא ממש. 'ואחד לפשפש', 'אחד להיכל', ולהבין זה, ראוי לדעת כי מן ההכרח מִסְדֵּר המשנה קרא 'היכל' אל העלייה שעל גבי ההיכל, כי בדיוטא האמצעית אנן קיימין, כאשר קרא גם כן פשפש אל התא אשר בדיוטא אמצעית על שם הפשפש שלמטה ממנו, וכמו שקרא גם כן מסבה אל התאים אשר על המסבה התחתונה. ואם כן 'אחד לפשפש' ירצה לומר אל הצד אשר בדיוטא התחתונה יש בו הפשפש. 'אחד להיכל' היינו לפתח התא מערבי השובב ללכת אל עליית ההיכל.

ואין לתמוה אם התנא שָׁנָה הלשון באמרו 'אחד לפשפש' 'אחד להיכל', ולא אמר 'אחד לתאים' אשר הולכים אל התא הנקרא פשפש עליון' 'אחד לתאים הסובבים ליכנס בהיכל עליון לצד דרום', לפי שבדיוטא דאמצעית אנן קיימין, ובהא איירי מתניתין, ובהכרח צריכין אנו לעבור ג' תאים מן השמאל לבא עד התא אשר התנא קורא אותו פשפש. זהו מה ששמעתי מרבותי בפירוש משנה זו לפי דעת הרמב"ם. ע"כ.

בענין 'אחד להיכל' שהוא לצד מערב, אל המסיבה ללכת אל עליית ההיכל. נראה לבאר, שהרי בביאורנו למשנה ה' נתבאר שבתוך התא הנקרא 'מסיבה' יש כעין כבש משופע, ומתחיל ועולה בצורה משופעת מהפינה הצפונית מזרחית, ומתרומם והולך עד שמגיע לפינה הצפונית מערבית. ושם נהיה שווה לגג התאים, ועולים בו לגג התאים.

ונראה פשוט שלשיטת הרמב"ם לא היה הכבש הזה אטום וסתום תחתיו, אלא הוא כעין גשר משופע לעלות בו. ותחתיו יכולים להשתמש בדברים אחרים. וזה מכיוון שהמסיבה עולה בתוך התאים, ויש כמה קומות של תאים. ובחלק מהמקומות יש קומות נוספות של תאים מעליו, ובחלק מהמקומות יש קומות נוספות של תאים מתחתיו.

ולפי זה, הרי הגשר הזה עובר בתוך התאים שמעל התא הנקרא 'מסיבה' [כי רק הקומה התחתונה נקרא 'מסיבה', כי משם מתחיל לעלות הגשר]. וגם לפי שיטת הכסף משנה שהמסיבה הוא מעלות עגולות הנקרא שוינד"ל שטי"ג, גם כן המעלות עוברות בתוך התאים שמעל

## ❖ היכל עולמים ❖

התא הנקרא 'מסיבה' [כי רק הקומה התחתונה נקרא 'מסיבה', כי משם מתחילים לעלות המדרגות העגולות].

ולפי זה מובן כוונת רבי מלכיאל אשכנזי בספרו חנוכת הבית, שהפתח הנקרא 'ואחד להיכל' שהוא כדי לעלות אל העלייה, הוא לצד מערב, כי הגשר או המעלות העגולות הנקרא מסיבה הוא בוקע ועולה ועובר בכל שלשת קומות התאים, ועובר גם בתא הזה שבקומה האמצעית מעל התא הנקרא 'מסיבה' [שממנו מתחיל הגשר או המעלות]. ויוצא שאדם הנמצא בתוך התא הזה, אם הוא רוצה לעלות מעל ההיכל, צריך הוא לפנות לצד מערב, ולעלות שם בגשר או במעלות העגולות העוברות שם.

ובזה יתיישב ביאור המשנה כפתור ופרח, שרק תא זה, הוא התא היחיד שיש לו חמשה פתחים. כי אלו הם חמשת פתחיו: א. לימין. ב. לעל גביו. ג. למטה למסיבה. ד. לכיוון הפשפש. ה. למערב לעלות לעליית ההיכל.

אין עוד שום שורה בתאים שיהיה שם את הפתח החמישי הנוסף הזה שממנו עולים לעלייה, כי פתח זה יש רק לתאים שבשורה הנקראת 'מסיבה'. ואילו בשורה זו עצמה, הרי בקומה התחתונה אין פתח ללמטה. ובקומה העליונה אין פתח ללמעלה. ואילו בתאים שכנגדם בדרום, הרי אין שם את המסיבה. נמצא שתא זו הוא היחיד שיש לו חמשה פתחים ממש.

שאלה כ': באמרו שמה שאמרו 'ואחד למסיבה וכו'', לאו לאותו הרווח דקרוי מסיבה קאמר, אלא למסיבה שהיתה לכל אחד ואחד העולה ממנה לתא שעל גביו. והנה לא ראינו מעולם שיקראו לאותו הפתח 'מסיבה', דהא דאמרו 'ומסיבה היתה עולה וכו'' היא היתה באותו רווח הנקרא במדות בשם 'מסיבה' לצפון, ובשם 'בית הורדת המים' לדרום, והוא הרווח שכתוב בצורה עליו מח שממנו עולין לגגות התאין, ולא שתהא מסיבה מתא לתא, דאם כן הל"ל בכלהו 'ואחד למסיבה' ולא 'לתא שעל גביו'. אי הכא נמי לימא 'ואחד לתא שתחתיה'. וק"ל.

תשובה כ': 'ואחד למסיבה', הכוונה לתא הנקרא מסיבה, שהוא תחת התא שיש בו חמשה פתחים, ומהתא הנקרא 'מסיבה' מתחילים לעלות לעליה (פרק ד משנה ה). ונתבאר הענין לעיל.

ולפי שיטת המרכבת המשנה מסיבה זו שממנה עולים לעליה, היא מסיבה אחרת, ואינה בתא הנקרא 'מסיבה'. אלא היא מדרגות המתעגלים בעיגול סביב עמוד, ונמצאת בצד מזרח לפני התא הנקרא 'כותל ההיכל'.

❖ היכל עולמים ❖

וכבר כתבנו שבפירוש המשניות כתב הרמב"ם, מפורש שהתא שיש לו חמשה פתחים הוא מעל התא הנקרא מסיבה. וכבר ביארנו הדברים בתשובה י"ט.

אחר הדברים האלה, נבקש מחילה סליחה וכפרה מלפני הרב אשר השבנו על שאלותיו. ואך ליישב את שיטת הרמב"ם כוונתינו, אף על פי שאיננו ראויים לכך.

ב"ה שהחיינו וקיימנו והגיענו לסדר את התשובות ולבאר את שיטת הרמב"ם על מתכונתה, ועוד פרטים רבים נמצאים ברחבי ספר זה כל דבר על מקומו. והנה זה עלה בידינו לאחר יגיעה רבה של שנים רבות. וברוך ה' שנתן לנו את הביאורים הנפלאים, ועזרנו בכל זאת, מעולם ועד עולם.

יג. יש לציין שהרע"ב (פרק ד משנה ד) ביאר באופן אחר משיטת הרמב"ם, והרי תוכן דברי הרע"ב:

שיטת הרע"ב

במלכים כתוב (מלכים א' ו 1): הִצִּיעַ הַתְּחִתּוֹנָה חֶמֶשׁ בְּאֵמָה רְחֵבָה, וְהִתִּיכְנָה שֵׁשׁ בְּאֵמָה רְחֵבָה, וְהַשְּׁלִישִׁית שִׁבְעַת בְּאֵמָה רְחֵבָה, כִּי מִגְרָעוֹת נָתַן לְבַיִת סָבִיב חוּצָה לְבִלְתִּי אֲחוּז בְּקִירוֹת הַבַּיִת.

והמשנה במידות (ד ד) מבארת פסוק זה: הַתְּחִתּוֹנָה חֶמֶשׁ, וְרוּבֵד שֵׁשׁ. וְהַאֲמָצְעִית שֵׁשׁ, וְרוּבֵד שִׁבְעַת. וְהַשְּׁלִישִׁית שִׁבְעַת. שְׁנָאֵמַר, הִצִּיעַ הַתְּחִתּוֹנָה חֶמֶשׁ בְּאֵמָה רְחֵבָה, וְהִתִּיכְנָה שֵׁשׁ בְּאֵמָה רְחֵבָה, וְהַשְּׁלִישִׁית שִׁבְעַת בְּאֵמָה רְחֵבָה.

בפסוק ומשנה אלו, מבואר שמחוץ למבנה התאים בלטו שלוש גזוזטראות [מרפסות], אחד מעל השני, והקיפו את מבנה התאים מצפון דרום ומערב. המרפסות הללו הם היציעים האמורים.

מבנה היציעים: המרפסת [הגזוזטרא] הראשונה ארכה חמש אמות, והגג מעל המרפסת שהוא הרצפה לקומה השנייה, ארכו שש אמות.

המרפסת השנייה ארכה שש אמות, והגג מעל המרפסת השנייה שהוא הרצפה לקומה השלישית, ארכו שבע אמות.

## ❖ היכל עולמים ❖

המרפסת השלישית ארכה שבע אמות, ואין לה גג.

זה יוצא כך [לפי הרע"ב], מכיוון שהקיר של כותל המסיבה מבחוץ הולך ומתקצר כמדרגות. דהיינו, הרובד הראשון [דהיינו הגג של המרפסת הראשונה], הונח על המדרגה הראשונה. והרובד השני על המדרגה השניה. וכן השלישית.

גג המרפסת נסמכת על המדרגה, ורוחב המדרגה היא אמה, א"כ מתרחבת המרפסת בכל קומה באמה. ולכן התחתונה רחבה חמש, והאמצעית שש, והשלישית שבע.

עוד יש לציין שלפי הרע"ב מה שנאמר במשנה (ג ו) 'אמה אמה ורובד שלש', הכוונה על המדרגות לאולם, ולא על רובדים [עי"ש שיטתו בביאור סדר המדרגות].

והרי ציור התאים והיציעים לפי הרע"ב:





## ❖ היכל עולמים ❖

ראה בספרנו באר החיים על בית המקדש הראשון מה שהארכנו בביאור שיטה זו.

נעתיק לכאן חלק ממה שנתבאר שם:

לפי הרע"ב יש כאן שאלה, על מה נסמך הגזוזטרה בצד השני.

וצריך לומר שנסמך על איזה דבר או באיזה צורה בצד השני, כי לא היה מחובר בצד של כותל המסיבה, רק היה מונח על המגרעת, אבל לא מחובר. וכן אין סומכים על הנס.

ואפשר לתרץ בכמה אופנים. אופן אחד הוא שהיה עמודים בצד השני ועל העמודים נסמכים הגזוזטאות בצד השני.

כזה:

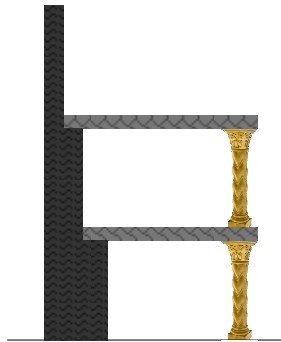

עוד אפשר לומר, באופן אחר, שהיה הקורה במקום שעל המדרגה עבה מאוד, ואח"כ במקום שיוצא לחוץ היה נעשה צר מאוד, וכך היה משתווה המשקל, ולא היה נופל.

וציורו [בערך] כזה:

❖ היכל עולמים ❖

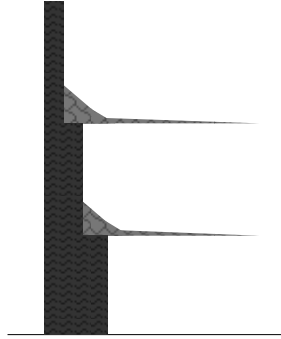

אמנם בעוד דלפי הצורה הקודמת יכולים לעמוד על הגזוזטראות [אף שלא כתוב שעמדו עליהם, אבל יכלו לעמוד עליהם, מצד דרך הטבע], אבל לפי הצורה הזו אי אפשר בדרך הטבע לעמוד על הגזוזטראות, כי יכריע המשקל. ונראה יותר הצורה הראשונה.

אמנם נראה לבאר באופן נוסף: שיש גדר בקצה היציעים. דמסתבר כן משום לא תשים דמים [דמסתבר שלש עשו את היציעים רק לשם יופי, אלא גם היה לזה איזה שימוש, כגון לעלות עליהם עבור איזה דבר, וכדומה]. ולכן נראה לומר שהיה לקומה הראשונה ג"כ גדר, וכך זה מפסיק את היציע [ואיננו נמשך עד הכותל הבא שהוא כותל בית החליפות], וארכו רק חמש אמה. ולפי זה אפשר לומר שהיה הגדר גבוה, ומחזיק את היציע שעליו.

כעין זה:

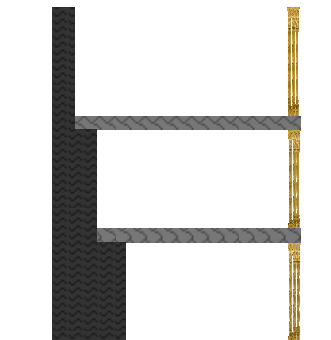

## ❖ היכל עולמים ❖

אופן זה השלישי, הוא הנראה יותר [יש לציין, שבצורות והציורים וכו', אין הכוונה להכריע כלל, אלא רק במקום שלא דברו מזה המפרשים, הנה הצעת דברים, בדרך אפשר].

ופשוט שהקושיא וג' התירוצים הנ"ל הם רק לפי הרע"ב ודעימיה. אבל לפי פשטות לשון הרמב"ם עצמו אין זה קושיא כלל, דהנה רואים בפשטות לשון הרמב"ם, שהרמב"ם לא גרס כלל את הענין שצריך שיהיו כעין מדרגות כדי להניח עליהם ראשי הקורות. ונראה שהרמב"ם סובר שבנו באופן שצריך לבנות, ובודאי שהשתמשו באבנים שלמות, אך בנו בבניה רגילה כמו שבנו את העזרות וגג ההיכל והעליה וכו', ולא גרעו כלל מהכתלים. לא בתאים ולא ביציעים ולא בשום מקום. ואם כן נראה שגם כאן בנו באופן זה את היציעים, וכמו שבונים מרפסת סתם וכדומה.

ויתכן שבנו באופן זה, שבשעת בנית הכתלים עצמם כבר הניחו בכותל של התא הנקרא 'כותל המסיבה', את ראשם של האבנים רחבות מאוד, באורך שש ושבע אמה, ואח"כ המשיכו ובנו מעל זה את המשך הכותל. וכך בנו באבנים שלמות בלי לעשות חורים באבנים ובלי לחתוך. וכן לא צריך סמיכה בצד השני החיצוני. ובדומה קצת לאופן של בנית מרפסת רגילה.

המעין יראה שיש עוד כמה וכמה הבדלים בין לשון הרמב"ם לביאור הרע"ב. ואלו ואלו דא"ח.



## ❖ היכל עולמים ❖

מחוץ לתאים יש את הרובדים והיציעים [התחתונה חמש ורובד שש וכו'].

האולם עודף מחוץ להיכל והתאים גם בדרום וצפון. מכותל האולם בולטים הרובדין של האולם [אמה אמה ורובד שלש, והעליונה וכו' ארבע].

מכותל האולם לכותל ההיכל יש כלונסאות של ארז כדי שלא יבעט [וכמבואר בחנוכת הבית לרבי מלכיאל אשכנזי שזה גם בדרום וצפון]. ואין זה גג, אלא רק כלונסאות כדי שלא יבעט, וכמבואר לעיל.

האוטם הוא תחת כל בנין ההיכל, וגבוה יותר מקרקע העזרה שש אמות.

לשיטת הרמב"ם האולם הוא גם בצפון ובדרום. והנה לא ראינו במשנה ובמפרשים שיהיה שום הבדל בין חלק האולם שבמזרח אל חלקו שבדרום וצפון.

ועל כן נראה שכפי מה שהאולם במזרח, כך ממש הוא האולם גם בדרום ובצפון, ואין שום הבדל בין החלקים. ולפי זה נמצא שהגובה שם הוא גם כן מאה אמה.

וכן נמצא שכל האולם גם בדרום ובצפון הוא מעל האוטם. כי במזרח ודאי שהאולם הוא מעל האוטם, כי בחשבון הגובה שבמשנה אין מדרגות נוספות או גובה נוסף להיכל יותר מלאולם [וכן מוכח מיומא טז.]. והי"ב מעלות שעולים בהם מהעזרה לאולם הם הם גובה האוטם. ולפי"ז גם בדרום וצפון כן הוא שגם שם בנוי מעל האוטם.

לאולם יש תקרה, כמבואר במשנה (מדות ג ח): וְשֵׁרָשְׁרוֹת שֶׁל זָהָב הָיוּ קְבוּעוֹת בְּתֵקֶרֶת הָאוֹלָם.

ולפי"ז נמצא שגם בדרום וצפון יש תקרה. ומסתבר שתקרת האולם הוא כמו תקרת ההיכל.

מעל התקרה יש שלש אמות מעקה ואמה כליא עורב.

ובפשטות מסתבר שמעקה יהיה בקצה הגג ולא באמצעו. ועל כן מסתבר שהמעקה הוא בקצה גג האולם. ומעליו הכליא עורב.

וכבר נתבאר במשנה (מדות ד ז) שכל בנין ההיכל הכולל גם את האולם, נקרא בשם 'היכל'.

לפי מה שנתבאר לעיל עפ"י החנוכת הבית לרבי מלכיאל אשכנזי והמרכבת המשנה, גם התאים בנויים על האוטם. אמנם יש חולקים (עי' תוי"ט) וסוברים שהתאים לא בנויים על האוטם.

בענין רובדי האולם. מהכתוב במשנה (מדות ג ו) 'אמה אמה ורובד שלש', משמע שתחילה למטה יש אמה פנוי, ואח"כ הרובד שלש. וכן משמע מלשון הרמב"ם בפירושו המשניות.

❖ היכל עולמים ❖

וז"ל הרמב"ם (שם): אמר שכתלי האולם היתה בנייתם כצורה זו, והוא שאמה מגובה הכותל לכל ארכו חלק ישר כמו כל כותל, ואחר כך בנין בולט מן הכותל כעין כצוצרה גבהו שלש אמות, ואחר כך מרחיק עוד אמה ומבליט בנין והוא הנקרא רובד, וכך כל גבהו אמה ורובד אמה ורובד וכאלו אמר אמה כותל ורובד שלש, מרחיק אמה בכותל ורובד שלש עד שיהו אלו בו כעין כצוצריות פרט לכצוצרה העליונה שהיו בה ארבע אמות. ע"כ.

משמע לכאורה ג"כ שהרובדין הם דוקא סביב לכתלי האולם, ולא סביב לאוטים.

בציור, חלק מהמידות וכדומה כתובים רק בצד אחד של הציור, אמנם גם בצד השני כן הוא.

בענין אורך ורוחב מאה אמה: ביאר הרה"ג רבי ישראל מאיר ארלנגר שליט"א, דצ"ל דעיקר החשבון של אורך ורוחב מאה על מאה אמה, הוא ביסוד דהיינו באוטם. רובדי האולם הבולטים בצדדים הם כמו דברים הבולטים מהכותל בעלמא, ואינם מוסיפים על חשבון אורך רוחב מאה על מאה. ובזה מובן מדוע לא נכללים הרובדין במידת אורך ורוחב הבית מאה על מאה.



## משנה א

כָּל הָעֶזְרָה הֵיטָה אֶרְבֵּי מֵאָה וּשְׁמוֹנִים וְשֶׁבַע עַל רֹחַב מֵאָה וְשָׁלְשִׁים וְחֲמִשָּׁי. מִן הַמְּזֻרָה לְמַעְרָב מֵאָה וּשְׁמוֹנִים וְשֶׁבַע, מְקוֹם דְּרִיסַת יִשְׂרָאֵל אַחַת עֶשְׂרֵה אַמָּה, מְקוֹם דְּרִיסַת הַכְּהֻנִּים אַחַת עֶשְׂרֵה אַמָּה, הַמְּזֻבָּח שְׁלֹשִׁים וּשְׁתַּיִם, בֵּין הָאֹלָם וְלַמְּזֻבָּח עֶשְׂרִים וּשְׁתַּיִם אַמָּה, הַהֵיכָל מֵאָה אַמָּה, וְאַחַת עֶשְׂרֵה אַמָּה לְאַחֲרֵי בַיִת הַפְּפֹרֶת:

כָּל הָעֶזְרָה כֹּל הָעֶזְרָה, שֶׁהוּא כֹל הַרוּחַ שֶׁבִּתּוֹךְ הַחוּמָה הַפְּנִימִית<sup>א</sup>, שֶׁבִּתּוֹךְ מְקוֹם זֶה נִבְנָה הַהֵיכָל בְּצַד מַעְרָבוֹ, וְהַמְּזֻבָּח בְּצַד מְזֻרְחוֹ. וְהוּא 'מַחְנֵה שְׂכִינָה'<sup>ב</sup>. וְהוּא כְּנֶגֶד 'חֶצֶר אוֹהֵל מוֹעֵד' שֶׁהִיָּה בַּמִּשְׁכָּן. וְטוֹמָא הַנִּכְנָס לְשֵׁם חַיִּיב כְּרַת<sup>ג</sup>. הֵיטָה אֶרְבֵּי מֵאָה

באר ההיכל

א. תפארת ישראל.

ב. רע"ב.

ג. רא"ש. רמב"ם הלכות בית הבחירה ז' י"א.

ירושלים הוא מחנה ישראל. הר הבית הוא מחנה לויה. העזרה הוא מחנה שכינה (רמב"ם שם).

ד. רמב"ם הלכות בית הבחירה א' ה'.

ה. רא"ש.

וּשְׂמוֹנִים וְשֶׁבַע עַל רֶחַב מְאֹה וְשְׁלֹשִׁים וְחֲמִשׁ. כֵּל הָעֶזְרָה הוּא <sup>[א]</sup> בְּאוֹרֵךְ מְאֹה וְשְׂמוֹנִים וְשֶׁבַע אִמָּה מִמְזַרְחָ לְמַעֲרָב, <sup>[ב]</sup> וּבְרוּחָב מְאֹה וְשְׁלֹשִׁים וְחֲמִשׁ אִמָּה מִצְפוֹן לְדָרוֹם.

עֲזָרָה: נִקְרָא כֵן מִלְשׁוֹן עֲזָרָה, שֶׁמִּשְׁם בָּאָה עֶזְרָה לְעוֹלָם, <sup>[ג]</sup> כְּמוֹ שֶׁכָּתוּב: 'יִשְׁלַח עֲזָרָה מִקִּדְשׁ, וּמִצִּיּוֹן יִסְעֶדְךָ'.

מִן הַמְּזַרְחָ לְמַעֲרָב מְאֹה וְשְׂמוֹנִים וְשֶׁבַע, הִתְנַא מִפְרֵט אֵת אוֹרֵךְ הָעֶזְרָה מִמְזַרְחָ לְמַעֲרָב, שֶׁבִּסֶּךָ הֵכֵל הוּא בְּאוֹרֵךְ מְאֹה וְשְׂמוֹנִים וְשֶׁבַע אִמָּה:

מְקוֹם דְּרִיסַת יִשְׂרָאֵל הוּא אַחַת עֲשָׂרֵה אִמָּה מִמְזַרְחָ לְמַעֲרָב. <sup>[ד]</sup> מְקוֹם זֶה נִקְרָא 'עֶזְרַת יִשְׂרָאֵל'.

מְקוֹם דְּרִיסַת הַכְּהֻנִּים הוּא אַחַת עֲשָׂרֵה אִמָּה מִמְזַרְחָ לְמַעֲרָב. מְקוֹם זֶה נִקְרָא 'עֶזְרַת כְּהֻנִּים'.

הַמְּזֻבָּח שְׁלֹשִׁים וְשֵׁתִים אִמָּה, מִמְזַרְחָ לְמַעֲרָב.<sup>א</sup>

בֵּין הָאוֹלָם וְלַמְּזֻבָּח עֲשָׂרִים וְשֵׁתִים אִמָּה. בְּמְקוֹם זֶה יֵשׁ אֵת הַכִּיּוֹר, וְאֵת הַמְּדַרְגּוֹת לְעֹלוֹת אֵל הָאוֹלָם.<sup>ב</sup>

### באר ההיכל

קְדוּשַׁת מְקוֹם בֵּית הַמִּקְדָּשׁ הוּא קְדוּשָׁה לְעוֹלָם. וְלִכֵּן טָמֵא הַנִּבְנָס לְעֶזְרָה, אִפְּלוּ בִזְמַן הַזֶּה, חַיִּיב כָּרַת (רַמְבַּ"ם הַלְכוֹת בֵּית הַבְּחִירָה ו' ט"ז, ז' י"ח).

ו. תפארת ישראל.

ז. תהילים כ"ג.

ח. תוספות יום טוב לעיל כ' ו', בשם ירושלמי פרק תפילת השחר.

ט. תפארת ישראל.

י. תפארת ישראל.

יא. תפארת ישראל. מנין השטח הוא בחלקו התחתון של המזבח שהוא היסוד.

יב. לעיל פרק ג' משנה ו'.



הַהֵיכָל מֵאָה אֲמָה, כֹּל בְּנֵי הַהֵיכָל בְּאוֹרֵךְ מֵאָה אֲמָה. מֵהַתְּחִלָּתָא  
כּוֹתֵל מִזְרָחָא שֶׁל הָאוֹלָם, עַד אַחֲרֵי כּוֹתֵל הַמַּעֲרָבִי שֶׁל הַתְּאִיִּם  
שֶׁבַמַּעֲרָב קוֹדֵשׁ הַקִּדְשִׁים.<sup>1</sup>

בְּצַד מַעֲרָב, מֵאַחֲרֵי קוֹדֵשׁ הַקִּדְשִׁים וְתֵאֵינּוּ, וְאַחַת עֶשְׂרֵה אֲמָה  
לְאַחֲרֵי בֵּית הַפְּפֻדָּה, בֵּין הַכּוֹתֵל שֶׁבְּצַד מַעֲרָב שֶׁל הַתְּאִיִּם  
הַמַּעֲרָבִיִּים, עַד הַכּוֹתֵל שֶׁבְּצַד מַעֲרָב שֶׁל הָעִזְרָה, יֵשׁ רוּזָח אַחַת  
עֶשְׂרֵה אֲמָה.<sup>2</sup>

סָךְ הַכֹּל אֹרֵךְ כֹּל הָעִזְרָה: מֵאָה וְשִׁמּוֹנִים וְשֶׁבַע אֲמָה.

באר ההיכל

ליד הכיור, יש את הבור מים לשקע בו את הכיור בלילה (תפארת ישראל בסימני הצירוף). ראה  
יומא ל"ז. וברש"י. אמנם עיין בתוספות ישנים (יומא לה.) ששיקעו את הכיור כל לילה בים של  
שלמה. ולפי"ז לא צריך בור מיוחד.

יג. תפארת ישראל.

יד. תפארת ישראל.



## משנה ב

מִן הַצָּפוֹן לְדָרוֹם מֵאָה וּשְׁלֹשִׁים וְחֲמִישׁ. הַכֶּבֶשׂ וְהַמְזֻבַּח  
שְׁשִׁים וּשְׁתַּיִם, מִן הַמְזֻבַּח לְטַבְּעוֹת שְׁמוֹנֶה אַמּוֹת, מְקוֹם  
הַטַּבְּעוֹת עֶשְׂרִים וָאַרְבַּע, מִן הַטַּבְּעוֹת לְשִׁלְחָנוֹת אַרְבַּע, מִן  
הַשִּׁלְחָנוֹת וְלַנְּסִין אַרְבַּע, מִן הַנְּסִין לְכַתֵּל הָעֶזְרָה שְׁמוֹנֶה  
אַמּוֹת, וְהַמּוֹתָר בֵּין הַכֶּבֶשׂ לְכַתֵּל וּמְקוֹם הַנְּסִין:

מִן הַצָּפוֹן לְדָרוֹם מֵאָה וּשְׁלֹשִׁים וְחֲמִישׁ, הַתְּנֵא מִפְּרֵט אֶת רוּחַב  
הָעֶזְרָה מִצָּפוֹן לְדָרוֹם, שֶׁבְסֶךְ הַכֵּל הוּא בְרוּחַב מֵאָה וּשְׁלֹשִׁים  
וְחֲמִישׁ אַמָּה:

הַכֶּבֶשׂ וְהַמְזֻבַּח שְׁשִׁים וּשְׁתַּיִם, הַכֶּבֶשׂ וְהַמְזֻבַּח יָחַד, שִׁישִׁים  
וּשְׁתַּיִים אַמָּה מִדָּרוֹם לְצָפוֹן<sup>טו</sup>.

הַמְזֻבַּח שְׁלֹשִׁים וּשְׁתַּיִים אַמָּה. הַכֶּבֶשׂ בְּאוֹרֵךְ שְׁלֹשִׁים וּשְׁתַּיִים  
אַמָּה. אִם כֵּן הָיָה צָרִיךְ לְהִיּוֹת הַכֶּבֶשׂ וְהַמְזֻבַּח יָחַד בְּאוֹרֵךְ יוֹתֵר.  
אַלֵּא, שִׁשְׁתֵּי אַמּוֹת מִהַכֶּבֶשׂ פּוֹרְחוֹת מֵעַל הָאֵמָה שֶׁל הַיִּסוּד וּמֵעַל  
הָאֵמָה שֶׁל הַסּוּבָב. נִמְצָא אֹרֵךְ הַכֶּבֶשׂ וְהַמְזֻבַּח יָחַד שִׁישִׁים  
וּשְׁתַּיִים אַמָּה<sup>טז</sup>.

מִן הַמְזֻבַּח לְטַבְּעוֹת שְׁמוֹנֶה אַמּוֹת, מִדָּרוֹם לְצָפוֹן<sup>יז</sup>.

✧ באר ההיכל ✧

טו. ולא פירש עכשיו מקום פנוי שבין כבש לכותל דרומי של עזרה, ובסיפא קתני לה, ועכשיו  
מונה והולך מן הדרום לצפון (רש"י יומא טו:).

אף על גב דפתח מצפון לדרום ע"ש 'צפון וימין אתה בראתם' (תהלים פט יג), פירש מדרום לצפון,  
מפני החידוש שיש במה שאמר הכבש והמזבח ששים ושתים, דחביבא ליה, וה"ט דלא התחיל  
במזן הכתל לכבש (הון עשירי' להרה"ק רבי עימנואל חי ריקין זיע"א בעל 'משנת חסידים').

טז. זבחים ס"ב: תפארת ישראל.

יז. עפ"י תפארת ישראל.

מקום הטבעות לשחיטת הקרבנות, עשרים וארבע אמות. בין הטבעות לננסין יש שמונה שולחנות, ותופסים מקום שמונה אמות מדרום לצפון<sup>1</sup>. ועומדים בשורה אחת מדרום לצפון<sup>2</sup>. וכך פירוש המשנה: מן הטבעות לשלחנות ארבע, מן הטבעות למחצית השולחנות ארבע אמות. מן השלחנות ולננסין ארבע, ומחצית השולחנות לננסין ארבע אמות. נמצא כל מקום השולחנות שמונה אמות<sup>3</sup>. אחרי השולחנות יש ננסין. ולהלן יתבאר כמה מקומם. מן הננסין לכתל העזרה שמונה אמות, מן הננסין לכותל העזרה יש רווח של שמונה אמות. והמוטר, בין הכבש לכתל ומקום הננסין, שאר האמות שעדיין לא נמנו כאן, שהם עשרים וחמש אמה, מתחלקים חציים בין כבש המזבח לכותל, וחציים הוא מקום הננסין. נמצא, בין הכבש לכותל שתים עשרה וחצי אמה. ומקום הננסין הוא שתים עשרה וחצי אמה. סך הכל רוחב כל העזרה, מאה ושלושים וחמש אמה.

✪ באר ההיכל ✪

יח. רמב"ם הלכות בית הבחירה ה' י"ג.

יט. תפארת ישראל לפי שיטת הרמב"ם.

כ. כסף משנה לפי הרמב"ם הלכות בית הבחירה ה' י"ג.

התפארת ישראל כתב שכשהיו צריכים טלטלו את השולחנות ממקומם אל בין הננסין. ולפי זה אפשר לתרץ גם לדעת הרמב"ם מדוע לא כתבה המשנה בפירוש את מקום השולחנות, ורק בעין דרך רמו. וזה מכיוון שהשולחנות אינם ממש קבועים במקומם, ומטלטלים אותם כשצריכים, ואינם קבועים תמיד במקום אחד.

**טַפְעוֹת:** צורת הטבעת היא כמו קשת, חצי עיגול, ראשה האחד מחובר לריצפה עם ציר, ומגביה את הטבעת ומכניס את צואר הבהמה לתוכה, וחוזר וכופף את הטבעת על צווארה, ומחבר את הראש השני של הקשת בריצפה. וזה כדי שלא תתנועע הבהמה בשעת השחיטה<sup>כא</sup>.

**נַנְסִין:** שמונה עמודי אבן נמוכים<sup>כב</sup> ורחבים<sup>כג</sup>, ועליהם התיכות מרובעות מעץ ארוז. בריבועי העץ קבועים ווים מברזל<sup>כד</sup>, דהיינו ברזל שראשו כפוף<sup>כה</sup>. ולאחר השחיטה תולים את הבהמה על הווים שב'ננסין', וכך מפשיטים את העור ממנה<sup>כו</sup>.

**שֻׁלְחָנוֹת:** כדי שלא תיגרר חלקה התחתון של הבהמה על הארץ, מניחים בשעת ההפשטה את חלקה התחתון על שולחנות של שיש, שנמצאים ליד העמודים הננסין<sup>כז</sup>.

השולחנות הם משיש, ולא מזהב, משום שהשיש מקרר ומצנן את הבשר שלא יסריח<sup>כח</sup>.

על שולחנות אלו מדיחים את הקרביים גם כן<sup>כט</sup>. אבל את הכרם מדיחים ב'לשכת המדיחים' שבדרום העזרה<sup>ל</sup>, מכיוון שיש בה הרבה לכלוך<sup>לא</sup>.

### ❧ באר ההיכל ❧

כא. תפארת ישראל לעיל פרק ג' משנה ה'.

כב. רע"ב (פרק ג משנה ה). תפארת ישראל (פרק ג משנה ה).

כג. רא"ש. וכמו אדם ננס שהוא נמוך ורחב (רא"ש פרק ג משנה ה).

כד. רמב"ם (פרק ג משנה ה).

כה. ראב"ד (תמיד ל). כתב הרע"ב (פרק ג משנה ה) שהאונקליות הם כעין מזלגות.

כו. פרק ג משנה ה.

כז. פרק ג' משנה ה'.

כח. רע"ב (פרק ג משנה ה). ומקורו בתמיד ל"א:

כט. רע"ב (פרק ג משנה ה).

ל. תוספות יום טוב להלן משנה ג'.

יש שלשה בתי הדשן: אחד מהם בתוך העזרה. שם שורפים את קדשי קדשים שנפסלו. וכן אימורי קדשים קלים שנפסלו. וכן פרים ושעירים הנשרפים שאירע בהן פסול, בין לפי זריקת הדם בין לאחר זריקת הדם. כגון אם נטמאו, או שיצאו חוץ לעזרה קודם שהגיע זמנם לצאת, או אם לן בשרם או אימוריהם כל הלילה.

בית הדשן שני בהר הבית. שם שורפים פרים ושעירים הנשרפים, שאירע בהן פסול לאחר שיצאו מן העזרה. בית הדשן שלישי מחוץ לירושלים. שם שורפים פרים ושעירים הנשרפים, בזמן שהם נשרפים כמצוותן ללא פסול<sup>לב</sup>.

### באר ההיכל

לא. תמיד לא:

עוד בענין השולחנות במשנה בתמיד (ד ב): נָטַל אֶת הַקָּרְבָּיִם וְנִתְּנָן לְמִי שְׂוָכָה בָּהֶם לְהַדִּיחֵן. וְהִקְרַם מְדִיחִין אוֹתָהּ בְּבֵית מְדִיחִין כָּל צֶרְפָּה. וְהַקָּרְבָּיִם מְדִיחִין אוֹתָן שְׁלֹשָׁה פְּעָמִים בְּמַעוֹטָה, עַל שְׁלֹחֲנוֹת שֶׁל שֵׁשׁ שָׁבִין הַעֲמוּדִים.

ובמשנה בשקלים (ו ד): שְׁלֹשָׁה עֶשְׂרֵי שְׁלֹחֲנוֹת הָיוּ בַּמִּקְדָּשׁ, שְׁמוֹנֶה שֶׁל שֵׁשׁ בְּבֵית הַמִּטְבָּחִים, שְׁעָלִיחֵן מְדִיחִין אֶת הַקָּרְבָּיִם. וּשְׁנַיִם בְּמַעְרַב הַבַּיִת, אֶחָד שֶׁל שֵׁשׁ וְאֶחָד שֶׁל כֶּסֶף עַל שֵׁשׁ הָיוּ נוֹתְנִים אֶת הָאֲבָרִים, עַל שֶׁל כֶּסֶף כְּלֵי שֶׁרֶת. וּשְׁנַיִם בְּאוֹלָם מִבְּפָנִים עַל פֶּתַח הַבַּיִת, אֶחָד שֶׁל שֵׁשׁ וְאֶחָד שֶׁל זָהָב, עַל שֶׁל שֵׁשׁ נוֹתְנִין לָחֶם הַפָּנִים בְּכַנִּיסָתוֹ, וְעַל שֶׁל זָהָב בִּיצִיאָתוֹ, שְׁמַעֲלִין בַּקֶּדֶשׁ וְלֹא מוֹרִידִין. וְאֶחָד שֶׁל זָהָב מִבְּפָנִים, שְׁעָלִיו לָחֶם הַפָּנִים תָּמִיד.

לב. רמב"ם הלכות מעשה הקרבנות ז' ג' ד'. ופסק כשיטת לוי בזבחים (קד):

העזרה מצפון לדרום קל"ה אמה

מערב

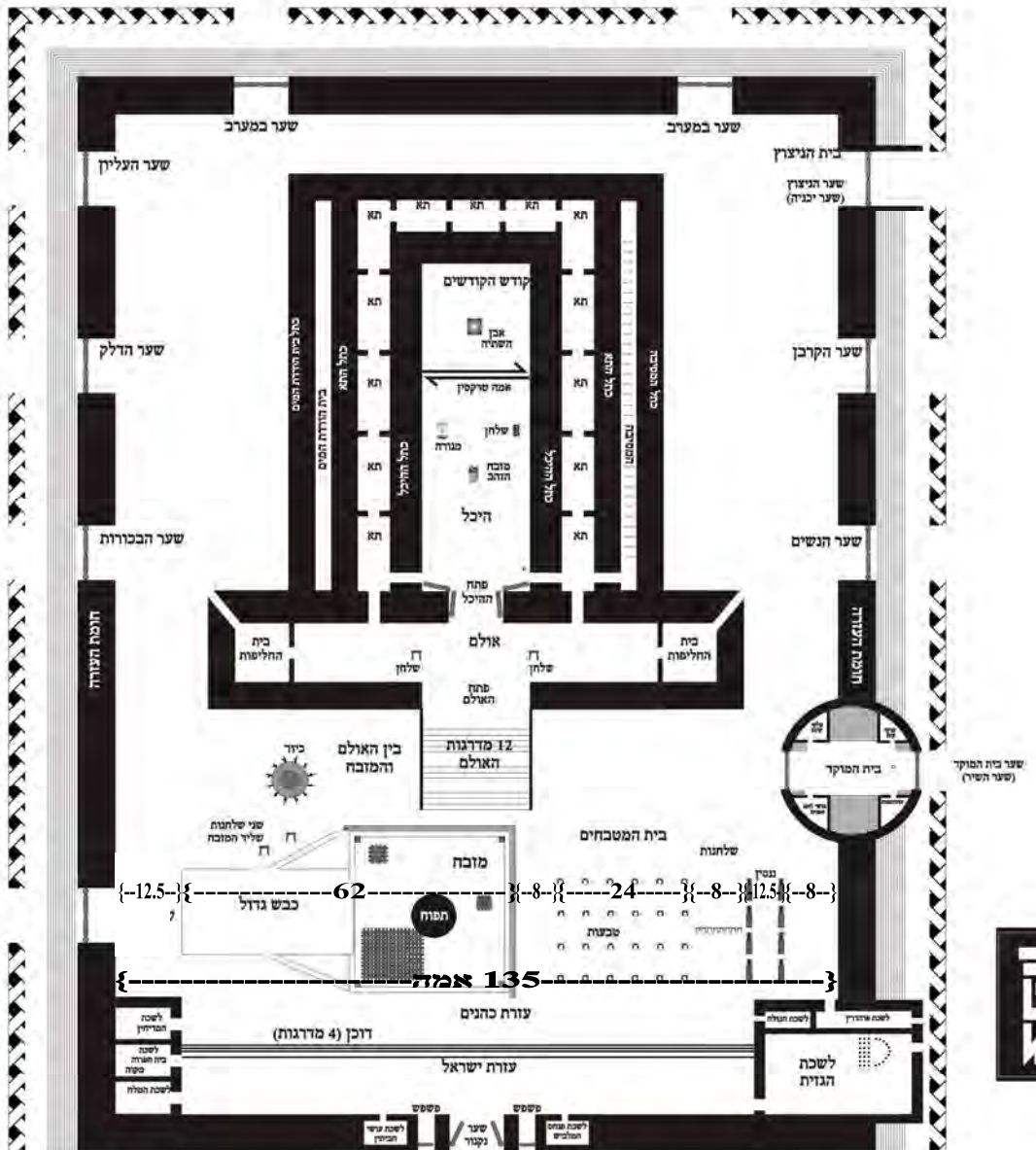

דרום

צפון

מזרח

## משנה ג

שש לשכות היו בעזרה, שלש בצפון, ושלוש בדרום.  
 שבצפון (נ"א שבדרום<sup>לד</sup>), לשכת המלח, לשכת הפרוה,  
 לשכת המדיחים. לשכת המלח, שם היו נותנין מלח לקרבן.  
 לשכת הפרוה, שם היו מולחין עורות קדשים, ועל גגה היה  
 בית הטבילה לכהן גדול ביום הכפורים. לשכת המדיחין,  
 ששם היו מדיחין קרבי הקדשים. ומשם מספח עולה לגג  
 בית הפרוה:

שש לשכות היו בעזרה, שלש בצפון, ושלוש בדרום<sup>לד</sup>.  
 שבדרום<sup>לד</sup>, בדרום העזרה יש שלש לשכות, שהם לשכת המלח,  
 לשכת הפרוה, לשכת המדיחים.  
 התנא מונה את שלשת הלשכות ממזרח למערב. דהיינו  
 שבקצה דרומית מזרחית של עזרת ישראל שם לשכת המלח,  
 ואחריו סמוך לו במערבו לשכת הפרוה, וסמוך לו במערבו  
 לשכת המדיחין. כולם עומדים בשורה אחת סמוכים זה לזה  
 ממזרח למערב<sup>לד</sup>.

✧ באר ההיכל ✧

לג. כך הגירסא בגמרא (יומא יט.), וברמב"ם (הלכות בית הכהורה ה יז), ובמאירי, וכ"כ בתוספות  
 יום טוב, וכ"כ בהון עשיר, וכתב התפארת ישראל שכך הגירסא הנכונה.  
 לד. כתב בהון עשיר וז"ל: ה"ג, אף על גב דפתח ע"ש הכתוב וצפון וימין (תהלים פט יג), התחיל  
 לפרש שבדרום לפי הגירסא המדוייקת, כדי לגמור המסכתא בדבר טוב, וה"ט נמי דנקט לשכת  
 הגזית בסוף, והתי"ט דקדק זה וישב ישובים אחרים. ע"כ.  
 לה. כך הגירסא בגמרא (יומא יט.), וברמב"ם (הלכות בית הכהורה ה יז), ובמאירי, וכ"כ בתוספות  
 יום טוב, וכ"כ בהון עשיר, וכתב התפארת ישראל שכך הגירסא הנכונה.  
 לו. תפארת ישראל. תוספות יום טוב.



כזה:



הלשכה הראשונה, לְשַׁכַּת הַמְּלַח, שֶׁם הָיוּ נוֹתְנִין מְלַח לְקַרְפּוֹ, בלשכת המלח (ה) נמצא המלח עבור מליחת הקרבנות.

בשלושה מקומות נמצא המלח<sup>לז</sup>:

א. בלשכת המלח. שם נמצא המלח. ולוקחים משם מלח כדי למלוח את עורות הקדשים בלשכת הפרוה<sup>לח</sup>. וכן לוקחים משם מלח לצורך הכהנים לאכילת קדשי קדשים<sup>לט</sup>.

ב. על גבי הכבש. שם מולחים את איברי הקרבנות לפני הקרבתם<sup>מ</sup>.

באר ההיכל

לז. מנחות כ"א: רמב"ם הלכות איסורי מזבח ה' י"ג.

לח. תוס' מנחות כ"א:

לט. תוס' ישנים יומא י"ט. ועפ"י שקלים ז' ז'. מנחות כ"א: רמב"ם הלכות מעילה ח' ו'.

מ. מנחות כ"א: רמב"ם הלכות איסורי מזבח ה' י"ג.

ג. בראש המזבח. שם מולחים את הקומץ, והלבונה, ומנחות הנשרפות, ועולת העוף<sup>מא</sup>.

<sup>101</sup> הלשכה השניה, לְשֵׁכֶת הַפְּרֹוֹה, לשכת הפרוה נקרא כך, על שם מכשף אחד ששמו 'פרוה', שחפר מחילה מירושלים לבית המקדש, כי רצה להגיע לראות את העבודה של הכהן גדול בקודש הקדשים ביום הכיפורים, וכשהגיע ללשכה זו, הרגישו הכהנים בזה, ומצאוהו והרגוהו<sup>מב</sup>. ולזכר הנס שמצאוהו, קבעו את שם הלשכה על שמו<sup>מג</sup>. שֵׁם הָיָה מוֹלְחֵינָן עוֹרוֹת קִדְשִׁים, בלשכה זו מולחים את עורות הקרבנות.

וְעַל גְּגֵה הָיָה בֵּית הַטְּבִילָה לְכַהֵן גְּדוֹל בְּיוֹם הַכִּיפּוּרִים. על הגג של לשכת הפרוה, יש מקוה לכהן גדול ביום הכיפורים.

חמש טבילות טובל הכהן גדול ביום הכיפורים. הטבילה הראשונה בחול, והוא במקוה על גבי שער המים<sup>מד</sup>.

שאר ארבעת הטבילות הם בקודש, דהיינו במקום שקדוש בקדושת העזרה, והוא במקוה שעל גג לשכת בית הפרוה<sup>מה</sup>.

הלשכה השלישית, לְשֵׁכֶת הַמְּדִיחִין, שֵׁשׁ הָיָה מְדִיחִין קַרְבֵי הַקִּדְשִׁים. בלשכת המדיחין רוחצים ומנקים את הכרס והקיבה

### באר ההיכל

מא. מנחות כ"א: רמב"ם הלכות איסורי מזבח ה' י"ג.

מב. תוס' (יומא לה). בשם הערוך. רא"ש פירוש שני בשם הערוך. רמב"ם.

מג. עזרת כהנים. ז"ל המאירי: לשכת הפרוה והוא שם אדם שחתר פעם אחת בקיר העזרה בלשכה כדי לראות העבודה ונעשה להם נס ומת לשם ונקראת לשכת הפרוה על שמו. ע"כ.

ויש אומרים שלשכה זו בנה מכשף יהודי ששמו פרוה (רא"ש פירוש ראשון, ועוד).

מד. המקוה ששעל גבי שער המים הוא חול. גגין ועליות לא נתקדשו (פסחים פה). רק העליה שעל גבי ההיכל וקודש הקדשים בן קדשו במיוחד (ע"י עזרת כהנים), וכך קיבלו מהנביאים (תפארת ישראל להלן משנה ד).

מה. יומא ל"א.

שמלאים לכולך. אבל את בני המעים האחרים, מדיחים על השולחנות שליד הננסין<sup>מ</sup>.

ומשם, מלשכת המדיחין, יש מסכה עולה דהיינו מדרגות העולות בעיגול<sup>מ</sup>, לגג בית הפרנה, לעלות למקוה שעל גג בית הפרוה<sup>מ</sup>.

אמנם גגין ועליות לא נתקדשו<sup>מ</sup>, ואם כן איך נתקדש גג בית הפרוה. [ז] אלא שלשכה הבנויה בחול ופתוחה לקודש, תוכה

באר ההיכל

מז. תפארת ישראל.

מז. רע"ב. כזה:



מז. כתב התוספות יום טוב וז"ל: נראה בעיני שבלשכת המדיחין זו היתה לה שני פתחים לעזרה, הפתח האחד המשמש ללשכה עצמה למלאכת ההדחה לכנס ולצאת בה. והפתח האחר היה במקום שהוא סמוך לשל פרוה ובפתח הוא מיד היתה המסכה הזאת, שלא יתכן בעיני לומר שהכהן גדול יעלה לבית טבילתו דרך מקום שמדיחין בו, אלא כדפרישית. ולדעתי היתה המסכה במעלותיה מצד שמאל המדיחין מחולקת במחיצה, שהעולה עליה בכל יראה לתוך המדיחין. אבל מתחתית המעלות היו יכולים להשתמש שם בבית המדיחין, ולפיכך תנן משם כו'.

מז. פסחים פ"ה:

קודש. ומשום שהמקוה שבגג בית הפרוה פתוח ללשכת המדיחין שהוא קודש, לכן גם הוא קודש<sup>ג</sup>.

## משנה ד

שְׁבֻדָּרוֹם (נ"א שְׁבֻצְפוֹן<sup>ב</sup>), לְשֵׁכַת הָעֵין, לְשֵׁכַת הַגּוֹלָה, לְשֵׁכַת הַגְּזִית. לְשֵׁכַת הָעֵין, אָמַר רַבִּי אֱלִיעֶזֶר בֶּן יַעֲקֹב, שְׂכַחְתִּי מַה הִיְתָה מִשְׁמֹשֶׁת, אָבָא שְׂאוּל אָמַר, לְשֵׁכַת בֶּהֱן גְּדוּלָה, וְהִיא הִיְתָה אַחֲרֵי שְׂתִיחָן, וְגַג שְׁלִשְׁתָּן שָׁוָה. לְשֵׁכַת הַגּוֹלָה, שָׁם הָיָה בּוֹר קָבוּעַ, וְהַגְּלָגֶל נִתּוֹן עָלָיו, וּמִשָּׁם מִסְפִּיקִים מַיִם לְכָל הָעֲזָרָה. לְשֵׁכַת הַגְּזִית, שָׁם הִיְתָה סְנֵהדְרֵי גְדוּלָה שֶׁל יִשְׂרָאֵל יוֹשְׁבֵת וְדָנָה אֶת הַכְּהֻנָּה, וּכְהֵן שֶׁנִּמְצָא בּוֹ פְּסוּל, לֹא־בֶשׂ שְׂחֹרִים וּמִתְעַטֵּף שְׂחֹרִים, וְיוֹצֵא וְהוֹלֵךְ לוֹ. וְשֵׁלֵא נִמְצָא בּוֹ פְּסוּל, לֹא־בֶשׂ לְבָנִים וּמִתְעַטֵּף לְבָנִים, נִכְנָס וּמְשַׁמֵּשׂ עִם אֲחֵיו הַכְּהֻנִּים. וְיוֹם טוֹב הָיוּ עוֹשִׂים, שֵׁלֵא נִמְצָא פְּסוּל בְּזֶרְעוֹ שֶׁל אַחֲרָן הַכֹּהֵן, וְכֵן הָיוּ אֹמְרִים, בְּרוּךְ הַמָּקוֹם בְּרוּךְ הוּא, שֵׁלֵא נִמְצָא פְּסוּל בְּזֶרְעוֹ שֶׁל אַחֲרָן. וּבְרוּךְ הוּא, שֶׁבָּחַר בְּאַחֲרָן וּבְבָנָיו לְעַמּוּד לְשֵׁרֵת לְפָנָי ה' בְּבֵית קֹדְשֵׁי הַקְּדוֹשִׁים:

❧ באר ההיכל ❧

ג. מעשר שני ג' ח'.

נא. שפת אמת יומא ל"א. ויש בזה עוד ביאורים. ועיין תוס' שם.

גב. כך הגירסא בגמרא (יומא יט.), וברמב"ם (הלכות בית הכהירה ה יז), ובמאירי, וכ"כ בתוספות יום טוב, וכ"כ בהון עשיר, וכתב התפארת ישראל שכך הגירסא הנכונה.

שְׂבָצְפוֹן<sup>נ</sup>, בצפון העזרה יש שלש לשכות, שהם לְשֵׁפֶת הָעֵיץ, לְשֵׁפֶת הַגּוֹלָה, לְשֵׁפֶת הַגְּזִית.

התנא מונה את שלשת הלשכות שבצפון: לְשֵׁפֶת הָעֵיץ. אָמַר רַבִּי אֱלִיעֶזֶר בֶּן יַעֲקֹב, שְׂכַחְתִּי מֶה הָיְתָה מְשֻׁמֶשֶׁת. מכאן ראייה שהתנא שאמר מסכת זו הוא רבי אליעזר בן יעקב. שהוא אמר את המשניות עד כאן, וכאן אמר ששכח למה משמש לשכת העיץ<sup>ד</sup>.

אָבָא שְׂאוּל אֹמֵר, לשכה זו שנקראת לשכת העיץ, היא לְשֵׁפֶת פֶּהֶן גְּדוֹל<sup>ו</sup>, ולשכה זו פורש הכהן גדול שבעת ימים קודם יום הכיפורים. והיא נקראת גם לְשֵׁפֶת פְּרֵהֶדְרִין<sup>ה</sup>.

הטעם שנקראת לשכה זו בשם 'לשכת העיץ': בהר הבית יש לשכה הנקראת 'לשכת האבן', שלשם פורש הכהן גדול שבעת ימים קודם שריפת הפרה אדומה. וכל הכלים שם עשויים מאבן. וכדי להבדיל את הלשכה שהכהן גדול נמצא בה קודם יום הכיפורים, מהלשכה שנמצא בה קודם שריפת הפרה, נקראת לשכת פרהדרין בשם 'לשכת העיץ'. ואין משתמשים בה דוקא בכלי אבן<sup>ז</sup>.

גם בכל השנה יושב הכהן גדול בלשכה זו כל היום. ויוצא לביתו רק בלילה, או לשעה או שתיים ביום<sup>ח</sup>.

באר ההיכל

נג. כך הגירסא בגמרא (יומא יט.), וברמב"ם (הלכות בית הכחירה ה' יז), ובמאירי, וכ"כ בתוספות יום טוב, וכ"כ בהון עשיר, וכתב התפארת ישראל שכך הגירסא הנכונה.  
 נד. כמו לעיל פרק ב' משנה ה' (יומא ט"ז).  
 נה. רע"ב. לשכת פרהדרין, כתוב ביומא א' א'.  
 נו. תוספות יום טוב.  
 נז. רמב"ם הלכות כלי המקדש ה' ז'.

בלילה, או בעת שיצא הכהן גדול מבית המקדש, מניח את בגדי הזהב בלשכה זו<sup>נח</sup>.

לשכה זו בנויה חציה בחול וחציה בקודש, ויש לה פתח אחד לחול ופתח אחד לקודש, ולכן חציה חול וחציה קודש<sup>ס</sup>.

וְהִיא הַיְתָה אַחֲרֵי שְׁתֵּיהֶן. לשכת העיץ היא גם מאחורי לשכת הגזית, וגם מאחורי לשכת הגולה. לשכת הגזית ולשכת הגולה הם יחד בנויים כעיין ד', ובפנים בנוי לשכת העיץ, ובזה לשכת העיץ מוסתרת מאחורי שתיהן ואינה נראית בעזרה<sup>ס</sup>.

כזה:



### באר ההיכל

נח. רמב"ם הלכות כלי המקדש ח' י'.

נט. תפארת ישראל כאן ובסימני הציור. הטעם שחציה חול, הוא כדי שיוכל הכהן גדול לשבת ולישון שם בחציה שבחול.

ס. תוספות יום טוב בשם שלמי הגבורים. עזרת כהנים בשם שלמי הגבורים. ולכאורה כן משמע בתפארת ישראל [לכאורה צריך לגרום שם בסוף אות כ"ז 'עיץ' במקום 'גזית'. ובזה יובנו דבריו].

וַגַּג שְׁלִשְׁתֵּי שָׁנָה, הַגַּג שֶׁל שְׁלֹשֶׁת לַשְׁכוֹת אֵלּוּ שׁוּוּה, וְאִין לַשְׁכָּה אַחַת גְּבוּוּהָ מִחִבְרַתָּהּ, וְאִין פִּסְפְּסִין בְּאַמְצַעֵי<sup>סא</sup>.

לַשְׁכָּה נּוֹסֶפֶת בְּצַפּוֹן: לְשֵׁפֶת הַגּוֹלָה. שָׁם הָיָה בּוֹר קְבוּעַ, בַּלְשָׁכָה זֶה יֵשׁ בּוֹר מִיָּם שֶׁעָשׂוּ בְּנֵי הַגּוֹלָה כְּשֶׁעָלוּ מִבְּבֵל [טז] בְּעֵת בְּנֵיית בֵּית הַמִּקְדָּשׁ הַשֵּׁנִי, וּמִפְּנֵי זֶה נִקְרָאת הַלְשָׁכָה שֶׁהַבּוֹר הַזֶּה בְּתוֹכָהּ לְשַׁכַּת הַגּוֹלָה<sup>סב</sup>. וְהַגְּלָגֶל נִתּוֹן עָלָיו, מֵעַל הַבּוֹר יֵשׁ גְּלָגֶל כְּדֵי שְׂיֻכְלוּ לְשֹׂאֵב מִמֶּנּוּ מִיָּם<sup>סג</sup>.

### באר ההיכל

סא. תפארת ישראל. הגג כולו חול, מכיון שגגין ועליות לא נתקדשו (תפארת ישראל). אבל בדרום, יש מקוה מעל אחת הלשכות, והמקוה קודש [מכיוון שפתוחה ללשכת המדיחין שהוא קודש], כמו שלמדנו לעיל.

סב. רע"ב. ראבי"ה (הובא בתוספות יום טוב). וז"ל הראבי"ה: ונראה שנקראת לשכת הגולה על שם הגלגל שבו משלשלים הכיור כדי שלא יפסל בלינה, ובני הגולה ברו שם בור לשקעו מפני שלא היה אז ים שעשה שלמה. ע"כ.

ובתפארת ישראל פירש באופן אחר, וז"ל: וז"ל הגולה גרסינן, ור"ל ספל, כמו יְגַלְגֵּה עַל רִאשָׁה (זכריה ד'), והכי קאמר, שם היה בור של הגולה הקבוע, דהיינו שהיה ממעל להבור ספל שממלאים אותו כל יום ממימי הבור, והספל היה קבוע בכותל או ברצפה.

או נ"ל דמלת עליו שבסוף, גם אגולה קאי, והכי קאמר, שם היה בור והגולה הקבוע והגלגל היה נתון למעלה מהבור ומלאוהו בכל יום בשחרית, כדי שלא יצטרכו לשאוב מהבור בכל זמן שיצטרך מים, ונקט הכא שהיה הספל קבוע, ר"ל לא כספל של הכיור שאצל המזבח, שהיה הספל ההוא עם י"ב דריו מתטלטל ע"י הגלגל שתלוי בו הספל, שמשקעין אותו בכל לילה לתוך הבור שלא יפסלו מימיו בלינה (כיומא דל"ז א'), אבל זה קבוע היה. ע"כ.

סג. צורת באר עם גלגל מעליה, כדי לשאוב מים, לדוגמא:

וּמְשֵׁם מִסְפִּיקִים מַיִם לְכָל הָעֵצָה, וּמְבוּר הַמַּיִם הַזֶּה יֵשׁ מַיִם לְכָל  
הָעֵצָה עֵבוּר שְׁתִּיָּה וּבִישׁוּל. אֲבָל הַמַּיִם שֶׁבְּאֵמַת הַמַּיִם הָעוֹבֵרֶת  
בְּעֵזְרָה, הֵם מִיּוֹחָדִים לְהַדְחָה<sup>סד</sup>.

לְשַׁכַּת הַגּוֹלָה בְּנוּיָה כּוֹלָה רַק בְּקוּדֵשׁ<sup>סה</sup>.

עוֹד לְשַׁכָּה נּוֹסֶפֶת בְּצִפּוֹן: לְשִׁכַּת הַגְּזִית. נִקְרָאת כֵּן מִפְּנֵי שֶׁבְּנוּיָהּ  
מֵאֲבְנֵי גִזִית מְרוּבְעִים לְכַבּוּד הַסְּנֵה־דְרִיץ<sup>סו</sup>.

יֵשׁ בְּבֵית הַמִּקְדָּשׁ שְׁלֹשָׁה בְּתֵי דִינָיִם: א. סְנֵה־דְרִיָּה קְטַנָּה שֶׁל  
עֲשָׂרִים וּשְׁלֹשָׁה דִּינָיִם<sup>סז</sup>, לִיד פֶּתַח הַר הַבַּיִת הַמְּזוֹרְחֵי מִבְּפָנָיִם.  
ב. סְנֵה־דְרִיָּה קְטַנָּה שֶׁל עֲשָׂרִים וּשְׁלֹשָׁה דִּינָיִם, לִיד פֶּתַח עֲזָרֶת  
נְשִׁים הַמְּזוֹרְחֵי מִבְּפָנָיִם. ג. סְנֵה־דְרִיָּה גְּדוֹלָה שֶׁל שִׁבְעִים וָאֶחָד  
דִּינָיִם, בְּלִשְׁכַּת הַגְּזִית שֶׁבְּעֵזְרָה<sup>סח</sup>.

✧ באר ההיכל ✧



סד. תפארת ישראל.

סה. כך עולה מדברי התפארת ישראל, ועוד.

סו. תפארת ישראל.

סז. סנהדרין ב.

סח. סנהדרין י"א ב' ובתפארת ישראל שם.



לשכת הגזית היא גדולה וגבוהה<sup>ט</sup>. הלשכה בנויה חצי בקודש וחצי בחול. יש לה שני פתחים אחד לקודש ואחד לחול<sup>ע</sup>.

הסנהדרין יושבים בחצי החול של לשכת הגזית, כי בחצי הקודש אסור לשבת, <sup>יז</sup> שהרי אין ישיבה בעזרה אלא למלכי בית דוד בלבד<sup>עא</sup>.

החצי המזרחי של הלשכה קודש, והחצי המערבי חול. וזה מפני שהפתח לקודש נמצא בחלק המזרחי של הלשכה, והפתח לחול נמצא בחלק המערבי של הלשכה. ונמשך הקדושה לפי הפתח<sup>עב</sup>.

### באר ההיכל

ט. יומא כ"ה. וברש"י. ופשוט שלשכת העין ולשכת הגולה הגיעו גם כן לאותו הגובה של לשכת הגזית, כמו שכתוב במשנה זנג שלשתן שוה.

ע. יומא כ"ה.

עא. יומא כ"ה.

עב. מאירי (יומא כ"ה). וכן משמע ברבינו הננאל וברימב"א (שם). וביאר הר"מ קיום וזתו"ד: ונ"ל שנוכל למצוא שיהיה החול לצד מערב, והקודש לצד מזרח, כשנניח שלשכת הגזית תהיה מונחת בקרן מזרחית צפונית של העזרה, ויהיה לה פתח לחיל בצפונה סמוך לכותל מערבי שלה, ופתח לעזרה בדרומה סמוך לכותל מזרחי שלה. ולכן יהיה חציה שלצד מזרח קודש, וחציה שלצד מערב חול. וסמוך לה לצד מערב יהיו לשכת העין ולשכת הגולה. ע"ב. והציוור כעין זה:



והטעם לזה שדוקא החצי המערבי הוא חול, כדי לקרב יותר את הסנהדרין אל המזבח. כמו שאמרו חז"ל<sup>א</sup>: מניין לסנהדרין שיושבין בלשכת הגזית סמוך למזבח, שנאמר<sup>ב</sup>: וְלֹא תֵעָלֶה בְּמַעְלֵת עַל מִזְבְּחִי וּבַפֶּסוֹק אַחַר כֵּךְ כָּתוּב<sup>ג</sup>: וְיֵאָלֶה הַמִּשְׁפָּטִים<sup>ד</sup>. בתוך לשכת הגזית יש פספסין, כדי להבדיל בין חצי הקודש לחצי החול, כמו שיש בבית המוקד<sup>ה</sup>.

[יא] בלשכת הגזית בחציה החול<sup>א</sup>, יושבים סנהדרין גדולה של שבעים ואחד דיינים<sup>ט</sup>. הסנהדרין יושבים ופניהם לדרום ואחוריהם לצפון<sup>ב</sup>, ויושבים בחצי עיגול, כדי שיראו כל הסנהדרין הסנהדרין אלו את אלו. בשני הצדדים יש שני סופרים הכותבים. לפני הסנהדרין יושבים שלש שורות של תלמידים, בכל שורה עשרים ושלושה תלמידים. והבעלי דינים והעדים עומדים ברווח העיגול<sup>פא</sup>.

[יב] בחצי הקודש של לשכת הגזית עושים את הפייסות. ולומדים את זה מהפסוק שנאמר<sup>בב</sup> 'בבית אלקים נהלך ברגש'. בפנים עומדים הכהנים בעיגול<sup>פג</sup>.

❧ באר ההיכל ❧

עג. ירושלמי מכות ז. רש"י שמות כ"א א'. ועוד.

עד. שמות כ' כ"ג.

עה. שמות כ"א א'.

עו. מאירי יומא כ"ה.

עז. ריטב"א יומא כ"ה.

עה. יומא כ"ה.

עט. סנהדרין ג.

פ. תפארת ישראל בסימני הציור.

פא. סנהדרין ל"ו.

פב. תהילים נ"ה ט"ו.

בלשכת הגזית שם היתה סנהדרין גדולה של ישראל יושבת, ודנה את הפהונה. הסנהדרין יושבים ודנים ובודקים את הכהנים החדשים העומדים להתחיל לעשות עבודה בבית המקדש<sup>71</sup>. בודקים אותם אם אין בהם פגמים ביחוס הפוסלים מהכהונה, וכן בודקים אותם ממום<sup>72</sup>.

סנהדרין גדולה של ישראל: בסנהדרין יש גם כהנים ולוים, שנאמר<sup>73</sup> 'אשר יזרו אתכם הפהנים הלויים'. אבל כאשר דנים את הכהנים יושבים בסנהדרין רק ישראלים, שלא יהיה חשש של נוגעים בדבר<sup>74</sup>.

<sup>71</sup> וכהן שנמצא בו פסול, כהן שאחר הבדיקה בסנהדרין נמצא בו פסול ביחוס, לובש בגדים שחורים ומתעטף שחורים, ויוצא והולך לו מהעזרה<sup>75</sup>, כי אינו יכול לעשות שום עבודה<sup>76</sup>.

### באר ההיכל

פג. יומא כ"ה. ז"ל המאירי (יומא כה). בענין סדר עשיית הפייסות: כשהיו הכהנים של בית אב מתכנסים לפינים, היו מתקבצים בחציה של קדש שהיה בצד מזרחה של לשכת, ועומדין שם כמין כולייר, והוא תכשיט עגול, ור"ל שהיו עומדים בהיקף עיגול, וזקן מזקני הסנהדרין יושב בחציה של חול לצד מערבה של לשכה, ואותו זקן מחשב בעצמו סך חשבון אחד, אלא שהוא אינו יודע מהיכן יתחיל המנין, והממונה בא ונוטל מצנפת מראשו של אחד מהם ומחזירה, והכל מכירין שממנו מתחיל החשבון, ואח"כ הזקן מודיעם המנין, והממונה מקיף ומונה האצבעות, ואותו שכלה בו המנין זכה.

פד. כתב התפארת ישראל על התיבות 'ודנה את הכהונה' וז"ל: כל ענייני כהונה, שאין כהן נכנס לעבודה עד שבודקין אחר יחוסו, ושאינו בו מום, וכמו כן דנין שם את הלויים שאין בהן דבר הפוסלן לשירות, וכמו כן דנו על כל דבר שיארע בקרבנות שבמקדש, ועל כל דבר שיארע בישראל, כי משם דת ודין יוצא לכל ישראל (כסנהדרין פ"א מ"ב), רק נקט הכא כהונה, שרוב התעסקם שם היה בענייני כהונה. ע"כ.

פה. רמב"ם הלכות ביאת המקדש ו' י"א.

פו. דברים כ"ד ח'.

פז. עזרת כהנים על דברי המהרש"א.

פח. רמב"ם הלכות ביאת המקדש ו' י"א.

פט. עזרת כהנים.

אבל אם נמצא יחוסו כשר, ורק יש לו מום, הולך להתליע עצים בלשכת העצים.<sup>צ.</sup>

וְשֵׁלָא נִמְצָא בּוֹ פְּסוּל, כהן שלא נמצא בו פסול ביחוס ולא מום, מרוב שמחה<sup>צא</sup> לֹבֵשׁ לְבָנִים, לובש את הכתונת הלבן מבגדי כהונה, וּמְתַעֲטֵף לְבָנִים, במגבעת הלבן מבגדי כהונה<sup>צב</sup>, נִכְנָס וּמְשִׁמֵּשׁ עִם אֶחָיו הַכֹּהֲנִים, ונכנס לעזרה, ומתחיל לעשות עבודה בבית המקדש יחד עם אחיו הכהנים. והעבודה הראשונה שעושה היא מנחת חינוך, ואפילו אם אינו בזמן המשמר שלו<sup>צג</sup>.

וְיוֹם טוֹב הָיוּ עוֹשִׂים, שלא נמצא פסול בְּזָרְעוֹ שֶׁל אֶהְרֶן הַכֹּהֵן, הכהנים שנידונו ונמצאו כשרים, עשו את אותו היום ליום טוב על שלא נמצא פסול בזרעו של אהרן הכהן, וקוראים כל אחד ואחד לרעיו וחבריו ושמחים עמהם, ומודים ומשבחים להשי"ת<sup>צד</sup>.

וְכַךְ הָיוּ אוֹמְרִים, בְּרוּךְ הַמָּקוֹם בְּרוּךְ הוּא, שלא נמצא פסול בְּזָרְעוֹ שֶׁל אֶהְרֶן. וּבְרוּךְ הוּא, שֶׁבָחַר בְּאַהֲרֹן וּבְבָנָיו לְעֲמוּד לְשֵׁרֵת לְפָנֵי ה' בְּבֵית קֹדְשֵׁי הַקֹּדְשִׁים. וכך היו אומרים ומודים ומשבחים להשי"ת: וְיָדוּ בְּרוּךְ הַמָּקוֹם בְּרוּךְ הוּא, שלא נמצא פסול בזרעו של אהרן הכהן, וברוך הוא, שבחר באהרן הכהן ובזרעו, לעמוד לשרת לפני ה' בבית קדשי הקדשים.

✧ באר ההיכל ✧

צ. רמב"ם הלכות ביאת המקדש ו' י"ב.

צא. כתב הרא"ש שלובש לבנים מרוב שמחה.

צב. תפארת ישראל.

צג. עזרת כהנים בשם תוספתא חגיגה פ"ב.

צד. תוספות יום טוב. פירוש שני בתפארת ישראל. ויש אומרים שהסנהדרין עצמם, ביום שכל הכהנים שנבדקו נמצאו כשרים, עושים הסנהדרין יום טוב (פירוש ראשון בתפארת ישראל, עזרת כהנים).

והם כההנים עושים את העבודה בבית המקדש בעמידה, והם כמו המלאכים, כמו שכתוב<sup>צ"ה</sup> 'שָׁרְפִים עֹמְדִים מִמַּעַל לֹא', וכתוב<sup>צ"ו</sup> 'כִּי שִׁפְתֵי כֹהֵן יִשְׁמְרוּ דַעַת, וְתוֹרָה יִבְקְשׁוּ מִפִּיהוּ, כִּי מִלְאָךְ ה' צָבָאוֹת הוּא'<sup>צ"ז</sup>.

ברוך המקום ברוך הוא, שהחיינו וקימנו והגיענו לזמן הזה, ללמוד את תבנית בית המקדש, בתיו וגנזכיו ועליותיו, הביאני המלך הדריו נגילה ונשמחה בך. כן נזכה להמשיך ללמוד וללמד לשמור ולעשות ולקיים. ועינינו תראינה מלכותך בציון בקרוב, ונזכה לראות את הבית בבניינו בהר הקודש בירושלים, כהנים בעבודתם ולויים בשירם וזמרם וישראל במעמדם, בהגלות נגלות כבוד מלכותך עלינו לעיני כל בשר, ועין בעין נראה בשוב ה' ציון בקרוב מאוד.

באר ההיכל

צ"ה. ישעיה ו' ב'.  
צ"ו. מלאכי ב' ז'.  
צ"ז. עזרת כהנים.

**אערב**

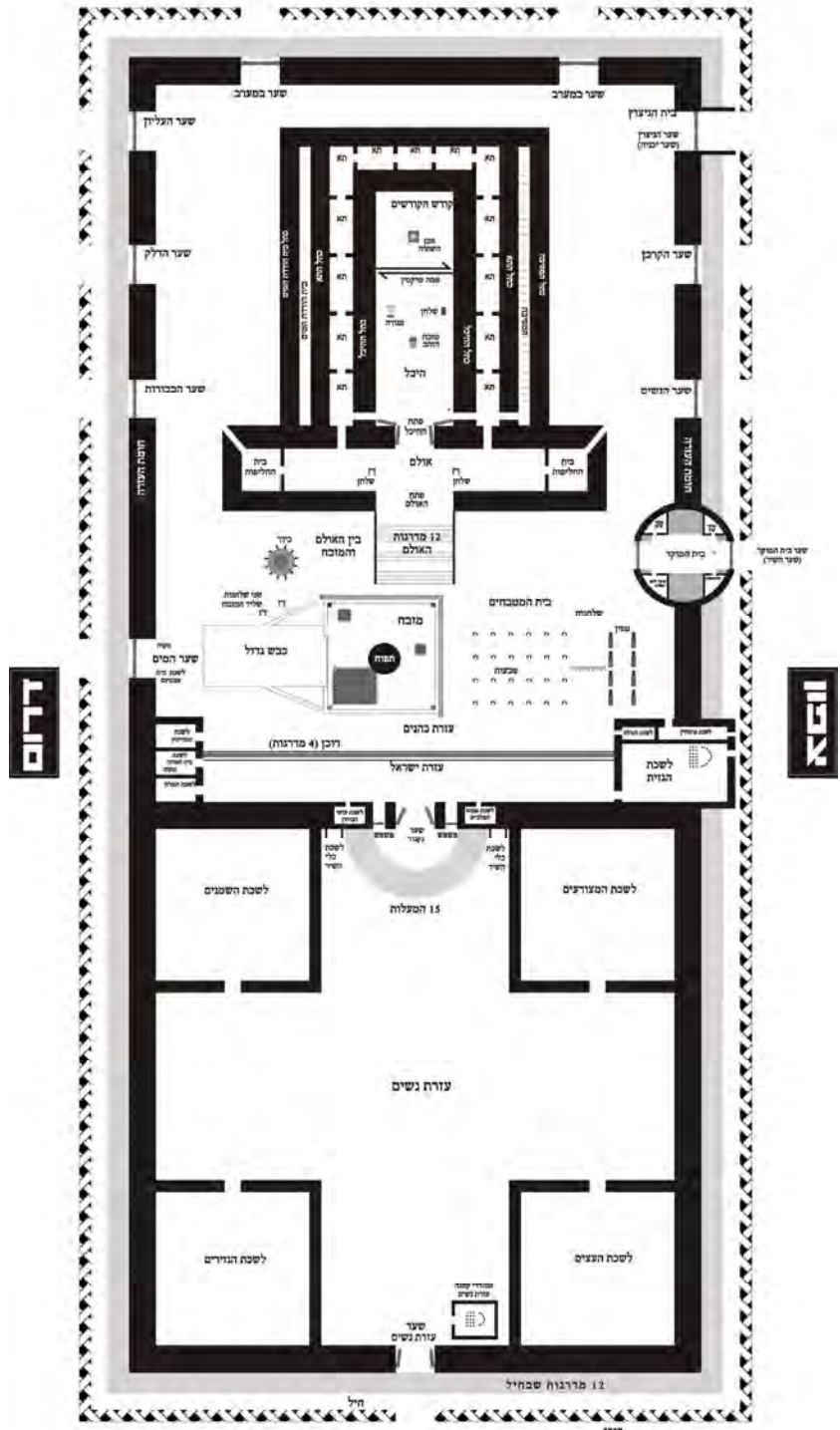

**דרום**

**צפון**

**מזרח**

תרג

ידיד

פרקה משנה ד

היכל

**מערב**

כותל המערבי בימינו

הר הבית

שני שערי חולדה

שער קיפנוס

קוד"ק

היכל

העזרה

עזרת נשים

שער טדי

חומת הר הבית

סנהדרי קטנה

שער שושן

לשכת האבן

**מזרח**

**דרום**

**צפון**

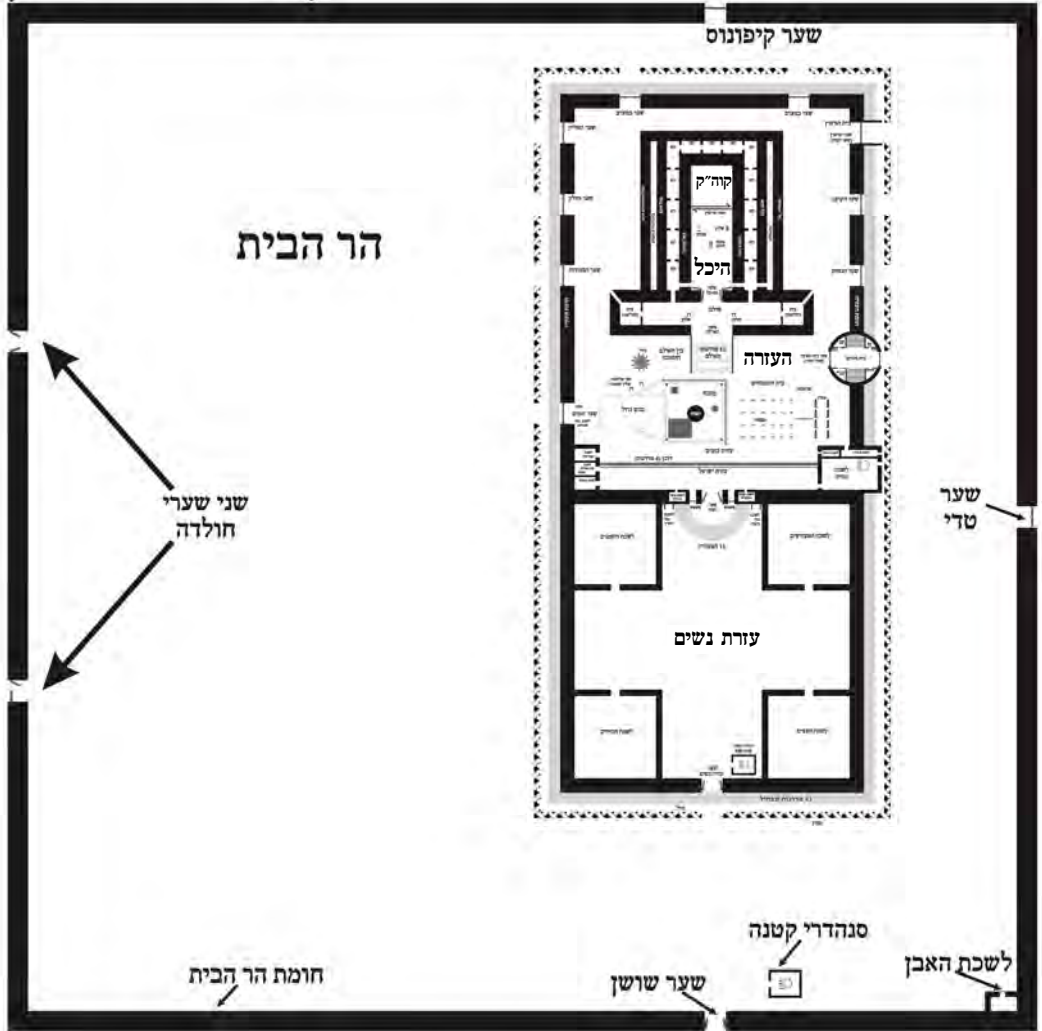

## ❖ היכל עולמים ❖

**א.** אורך העזרה קפ"ז אמה, כמנין 'מקום', שעם הכולל עולה קפ"ז. וכמנין שם הוי"ה בהכאה עם הכולל עולה קפ"ז. דהיינו כשתכפיל באופן זה: 'י פעמים י', 'ה פעמים ה', ו' פעמים ו', 'ה פעמים ה', הוא מספר קפ"ז, ועם הכולל קפ"ז, וכך מידת העזרה. שהוא מחנה שכינה (עיין שער הכוונות דרושי תפילת העמידה דרוש ב').

איתא בספר 'סוד החשמל': נראה דלכן אורך העזרה הוא מאה שמונים ושבע אמה, דמנין זה הוא כמנין המלה 'מקום' עם הכולל, וכיון שהשכינה ששורה בעזרה נקראת בשם 'מקומו של עולם', כמובא במדרש (ב"ר סח ט), לכן זה כמנין מקום.

מצינו בזהר חדש (רות צג.) ההיא נקודא [נקודת ציון] היא מקומו של עולם ומשם נתפשטה הארץ לכל רוחותיה. נראה לבאר דלכן בית המקדש הוא מקומו של עולם, דבאמת לא שיך כלל לומר שם מקום בעולם, דמקום משמע לכאורה כאלו דבר נפרד מהקדוש ברוך הוא, ובאמת 'מלא כל הארץ כבודו', ו'אין עוד מלבדו', אלא שהקדוש ברוך הוא רצה שתהיה מציאות של מקום בעולם שיראה כאלו דבר נפרד מהקדוש ברוך הוא, ואחר כך הקדוש ברוך הוא ישרה שכינתו בעולם ויגלה ש'מלא כל הארץ כבודו'. ועל כך אומר הזוהר שהמקום היחיד עליו אפשר לומר את השם 'מקום', זהו מקום המקדש, ששם מתגלה השכינה וזהו המקום האמתי. ושאר כל המקומות בעולם רק מתפשטים משם. ואין להם שם מקום בפני עצמם. ובוזה שהשכינה מתגלה במקום המקדש, מתגלה שכל המקומות בעולם שמתפשטים ממקום המקדש, אינם נפרדים מהקדוש ברוך הוא ד'מלא כל הארץ כבודו'.

וכן בקודש הקדשים יש נס בבחינת המקום, כי הארון יותר גדול מהמקום בו מונח, ובוזה שוב רואים שהמקום היחיד שנקרא מקום, אינו מקום גשמי כלל. וכפי שמובא ברבנו בחיי (שמות כה, י) ומה שנקרא ארון העדות לפי שהיא עדות לשכינה ששורה בישראל. והוא שדרשו רז"ל מקום הארון אינו מן המדה שלא היה מחזיק מקום כלל, כי בנס היה עומד, וכן הכבוד אין יודעים מקומו, ומזה אומרים המלאכים 'ברוך כבוד ה' ממקומו'.

וכן מובא במהר"ל (ח"א שבת קמה) שמקומו של עולם, פירושו, מקומו של עולם, שמשם בא השפע לכל העולם. ע"כ.

**ב.** איתא בספר 'סוד החשמל': רוחב העזרה הוא קל"ה אמה, כמנין 'מצה'. נראה דכיון שבבית המקדש אין אחיזה לסטרא אחרא, כמובא בזהר (כי תשא קצ.): 'הר בית ה' ודאי שאין שם חלק לסטרא אחרא, הרי הוא בבחינת מצה. ע"כ. וכן הלחם שבבית המקדש הוא לחם מצות כמו שכתוב (ויקרא ב, יא) 'כי כל שאר וכל דבש לא תקטירו'. ומלבד שתי הלחם



## ❖ היכל עולמים ❖

בעצרת וחלות תודה שהם חמץ ולא הוקטרו כלל על המזבח, אין חמץ בעזרה. דהעזרה הוא בחינת מצה. וכן מצינו בזהר (תרומה קנד): שהכהנים אוכלים לחם הפנים להצילם מיצר הרע שמתפשט באכילה ושתיה. ומבואר לדברינו דלחם הפנים הוא מצה, ובמצה אין אחיזה ליצר הרע. וכן הכתוב המדבר על בית המקדש (ישעיה ד ה): 'מכון הר ציון', ראשי תיבות 'מצה'. ע"כ.

ג. כעין ענין זה ראה במדרש (במדבר רבה קדושים כד ד) וז"ל: יִשְׁלַח עֲרֹף מִקְדָּשׁ, אָמַר רַבִּי לְוִי, כָּל טוֹבוֹת וּבְרָכוֹת וְנִחְמוֹת שֶׁהַקְּדוֹשׁ בְּרוּךְ הוּא עֲתִיד לָתֵן לְיִשְׂרָאֵל אִינָן אֲלֵא מִצִּיּוֹן, יְשׁוּעָה מִצִּיּוֹן, שְׁנֵאֲמַר (תהלים יד ז): מִי יִתֵּן מִצִּיּוֹן יְשׁוּעַת יִשְׂרָאֵל. עַז מִצִּיּוֹן, שְׁנֵאֲמַר (תהלים קי ב): מִטָּה עֲרֹף יִשְׁלַח ה' מִצִּיּוֹן. בְּרָכָה מִצִּיּוֹן, שְׁנֵאֲמַר (תהלים קלד ג): יְבָרְכֶךָ ה' מִצִּיּוֹן. שׁוֹפֵר מִצִּיּוֹן, שְׁנֵאֲמַר (יואל ב א): תִּקְעוּ שׁוֹפֵר בְּצִיּוֹן, טֵל וּבְרָכָה וְחַיִּים מִצִּיּוֹן, שְׁנֵאֲמַר (תהלים קלג ג): כִּטֵּל חֲרָמוֹן שִׁירָד עַל הַרְרֵי צִיּוֹן כִּי שָׁם צָוָה ה' אֶת הַבְּרָכָה חַיִּים עַד הָעוֹלָם. תּוֹרָה מִצִּיּוֹן, שְׁנֵאֲמַר (ישעיה ב ג): כִּי מִצִּיּוֹן תֵּצֵא תּוֹרָה. עֲרֹה וְסִיּוֹעַ מִצִּיּוֹן, שְׁנֵאֲמַר (תהלים כ ב): יִשְׁלַח עֲרֹף מִקְדָּשׁ, מִקְדוֹשׁ מַעֲשִׂים שְׁיֵשׁ בְּיָדְךָ, (תהלים כ ב): וּמִצִּיּוֹן יִסְעֲדֶךָ מִצִּיּוֹן מַעֲשִׂים שְׁיֵשׁ בְּיָדְךָ. אָמַר הַקְּדוֹשׁ בְּרוּךְ הוּא לְמִשְׁהָ לֶךְ אָמַר לְיִשְׂרָאֵל, בְּנֵי כֶּשֶׁם שְׁאֲנִי פְרוֹשׁ כֶּף תִּהְיוּ פְרוֹשִׁים, כֶּשֶׁם שְׁאֲנִי קְדוֹשׁ כֶּף תִּהְיוּ קְדוֹשִׁים, הֲדָא הוּא דְכֻתְיָב: קְדוֹשִׁים תִּהְיוּ.

ד. סדר מעלות הקדושה (רמב"ם הלכות בית הבחירה ז יא-כג): יא. שלש מחנות היו במדבר. מחנה ישראל והוא ארבע מחנות ומחנה לוייה שנאמר בה (במדבר א ג) 'וסביב למשכן יחנו' ומחנה שכינה והוא מפתח חצר אהל מועד ולפנים. וכנגדן לדורות. מפתח ירושלים עד הר הבית כמחנה ישראל. ומפתח הר הבית עד פתח העזרה שהוא שער ניקנור כמחנה לוייה. ומפתח העזרה ולפנים מחנה שכינה. והחיל ועזרת הנשים מעלה יתירה בבית עולמים.

יב. כל ארץ ישראל מקודשת מכל הארצות. ומה היא קדושתה שמביאין ממנה העומר ושתיה הלחם והביכורים מה שאין מביאין כן משאר ארצות.

יג. עשר קדושות הן בארץ ישראל וזו למעלה מזו. עיירות המוקפות חומה מקודשות משאר הארץ שמשלחין מתוכן את המצורעים ואין קוברין בתוכן מת עד שירצו שבעה טובי העיר או כל אנשי העיר. ואם יצא המת חוץ לעיר אין מחזירין אותו לתוכה אע"פ שרצו כולן להחזירו. רצו בני העיר להוציא הקבר מן המדינה מפנין אותו. וכל הקברות מפנין חוץ מקבר נביא או מלך. קבר שהקיפתו העיר בין מד' רוחותיו בין משתי רוחות זו כנגד זו אם

## ❖ היכל עולמים ❖

היתה בינו ובין העיר יתר מחמשים אמה לכאן וחמשים לכאן אין מפנין אותו עד שירצו כולן. פחות מכאן מפנין אותו.

יד. ירושלים מקודשת משאר העיירות המוקפות חומה. שאוכלין קדשים קלים ומעשר שני לפנים מחומתה. ואלו דברים שנאמרו בירושלים. אין מלינין בה את המת. ואין מעבירין בתוכה עצמות אדם ואין משכירין בתוכה בתים. ואין נותנין בתוכה מקום לגר תושב. ואין מקיימין בה קברות חוץ מקברי בית דוד וקבר חולדה שהיו בה מימות נביאים הראשונים. ואין נוטעין בה גנות ופרדסים. ואינה נזרעת ואינה נתר. שת שמא תסרח. ואין מקיימין בה אילנות חוץ מגינת ורדים שהיתה שם מימות נביאים הראשונים. ואין מקיימין בה אשפה מפני השרצים. ואין מוציאין הימנה זיוין וגוזזטאות לרשות הרבים מפני אהל הטומאה. ואין עושין בה כבשונות מפני העשן. ואין מגדלין בה תרנגולות מפני הקדשים. וכן לא יגדלו הכהנים תרנגולים בכל ארץ ישראל מפני הטהרות. ואין הבית נחלט בה. ואינו מטמא בנגעים. ואינה נעשית עיר הנדחת. ואינה מביאה עגלה ערופה לפי שלא נתחלקה לשבטים.

טו. הר הבית מקודש ממנה שאין זבין וזבות נדות ויולדות נכנסין לשם. ומותר להכניס המת עצמו להר הבית ואין צריך לומר טמא מת שהוא נכנס לשם.

טז. החיל מקודש ממנו שאין עכו"ם וטמא מת ובוועל נדה נכנסים לשם.

יז. עזרת הנשים מקודשת מן החיל שאין טבול יום נכנס לשם. ואיסור זה מדבריהם אבל מן התורה מותר לטבול יום להכנס למחנה לוויה. וטמא מת שנכנס לעזרת הנשים אינו חייב חטאת.

יח. עזרת ישראל מקודשת מעזרת נשים שאין מחוסר כפורים נכנס לשם. וטמא שנכנס לשם חייב כרת.

יט. עזרת הכהנים מקודשת ממנה. שאין ישראל נכנסין לשם אלא בשעת צרכיהם לסמיכה ולכפרה ולשחיטה ולתנופה.

כ. בין האולם ולמזבח מקודש ממנה שאין בעלי מומין ופרועי ראש וקרועי בגדים נכנסין לשם.

כא. ההיכל מקודש מבין האולם ולמזבח. שאין נכנס לשם אלא רחוק ידיים ורגלים.

כב. בית קדש הקדשים מקודש ממנו שאין נכנס לשם אלא כהן גדול ביוה"כ בשעת העבודה.

כג. מקום שהיה בעלייה מכוון על קדש הקדשים אין נכנסין לו אלא פעם אחת בשבוע לידע מה הוא צריך לחזק בדקו. בשעה שנכנסין הבנאים לבנות ולתקן בהיכל או להוציא משם את

## ❖ היכל עולמים ❖

הטומאה. מצוה שיהיו הנכנסין כהנים תמימים. לא מצאו תמימים יכנסו בעלי מומין. ואם אין שם כהנים יכנסו לויים. לא מצאו לויים יכנסו ישראל. מצוה בטהורים. לא מצאו טהורים יכנסו טמאים. טמא ובעל מום יכנס בעל מום ואל יכנס טמא שהטומאה דחוייה בציבור. וכל הנכנסין להיכל לתקן יכנסו בתיבות. אם אין שם תיבות או אי אפשר להם שיעשו בתיבות יכנסו דרך פתחים.

ה. צריך למלוח כל קרבן לפני שמקריבים על המזבח. שנאמר (ויקרא ב יג): וְכֹל קֶרְבַּן מִנְחַתְךָ בַמִּלַּח תִּמְלַח, וְלֹא תִשְׁבֵּית מִלַּח בְּרִית אֱלֹהֶיךָ מֵעַל מִנְחַתְךָ, עַל כָּל קֶרְבַּנְךָ תִּקְרִיב מִלַּח.

ברמב"ם (הלכות איסורי מזבח ה יא-יב): מצות עשה למלוח כל הקרבנות קודם שיעלו למזבח שנאמר (ויקרא ב יג) 'על כל קרבנך תקריב מלח'. ואין לך דבר שקרב למזבח בלא מלח חוץ מיין הנסכים והדם והעצים. ודבר זה קבלה ואין לו מקרא לסמוך עליו. ומצוה למלוח הבשר יפה יפה כמולח בשר לצלי שמהפך את האבר ומולח. ואם מלח כל שהוא אפילו בגרגיר מלח אחד כשר.

הקריב בלא מלח כלל לוקה שנאמר (ויקרא ב יג) 'ולא תשבית מלח ברית אלהיך' ואע"פ שלוקה הקרבן כשר והורצה. חוץ מן המנחה שהמלח מעכב בקמיצה שנאמר (ויקרא ב יג) 'ולא תשבית מלח ברית אלהיך מעל מנחתך'. ע"כ.

בספר החינוך (מצוה קיח): שלא להקריב קרבן בלא מלח.

שלא להשבית מלח מעל הקרבן או המנחה, כלומר שלא יקריבו הכהנים שום קרבן או שום מנחה אלא אם כן ישימו בהן מלח, שנאמר (ויקרא ב יג) ולא תשבית מלח ברית אלהיך מעל מנחתך, וכתוב גם כן (שם) על כל קרבנך תקריב מלח.

משרשי המצוה, כתבתי למעלה בראש הסדר. מדיני המצוה, אמרו זכרונם לברכה (מנחות כא.) שמצוה למלוח הבשר יפה כעין מולח בשר לצלי שמולחו משני צדדיו, ובדיעבד אפילו מלח כל שהוא כשר. ומלח שמולחין בו הקרבנות הוא משל ציבור, כמו העצים, ואין היחיד מביא מלח או עצים לקרבנות, וכל זה מהגדלת הבית, דבמקום עשירות ליכא עניות. וכו'.

ויתר פרטיה מבוארין בפרק שביעי מזבחים. ונוהגת בזמן הבית בזכרי כהונה, כי להם להשלים צרכי הקרבן. וכהן עובר עליה והקריב קרבן או מנחה בלא מלח כלל ביטל עשה,

## ❖ היכל עולמים ❖

וגם עובר על לאו זה ולוקה, שהרי מעשה יש כאן כשהוא מקריב הבשר התפל שהוזהר עליו שלא להקריבו בלא מלח.

וכן בספר החינוך (מצוה קיט): מצות מליחת הקרבן.

להקריב מלח על כל הקרבנות, כלומר שיתן מלח בבשר הקרבן וכן בקמח המנחות, שנאמר (ויקרא ב יג) על כל קרבןך תקריב מלח.

כבר אמרנו במצות בנין הבית, כי משרשי מצות הקרבן להכשיר ולהיישיר נפש המקריב אותו, ועל כן לעורר נפשו של מקריב נצטווה בהקרבת דברים הטובים והערבים והחביבים עליו, וכמו שכתבנו למעלה. והמלח בו גם כן מהשורש הזה, כדי שתהיה אותה פעולה שלימה, לא תחסר לפי הנהגת האדם דבר, כי אז יתעורר לבו אליו יותר, כי כל דבר מבלי מלח לא יערב לאיש לא טעמו ולא אף ריחו. ומלבד זה יש במלח ענין אחר רומז, כי המלח מקיים כל דבר ומציל על ההפסד והרקבון, וכן במעשה הקרבן ינצל האדם מן ההפסד, ותשמר נפשו ותשאר קיימת לעד.

מדיני המצוה, מה שאמרו זכרונם לברכה (מנחות כ.). כי כל הקרבנות נמלחין קודם שיעלו למזבח, ואין לך דבר שקרב למזבח בלא מלח חוץ מן הנסכים והדם והעצים, ודבר זה קבלה ואין לו מקרא. ואם עבר והקריב בלא מלח, הקרבן כשר ונרצה, חוץ מן המנחה שהמלח מעכבה, שנאמר בה בפירוש (שם) ולא תשבית מלח ברית אלהיך מעל מנחתך. ויתר פרטיה, מבוארים בספרא ובמקומות ממנחות.

ונוהגת בזמן הבית בזכרי כהונה. ועובר על זה והקריב מנחה או קרבן בלא מלח כלל ביטל עשה, ועוד שהוא עובר על לאו, דכתיב (שם) ולא תשבית מלח וגו'. ע"כ.

1. בטעם הענין לפי הפירוש הראשון: יתכן דזה הענין הוא הענין של כוחות הטומאה להתגבר ולהפריע, ובפרט בעבודה של יום הכיפורים, והיחודים הנוראים שעשה הכהן גדול, וכמבואר בספר הקדוש 'ברית מנוחה'. וכתוב 'וכל אדם לא יהיה באוהל מועד בבואו לכפר בקודש' (ויקרא טז יז). ומסתמא רצו כוחות הטומאה להפריע, ואולי רצו לקחת לעצמם השפעה וכו'. ועל כן זהו הנס שמצאו את המכשף, והרגו אותו, וזה ניצחון לקדושה, שלא ישלוט יד זרים חלילה. ולכן לזכר הנס קבעו שם הלשכה על שמו.

דכן כתב המאירי ובעזרת כהנים שזה נס. וכדי לפרסם הנס קבעו שם הלשכה על שמו.

## ❖ היכל עולמים ❖

בטעם הדבר לפי הפירוש השני: רואים מזה כמה גדול מעלה של יהודי, ואפילו שנמצא בשפל המצב מאוד, עד שהוא מכשף, מכל מקום יכול לבנות בבית המקדש.

ויתכן שכדי להורות זה הענין כמה גדול מעלתו של כל יהודי, ושיזכר לדורות עולם, קראו ללשכה בשמו 'פרוה'.

ז. ברמב"ם (הלכות בית הבחירה ו ח): היו בנביות לחול ופתוחות לקודש, תוכן קודש. וכו'. ע"כ. מכאן מוסר השכל גדול לכל אדם, שהכל תלוי להיכן האדם פתוח. אם הוא פתוח לדברי קדושה, ומקבל ושומע דברי קדושה, אזי תוכו קודש, גם הוא עצמו קדוש. אבל אם ח"ו הוא פתוח לחול, ומקבל ושומע דברי שטות והבל, אזי גם הוא תוכו חול רח"ל.

ח. במשנה יומא (א א): שבעת ימים קדם יום הכפורים מפרישין כהן גדול מביתו ללשכת פלהדרין.

וברע"ב: שבעת ימים. מפרישין כהן גדול. שכל עבודות יום הכפורים אין כשרות אלא בו, (יומא לב: ובכ"מ) שנאמר גבי יוה"כ (ויקרא טז) וכפר הכהן אשר ימשח אותו. והפרשה זו, נפקא לן מדכתיב בשבעת ימי המלואים (שם ח) ומפתח אהל מועד לא תצאו שבעת ימים, וכתוב בתריה (שם) כאשר עשה ביום הזה צוה ה' לעשות לכפר עליכם, ודרשו רבותינו, לעשות, זה מעשה פרה לכפר עליכם זה מעשה יוה"כ. שהכהן השורף את הפרה והכהן העובד ביוה"כ שניהם טעונים הפרשה מביתם שבעת ימים כמו שהיו טעונים אהרן ובניו שבעת ימי המלואים.

ללשכת פלהדרין. פקידי המלך נקראים פלהדרין. ומתוך שהכהנים הגדולים שהיו בבית שני אחר שמעון הצדיק היו נותנים ממון כדי לשמש בכהונה גדולה ומתוך שרשעים היו לא היו משלימין שנתן והיו מתחלפין כל שנים עשר חודש כפקידי המלך שהמלך מחליפן כל שנה, לכך נקראת לשכה זו לשכת פלהדרין.

ט. מתוך דברות קודש מכ"ק מרן אדמו"ר מראחמיסטריווקא שליט"א (ויקהל תשע"ד) וז"ל: 'יבאמרו אל משה מרבים העם להביא, ויצו משה ויעבירו קול במחנה לאמר איש ואשה אל יעשו עוד מלאכה ויכלא העם מהביא' (שמות לו ה-ו), איתא בילקוט אוהב ישראל יש

## ❖ היכל עולמים ❖

להקשות מה השייכות בין השאלה להתשובה, ומה היה התשובה על שאלתם. כי הם אמרו למשה 'מרבית העם להביא', היה לו להכריז שלא יביאו עוד, והוא ציוה להכריז שלא יעשו מלאכה. ואמר שבנדבות המשכן נאמר 'אשר ידבנו לבו', שצריך נדבת הלב, כי מי שהוא נדיב לב כל מה שהוא נותן הוא נחשב בעיניו כאילו עדיין לא נתן כלום, ורצונו ליתן עוד יותר ויותר, והמצוה הגדולה של נדבת המשכן, מי שנתן ככר זהב חשב הלואי הייתי יכול לתת עשרה ככרים בשביל המצוה הגדולה הזאת, והנה מי גרם ההתעוררות הזאת בצלאל ואהליאב בגודל צדקתם שבלבם, שכששמעו הנדיבים את קול הפטיש של בצלאל לא היו יכולים להתאפק מלהביא עוד ועוד. ודוגמא לזה ראיתי בעיני, ער האט עס גיזעהן מיט די אויגן, כשהייתי בקהילת קודש אפטא, והיה שם שמש אחד הדופק על הפתחים לילך לבית הכנסת, וכל מי ששמע את קול הפטיש שלו בחצות הלילה לא היה באפשר לשום אדם לישון עוד, און נישט נאר ער האט נישט גיקענט שלאפן אלא גם כן לשכב על מטתו לא היה יכול, רק קם תיכף ממטתו והלך לבית המדרש ללמוד או לומר תהלים. והשמש הזה לא היה למדן, רק איש פשוט ירא את השם מנעוריו, אך בילדותו היה נער משרת את פני אדמו"ר הרב הקדוש מוהר"ר שמעלקא זל"ה אב"ד בקהילת ניקלשבורג, ומחמת שעשה שם עבודתו באתערותא דלבא, גרם לו זאת לעורר את לב השומעים שיעמדו לעבודת הבורא יתברך שמו. וכן כאן היה גם כן כך, במלאכת המשכן מחמת ששמעו הנדיבים שבישראל את קול הפטיש של בצלאל היה לבם בוער להביא נדבה עוד יותר ויותר, ולפי שמשה רבינו ע"ה הבין זאת בשכלו הקדוש שלא יועיל להם שום דבר, סי וואלט זיי גארנישט געהאלפן, מחמת האתערותא דליבא, ולכן ציוה להכריז שלא יעשו עוד מלאכה לעבודת הקודש וממילא לא יביאו עוד נדבות. אתערותא דליבא. ע"כ.

עוד מתוך דברות קודש מכ"ק מרן אדמו"ר מראחמיסטריווקא שליט"א (תרומה תשע"ד) וז"ל: 'ייקחו לי תרומה מאת כל איש אשר ידבנו לבו תקחו את תרומתי' (שמות כה ב), איתא בראפשיצער רב (זרע קודש, תרומה) כי איתא במדרש (תנחומא נשא יא) שתמה משה 'השמים ושמי השמים לא יכלכלוך אף כי הבית' (מלכים א' ח ז), רק כי באמת השי"ת אמר 'ועשו לי מקדש ושכנתי בתוכם' (שמות כה ח) שכלל ישראל לשני בוקר הביאו כל מלאכת המשכן כי היה להם לב טהור ורוח נדיבה מאד, וכל מה שהיה אתם הביאו, וכל אחד כשהיה מרים חתיכת כסף, או חתיכת זהב, שלא היה לו יותר, אבל במחשבתו ותשוקתו היה אז להביא זהב כל חללא דעלמא, ורצה להביא די גאנצע גאלד פון די וועלט, און זיי האבן געהאט א געוואלדיגע תשוקה והיה תשוקתם באמת שהבית יהיה יותר גדול מכל העולמות, ושיהיה יותר גדול מהשמים, כלל הדבר שלא היה לתשוקתו ערך, ולכן על ידי געוואלדיגע תשוקה הזאת 'ושכנתי בתוכם' ממש אין זיי אריין בתוך מחשבתם. נמצא אין קושיא איך ישכון יתברך שמו אשר אין שיעור למרכבות כבודו בעשרים קרש מצפון, כי באמת היה שוכן

## ❖ היכל עולמים ❖

יתברך שמו במחשבתם ותשוקתם שלא היה שיעור וערך, והיה כביכול שוכן יתברך שמו בדבר שאין להדבר גם כן שיעור וערך. ובאמת מי הביא תשוקה זאת בכלל ישראל. העושי המלאכה בצלאל ואהליאב וכל חכם לב שהיו צדיקים גדולים. וכשהיה אחד מכלל ישראל מביא דבר היו משבחין אותו יתברך שמו, ואמרו גיב א קוק וואסארא פאלק דו האסט, צו דען איז נאך דא נאך אזא פאלק. וכשהיה הישראל שהביא שומע הדברים האט עם עס אנגעצונדן והיה מביא עוד ועוד, וכל שכן שהיו אחר כך משבחין אותו יתברך שמו ואת עמו ישראל, עד שהיה מביא עוד יותר כל מה שהיה אתם עמם הביאו, ביז ס'איז זיי גארנישט געבליבן.

ובמאור ושמש (פקודי) גם כן מביא דכלל ישראל הביאו לשני בוקר את כל נדבת המשכן והיה להם געוואלדיגע תשוקה, ועיקר כוונת מלאכת המשכן היה כדי שיהיה בארץ מקום להשראת השכינה, והיה צריך לזה הכנות וגעוואלדיגע קדושות, והקב"ה ציוה למשה על מלאכת המשכן שיביאו בנדיבות לב, והתורה העידה על כלל ישראל גודל נדבת לבם שהיה עם געוואלדיגע זריזות, על כן נוכל לומר שהיה כל כך נדבת לבם הטהור, כל כך עם געוואלדיגע קדושה וכוונה עצומה אשר כל אחד ואחד מישראל היה מייחד יהודים גדולים במחשבתם, וגם היה להם געוואלדיגע השתוקקות וגעוואלדיגע התלהבות באהבה נשגבה וביראה נשגבה בעת הבאת נדבתם, אשר על ידי כוונתם והשתוקקות עצומה היה בהם כח להמשיך קדושה גדולה ונשגבה על כל דבר ודבר, כדי להמשיך למטה השראת השכינה על מעשי ידיהם. והיה להם כזה געוואלדיגע התלהבות שהותיר עוד קדושה להמשיך גם כן קדושה לדורות הבאים גם כן, וזהו כוונת הכתוב בפרשת ויקהל 'ויבאו כל החכמים העושים וגו' איש איש ממלאכתו וגו' אל משה ויאמרו מרבים העם להביא מדי העבודה למלאכה' (שמות לו ד-ה), רצה לומר שהחכמים הבינו בעת מלאכתם הרגישו קדושה נשגבה בכל דבר ודבר מנדבת המשכן שהאירו בני ישראל בכל דבר כל כך קדושה רבה אשר יש די והותר מן הקדושה אשר צריך לעת עתה להשראת השכינה, און פאר די קדושה שצריך לעת עתה פעלט גארנישט, רק היה כוונתם בגודל התלהבותם שיאירו עלינו עד סוף כל הדורות, מאיר לנו בעת לימוד התורה של מלאכת המשכן, ופרשתן הוא פרשת תרומה שלומדים בו מלאכת המשכן ונדבת המשכן, מאיר לנו ללבבנו גודל אהבה ויראה שלהם פון זיי, עד שיאיר לנו גם כן איזה הארה בעת לימוד מעשה המשכן למשוך עלינו קדושה בכל עת לימוד התורה הזאת, על ידי השייכות להגעוואלדיגע השתוקקות שהיה להם וואס זיי האבן נאר געוואלט ברענגען מער און מער, וכוונתם בזה להמשיך קדושה לדורות הבאים [וכן מצינו שכן צוה לנו הקב"ה שעסק התורה יהיה חשוב לפניו ית"ש כאילו עשינו המעשה בידים].

בקול יעקב מביא בשם הרה"ק רבי מנחם מנדל מרימנוב זיע"א (ע' מנחם ציון מצורע), ואין לנו השגה בזה, לפי דברי המאור ושמש שדיברנו אפשר להבין זאת, שמביא ממורי מהר"ם

## ❖ היכל עולמים ❖

מפריסטיק שהיה הנהגתו תמיד לומר פרשת ציווי המשכן קודם תפלתו, וכיוון בזה להמשיך לעצמו בחינת משכן, להתפלל אח"כ בתוכו, שהיה אומר כל יום פרשת המשכן לפני התפילה, ועל ידי זה המשיך לעצמו און ער האט געמאכט בחינת משכן, און ער איז אריין געגאנגען דאווענען אין משכן. ע"כ.

ובודאי כשלומדים בנין בית המקדש גם כן כך. וכן היה צדיק שהיה לומד כל יום קודם התפילה מסכת מדות. ויתכן שרצה לעשות כנ"ל.

י. כתב הרה"ח רבי צבי הערשקא ז"ל ששמע מהרה"ק רבי יחיאל מאיר מאוסטרובצא זיע"א, וז"ל: אמרו ז"ל אין ישיבה בעזרה אלא למלכי בית דוד שנאמר 'וישב דוד' כו', והקשה למה היה אסור בישיבה בעזרה לאיש אחר ולמלכי בית דוד היה מותר, ממה נפשך אם הוי ישיבה הנאב, והוי מועל בהקדש, למה היה מותר למלכי בית דוד, ואם ישיבה לא הוי הנאה למה אסורה לאיש אחר. ותירץ כן דהנה אמרו ז"ל (סנהדרין יט.) מלך אין דנין אותו, והנפקא מינא למלכי ישראל אבל למלכי בית דוד דנין אותם משום שנאמר בית דוד כה אמר ה' דינו לבקר משפט, והטעם משום שמלכי ישראל היו גאים והתנשאו מאוד ולא קבלו עליהם שום דין משום אדם, אבל מלכי בית דוד היו ענווים ושפלים ויראי ה' לכן קבלו עליהם הדין מכל בית דין, ולכן דנין אותם.

ובזה מתורץ הנ"ל, שיש ב' מיני ישיבות, א' שהוא יושב משום שאין כבודו לעמוד, ויושב משום התנשאות וחשיבות. והב' ישיבה משום חלשות ומורא ופחד אין בו כח לעמוד, ומגודל הפחד מוכרח לישב. לכן למלכי ישראל כשבאו לעזרה באו בהתנשאות, וישיבתם היה מפני כבוד והנאה, וזה אסור מפני מועל בהקדש. אבל מלכי בית דוד באו בפחד ויראה ושפלות לעזרה, ומגודל הפחד היו מוכרחים לישב, לכן הישיבה מותר להם. ע"כ.

יא. בענין הגודל של לשכת הגזית: הנה בגמרא (יומא כה.) כתוב וז"ל: דתניא לשכת הגזית כמין בסילקי גדולה היתה פייס במזרחה וזקן יושב במערבה. ע"כ. ולהלן וז"ל: אמר אביי שמע מינה לשכת הגזית חציה בקדש וחציה בחול, ושמע מינה שני פתחים היו לה אחד פתוח בקדש ואחד פתוח בחול. דאי סלקא דעתך כולה בקדש, זקן יושב במערבה, והאמר מר אין ישיבה בעזרה אלא למלכי בית דוד בלבד. ואי סלקא דעתך כולה בחול, פייס במזרחה, והא בעינן (תהילים נה טו) 'בבית אלהים נהלך ברגש' וליכא. אלא שמע מינה חציה בקדש וחציה בחול. ואי סלקא דעתך פתח אחד יש לה ופתוח לקודש, זקן יושב במערבה,



## ❖ היכל עולמים ❖

והתנן הלשכות הבנויות בחול ופתוחות לקדש תוכן קודש. ואי סלקא דעתך פתוח לחול, פייס במזרחה, והתנן בנויות בקדש ופתוחות לחול תוכן חול. אלא לאו שמע מינה שני פתחים היו לה אחד פתוח בקדש ואחד פתוח לחול. ע"כ.

נמצאנו למדים מדברי הגמרא, שלשכת הגזית היא כמין בסילקי גדולה. וחציה קודש וחציה חול. ויש לה שני פתחים אחד לקודש ואחד לחול.

בחציה החול של לשכת הגזית יושבים הסנהדרין בחצי עיגול, והם שבעים ואחד דיינים, ושני סופרים משני הצדדים, ולפניהם שלש שורות של עשרים ושלשה תלמידים בכל שורה, ובעלי דינים ועדים ועדי עדים, נמצא מחזיק קרוב למאתיים איש (עפ"י תפארת ישראל ה' ב' ב' בעוז, ומקורו בסנהדרין לו, וראה ברמב"ם הלכות סנהדרין א).

ובפרט לשון הגמרא שלשכת הגזית היא כמין בסילקי גדולה. והקושיא ידועה, איך יש מקום לזה בעזרה.

על לשון הגמרא שלשכת הגזית הוא גדול 'כמין בסילקי גדולה', נראה לתרץ, דהנה מקום ג' הלשכות שהם לשכת הגזית ולשכת העץ ולשכת הגולה, אשר הגג של שלשתם שווה, הוא מתחיל בעזרת ישראל במזרח, ונמשך לעזרת כהנים, וכפי העולה מדברי התפארת ישראל (שם). אמנם ודאי שאינו נמשך לכנגד המזבחה, מכיוון שבמשנה (לעיל משנה ב) נמנה שיעור האמות שיש מול המזבחה ולא כתוב שם לשכת הגזית. נמצא שג' הלשכות האלו יכולים להיות בי"א אמה של עזרת ישראל, וי"א אמה של עזרת כהנים, ויחד הוא מקום של כ"ב אמה עבור ג' הלשכות יחד. מכיוון שצריך לפחות מהנ"ל לערך ארבע אמות עבור לשכת העץ (וכדביאר התפארת ישראל שם ע"ש), ולצידו לשכת הגולה. נמצא מקום לשכת הגזית לבד הוא לערך י"ח אמה או פחות.

אמנם לשכת הגזית יכול להתרחב לצד חוץ להר הבית הרבה מאוד, ואפילו מאה אמה ויותר.

בבית המוקד לא היה כך, משום שכתוב מפורש במשנה (מידות א ז) שיש לו פתח לחיל. נמצא שאינו יכול להתרחב לצד חוץ יותר ממעט פחות מעשר אמה, כי צריך להיות לו פתח לחיל דוקא ורוחב החיל אינו יותר מעשר אמה.

אבל בלשכת הגזית לשון הגמרא הוא שיש פתח לחול, ולא לחיל. נמצא שיכול להתרחב הרבה מאוד בחול בהר הבית.

## ❖ היכל עולמים ❖

ובזה יכול להתיישב ענין מה שכתוב בגמרא שלשכת הגזית הוא כמין בסילקי גדולה. שהוא גדול מאוד, ומתרחב הרבה לצד הר הבית.

אמנם עדיין קשה דמכל מקום איך יהיה מקום עבור כל הסנהדרין והתלמידים, מכיוון שהרוחב הוא רק לערך י"ח אמה, ורק חצי ממנו הוא חול, נמצא שהרוחב הוא רק לערך ט' אמה. ואף אם האורך יהיה ארוך מאוד, אבל קשה על הרוחב, והרי שיושבים בחצי גורן עגולה.

ובפרט כאשר נבוא לחשבון כמה מקום צריך עבור ישיבת הסנהדרין. הנה הסנהדרין יושבים בחצי גורן עגולה. וגברא באמתא יתיב (סוכה ז:). עולה היקף חצי העיגול שהסנהדרין יושבים הוא ע"א אמה. ואם נחשב לעיגול שלם, נמצא קמ"ב אמה. וכתוב במשנה שכל שיש בהיקפו שלשה טפחים יש בו רוחב טפח (עירובין יג:), נמצא לפי"ז אורך ורוחב העיגול באמצעו [קוטר העיגול] בערך מ"ז על מ"ז אמה. ומכיוון שהסנהדרין יושבים רק בחצי עיגול, נמצא האורך ורוחב בערך מ"ז על כ"ג אמה. ומלבד זאת צריך להיות מקום עבור התלמידים שיושבים כנגד הסנהדרין בשלש שורות, ג"כ בעיגול.

והנה הסנהדרין יושבים אחוריהם לצפון ופניהם לדרום. נמצא שהמידה מ"ז אמה הוא ממזרח למערב.

וכל זה רק חציה שבחול. ומלבד זה יש את חציה שבקודש, ששם עושים את הפייסות. ומלשון הגמרא 'חציה' משמע ששני החצאים שווים. נמצא שעולה אורך לשכת הגזית ממזרח למערב לערך צ"ד אמה [ומסתמא אינם יושבים בצמצום, נמצא המידה לכל הפחות בערך מאה אמה].

כי החצי שבחול הוא למערב והחצי שבקודש הוא למזרח [והקדושה לפי הפתחים כפי שביאר הר"מ קזיס].

והנה, לשכת הגזית נמצאת בצד צפון של העזרה. ולפי"ז יש לעיין איך יש מקום. שהרי יש שם גם את לשכת העץ והגולה, התופסים לכה"פ כמה אמות, ויש את בית המוקד שהוא בית גדול, וכבר כתבנו דנראה שמידתו לערך שלשים אמה, ומלבדם יש עוד ג' שערים [שער הניצוץ, שער הקרבן, שער הנשים], וכל שער רחבו עשר אמה. ומסתמא השערים אינם סמוכים ממש אחד לשני, ויש רווח ביניהם. ומלבדם יש ל"ב אמה שכנגד המזבח, שמלשון המשנה עולה שאין שם לשכה אחרת כנגד המזבח (כמו שביאר התפארת ישראל). נמצא עולה החשבון של השערים ובית המוקד לכל הפחות בערך שישים אמה, וכאשר נוסף את שאר הרווחים וכו' יעלה לכל הפחות ק"כ אמה.

## ❖ היכל עולמים ❖

והנה אורך כל העזרה הוא רק קפ"ז אמה. וא"כ יוקשה היכן יש מקום עבור עוד לשכה גדולה של בערך מאה אמה.

אפשר לתרץ, שרק חלק קטן מלשכת הגזית הוא בעזרה, והוא מתרחב לחוץ לצד הר הבית, ובהר הבית הוא מתרחב וגדול מאוד מאוד. ועדיין נשאר חציה במזרח קודש וחציה במערב חול מפני הפתחים.

אמנם יוקשה על זה, שהרי הסנהדרין צריכים להיות סמוכים למזבת, ואיך יהיו בהר הבית ולא בעזרה. ועוד יוקשה דהרי בלשון הגמרא כתוב 'חציה בקודש וחציה בחול'.

אפשר לתרץ באופן אחר. דהנה בבית המקדש לא שייך גשמיות, ולא שייך שם מידות גשמיות. וכמו שכתוב שמקום ארון אינו מן המידה. וכרובים בנס היו עומדים (יומא כא.). וכן עומדים צפופים ומשתחוים רווחים (שם). ואפילו ה'עומדים צפופים' הוא נס עצום, כי באו לבית המקדש עשרות מליוני יהודים (וכמובא במדרשים). ובפרט למשל ברגלים שאז מצות עשה דאורייתא על כל איש ישראל לבוא ולעלות לרגל, ומצות עשה דאורייתא על כל אחד להביא קרבן עולת ראייה. ומצוה מן המובחר להביא מיד ביום הראשון של הרגל. נמצא שבאו בבת אחת למקום של קל"ה על קפ"ז אמה, עשרות מליוני יהודים, וכל אחד מביא קרבן, וכולם נכנסו, והספיקו להקריב את כל הקרבנות. הרי זה למעלה מדרך הטבע. וזה נס ופלא עצום עד מאוד. וכן בהקרבת קרבן פסח ובעבודת יום הכיפורים. ניסים נוראים ונפלאים מאוד מאוד.

נמצא שבבית המקדש לא היה כלל טבע, והוא למעלה מגדר מקום.

ונראה דלכן ה'עומדים צפופים' לא נכלל בעשרה ניסים שהיו בבית המקדש, מכיוון דאינו בגדר נס, אלא כך הוא הטבע בבית המקדש, שאינו בגדר טבע העולם כלל, והוא למעלה מגדר מקום של העולם. ורק ה'משתחוים רווחים' נחשב לנס, מכיוון ששם כבר נעשה ענין מיוחד של רווח ארבע אמות לכל אחד מכל צד, וראו בחוש שינוי איך שפתאום נעשה המקום רחב מאוד. וכפי המבואר ברש"י (יומא כא.) שבאו כולם לצד מזרח ושם השתחוו.

ועל פי זה אפשר לתרץ, שבלשכת הגזית שהוא חלק מבית המקדש והעזרה גם שם היה כך, שגם שם במקום צר, יש מקום עבור כל הסנהדרין והתלמידים וכו'. וכענין ארץ הצבי.

וכענין שכתוב בירושלמי (סוכה פרק ה הלכה ב) על המנורות של שמחת בית השואבה, דלכאורה אין שם מקום עבור המנורות [עייין שם את החשבון]. ומתרץ הירושלמי שמקום המנורות בנס.

## ❖ היכל עולמים ❖

ואם יוקשה דהרי אין סומכין על הנס. יש לתרץ, דכאן נתבטל ונשתנה ונתהפך הטבע, ואינו בגדר אין סומכין על הנס.

וכמו שלגבי 'לא הזיק נחש ועקרב בירושלים מעולם' (יומא כא.), אמר מרן הגר"ח קניבסקי שליט"א שהיה מותר להחזיקם ביד, ועל כך לא נאמר שאין סומכין על הנס, כיוון שנשתנה טבעם.

וה' יאיר עינינו בתורתו אמן.

**יב.** סדר הפיס ברמב"ם (הלכות תמידין ומוספין ד א-ט) וז"ל: א. כל העבודות האלו שעושין בכל יום בפייס היו עושין אותן. וכיצד היו עושין. כל כהני בתי אבות של יום נכנסין ללשכת הגזית אחר שיעלה עמוד השחר ומלובשין הן בבגדי כהונה. והממונה שעל הפייסות עמהן והן עומדין בהקפה והממונה נוטל מצנפת מעל ראשו של אחד מהן ומחזירה והוא האיש שמתחילין למנות ממנו ומפייסין כמו שיתבאר.

ב. ויוציאין לעבודה אנשים שעובדין בו. ושאר הכהנים מוסרין אותן לחזנין ומפשיטין אותן את בגדי הקדש ולא היו מגיחין עליהן אלא המכנסים בלבד עד שלובשין בגדי חול וחוזרין ופושטין את המכנסיים של קדש ומחזירים החזנים את הכלים לחלונות.

ג. כיצד מפייסין עומדין בהיקף ומסכימין על מניין שמונים מאה או אלף או כל מניין שיסכימו עליו. והממונה אומר להם הצביעו והן מוציאין אצבעותיהן אחת או שתיים. ואם הוציא שלש מונין לו שלש. ואין מוציאין גודל במקדש מפני הרמאים שהגודל קצר ונוח להוציאו ולכפותו. והמוציא גודל אין מונין אותו לו. ומתחיל הממונה למנות מן האיש הידוע שהסיר מצנפתו תחילה. ומונה על אצבעותיהן וחוזר חלילה עד שישלים המניין שהסכימו עליו והאיש ששלם המניין אצל אצבעו הוא שיצא בפייס ראשון לעבודה.

ד. ולמה מונה המניין שהסכימו עליו על האצבעות שהוציאו ולא היה מונה על האנשים עצמן לפי שאסור למנות ישראל אלא על ידי דבר אחר שנאמר (שמואל א טו-ד) 'ויפקדם בטלאים'.

ה. ארבעה פייסות היו מפייסין בכל יום בשחרית. הפייס הראשון מי תורם את המזבח. הפיסו וזכה מי שזכה לתרום. והוא מסדר את המערכה. והוא מעלה שני גזרי עצים למזבח. והוא מכניס מחתה מלאה אש מן המזבח החיצון למזבח הזהב להקטיר עליה קטורת.

## ❖ היכל עולמים ❖

ו. הפייס השני זוכין בו שלשה עשר על סדר עמידתן. כיצד הממונה אומר להם הצביעו ומונה כדרך שביארנו. וזה שיצא בפייס ראשון הוא שוחט תמיד של שחר. והשני שעומד בצדו הוא מקבל את דם התמיד והוא זורקו. והשלישי הסמוך לשני מדשן המזבח הפנימי שהוא מזבח הקטורת. והרביעי שבצדו מדשן את המנורה ומטיב את הנרות. והחמישי מעלה ראש התמיד ורגלו לכבש. והששי מעלה שתי הידים. והשביעי מעלה העוקץ והרגל. והשמיני מעלה החזה והגרה. והתשיעי מעלה שתי הדפנות. והעשירי מעלה הקרבים. והאחד עשר מעלה סולת הנסכים. והשנים עשר מעלה החביתין. והשלשה עשר מעלה היין של נסכים.

ז. הפייס השלישי אומר להן הממונה לכל אנשי בית אב של אותו היום מי שלא הקטיר קטורת מימיו יבא ויפס. ויתקבצו אצל הממונה ויפסו ומי שיצא בפייס זה ראשון הוא שיזכה להקטיר קטורת.

ח. הפייס הרביעי מתקבצין כולן ומפיסין לידע מי מעלה איברים מן הכבש למזבח. הפיסו וזכה מי שזכה. תמיד של בין הערבים אין מפיסין לו פייס אחר. אלא כל כהן שזכה בעבודה מן העבודות שחרית יזכה בין הערבים. חוץ מן הקטורת שהן מפיסין לה פייס אחר בין הערבים ויבוא כל מי שלא הקטיר קטורת מעולם מאנשי אותו בית אב ויפסו עליה. ואם כבר הקטירו כולן מימיהן מפיסין להן כולן בשחרית בפייס שלישי וזה שזכה בה שחרית מקטירה בין הערבים.

ט. בשבת שיש שם תמידין ומוספין ושני בזיכי לבונה כיצד הם עובדין. מפיסין בשחר אנשי אותו בית אב של משמר היוצא ומקריבין תמיד של שחר ושני כבשי עולה של מוספין. וכל שזכה בעבודה מעבודת התמיד של שחר הוא זוכה בה בשני כבשי מוסף. והמשמר האחר שנכנס בשבת מפיסין פייסות אחרות לתמיד של בין הערבים. ואלו ואלו חולקין בלחם הפנים.

יג. ז"ל המהרש"א: סנהדרין גדולה של ישראל יושבת כו'. נקט הכא טפי של ישראל, שלא יהיה בתוכם כהנים, שאפשר שהם נוגעים בדבר, כיון שדנין את הכהונה.

וקאמר שנמצא בו פסול לובש שחורים כו', אם נמצא בו פסול שנשא אשה שאינה הוגנת לו ואסורה, לובש שחורים על עונו, כההיא דילך למקום שאין מכירין וילבש שחורים.

גם אם נמצא בו פסול מצד אבותיו, וכגון שהוא חלל, ילבש שחורים על שם שנאמר ביהושע כהן גדול 'והוא לבוש בגדים צואים' לפי שבניו נשאו להם נשים שאינן הגונות לכהונה, כת"י שם.

## ❖ היכל עולמים ❖

ובהיפך זה מי שלא נמצא בו פסול, לובש בגדים לבנים על כוונה זו.

גם רמזו שהיה ראוי להיות כהן שלובש בגדי לבן [נמצא לפי דברי המהרש"א שמה שנאמר 'לובש לבנים ומתעטף לבנים', הכוונה סתם בגדי לבן ולא בגדי כהונה, ורק אח"כ כשרוצה לעשות עבודה לובש בגדי כהונה ונכנס ומשמש עם אחיו הכהנים. וכדיבאר בעזרת כהנים].

ואומרים, 'ברוך המקום ברוך הוא שלא נמצא בו פסול בזרעו כו' להיות כהן הדיוט.

'וברוך שבחר באהרן ובניו' שהם נבחרים ביותר גם מתוך הכהנים, להיות נכנסים לשרת בבית קדשי קדשים' ביום הכפורים, והיינו אהרן ובניו, כמ"ש 'הכהן המשיח תחתיו מבניו וגו'', אם בנו ראוי בנו קודם להיות כהן גדול, וק"ל. ע"כ.

**יד.** כתב הרה"ק רבי עימנואל חי ריקי זיע"א בעל 'משנת חסידיים' בספרו 'הון עשיר' וז"ל: מדות מתחיל בבי"ת ומסיים במ"ם, כי במסכתא זו נותן מדה לבית מקדש ראשי תיבות ב"מ, והוא היה מרובע חמש מאות אמה על חמש מאות אמה כצורת מ"ם סתומה, והמבין יבין. ע"כ.

**טו.** בתיאור הניסים הגדולים שיש בבית המקדש, שנתבטל לגמרי דרך הטבע, מתוך קונטרס 'ההלל בהקרבת קרבן פסח', מאת הרה"ג רבי הלל בריסק שליט"א: בזמן בית המקדש שיבנה במהרה בימינו תהיה הקרבת קרבן פסח, ויתואר הדבר בקצרה לפי הבנתנו הקלושה.

הגמרא (פסחים סד): מספרת 'תנו רבנן, פעם אחת בקש אגריפס המלך לתן עיניו באוכלוסי ישראל, אמר ליה לכהן גדול, תן עיניך בפסחים, נטל כוליא מכל אחד ונמצאו שם ששים ריבוא זוגי כליות כפלים כיוצאי מצרים חוץ מטמא ושהיה בדרך רחוקה. ואין לך כל פסח ופסח שלא נמנו עליו יותר מעשרה בני אדם, והיו קוראין אותו פסח מעוביין' וכו'. ובמדרש (איכ"ר א ב) מוסיף על כך: 'תני רבי חייא אפילו ארבעים ואפלו חמשים. בר קפרא אמר אפילו מאה'. ומשמע מהגמרא ומהמדרש שלא היה מספר קבוע, ולפחות היו 11 בכל חבורה, והמדרש רק מוסיף שהיו חבורות שהיו בהם 100, ולכן נחשב לפי המספר הקטן ביותר למרות שבודאי היו הרבה יותר. והנה היו 1,200,000 [מליון ומאתים אלף] פסחים ונכפיל זאת לפי 10 איש לקרבן פסח, עולה שהיו בירושלים בימות הפסח 12,000,000 [שנים עשר מליון] נפשות.

## ❖ היכל עולמים ❖

ונתאר איך הדבר נראה. לפני ימי הפסח עם ישראל עולים לרגל בהמוניהם. 'כל שהוא מעולי הרגלים חייב להקריב קרבנותיו ברגל הראשון שהוא עולה' (רמב"ם הלכות מעשה הקרבנות יד יג). כל עם ישראל באים עם בקר וצאן שהם התחייבו במשך השנה – או בכסף לקנותם. – מה מספר הבהמות שחייב להיות בירושלים בתקופה זו? באו חשבון: 1,200,000 לקרבן פסח. בנוסף לכך היו מביאים חגיגת ארבעה עשר, עולת ראייה, שלמי חגיגה ושלמי שמחה. כמה צריך מכל אלו? חגיגת ארבעה עשר רשות ואינה חובה (רמב"ם הלכות קרבן פסח י יג) והמספר המשוער הוא פי ארבע יותר מקרבן פסח, שהרי צריך לשבוע קודם מהחגיגה (רמב"ם הלכות קרבן פסח ח ג), זה מסתכם בכ-4,800,000 [ארבע מליון ושמונה מאות אלף]. עולת ראייה ושלמי חגיגה הנם חובה לגברים (רמב"ם הלכות חגיגה א א), ואם אין לו משלו משתתף עם אחרים (תוספתא חגיגה א ו ועיין שם בספר חזון יחזקאל. טורי אבן חגיגה ו). שלמי שמחה חובה לכל (רמב"ם הלכות חגיגה א א). אמנם אפשר לצאת בשל חבירו (תוס' פסחים זה: ד"ה טעון). ולכולם אין להם שיעור (רמב"ם הלכות חגיגה א ב-ג), יש שלא היו מביאים ויש שהיו מביאים יותר מאחד כמבואר בגמרא וברמב"ם, ניתן להעריכם בכמות של אחד לכל נפש שהם 6,000,000. והכל יחד מסתכם בכ-12,000,000 קרבנות. וכל זה מלבד ההתחייבויות של עם ישראל, חטאות ואשמות, אשם תלוי [שצדיקים היו מתנדבים כל יום לחד מאן דאמר], יולדת וכו' וסתם נדרים ונדבות. יחד היו בודאי 24,000,000 קרבנות, ויתכן שאפלו יותר.

ראשי הסנהדרין מחלקים את התפקידים. מצוים לסוחרים הבהמות להביא מסביבות ירושלים את כל הצאן והבקר הקימים כדי שיספיקו לכל הקרבנות, ובהגיעם להרים אשר סביבות ירושלים, היה הריבוי כל כך עד שלא נראה הדשא, כי כלו הפך לבן מלבנונית הצמר (תאור מספר 'שבט יהודה' בשם רומאי אחד מובא להלן).

הסנהדרין בודאי דאגו גם שיהיה מספיק אוכל [מצות! ושאר ירקות] לכל העם הזה, והרי אכילה ממוצעת של אדם בכל יום היא כשיעור החייב בחלה [כירידת המן – עשרון כמבאר בגמרא עירובין פג:], אם כן דאגו שיהיה מספיק אוכל לשבעה, שמונה או עשרה ימים שכל הקהל נשאר בירושלים [עיין בתוס' זבחים צו. ד"ה ופנית, ותוס' סוכה מז. ד"ה לינה, ועיין במשנה ב"מ כ"ח. שרק לאחר הרגל הלכו הביתה]. עשרון הוא בערך 2 ק"ג ולעשרה ימים זה 20 ק"ג לנפש, ל-12,000,000 נפשות זה 240,000,000 ק"ג דהיינו 240,000 טונות אוכל [אמנם גם בשר הקרבנות שאכלו כלול בזה], ו-12,000,000 בקבוקי יין לפחות לארבע כוסות ולקידוש. אך לא רק האנשים אוכלים. גם הפרות אוכלות עד השחיטה, ודאגו שיהיה מספיק תבן כדי להאכיל 24,000,000 בקר וצאן. ומה עם הסוסים והחמורים שרכבו עליהם? הכמויות של האוכל בלתי ניתנות לתאור.

## ❖ היכל עולמים ❖

בנוסף לזה כל הקהל הזה צריך לגור באיזה מקום. הסנהדרין הקימו בודאי 'גמ"ח דירות' שכל מי שבא דאגו לו לאכסניה [לו ולמקנהו!] ולא אמר אדם מעולם צר לי המקום שאלין בירושלים' (אבות ה). היהודי המגיע לירושלים אינו דואג, אין הוא צריך לחפש דירה בשכירות, הוא מקבל דירה חנם כי [לדעה אחת – יומא יב.]. 'אין משכירין בתים בירושלים, ר' אלעזר ברבי שמעון אומר, אף לא מיטות'. וכך התמקמו כל עם ישראל בירושלים לפני המועד, כל אחד דאג שיהיו לו מספיק בהמות ועופות לקרבנות ומתכוננים להקרבת קרבן פסח.

פלא – בירושלים ישנם כעת 12,000,000 אנשים, ועוד 24,000,000 בהמות, וזה לא צפוף [ובעצם מאיפה היו מיטות לכלם כדי שיסבו על מיטה כבודה? ומאיפה היו מיטות לישון – ובאדר"נ פרק ל"ה מבאר שזה היה מהניסים של ירושלים].

וכעת לתאור סדר ההקרבה שיהיה במהרה בימינו. כלם צריכים להקריב קרבן פסח, אבל רבים היו טמאי מת. ורבים חששו אולי הם טמאי מת? מה עושים? הולכים בירושלים לרחוב 'הטהרה' שם מהחלון מזים מי חטאת על כל מי שעובר עד שהרחוב נראה כתעלת מים – כשהאדם מרגיש שהוזה עליו ידע הוא שנטהר – עושים זאת ביום השלישי וביום השביעי (משניות פרה פ"ב – לפי פירוש הרמב"ם והרע"ב).

כל מי שנכנס לעזרה חייב בטבילה במקוה (רש"י יומא ל. ד"ה לעבודה ותוס' שם ד"ה אין אדם) [ולרמב"ם הלכות ביאת מקדש ה' ד', דוקא מי שנכנס לעזרה לעבוד עבודה] מלבד שכל מי שהוזה עליו חייב לטבול להטהר מטמאת מת. אם כן הכינו בירושלים הרבה מקואות שבמשך יום ארבעה עשר יוכלו כל הקהל – 1,200,000 איש לטבול במקוה. וגם למחרת היום – כשיביאו עולת ראייה, יטבלו כולם במקוה, ואז כדלהלן יהיו כשש מליון אנשים, וצריך להכין מקואות לכולם שיטבלו לפני שחרית. בכמה זמן אפשר לטבול – ירד וטבל עלה ונסתפג? מבואר ב-רא"ש (ובים א ד) – שזה מהלך חמישים אמה שהוא כ-27 שניות לטבילה (לפי 18 דקות למיל) – וזה מסתכם ב-162,000,000 שניות, שהם 45,000 שעות. נשער לעצמנו כמה מקואות היו שכולם הספיקו לטבול ולהגיע בזמן לתפילה [גם בלא לחשב את ה'נסתפג' שאפשר לעשותו מחוץ למקוה]. הקרבת קרבן פסח היא בשעה 'שמונה ומחצה' בשעות זמניות (פסחים נט). דהיינו שלש וחצי שעות לפני הלילה, ונמשכת עד השקיעה ופחות מזה. הפסח נשחט בשלש כתות (פסחים סד). בשתי הכתות הראשונות היו קוראים פעמים את ההלל, ומימיהם של כת שלישית לא הגיעו ל'אהבתי' – לפי זה כמות האנשים שהיו בכל אחת משתי הכתות הראשונות מסתכם בכ-530,000, ושל הכת השלישית מסתכם בכרבע מזה שהם כ-140,000 ונתבונן לפי זה בסדר הדברים.



❖ היכל עולמים ❖

ביום ארבעה עשר, כשמתקרב השעה 'שמונה ומחצה' [שלש וחצי שעות לפני הלילה], צועדים עם הכבש או העז לכוון בית המקדש. הרחובות מלאים, אנשים וכבשים, – לכאורה יש לחשוש שמא יטמאו ברגע האחרון מאיזה שרץ, אך אין חשש, אף שמליוני אנשים ומליוני בהמות הולכים ברחוב, הרחוב נקי ומבריק ואין בו לכלוך אפילו כ'עדשה', כי 'שווקי ירושלים עשויים להתכבד בכל יום' (בבא מציעא כו. ובתוד"ה עשויין). כדאי שלפחות אחד מבני החבורה הנמנים על קרבן פסח ידע הלכות שחיטה [כמבאר ברש"י פסחים ז: שמצות השחיטה מוטלת על הבעלים שישחטו בעצמם], הלה רוכש לו סכין שחיטה ומקדישו להיות כלי שרת (פסחים סו. ובתוד"ה תוחב לו), ומתכוונים להקרבת הקרבן.

מגיעים להר הבית ששטחו הכולל חמש מאות אמה על חמש מאות אמה, ורואים שכל הר הבית מלא אנשים ובהמות. לאן יכנסו כל אלו? הרי כל שטחה של העזרה הפנויה מבנין – עזרת ישראל ועזרת כהנים זה בערך 135 אמה על 110 אמה שהם 14850 אמות מרובעות, ובתרגום למטרים [לפי מידות ר' חיים נאה] 67.5 מטר על 55 שהם 3712.5 מטר רבוע, והרי 'גברא באמתא יתיב' – אדם תופס שטח של אמה על אמה, דהיינו 4 אנשים במטר מרובע, וכעת מתקרבים לבית המקדש מליון ומאתים אלף אנשים, [באם נניח שמכל חבורה הלך רק איש אחד, – אם הלכו יותר החשבון יגדל] ואתם מליון ומאתים אלף כבשים ועזים, וכיצד יכנסו כולם? ובכלל, הרי כל הזמן המיועד להקרבת קרבן פסח הוא רק שלש שעות ומחצה, איך יכולים כל כך הרבה אנשים להכנס לבית המקדש במשך זמן כל כך קצר, להקריב את קרבנם ולצאת?

מתקרבים לשערי בית המקדש, ההמונים זורמים ונכנסים, 12 לויים עומדים ליד השער מבחוץ ועוד 12 ליד השער מבפנים ומשגיחים על הסדר (עדות הרומאים), כאשר נכנסו כ- 530,000 איש עם 530,000 כבשים, נתמלאה העזרה והדלתות ננעלות בדרך גס [לחד מאן דאמר בגמרא פסחים סד:], ואז מתחלה ההקרבה של הכת הראשונה.

לפי החשבון עומדים בכל אמה מרבעת כ-35 איש עם 35 כבשים, ובכל מטר מרובע הרי יש ארבע אמות יוצא שבכל מטר עמדו 140 איש עם 140 כבשים!! וזה מלבד רבבות הכהנים המשרתים. ובאמת רואים כולם שיש עם רב, אך יחד עם זאת אין כלל צפיפות בעזרה, אחרת איך יכלו כל האנשים והכבשים להמצא בתנועה מתמדת, כדלהלן. כ-66 טורים של כהנים עומדים סביבות המזבח על אצטבאות [מאבן], כדי שלא יתלכלכו בגדיהם בדם (פסחים סה:), [משוער לפי החשבון של גברא באמתא יתיב – והמזבח היקפו 128 אמה – ומזה יש להוריד 62 אמה שאין בהם יסוד. שהרי שפיכת הדם צריכה להיות כנגד היסוד].

מתקרב אדם לראש טור הכהנים, שוחט את הכבש שלו, והכהן מקבל את דמו. באותו רגע לוקח בעל הכבש את הכבש השחוט, ומיד בא אחר ושוחט באותו מקום והכהן מקבל את

## ❖ היכל עולמים ❖

הדם. המזרקים היו טסים אל המזבח ונמסרים מכהן לכהן כחצים ביד גבור ולא היה נראה כיצד הם נמסרים מיד ליד מרוב המהירות (תאור הרומאי). לפי החשבון, לחמש מאות ושלושים אלף איש המחולקים ל-66 טורים, עולה לכל טור שמונת אלפים ושלושים כבשים, והם נשחטים לכל היותר במשך תשעים דקות דהיינו 5400 שניות, אם כן כל כבש נשחט בפחות משניה.

מיד אחר השחיטה הולכים להפשיט את העור של הקרבן (פסחים סד). על 'אונקליות', שהם הווים המתאימים לכך. מי שלא מוצא לוקח מהמקלות הדקים שהיו שם ותלה אותם על כתפו וכתף חברו, תולה עליהם את הכבש ומפשיט אותו באויר. כל אחד מהנמצאים שם הוא ממחה ל'ניקור', מוציא את האימורים, שם אותם בכלי שרת [היכן היה מקום להניח כל כך הרבה כלי שרת מלאים?], ומשאיר לכהנים שהספיקו בזריזותם להקריב אותם עד שקיעת החמה – (רמב"ם הלכות קרבן פסח א), [מלבד בזמן שחל ערב פסח בשבת שאז אפשר היה להקריבם כל הלילה (רמב"ם שם)]. והספיקו גם לשטוף את העזרה לפני השקיעה (משנה פסחים סד).

תוך זמן קצר נגמרת ההקרבה של הכת הראשונה, – עוד לפני שהלויים הספיקו להתחיל פעם שלישית את ההלל (משנה פסחים סד). והיא יוצאת ומפנה את העזרה. מיד נכנסת כת שניה וגם היא גומרת את מעשיה בזריזות ומפנה מקום לכת השלישית [כדי לצייר את גודל הנס יש להזכר את משך הזמן שאורך לכולם לצאת מבית המדרש ולפנותו לאחר גמר תפילת געילה ולנסות לשער לפי זה כמה ימים היתה אורכת היציאה אילו היה קהל גדול כפי שהיה בבית המקדש].

מי שגמר להקריב הולך הביתה לצלות את הפסח. צליית הפסח ואכילתו רק בקומת קרקע מפני שגגין ועליות לא נתקדשו (פסחים פה): ולפי החשבון יוצא שאם כל תנור גדלו מטר מרובע [ויתכן שכל אחד צלה בתנור נפרד – ובפרט כשערב פסח חל בשבת שאז כולם יצאו יחד לצלות את הפסח], אזי התנורים בלבד היו מחזיקים קילומטר שלם על קילומטר ומאתים מטר משטחה של ירושלים [ובאמת – מבואר באדר"נ שמניסי ירושלים היה שלא אמר אדם לא מצאתי תנור לצליית פסחים]. ושנים עשר מליון אמות מרובעות היה צריך לאנשים, שזה 3 קילומטר מרובע [לפי ר' חיים נאה], וזאת כאשר לא מסבים, בהסבה, צריך הרבה יותר. ובכמות כזאת של אנשים לא פלא שמקול ההלל 'פקע איגרא' – נבקעות גגות ירושלים (פסחים פד).

ביום טוב הראשון של פסח יש חובת 'שלמי חגיגה' ו'שלמי שמחה', ואמנם יש להם תשלומים, אך המצוה העיקרית היא ביום הראשון (רמב"ם חגיגה הלכות א ה). בנוסף לכך מי לא ילך ביום הראשון של פסח להתפלל בבית המקדש, ומי שהולך לבית המקדש חייב גם ב'עולת ראייה' בו ביום ואם לא הביא עבר על לא תעשה (רמב"ם הלכות חגיגה א א).

## ❖ היכל עולמים ❖

אם כן ביום הראשון של חג הפסח, באו לבית המקדש כל 6,000,000 הגברים שהיו בירושלים, עם טפם [נשים פטורות] וכולם הצליחו להכנס לבית המקדש, ולהקריב כ-6 מליון קרבנות, הכוללות 'עולת ראייה', שלמי חגיגה ושלמי שמחה, ואולי יותר, שהרי השלמים נאכלים לשני ימים ולילה אחד, והבשר צריך להספיק לכל הזמן. לפי החשבון דלעיל של שטח העזרה, עמדו כ-404 איש ו-404 כבשים באמה מרובעת!! [שהם: 1616 אנשים ו-1616 בהמות למטר רבוע] אך במשך התפילה הם עמדו רק ב-11 אמה שמותר לישראל לעמוד, ואם כן הצפיפות היתה פי 10 והיו כ-4040 איש באמה! [לפי ספר נדחי ישראל פרק מ"ג לבעל החפץ חיים, וזה לשונו: שבאחת עשרה אמה ממקום כניסת העזרה ולפנים לצד המזבח שהיו מותרין ישראלים לעמד שם, עמדו כל הקהל בזמן הרגל שהיה מספרם אלפים ורבעות אנשים שהיה צריך לרחב עמידתן כמה מילין ועמידתן היה צפופים ובעת השתחויה נעשה רווח שהיו משתחיים רווחים] בנוסף לזאת המזבח שרף במשך לילה אחד את כל העולות ראייה שכולן כליל לאשים, ואת האימורים של כל הכמות העצומה הזאת של הקרבנות.

לפי זה מובן מאד מה שכתוב (איכה ב ז) 'קול נתנו בבית ד' כיום מועד' ואומר התרגום: 'קלא יהבו בבית מוקדשא דה' כקל עמא בית ישראל דמצליין בגויה ביומא דפסחא'. ולמה דוקא ביומא דפסחא? מפני שאז רוב ישראל עלו לרגל להקריב קרבן פסח, וזה היה היום העמוס ביותר בבית המקדש, וקשה לצייר איזה קול גדול היה כאשר כלם באו להתפלל, וענו 'אמן יהא שמייה רבה מברך' בכל כוחם!!

## מנחת נסכים

כאמור, בערב פסח, הקריבו כ-ארבע מליון שמונה מאות אלף (4,800,000) קרבנות חגיגה ושלמי שמחה, מלבד קרבן פסח. וביום טוב ראשון הקריבו כשש מליון (6,000,000) קרבנות של עולת ראייה, ושלמי שמחה.

לכל הקרבנות האלו (מלבד קרבן פסח שפטור), חיבים לצרף גם נסכים ומנחות, נסכים ככתוב ברמב"ם (הלכות מעשה הקרבנות ב ב-ג) ושיעורם [יחשב בזה לפי הקטן ביותר שהם מנחת ונסכי הכבש] (הלכות מעשה הקרבנות ב ד) עשרון סולת - רבע ההין שמן, רבע ההין יין. ובמידות זמננו [לפי השעור הקטן יותר של רבי חיים נאה] עולה קצת יותר מ-ליטר יין, ליטר שמן, ו 2.4 ליטר סולת. נפח כלם יחד הוא 4.4 ליטר [לפי מדות החזון איש זה מסתכם בקרוב לפי שניים].

## ❖ היכל עולמים ❖

איפה קנו נסכים אלו. מבואר ברמב"ם (הלכות כלי המקדש ז יב) שבבית המקדש היו שני דלפקים. באחד מהם היו משלמים, ומקבלים אישור על כך, ובדלפק השני היו מקבלים תמורת הפתק את המנחות והנסכים להם הוצרכו.

מה עשו עם המנחה והנסך? מבואר ברמב"ם (הלכות מעשה הקרבנות ב א) כי את המנחה [המכילה את הסולת הבלולה בשמן] הקריבו על גבי המזבח, ואת היין שפכו ביסוד המזבח. הכסף משנה, אומר שביסוד המזבח הכונה כפשוטו, וה'לחם משנה' אומר שדעת הרמב"ם כדעת הראב"ד שאומר שאת היין שפכו בתוך ספל מנוקב שהיה בצד המזבח.

ועתה בואו חשבון. מה הכמות של השמן, היין והקמח שהיו צריכים להיות בבית המקדש בשני ימים אלו, כדי לספק לכל דורש את נסכיו.

נניח, כי בערב פסח כל המלאי ליומיים היה מוכן במחסנים. אם כן לפי האמור היו עשר מליון ושמונה מאות אלף קרבנות שנצרכו לנסכים. המנחה לכל קרבן מסתכמת ב-4.4 ליטר, וכשנכפיל זאת בעשר מליון שמנה מאות אלף יעלה בידינו שהיו שם ארבעים ושבע אלף חמש מאות ועשרים מטר מעוקב (47520) של שמן, קמח, ויין. וכל זה מלבד הכלים בהם החזיקו את המנחות האלו, שיתכן והם הכפילו את השטח הנצרך לאחסון.

כדי לאחסן כמות כזאת צריכים מחסנים בגדל של לפחות 69 מטר על 69 מטר בגובה של 10 מטר. להמחיש קצת, מדות אלו, יש לדעת כי אחד הבתי מדרש הגדולים ביותר בארץ נכנס 10 פעמים בנפח זה, וכל אחד ישער לפי בית מדרש גדול שהוא מכיר, ויוכל להעריך את גדל המחסנים. תיאור נוסף שניתן לתאר, הוא שנפח זה שווה לנפח של כ-670 משאיות שתא המטען של כל אחת הוא בגודל של אוטובוס.

נתאר לעצמנו חניה של 670 אוטובוסים רגילים, איזה שטח זה תופס.

ועתה נחשב ונחשב את גודל הניסים שנעשו מתחלת חלקת הנסכים לכל נצרך ועד גמר הקרבת עולת הראיה והנסכים. כיצד נעשתה החלוקה, ביום טוב ראשון, עמדו ליד הדלפק שש מליון (6,000,000) אנשים, והמתינו בסבלנות עד שכל אחד יקבל את הנסכים בתורו, והממונים על החלוקה, הספיקו לחלק לכמות כזו של אנשים את כל מה שבקשו.

וצריך באותו יום להקריב את הסולת והשמן על המזבח, וכאמור ביום טוב היו ששה מליון קרבנות החייבות בנסכים, ולפי החשבון שחשבנו, עלינו לתאר שצריך להעביר ביום אחד ולהקריב על המזבח שכל שטחו היה כ"ד אמה על כ"ד אמה [12 מטר על 12 מטר שזה שטח בערך של 7 אוטובוסים] נפח של כ-250 אוטובוסים המכילים 14,400 מטר מעוקב של קמח ו-6,000 מטר מעוקב שמן [אגב, יש לשים לב כי ששת אלפים מטר מעוקב שמן, הם חמר בערה רב

## ❖ היכל עולמים ❖

ועצום, ואלו הדברים היו מתנהגים בדרך הטבע, היתה צריכה להתפשט דליקה עצומה מכמות עצומה כזו של שמן, דלקה שבכוחה לשרוף עיר שלמה], וכל זה מלבד ה'עולות' שצריכות להשרף כליל, ואם נעריך אותם בשני מליון [2,000,000] ומשקל כל כבש לפחות 10 קילו, שעולה הכל יחד כ-20,000 מטר מעקב אם כן צריך נפח של עוד בערך 200 אוטובוסים, שיש להקריבם על המזבח בו ביום ו-6,000 מטר מעוקב יין, אותם היה צריך לנסך באותו יום – ולפי הראב"ד ולפי דעת הלחם משנה ברמב"ם, שפכו את כל 6,000,000 הליטרים, לתוך הספל שהיה ליד המזבח [נתאר לעצמנו כמה זמן אורך לשפך בקבוק יין אחד. ובבית המקדש שפכו 6,000,000 בקבוקים לתוך אותו ספל, וזה במשך כמה שעות].

יהי רצון מלפני אבינו שבשמים שיבנה בית המקדש במהרה בימינו ונזכה לעלות לרגל ולקיים כל המצות שנצטוינו שם.





בעזה"ת יתבאר התוספות ביומא דף נ"ב. ד"ה 'כותל ההיכל',  
שבו ביארו רבותינו בעלי התוס' חמש שיטות בענין התאים\*.

### ❦ תחילת לשון תוס' ❦

כֹּתֵל הַהֵיכָל שֵׁשׁ, וְהֵתָא שֵׁשׁ, וְכֹתֵל הֵתָא חֲמִשׁ. וְתִימָה,  
וְהִתְיַב הִיְצִיעַ הַתְּחִתּוֹנָה חֲמִשׁ בְּאַמָּה רַחְבָּהּ<sup>ב</sup>.

א| בבית המקדש יש סביב ההיכל שלשים ושמונה חדרים, וכל אחד נקרא בשם 'תא', וגם בשם 'יציע', וגם בשם 'צלע'. תאים אלה בנויים בשלשה קומות סביב ההיכל.

במשנה במידות כתוב: 'כותל ההיכל שש, והתא שש, וכותל התא חמש'. אך בפסוק במלכים כתוב 'היציע התחתונה חמש באמה רחבה'. ומקשה תוס', שבמשנה רואים שרוחב התא שש אמה, אך בפסוק כתוב שרוחב היציע התחתון חמש אמה.

### ❦ פירוש ראשון ❦

וַיֵּשׁ לְזִמְרָה, דְּהִבָּא מִיִּירֵי בְּתָא הָאֲמָצְעִי, דְּכְתִיב וְהִתְיַבּוֹנָה שֵׁשׁ  
בְּאַמָּה רַחְבָּהּ פִּי מוֹגְרָעוֹת נָתַן לְבֵית סָבִיב<sup>ב</sup>.

❦ באר ההיכל ❦

א. הערה קמנה: יש לציין שזה התוס' קל מאוד, ועם קצת שימת לב אפשר להבינו בנקל מאוד, ובפרט שהוספנו בס"ד את הביאורים ואת הציורים כאשר תחזינה עיניכם מישרים.  
ב. מלכים א' ו'.

ומתרץ תוס', שבמשנה במידות שכתוב 'התא שש', מדובר על התא בקומה האמצעית.

ופירש ר"י דהקא פירושיה דקרא, שעובי פותל ההיכל לא היה שוה בכל מקום, שאם כן היו צריכים לנקב החומה לתחוב בה ראשי הקורות של התא, וזה לא רצו לעשות פן ירקבו. אלא עשו את חומת ההיכל במערב למטה שבעה אמות, והוצרכו לגרוע ממנה אמה, פנגד תקרת התא האמצעי, להניח ראשי הקורות על אותה פניסה. ושוב הוצרכו לגרוע עוד אמה, פנגד תקרת תא השלישי. לפיכך התחתונה חמש באמה רחבה, והתיכונה שש באמה רחבה, והשלישית שבע באמה רחבה.

והיינו דתנן במסכת מדות: 'התחתונה רחבה חמש, והרובד ששה', רובד ששה' היינו התקרה המפסקת בינה לתא התיכונה שעל גבה. 'והאמצעית שש, והרובד שבע'.

וכתוב בפסוק 'כי מגרעות נתן לבית סביב חוצה לבלתי אחוז בקירות הבית', ומפרש ר"י את הפסוק, שמכיוון שלא יכלו לנקב את החומה של כותל ההיכל כדי להכניס בה את ראשי הקורות של גגות התאים, כדי שלא ירקבו, לכן עשו את כותל ההיכל בחלקו התחתון, כנגד התא בקומה התחתונה, בעובי שבע אמות. ואחר כך גרעו מעובי הכותל ועשו שם מבחוץ כמו מדרגה ברוחב אמה, כדי להניח שם את ראשי הקורות לגג של התא התחתון. ונמצא שרוחב הכותל נשאר שש אמה.

באר ההיכל

ג. פרק ד' משנה ד'.

ד. אך המלבי"ם (מלכים א' 11) כתב שהמעם הוא, כי צריך לבנות את הבית מאבנים שלמות, ולכן אסור לנקב את הכתלים. אמנם יתכן לבאר שלשיטת ר"י היו יכולים להניח את ראשי הקורות בין האבנים, בשעת הבניה, ולא צריכים לנקבם. ועל כן הוצרך ר"י לפרש שהמעם שלא יכולים להכניס את ראשי הקורות לתוך החומה, הוא כדי שלא ירקבו.

ורש"י (מלכים א' 11) כתב שעשו כן כדי שלא לדבק ראשי הקורות דרך נקבים בקירות הבית, שקלקול החומה הוא, ואינו דרך נוי.



ושוב גרעו עוד אמה עבור התקרה של התא שמעליו.  
 וזה פירוש המשנה 'התחתונה חמש', כי רוחב התא התחתון חמש אמה,  
 ורוחב כותל ההיכל מולו הוא שבע אמה. 'ורובד שש', דהיינו הגג של  
 התא התחתון ברוחב שש אמה. 'רובד' הוא הגג.  
 ואחר כך בקומה האמצעית, התא ברוחב שש, וכותל ההיכל מולו ברוחב  
 שש, והגג ברוחב שבע.  
 ובקומה השלישית, התא ברוחב שבע, וכותל ההיכל מולו ברוחב חמש.<sup>1</sup>  
 וראה בציור<sup>1</sup>.

באר ההיכל

ה. כפירוש זה פירשו רוב המפרשים, רש"י (מלכים א' ו' ו', יחזקאל מא' ו'), הרא"ש (מידות ד' ד'),  
 הראב"ד (הלכות בית הבחירה ד' ט), התפארת ישראל (מידות ד' ג'), המלבי"ם (מלכים א' ו' ו'), ועוד.  
 לשיטת הראב"ד והתפארת ישראל והמלבי"ם, התאים לא נבנו על האומם. ורק הקומה השניה  
 של התאים הוא מול קרקע ההיכל. וזה תירוץ נוסף על הקושיא מדוע מנתה המשנה 'כותל  
 ההיכל שש והתא שש' שזה בקומה השניה של התאים, מאחר שהקומה הראשונה היה מול  
 האומם. ורק הקומה השניה שווה לקרקע ההיכל, לכן מונה המשנה מקומה זו, ושם רוחב כותל  
 ההיכל שש והתא שש וראה ציור שיטה זו להלן.  
 1. הציור הסבר בעמוד הבא. הציור ללא קנה מידה.

❧ ציור הסבר לפירוש הראשון ❧

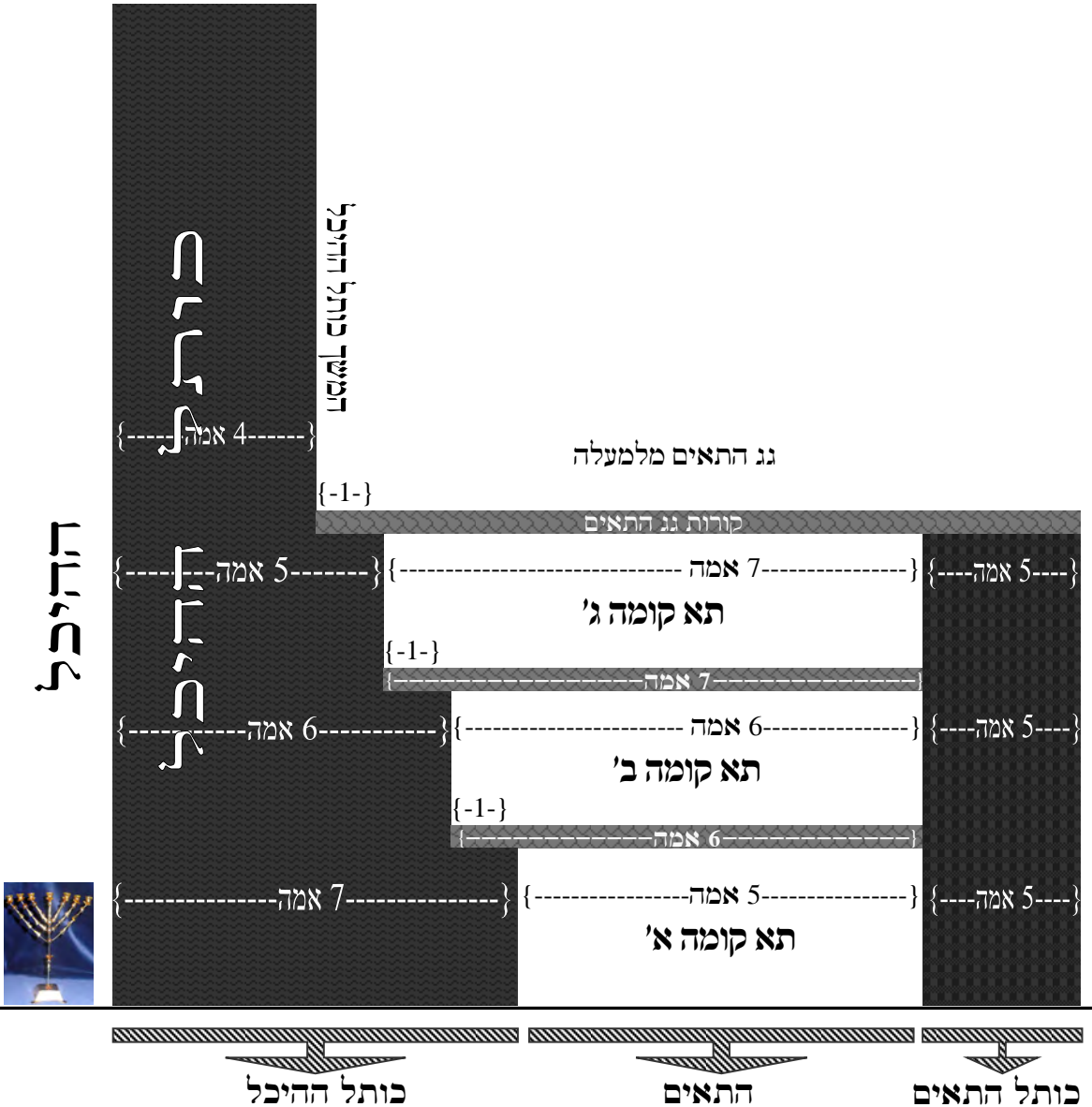

❧ משא ומתן בפירוש הראשון ❧

וְהִקְשָׁה ר"י בַּר מְרֻדְבִי, אִי לְמַטָּה קָא חָשִׁיב הָכָא, לְשֵׁם לֹא  
הֵיְתָה הָתָא שֵׁשׁ אֶלָּא חֲמִשָּׁ. וְאִי בְּתִיכּוּנָה קָא חָשִׁיב, מֵאִי  
קָאמַר פּוֹתֵל הַהֵיכָל שֵׁשׁ, וְהָא כְּבַר נִגְרַע מִמֶּנָּה פְּנִינָהּ.

הקשה ריב"ם על פירוש המשנה לפי שיטת ר"י: 'כותל ההיכל שש, והתא שש, וכותל התא חמש, על היכן מדובר. אם מדובר על הקומה התחתונה, הרי שם היה רוחב התא חמש ולא שש. ואם מדובר על הקומה האמצעית, איך אמר שכותל ההיכל שש, הרי כבר נגרע ממנו עבור הגג של הקומה התחתונה.

וְלִפִּי מַה שֶּׁפִּירְשָׁנוּ נִיחָא, דְּפוֹתֵל הַהֵיכָל פְּנִינָהּ תָּא הַתְּחַתּוֹנָה  
הָיָה עוֹבֵיָה שְׁבַע, וּבְנִינָהּ הַתִּיכּוּנָה עוֹבֵיָה שֵׁשׁ, כִּי כְּבַר נִגְרַע  
מִמֶּנָּה אִמָּתָה. וְהָכָא פְּנִינָהּ הַתִּיכּוּנָה קָא חָשִׁיב, דְּהוּי הָתָם פּוֹתֵל  
הַהֵיכָל שֵׁשׁ וְהָתָא שֵׁשׁ.

וזה מתורץ לפי מה שפירש ר"י, שכותל ההיכל כנגד הקומה התחתונה עוביה שבע אמות, ולאחר שנגרע ממנה, נעשה כנגד הקומה האמצעית עובי שש. והמשנה מדברת בקומה האמצעית, ושם באמת היה כותל ההיכל שש, והתא שש'.

וְאִם תֵּאמְרָה, וְאִמָּאִי לֹא קָא חָשִׁיב לְמַטָּה פּוֹתֵל הַהֵיכָל שְׁבַע  
וְהָתָא חֲמִשָּׁ, וְאִיִּדִי וְאִיִּדִי חַד שְׁעוּרָא הוּא.

ואם תקשה מדוע המשנה לא מונה בקומה התחתונה, כותל ההיכל שבע והתא חמש. והרי זה אותו השיעור.

❧ באר ההיכל ❧

ז. תירוץ זה הוא לשיטתו של ר"י. אבל הריב"ם לשיטתו לא יסכים עם תירוץ זה, כי לדעתו מה שכתוב במשנה 'כותל ההיכל שש' הוא בכל הגובה, וכן מה שכתוב במשנה 'כותל התא חמש' הוא בכל הגובה. וצריך להיות כתוב במשנה כל המידות. ועל כן אינו מסכים עם הפירוש של ר"י, ומקשה עליו. ולהלן יבאר ריב"ם את שיטתו, ויפרש את המשנה באופן אחר משיטת ר"י.

יֵשׁ לֹאמֵר, דְּנִיחָא לִיהּ לְמִיחָשֵׁב בְּמָקוֹם שְׁחִיחַ פּוֹתֵל הַהִיכָל שֵׁשׁ,  
כְּמוֹ פּוֹתֵל מְזוֹרְחֵי שְׁלַ הַיִּכָּל שְׁחִיחַ כְּמוֹ כֵּן שֵׁשׁ.

על זה מתרין, שנוח יותר למנות במקום שכותל ההיכל שש, שזה בקומה  
האמצעית, כי זה כמו הכותל המזרחי של ההיכל שהוא גם כן בעובי שש.

❧ בירוש שני ❧

אי נמי נראה לר"י, שהמגרעות היו בכל הכתלים בכותל  
ההיכל ובשלשלת כותלי התא.

וכותל ההיכל היה למטה שש אמות ומחצה, וכותל התא חמש  
אמות ומחצה, ובשתייה מגרע חצי אמה מכל כותל כדכתיב  
'כי מגרעות נתן לבית סביב, נמצא התא התחתונה חמש על  
חמש, והתיכונה שש על שש, והשלישית שבע על שבע.

מפרש ר"י פירוש נוסף, שגרעו מכל ארבעת הכתלים. דהיינו גם בכותל  
ההיכל וגם בשלשלת כותלי התא.

וכותל ההיכל למטה היה רחב שש וחצי אמות, וכותל התא שכנגדו חמש  
וחצי אמות. ומגרע חצי אמה מכל צד כדי להניח שם את ראשי הקורות  
עבור גגות התאים.

נמצא, התא בקומה התחתונה, באורך ורוחב חמש על חמש אמה. והתא  
בקומה האמצעית, באורך ורוחב שש על שש אמה. והתא בקומה  
העליונה, באורך ורוחב שבע על שבע אמה.

והא דקתני רובד שש ורובד שבע, אומר ר"י דהיינו אורך  
המגרעת הראשונה היא שש, והמגרעת השנייה ארבה שבעה,  
וקרי להו רובד, לפי שהמגרעת פיעין שורה בולטת. פיעין  
ששנינו במסכת תמיד בפרק קמא"ב בית גדול היה ומוקף  
רובדים, וקאמר בגמרא רובדים מאי נינהו, גורתא  
דאיצטוותא דסלקי בהו לאצטוותא, שהיו עושין פיעין  
אצטוותא סטיו לפנים מסטיו מעלותם של אבנים שקורין  
דגוריד. ולשון רובד הוא שורה.

❧ באר ההיכל ❧

ופירוש תיבת 'רובד' שכתוב במשנה, אינו הגג, אלא הכוונה על המגרעת עצמה, דהיינו המדרגה שנהיה בכותל.

אורך המגרעת הראשונה עצמה שש אמה, והמגרעת השניה ארכה שבע אמה.

והטעם שנקראת המגרעת בשם 'רובד', משום שהיא כעין שורה בולטת. וכמו שמבואר בגמרא במסכת תמיד שהרובדים שם הם כמו שורות מדרגות.

ופירוש תיבת 'רובד' הוא שורה<sup>ט</sup>.

באר ההיכל

ט. לפי ביאור זה, יוצא שנקמה המשנה 'כותל ההיכל שש והתא שש' דוקא בקומה האמצעית, מפני ששם האמות שלימות.

וכן לפי ביאור זה, תיבת 'רובד', הוא שורת אבנים, וכמו שכתוב בגמרא במסכת תמיד. וכן לפי זה מובן שלא כתוב במשנה 'והתקרה שש' אלא כתוב 'ורובד שש'.  
הציור הסבר בעמ' הבא.

❧ ציור הסבר לפירוש השני ❧

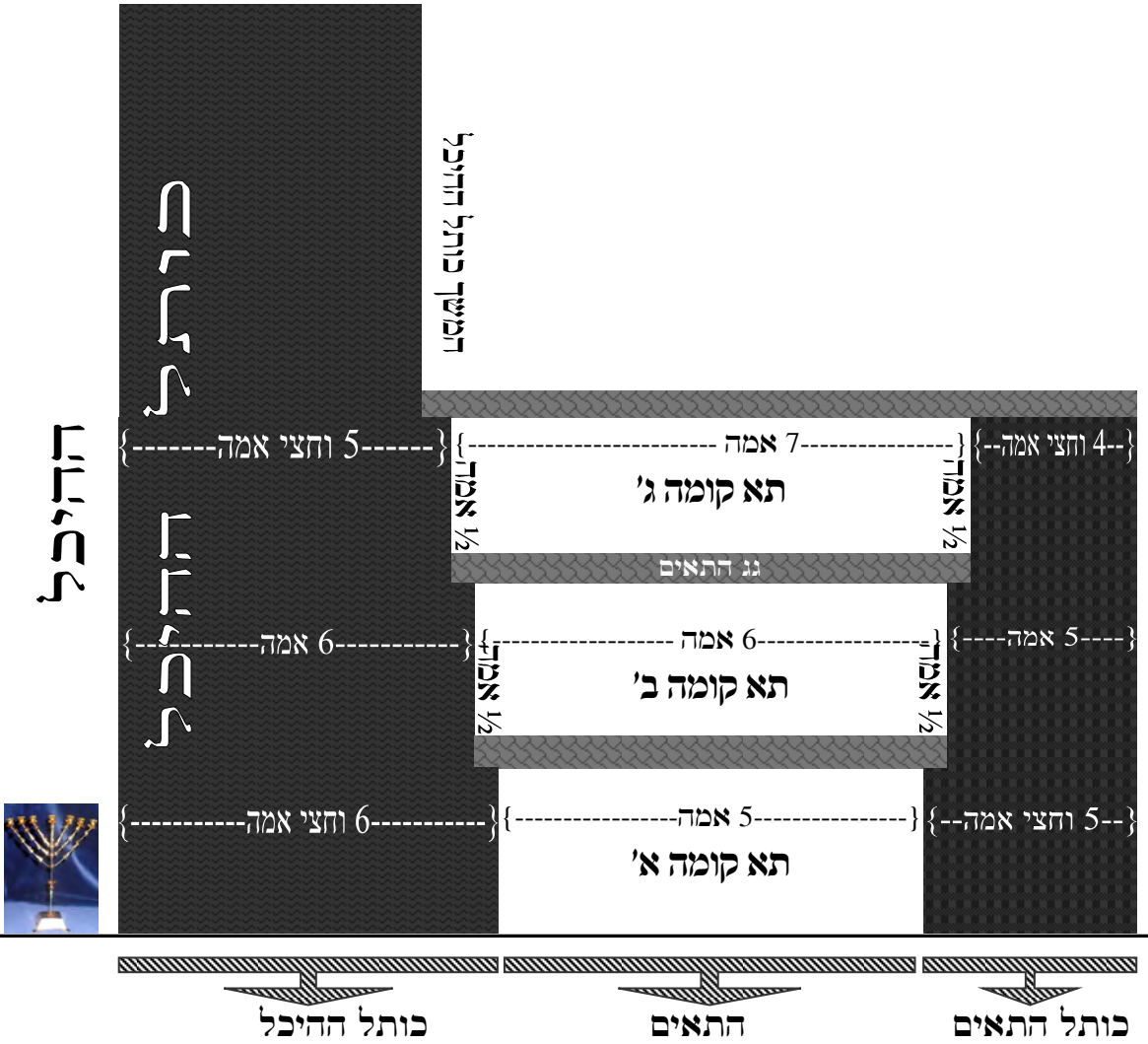

❧ באר ההיכל ❧

י. יש לשים לב, כי המגרעות של חצי אמה הם גם כן בשאר שני הצדדים שלא הצגנו כאן. ויוצא מגרעת של חצי אמה בכל אחד מארבעת הצדדים. הציור ללא קנה מידה.

פירוש שלישי

עוד פירש ר"י, דנראה לו דפותל החיכל יש והתא יש, דלמטה לגמרי קא חשיב.

עוד פירש ר"י, שמה שכתוב במשנה 'כותל החיכל יש והתא יש', מדובר על הקומה התחתונה של התאים.

ואף על גב דכתיב במשכנה דמלכים 'חמש באמה רחבה'. של מסכת מידות דבית שני היו חלוקין משל שלמה, כמו שהיו חלוקין במשכנה דיחזקאל דלעתיד. דכתיב ביחזקאל<sup>א</sup> בתר דפריש חיכל ובית קדשי הקדשים פתיב זרחב הצלע ארבע אמות, וצלע חיינו תא, בדאמר פרק המזכר הבית<sup>ב</sup>, וכתיב נמי התם<sup>ג</sup> 'והצלעות צלע אל צלע שלשים ושלש פעמים, אלמא דלא הוה בהחיכל אלא ל"ג תאים, ובמסכת מידות<sup>ד</sup> תנן ל"ח תאים היו שם ט"ו בצפון וט"ו בדרום ושמונה במערב'.

ואף על גב שבמלכים כתוב על הקומה התחתונה 'חמש באמה רחבה', זה מדובר על בית המקדש הראשון, ששם היה כך. אבל המשנה במסכת מידות מדברת על בית המקדש השני, ושם היה הקומה התחתונה שש<sup>ה</sup>.

באר ההיכל

יא. יחזקאל מ"א.

יב. בבא בתרא ס"א.

יג. יחזקאל שם.

יד. ד'ג'.

טו. ולכאורה צריך לבאר שהקומה השניה של התאים רחבה שבע, והקומה השלישית רחבה שמונה. ומה שהביאה המשנה את הפסוק 'התחתונה חמש והתיכונה שש וכו'' ממלכים, זהו רק כדי שגלמד משם גם לכאן לבית המקדש השני שגם כאן יש מגרעות, וכל תא יותר רחב מהתא שתחתיו. אבל עצם מידות התאים הם שונים ממה שהיו בבית ראשון. ובוה יתוריץ מדוע הובא במשנה פסוק זה.



וכמו שיש שינויים בית בית המקדש הראשון לשני, כך יש גם שינויים לבית המקדש השלישי המבואר ביחזקאל.

ביחזקאל לאחר שביאר את ההיכל וקודש הקדשים ביאר את התאים, הנקראים שם בשם 'צלע', ומבואר שם שבבית המקדש השלישי יהיו שלשים ושלש תאים. ובמסכת מידות מבואר שבבית המקדש השני היו שלשים ושמונה תאים. ומכאן ראייה שכמו שיש שינויים בין בית שני לשלישי, כך יש שינויים בין בית בית שני לראשון<sup>טז</sup>.

❧ באר ההיכל ❧

אמנם אולי אפשר לבאר שבבית שני היה כל הכותל בכל גבהו ברוחב שש, והתאים בכל הקומות רחבם שש. אך על זה יוקשה מדוע הובא במשנה המדובר על בית שני את הענין הזה. ועוד קושיות. על כן יותר נראה לפרש כמו שביארנו, וכזה יובן.  
טז. הציור הסבר בעמ' הבא.

ציור הסבר לפירוש השלישי

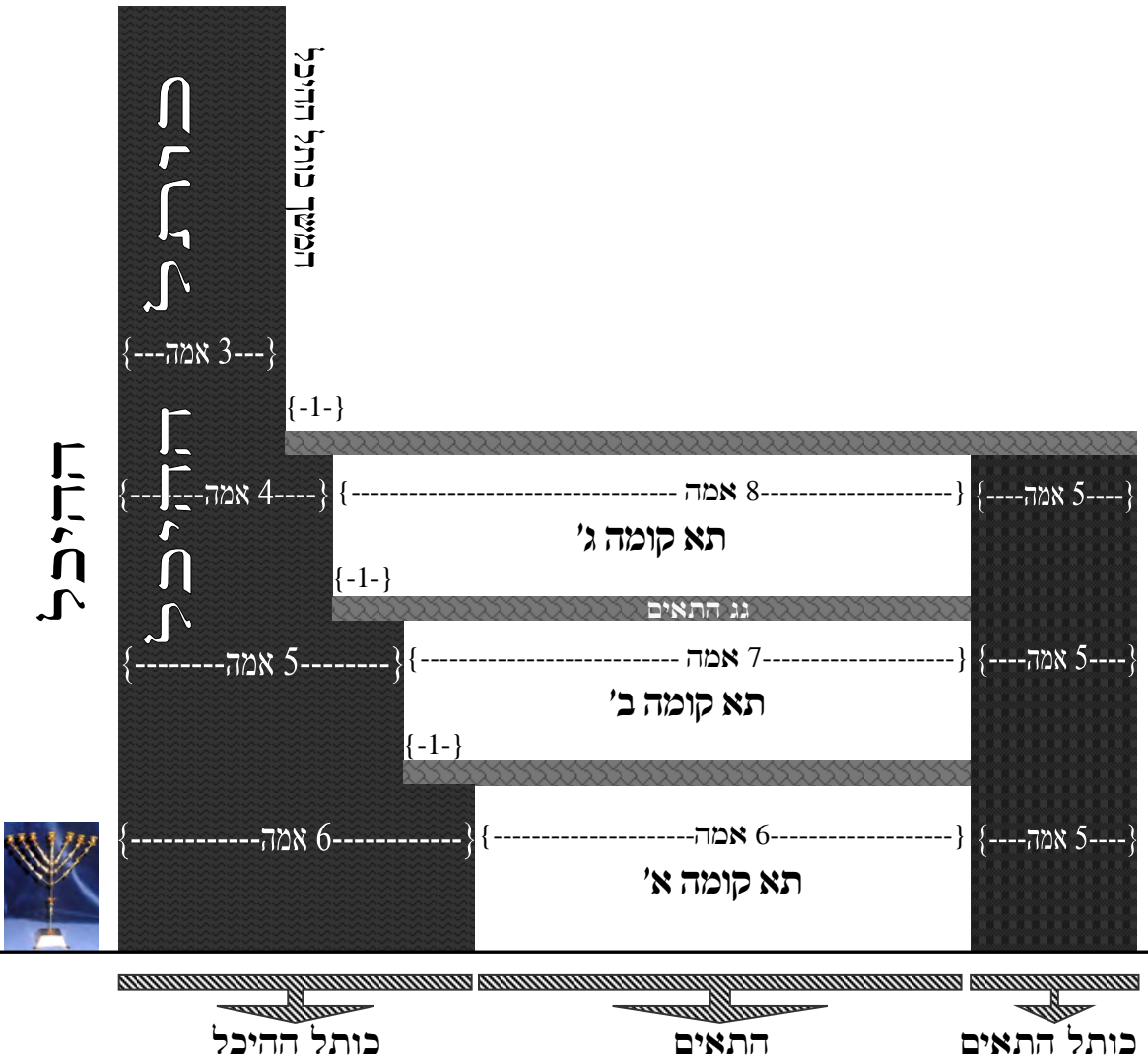

באר ההיכל

י. הציור הוא על פי הפירוש הראשון של תוס' כאן, אבל זה יתכן גם כן לפי הפירוש השני. האורך של התא בקומה ג', אינו כתוב במפורש בתוס', אולם כך זה יוצא. הציור ללא קנה מידה.

❧ פירוש רביעי ❧

**וְהָרַב יִצְחָק בְּרַ מְרֻדְכִי פִירֵשׁ, דְּלֹא בְּחִיכָל חָיו הַמְּגֻרָעוֹת, אֶלֶּא  
בְּתֵא חָיו.**

והריב"ם פירש, שהמגרעות לא היו בכותל החיכל, אלא המגרעות היו בכותל התא.

וכאשר עשו מגרעת בצד הפנימי של כותל התא, כדי להניח שם את ראשי הקורות עבור התקרה, הרחיבו את הקיר כלפי חוץ בעוד אמה.

ובכך נשלם מה שכתוב במשנה 'כותל התא חמש', שכותל התא חמש אמות כנגד כל שלשת הקומות של התאים. כי גם אחרי שגורעים אמה מכותל התא מבפנים, מרחיבים כנגד זה אמה מבחוץ.

וכן גם מה שכתוב במשנה 'כותל החיכל שש', הכוונה לכל גובה הכותל, כי שם לא היו כלל מגרעות.

**וְהָא דִּתְנֵן 'רֹבֵד שֵׁשׁ', חֵינֵנו שׁוֹרֵת אֲבָנִים עֲלִיוֹנִים שֶׁל כּוֹתֵל  
הַיְצִיעַ הַתְּחַתּוֹנָה, שֶׁעֲלֶיהָ מוֹנְחִים רְאשֵׁי הַקּוֹרוֹת.**

ומה שכתוב במשנה 'רובד שש', אין הכוונה לגג התאים, אלא הכוונה לשורת האבנים העליונה של כותל התא התחתון. שעל שורה זו מונחים ראשי הקורות של התקרה.

כותל התאים בקומה השניה בולט אמה אחת כלפי חוץ, ובליטה זו שכלפי חוץ, אינה רק בקומה השניה, אלא היא מתחילה כבר בשורת האבנים העליונה של התא בקומה התחתונה. יוצא ששורה זו רחבה שש אמות. ועל שורה זו נאמר במשנה 'רובד שש'<sup>ט</sup>.

ושורה זו, היא שורת אבנים ממש.

על מקום זה מדבר ריב"ם<sup>ט</sup>:

❧ באר החיכל ❧

יה. כן נלע"ד פשוט בדברי ריב"ם.

יט. הציור בעמוד הבא.

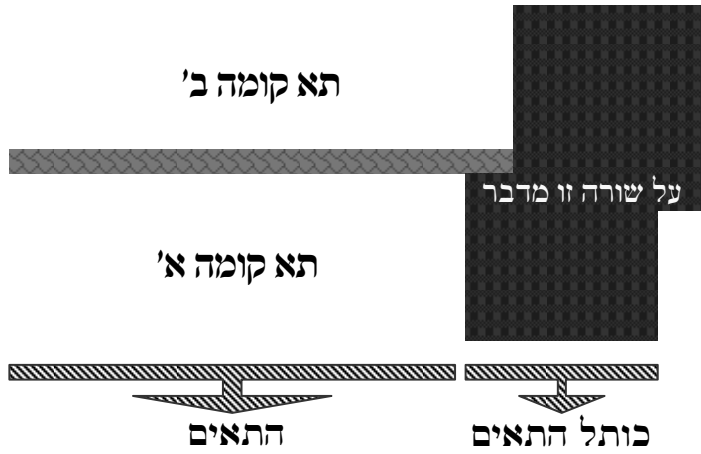

והנה מקום זה עם מידותיו:

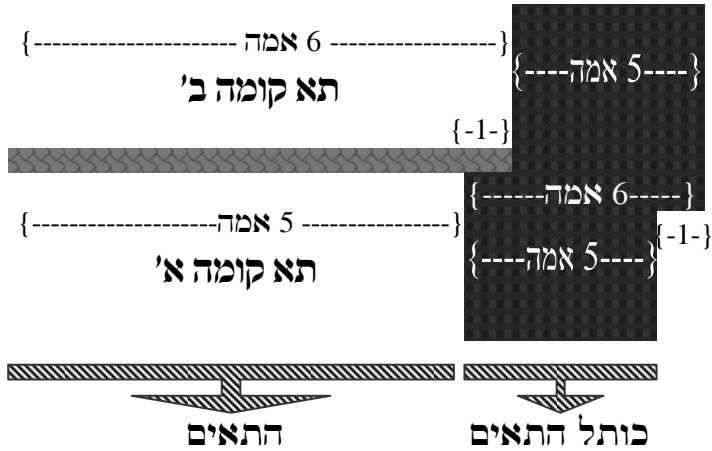

וּבְשֵׁהִיְתָה אֹתָהּ שׁוֹרֵה רְחֵבָה שֵׁשׁ, נִמְצְאָת שְׁהִיְתָה בּוֹלְטָת  
אֲמָה, שְׁעוֹבֵי בּוֹתֵל הַתָּא לֹא הָיָה אֶלָּא חֲמִשׁ אַמּוֹת, וְלִכְךָ  
בּוֹלְטָת אֲמָה מִבַּחֲזֵיק, לְפִי שְׁהִיּוּ צְרִיכִין לְכַנּוּם אֲמָה מִקּוֹם

הִנָּחַת הַקּוֹרוֹת 'לְבַלְתִּי אַחֲזוּ בְּקִירוֹת הַבַּיִת'.

וְנִמְצָא דְעֵבְשׂוּ נָמִי כְּשֶׁהָיוּ פּוֹנְסִין אִמָּה, הִיָּתָה הַחֹמָה מְפֹל  
מְקוֹם עֲדִיין עוֹבֵי חֶמֶשׁ אַמוֹת, לְפִי שְׁבִמְקוֹם אִמָּה הַכְּנִיסָה  
נִתְּוֶסְפָּה אִמָּה מִבְּחוּץ.

עובי כותל התא הוא חמש אמות.

כותל התא שמול הקומה השניה בולט לחוץ אמה אחת. וזה מפני  
שגורעים מבפנים אמה כדי להניח את הגג עבור התא התחתון, ולכן  
צריך בקומה השניה להרחיב את הכותל מבחוץ באמה, כדי שישאר  
הכותל ברוחב חמש אמות.<sup>2</sup>

והבליטה לחוץ מתחילה כבר בשורת האבנים העליונה של כותל התא  
בקומה התחתונה, ולכן שורה זו בלבד רחבה שש אמות. ועליה נאמר  
'רובד שש'כא.

הטעם שצריך לגרוע ולהפחית אמה מבפנים כדי להניח שם את ראשי  
הקורות של התקרה, הוא מפני שכתוב בפסוק 'לבלתי אחוז בקירות  
הבית', דהיינו שלא יאחזו הגגות בתוך קירות הבית על ידי חורים  
בקירות, ולכן צריך לגרוע מהכותל ולעשות כעין מדרגות, כדי שיוכלו  
להניח שם את ראשי הקורות של הגג.<sup>22</sup>

❧ באר ההיכל ❧

כ. ובודאי זהו מסוד ה' ליראיו שהכותל הזה צריך להיות דווקא בעובי חמש אמות. וכן כתוב  
בפסוק 'הכל בכתב מיד ה'' (דברי הימים א' כח יט). ובגמרא (חולין פנ:) איתא שבבית המקדש  
אסור לשנות אפילו בדבר הכי קטן.

כא. כן נלע"ד פשוט ההבנה בדברי ריב"ם.

כב. בענין 'רובד שבע' ריב"ם אמר ש'רובד' הוא שורת האבנים העליונה של התא התחתון. ועל  
פי זה צריך לבאר גם כאן, ש'רובד שבע' מדובר על שורת האבנים העליונה של התא האמצעי.  
והנה, בעת שמניחים את התקרה לקומה השניה, צריך גם בזה לגרוע אמה מהכותל, ולהרחיב  
כנגדו מבחוץ. והנה גילה לנו ר"י בהמשך דברי התוס' שלשיטת ריב"ם צריך כאן להרחיב  
מבחוץ שני אמות, כדי שיהיה 'רובד שבע'. ונלע"ד, דהיינו ששורת האבנים העליונה של הקומה  
האמצעית תהיה בסך הכל ברוחב שבע אמות, לאחר הבליטה לחוץ שתי אמות.  
ונלע"ד לבאר שלשיטת ריב"ם, כותל התא של קומה העליונה, הוא רק בעובי חמש אמות,  
ככתוב במשנה 'כותל התא חמש', ועל כן חוזר לבלוט לחוץ רק אמה אחת.

❧ ציור הסבר לפירוש הרביעי: ❧

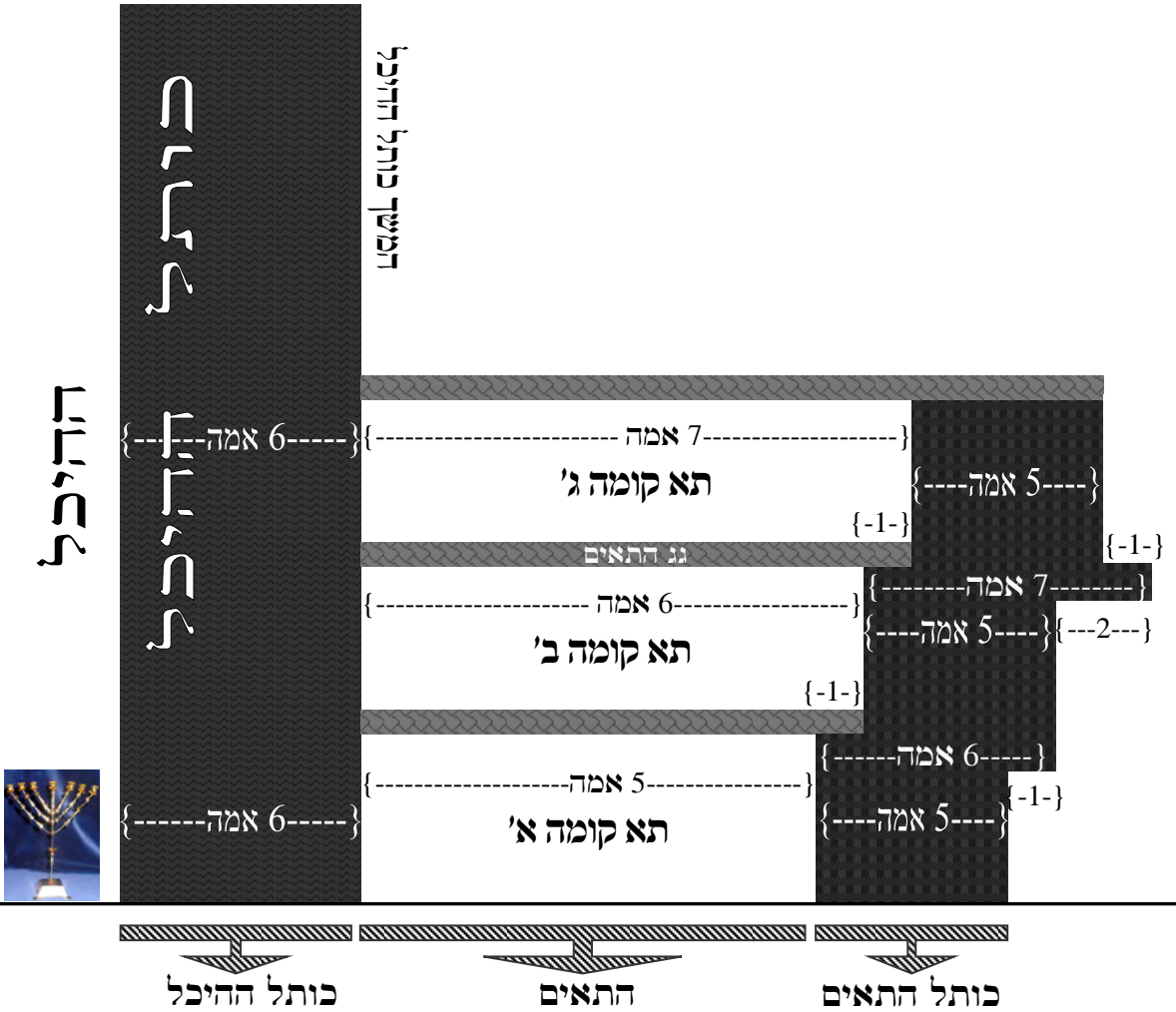

❧ באר ההיכל ❧

ויוצא שרק שורת האבנים העליונה של כותל התא האמצעי, רק הוא ברוחב שבע אמות, כי הוא בולט לחוץ שתי אמות. אבל מעליו, הכותל של התא העליון בולט לחוץ רק אמה אחת. ובאופן זה יתישב ביאור המשנה באופן נפלא: כותל ההיכל בכל גבהו הוא שש אמה, כותל התא בכל אחד משלשת קומותיו חמש אמה. ויש רק שני שורות אבנים ממש, שאחת מהן באורך שש אמה (רובד שש), ואחת באורך שבע אמה (רובד שבע). וראה בציור. כג. הציור אינו לפי קנה מידה.

❧ משיא ומתן בפירוש הרביעי ❧

וְלֹא נִהְיָא לְרַ"י, דְּלָמָּה הָיוּ מוֹסִיפִין אִמָּה. אִי מַחֲמַת חוּזָק  
 הַחוּמָּה כִּדִּי שְׁתֵּיחָא בְּכָל מְקוֹם לְכָל הַפְּחוֹת חָמֵשׁ, אֲדַרְבָּה אוֹתָהּ  
 תּוֹסֶפֶת הִיא גְרָעוֹן, שְׁחִיחַ בְּנֵין הַעֲלִיּוֹן בּוֹלֵט אִמָּה חוּזֵן לְתַחְתּוֹן  
 וּמְכַבֵּד עָלָיו.

מקשה ר"י על ריב"ם ארבע קושיות.

א. למה מוסיפים אמה מבחוץ.

אם מוסיפים את האמה מבחוץ כדי לחזק את החומה, כדי שתהיה עובי  
 החומה בכל מקום לכל הפחות חמש אמה, ותהיה עבה וחזקה. הרי  
 אדרבא התוספת הזו של האמה מבחוץ היא חיסרון, כי זה בולט אמה  
 החוצה מהחלק התחתון, וזה מכביד על הכותל<sup>כ</sup>.

וְעוֹד קָשָׁה, הֲתֵינַח רוּבֵד יֵשׁ, אֲבָל רוּבֵד שְׁבַע לָמָּה. וּבְשִׁחְיָה  
 רוּבֵד שְׁלֹמֶעֱלָה שְׁבַע נִמְצָא שְׁחִיחַ בּוֹלֵט חוּזֵן לְחוּמָּה שְׁתֵּי  
 אַמּוֹת, שְׁעוּבֵי הַחוּמָּה חָמֵשׁ, וּמָה הָיוּ צָרִיכִין לְבְלִיטַת שְׁתֵּי  
 אַמּוֹת, וְהֵלֵא לֹא הָיוּ בּוֹנִסִין בְּיַצִּיעַ הַשְּׁלִישִׁית אֵלֶּא אִמָּה, שְׁחִיחַ  
 שְׁבַע אַמּוֹת רְחֻבָּהּ, אִמָּה אַחַת יוֹתֵר מִן הַתִּיכּוֹנָה.

ב. גם אם נתרץ את הקושיה הראשונה, אבל ישאר לנו קושיא על 'רובד  
 שבע'.

❧ באר ההיכל ❧

כד. באימה וביראה, ברתת ובזיע, ננסה לתרץ את הקושיות שהקשה ר"י על ריב"ם. אוחילה לאל  
 אחלה פניו, אשאלה ממנו מענה לשון. לאדם מערכי לב, ומה מענה לשון. ויהי רצון מלפני אבינו  
 שבשמים שיתקבלו הדברים לרצון לפניו.

על הקושיא הראשונה, נראה לתרץ, שזה מסוד ה' ליראיו שהכותל הזה צריך להיות דווקא  
 בעובי חמש אמות. ואע"פ שאין מבינים הטעם לזה, בודאי יש בזה סוד מסודות התורה הקדושה  
 שצריך להיות דוקא כך. וכתוב בפסוק 'הכל בכתב מיד ה'' (דברי הימים א' כח יט). ובגמרא (חולין  
 פג:) איתא שבבית המקדש אסור לשנות אפילו בדבר הכי קטן.

דהיינו, כאשר נמשיך ונגיע לגג של הקומה השניה של התאים, ונגרע שם אמה כדי להניח את ראשי הקורות עבור הגג של הקומה השניה. כעת, הכותל של התא בקומה השלישית יצטרך לבלוט החוצה שני אמות, ולא מספיק רק אמה אחת שבולטת החוצה, כי צריך שיהיה רובד שבע, ולכן יצטרך לבלוט לחוץ שתי אמות.

וכמו שלאחר הגרעון הראשון בולט הכותל של התא בקומה השניה אמה אחת החוצה, ועל ידי זה נעשה רובד שש, כך גם עכשיו לאחר הגרעון השני נצטרך שיבלוט החוצה, אבל כאן נצטרך שיבלוט החוצה שתי אמות כדי שיהיה רובד שבע.

ועל זה יש קושיא, בשביל מה צריך שיבלוט לחוץ שתי אמות. הלא מבפנים הגרעון הוא רק אמה אחת, ולכן צריך לבלוט לחוץ רק אמה אחת, ומדוע בולט לחוץ שתי אמות עבור רובד שבע?

### באר ההיכל

מה ריב"ם הניח יסוד, שמידות הכתלים הכתובות במשנה, הם כך בכל הגובה. ולכן ביאר 'כותל ההיכל שש', הכוונה בכל גובה הכותל, ואין בו מגרעות כלל. וביאר 'כותל התא חמש', שגם אחרי שנגרע והופחת מהכותל, עדיין נשאר כותל התא בעובי חמש אמות, בכל גבהו, מפני שבולט החוצה אמה.

לפי דברי ריב"ם, צריך לבאר שגם כותל התא שבקומה השלישית, גם הוא בולט לחוץ רק אמה אחת, במקום מה שנגרע ממנו מבפנים אמה אחת, וכך יהיה 'כותל התא חמש'. אך אם יבלוט החוצה שתי אמות יהיה כותל התא שש אמה. ולכן צריך לומר כמו שנתבאר, שגם בקומה השלישית בולט לחוץ רק אמה אחת ובוזה יהיה כותל התא חמש.

לגבי רובד שבע: הנה ריב"ם אמר שרובד שש בקומה הראשונה, הוא שורת האבנים העליונה של כותל התא התחתון.

ולפי זה, צריך לבאר גם כאן ברובד שבע, שהוא שורת האבנים העליונה, של כותל התא האמצעי.

וכאן גילה לנו ר"י, שלשיטת ריב"ם בולט החוצה שתי אמות. דהיינו ששורת האבנים הזו, היא בולטת שתי אמות לצד חוץ כדי שיהיה רובד שבע.

אמנם לשיטת ריב"ם צריך לומר, שרק שורת האבנים הזו בלבד בולטת לחוץ שתי אמות, כדי שיהיה רובד שבע. אבל אחר כך בהמשך הכותל כלפי מעלה, הוא בולט רק אמה אחת ולא יותר, כדי שישאר עובי הכותל חמש אמה.

כזה:



באר ההיכל

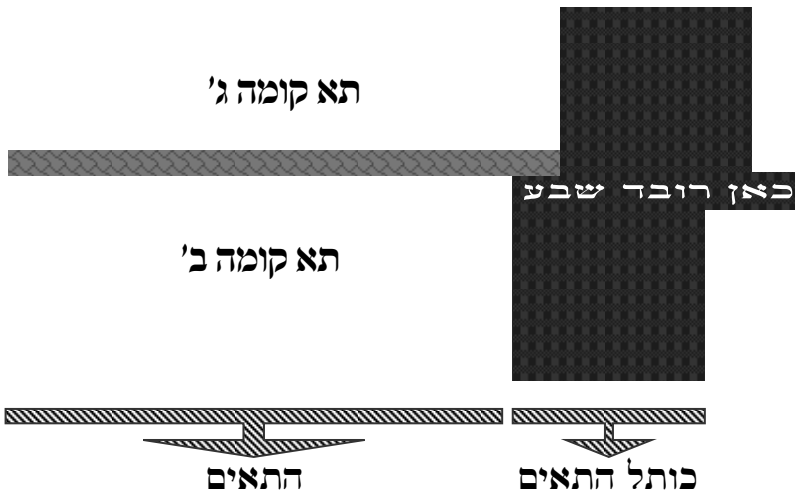

והנה מקום זה עם מידותיו:



### באר ההיכל

בין והתבונן לעיל, בציוור הכולל של התאים לשיטת ריב"ם, ויובן. ועל מה שהקשה ר"י גם כאן מדוע צריך לזה, נראה לתרין כדלעיל, שזה מסוד ה' ליראיו שהכותל הזה צריך להיות דווקא בעובי חמש אמות. ואע"פ שאין מבינים הטעם לזה, בודאי יש בזה סוד מסודות התורה הקדושה שצריך להיות דוקא כך. וכתוב בפסוק 'הכל בכתב מיד ה' (דברי הימים א' כח יט). ובגמרא (חולין פג:) איתא שבבית המקדש אסור לשנות אפילו בדבר הכי קטן.

עוד אפשר לתרין מדוע צריך את בלימת שני האמות של רובד שבע: מאחר שעובי כותל התא בקומה השלישית הוא חמש אמה, ושני אמות ממנו הם באויר. אמה אחת של הבליטה שלו, ואמה אחת של הבליטה של הקומה מתחתיו. ולכן צריך כאן שיהיה לו סמך וסעד לחזקו. מחוץ לכותל התאים יש את המסיבה, שרחבו שלש אמות, ואח"כ יש את כותל המסיבה שרחבו חמש אמות.

וכעת, כותל התא כנגד הקומה השניה בולט לחוץ אמה, אל תוך המסיבה. וכנגד הקומה השלישית בולט שוב עוד אמה, אל תוך המסיבה. ולפני הקומה השלישית יש את 'רובד שבע', שהוא אבנים בולטות עוד אמה נוספת, ובזאת משלים את רוחב המסיבה. וכך הרובד שבע נסמך על כותל המסיבה, וכותל התא שמעל הרובד שבע נסמך על הרובד שבע, ובוה הוא חזק מאד ולא יפול ולא ימוט.

ובזה יתורין גם מדוע צריך לבלוט הרובד שבע יותר מהשאר. וגם יתורין קושית ר"י הראשונה שלכאורה התוספת מבחוץ מכבידה על הבנין, אמנם על ידי הרובד שבע, נסמך כותל התא על כותל המסיבה ומחוזק.

בצד השני [–דרום], יש גם כן רווח שלש אמה וכותל כמו בצד צפון, אלא שנקרא 'בית הורדת המים'. אך בצד מערב אין את זה. ואולי שם לא היו צריכים לזה, מכיוון שאין הכותל כל כך ארוך כמו בצפון ודרום. אכן ודאי עשו את התאים והרובדים כמו בצפון ודרום, כדי שלא לשנות, ובפרט שבודאי יש סודות נוראים בכל פרט ופרט מהבנין. ו'הכל בכתב וכו'' (דברי הימים א' כח יט).

והרי הציוור של כותל התא עם כותל המסיבה שלצידו, ונסמך עליו.

באר ההיכל



שאלה בענין המסיבה לשיטת ריב"ם: הנה במשנה במסכת מידות (ד ה) מבואר שבמסיבה עולים לגנות התאים. ולפי המפרשים שפירשו שיש במסיבה כעין כבש משופע לכל אורך המסיבה, וכך עולים לגנות התאים, יוקשה שהרובד שבע מפריע לעלות. ואפשר לתרץ שאולי יש באמצע הרובד שבע' חור, כדי שיוכלו לעבור שם כאשר עולים במסיבה. ולפי המפרשים שפירשו שבמסיבה יש מדרגות בעיגול המסובבות סביב עמוד, גם לפי פירוש זה נראה שיש חור באמצע הרובד שבע' כדי לעבור שם כשעולים במדרגות. ויש שפירשו שמסיבה זו שליד התאים הוא דבר אחד, והמסיבה שממנה עולים לגנות התאים (מידות ד ה) היא מסיבה אחרת, שעולים בה לגנות התאים במדרגות בעיגול המסובבות סביב עמוד, ואינה המסיבה שליד התאים. ונמצאת במקום אחר נוכחן ה'מרכבת המשנה' פירש כן בדעת הרמב"ם, ולדעתו מסיבה זו נמצאת בצד מזרח, בתוך האולם. ולפי פירוש זה אין כאן קושיא כלל.

יש לציין שלדברי ריב"ם יתיישבו המשניות כפתור ופרה. והכל כתוב במשנה, אין שום מידה שלא כתובה במשנה. 'כותל ההיכל שש' הוא בכל גובה הכותל, וכמו שנתבאר. 'כותל התא חמש' הוא בכל הקומות, שבכל מקום הוא ברוחב חמש, וכמו שנתבאר. 'רובד שש' ו'רובד שבע', הם בבלימות לחוץ, כמו שנתבאר. ומה שכתוב במשנה 'התחתונה חמש, והאמצעית שש, והעליונה שבע', מידות אלו הם רק בתאים עצמם, שרק התאים עצמם הם מתרחבים בכל קומה.

ועוד, לפי דבריו היו נזקבין כותלי ההיכל, ויותר היה נכון  
לנקוב כותלי התא.

ג. קושיא שלישית. צד אחד של הגג של התא מונח על המגרעת שעשו  
בכותל התא. ויוצא שכדי שיאחו הצד השני של הגג, מנקבים חורים  
בכותל ההיכל. אך, היה יותר נכון לנקב את כותלי התא, ולא את כותלי  
ההיכל.

באר ההיכל

אבל לשיטת ר"י [בפירושו הראשון] יש עוד מידות שלא כתובות במשנה, שהם המידות של כותל  
ההיכל שלמטה הוא ברוחב שבע, וכנגד התא האמצעי שש, וכנגד התא העליון חמש ונלכאורה  
למעלה מהתא העליון ארבע, כי לכאורה יש שם מגרעת נוספת עבור גג התא העליון.  
אך לשיטת ריב"ם כל המידות כתובות במשנה, ורק התאים עצמם הם התחתונה חמש  
והאמצעית שש והעליונה שבע. ובכתלים אין שינוי בעובי, כי כותל ההיכל עביו שש בכל  
הגובה, וגם כותל התא עביו נשאר חמש לכל הגובה. והבליטות גם הם כתובות במשנה, 'רובד  
שש' ו'רובד שבע'.

כאמור, לשיטת ריב"ם, הבליטה לחוץ מתחילה בחלק העליון של כותל התא התחתון. יתכן  
הטעם לזה, שזה לחיזוק הכותל, שמתחיל כבר שם הבליטה לחוץ, ותומך את המשך הכותל  
שמעליו בקומה השניה ובוזה יתכן לתרץ תירוץ נוסף על קושיית ר"י.

כו. אפשר לתרץ על זה כפי שתירצנו על שיטת רש"י. דאין צורך לנקוב כותל ההיכל מפני  
שהיות שצד אחד נסמך על המגרעת בכותל התא, אם כן הצד השני נאחו בלא שיהיה צורך  
למגרעת, אלא נאחו קורות התקרה ע"י לחץ. ויוסבר, דהנה כבר הארכנו במ"א דבפשטות גג  
התאים עבה אמה אחת, מכמה טעמים וראיות. ואם כן כאשר מניחים קורה עבה מאוד (אמה  
שלימה) על המגרעת מצד אחד, ומהצד השני יש כותל, אי אפשר שיפול זה הקורה ואפילו אם  
ילכו עליה אנשים (אם כי, אם יניחו על זה משא כבד מאוד מאוד, אולי יכול לישבר, אבל לא ליפול. וגם  
זה רחוק מאוד, כי אף קורות שהרבה פחות עבים מזה יכולים לשאת עליהם משאות כבדים מאוד, וק"ו  
קורות עבים כל כך).

ויובן ע"פ הציור:

## באר ההיכל

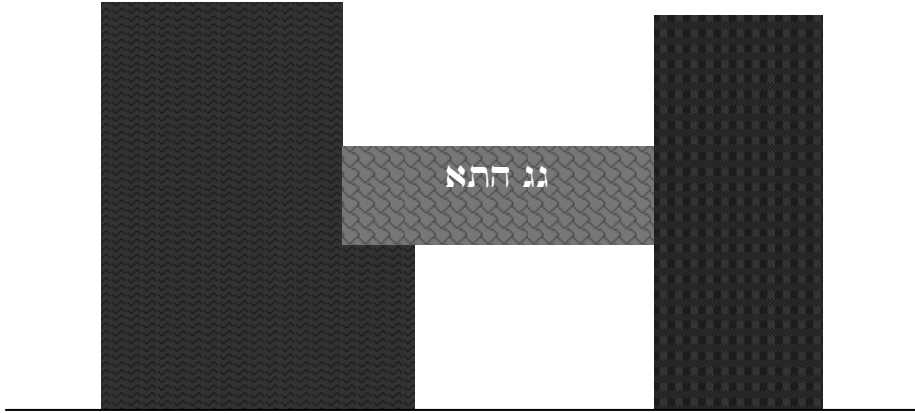

מכיוון שהגג תקוע טוב ומדויק מאוד, לא יוכל ליפול מהצד השני. וכן לא יוכל להעקם לצד השני כי הלחיץ של הכותל מכנגד אינו נותן לו.

יתכן שלר"י היה קשה קושיא זו, כי יתכן שסובר שאין התקרה בעובי אמה, וממילא חזרה הקושיא למקומה. אמנם לפי ריב"ם יתכן שסובר שאכן עובי התקרה הוא אמה, וכפי שהארכנו בזה לעיל בכמה ראיות, וממילא לפי ריב"ם מתורץ הקושיא.

אמנם לשיטת ר"י עצמו, בפירושו הראשון, המגרעות הם בכותל ההיכל. וא"כ מובן מכאן שלדעת ר"י עצמו בפירושו הראשון, כן עשו נקבים בכותל התא. ולכאורה לשיטת ר"י יוקשה שהרי בנו באבנים שלימות, ואסור לנקב בהם. ויש לתרץ שבפסוקים כתוב שגם בבית ראשון (מלכים א' ו' ז יב) וגם בבית שני (עזרא ו' ד), בנו את הכתלים באופן זה: שלש שורות אבנים ומעליהם שורה אחת עץ, ושוב, שלש שורות אבנים ומעליהם שורה אחת עץ, כך לכל גובה הכתלים, כדי לחזק את הבנין. ולפי זה אפשר לתרץ שעשו את החורים בעץ ולא באבנים.

ואמנם בכותל ההיכל לא רצו לעשות חורים אפילו בעץ, מהטעם שחששו לריקבון, אם עושים חורים וכו'. אבל בכותל התא לא חששו כל כך, ושם עשו חורים בחלק העץ שבו. אמנם לשיטת הרד"ק והמלבי"ם (מלכים א' ו' ז) שהטעם שעשו את המגרעות, הוא מפני שנבנה באבנים שלימות, ולשיטתם הרי היו יכולים לנקב בחלק העץ. יש לתרץ, שלא היו כל כך מכוונים שורות העץ כנגד גנות התאים, ואם היו עושים את החורים היה יוצא בתוך האבנים. על כן הוצרכו לעשות מגרעות, כדי שלא לפגום באבנים.

ולשיטת רש"י (מלכים א' ו' ז) הטעם שעשו את המגרעות הוא, כדי שלא לעשות נקבים בקירות הבית, שקלקול החומה הוא ואינו דרך נוי. לא קשה כלום.

דלשיטת רש"י לא רצו לנקב כלל בחומה, גם לא בעץ, מפני שזהו קלקול החומה, ואינו דרך נוי. ולנבי הצד השני לא אמר רש"י איך היה נאחו. ולכאורה גם בצד השני שהוא כותל התא שייך קלקול החומה ואינו דרך נוי. ועל כן צריך לבאר כפי שביארנו לדעת ריב"ם, שהתקרה עבה

וְעוֹד, דְּלִישָׁנָא דְקָרָא פִּי מְגַרְעוֹת נָתַן לְבֵית, מְשַׁמַּע הַיְכָל, וְלֹא תָאִים דְלֹא אִיקְרוּ בֵּית.

ד. קושיא רביעית. בפסוק כתוב 'כי מגרעות נתן לבית'. משמע מהפסוק שהמגרעות צריכות להיות בכותל ההיכל שהוא הבית. ולא בכותל התא, כי התא לא נקרא בית<sup>כ</sup>.

מִיָּהוּ, הָא לֹא קָשְׁיָא, דְּמַצִּינוּ לְמִיָּמָר, מְגַרְעוֹת נָתַן לְדַבְרָא<sup>כח</sup> שְׁחִיָּה לְבֵית סָבִיב, דְּהֵינּוּ לְבוֹתְלֵי הַתָּאִים.

תירוץ על הקושיא הרביעית: אפשר לפרש את הפסוק, שעשו את המגרעות לא בבית עצמו ממש, אלא בדבר שהיה מסביב לבית, שהוא כותל התא<sup>כט</sup>.

### באר ההיכל

אמה ונאחז ע"י לחץ. ואין שום נקב בכתלים. ובוה יתיישב הכל על מקומו, ולא יקשה כלום. כז. את קושיא זו מתרץ ר"י עצמו, בהמשך דבריו, מיד בסמוך. כח. כך הגירסא בדפוסים ישנים (כגון, דפוס ונציה שנת ה'ר"פ, דפוס ונציה שנת ה'ש"ח, דפוס בזל שנת ה'ש"מ).

מספר 'צורת הבית' מוכח שגירסא זו היתה לפני המחבר רבינו התוספות יום טוב, וכך פירש. אמנם לפנינו בדפוס וילנא הגירסא 'לדביר'.

כט. כך נתפרש תירוץ זה של התוס', בספר צורת הבית לתוספות יום טוב. בענין ישוב הגירסא 'לדביר': נראה שפירוש תיבת 'דביר' כאן, הוא מחיצה. כפי שפירש רש"י והמלבי"ם (מלכים א' ו' טז) ש'דביר' הוא מחיצה (שם מדובר על המחיצה המפסקת בין ההיכל לקודש הקדשים). ומדברי המלבי"ם משמע שפירוש תיבת 'דביר' הוא 'מחיצה'. ולפי זה מבאר תוס', שאפשר לבאר את הפסוק, שהמגרעות הם במחיצה הנקראת 'דביר', אשר מחוץ לבית מסביבו.

❧ פירוש חמישי ❧

וְאָנִי שְׁמַעְתִּי בְּשֵׁם רַבִּינוּ יִצְחָק הַבַּחּוּר, שְׁלֹא הָיָה בְּכוֹתֵל  
הַהֵיכָל לֹא מִגְרָעוֹת וְלֹא כְּנִיסָה וְלֹא בְּלִיטָה. וְרֹאשֵׁי הַקּוֹרוֹת הָיוּ  
מוֹנְחִין מִכוֹתֵל תָּא לְכוֹתֵל תָּא שְׁכַנְגְדוֹ, וּבְמִקּוֹם הַנְּחַת הַקּוֹרוֹת  
הָיָה כְּנִיסָה בְּכוֹתֵל הַתָּא חָצִי אִמָּה מְזֵה וְחָצִי אִמָּה מְזֵה.

שיטת רבינו יצחק הבחור: בכותל ההיכל ובכותל התא שכנגדו, לא היו  
מגרעות, ולא כניסה ולא בליטה.

המגרעות הם בכתלי התא הקטנים שכרוחב התאים, בין תא לתא.  
והקורות מונחים ברוחב, וראשי הקורות מונחים על המגרעות שבכתלים  
הקטנים. ובמקום שמניחים את ראשי הקורות, יש מגרעת בכתלי התא,  
חצי אמה מגרעת בכותל התא הקטן מצד אחד, וחצי אמה בכותל התא  
הקטן שכנגדו בצד השני.

וְכָל הַתָּאִים הָיוּ שְׂוִים מִמְזָרְחָ לְמַעְרָב שֵׁשׁ אַמּוֹת, בֵּין  
הַתְּחַתּוֹנָה, [בֵּין] הַתִּיכּוֹנָה, בֵּין הַשְּׁלִישִׁית. וְכוֹתֵל הַתָּא חָמֵשׁ.  
אַבְל מִצְפוֹן לְדָרוֹם הַתְּחַתּוֹנָה חָמֵשׁ, וְהַתִּיכּוֹנָה שֵׁשׁ, וְהַשְּׁלִישִׁית  
שֶׁבַע.

ממזרחה למערב כותל ההיכל שש, והתא שש, וכותל התא חמש, בין  
בקומה התחתונה, בין בקומה האמצעית ובין בקומה העליונה.  
אבל מצפון לדרום, יש שינויים בין הקומות, ושם התחתונה חמש,  
והאמצעית שש, והעליונה שבע.

וְהַשְּׁתָּא נִיחָא כּוֹתֵל הַהֵיכָל שֵׁשׁ, וְהַתָּא שֵׁשׁ, וְכוֹתֵל הַתָּא  
[חָמֵשׁ], דְּבֵין הַתְּחַתּוֹנָה בֵּין הַתִּיכּוֹנָה בֵּין הַשְּׁלִישִׁית הָיוּ שֵׁשׁ  
מִמְזָרְחָ לְמַעְרָב. וְכוֹתֵל הַהֵיכָל שֵׁשׁ, וְכוֹתֵל הַתָּא חָמֵשׁ, בֵּין  
לְמַטָּה בֵּין לְמַעְלָה.

ובזה יתישבו כל דברי המשנה. שמה שכתוב במשנה 'כותל ההיכל שש,  
והתא שש, וכותל התא חמש', הוא כפשוטו, שבכל שלשת הקומות כך  
הוא המידה, גם למטה וגם למעלה.

המגרעות הם רק ברוחב, בכתלי התאים הקטנים שבין תא לתא, ועל זה נאמר 'היציע התחתונה חמש באמה רחבה, והתיכונה שש באמה רחבה, והשלישית שבע באמה רחבה'.

'רובד שש' ו'רובד שבע' הכתובים במשנה, הם התקרה של התאים ל"א.

### באר ההיכל

ל. בענין עובי הכתלים הקטנים שבין כל תא ותא לשיטת רבינו יצחק הבחור: לכאורה מידת העובי של כתלי התאים האלה הוא חשבון פשוט של כל אורך התאים הכולל, ומתחלק, למשל בצד מערב, שלש תאים, כל תא בקומה למטה לוקח חמש אמות, והמותר מתחלק לשני כתלים שבאמצע.

וזה לשון החנוכת הבית (הובא בעזרת כהנים במידות ד ד) על פירוש זה של רבינו יצחק הבחור כאן: ושיעור עובי כתלי התאים לא נתפרש, אלא שיעורן כשיעור ריוח הנשאר מן החמשה תאים ממזרח למערב ונחלקים כדי תפיסת כל הריוח הפנוי מן התאים, עד כאן לדעת רבי יצחק הבחור.

ל"א. מהרש"א.

הציור הסבר בעמוד הבא.



ציור הסבר לפירוש החמישיילב

נג התאים מלמעלה



באר ההיכל

לב. יש לשים לב כי לפי פירוש זה המגרעות הם רק בשני הצדדים של התא, ולא בכותל ההיכל, ולא בכותל התא שמול כותל ההיכל. הציור אינו לפי קנה מידה.

❧ ציור מבנה התאים ❧

❧ לשיטה שהאוטם מול תקומה הראשונה של התאים ליג ❧

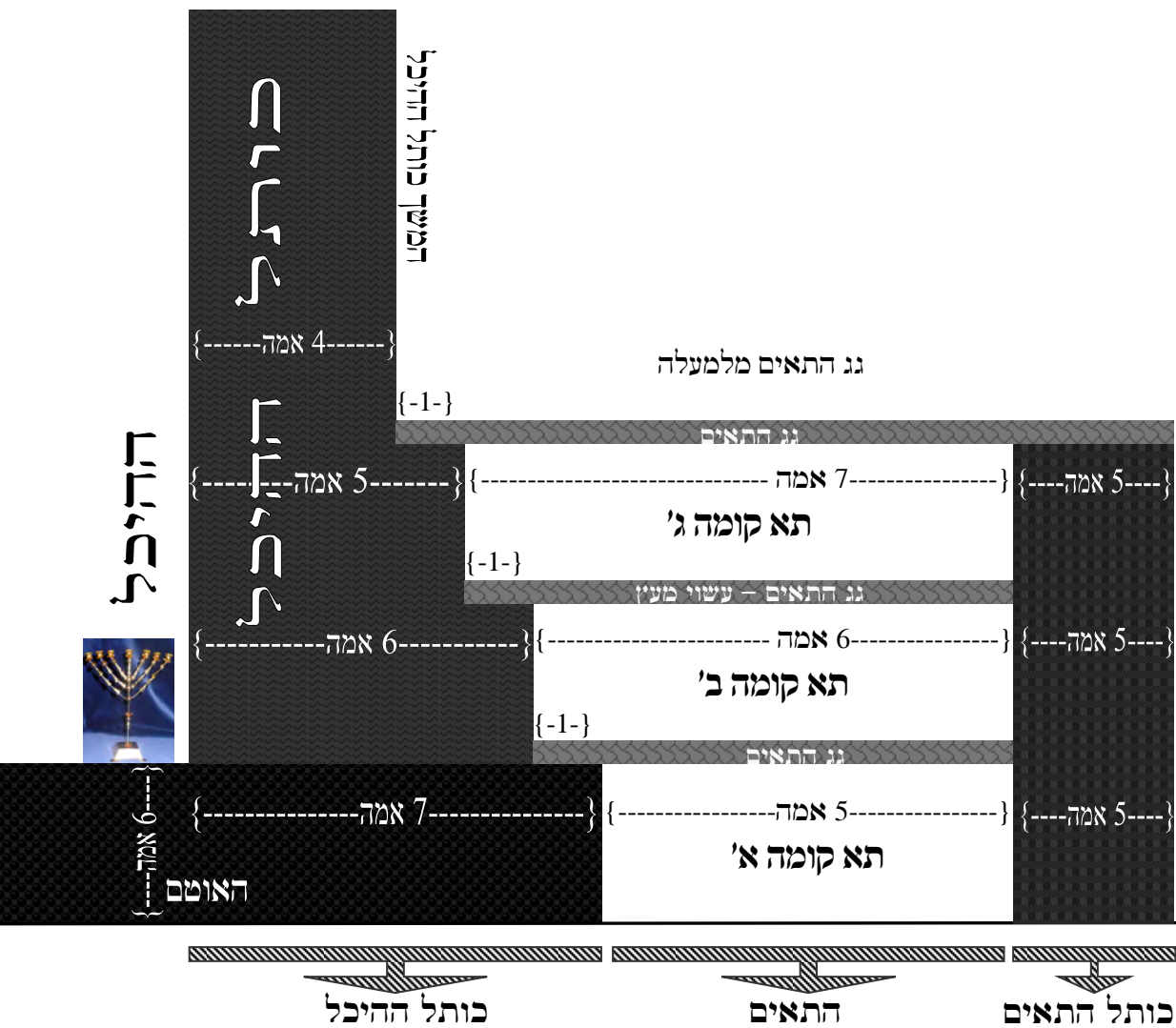

❧ באר ההיכל ❧

לג. ביאור כל זה באופן נפלא מאוד, בתפארת ישראל.  
הציור אינו לפי קנה מידה.

## ❖ היכל עולמים ❖

א. להלן מאמר ביאור על התוס' ביומא (נב.) ד"ה כותל ההיכל, עם ביאור כל חמשת השיטות בתוס' על התאים. חלקו מהספר הנפלא מכוון שבתך, וחלקו ערכנו בס"ד.

## חמש שיטות רבותינו בעלי התוס' בצורת התאים

## הקדמה כללית בענין התאים

הנה ההיכל של בית המקדש היה מוקף משלשת צדדיו, שהם צפון ודרום ומערב בתאים, דהיינו חדרים חדרים קטנים זה לצד זה, ובשלש קומות זה על גב זה. אשר כתלם האחד הוא כותל ההיכל בעצמו, והשאר בנוי סביב ההיכל.

ותאים אלו היו הן במקדש דשלמה ומתוארים הם במלכים (א' ו) ושם הם נקראים בפסוק בשם 'יציעים', ושם מתוארת הן מידתם והן צורת בנינם. ובבית שני היו ג"כ אותם תאים, ועליהם כבר בא תיאור מפורט יותר על מספרם מידתם וצורת בנינם במסכת מידות פרק ד'. ובבית שלישי יהיו ג"כ במהרה בימינו תאים אלו שעליהם ניבא יחזקאל ונקבם בשם 'צלע', על שם שהם בצד ההיכל, אלא ששונים הם במספרם מהתאים שבבית שני, שבשני היו ל"ח תאים כמפורש בלשון המשנה במידות פ"ד מ"ג, ואילו בבית השלישי שיבנה במהרה יהיו רק ל"ג תאים כמפורש ביחזקאל (מא ו).

והנה כדי לעמוד כמה שיותר על דיוקן של צורת התאים ומידתן אנו צריכים לדייק בלשון המקוצרת של הפסוק במלכים ובלשון המשנה במידות, ועל פי זה לפענח את כל התמונה. וכיון שיש דברים סותרים ביניהם, נחלקו הראשונים ביישוב הדברים. וממילא נובעים מתוך כך מחלוקות במידת התאים ובצורתם. במאמר זה בעזרה"ת נבאר בס"ד את שיטות הראשונים הן בפירוש לשון הפסוקים והמשניות והן במסקנא היוצאת מכך, והן את הרווח והנקודה המרכזית של כל מהלך ושיטה שעל פיה נגררים כל שאר הפרטים.

שיטות רבותינו בעלי התוס' מובאים בארוכה ביומא נ"ב. בתוס' ד"ה 'כותל', אלא שנצרכים הקדמות ופירושים להבנת דבריהם הקדושים ונשתדל לעשות זאת במאמר שלפנינו.

❖ הַיּחַל עוֹלָמִים ❖

שִׁיטַת רִש"י בַּמַּלְכִים, וְהַר"י בַּתּוּס' יוּמָא נ"ב. וּבב"ב ס"א.

א. שִׁנּוּי הַרוּחַב שֶׁל הַיְצִיעִים בְּשֶׁלֶשׁ קוּמוֹתֵיהֶם

הֵנָּה בַּמַּלְכִים (א' ו) כְּתוּב 'הַיְצִיעַ הַתַּחְתּוֹנָה חֲמֵשׁ בְּאַמָּה רַחְבָּה, וְהַתִּיכּוֹנָה שֶׁשׁ בְּאַמָּה רַחְבָּה, וְהַשְּׁלִישִׁית שֶׁבַע בְּאַמָּה רַחְבָּה, כִּי מִגְרָעוֹת נִתְּן לְבֵית סָבִיב חוּצָה לְבֵלְתֵי אַחוּז בְּקִירוֹת הַבַּיִת'. וּמִפֶּרֶשׁ רִש"י שֶׁם ע"פ הַמִּשְׁנָה בַּמַּסַּכַּת מִידוֹת (ד ג) שֶׁהִיוּ שְׁלֹשִׁים וּשְׁמוֹנֵה תַּאִים, בְּאוֹפֶן שֶׁל ט"ו בְּצַפּוֹן וְט"ו בְּדָרוֹם וְח' בַּמְעֵרֵב, וְהִיוּ בְּנוֹיִים שֶׁלֶשׁ קוּמוֹת בְּאוֹפֶן שֶׁבְּצַפּוֹן וּבְדָרוֹם הִיוּ חֲמֵשֶׁה תַּאִים לְאוֹרֵךְ הַיּחַל מִבְּחוּץ לּוֹ, וְכֵן בְּקוּמָה הַשְּׁנִיָּה וְהַשְּׁלִישִׁית הִיוּ חֲמֵשֶׁה תַּאִים עַל גְּבֵי הַתַּאִים הַתַּחְתּוֹנִים. נִמְצָא הִיוּ יַחְדָּיו ט"ו תַּאִים בְּצַפּוֹן וְט"ו בְּדָרוֹם. וְאֵילּוּ בַּמְעֵרֵב הִיוּ שְׁלֹשֶׁה תַּאִים בְּשְׁנֵי הַקּוּמוֹת הַתַּחְתּוֹנוֹת. וְאֵילּוּ בְּקוּמָה הָעֲלִיוֹנָה הִיוּ רַק שְׁנֵי תַּאִים. אֲלֵא שֶׁהִיוּ אֲרוּכִים יוֹתֵר לְמַלְאוֹת אֶת הַכּוֹתֵל הַמְעֵרְבִי, כַּמְפּוֹרֵשׁ כֹּל זֶה בַּמִּשְׁנָה שֶׁם. אוֹלַם הַבְּדֵל אֶחָד הִיָּה בֵּין הַתַּאִים הַתַּחְתּוֹנִים לְהַאֲמָצְעִים וְהָעֲלִיוֹנִים. שֶׁהַתַּחְתּוֹנִים הִיוּ חֲמֵשׁ אֲמוֹת בְּרַחֲבָם וְהַאֲמָצְעִים שֶׁשׁ וְהָעֲלִיוֹנִים שֶׁבַע.

וְזֶה כּוֹוֹנַת הַכְּתוּב בַּמַּלְכִים שֶׁהַיְצִיעַ הַתַּחְתּוֹנָה חֲמֵשׁ בְּאַמָּה רַחְבָּה, וְהַתִּיכּוֹנָה שֶׁשׁ, וְהַשְּׁלִישִׁית הֵיינו הָעֲלִיוֹנָה שֶׁבַע בְּאַמָּה.

ב. הַשִּׁנּוּי בְּעוֹבֵי כּוֹתֵל הַיּחַל בְּשֶׁלֶשֶׁת הַשּׁוֹרוֹת שְׁמוֹל הַתַּאִים

וְהַשִּׁנּוּי בְּרוּחַב הַיְצִיעִים הַנִּקְרָאִים 'תַּאִים', נִבְעַ מִכֶּךָ שְׁכוֹתֵל הַיּחַל שֶׁהִיָּה לְמַטָּה רַחֲב שֶׁבַע אֲמוֹת, מוֹל הַתַּאִים הַתַּחְתּוֹנִים. הַקְּטִיִן אֶת עֵבִיו בְּאַמָּה, מוֹל הַתַּאִים הַאֲמָצְעִים וְהִיָּה רַחֲב שֶׁם רַק שֶׁשׁ אֲמוֹת. וְשׁוֹב הַקְּטִיִן אֶת עֵבִיו לְחֲמֵשׁ אֲמוֹת מוֹל הַתַּאִים הָעֲלִיוֹנִים שֶׁבְּקוּמָה הַשְּׁלִישִׁית. וְסִיבַת הַדְּבָר שְׁכוֹתֵל הַיּחַל נִגְרַע מִעֵבִיו הוּא, כְּדִי שֶׁלֹּא יִצְטָרְכוּ לַעֲשׂוֹת חוֹרִים בְּתוֹךְ קִירוֹת הַיּחַל כְּדִי לְהַכְנִיס אֶת הַקּוֹרוֹת, אֲלֵא שֶׁאֵת קוֹרוֹת גְּגוֹת הַתַּאִים יִנְיָחוּ עַל הָאֲמָה שֶׁנִּכְנַסְתָּ וְנִגְרַעַת מִעוֹבֵי כּוֹתֵל הַיּחַל מִבְּלֵי צוֹרֵךְ לְנִקּוֹב בְּכוֹתֵל עֲצָמוֹ.

ג. פִּירוּשׁ עֲנִין הַמְּגֵרָעוֹת שֶׁסָּבִיב לְבֵית

וְזֶה פִּירוּשׁ הַכְּתוּב בַּמַּלְכִים. 'הַיְצִיעַ הַתַּחְתּוֹנָה חֲמֵשׁ בְּאַמָּה רַחְבָּה, וְהַתִּיכּוֹנָה שֶׁשׁ בְּאַמָּה רַחְבָּה, וְהַשְּׁלִישִׁית שֶׁבַע בְּאַמָּה רַחְבָּה, כִּי מִגְרָעוֹת נִתְּן לְבֵית סָבִיב חוּצָה לְבֵלְתֵי אַחוּז בְּקִירוֹת הַבַּיִת', וְהֵיינו שְׁכוֹתֵל הַיּחַל נִגְרַע וְנִכְנַס אֲמָה, וְאַח"כּ שׁוֹב פַּעַם נִגְרַע וְנִכְנַס אֲמָה, בְּשִׁבְלֵי הַקּוֹרוֹת

## ❖ היכל עולמים ❖

האוחזים את התאים לא יאחזו וינעצו בתוך קירות הבית, אלא ינחו על גבי מקום האמה שנגרעה מעובי כותל ההיכל.

## ד. רובד שש ורובד שבע

וזה גם כוונת המשנה במידות (ד ד) 'התחתונה חמש, ורובד שש, והאמצעית שש ורובד שבע, והעליונה שבע, שנאמר היציע התחתונה וכו'.' ש'התחתונה חמש', היינו רוחב התא התחתון הינו חמש אמות, וה'רובד' היינו הקורות שעל גביו שהם תקרת התא התחתון ורצפת התא האמצעי, הינם שש אמות, כי יש אמה נוספת שנגרעת מעובי כותל ההיכל כעת מול התא האמצעי.

## ה. ישוב סתירת המשניות בשיעור עובי כותל ההיכל

אלא שעדיין יקשה מ"ש במשנה במידות (ד ז) ששם מונה המשנה את מידות ההיכל מהמזרח למערב, ושם כתוב שכותל ההיכל שש, והתא שש, וכותל התא חמש. ולכאורה כותל ההיכל למטה הוא שבע אמות ואח"כ נגרע לשש ולחמש. ומדוע נקטה המשנה שעביו שש אמות, ומתריך על זה התוס' ביומא נ"ב. ד"ה כותל, שהמשנה אכן מונה את עובי כותל ההיכל שמול התא האמצעי. משום שכיוון שעובי הכותל המזרחי של ההיכל ששם לא היו כלל וכלל תאים היה שש אמות לכן נוח לנקוט את העובי של השש אמות גם בכותל המערבי של ההיכל, אף שבמערבי זה רק מול התא האמצעי, כדי שלא לחלק בין הכתלים.

זוהי שיטת רש"י במלכים, ושיטת הר"י בתוס' ביומא נ"ב. ובב"ב ס"א.



## שיטת האי נמי נראה לר"י המובא בתוס' יומא נ"ב.

## א. המגרעות נגרעו מכל הרוחות

אבל הר"י פירש עוד פירוש בתוס' שם, משום שני דוחקים שיש בפירוש הנ"ל. והם: א. שמ"ש המשנה ש'כותל ההיכל שש' זה נכון רק מול התא האמצעי. ב. הלשון 'רובד', שפירשנו שזה על התקרה של התחתונה שהיא רצפת העליונה קצת דחוק, והיינו טעמא

❖ היכל עולמים ❖

משום שבלשון המשנה ביומא 'על רובד הרביעי שבהיכל' שם הכוונה בתיבת רובד מלשון שורה ולא תקרה.

ולכן מפרש ה'אי נמי נראה לר"י' פירוש חדש והוא, שהמגרעות היינו מה שנקטן העובי ונגרע ממידתו לא היה רק בכותל ההיכל, אלא כל שלשת כתלי התא של כל תא ותא ג"כ נגרעו ונקטנו. והיינו שכל קומה עליונה של תאים נגרעה מכל ארבעת צדדיה, הן מצד ההיכל והן משלשת צדדיו של התא.

ב. אופן מידת התאים וכותל ההיכל

והתאים היו באופן זה. שכותל ההיכל למטה היה שש ומחצה. וכותל התא עצמו היה חמש ומחצה. ונמצא שהתא עצמו היה חמש אמות, כמ"ש במלכים 'היציע התחתונה חמש באמה רחבה', אולם התא האמצעי היה שש אמות רוחב, כי היה נגרע חצי אמה הן מכותל התא, והן מכותל ההיכל. וכמו כן בקומה השלישית היה התא רחב שבע, כי היה נגרע עוד חצי אמה מכותל ההיכל וחצי מכותל התא. כמ"ש 'כי מגרעות נתן לבית סביב חוצה', והיינו שהמגרעות היו מכל הצדדים של התא, הן מצד ההיכל והן מצד כותל התא הנגדי וגם מלפניו ומאחוריו הכל היה בצורת מדרגות שמתרחבים חצי אמה מכל צד.

ג. רובד שש ורובד שבע

ומה שכתבה המשנה שהתחתונה חמש והרובד שש. היינו שהמידה של האורך של המגרעת בעצמה, והיינו מידת האורך של הכניסה, הן בכותל ההיכל והן בכותלי התא, היה שש. ואילו בקומה העליונה היה הרובד שבע כי נכנס עוד חצי אמה מכל צד וממילא ניתוסף אמה [היינו גם מלפניו ומאחוריו נכנס חצי אמה, וממילא היה אורך כל תא ותא שש ושבע]. והלשון 'רובד' מורה על הכניסה, דהיינו המגרעת עצמה, שהיא כעין מדרגה שעליה מונחים ראשי הקורות לגג. זו המגרעת עצמה נקראת 'רובד'. כמ"ש במשנה בתמיד בפ"א המתארת את בית המוקד שהיה מוקף רובדים, ושם הכוונה על כניסת המדרגות, וזה גם כוונת המשנה כאן באמרה רובד.

## ❖ היכל עולמים ❖

## ד. פירוש המשנה כותל ההיכל שש

ומ"ש במשנה שכותל ההיכל הינו שש, היינו גם על הקומה התחתונה וגם על הקומה האמצעית, כי אף שבתחתונה היה כותל ההיכל שש וחצי, מכל מקום עדיין זה בכלל שש. ועל אף שכותל התא היה חמש וחצי, הרי זה בכלל חמש. ובוה ניהא שנקטה המשנה את מידות הכתלים בלשון הכוללת והנכונה גם על הקומה התחתונה וגם על הקומה האמצעית.

עוד אפשר לבאר, שהמשנה רצתה למנות אמות שלימות [כמו בשאר הבנין שנמנו אמות שלימות], ולכן לא מנתה לא בקומה התחתונה ולא בקומה העליונה, אלא רק בקומה האמצעית, משום ששם האמות שלימות.

עד כאן שיטת האי נמי נראה לר"י.



## שיטת העוד פירש ר"י

א. ההבדל בין בית ראשון לבית שני. ישוב ענין המגרעות שבראשון והתא שש שבשני

ועוד מפרש ר"י, שיש הבדל בין הבית דשלמה לבין ביהמ"ק השני של מסכת מידות. דהיינו שמה שכתוב במלכים שהיציע התחתונה הוא חמש אמות, כך היה בבית ראשון. ואילו במשנה דמידות כתוב שהתא שש, דהיינו שבבית שני כבר למטה היה רחב שש. ונראה שבקומה האמצעית רחב שבע, ובקומה העליונה רחב שמונה.

ואילו בבית ראשון היה התא למטה חמש, ובקומה האמצעית שש, ובעליונה שבע. ואין תמיהה בדבר כי אנו רואים להדיא שבבית השלישי ישנו גם שינוי מבית שני, כמפורש בפסוק ביחזקאל שרוחב התא יהיה ארבע אמות. וכמו"כ יהיו רק ל"ג תאים ולא ל"ח. וממילא אין תימה לומר שהשני חלוק מהראשון בעובי כותל ההיכל.

ב. הטעם שהובא במשנה את הפסוק 'התחתונה חמש'

ולכאורה קשה מדוע הביאה המשנה את הפסוק 'התחתונה חמש והתיכונה שש וכו'" מבית ראשון. ונראה לתרץ דזהו רק כדי שנלמד משם גם לכאן לבית המקדש השני שגם כאן יש

## ❖ היכל עולמים ❖

מגרעות, וכל תא יותר רחב מהתא שתחתיו. אבל עצם מידות התאים הם שונים ורחבים יותר ממה שהיו בבית ראשון.



## שיטת רבינו יצחק בר מרדכי

א. כותל ההיכל היה ברוחב אחד והמגרעות הם בכותל התא

והריב"ם מפרש דוגמת הפירוש הראשון של הר"י, ורש"י, אלא בהיפוך. והוא, שכותל ההיכל היה אכן שש כל גבהו מלמטה עד למעלה, וכל השינויים היו על ידי שאבני כותל התא יצאו כלפי חוץ וכדלהלן, שהתא התחתון היה חמש, ואח"כ שש ואח"כ שבע, והיינו שלאחר קומת התאים הראשונה, הזיזו את האבן של כותל התא שעומדת מול קומת התאים האמצעית, כלפי חוץ אמה.

מבפנים נגרע ונפחת אמה, כדי להניח שם את ראשי הקורות עבור גגות התאים. וכנגדו בולט אמה לחוץ. כך היה כדי להניח את הגג לקומה הראשונה, ושוב פעם כדי להניח את הגג לקומה השנייה.

באופן שהעומד מבחוץ היה רואה כצורת מדרגות הפוכות כלומר מבפנים לבחוץ, כי כותל התא עבה רק חמש אמות. אלא שהכותל בקומה השנייה בולט אמה החוצה מעל הקומה התחתונה. וכמו"כ הכותל בקומה השלישית בולט ג"כ החוצה אמה, כך שבקושי היו האבנים עומדים. כי הם היו חלקם על האויר.

ובזה אנו מרויחים שמ"ש במשנה במידות שהכותל של ההיכל הינו שש, זה בכל גובה כותל ההיכל. ומה שכתוב במשנה 'כותל התא חמש' זה גם בכל הגובה, כי לעולם נשאר בעובי חמש אמה. כי גם אחרי המגרעות מתווסף אמה מבחוץ.

כל ענין המגרעות הוא רק בכותל התא. ההבדלים של האמות זה רק בתא, ועל זה אמרה המשנה התחתונה חמש והתיכונה שש, והעליונה שבע.



❖ היכל עולמים ❖

ב. רובד שש

ואילו מה שכתוב במשנה שיש רובד שש ורובד שבע, אף שגם כותל התא על אף שהתרחק אמה כלפי חוץ, מכל מקום הוא עצמו היה תמיד רק בעובי של חמשה, מבאר הריב"ם שכוונת רובד, הוא שורה. וכלשון המשנה ביומא 'על רובד הרביעי שבהיכל', דהיינו שורת אבנים.

כי כותל התאים בקומה השניה בולט אמה אחת כלפי חוץ, ובליטה זו שכלפי חוץ, אינה רק בקומה השניה, אלא היא מתחילה כבר בשורת האבנים העליונה של התא בקומה התחתונה. יוצא ששורה זו רחבה שש אמות. ועל שורה זו נאמר במשנה 'רובד שש'. ושורה זו, היא שורת אבנים ממש.

ג. רובד שבע

ריב"ם הניח יסוד, שמידות הכתלים הכתובות במשנה, הם כך בכל הגובה. ולכן ביאר 'כותל ההיכל שש', הכוונה בכל גובה הכותל, ואין בו מגרעות כלל. וביאור 'כותל התא חמש', שגם אחרי שנגרע והופחת מהכותל, עדיין נשאר כותל התא בעובי חמש אמות, בכל גבהו, מפני שבולט החוצה אמה.

והנה ריב"ם אמר ש'רובד שש' בקומה הראשונה, הוא שורת האבנים העליונה של כותל התא התחתון.

ולפי זה, צריך לבאר גם כאן ב'רובד שבע', שהוא שורת האבנים העליונה, של כותל התא האמצעי. שלשית ריב"ם שורת האבנים הזו, בולטת שתי אמות לצד חוץ, ובוה כדי שיהיה רובד שבע.

אמנם רק שורת האבנים הזו בלבד בולטת לחוץ שתי אמות, כדי שיהיה 'רובד שבע'. אבל אחר כך בהמשך הכותל כלפי מעלה, הכותל בולט רק אמה אחת ולא יותר, כדי שישאר עובי הכותל חמש אמה.

ד. טעם לצורת כותל התא ולרובד שש ורובד שבע

ועל מה הקושיא כאן מדוע צריך לזה, נראה לתרץ, שזה מסוד ה' ליראיו שהכותל הזה והרובדים צריכים להיות דווקא כך. ואע"פ שאין מבינים הטעם לזה, בודאי יש בוה סוד

❖ היכל עולמים ❖

מסודות התורה הקדושה שצריך להיות דוקא כך. וכתוב בפסוק 'הכל בכתב מיד ה' (דברי הימים א' כח יט). ובגמרא (חולין פג:): איתא שבבית המקדש אסור לשנות אפילו בדבר הכי קטן.



שיטת רבינו יצחק הבחור

א. המגרעות ממזרח למערב

ושיטת ר"י הבחור הינה מחודשת לגמרי שבכותל ההיכל לא היו שום מדרגות וכניסות אלא היה כולו שש אמות רוחב. וכמו כן כותל התא החיצוני היה חמש לכל אורכו וגובהו. והמגרעות היו רק בכותלי התאים שבין תא לתא בכתלים הקטנים שהיו ברוחב התאים בין תא לתא. ושם הם היו בצורת מדרגות באופן שלמטה היה התא התחתון חמש, ואח"כ המגרעות כלומר הכניסה של חצי אמה מכל צד גרם שיהיו התאים האמצעיים שש, והעליונים שבע.

ב. רובד שש ורובד שבע

ומ"ש המשנה הרובד שש ושבע עולה על הקורות שהם בין התאים, כלומר התקרה.



ספר

# היכל ידיד

בניית

בית המקדש השני



## יום שמחת לבו זה בנין בית המקדש

ישמחו החכמים ויגילו הנבונים בהגלות נגלות ביאור בניית בית המקדש השני.

בסייעתא דשמיא נלקטו כאן מהנביאים והכתובים, חלק מסדר הנבואות והמאורעות בבניית בית המקדש השני, וסודרו לפי סדר הזמנים.

כך הוא הסדר: בראשונה הפסוקים האחרונים מדברי הימים, שם נתבאר ההוראה והמכתב ששלח כורש שנותן רשות לבנות את בית המקדש.

אח"כ הפסוקים בעזרא פרק א', נתבאר בהרחבה ההוראה והמכתב הנ"ל ששלח כורש, ושכורש הוציא את כלי בית המקדש שלקח נבוכדנצר מירושלים, ונתנם לשיבצר שיעלה את הכלים לירושלים.

אח"כ בעזרא פרק ג' נתבאר שבנו את המזבח, והקרבת הקרבנות, ובניית היסוד לבית המקדש. ואח"כ נעצרה הבנייה ע"י שמישי הסופר בנו של המן הרשע וחבריו.

נבואת חגי הנביא, בחגי פרק א', שעכשיו הזמן לבנות את בית המקדש, ושיבנו את בית המקדש. זרובבל בן שאלתיאל ויהושע בן יהוצדק וכל שארית העם התחילו להכין את האבנים ואת העצים עבור בניית בית המקדש.

בחגי פרק ב', נבואה שיתחזקו לבנות, וגדול יהיה כבוד הבית.

בעזרא פרק ה', כתוב שהנביאים התנבאו שיבנו את בית המקדש, וקמו זרובבל בן שאלתיאל ויהושע בן יהוצדק והתחילו לבנות יחד עם הנביאים. ואז בא 'תתני' חמיו של המן הרשע וחבריו, ורצו להפריע לבנות, ושלחו מכתב לדריוש המלך.

בעזרא פרק ו', המלך דריוש ציוה שיחפשו את המכתב של כורש המלך שנתן רשות לבנות את בית המקדש. ומצאו מגילה שכתוב בה לזכרון שכורש נתן רשות לבנות.

ואז ציוה דריוש המלך שיסתלקו הגויים המפריעים, וציווה לתת מאוצר המלך את ההוצאות עבור הבניה ועבור קרבנות. וציווה שכל מי שיפריע לבנות את בית המקדש, יתלו אותו על עין, ויחריבו את ביתו.

וזקני היהודים בונים ומצליחים כאשר ניבא חגי הנביא וזכריה בן עידו הנביא.

וגמרו לבנות ביום ג' אדר, ועשו חנוכת הבית במשך שלש שבועות, והקריבו קרבנות לחנוכת הבית.

ועשו את חג הפסח, עם קרבן פסח, בשמחה גדולה.

בחגי פרק ב', נבואת חגי הנביא ביום כ"ד כסלו, שביום זה התחילו לבנות את בית המקדש השני. 'שאל נא את הכהנים תורה'. מהיום הזה שהתחלתם לבנות את בית המקדש יהיה ברכות.

נבואה שניה לחגי הנביא באותו היום כ"ד כסלו, 'אני מרעיש את השמים ואת הארץ', נבואה על משיח צדקנו שיהיה מצאצאי זרובבל בן שאלתיאל. 'ושמתוך כחותם'.

אח"כ ביארנו כמה נבואות מלוקטות מנבואות זכריה הנביא.

נבואה בזכריה פרק א', ותחילה הובא היום שבו נתנבא נבואה זו ועוד, ואח"כ הנבואה 'כה אמר ה' שבת ירושלים ברחמים, ביתי יבנה בה, נאום ה' צבאות' וכו'.

נבואה בזכריה פרק ו', שנבואה זו מוזכרת במסכת מידות (פרק ג משנה ח). שיקח את הכסף והזהב שהביאו שליחים מבבל, ושיעשה מהכסף והזהב כתרים. כתר אחד ישים בראש יהושע בן יהוצדק

הכהן הגדול. נבואה על משיח צדקנו שיהיה מצאצאי זרובבל בן שאלתיאל. נבואה שישימו את הכתרים בבית המקדש לזכרון.

בזכריה פרק ח', נבואת 'שבתי אל ציון ושכנתי בתוך ירושלים'. 'עוד ישבו זקנים וזקנות ברחובות ירושלים ואיש משענתו בידו מרוב ימים, ורחובות העיר ימלאו ילדים וילדות משחקים ברחובותיה'. ועוד נבואות על הגאולה השלימה. וכבר מעכשיו שבונים את בית המקדש השני יהיה ברכה.

עזרא פרק ז', עזרא הסופר עולה לירושלים, שנה אחת לאחר שנגמר בניית בית המקדש. ומקבל מכתב מארתחשסתא המלך (שהוא דריוש), המלך מנדב נדבות רבות עבור קרבנות ועבור כל מה שצריך לבית המקדש.

נחמיה פרק א', בשנה העשרים למלכות ארתחשסתא המלך, בא יהודי מירושלים וסיפר לנחמיה על המצב הקשה שבירושלים. ונחמיה בכה והתאבל, והתפלל תפילה נוראה בתשובה ובבקשות ותחנונים שיעזור לו ה'.

נחמיה פרק ב', נחמיה מקבל רשות מהמלך ארתחשסתא לעלות לירושלים, ומקבל מהמלך אגרות עבור כל מה שצריך. ואח"כ עלה ובנה את חומת ירושלים.

נחמיה פרק ח', ראש השנה וסוכות בבית המקדש. עזרא קורא קריאת התורה בראש השנה, מהבוקר עד הצות, והעם מתאבלים ובוכים על ששמעו שלא קימו כראוי את התורה. ואמרו לעם, היום ראש השנה יום קדוש הוא לה' אלהיכם, אל תתאבלו ואל תבכו. 'לכו אכלו משמנים ושתו ממתקים ושלחו מנות לאין נכון לו, כי קדוש היום לאדונינו'.

ציוו שיביאו עצים עבור הסכך לסוכות, וכן שיביאו את ארבעת המינים לנמילת לולב. ובנו סוכות, ועשו את חג הסוכות בשמחה גדולה.

לאחר סוכות נאספו בני ישראל בצום ובשקים ובעפר על ראשם, כדי לעשות תשובה גדולה על כל העבירות.

אנשי כנסת הגדולה הרגו את היצר הרע של עבודה זרה.

מלאכי. ליקטנו גם מנבואות מלאכי, שנבואותיו הם מעט לאחר שנבנה בית המקדש השני, משום שהוא אחד משלשה נביאים שעלו עימם מגלות בבל והעידו על המזבח. נבואה 'אהבתי אתכם אמר ה'. נבואה על ביאת משיח צדקנו ואליהו הנביא. 'פתאום יבוא אל היכלו האדון'. נבואת 'זכרו תורת משה עבדי', 'הנה אנכי שולח לכם את אליה הנביא לפני בוא יום ה' הגדול והנורא, והשיב לב אבות על בנים ולב בנים על אבותם'.

חידוש בית המקדש השני ע"י הורדוס, 'מי שלא ראה בית המקדש בבנינו לא ראה בנין מפואר מעולם'. העצה של התנא בבא בן בוטא, סדר הבניה, מגמרא סוכה ובבא בתרא ותענית.

יהי רצון מלפני אבינו שבשמים שנזכה במהרה בקרוב ממש לחזות בשוב ה' את שיבת ציון, בבית המקדש השלישי בתפארתו. והיה באחרית הימים נכון יהיה הר בית ה' בראש ההרים ונישא מגבעות, ונהרו אליו כל הגוים (ישעיה ב ב), ויהודה לעולם תשב, ועין בעין נראה בשוב ה' ציון, במהרה בימינו בקרוב מאוד אמן.





(כב) וּבִשְׁנַת אַחַת לְכוֹרֶשׁ מֶלֶךְ פָּרַס, לְכַלּוֹת דְּבַר־יְהוָה בְּפִי יִרְמְיָהוּ, הָעֵיר יְהוָה אֶת־רוּחַ פּוֹרֶשׁ מִלְּךְ־פָּרַס וַיַּעֲבֹר־קוֹל בְּכָל־מַלְכוּתוֹ וְגַם־בְּמִכְתָּב לֵאמֹר:

לקראת" סוף גלות בבל, בשנה הראשונה למלכות כורש מלך פרס, בעת אשר נגמר הזמן אשר דבר ה' בפי ירמיהו. העיר ה' יתברך את רצונו<sup>1</sup> כורש<sup>2</sup> מלך פרס לבנות את בית המקדש השני, וציווה להכריז בכל מלכותו<sup>3</sup> וגם שלח על ידי מכתב<sup>4</sup>, את הדברים שבפסוק הבא.

(כג) כֹּה־אָמַר פּוֹרֶשׁ מֶלֶךְ פָּרַס, כָּל־מַמְלָכוֹת הָאָרֶץ נָתַן לִי יְהוָה אֱלֹהֵי הַשָּׁמַיִם וְהוֹאִי־פָקֵד עָלַי לְבָנוֹת־לִּי בַיִת בִּירוּשָׁלַם אֲשֶׁר בִּיהוּדָה, מִי־בְכֶם מְכַל־עַמּוֹ יְהוָה אֱלֹהֵי עַמּוֹ וַיַּעַל: כה אמר כורש מלך פרס, כל ממלכות הארץ נתן לי ה' אלהי השמים,

✧ באר ההיכל ✧

- א. בעזרהי"ת להלן בעזרא (שחזר שם על פסוקים אלו) יבוארו באר היטב גם פסוקים אלו.
- ב. מצודת דוד.
- ג. מצודת ציון.
- ד. נקרא 'כורש' מפני שמלך כשר היה (ראש השנה ג: וברש"י).
- ה. מצודת דוד.
- ו. מצודת דוד.

דהיינו שאני מושל מלך על כל הממלכות, והוא ציווה עלי על ידי ישעיה הנביא<sup>א</sup> לבנות את בית המקדש בירושלים אשר בארץ יהודה. מי מכם אשר הוא מעם ה', ה' עימו, ויש לו רשות לעלות. עד כאן הכריז בין האומות<sup>ט</sup>.

באר ההיכל

ז. מפרש (-הפירוש על דברי הימים המיוחס לרש"י. והחיד"א בספרו שם הגדולים ובספרו שער יוסף ובספרו חומת אנך בתחילת דברי הימים כתב שאינו מרש"י, ובספר שער יוסף נראה שדעתו נוטה שהפירוש הוא מתלמידי רב סעדיה, אשר התוס' [יומא ט.] מזכירים [וזה לשון התוס': ושוב מצאתי כן בפי דברי הימים שפירשו תלמידי רב סעדיה זצ"ל. עכ"ל], ובספר חומת אנך כתב שאין ראייה מוכחת שהפירוש המודפס שבידינו הוא אותו הפירוש שהתוס' מזכירים. ובספר תשובה מאהבה [לר' אלעזר פלעקלעס תלמיד הנודע ביהודה] סי' א' אות ל"ב, כתב וזה לשונו: מתלמידי רב סעדיה גאון הנקרא לענ"ד בשם רש"י על דברי הימים. וכן היעב"ץ בספרו לחם שמים [יומא] כתב דאינו מרש"י, וכתב שהפירוש הוא מאחד מתלמידי תלמידיו של רש"י).

ח. כמו שכתוב בישעיה (מד כח): האמר לבורש רעי, וכל הפצעי ישלם, ולאמר לירושלם תבנה והיכל תוקד. ובמצודת דוד: האומר לבורש. אשר כל אחד אמר בעבור כורש שהוא יהיה רועי לרעות צאני והם ישראל והוא ישלים הפצעי לאבד את כבל ולשלוח את ישראל מן הגולה. ולאמר. לצוות בעבור ירושלים לבנות אותה ואת ההיכל יצוה ליסדה (כי בימיו לא נבנה כי אם היסוד ונשלם בימי דרויש כמ"ש בחגי). ע"כ.  
 וכבר נאמר לו הנבואה של ישעיה הנביא (מפרש).  
 ט. מפרש. מצודת דוד.



(א) ובשנת אחת לכורש מלך פרס, לכלות דברי־יהוה מפִי ירמיה, העיר יהוה את־רוח פרש מלך־פרס ויעֲבֵר־קול בְּכַל־מַלְכוֹתָו וְגַם־בְּמִכְתָּב לְאֹמֵר:

עזרא הסופר כתב את ספר 'דברי הימים' וגם את ספר 'עזרא'.

ספר זה הוא ספר 'עזרא', נכתב אחר ספר 'דברי הימים', ולכן ממשיך בספר זה מהמקום שהפסיק בו בסוף דברי הימים, ואף חוזר על שני הפסוקים האחרונים.

ירמיה הנביא נתנבא<sup>א</sup>: "כי כה אומר יהוה פי לפי מלאות לבבל שבעים שנה אפקד אתכם והקמתי עליכם את דברי הטוב להשיב אתכם אל המקום הזה. דחינו שכאשר יושלם למלכות בבל שבעים שנה, ישובו לירושלים.

אך בדברי הימים כתוב<sup>ב</sup>: "פל ימי השמה שבתה למלאות שבעים שנה. וכן בדניאל כתוב<sup>ג</sup>: "למלאות להרבנות ירושלם שבעים שנה. דחינו שכאשר יושלם שבעים שנה מזמן חורבן ירושלים והארץ שממה, אז יבנה בית המקדש.

✧ באר ההיכל ✧

י. מלבי"ם.

יא. ירמיה כ"ט י'.

יב. דברי הימים ב' ל"ו כ"א.

יג. דניאל ט' ב'.

ושניהם התקיימו, כמו שיתבאר<sup>7</sup>.

הנה, שמונה עשרה שנה לפני חורבן בית ראשון כבש נבוכדנאצר מלך בבל את יהויקים מלך יהודה. ושמונה עשרה שנה אחר כך החריב את בית המקדש הראשון והגלה את צדקיהו מלך יהודה ואת שארית העם<sup>10</sup>.

ועכשיו בשנה הראשונה למלכות כורש מלך פרס, הסתיימו שבעים שנה למלכות בבל, העיר ה' את רוח כורש מלך פרס לתת רשות שיבנו את בית המקדש בשנית, בכדי שעל ידי שיש רשות לבנות את בית המקדש יעלו לירושלים, ויתקיים מה שניבא ירמיה: **וְהִקְמֵתִי עֲלֵיכֶם אֶת דְבַרִי הַטּוֹב לְהָשִׁיב אֶתְכֶם אֶל הַמָּקוֹם הַזֶּה**. דהיינו רק שישבו לירושלים, אך לא כתוב שיהיה בניית בית המקדש<sup>11</sup>. ולכן אחר כך נתבטל בניית בית המקדש.

ושמונה עשרה שנה אחר כך, בשנה השנית למלכות דריוש, שאז מלאו שבעים שנה מחורבן ירושלים ובית המקדש, נתנבאו חגי וזכריה הנביאים **וְאִז בָּנוּ אֶת בֵּית הַמִּקְדָּשׁ הַשֵּׁנִי וְקִיבְלוּ רֵשׁוֹת מֵהַמֶּלֶךְ דְרִיּוֹשׁ**<sup>12</sup>.

ונבוא עתה לביאור הפסוק כאן: לקראת סוף גלות בבל, בשנה הראשונה למלכות כורש מלך פרס, בעת אשר נגמר הזמן אשר הקציב ה' בפי ירמיהו, דהיינו ששבעים שנה אחר גלות יהויקים ישבו לירושלים<sup>13</sup>. עורר ה' יתברך את רצון<sup>14</sup> כורש מלך פרס לבנות את בית המקדש השני,

❧ באר ההיכל ❧

יד. מלבי"ם.

טו. רש"י ומלבי"ם.

לאחר שכבש נבוכדנצר את יהויקים, עבדו שלש שנים. ואח"כ מרד בו שלש שנים. ובשנה השביעית נבוכדנצר עלה שוב לירושלים והגלה את יהויקים ונתקיים בו 'קבורת חמור יקבר'. ואחר כך המליך נבוכדנצר את יכניה והנקרא ג'כ יהויכין וכן כניהו, ושלוש חדשים אח"כ חזר והגלהו יחד עם קהל רב. ומוזכר במסכת מידות 'שער יכניה' שמשער זה יצא יכניה לגלותו (פרק ב' משנה ו'). ואח"כ המליך נבוכדנצר את צדקיהו. ואחת עשרה שנים אח"כ הגלה אותו והחריב את בית המקדש הראשון (מלכים ב' פרק כד. דברי הימים ב' פרק לו. מגילה דף יא: וברש"י, ועיי"ש).

טז. בנבואת ישעיה (מד כח): **הֲאֵמַר לְבֹרֵשׁ וְכוּ, וְהִיבֵל תְּנוֹסֵד**. ובמצורת דוד איתא, שבזמן כורש רק נוסד בית המקדש השני, אבל כל בניין בית שני היה י"ח שנה אח"כ בזמן דריוש.

יז. כל זה עפ"י המלבי"ם ועיי"ש.

יח. עפ"י מלבי"ם ומצורת דוד.

יט. מצורת ציון.

וציווה להכריז בכל מלכותו וגם שלח על ידי מכתב, את הדברים שבפסוק הבא<sup>כ</sup>.

(ב) כה אָמַר פָּרֶשׁ מֶלֶךְ פָּרַס, כָּל מַמְלָכוֹת הָאָרֶץ נָתַן לִי יְהוָה אֱלֹהֵי הַשָּׁמַיִם, וְהוּא־פָקֵד עָלַי לְבָנוֹת־לֹו בֵּית בִּירוּשָׁלַם אֲשֶׁר בִּיהוּדָה:

כה אמר כורש מלך פרס, כל ממלכות הארץ נתן לי ה' אלהי השמים, דהיינו שאני מלך ושליט על כל הממלכות בכל העולם<sup>כא</sup>, והוא ציווה עלי על ידי ישעיה הנביא<sup>כב</sup> לבנות את בית המקדש בירושלים אשר בארץ יהודה<sup>כג</sup>.

(ג) מִי־בְכֶם מִפְּל־עַמּוֹ יְהִי אֱלֹהֵיו עַמּוֹ וַיַּעַל לִירוּשָׁלַם אֲשֶׁר בִּיהוּדָה, וַיִּבֶן אֶת־בֵּית יְהוָה אֱלֹהֵי יִשְׂרָאֵל הוּא הָאֱלֹהִים אֲשֶׁר בִּירוּשָׁלַם:

[א] והמשיך להכריז בין האומות: מי בכם אשר הוא מעם ה', יהיה ה' עימו ובעזרתו, ויש לו רשות לעלות ויבנו את בית המקדש<sup>כד</sup>.

❧ באר ההיכל ❧

כ. מלבי"ם. מצודת דוד.

כא. במדרש רבה (אסתר רבה א ה) כתוב שכורש אכן היה מלך על כל העולם. אולם בגמרא (מגילה יא:) יש דיעה אחרת, שכורש רק השתבח והתפאר כן על עצמו, אבל באמת הוא לא היה מלך על כל העולם.

כב. כמו שכתוב בישעיה (מד כח): הָאֵמַר לְבוֹרֶשׁ רַעִי, וְכָל חַפְצֵי יִשְׁלַם, וְלֹא־אָמַר לִירוּשָׁלַם תִּבְנֶנָּה וְהִיכַל תִּסְבַּד.

ובמצודת דוד: האומר לכורש. אשר כל אחד אמר בעבור כורש שהוא יהיה רועי לרעות צאני והם ישראל והוא ישלים חפצי לאבד את בבל ולשלוח את ישראל מן הגולה. ולאמר. לצוות בעבור ירושלים לבנות אותה ואת ההיכל יצוה ליסדה (כי בימיו לא נבנה כי אם היסוד ונשלם בימי דריוש כמ"ש בחגיז). ע"כ.

וכבר נאמר לו הנבואה של ישעיה הנביא (רש"י).

כג. רש"י. מצודת דוד.

כד. ברלב"ג כתב וז"ל: העיר ה' את רוח כורש וגו'. ידמה שהראה השם ית' בחלום לכורש זה הענין ובו צוהו לבנות לו בית בירושלים אשר ביהודה וידמה שראה בחלומו שאמר לו השם ית' כי הוא נתן לו כל ממלכות הארץ ולזה צוהו לבנות לו בית בירושלים. ע"כ.

כד. רש"י. מצודת דוד.

(ד) וְכַל־הַנְּשָׂאָר מִכָּל־הַמְּקוֹמוֹת אֲשֶׁר הוּא גֵר־שָׁם יִנְשְׂאוּהוּ אַנְשֵׁי מְקוֹמוֹ בְּכֶסֶף וּבְזָהָב וּבְרִכּוּשׁ וּבְבַהֲמָה, עִם־הַנְּדָבָה לְבֵית הָאֱלֹהִים אֲשֶׁר בִּירוּשָׁלָּם:

וכל יהודי שנשאר במקומות שהוא גר שם בחוץ לארץ מפני שאין לו כסף לעלות לירושלים, הריני מצוה לגויים שבעירו שירוממו אותו ויתנו לו כסף וזהב ורכוש ובהמות וכן גם נדבות לבית המקדש<sup>ב</sup>. עד כאן הכרוז והמכתב של כורש<sup>ב</sup>.

(ה) וַיִּקְוֹמוּ רְאֵשֵׁי הָאֲבוֹת לַיהוּדָה וּבְנֵימָן וְהַכֹּהֲנִים וְהַלְוִיִּם, לְכָל הָעִיר הָאֱלֹהִים אֶת־רוּחוֹ, לְעֵלּוֹת לְבָנוֹת אֶת־בֵּית יְהוָה אֲשֶׁר בִּירוּשָׁלָּם:

וַיִּקְוֹמוּ הָעָם וּבְרָאשֵׁם הָאֲבוֹת לַיהוּדָה וּבְנֵימָן וְהַכֹּהֲנִים וְהַלְוִיִּם, וְהֵם הִתְעוֹרְרוּ תְחִילָה לְעֵלּוֹת וְהָיָה אִיתְעָרוּתָא דַּלְתָתָא, וְעַל יְדֵי כֵן הָיָה לְכָל דַּהֲיִינוּ לְכָל הָעוֹלָם, הָעִיר הָאֱלֹהִים אֶת רוּחוֹ וְהָיָה אִיתְעָרוּתָא דַּלְעִילָא, לְעֵלּוֹת לִירוּשָׁלַיִם וְכֵן לְבָנוֹת אֶת בֵּית ה' אֲשֶׁר בִּירוּשָׁלַיִם<sup>ב</sup>.

(ו) וְכָל־סְבִיבֵיתֵיהֶם חִזְקוּ בְיַדֵיהֶם בְּכָל־יְכָסֶף בְּזָהָב בְּרִכּוּשׁ וּבְבַהֲמָה וּבְמִגְדָּנוֹת, לְבַד עַל־כָּל־הַתְּנָדָב:

וְכָל הַגּוֹיִים סְבִיבֹתֵיהֶם חִזְקוּ יַדֵיהֶם וְנָתְנוּ לָהֶם כָּלִי כֶסֶף וְזָהָב וּרְכּוּשׁ וּבַהֲמוֹת וּדְבָרִים מְשׁוּבְחִים<sup>ב</sup>.

מִגְדָּנוֹת: דְּבָרִים מְשׁוּבְחִים, בְּגָדִים אוּ פִירוֹת, אוּ אַבְנִים יְקֻרוֹת<sup>כ</sup>.

❧ באר ההיכל ❧

כה. רש"י. מצודת דוד.

כו. רש"י.

כז. מלבי"ם.

כח. רש"י.

כט. מצודת ציון.

כל זה נתנו ליהודים לצידה והוצאות הדרך, לְבַד עַל־פְּלִי־הַתְּנָדָב, חוץ ממה ששלחו על ידם נדבות לבנין בית המקדש<sup>ל</sup>.

(ו) וְהַמֶּלֶךְ פּוֹרֵשׁ הוֹצִיא אֶת־כָּלֵי בֵית־יְהוָה, אֲשֶׁר הוֹצִיא נְבוּכַדְנֶצַּר מִירוּשָׁלַם וַיִּתֶּנָּם בְּבֵית אֱלֹהֵינוּ:

בחורבן בית ראשון לקח נבוכדנצר כלים מבית המקדש ונתנם בבית עבודה זרה<sup>לא</sup>.

ועכשיו הוציא המלך כורש את כלי בית ה' משם<sup>לב</sup>.

(ח) וַיּוֹצִיאֵם פּוֹרֵשׁ מֶלֶךְ פָּרַס, עַל־יַד מְתַרְדַּת הַגּוֹזֵר, וַיִּסְפְּרֵם לְשִׁשְׁבַּצַר הַנְּשִׂיא לַיהוּדָה:

והוציאם על ידי 'מתרדת' הגזבר, וספרם ונתנם ל'ששבצר' שהוא הנשיא ליהודה, כדי שיקחם לירושלים<sup>לד</sup>.

'ששבצר' הוא דניאל, ונקרא כן משום שעמד בשש צרות<sup>לד</sup>.

באר ההיכל

ל. מלבי"ם.

לא. רש"י. מצודת דוד.

לב. רש"י. מצודת דוד.

לג. רש"י.

לד. רש"י.

בפסיקתא רבתי (עה"פ ותשלם כל המלאכה): חזית איש מהיר במלאכתו זה דניאל. ואקום ואעשה את מלאכת המלך (דניאל ח כז) אמר לו (המלך) (הקרוש ברוך הוא) נזדרזת במלאכתך לשעבר היית יושב ומשמר שערי בשר ודם ודניאל בתרע מלכא יתיב (שם ב מט) עכשיו שנזדרזת במלאכתך בוא והיוקק לבית מקדשי, אדין ששבצר דך אתא יהב אושיא דבית אלהא (עזרא ה מז). ולמה נקרא שמו ששבצר שבאו שש צרות בימיו צרתו בבור, וצרות הנגיה וחבריו בכבשן האש, ודתא נפקת וחכימא וגו' ובעו דניאל וחברוהי להתקטלה (דניאל ב יג), וגלות יהויכן, וגלות יהויקים, וגלות צדקיה.

ובבראשית רבה (ויחי): וכן הוא אומר ששבצר דך אתא יהב אושיא (עזרא ה מז), כל זה היה דניאל שבאו ו' צרות בימיו, גלות יכניה וחרבן ביהמ"ק וגלות יויקים והושלך לבור אריות ונתבטלה עבודת בית המקדש וצרת המן.

ויש אומרים ששבצר הוא זרובבל, כמו שכתב באבן עזרא: ששבצר הוא זרובבל ונקרא כן בלשון כשדים.

(ט) וְאֵלֶּה מִסְפָּרָם, אֲגַרְטְלֵי זָהָב שְׁלֹשִׁים, אֲגַרְטְלֵי כֶסֶף אֶלֶף, מִחֲלָפִים תְּשַׁעַה וְעֶשְׂרִים:

וזה מספר הכלים: מיני כלים לה מזהב שלשים, מיני כלים מכסף אלף, סכינים<sup>לו</sup> עשרים ותשע.

(י) כְּפֹרֵי זָהָב שְׁלֹשִׁים, כְּפֹרֵי כֶסֶף מֵשָׁנִים אַרְבַּע מְאוֹת וְעֶשְׂרֵה, כְּלִים אֲחֵרִים אֶלֶף:

מזרקים<sup>לו</sup> מזהב שלשים, מזרקים מכסף שהם שניים בחשיבות אחרי הזהב<sup>לה</sup> ארבע מאות ועשרה, ועוד כלים אחרים אלף.

(יא) כְּלֵי כְּלִים לְזָהָב וְלַכֶּסֶף הַמְּשֵׁת אֶלְפִים וְאַרְבַּע מְאוֹת, הַכֵּל הָעֵלָה יִשְׁבָּצָר עִם הָעֵלֹת הַגּוֹלָה מִבְּבֵל לִירוּשָׁלַם:

ומלבד הכלים מבית ראשון שהוציא כורש, עוד התנדב כורש מעצמו עוד כלים, ומספר כל הכלים יחד הוא חמש אלף וארבע מאות<sup>לט</sup>. כל הכלים העלה ששבצר שהוא דניאל, יחד עם עליית בני הגולה לירושלים<sup>מ</sup>.

❧ באר ההיכל ❧

לה. רש"י.

במצודת ציון כתב שאגרטלי הוא שם כלי בו ינתן המים לנמילת ידים. ובמלבי"ם כתב שהוא מין מזרקים. להלן על 'כפורי' ג"כ כתב המלבי"ם שהוא מין מזרקים.

בירושלמי (יומא ג ח), וז"ל: כתיב 'ואלה מספרם אגרטלי זהב שלשים' רבי שמואל בר נחמן אמר מקום שאוגרין בו דמו של טלה, 'אגרטלי כסף אלף' רבי שמעון בן לקיש אמר מקום שאוגרין דמו של פר. 'מחלפים תשעה ועשרים' אמר רבי סימון אילו הסכינין, כיי דתנינן תמן הוא היה נקרא בית החליפות ששם היו גוניזין את הסכינין.

באבן עזרא וז"ל: אגרטלי. מזרקים ופירושו בירושלמי למה נקרא שמם אגרטלי שאוגרים שם דם המלה שלי"א מ"ן הספ"ר. אגרטלי. המלה חמישית או הא' נוסף ופירושו גביעים.

לו. רש"י. מצודת ציון. מלבי"ם. ולכן נקרא המקומות בבית המקדש ששמו שם את הסכינים 'בית החליפות'.

לז. רש"י. מצודת ציון.

לח. מלבי"ם.

לט. מלבי"ם.

מ. מצודת דוד.



בפרק ב' מבואר שמות העולים והמשפחות ומניינם, ועבדיהם, ובהמותיהם, והמשוררים שעלו עימם כי עלו בשמחה, ונדבות לבניית בית המקדש, וישבו ישראל בעריהם שישבו שם לפני הגלות. ועוד.



(א) וַיָּגַע הַחֹדֶשׁ הַשְּׁבִיעִי, וּבְנֵי יִשְׂרָאֵל בְּעָרִים, וַיֵּאָסְפוּ הָעָם בְּאִישׁ אֶחָד אֶל־יְרוּשָׁלַם:

ויגיע החודש השביעי הוא חודש תשרי, ויתאספו בני ישראל מהערים אל ירושלים עיר הקודש כדי להיות שם בראש השנה ובמועדים שאחריו<sup>א</sup>.

(ב) וַיָּקָם יְשׁוּעַ בֶּן־יֹצָדָק וְאַחִיו הַכַּהֲנִים וְזָרְבָבֶל בֶּן־שָׂאֲלֻתִיאֵל וְאַחִיו, וַיִּבְנוּ אֶת־מִזְבַּח אֱלֹהֵי יִשְׂרָאֵל, לְהַעֲלוֹת עָלָיו עֹלוֹת, כְּכַתוּב בְּתוֹרַת מֹשֶׁה אִישׁ־הָאֱלֹהִים:

ויקומו יהושע בן יחוצדק הכהן הגדול, והכהנים, וזרובבל<sup>ב</sup> בן פדיה בן שאלתיאל<sup>ג</sup> הנשיא, וסייעתו, ויבנו את המזבח להקריב עליו את הקרבנות הקרבנות<sup>ד</sup>, ככתוב בתורה.

(ג) וַיִּבְנוּ הַמִּזְבֵּחַ עַל־מְכוֹנֹתָיו, כִּי בְּאִמָּה עָלִיהֶם מִעַמֵּי הָאָרְצוֹת, (ויעל כתיב) וַיַּעֲלוּ עָלָיו עֹלוֹת לַיהוָה עֹלוֹת לְבָקָר וּלְעֶרֶב:

❧ באר ההיכל ❧

מא. רש"י. מלבי"ם.

מב. נקרא בן משום בני ירושלים השרויים בבבל (אבן עזרא).

מג. מצודת דוד. ונקרא 'בן שאלתיאל' על שם זקינו, בני בנים כבנים. וזרובבל נתגדל אצל זקינו (המעם השני באברבנאל).

מד. יש אומרים שהקריבו את כל הקרבנות ויש אומרים שהקריבו רק עולות בדווקא. עיין מלבי"ם.

הכינו את המזבח על מכונו דהיינו במקומו המדויק<sup>מ</sup>. ומשום הפחד מהעמים הגויים שלא יפריעו להם לבנות את המזבה, המתינו עד שיתקבצו כולם<sup>מ</sup>. הקריבו על המזבח את קרבן התמיד בבוקר ובערב.

(ד) **וַיַּעֲשׂוּ אֶת־יְהוָה הַסִּפּוֹת כַּכָּתוּב, וְעֵלְתָּ יוֹם בַּיּוֹם בְּמִסְפָּר כְּמִשְׁפַּט דְּבַר־יוֹם בַּיּוֹם:**

בחהג הסוכות הקריבו בכל יום את קרבנות החג, כל יום את הקרבנות במספר שצריך להקריב באותו יום, כמו שכתוב בתורה<sup>מ</sup>.

(ה) **וְאַחֲרֵי כֵן עֵלְתָּ תָמִיד, וְלַחֲדָשִׁים, וְלְכָל־מִזְבְּחֵי יְהוָה הַמִּקְדָּשִׁים, וְלִכְל מִתְנַדֵּב נִדְבָה לַיהוָה:**

ואחרי סוכות הקריבו כל יום את קרבן התמיד, ובראשי חדשים הקריבו את הקרבנות של ראש חודש, ובכל המועדים הקריבו את הקרבנות השייכים להם, וכן הקריבו קרבנות נדבה מאת מי שרצה לנדב<sup>מ</sup>.

(ו) **מִיּוֹם אֶחָד לַחֹדֶשׁ הַשְּׁבִיעִי יַחֲלִיזוּ לְהַעֲלֹת עֹלֹת לַיהוָה, וְהִיכַל יְהוָה לֹא יִסָּד:**

מהיום הראשון לחודש השביעי, שהוא ראש השנה, התחילו להקריב את הקרבנות על המזבה, אבל עדיין לא התחילו לבנות את בנין בית המקדש.

❧ באר ההיכל ❧

מה. בזבחים (פ.ב): בשלמא בית מינכרא צורתו, אלא מזבחה מנא ידעי. אמר רבי אלעזר, ראו מזבחה בנוי ומיכאל השר הגדול עומד ומקריב עליו. ור' יצחק נפתח אמר, אפרו של יצחק ראו שמונה באותו מקום. ור' שמואל בר נחמני אמר, מכל הבית כולו הריחו ריח קטרת, משם הריחו ריח אברים. אמר רבה בר בר חנה א"ר יוחנן, שלשה נביאים עלו עמהם מן הגולה, אחד שהעיד להם על המזבח, ואחד שהעיד להם על מקום המזבח, ואחד שהעיד להם שמקריבין אף על פי שאין בית. במתניתא תנא, ר' אליעזר בן יעקב אומר, שלשה נביאים עלו עמהן מן הגולה, אחד שהעיד להם על המזבח ועל מקום המזבח, ואחד שהעיד להם שמקריבין אף על פי שאין בית, ואחד שהעיד להם על התורה שתכתב אשורית.

מו. מלבי"ם.

מו. עפ"י רש"י מצודת דוד ומלבי"ם.

מה. רש"י. מצודת דוד.

בגמרא<sup>ט</sup> כתוב: שלשה נביאים עלו עמהם מן הגולה, אחד שהעיד להם על המזבח<sup>יא</sup>, ואחד שהעיד להם על מקום המזבח [העיד להם היכן הוא המקום המדוייק של המזבח], ואחד שהעיד להם שמקריבין אף על פי שאין בית [ונביא אחד העיד להם שמקריבים על המזבח אף על פי שעדיין לא נבנה בנין בית המקדש].

**(י) וַיִּתְּנוּ-כֶסֶף לַחֲצֵבִים וְלַחֲרָשִׁים, וּמֵאֲכָל וּמִשֶּׁתֶּה וְשֶׁמֶן לְצַדִּיקִים וְלְצַרִּים, לְהָבִיא עֲצֵי אַרְזִים מִן-הַלְּבָנוֹן אֲלֵיהֶם יָפוּא, כְּרִשְׁיוֹן פּוֹרֵשׁ מִלְדֵּי-פָרַם עֲלֵיהֶם:**

ונתנו כסף לחוצבי האבנים ממקור הציבתם<sup>יב</sup>, ולחרשים שהם האומנים בוני הקיר<sup>יג</sup>. וכן נתנו מאכל ומשתה לאנשי צידון וצור<sup>יד</sup>, שהם אומנים בכריתת עצים, כמו שהיה בימי שלמה המלך כאשר בנה את בית המקדש הראשון<sup>יז</sup>, להביא עצי ארזים מהלבנון, אל ים יפו, כי הובילו את

באר ההיכל

מט. זבחים סב.

ג. הם חגי זכריה ומלאכי (רש"י).

נא. שיש מקום להוסיף עד שישים אמה (רש"י).

נב. מצודת דוד.

נג. מצודת דוד.

נד. מצודת ציון.

נה. מצודת דוד. רלב"ג.

כך היה בבניית בית המקדש הראשון (מלכים א' ה טז-כג): וישלח שלמה אל חירם לאמר: אתה ידעת את דוד אבי כי לא יכל לבנות בית לשם ה' אלהיו מפני המלחמה אשר סבבהו עד תת ה' אתם תחת כפות רגלו) רגלי: ועתה הניח ה' אלהי לי מסביב אין ששן ואין פגע רע: והגני אמר לבנות בית לשם ה' אלהי כאשר דבר ה' אל דוד אבי לאמר בנגד אשר אתן תחתידך על כסאך הוא יבנה הבית לשמי: ועתה צוה ויכרתו לי ארזים מן הלבנון ועבדי יהיו עם עבדיך ושכר עבדיך אתן לך ככל אשר תאמר כי אתה ידעת כי אין בנו איש ידע לכרת עצים בצדנים [צור וצידון קרובים זה לזה, והם ממלכה אחת (מצודת דוד)]: ויהי כשמע חירם את דברי שלמה וישמח מאד ויאמר ברוך ה' היום אשר נתן לדוד בן חכם על העם הרב הזה: וישלח חירם אל שלמה לאמר שמעתי את אשר שלחת אלי אני אעשה את כל חפצך בעצי ארזים ובעצי כרושים: עבדי ירדו מן הלבנון ימה ואני אשימם דברות בים [רפסודות] קורא להם בדברי הימים (ב' ב טו), ובלשון אשכנז פליציון, ובלעז רייזן, קושרין העצים זה עם זה, ומציפין אותן על פני המים, ומוליכין אותן כמו שמוליכין הספינות (רש"י), עד המקום אשר תשלח אלי ואשר תודיעני להביאם שם (רש"י), ונפצתים לשם [כשמתיר אנדן ומוציאן אל היבשה כל עץ ועץ לעצמו, היא קרויה ניפוצ' (רש"י), ואתה תשא ואתה

העצים דרך הים<sup>י</sup>. על פי רשות<sup>י</sup> שקיבלו מכורש מלך פרס.

(ח) וּבִשְׁנַת הַשְּׁנִית לְבוֹאֵם אֶל-בֵּית הָאֱלֹהִים לִירוּשָׁלַם, בַּחֹדֶשׁ הַשְּׁנִי, הִחֵלוּ זָרְבָבֶל בֶּן-שָׂאֲלֻתִיאֵל וַיִּשׁוּעַ בֶּן-יִזְבָּדָק וּשְׂאֵר אֲחֵיהֶם הַכֹּהֲנִים וְהַלְוִיִּם וְכָל-הַבָּאִים מֵהַשְּׂבִי יְרוּשָׁלַם, וַיַּעֲמִידוּ אֶת-הַלְוִיִּם מִבֶּן עֶשְׂרִים שָׁנָה וּמַעְלָה לְנֹצֵחַ עַל-מְלֶאכֶת בֵּית-יְהוָה:

בשנה השנית לעליה לירושלים בחודש השני הוא חודש אייר<sup>י</sup>, החלו לבנות את יסוד בית המקדש<sup>י</sup> זרובבל בן שאלתיאל ויהושע בן יהוצדק והכהנים והלוויים וכל היהודים העולים מהגלות לירושלים.

והעמידו את הלויים מגיל עשרים ומעלה, לומר שירה<sup>ו</sup> ולנגן<sup>א</sup> בעת בנית בית המקדש.

לְנֹצֵחַ: מדרך בעלי השיר לנצח זה את זה בהרמת הקול ובנעימה<sup>ב</sup>.

(ט) וַיַּעֲמֵד יִשׁוּעַ בֶּן-יִשׁוּעַ וְאֶחָיו קְדָמִיאֵל וּבְנָיו בְּנֵי-יְהוּדָה בְּאֶחָד לְנֹצֵחַ עַל-עֲשֵׂה הַמְּלֶאכֶת בְּבֵית הָאֱלֹהִים בְּנֵי הַנְּדָד בְּנֵיהֶם וְאֲחֵיהֶם הַלְוִיִּם:

ויעמדו ישוע ובניו וכו', להשגיח על הבונים עושי המלאכה שלא ירפו ידיהם<sup>ג</sup>.

❧ באר ההיכל ❧

תַּעֲשֶׂה אֶת חֲפְצֵי לְתֵת לָחֶם בֵּיתִי.  
נו. רש"י.

נו. רש"י. רלב"ג. מלבי"ם. מצודת ציון.

נח. רש"י. מצודת דוד.

נט. מצודת דוד.

ס. רש"י. מלבי"ם.

סא. מצודת דוד.

סב. מצודת ציון.

סג. מלבי"ם. מצודת דוד.

(י) וַיִּסְדּוּ הַבְּנִיִּים אֶת־חֵיכַל יְהוָה, וַיַּעֲמִידוּ הַכְּהֹנִים מִלְּפָשִׁים בַּחֲצֵצְרוֹת, וְהַלְוִיִּם בְּנֵי־אֶסָף בַּמִּצְלָתִים, לְהַלֵּל אֶת־יְהוָה עַל־יְדֵי דָוִד מֶלֶךְ־יִשְׂרָאֵל:

הבונים בנו את היסוד של בית המקדש<sup>70</sup>, בזמן שהיו משוררים<sup>71</sup>. והעמידו והעמידו כהנים מלובשים בבגדי כבוד<sup>72</sup>, ובידיהם חצוצרות לתקוע בהם<sup>73</sup>. והלוים מצאצאי אסף עם כלי שיר הנקרא מצלתיים, להלל את ה' על ידי השירות והתשבחות שאמר דוד מלך ישראל<sup>74</sup>.

מִצְלָתִים: כלי שיר העשוי משני קערות נחושת, ומשמיע קול גדול כאשר מכים אחד על השני<sup>75</sup>.

(יא) וַיַּעֲנוּ בְּהִלָּל וּבְהוֹדָת לַיהוָה כִּי טוֹב כִּי־לְעוֹלָם חֶסֶדּוֹ עַל־יִשְׂרָאֵל, וְכָל־הָעַם הִרְיעוּ תְרוּעָה גְדוֹלָה בְּהִלָּל לַיהוָה, עַל הַיִּסוֹד בֵּית־יְהוָה:

12 והרימו קול בהלל ובהודיה לה' כי טוב, כי לעולם מושך חסדו על ישראל<sup>76</sup>, וכל העם הריעו תרועה גדולה בהלל לה'. כל השמחה הגדולה היא על הנחת היסוד לבית המקדש<sup>77</sup>.

❧ באר ההיכל ❧

סד. רש"י.

סה. רש"י.

סו. רש"י. מצודת דוד. ובאבן עזרא כתב מלובשים בגדי כהונה. במלבי"ם כתב וז"ל: מלובשים, בבגדי כבוד, כן פירש"י, וזה לדעת הרמב"ם פ"ח מהלכות כלי המקדש שלא הותר לכהנים ללבוש בגדי כהונה שלא בשעת עבודה, אבל לשטת הראב"ד שם יש לפרש שהיו מלובשים בבגדי כהונה, וגם להרמב"ם יש לומר שלבשו בגדי כהונה לצורך עבודת התמיד ולהפך בצנינורא, והיו מותרים לילך בו כל היום כמ"ש בחבורי ארצות החיים (סימן י"ח) והכהנים לא היו תוקעים בחצוצרות רק בימי המועדות, כמ"ש הרמב"ם (ה' כ"ח פ"ג), והיה זה הוראת שעה שחשבוהו כמועד מפני רוב שמחתם, על ידי דויד בשירות ותשבחות שיסד דוד:

סז. רש"י. מצודת דוד.

סח. רש"י. מלבי"ם. מצודת דוד.

סט. מצודת ציון.

ע. מצודת דוד.

עא. מצודת דוד.

(יב) וְרַבִּים מִהַכְהֲנָנִים וְהַלְוִיִּם וְרֵאשֵׁי הָאָבוֹת הַזִּקְנִים אֲשֶׁר רָאוּ אֶת־הַבַּיִת הָרֵאשֹׁן בְּיַסְדּוֹ זֶה הַבַּיִת בְּעֵינֵיהֶם בָּכִים בְּקוֹל גְּדוֹל, וְרַבִּים בְּתְרוּעָה בְּשִׂמְחָה לְהָרִים קוֹל:

וה' ורבים מהכהנים והלויים וראשי המשפחות הזקנים, אשר ראו את בית המקדש הראשון שבנה שלמה המלך, וכעת כאשר רואים את יסוד זה הבית השני, בוכים בקול גדול. כי רואים את ההבדל הגדול ביניהם. ואלו שלא ראו את בית ראשון מריעים בשמחה ומרימים קול גדול על שמחת בניית בית שני<sup>27</sup>.

(יג) וְאִין הָעָם מְכִירִים קוֹל תְּרוּעַת הַשִּׂמְחָה לְקוֹל בְּכֵי הָעָם, פִּי הָעָם מְרִיעִים תְּרוּעָה גְדוֹלָה, וְהַקוֹל נִשְׁמַע עַד־לְמִרְחֹק:

והשומעים לא מכירים את קול תרועת השמחה משום קול הבכי, ואף על פי שהעם השמחים מריעים תרועה גדולה, אבל קול הבכי נשמע יותר ויותר עד למרחוק<sup>28</sup>.

אחר כך באו צוררי יהודה ובנימין שהם הגויים שהושיב סנהריב בארץ ישראל, להפריע לבנות את בית המקדש. וניסו להפריע בכמה מיני צורות. וכתבו מכתב שטנה על היהודים שבארץ ישראל אל כורש<sup>29</sup> מלך פרס.

### ✧ באר ההיכל ✧

עב. מצודת דוד. וראה בחגי (פרק ב) הנבואה על ענין זה. ברלב"ג וז"ל: ידמה שהיסוד הזה לא היה נעשה מאבנים גדולות כל כך כמו שהיה בבנין שלמה, שהיו בשעור עשר אמות או שמנה אמות, וזה כי לולא זה הנה לא היה הבדל בין יסוד זה הבית ליסוד הבית הראשון, כי שיעור ההיכל היה מסכים לשיעורו הראשון. עג. רש"י. מצודת דוד.

עד. בפרק ד' (ה-ו): (ה) וְסֹכְרִים עֲלֵיהֶם יוֹעֲצִים לְהַפֵּר עֲצָתָם כֹּל יָמֵי כוֹרֶשׁ מֶלֶךְ פָּרַס וְעַד מְלָכוֹת דָּרְיוֹשׁ מֶלֶךְ פָּרַס: (ו) וּבְמַלְכוֹת אַחַשְׁרוּשׁ בְּתַחֲלַת מְלָכוֹתוֹ כָּתְבוּ שְׂמֵנָה עַל יִשְׁבֵי יְהוּדָה וִירוּשָׁלַם: (ז) וּבִימֵי אַרְתַּחֲשֶׁשְׁתָּא כָּתַב בְּשָׁלֵם מִתְרַדָּת סֻבָּאֵל וְשָׂאֵר (כנותו) כְּנֻתָיו עַל (ארתחששתא) אַרְתַּחֲשֶׁשְׁתָּ מֶלֶךְ פָּרַס וּכְתַב הַנְּשִׂתָן כְּתוּב אַרְמִית וּמִתְרַגְּס אַרְמִית: וביאר רש"י וז"ל: (ה) וסוכרים. כתיב בסמ"ך ופתרונו כאלו כתוב בשי"ן, שהיו שוכרים יועצים כדי לבטל המלאכה: כל ימי. מלכות כורש ומלכות אחשורוש אשר מלך אחר כורש עד שנת שנים לדריוש שמלך אחר אחשורוש היתה המלאכה במלה: (ו) ובמלכות אחשורוש. שמלך

'מִתְרַדֵּת טְבָאֵל' היה הראש ושאר רעיו עימו, כתבו את איגרת השטנה, 'רחום' היה המזכיר ובעל דברים לסדר את האיגרת, ו'שְׁמִשֵּׁי הסופר' בנו של המן הרשע כתב את האיגרת.

וכתבו איגרת בשם אומות הגויים שהושיב סנהריב בארץ ישראל, מלא לשון הרע ושקרים על היהודים ועל ירושלים עיר הקודש, ושימרדו במלך פרס.

כאשר קיבל כורש מלך פרס את המכתב, שלח להם מענה לבטל את הבניה.

### ✧ באר ההיכל ✧

אחר כורש הוא אחשורוש שלקח אסתר: כתבו שטנה. שלא לבנות בית המקדש: על יושבי יהודה וירושלים. להלשינם ולקנתרם שלא יבנו הבית: (ו) ובימי ארתחששתא. הוא כורש מלך פרס. וכו'.

ולכאורה יוקשו דברי רש"י האם המכתב נשלח אל אחשורוש או אל כורש. וביאר אאמור"ר שליט"א דאולי צ"ל שמלבד המכתב כאן שנשלח אל כורש מלך פרס, גם נשלח אח"כ בתחילת מלכות אחשורוש שלקח את אסתר עוד מכתב שטנה אליו כדי שגם הוא לא ירשה לבנות את בית המקדש. ובוזה יובן ביאור הפסוקים, שבפסוק ה' כתוב ששכרו יועצים בכסף כדי לבטל את הבנין במשך כל השנים ממלכות כורש דרך מלכות אחשורוש שמלך אחריו עד מלכות דריוש. ובפסוק ו' ביאר שאכן גם בתחילת מלכות אחשורוש שלחו אליו מכתב, ולא מובא המכתב כאן. ואח"כ נתבאר בפסוק ז' המכתב ששלחו כאן אל כורש המלך בלשון ארמית.

ולפי"ז דברי רש"י אינם סותרים זה את זה. ויש לסמוך לביאור זה מלשון הפסוק שכתוב 'וּבְמַלְכוּת אַחְשֻׁרוּשׁ', עם ו', שהוא הוספה, דהיינו שהיו עוד אגרות.

ומצאתי כע"ז ברש"י במגילה (טו:) ששמישי הסופר שלח אגרות אל כורש וגם אח"כ אל אחשורוש, וז"ל: שמישי. סופר המלך שונא ישראל היה ומימות כורש היה, כמו שנאמר בספר עזרא שכתב שטנה על בנין הבית עד שבא כורש וביטלו, ואף בימי אחשורוש עשה כן שנאמר ובמלכות אחשורוש בתחלת מלכותו כתב שטנה. ע"כ.

איתא בחז"ל שאחשורוש לא רצה לבנות את בית המקדש, כדאיתא בנמרא (מגילה טו:): ויאמר לה המלך לאסתר המלכה מה בקשתך עד חצי המלכות ותעש, חצי המלכות ולא כל המלכות ולא דבר שחוצין למלכות, ומאי ניהו בנין בית המקדש. ובאסתר רבה על הפסוק ויהי בימי אחשורוש (אסתר א א) וז"ל: ורבי תחליפא בר בר חנה אמר שהיה אחיו של ראש, אחיו של נבוכדנצר. וכי אחיו היה והלא זה כשרי וזה מדיי, אלא זה ביטל מלאכת בית המקדש, וזה החריבו. לפיכך השוה אותם הכתוב כאחד, הדא הוא דכתיב (משלי יח ט) 'גם מתרפה במלאכתו אח הוא לבעל משחית', גם מתרפה במלאכתו, זה אחשורוש, שביטל מלאכת בית המקדש, אח הוא לבעל משחית, זה נבוכדנצר, שהשחית בית המקדש.



מיד הלכו במהירות 'רחום' ושמושי בנו של המן הרשע ושאר חבריהם, ובזרוע בכה בטלו את בנית בית המקדש. ואז נתבטל עבודת בית המקדש, למשך שמונה עשרה שנה, עד השנה השנית לדריוש מלך פרס.

אחרי כורש, מלך אחשורוש ממגילת אסתר, ואחריו מלך בנו דריוש. והיה כאן הפסק של שמונה עשרה שנה עד שיושלמו שבעים שנה מחורבן בית המקדש הראשון, מהשנה הראשונה לכורש עד השנה השנית לדריוש, ובשנה השנית לדריוש התחילו בשנית לבנות את בית המקדש עד שגמרוהו<sup>ע"ה</sup>.



(א) בַּשָּׁנָה שְׁתַּיִם לְדַרְיוֹשׁ הַמֶּלֶךְ, בַּחֹדֶשׁ הַשְּׁשִׁי בְּיוֹם אֶחָד לַחֹדֶשׁ, הָיָה דְבַר־יְהוָה בְּיַד־חָגִי הַנְּבִיא, אֶל־זַרְבָּבֶל בֶּן־שַׁאֲלֻתִיאֵל פַּחַת יְהוּדָה, וְאֶל־יְהוֹשֻׁעַ בֶּן־יְהוֹצָדָק חֶכְהֵן הַגָּדוֹל לֵאמֹר:

בשנה השנית למלכות יהו' דרויש מלך פרס בן אחשורוש<sup>ע</sup>, ביום הראשון לחודש השישי הוא חודש אלול<sup>ע</sup>, היה נבואה מה' ביד חגי הנביא אל זרובבל בן שאלתיאל מושל יהודה, ואל יהושע בן יהוצדק חכהן הגדול

❧ באר ההיכל ❧

עו. רש"י.

בויקרא רבה (שמיני יג): אמר רבי יהודה ברבי סימון דריוש האחרון בנה של אסתר ה'ה, מהור מאמו וטמא מאביו.

בעין חיים (שער מט פרק ו): וזהו ענין אסתר שהיתה מנחת שידה במקומה ומזדווגת עם אחשורוש, כמ"ש [בזוהר] פרשת תצא דף רע"ו ובתקונים ד"ן, והוא קליפת נגה שלה, מבחינת הרע הנקרא שד, והיתה יודעת היא ומרדכי להשביע השד היצר הרע שלה על ידי שם המפורש כנזכר שם, שיתלבש בדמות גוף וילך אל אחשורוש, ומשם נולד דרויש בן אסתר מצד השידה ההיא שלה, והרי הוא בן אסתר ממש, לכן היה הציו טוב וחציו רע. לכן היה גוי, וגם צוה שיבנה בית המקדש.

עו. כתב האברבנאל (זכריה א א) במעם שהיה נבואה זו ביום א' אלול וז"ל: וזכר גם כן שהיה בחדש השישי באחד לחדש שהוא ביום הראשון לחדש אלול להגיד שהזמן העירהו על זה שבאותו יום עלה משה להר לקבל לוחות שניות אהרי שכבר נשתברו הראשונות, ככה אחרי חרבן ראשון באותו יום המקודש תחלת מ' ימי תשובה באה לחגי הנבואה על בנין בית שני דומה לענין הלוחות השניות שבאותו יום עמד עליהם.

לזרזם לחזור ולבנות את בית המקדש השני, ולא יפחדו מהגויים כי ה' יצליחם<sup>עח</sup>.

פחת: שליט ומושל, כמו<sup>עט</sup>: פחות וסגננים<sup>פ</sup>.

(ב) פה אמר יהוה צבאות לאמר, העם הזה אמרו לא עת־בא עת־בית יהוה להפנות:

כה אמר ה', העם אמרו עדיין לא בא העת שיבנה בית המקדש, אבל לא כן הוא, כי כבר מלאו שבעים שנה מחורבן בית המקדש הראשון ועכשיו בא העת לבנות את בית המקדש בשנית<sup>פא</sup>.

(ג) ויהי דבר־יהוה בידי־חגי הנביא לאמר: (ד) העת לכם אתם לשבת בבתיכם ספונים, והבית הזה חרב:

ויהי דבר ה' ביד חגי הנביא לאמר: האם עכשיו העת והזמן לשבת בבתיכם המכוסים בתקרה, ובית המקדש בחורבנו?<sup>פב</sup>

ספונים: מכוסים בנסרי ארזים, כמו<sup>פג</sup>: ויספן את הבית. וכמו<sup>פד</sup>: וספן בארז מופעל<sup>פה</sup>.

(ה) ועתה פה אמר יהוה צבאות, שימו לבבכם עלי־דרכיכם: ועתה כה אמר ה', שימו לב על עסקיכם ותראו שאין ברכה במעשי ידיכם. וכל זה הוא בגלל שבית המקדש בחורבנו<sup>פז</sup>.

❧ באר ההיכל ❧

עח. רש"י.

עט. יהוקאל כ"ג.

פ. מצודת ציון.

פא. מצודת דוד. ועיין באברבנאל ובמלבי"ם המבארים כל נבואות חגי באר הטיב.

פב. תרגום יונתן. רש"י. מצודת דוד.

פג. מלכים א' ו' מ'.

פד. שם ז' ג'.

פה. רש"י.

פז. רש"י.

(1) זָרַעְתֶּם הַרְפָּה וְהִבֵּא מַעֲט, אָכֹל וְאִי־לְשַׁבְּעָה, שְׁתוּ וְאִי־לְשַׁכְּרָה, לְבוֹשׁ וְאִי־לְהֵם לוֹ, וְהַמְשַׁתְּפֵר מִשְׁתַּפֵּר אֶל־צָרוֹר נְקוּב:

זרעתם הרפה והבאתם אל הבית פחות ממה שזרעתם, כי לא צמחה השדה<sup>13</sup>, בעוון ביכורים שבטלו<sup>14</sup>. אוכלים ולא שובעים כי יש בזה קללה<sup>15</sup>, בעוון מנחות שבטלו<sup>16</sup>. שותים יין ואינו טוב לשכר<sup>17</sup>, כי ניטל טעם היין בעוון ביטול הנסכים<sup>18</sup>. לובשים מלבושים ואינם מחממים<sup>19</sup>, בעוון ביטול בגדי כהונה<sup>20</sup>. כל רווח שמרויחים במקח וממכר וכדומה, יש בו קללה וחולך לטמיון<sup>21</sup>, כאילו הניחו את המעות בבגד עם חור<sup>22</sup>. וכל זה הוא בגלל שבית המקדש בחורבנו<sup>23</sup>.

(2) כֹּה אָמַר יְהוָה צְבָאוֹת, שִׁימוּ לְבַבְכֶם עַל־דַּרְכֵיכֶם:

כה אמר ה', שימו לב והתבוננו על מעשיכם לתקנם<sup>24</sup>, לשוב בתשובה<sup>25</sup>.

(3) עָלוּ הָהָר וְהִבֵּאתֶם עֵין, וּבָנוּ הַפֵּית, וְאַרְצֵהֶם (ואכבד כתיב) וְאַכְבְּדָהּ, אָמַר יְהוָה:

❧ באר ההיכל ❧

פז. מצודת דוד.

פח. רש"י.

פט. מצודת דוד.

צ. רש"י.

צא. מצודת דוד.

צב. רש"י.

צג. מצודת דוד.

צד. רש"י.

צה. באבות דרבי נתן איתא (ה) דזה משבטלו השקלים. ובמדרש תנחומא איתא (קרושים ז) שזה משבטלו עושי צדקה.

צו. רש"י. מלבי"ם. מצודת דוד.

צז. רש"י בפסוק הקודם.

צח. מצודת דוד.

צט. מלבי"ם.

תעשו כד: <sup>101</sup> תעלו אל ההר והביאו משם עצים, ותבנו את בית המקדש. ואתרצה בו ואתכבד בו<sup>102</sup>. כך אמר ה'ק<sup>103</sup>.

**(ט) פָּנָה אֶל־הַרְבֵּה וְהִנֵּה לְמַעַט, וְהִבֵּאתֶם הַבַּיִת וְנִפְחַתִּי בּוֹ, יַעַן מָה, נָאִם יְהוָה צְבָאוֹת, יַעַן פִּיתִי אֲשֶׁר־הוּא חָרֵב וְאַתֶּם רָצִים אִישׁ לְבֵיתוֹ:**

והנה עד עכשיו לא היה ברכה עקב שבית המקדש היה חרב, אך אם מעתה עדיין לא תבנו את בית המקדש יהיה עונש וקללה מיוחדת<sup>104</sup>: תפנו אל התבואה שאספתם, והנה יתקלקל ויהיה מעט<sup>105</sup>. והתבואה שתביאו לבית אביא עליו מכת ריקבון ותולעים<sup>106</sup>. וזה משום שבית המקדש חרב וכל אחד רץ לביתו<sup>107</sup>, ואין איש שם על לב לבנות את בית המקדש<sup>108</sup>.

**(י) עַל־יַבֵּן עָלֵיכֶם פְּלֹאוֹ שָׁמַיִם מִטַּל, וְהָאָרֶץ פְּלֹאָה יְבוּלָה:**

בגלל העבירות מנעו השמים מטל והארץ מנעה מלתת יבול<sup>109</sup>.

**(יא) וְאֶקְרָא חָרֵב עַל־הָאָרֶץ, וְעַל־הַחֲרִיבִים, וְעַל־הַדָּגָן, וְעַל־הַתִּירוֹשׁ, וְעַל־הַיִּצְחָר, וְעַל אֲשֶׁר תּוֹצִיא הָאֲדָמָה, וְעַל־הָאָדָם וְעַל־הַבְּהֵמָה, וְעַל פְּלִיגֵי־כַפָּיִם:**

ואצווה שיבוא יובש על הארץ ועל ידי זה יתקלקל יבול הארץ, וכן על החרים ועל התבואה ועל היין ועל השמן ועל כל אשר תוציא האדמה

### ✧ באר ההיכל ✧

ק. באברבנאל וז"ל: שאף שיהיה הבית קטן ומבלי עושר, ירצה השם בו ויכבד שם, כי אין הכבוד תלוי תמיד בעושר כי אם בכוונה הרצויה מהעובד הטוב האמת.

קא. מצודת דוד.

קב. מלבי"ם.

קג. מלבי"ם.

קד. רש"י.

קה. מצודת דוד.

קו. אבן עזרא.

קז. רש"י. מצודת דוד.

משאר גידולים, ועל האדם ועל הבהמה, ועל כל יגיע כפיים אביא בהם קללה קט.

(יב) וַיִּשְׁמַע זְרַבְבָּל בֶּן־שִׁלְתַיָּאל וַיהוֹשֻׁעַ בֶּן־יְהוֹצָדָק הַכֹּהֵן הַגָּדוֹל וְכָל שְׂאֲרֵית הָעָם בְּקוֹל יְהוָה אֱלֹהֵיהֶם, וְעַל־דְּבָרֵי חֲגִי הַנְּבִיא כַּאֲשֶׁר שָׁלַח יְהוָה אֱלֹהֵיהֶם, וַיִּירָאוּ הָעָם מִפְּנֵי יְהוָה:

וישמעו זרובבל בן שאלתיאל ויהושע בן יהוצדק הכהן הגדול וכל שארית העם בקול ה', שאמר שישימו לב לדרכיהם ויעשו תשובה קט, וכן שמעו אל דברי חגי הנביא אשר שלחו ה' לצוות שיבנו את בית המקדש קט, ויראו העם מפני ה'.

(יג) וַיֹּאמֶר חֲגִי מִלְאָךְ יְהוָה, בְּמִלְאֲכֹת יְהוָה, לָעָם לֵאמֹר אֲנִי אֶתְכֶם נְאֻם־יְהוָה:

ויאמר חגי שהוא שליח ה' קט, בשליחות ה' קט, אל העם: אני אתכם נאום ה'. ולא תפחדו, ולא תמתינו לרשות מאת המלך קט.

(יד) וַיַּעַר יְהוָה אֶת־רוּחַ זְרַבְבָּל בֶּן־שִׁלְתַיָּאל פָּתַח יְהוָה, וְאֶת־רוּחַ יְהוֹשֻׁעַ בֶּן־יְהוֹצָדָק הַכֹּהֵן הַגָּדוֹל, וְאֶת־רוּחַ כָּל שְׂאֲרֵית הָעָם, וַיָּבֵאוּ וַיַּעֲשׂוּ מִלְאֲכָה בְּבֵית־יְהוָה צְבָאוֹת אֱלֹהֵיהֶם: (טו) בַּיּוֹם עֶשְׂרִים וָאַרְבָּעָה לַחֹדֶשׁ, בַּשָּׁשִׁי, בַּשָּׁנָה שְׁתַּיִם לְדַרְיוֹשׁ הַמֶּלֶךְ:

❧ באר ההיכל ❧

קח. מצודת דוד.

קט. מלבי"ם.

קי. מלבי"ם.

קיא. מצודת ציון. ובאברבנאל כתב שחגי נודע בקרבם למלאך ה' ונביאו, כי כל נביא יקרא מלאך, כמו שאמר (במדבר כ טו) וישלח מלאך ויוציאנו ממצרים.

קיב. רש"י.

קיג. מלבי"ם.

ומלבד דברי הנביא עוד העיר ה' את רוח זרובבל בן שאלתיאל נשיא יהודה<sup>ק"ד</sup>, וכן את רוח יהושע בן יהוצדק הכהן הגדול, שהם הראשים, וכן את רוח כל שארית העם<sup>קט"ו</sup>. ובאו והתחילו לסתת את האבנים ולנסר את העצים להכינם עבור בית המקדש. וזה היה בעשרים וארבעה לחודש השישי, דהיינו כ"ד אלול, בשנה השנית למלך דריוש<sup>קט"ז</sup>.  
 וכך הכינו לבניית בית המקדש שלשה חודשים, וביום כ"ד כסלו<sup>ק"י</sup> התחילו בפועל לבנות את בית המקדש<sup>ק"ח</sup>.

❧ באר ההיכל ❧

קיד. בכמה מקומות איתא שזרובבל הוא הנשיא, וכגון באבן עזרא (חגי ב כב) וברד"ק (זכריה יא יד) ובספר ישועות משיחו לאברבנאל (ח"ב ג ט).  
 קטו. אברבנאל.  
 קטז. רש"י.  
 קיז. חגי ב' י"ח.  
 קיח. רד"ק. מצודת דוד.



(א) פְּשָׁבֵיעֵי בְּעֶשְׂרִים וְאַחַד לְחֹדֶשׁ הָיָה דְבַר־יְהוָה בְּיַד־חֲגִי  
הַנְּבִיא לֵאמֹר: (ב) אֲמַרְנָא אֶל־זֶרְבָבֶל בֶּן־שַׁלְתִּיאֵל פַּחַת יְהוּדָה  
וְאֶל־יְהוֹשֻׁעַ בֶּן־יְהוֹצָדָק הַכֹּהֵן הַגָּדוֹל וְאֶל־שְׂאֲרִית הָעָם לֵאמֹר: (ג)  
מִי בָכֶם הַנְּשָׂאֵר אֲשֶׁר רָאָה אֶת־יְהִבִּית הַזֶּה בְּכַבּוּדוֹ הַרְאֵשׁוֹן,  
וַמָּה אַתֶּם רֹאִים אֹתוֹ, עֲתָה הֲלוֹא כָּמֹהוּ כָּאִין בְּעֵינֵיכֶם:

111 הנהק"ט שנות גלות בבל היה כמנין השמיטות והיובלות שלא שמרו,  
ולכן היו שם שבעים שנה, ואחרי שבעים שנה האלה רצה ה' להוציאם  
מהגלות ולהחזירם לירושלים והוא כדי לתת להם מקום שישוּבו בתשובה  
ויתפללו אל ה', ועל ידי כן יסלח לעוונם וישרה שכינתו בתוכם וישבו בנים  
לגבולם. ולא היה הגאולה מבבל גאולה שלימה, אלא ממוצע והכנה  
שישובו בתשובה ויתפללו ועל ידי כך תוכל לבוא הגאולה השלימה ק"ב.

לעולם חולקים כבוד למלכות לפני הכהונה, ולכן מוזכר קודם זרובבל  
שהוא מצאצאיו של יכניה מלך יהודה, ואחר כך יהושע הכהן הגדול קכ"א.  
ועתה נבוא לביאור הפסוקים:

❧ באר ההיכל ❧

קיט. נבואה זו יש בה הרבה פירושים במפרשים, ונפרשנה כשימת האברבנאל, ולעיתים עם  
הוספות ביאור מהמצודת דוד.

קכ. אברבנאל.

קכא. אבן עזרא.



ביום כ"א לחודש השביעי שהוא חודש תשרי<sup>קכב</sup>, הוא יום הושענא רבה<sup>קכג</sup>, היה נבואה מאת ה' ביד הגני הנביא לאמר.

אמור נא אל זרובבל בן שאלתיאל נשיא יהודה, ואל יהושע בן יהוצדק הכהן הגדול, ואל שארית העם:

יש בכם מאותם שעלו מבבל לירושלים, זקנים אשר נשארו מחורבן בית ראשון, וראו את בית המקדש הראשון אשר בנה שלמה המלך, שהיה גדול ורם ורב ויהי כולו זהב וזהב מזהר ואבנים יקרות, אולם כאן כשבנו את בית המקדש השני, היה בלי עושר, מפני דלות העם שעלו מבבל, וכנגד בית ראשון היה זה כאין בעיניהם, ומפני כן היו מתרשלים בבניה. ולכן באה נבואה זו לחזקם ולאמצם<sup>קכד</sup>.

אֲשֶׁר רָאָה אֶת־הַפֶּיַת הַזֶּה: בית המקדש הראשון. ומשום שהיה באותו מקום ממש, נאמר 'הבית הזה'<sup>קכה</sup>.

**(ד) וְעַתָּה חֲזַק זְרַבְבֶּל נְאֻם־יְהוָה, וְחֲזַק יְהוֹשֻׁעַ בֶּן־יְהוֹצָדָק חֲבִינֵן הַגָּדוֹל, וְחֲזַק כָּל־עַם הָאָרֶץ נְאֻם־יְהוָה, וַעֲשׂוּ, כִּי־אֲנִי אֶתְכֶם נְאֻם יְהוָה צְבָאוֹת:**

אבל עם כל זה, אל תרפו ידיכם מהבנייה, ולכן חזק זרובבל הנשיא, וחזק יהושע הכהן הגדול, וחזק כל העם איש איש כפי מדרגתו, ועשו הבנין הזה, כי אני איתכם, שפע ה' ועזרתו יהיה איתכם, ואת זה אתם מבקשים, להמשיך רצון ה' והשפעתו עליכם, ולא יופי הבית ועשרו<sup>קכז</sup>.

❧ באר ההיכל ❧

קכב. אבן עזרא.

קכג. כתב האברבנאל (זכריה א א) בטעם שהיה הנבואה ביום זה וז"ל: בשביעי בעשרים ואחד לחודש, והיה זה להגיד שענין היום הביאווה לאותה נבואה כי היה אותו יום כ"א לתשרי יום הושענא רבה סוף חג הסוכות והוא יום הערבה שהיתה שמחה רבה בבית ה' ולכן הזקנים שהיו מתקבצים שם היו בוכים בזכרם שמחת בית השואבה שהיתה ביום ההוא נעשית בבית ראשון והיה מפני זה בנין בית שני כאפס וכאין בעיניהם ולכך באה אז אותה הנבואה לנחמם עליו.

קכד. אברבנאל.

קכה. אברבנאל. מצודת דוד.

קכו. אברבנאל.

(ה) אַתִּי־הַדְּבַר אֲשֶׁר־פָּרַטִי אֶתְכֶם בְּצִאתְכֶם מִמִּצְרַיִם, וְרוּחִי עֲמֹדַת בְּתוֹכְכֶם, אֶל־תִּירְאוּ:

אין עיקר הבית בגדולתו ובעושרו, כי אם בקדושת ושמירת התורה אשר יהיה בו. ואם תקיימו את הדבר אשר כרתי עמכם ברית בצאתכם ממצרים שהיא התורה, תזכו שרוחי תעמוד בכם ותחזור רוח הנבואה כמו שהיה בבית ראשון, ותשרה השכינה<sup>קכז</sup>.

(ו) כִּי כֹה אָמַר יְהוָה צְבָאוֹת עוֹד אַחַת מְעַט הִיא, וְאֲנִי מְרַעֵשׂ אֶת־הַשָּׁמַיִם וְאֶת־הָאָרֶץ וְאֶת־הַחֲרָבָה:

כִּי כֹה אָמַר ה' צְבָאוֹת, <sup>טו</sup> מלבד הבית הראשון אשר ראו הזקנים יבנה עוד אחת שהוא בית המקדש השני, אך מְעַט היא הבית השני בערכו אל הבית הראשון<sup>קכח</sup>.

בית שני היה נורא ונשגב ומרומם מאוד מאוד, אך ביחס אל הבית הראשון הוא מעט. ולכן כתוב לעיל שמי שלא ראה את הבית הראשון היו שמחים, אך מי שזכרו עדיין את בית ראשון היו בוכים, כי אף על פי שזכו לבית נשגב מאוד, אך לא זכו לכמו שהיה בבית ראשון<sup>קכט</sup>.

ואחר כך בסוף ימי בית שני אָנִי מְרַעֵשׂ אֶת־הַשָּׁמַיִם וְאֶת־הָאָרֶץ דהיינו שיחרב בית שני, וְאֶת־הַיָּם וְאֶת־הַחֲרָבָה, רמז לרומאים שיבואו להחריב את בית שני דרך הים ודרך היבשה<sup>קל</sup>, מארבע פינות הארץ<sup>קלא</sup>.

(ז) וְהֲרַעֲשֵׁתִי אֶת־פְּלִי־הַגּוֹיִם, וּבָאוּ חֲמֹדַת פְּלִי־הַגּוֹיִם, וּמִלְאַתִּי אֶת־הַבַּיִת חֲזָה כְּבוֹד אָמַר יְהוָה צְבָאוֹת:

❧ באר ההיכל ❧

קכו. אברבנאל.

קכח. אברבנאל. ואין לתמוה מאשר אמר בלשון נקבה, כי בן דרך הנביאים לתאר פעמים הזכר בלשון נקבה כפי בהינה מהבחינות, וכמו שאמר (ישעיה יז י) על בן תמעי נמעי נעמנים וזמורה זר תזרענו, כי תמעי הוא לשון נקבה, ותזרענו לשון זכר (אברבנאל).

קכט. כן משמע במפרשים.

קל. מצודת דוד.

קלא. אברבנאל.

אבל דעו נא וראו שאחר כך יבוא זמן שינקום ה' ממחריבי בית המקדש, וְהִרְעֵשְׁתִּי אֶת־כָּל־הַגּוֹיִם, וילחמו הגויים זה בזה ויהיה חורבן הגויים, וּבָאוּ הַמְּדֵדֹת כָּל־הַגּוֹיִם, ויבואו הגויים לארץ ישראל ושם ה' ינקם בהם. ואז יבנה בית המקדש השלישי, וּמְלֵאתִי אֶת־הַבַּיִת הַזֶּה הַשְּׁלִישִׁי כְבוֹד. אָמַר ה' צְבָאוֹת. ועל אף שבבית השני לא יהיה כבוד ועושר ולא יהיה שלום, אבל אחר כך יבנה בית המקדש השלישי, ואמלא אותו כבוד ויהיה השראת השכינה בשלמות. ויהיה עושר ויהיה שלום<sup>קלב</sup>.

(ח) לִי הַכֶּסֶף וְלִי הַזָּהָב נְאֻם יְהוָה צְבָאוֹת: (ט) גְּדוֹל יְהוָה כְּבוֹד הַבַּיִת הַזֶּה הָאֲחֵרוֹן מִן־הָרֵאשׁוֹן אָמַר יְהוָה צְבָאוֹת, וּבִמְקוֹם הַזֶּה אֶתֵּן שְׁלוֹם נְאֻם יְהוָה צְבָאוֹת:

ו<sup>י</sup> ומכיון שלי הכסף ולי הזהב נאם ה' צבאות, לכן אני ארבה אותם מאוד בבית השלישי שהוא האחרון, באופן שגדול יהיה כבוד הבית הזה האחרון שהוא הבית השלישי<sup>קלג</sup>, יותר מן־הראשון שבנה שלמה המלך, אָמַר ה' צְבָאוֹת. וּבִמְקוֹם הַזֶּה שֶׁהוּא יְרוּשָׁלַיִם אֶתֵּן שְׁלוֹם שֶׁלֹּא יִהְיוּ עוֹד מִלְחָמוֹת וְלֹא יִהְיֶה שׁוֹד וְשֹׁבֵר בְּגִבּוֹלוֹ, נְאֻם ה' צְבָאוֹת קלד.

נבואה זו אמר ה' לחגי הנביא על הבית השלישי שיהיה לכבוד ולתפארת, אגב שעוסקים בבית שני<sup>קלה</sup>.

✧ באר ההיכל ✧

קלב. אברבנאל.

קלג. ונקרא 'הזה' מפני שיעמוד באותו מקום ממש של בית שני. וכמו שכתוב לעיל על 'הבית הזה בכבודו הראשון' (מצודת דוד).

קלד. אברבנאל.

קלה. אברבנאל.



(א) וְהִתְנַבֵּי חֲגֵי (נביאה כתיב) נְבִיא וְזִכְרִיהָ בְּרִיעֵדוֹא (נביאיא כתיב) נְבִיאֵי, עַל־יְהוּדִיא דִּי בִיהוּד וּבִירוּשָׁלַם, בְּשֵׁם אֱלֹהֵי יִשְׂרָאֵל עֲלִיהוֹן:

והתנבאו חגי הנביא, וזכריה בן ברכיה קלו בן עידו הנביא קלו, והתנבאו גם הנביאים: ברוך בן גריה קלח, ושריה בן מחסיה קלט, ודניאל, ומרדכי הצדיק, ומלאכי קמ. על היהודים שבארץ יהודה ובירושלים, בשם אלהי ישראל עליהם קמא, שיבנו את בית המקדש השני בלי רשות מהמלך קמב.

❧ באר ההיכל ❧

קלו. עידו הוא זקינו של זכריה (זכריה א א), ובני בנים כבנים. קלו. התרגום ללשון הקודש הוא: 'זכריה בן עידו הנביאים', כי זכריה היה נביא וגם זקינו עידו היה נביא (ויקרא רבה ו 1).

קלת. ברוך בן גריה היה מתנבא ושולח ספרים לירושלים (רש"י מגילה טז:). קלט. הגהת הגר"א במגילה ט"ו. אבן נראה דנקרא על שם אבי אביו, וכפי שמצינו כמה פעמים, דבני בנים כבנים. שבירמיה (נא נט) הוא נקרא שריה בן גריה בן מחסיה. על ברוך בן גריה, כתוב (ירמיה לב יב) ברוך בן גריה בן מחסיה. א"כ נראה ששריה וברוך הם אחים. עוד איתא בגמרא (מגילה יד:) ששמונה נביאים כהנים, הם צאצאים של יהושע בין נון, מבנותיו, והם גריה ברוך ושריה מחסיה ירמיה חלקיה הנמאל ושלום, וגם חולדה הנביאה. קמ. גמרא מגילה ט"ו. וברש"י.

קמא. רלב"ג.

קמב. רש"י. מצודת דוד.

(ב) בַּאֲדִין קָמוּ זָרְבָבֶל בֶּרֶשֶׁאֱלֹתֵיאל וַיִּשׁוּעַ בֶּרִיּוֹצָדָק, וְשָׂרִיו  
לְמִבְנֵי בֵּית אֱלֹהֵי דֵי בִירוּשָׁלַם, וְעִמְהוֹן (נְבִיאֵי כְתִיב) נְבִיאֵי  
דֵי־אֱלֹהֵי מְסַעְדִין לְהוֹן:

אז קמו זרובבל בן שאלתיאל ויהושע בן יהוצדק, והתחילו לבנות את בית האלהים שבירושלים. ועימם נביאי האלהים עוזרים להם<sup>קמב</sup>.

בַּאֲדִין: אז<sup>קמד</sup>.

וְשָׂרִיו: והתחילו<sup>קמה</sup>.

התחילו לבנות את בית המקדש השני ביום כ"ד כסלו, בשנה השנית לדריוש מלך פרס<sup>קמו</sup>.

(ג) בַּהֲזִמְנָא אֶתָּא עֲלֵיהוֹן תְּתַנִּי פַחַת עֲבַר־נְהָרָה, וְשָׂתֵר פּוֹזְנִי,  
וּכְנֻתֵהוֹן, וְכֵן אֲמַרִין לְהֵם, מִן־שָׁם לָכֵם טַעַם בֵּיתָא דְנָה לְפִנָּא  
וְאִשְׁרֵנָּא דְנָה לְשַׁבְּלָלָה:

באותו הזמן באו עליהם גויים צוררים לקנטר ולהלשין על בנין הבית<sup>קמז</sup>. ובהשגחת ה' היה שלא באו הצוררים הגדולים 'מתרדת טבאל' ו'רחום' ו'שמשוי' בנו של המן הרשע<sup>קמח</sup>, שהם ביטלו בכח הזרוע את הבנין שמונה עשרה שנה לפני כן<sup>קמט</sup>.

☞ באר ההיכל ☞

קמג. רש"י. רלב"ג. מצודת דוד.

קמד. רש"י. מצודת דוד.

קמה. רש"י.

קמו. הגי ב' י"ח.

קמז. רש"י.

קמח. ויתכן שלא באו משום שפחדו מהיהודים משום נס פורים שהיה כמה שנים לפני כן. ויתכן שהרגו את שמשוי בנו של המן הרשע יחד עם המן ובניו ושאר עמלקים, כמו שכתוב במגילת אסתר.

קמט. מלבי"ם.

# תרחצ חיכל בניית בית המקדש השני ידיד

אלא באו 'תתני' שהיה המושל של עבר הנהר<sup>קב</sup>, וכן 'שתר בוזני', וחבריהם<sup>קנא</sup>, והם רק שאלו על הבניין<sup>קנג</sup>. וכך אמרו הצוררים: מי נתן לכם ציווי לבנות הבית הזה, ואת הכתלים האלה לייסד<sup>קנד</sup>.

שְׁתֵּר בּוּזְנִי: כִּךְ שִׁמוּ<sup>קנד</sup>.

טַעַם: צִוּוּ<sup>קנה</sup>.

אֲשֶׁרְנָא: כִּתְלִים<sup>קנג</sup>.

לְשִׁכְלָה: לַיּוֹסֵד<sup>קנד</sup>.

(ד) אֲדִין פְּנֵמָא אֲמַרְנָא לְהֵם, מִן־אֲנֹן שְׁמַחַת גְּבַרְיָא דִּי־דָנָה בְּנִינָא פְּנִין:

אז, מספר כותב הספר: כמו שנאמר להלן אמרנו להם. דהיינו השבנו לצוררים כמו שכתוב באיגרת להלן, ולא כפל הדברים לכתבם גם כאן<sup>קנת</sup>. וכן אמרנו להם מה הם שמות האנשים אשר בונים את זה הבנין הם בונים<sup>קנט</sup>.

פְּנֵמָא: כִּמוּ שִׁנְאֵמֵר (לְהֵלֵן)<sup>קס</sup>.

(ה) וְעֵין אֱלֹהֵהֶם הָוֵת עַל־שְׁבִי יְהוּדִיָּא וְלֹא־בְטַלֵּוּ הֵמֹו עַד־טַעְמָא לְדַרְיוּשׁ יְהוּדָה וְאֲדִין יְתִיבֹן נִשְׁתַּרְנָא עַל־דָּנָה:

✧ באר ההיכל ✧

קנ. רלב"ג. תתני הוא אביה של זרש המרשעת (תרגום אסתר ה י).

קנא. מצודת דוד.

קנב. מלבי"ם.

קנג. רש"י.

קנד. מצודת ציון.

קנה. במצודת דוד מתרגם: גזירת אומר. במלבי"ם תרגם: פקודה. ברש"י איתא ציווה. ומשמע להלן ברש"י שהתרגום ממש לשימתו הוא: דבר.

קנו. רש"י.

קנו. רש"י. ולא כמו שהשתבשו כיום בשפת עברית המדוברת.

קנת. מצודת דוד.

קנט. מצודת דוד.

קס. מצודת דוד.

ומכיוון שהיה יכול המושל של עבר הנהר להפריע ולבל את הבנין עד שיבוא תשובה מהמלך<sup>קסא</sup>, לזה מספר הכתוב שעין השגחת האלהים היה על זקני היהודים, ולא ביטלו אותם מלבנות עד שילך הדבר לדריוש המלך<sup>קסב</sup> לשאול את דעתו על זה, ואז תתני מושל עבר הנהר וחבריו ישיבו העתק של תשובת דרויש המלך על זה<sup>קסג</sup>. אלא המשיכו לבנות בנתיים ללא הפרעה.

שְׁבִי: זקני<sup>קסד</sup>.

(1) פְּרִשְׁוֹן אַגְרָתָא דִּי־שְׁלַח תְּתַנִּי פֶּחַת עֲבַר־נְהָרָה, וְשֶׁתֶר בּוֹזְנִי וְכִנְוֹתָהּ, אֶפְרָסְכִיָּא, דִּי בְּעֵבֶר נְהָרָה, עַל־דְּרִיּוֹשׁ מְלָכָא:

על המכתב מבחויץ<sup>קסה</sup> כתוב כך: זה הוא העתק האיגרת ששלחו 'תתני' מושל עבר הנהר, ו'שתר בוזני' וחבריו, וכן 'אֶפְרָסְכִיָּא' שהוא שם אומה, אשר בעבר הנהר, אל דרויש המלך<sup>קסו</sup>.

(2) פְּתַגְמָא שְׁלַחוּ עֲלוֹהֵי וְכַדְנָה פְּתִיב בְּגוֹה לְדְרִיּוֹשׁ מְלָכָא שְׁלָמָא כְּלָא:

אין באגרת הזאת איזו בקשה וכדומה, אלא פְּתַגְמָא שְׁלַחוּ עֲלוֹהֵי בבקשה שהמלך יתן פתגם ותשובה<sup>קסז</sup>.

עד כאן כתוב על המכתב מבחויץ<sup>קסח</sup>.

וְכַדְנָה פְּתִיב בְּגוֹה, וכך כתוב במכתב בפנים<sup>קסט</sup>:

✧ באר ההיכל ✧

קסא. מלבי"ם.

קסב. מצודת דוד.

קסג. מלבי"ם.

קסד. רש"י.

קסה. מלבי"ם.

קסו. מלבי"ם.

קסז. מלבי"ם.

קסח. מלבי"ם.

לְדַרְיוֹשׁ מִלְפָּא שְׁלָמָא כְּלָא: לדריוש המלך כל השלום יהיה לך.<sup>קע</sup>

(ח) יְדִיעַ לְהוּא לְמִלְפָּא דִּי־אַזְלָנָא לִיהוּד מְדִינְתָא, לְבֵית אֱלֹהָא רְבָא, וְהוּא מִתְבָּנָא אֲבָן גְּלָל, וְאָע מִתְשָׁם בְּכַתְלִיא, וְעִבְדִּתָּא דְךָ אֶסְפְּרָנָא מִתְעַבְרָא, וּמְצִלַּח בִּידְהָב:<sup>קע</sup>

ידוע יהיה למלך שהלכנו לארץ יהודה, לבית האלוה הגדול, והוא נבנה אבן שיש, ועץ ניתן ומושם בכתלים כדי לחזק הבנין. ומלאכה זו במהירות נעשית, ומצליח בידיהם<sup>קעא</sup>.

בנו שלש שורות מאבן שיש, ושורה אחת מעץ, כדי לחזק את הבנין. וכעין זה היה בבית המקדש הראשון<sup>קעב</sup>.

אֲבָן גְּלָל: אבן שיש<sup>קעג</sup>.

אָע: עץ<sup>קעד</sup>.

אֶסְפְּרָנָא: מהרקע<sup>ה</sup>.

(ט) אֲדִין שְׂאֵלְנָא לְשָׁבִיא אֵלְךָ כְּנִמָּא, אֶמְרָנָא לְהֵם, מִן־שָׁם לְכֵם מַעַם בֵּיתָא דְנָה לְמִבְנֵיהּ וְאַשְׁרָנָא דְנָה לְשַׁכְלָלָה:<sup>קעה</sup>

✧ באר ההיכל ✧

קסט. מלבי"ם.

קע. רש"י.

קעא. רש"י. מצודת דוד.

קעב. כדכתיב בבית המקדש הראשון (מלכים א' ו' לו): וַיִּבֶן אֶת־הַחֲצַר הַפְּנִימִית, שְׁלֹשָׁה טוּרֵי גִזִּית, וְטוּר כְּרֶתֶת אַרְזִים. וכן (מלכים א' ז' יב): וַחֲצַר הַגְּדוֹלָה סְבִיב שְׁלֹשָׁה טוּרִים גִּזִּית וְטוּר כְּרֶתֶת אַרְזִים וְלַחֲצַר בֵּית ה' הַפְּנִימִית וְלְאֵלֶם הַפֶּיֶת. והפירוש הוא שאת הכתלים בנו באופן זה: שלשה שורות אבני גזית זה על גב זה, והשורה מעליהן (השורה הרביעית), מעצי ארזים כרותים ומחוטבים היטב. ובסדר הזה המשיך לבנות עד כלות גובה הכתלים. ובבית המקדש השני כתוב (להלן ו' ד'): נִדְבְּכִין דִּי אֲבָן גְּלָל תִּלְתָּא וְנִדְבְּךָ דִּי אָע תְּדַת. ובמצודת דוד: שלשה שורות יבנה של אבני שיש ושורה אחת של עץ, וכן בסדר הזה עד כלות הגובה כי בנין כזה מחזק ביותר. וראה בראש השנה (ד' ג') חילוקים בזה בין בית ראשון לבית שני.

קעג. מלבי"ם. וברש"י: מרמר"א בלע"ז. וברלב"ג: הוא מארמא"ר בלע"ז. וגם בזמנינו נקרא באידיש מארמאר-שטיין.

קעד. רש"י.

קעה. רש"י.



אז שאלנו לזקנים האלה כמו שנאמר להלן, כך ממש אמרנו להם<sup>קצו</sup>.  
 וכה אמרנו להם: מי נתן לכם ציווי<sup>קצ"ו</sup> לבנות את הבית הזה, ואת הכתלים  
 הללו לייסד<sup>קע"ח</sup>.

**(א) וְאִם שְׂמַחְתֶּהֶם שְׂאֵלְנָא לָהֶם, לְהוֹדְעוֹתָהֶּ, דִּי נִכְתָּב שְׁמֵינְכֹרְיָא  
 דִּי בְרָא שִׁיחֵם:**

ואם את שמותם שאלנו אותם, כדי להודיע לך, כדי שנכתוב את שמות  
 האנשים אשר בראש עושי המלאכה בוני הבית<sup>קצ"ט</sup>. והלא הם זורובבל בן  
 שאלתיאל נשיא יהודה, ויהושע בן יהוצדק הכהן הגדול.

**(א) וּכְנִמָּא פְתִיבֻנָּא לְמֹמֵר, אֲנַחְנָא הַמּוֹ עֲבָדוּהִי  
 דִּי־אֱלֹהֵי שְׁמַיָּא וְאַרְעָא, וּבְנִין בִּיתָא דִּי־הוּא בְּנֵה מִקְדָּמַת דְּנָה  
 שְׁנִין שְׁגִיָּאן, וּמֶלֶךְ לְיִשְׂרָאֵל רַב בְּנָהִי וְשִׁכְלָלָהּ:  
 וכמו שנאמר להלן כך השיבו לנו לאמר למלך<sup>ק"ב</sup>:**

אנחנו הם עבדיו של אלהי השמים והארץ, ויא<sup>א</sup> ואנו בונים ביתו שהיה  
 בנוי קודם לכן שנים רבות, ומלך גדול מישראל הוא שלמה המלך, בנה  
 אותו וייסד אותו<sup>קפ"א</sup>.

**(ב) לָחֵן מִן־דִּי תְרַגְזוּ אֲכַחֲתֵנָּא לְאֱלֹהֵי שְׁמַיָּא, יְהִיב הַמּוֹ בְּיַד  
 נְבוּכַדְנֶצַּר מֶלֶךְ־בָּבֶל (כסדיא כתיב) פִּסְדָּאָה, וּבִיתָה דְּנָה סַתְרָה  
 וְעַמָּה תְּגִלִּי לְבָבְלִי:**

ומפני אשר הכעיסו אבותינו לאלהי השמים, מסר אותם ביד נבוכדנצר  
 מלך בבל הכשדי, ואת הבית הזה הרס, ואת העם הגלה לבבל<sup>קפ"ב</sup>.

❧ באר ההיכל ❧

קעו. רש"י. מצודת דוד.

קעז. ברלב"ג תרגם: מי נתן לכם רשות.

קעה. רש"י.

קעט. מצודת דוד. רלב"ג.

קפ. רש"י. מצודת דוד.

קפא. רש"י.

(יג) בָּרַם בְּשָׁנַת חֲדָה לְכוּרֵשׁ מִלְּפָא דִּי בָּבֶל, פּוֹרֵשׁ מִלְּפָא שָׁם  
מַעַם בֵּית-אֱלֹהָא דְנָה לְבַנָּא:

אך בשנת אחת לכורש מלך בבל, ציווה כורש המלך לבנות את בית האלהים הזאת קפג.

(יד) וְאָף מָאֲנִיא דִּי-בֵית-אֱלֹהָא דִּי דְהִבָּה וְכִסְפָּא, דִּי נְבוּכַדְנֶצַּר  
הֲנַפֵּק מִן-חֵיכְלָא דִּי בִירוּשָׁלַם וְחֵיכְל הַמּוֹ לְחֵיכְלָא דִּי בָּבֶל, הֲנַפֵּק  
הַמּוֹ פּוֹרֵשׁ מִלְּפָא מִן-חֵיכְלָא דִּי בָּבֶל, וְיַחֲבוּ לְשִׁשְׁבַּצַר שְׁמָה,  
דִּי פָחָה שְׁמָה:

ואף את כלי הקודש מכסף וזהב אשר נבוכדנצר הוציא מהחיכל בירושלים והוליכם להיכלו שבבל, הוציא אותם כורש המלך מהחיכל שבבבל, ונתן אותם לששבצר שהוא דניאל שכך שמו, אשר שם אותו לנשיא קפד.

(טו) וְאָמַר-לָהּ, (אלה כתב) אֵל מָאֲנִיא שָׂא, אֶזְלֵ-אַחַת הַמּוֹ פְּחֵיכְלָא  
דִּי בִירוּשָׁלַם, וּבֵית אֱלֹהָא יִתְּבַנָּא עַל-אַתְרָהּ:

וכך אמר כורש המלך לששבצר הנשיא קפד: אלה הכלים קח, ולך והנח אותם קפו בהיכל שבירושלים. ובית האלהים יבנה במקומו קפז.

(טז) אֲדִין שִׁשְׁבַּצַר יָדָךְ אֲתָא, יְהִב אֲשִׁיא דִּי-בֵית אֱלֹהָא דִּי  
בִירוּשָׁלַם, וּמִן-אֲדִין וְעַד-בָּעַן מִתְּבַנָּא וְלֹא שָׁלַם:

אז ששבצר הזה בא, ונתן את הכתלים קפח לבית האלהים שבירושלים. ומאז ועד עכשיו הבית בנוי ולא נשלם הבנין קפט.

✽ באר ההיכל ✽

קפב. עפ"י רש"י, מצודת דוד, רלב"ג.

קפג. עפ"י רש"י, מצודת דוד, רלב"ג.

קפד. רש"י.

קפה. רש"י.

קפו. מצודת דוד.

קפז. רלב"ג.

קפח. רש"י. אמנם יתכן לפרש שבנה רק את היסודות לכתלים, דהיינו החלק התחתון של הכתלים.

(י) וּכְעַן הֵן עַל־מִלְכָּא טָב, יִתְּבַקֵּר בְּבֵית גְּנֻזִיָּא דִּי־מִלְכָּא תְּמַח  
 דִּי בְּכַבְּלָה, הֵן אִיתִי דִּי־מִן־כּוּרְשׁ מִלְכָּא שִׁים טַעֵם לְמִכְנִיא  
 בֵּית־אֱלֹהָא דְּךָ בִירוּשָׁלַם, וְרַעוּת מִלְכָּא עַל־דְּנָה יִשְׁלַח עֲלֵינָא:

ועכשיו אם על המלך טוב, יחפשו בבית האוצר של המלך שבבבל, אם  
 אכן יש את זה שמכורש המלך בא גזירת אומר לבנות את בית האלהים  
 הזאת אשר בירושלים. ורצון המלך על זה ישלח אלינו, דהיינו יאמר דעתו  
 האם גם הוא רוצה שיבנו את הבנין<sup>קצ</sup>.

עד כאן המענה מאת זקני היהודים שכתבו 'תתני' ו'שתר בוזני' בתוך  
 האיגרת.

עד כאן האיגרת ששלחו 'תתני' ו'שתר בוזני' אל דריוש המלך<sup>קצא</sup>.



(א) באַדִּין דְּרִיּוֹשׁ מֶלֶכָא שָׁם טַעַם, וּבִקְרוּי בְּבֵית סִפְרֵיא דִּי גְנֻזֵיא  
 מִזְחַחְתִּין תַּמּוּה, בְּבַבְלָא:  
 אז דריוש המלך ציוה, וחיפשו בבית הספרים אשר האוצרות מונחים שם,  
 בבבלקצב.

בתחילה היה עיר הבירה בבל, ושם היה היו מונחים כל ספרי הפקודות  
 של המלך, וגם המכתב ששלח כורש שהנוסח שלו היהקצב: 'כה אָמַר כְּרֶשׁ  
 מֶלֶךְ פָּרַס כֹּל מַמְלָכוֹת הָאָרֶץ נָתַן לִי ה' אֱלֹהֵי הַשָּׁמַיִם, וְהוּא פָקַד עָלַי  
 לְבָנוֹת לוֹ בֵּית בִּירוּשָׁלַם וכו'קצב.  
 ואחשורוש שמלך אחרי כורש שינה את כסא המלוכה ועיר הבירה מבבל  
 לשושן הבירהקצב, ואז נאבד המכתב הזה. ויתכן שהמן הרשע האביד את

באר ההיכל

קצב. רש"י. מצורת דוד.

קצב. עזרא פרק א'. המכתב הוא: כה אָמַר כְּרֶשׁ מֶלֶךְ פָּרַס, כֹּל מַמְלָכוֹת הָאָרֶץ נָתַן לִי יְהוָה אֱלֹהֵי  
 הַשָּׁמַיִם, וְהוּא פָקַד עָלַי לְבָנוֹת לוֹ בֵּית בִּירוּשָׁלַם אֲשֶׁר בִּיהוּדָה. מִי בְכֶם מִכָּל עַמּוֹ יְהִי אֱלֹהֵיו עִמּוֹ  
 וְיַעַל לִירוּשָׁלַם אֲשֶׁר בִּיהוּדָה, וְיִבֶן אֶת בֵּית יְהוָה אֱלֹהֵי יִשְׂרָאֵל הוּא הָאֱלֹהִים אֲשֶׁר בִּירוּשָׁלַם. וְכֹל  
 הַנְּשֹׂאֵר מִכָּל הַמַּקְמוֹת אֲשֶׁר הוּא נָר שָׁם יִנְשְׂאוּהוּ אֲנָשֵׁי מִקְמוֹ בְּכֶסֶף וּבְזָהָב וּבְכֹוֹשׁ וּבְבַהֲמָה, עִם  
 הַנְּדָבָה לְבֵית הָאֱלֹהִים אֲשֶׁר בִּירוּשָׁלַם.

קצב. מלבי"ם.

קצה. ראה מלבי"ם אסתר א' ב'.

המכתב שהיה לטובת היהודים<sup>קצו</sup>.

ועכשיו במלכות דריוש בן אחשורוש, שעכשיו עיר הבירה היא שושן אשר במדי, היה בהשגחת ה' שנמצא מגילה קטנה, שכתוב בה זיכרון מהפקודה ההיא בקיצור<sup>קצ"ז</sup>.

(ב) וְהִשְׁתַּכַּח בְּאַחֲמֵתָא, בְּבִירְתָא דִּי בְּמַדֵּי מְדִינְתָהּ, מְגִלָּה חֲדָה, וְכִן־כְּתִיב בְּגִוְהָ דְכָרוּנָה:

ומצאו בתוך כלי, בשושן הבירה שבמדינת מדי<sup>קצ"ח</sup>, מגילה אחת, וכך כתוב בתוכה זיכרון מהפקודה שנתן כורש<sup>קצ"ט</sup>.

אַחֲמֵתָא: כלי שנותנים בו איגרות וגליונות וספרים<sup>ל</sup>.

(ג) בְּשָׁנַת חֲדָה לְכוּרֶשׁ מֶלֶכָא, כּוּרֶשׁ מֶלֶכָא שָׁם טָעַם בֵּית־אֱלֹהָא בִירוּשָׁלַם, בֵּיתָא יִתְבַּנָּא, אֲתֵר דִּי־דְבָחִין דְּבָחִין, וְאִשׁוּחֵי מְסוּבָלִין, רוּמָה אַמְיִן שְׁתִּין פְּתִיָה אַמְיִן שְׁתִּין:

בשנה הראשונה לכוּרש המלך. כורש המלך ציווה על דבר בית האלהים בירושלים, שהבית יבנה<sup>ל</sup>. שהוא המקום שזובחים שם זבחים. וכתליר<sup>ב</sup> יהיו מיוסדים<sup>ג</sup> באבנים גדולות וחזקות<sup>ד</sup>.

גובה הבית יהיה ששים אמות ורוחבו יהיה שישים אמות<sup>ה</sup>.

❧ באר ההיכל ❧

קצו. מלבי"ם.

קצו. מלבי"ם.

קצח. מלבי"ם.

קצט. מלבי"ם.

ה. רש"י ועי"ש. במצודת דוד כתב שהוא נאד של עור.

רא. רלב"ג.

רב. רש"י.

רג. רש"י ועי"ש.

רד. עפ"י מצודת דוד ומלבי"ם ועי"ש.

רה. מצודת דוד.

ולא שמעו בקול כורש מלך פרס, אלא בנו בגובה מאה אמה וברוחב מאה אמה ובאורך מאה אמה. וככתוב במשנה<sup>17</sup>: תחיכל מאה על מאה, על רום מאה<sup>18</sup>.

פתייה: רחבו.

(ד) **נְדָבְכִין דִּי־אַבְן גָּלִל תִּלְתָּא, וְנְדָבְךָ דִּי־אַע חֲדַת, וְנַפְקָתָא מִן־בֵּית מִלְכָּא תְתִיחָב:**

ויבנו את הכתלים באופן זה: שלש שורות מאבן שיש, ושורה אחת מעץ. וכסדר הזה יבנו כל גובה הכתלים, וכך זה יהיה חזק ביותר<sup>19</sup>, וכעין זה בנה שלמה המלך<sup>20</sup>.

וההוצאות לצורך בנין הבית, ינתנו מבית המלך<sup>21</sup>.

(ה) **וְאַף מְאֵנֵי בֵּית־אֱלֹהֵא דִּי דְחָבָה וְכִסְפָּא, דִּי נְבוּכַדְנֶצַּר חֲנַפֵּק מִן־הֵיכְלָא דִּי־בִירוּשָׁלַם וְהֵיכַל לְכָבֵל, יְהִתִּיבוּן, וְיִהְיֶה לְהֵיכְלָא דִּי־בִירוּשָׁלַם לְאַתְרָהּ, וְתַחַת פְּבֵית אֱלֹהֵא:**

ואף כלי הקודש של בית האלהים העשויים זהב וכסף, שנבוכדנצר הוציא מההיכל שבירושלים והולך לבבל<sup>22</sup>, יחזירו<sup>23</sup>, וילך להיכל שבירושלים למקומו, ויהיה מונח בבית האלהים<sup>24</sup>.

❧ באר ההיכל ❧

17. מסכת מידות ד' ו'.

18. עזרת כהנים (שער המידות). או שכורש לא הקפיד על הגובה (שם).

19. מצודת דוד.

20. כדכתיב בבית המקדש הראשון (מלכים א' ו' לו): וַיִּבֶן אֶת־הַחֲצַר הַפְּנִימִית, שְׁלֹשָׁה טוּרֵי גֹזִית, וְטוּר כְּרֶתֶת אַרְזִים. וכן (מלכים א' ז' יב): וַחֲצַר הַגְּדֹלָה סָבִיב שְׁלֹשָׁה טוּרִים גֹּזִית וְטוּר כְּרֶתֶת אַרְזִים וְלַחֲצַר בֵּית ה' הַפְּנִימִית וְלֵאלֹם הַבָּיִת. והפירוש הוא שאת הכתלים בנו באופן זה: שלשה שורות אבני גזית זה על גב זה, והשורה מעליהן (השורה הרביעית), מעצי ארזים כרותים ומחוטבים היטב. ובסדר הזה המשיך לבנות עד כלות גובה הכתלים. וראה בראש השנה (ד.) ג' חילוקים בזה בין בית ראשון לבית שני.

21. רש"י.

22. רש"י.

23. ריב. מצודת דוד.

עד כאן כתוב בשם כורש, במגילה שמצאו בשושן הבירה שבמדינת מדי.

וזה המענה מאת דריוש המלך לצוררים<sup>ר"ז</sup>:

(ו) **פָּעוּ, תַּתְּנִי פַּחַת עֵבֶר-נְהָרָה שְׂתֵר פּוּזְנֵי וּבְנֹתֶיהוֹן אֶפְרָסְכִּיא  
דִּי בַעֲבַר נְהָרָה, רְחִיקִין הָווּ מִן-תְּמָחָה:**

עכשיו, 'תתני' מושל עבר הנהר, ו'שתר בוזני', וחכריהם, והאומה 'אפרסכיא', שהם בעבר הנהר<sup>ר"ט</sup>. אני אומר לכם: תהיו רחוקים משם מבנין בית המקדש, ואל תפריעו לבנות<sup>ר"ט</sup>.

(ז) **שָׁבְקוּ לְעִבְדַּת בֵּית-אֱלֹהֵא דָךְ, פַּחַת יְהוּדִיא וּלְשָׁבִי יְהוּדִיא  
בֵּית-אֱלֹהֵא דָךְ יִבְנוּן עַל-אַתְרָה:**

הניחו לעבודת בית האלהים הזאת. מושל היהודים וזקני היהודים יבנו את בית האלהים הזאת במקומו<sup>ר"י</sup>.

(ח) **וּמְנֵי שִׁים טַעַם לָמָא דִּי-תַעֲבֹדוּן עִם-שָׁבִי יְהוּדִיא אֱלֹהֵי,  
לְמַבְנֵא בֵּית-אֱלֹהֵא דָךְ, וּמְנַכְסֵי מְלָפָא דִּי מִדַּת עֵבֶר נְהָרָה,  
אֶסְפְּרָנָא, נִפְקְתָא תְּהוּא מִתִּיהָבָא לְגַבְרִיא אֱלֹהֵי, דִּי-לָא לְבַטְלָא:**

וממני דריוש המלך יבוא ציווי, מה תעשו עם זקני היהודים האלה: שגם עוד תעזרו להם לבנות את בית האלהים הזאת. ומנכסי המלך יהיו עושים את הבנין הזה<sup>ר"י</sup>.

ולא יחכו עד שיבוא ממון מהמלך ממדי, אלא מנכסי מלפא די מדת עבר נהרה, מנכסי המלך, מהמיסים שמגיעים למלך מעבר הנהר, אספרנא

❧ באר ההיכל ❧

ר"ג. רש"י.

ר"ד. רש"י.

ר"ט. שבעבר הנהר. לצד ארץ ישראל, שהוא עבר הנהר לאותן שבבבל (רש"י).

ר"ז. רש"י.

ר"ח. מצודת דוד.

ר"ח. רש"י. מלבי"ם. מצודת דוד.

במהירות נפקתא תהוא מתנהבא לגבריא אלף ינתנו ההוצאות לאנשים האלה, דיילא לבטלא, כדי שלא יתבטלו ממלאכת הבנין עקב חסרון הממוקר׳׳.

(ט) ומה חשחן ובני תורין ודברין ואמרין לעלון לאלה שמיא, חנטין מלח חמר ומשה, פמאמר פהניא די-בירושלים, להוא מתיהב להם יום פיום, דיילא שלו:

ומה שצריכים בני בקר ואילים וכבשים לעולות לאלהי השמים<sup>כא</sup>, וכן היטים למנחות ומלח לקרבנות ויין לנסכים ושמן למנחות<sup>כב</sup>, כפי השיעור שיאמרו הכהנים שבירושלים<sup>כג</sup>, ינתן להם דבר יום ביומו, בלא דיחוי<sup>כד</sup>.

(י) די-להון מהקרבין ניהוחין לאלה שמיא, ומצלון לחיי מלכא ובנוחי:

למען אשר יקריבו קרבנות לריח ניהוח לאלהי השמים, ויתפללו על חי המלך ובניו<sup>כה</sup>.

(יא) ומני שים טעם, די כל-אנש די ישנא פתגמא דנה, יתנסח אע מן-ביתה, וזקיף ותמחא עלהי, וביתה נולו יתעבד, על-דנה: וממני דרוש המלך יצאו<sup>כו</sup> ציווי<sup>כז</sup>: שכל אדם אשר ישנה את הדבר הזה<sup>כח</sup>, ענשו יהיה שיעקרו עץ מביתו<sup>כט</sup>, ויתלו אותו על העץ, וביתו

❧ באר ההיכל ❧

- יט. רש״י. מלבי״ם. מצודת דוד.
- כ. רלב״ג. מלבי״ם. מצודת דוד.
- כא. רש״י. מלבי״ם. מצודת דוד.
- כב. רש״י.
- כג. מצודת דוד.
- כד. רש״י. מלבי״ם.
- כה. רש״י. רלב״ג. מצודת דוד.
- כו. רלב״ג.
- כז. רש״י. ועפ״י מלבי״ם ומצודת דוד.

כח. דהיינו, כל אדם שיפריע לבנות את בית המקדש, ענשו יהיה שיחריבו את ביתו ויוציאו עץ משם, ויתלו אותו על העץ, וביתו יהיה למקום אשפה.



יעשה למקום ניוול ואשפה, על זה"ל.

(ב) וַאֲלֶהָא דִּי שְׁכֵן שְׁמֵהּ תַמָּה, יִמְגַר כָּל־מֶלֶךְ וְעַם דִּי יִשְׁלַח יְיָ לְהַשְׁנִיחַ לְחַבְלָהּ בֵּית־אֱלֹהָא דִּךְ דִּי בִירוּשָׁלַם, אֲנָה דְרִיּוּשׁ שְׁמַת מְעַם אֲסַפְרָנָא יִתְעַבְדִּי:

והאלהים אשר שיכן שמו שם, הוא יהרוג ויכרית<sup>רל"א</sup> כל מלך ועם אשר ישלח ידו לשנות דברי להשחית את בית האלהים הזאת אשר בירושלים<sup>רל"ב</sup>. אני דריוש צויתני, במהירות יעשה<sup>רל"ג</sup>.  
עד כאן תשובתו של דריוש<sup>רל"ד</sup>.

(ג) אֲדִין תַתְנִי פַחַת עֵבֶר־נְהַרָה שְׁתַר בּוּזְנִי וּכְנֻת־הוֹן, לְקַבֵּל דִּי־שְׁלַח דְרִיּוּשׁ מִלְפָּא, כִּינְמָא, אֲסַפְרָנָא עֲבָדִי:

אז 'תתני' מושל עבר הנהר, 'שתר בוזני', וחכריהם, מפני מה ששלח דריוש המלך, כאשר אמרנו, מהרה עשו את מה שציווה<sup>רל"ה</sup>.

(ד) וְשִׁבִי יְהוּדִיא בְנִין וּמְצַלְחִין, בְּנִבּוּאָת חַגִי (נְבִיאָה כְתִיב) נְבִיאַ וְזַכְרִיָּה בְר־עֵדוּא, וּבְנוּ וְשִׁכְלָלוּ מִן־טַעַם אֱלֹהֵי יִשְׂרָאֵל, וּמִפְּטַעַם פּוֹרֶשׁ וְדְרִיּוּשׁ וְאֶרְתַּח־שִׁשְׁתָּא מֶלֶךְ פָּרַם:

ויב<sup>ו</sup> וזקני היהודים בונים ומצליחים כאשר ניבא חגי הנביא וזכריה בן עידו הנביא. ובנו וייסדו את הבנין<sup>רל"ו</sup>, כציווי אלהי ישראל על ידי הנביאים<sup>רל"ז</sup>, והשגחתו שיוכלו לבנות<sup>רל"ח</sup>.

✪ באר ההיכל ✪

רכט. יחריבו את ביתו ויוציאו עין ממנו (רש"י).

רל. רש"י. רלב"ג. מלבי"ם. מצודת דוד.

רלא. עפ"י רש"י ומלבי"ם.

רלב. מצודת דוד.

רלג. רלב"ג.

רלד. רש"י.

רלה. רלב"ג. מצודת דוד.

רלו. רש"י. ובמצודת דוד ביאר ובנו ושיכללו, שהתחילו לבנות וגמרו הבנין.

אבל לא היה זה נס גלוי, אלא נס מלובש בטבע, ומטעם פורש ודריוש, דהיינו שקיבלו רשות מכורש ודריוש מלכי פרס<sup>רלט</sup>.

פורש: הוא מלך פרס הראשון שנתן רשות לבנות הבית, והחלו לייסד את הבית בימיו<sup>רמ</sup>.

ודריוש: הוא מלך פרס הזה אשר חיזק את דברי כורש והוסיף עליו ונתן רשות לבנות הבית, ובו השלימו לבנות את בית המקדש<sup>רמא</sup>.

וארתחשסתא: [יג] הוא דריוש עצמו, והוא שם כינוי לכל מלכי פרס, וכמו שכל מלכי מצרים נקראים 'פרעה'<sup>רמב</sup>.

(טו) וְשִׁיבִיָּא בֵּיתָה דְּנָה עַד יוֹם תְּלָתָה לִּירַח אָדָר, דִּי־הִיא שְׁנַת־יֶשֶׁת לְמַלְכוּת דְּרִיּוֹשׁ מְלָכָא:

ונשלם הבית הזה עד [יד] יום ג' אדר, בשנה השישית למלכות דריוש המלך<sup>רמג</sup>.

דהיינו בניית הבית היה מיום כ"ד כסלו בשנה השנית לדריוש, עד ג' אדר בשנה השישית לדריוש. נמצא שהיה בניית הבית ארבע שנים<sup>רמד</sup>.

✧ באר ההיכל ✧

רלו. מצודת דוד.

רלה. מלבי"ם.

רלט. מלבי"ם.

רמ. רש"י. מצודת דוד.

רמא. רש"י. מצודת דוד.

רמב. רש"י. מצודת דוד.

ויש אומרים (פירוש נוסף לרבנו זרחיה הלוי בעל המאור (ראש השנה ג:), רלב"ג) שארתחשסתא הוא עוד מלך שהיה אחרי דריוש, והוא נתן רשות לבנות את חומת ירושלים. אך לדעת רש"י, דריוש הוא הנקרא ארתחשסתא והוא נתן רשות לבנות את החומה כמה שנים אח"כ.

ויש אומרים שזה מלך אחד הנקרא גם כורש וגם דריוש וגם ארתחשסתא. כורש משום שמלך כשר היה, ארתחשסתא על שם מלכותו, ומה שמו דריוש שמו (ברייתא בגמרא ראש השנה ג:). ועיין עוד בגמרא (ראש השנה ג:) מעניין זה.

וכתב המלבי"ם: כבר נפלו שיטות ודעות שונות במנין מלכי פרס ושמותם, ואין בזה דבר ברור.

רמג. רלב"ג.

רמד. רש"י.

(טו) וְעִבְדוּ בְּנֵי־יִשְׂרָאֵל כְּהִנְיָא וְלִוְיָא וְשָׂאֵר בְּנֵי־גְלוּתָא, חֲנֻכַּת בֵּית־אֱלֹהֵא דְנָה בְּחֻדְוָה:

ויעשו בני ישראל הכהנים והלוויים ושאר בני הגלות, חנוכת בית האלהים הזאת בשמחה<sup>רמ"ה</sup>.

חנוכת בית המקדש השני היה מג' אדר עד כ"ג אדר, במשך עשרים ואחד יום<sup>רמ"ו</sup>.

(יז) וְהִקְרִבוּ לְחֲנֻכַּת בֵּית־אֱלֹהֵא דְנָה, תּוֹרִין מְאָה, דְּכָרִין מְאָתַיִן, אַמְרִין אַרְבַּע מְאָה, וְצִפְרִי עֵזִין (לחטיא כתיב) לְחַטָּאָה עַל־כָּל־יִשְׂרָאֵל תְּרִי־עֶשֶׂר, לְמַנְיִן שְׁבַטֵי יִשְׂרָאֵל:

והקריבו לחנוכת בית האלהים הזאת, פרים מאה, אילים מאתיים, כבשים ארבע מאות, ושעירי עיזים לחטאת בעבור כל ישראל שנים עשר, כמנין שבטי ישראל<sup>רמ"ז</sup>.

קרבנות אלו היו הוראת שעה על פי הנביאים<sup>רמ"ח</sup>.

(יח) וְהִקְיִמוּ כְּהִנְיָא בְּפִלְגְתֵּי־הוֹן, וְלִוְיָא בְּמַחְלֻקְתֵּי־הוֹן, עַל־עֲבִידַת אֱלֹהֵא דֵי בִירוּשָׁלַם, בְּכֶתֶב סֵפֶר מִשָּׁה:

והקימו את הכהנים במשמרותיהם, ואת הלוויים במחלקותם, על עבודת האלהים אשר בירושלים, ככתוב בספר תורת משה<sup>רמ"ט</sup>.

הכהנים לעבודת המזבח, והלוויים לשיר<sup>נ</sup>. וחילקום לעשרים וארבע משמרות, כל משמר עובד בשבוע אחר<sup>נא</sup>.

❧ באר ההיכל ❧

רמה. רלב"ג.

רמו. מלבי"ם.

רמו. מצודת דוד.

רמה. הוריות דף ו'. תמורה דף ט"ו: רש"י. מלבי"ם. מצודת דוד.

רמט. רלב"ג.

רנ. מצודת דוד.

רנא. מלבי"ם.

(ט) וַיַּעֲשׂוּ בְנֵי־הַגּוֹלָה אֶת־הַפֶּסַח בְּאֶרְבַּעַת עָשָׂר לַחֹדֶשׁ הַרְאֲשׁוֹן:  
 ויעשו בני ישראל השבים מן הגולה<sup>ג</sup> את הקרבן פסח, בי"ד ניסן הזה  
 שאחרי אדר הזה שבו גמרו לבנות את בית המקדש השני<sup>ג</sup>.

(כ) כִּי הִטְהָרוּ הַכַּהֲנִים וְהַלְוִיִּם בְּאַחַד כָּלֵם טְהוֹרִים, וַיִּשְׁחָטוּ  
 הַפֶּסַח לְכָל־בְּנֵי הַגּוֹלָה וְלְאַחֵיהֶם הַכַּהֲנִים וְלָהֶם:  
 כי נטהרו הכהנים והלויים כאיש אחד, ולא נשארו כהנים ולויים שלא  
 נטהרו אלא כולם טהורים<sup>ג</sup>.

הלויים שחטו את קרבנות הפסח לכל בני ישראל שעלו מן הגולה, ואחר  
 כך לכהנים, ואחר כך ללויים בעצמם. וסיפר הכתוב בשבח<sup>ג</sup>.  
 שחיטה כשרה בזר, לכן יכלו הלויים לשהוט את קרבנות הפסח, אך  
 הקטרת האימורים כשר רק בכהנים<sup>ג</sup>.

(כא) וַיֵּאכְלוּ בְנֵי־יִשְׂרָאֵל הַשְּׂבִיִּים מִחֻלָּה, וְכָל הַנְּבִדָל מִטְּמֵאֹת  
 גֹּיֵי־הָאָרֶץ אֲלֵהֶם, לְדָרֵשׁ לַיהוָה אֱלֹהֵי יִשְׂרָאֵל:  
 ויאכלו מן הקרבן פסח ישראל השבים מגלות בבל, וכן הגרים<sup>ג</sup>  
 שנבדלו מטומאת העבודה זרה ובאו להתחבר עם ישראל, לדרוש לה'  
 אלהי ישראל כמותם<sup>ג</sup>.

(כב) וַיַּעֲשׂוּ חֲגִי־מִצּוֹת שִׁבְעַת יָמִים בְּשִׂמְחָה, כִּי שִׂמְחָם יְהוָה,  
 וְהִסֵּב לָב מִלְּדֹ-אֲשׁוּר עֲלֵיהֶם, לְחֹזֵק יְדֵיהֶם בְּמִלְּאֲכַת  
 בֵּית־הָאֱלֹהִים אֱלֹהֵי יִשְׂרָאֵל:

✧ באר ההיכל ✧

רנב. מצודת דוד.

רנג. רש"י.

רנד. מלבי"ם.

רנה. מלבי"ם.

רנו. רמב"ם הלכות מעשה הקרבנות (ה א).

רנז. קידושין ע'. רש"י. מלבי"ם. מצודת דוד.

רנח. מצודת דוד.

ויעשו את חג הפסח שבעת ימים בשמחה כי שמחם ה', והסב את לב דריוש<sup>ט</sup> מלך פרס שמלך גם על אשור. ובאשור היו השרים והפחות שמשלו בעבר הנהר צוררי ישראל, ועכשיו הסב ה' את מלכות אשור, דהיינו כל שרי המלוכה, וכמו שכתוב בדניאל<sup>ט</sup> 'מֶלֶךְ יוֹן, והפירוש הוא מלכות יוֹן<sup>סא</sup>. והיו עליהם לטוב לחזק ידיהם במלאכת בית האלהים אלהי ישראל.

באר ההיכל

רנט. מצודת דוד.  
רס. ח' כ"א.  
רסא. מלבי"ם.



(י) **בְּעֶשְׂרִים וָאַרְבָּעָה לַתְּשִׁיעִי, בְּשַׁנַּת שְׁתַּיִם לְדַרְיוֹשׁ, הָיָה דְבַר־יְהוָה אֶל־חֲגִי הַנְּבִיא לֵאמֹר:**

[טז] ביום כ"ד לחודש התשיעי שהוא חודש כסלו<sup>20</sup>, בשנה השנית לדריוש, הוא היום אשר התחילו בפועל לבנות את בית המקדש השני<sup>21</sup>, היה נבואה מה' אל חגי הנביא לאמר.

(יא) **כֹּה אָמַר יְהוָה צְבָאוֹת, שְׂאֵלֶינָא אֶת־הַכֹּהֲנִים תּוֹרָה לֵאמֹר:**

[יז] נבואה זו אמר ה' לחגי ביום שהתחילו לבנות את בית המקדש השני, ואמר לו ה' שישאל את הכהנים שתי שאלות בהלכה. ולא שאל את

❧ באר ההיכל ❧

רסג. כתב האברבנאל (זכריה א א) בטעם הנבואה בזה היום וז"ל: בעשרים וארבעה לתשיעי בשנת שתיים לדריוש, להגיד שהזמן חייבה גם כן אותה נבואה שהיה בחדש כסלו בסופו זמן זריעת האדמה והיה דריוש כבר מצוה לבנות כי זה היה בשנת שתיים למלכותו, ולכן באה לו הנבואה לאמר שימו נא לבבכם למן היום הזה והלאה וגומר מן היום הזה אברך, שהגיד שעד אותו יום היתה מארת ה' במעשה ידיהם ומהיום ההוא שיוסד היכל בית ה' והלאה ישאו ברכה מאת ה' בזריעת האדמה.

וכן בנבואה האחרונה שראה שנית באותו יום נאמר בעשרים וארבעה לחדש ר"ל לתשיעי הנזכר, והיה זה להודיע שישראל יזכו מפני הבנין שיברך השם שם מעשה ידיהם כמו שזכר, אמנם זרובבל לא יהיה זה שכרו כי הוא ישוב לבבל, אבל לעתיד לבא יהיה שמור שכרו שימלוך על ישראל איש מזרעו וחומר מגזעו, כמו שפירשתי באותה נבואה. ולכן זכר הכתוב שביום ההוא באו לנביא שתי נבואות אחת על העם ואחת על זרובבל ושעם היותם ביום אחד היום נבדלות בעניניהם תכלית ההבדל. ע"כ.

רסג. להלן פסוק י"ח.

השאלות מצד עצמם אלא כדי לעשות מזה משל ומוסר לזרזם לבנות את בית המקדש<sup>רסד</sup>.

**(יב) הֵן יִשָּׂא-אִישׁ בְּשֵׁר-קֹדֶשׁ בְּכַנֵּף בְּגָדוֹ וְנָגַע בְּכַנְפוֹ אֱלֹהֵהֶם וְאֶל-הַנְּזִיד וְאֶל-הַיֵּין וְאֶל-שֶׁמֶן וְאֶל-כָּל-מִאֲכָל הַיִּקְדָּשׁ, וַיַּעֲנוּ הַכֹּהֲנִים וַיֹּאמְרוּ לֹא:**

זו השאלה הראשונה: הנה אם ישא איש בשר קדוש ממש מהקרבת, ויחזיק את הבשר הקדוש בכנף בגדו, דהיינו על ידי אמצעי. ויגע עם הכנף, אל לחם או אל תבשיל או אל יין או אל שמן או אל כל מאכל. האם הלחם או היין וכדומה יתקדשו מפני שנוגע בהם הכנף שהיה בו בשר קדוש?<sup>רסה</sup>

ויענו הכהנים ויאמרו: לא. כי הקודש אינו מקדש דבר שאינו קדוש על ידי מגע של אמצעי, כגון הכנף וכדומה<sup>רסו</sup>.

**(יג) וַיֹּאמְרוּ חֲגִי אִם-יִגַע טַמְאֵי-נֶפֶשׁ בְּכָל-אֶלֶּה הַיְטַמְּאוּ, וַיַּעֲנוּ הַכֹּהֲנִים וַיֹּאמְרוּ יְטַמְּאוּ:**

ועתה שאל חגי את הכהנים שאלה שניה: אם יגע אדם שנטמא ממת, בלחם או בתבשיל או ביין או בשמן או בכל מאכל. האם הלחם או היין וכדומה, יהיו טמאים מפני שנוגע בהם אדם שנוגע במת?<sup>רסז</sup> ויענו הכהנים ויאמרו: יטמא. כי טמא מת שנוגע במאכל ומשקה מטמא אותו<sup>רסח</sup>.

יש לציין שכאשר כורש ביטל את בניין בית המקדש שמונה עשרה שנה לפני כן, הוא ביטל רק את בניית בית המקדש, אבל את הקרבנות המשיכו להקריב על המזבח כל השנים הללו<sup>ט</sup>.

(ד) וַיַּעַן חֲגִי וַיֹּאמֶר בֵּן הָעַם־הַזֶּה וּבֶן־הַגּוֹי הַזֶּה לְפָנַי נְאֻם־יְהוָה, וְכֵן כָּל־מַעֲשֵׂה יְדֵיהֶם וְאֲשֶׁר יִקְרִיבוּ שָׁם טָמֵא הוּא:

ויען חגי ויאמר, כן העם הזה וכן הגוי הזה לפני נאם ה'. ואמר את זה כנגד השאלה הראשונה, כי היו הושבים שמפני שהם מקריבים בשר קודש על המזבח, זה מספיק בשביל לברך את הלחם והתבשיל והיין והשמן וכל המאכלים שלהם, ומפני כן התעצלו מלבנות את בית המקדש. אך אין זה נכון, כי המזבח עומד רק בכנף בית ה', וצריך לבנות את כל בנין בית המקדש, ורק אז יהיה ברכה בלחם ובתבשיל וביין ובשמן ובכל המאכלים<sup>ע</sup>.

וכן אמר חגי, וכן כל מעשה ידיהם ואשר יקריבו שם טמא הוא, ואמר את זה כנגד השאלה השניה. דהיינו שמעשה ידיהם של אלו המביאים קרבנות ומקריבים שם על המזבח, לא די שאינו בשר קודש ושלא יקדש ולא יברך את התבואות, אלא להיפך שטמא הוא, מפני שאותו שנגע בהם ומביא אותו הוא טמא נפש. וקרא אותם 'טמא נפש' משום שהיו מתחייבים בנפשם בכנותם את ביתם והתעצלו בבנין בית ה'עא.

(טו) וַעֲתָה שִׁימוּ־נָא לְבַבְכֶם בְּיְהוָה וּמַעֲלָה, מִמָּוֶרם שׁוֹבִים־אֲבָן אֶל־אֲבָן בְּחִיכַל יְהוָה:

ועתה שימו נא לב, מהיום הזה והלאה, שהוא היום שהתחילו לבנות את בית המקדש. שימו לב ותתבוננו כמה דברים לא טובים היו לפני



שהתחילו לבנות ולשים אבן על אבן בהיכל ה', וכמה דברים טובים וכמה ברכה יהיה מעכשיו שהתחלתם לבנות את בית ה'רעב.

**(יט) מְהִיזְתֶּם בָּא אֶל־עֲרֻמַּת עֲשָׂרִים וְהִיְתָה עֲשָׂרָה, בָּא אֶל־הַיֶּקֶב לְחֶשֶׁף תְּמָשִׁים פּוֹרָה וְהִיְתָה עֲשָׂרִים:**

ותשימו לב, שלפני שהתחלתם לבנות את בית המקדש היה קללה, וכאשר אדם בא אל ערימת תבואה שהיה ראוי לצאת ממנה עשרים סאה, וכאשר מדד מצא שיש שם רק עשרה סאה. וכן כאשר אדם בא אל היקב ויחשוב שיכול לשאוב משם חמישים מידות, ומוצא רק עשרים מידותרעג.

ביאור המילים: בזמנים עברו היו מכניסים את הענבים לתוך בור לא גדול הנקרא 'גת', ושם היו דורכים עליהם, והיין נוזל לתוך בור עמוק שנמצא בסמוך.

**יֶקֶב:** הבור העמוק שהיין נוזל לתוכו אחרי שדרכו אותו בגתרעד.

**לְחֶשֶׁף:** למלאותרעה.

### ❧ באר ההיכל ❧

**רעב.** עפ"י אברבנאל. במלבי"ם וז"ל: ועתה שימו נא לבבכם. מלבד מה שירצה שישימו לבבם להתכונן על הנהגת ה' שיתנהג עמהם מהיום הזה והלאה שהתחילו לבנות המקדש שתשתנה הנהגתו לברכה ולטוב, רמז ג"כ שישימו לבבם בהיכל ה', שישתדלו שהלב ימצא בהיכל ה', ר"ל שלא יהיה הבנין ועבודת המקדש אך פעולת הגוף רק שיהיה מעשה הלב והנפש, ובטחם תשימו אבן אל אבן לבונן הבנין תשימו לבבכם בהיכל ה', כי בנין האבנים בלא הלב לא יהיה בו קדושה שהקדושה לא תדבק בפעולות חיצונות שהם כנוגע אל הדבר בחוץ.

**רעג.** אברבנאל. רש"י. מצודת דוד. וראה עוד ברש"י וז"ל: והיתה עשרים. לא שנשתלחה ביין מארה יותר מן הדגן, אלא שאדם טועה באומד מדת היקב לפי שהוא עמוק, אבל הכרי עומד לפניו, ובמשנת אבות דרבי נתן שנינו טעם למה לא אמר ביין מדה מועטת כמו שאמר בדגן, כגון לחשוף עשרים וחמש פורה והיה עשרה, למדך שהיין מדה יתירה לעולם, וכשהיין לוקח סימן רע לעולם, ולפי שהיין צריך להיות הרבה מנה בו מניין יותר.

**רעד.** רש"י. ולא כמו שהשתבשו כיום בשפת עברית המדוברת. וראה ברש"י (במדבר יח כז) וז"ל: יקב. הוא הבור שלפני הגת שהיין יורד לתוכו. וכל לשון יקב הפירת קרקע הוא, וכן (זכריה יד י) יקבי המלך, הוא ים אוקיניוס הפירה שהפר מלכו של עולם.

**רעה.** רש"י. וכן (ישעיה ל יד): וְלִחְשֹׁף מַיִם מִבְּאֵר. ובמצודת ציון (שם): ענין שאיבה. וברד"ק (שם): כאשר יקח המים מן הגבא הנה נשאר הגבא השוף ומגולה, לפיכך אמר ולחשוף, וכן לחשוף

## תשיח היכל נבואה ביום תחילת הבניין ידיד

פורה: הגת שדורכים בו היין נקרא פורה<sup>טז</sup>. והכוונה שמוודים את היין לפי גיתות. כמה גיתות יכול למלא היין שנמצא ביקב הזה<sup>טז</sup>.

(יז) הכיתי אתכם בשדפון ובירקון ובכרה, את פלימעשה ידיכם, ואין אתכם אלי נאמיהזה:

וכן היה קללה שהכיתי אתכם בשדפון ובירקון ובכרה. הכיתי את כל מעשה יגיע כפיכם ותבואותיכם במכות האלה. ועם כל זה עדיין אין אתכם אלי, שעדיין לא שבתם אלי. וכל זה היה לפני שהתחלתם לבנות את בית המקדש<sup>עח</sup>.

שדפון: כמו שדופת קדים<sup>רעט</sup>. דהיינו חבוטות<sup>רפ</sup>, והשיבלים מרוקנים<sup>רפא</sup>.

ירקון: יובש, לפני התבואה מכסיפים ונהפכים לירקון<sup>רפב</sup>.

(יח) שימוינא לבבכם מן-היום הזה ומעלה, מיום עשרים וארבעה לתשיעי, למן-היום אשר יסד היכל-יהזה, שימו לבבכם:

אבל עתה שכבר התחלתם לבנות את בית המקדש, שימו נא לב מהיום הזה והלאה, ותרשמו לכם את היום הזה שהוא [יז] יום כ"ד לחודש

### באר ההיכל

חמשים פורה לקחת כל התירוש עד שלא ישאר ביקב כלום. ע"כ. במלבי"ם וז"ל: לחשף. כמו ילחשף מים מגבא' (ישעיה ל) לדלות מן היקב.

רעו. רש"י. מצודת ציון. וכן (ישעיה סג ג): 'פורה דרבתני לבדי'. וברד"ק (שם): הגת נקראת פורה לפי שמפררים ומרצצים בתוכה הענבים כשדורכים אותם.

רעו. רש"י. במלבי"ם וז"ל: חמשים פורה, תרגם יונתן 'חמשים גרבין דחמרא', ו'פורה' שם מיוחד למדה ידועה הנשאב מן היין בנת, כמו 'פורה דרבתני', שבשיעור מדה זאת היו דורכין היין. רעה. אברבנאל.

רעט. בראשית מ"א ו'.

רפ. רש"י שם.

רפא. אבן עזרא עמוס ד' מ'. במצודת ציון (עמוס ד ט): שדפון. הוא לקיות הזרע בשבלים ע"י הרוח.

רפב. רש"י דברים כ"ח כ"ב. במצודת ציון (עמוס ד ט): ירקון. בעבור מרבית היובש נהפכים השבלים למראה ירוק ונפסדים, כמו 'ככה וגו' ובשדפון ובירקון' (דברים כח כב).

התשיעי הוא חודש כסלו. מהיום הזה אשר התחילו בשנית<sup>רפג</sup> לבנות את היסוד להיכל ה', שימו לבבכם שמעתה יהיה ברכה רבה<sup>רפד</sup>.

(ט) **הַעוֹד הַזֶּרַע בְּמִגְוֵרָה, וְעַד־הַגֶּפֶן וְהַתְּאֵנָה וְהַרְמוֹן וְעֵץ הַזַּיִת לֹא נִשְׂא, מִן־הַיּוֹם הַזֶּה אֲבָרָה:**

אם עדיין לא זרעתם בשנה הזאת והזרעים נמצאים עדיין במגורה (כי היה זה בכסלו, והיו אנשים שכבר זרעו, והיו שעדיין הזרעים היו במגורה), וכן אילנות הגפן והתאנה והרימון והזית עדיין לא חנמו. ומעכשיו תזרעו בזמן ברכה, כי מהיום הזה אברך את התבואה ואת הפירות ובבנין הבית יבוא ברכה במעשה ידיכם<sup>רפה</sup>.

מְגוֹרָה: אוצר התבואה<sup>רפי</sup>.

❧ באר ההיכל ❧

רפג. שעתה ביום כ"ד כסלו התחילו בשנית להוסיף על היסוד שבנו בימי כורש (רש"י).

רפד. אברבנאל.

רפה. עפ"י רש"י ואברבנאל.

רפו. מלבי"ם. מצודת ציון.



(ב) ויהי דבריה זהה שנית אל-חגי, פְּעָשָׁרִים וְאַרְבָּעָה לַחֹדֶשׁ  
 לְאמור:

ויהי דבר ה' אל חגי, פעם שניה באותו היום, שהוא יום כ"ד כסליו<sup>פ</sup>.

(כא) אָמַר אֶל-זֶרְבָבֶל פַּחַת-יְהוּדָה לְאמור אֲנִי מֵרְעִישׁ אֶת-הַשָּׁמַיִם  
 וְאֶת-הָאָרֶץ:

אמור לזרובבל נשיא יהודה: תדע שיבוא זמן שאני מרעיש את השמים  
 ואת הארץ, דהיינו שיחרב בית המקדש השני<sup>פח</sup>.

(כב) וְהִפַּכְתִּי כֶּסֶא מַמְלָכוֹת, וְהִשְׁמַדְתִּי חֹזֵק מַמְלָכוֹת הַגּוֹיִם,  
 וְהִפַּכְתִּי מִרְפָּבָה וְרוֹכְבֵיהָ, וְיִרְדּוּ סוֹסִים וְרוֹכְבֵיהֶם, אִישׁ בְּחָרֶב  
 אָחִיו:

אבל אחרי זמן רב ויח יהיה מלחמת גוג ומגוג, והפכתי כסא ממלכות  
 והשמדתי חוזק ממלכות הגויים, דהיינו הנקמה שה' יעשה בגויים על כל  
 הצרות שעשו לישראל, והפכתי מרכבה ורוכביה, וירדו סוסים ורוכביהם

✧ באר ההיכל ✧

רפז. אברבנאל. מלבי"ם. מצודת דוד.  
 רפח. אברבנאל.

לעמקי השאול<sup>פס</sup>, ואיש בחרב אחיו שהגויים ילחמו ויהרגו אחד את השני וכמו שכתוב ביחזקאל<sup>רצ</sup> 'הָרַב אִישׁ בְּאָחִיו תִּהְיֶה' <sup>רצא</sup>.

(כג) **פִּיּוֹם הַהוּא נְאֻם־יְהוָה צְבָאוֹת, אֶקְחֶךָ זְרֻבְבָל בֶּן־שָׁאֲלֵיאוּל עֲבָדֵי נְאֻם־יְהוָה, וְשַׁמְתִּיךָ כַּחוֹתֶם, פִּי־בְךָ בְּחַרְתִּי, נְאֻם יְהוָה צְבָאוֹת:**

ואז יצמח צמח לבית דוד וביום ההוא נאום ה' צבאות, בזמן קיבוץ גלויות והגאולה השלימה, אקח אחד מזרעך זרובבל בן שאלתיאל עבדי והוא יהיה מלך המשיח, נאום ה', ו<sup>טו</sup> ושמתוך כחותם, שהוא יהיה תכלית הבריאה וחותרמה, וכחותמו של ה' שהוא אמת וקיים לעד<sup>רצב</sup>, וכמו שאין חותם הטבעת זו מיד האדם כן לא תסור אהבתי ממנו<sup>רצג</sup>, כי כך בחרתי שיהיה מזרעך מלך המשיח. נאום ה' צבאות<sup>רצד</sup>.

וכ<sup>ז</sup> זרובבל הנשיא בן פדיה בן שאלתיאל בן אסיר בן יכניה מלך יהודה שהוא היה מאחרוני מלכי יהודה, בן אחר בן לדוד המלך. משום גודל החטאים שחטא יכניה אמר ה' שלא יהיה חותם. ככתוב בירמיה<sup>רצה</sup>: 'חִי אֲנִי נְאֻם ה', פִּי אִם יִהְיֶה פְּנִיָּהוּ בֶן יְהוֹקִים מֶלֶךְ יְהוּדָה חוֹתֶם עַל יַד יְמִינִי, פִּי מִשֵּׁם אֶתְקַנְנֶךָ'. וכן אמר ה' שיהיה ערירי ולא יהיה לו זרע, ככתוב עליו<sup>רצז</sup>: 'כֹּה אָמַר ה', פְּתָבוּ אֶת הָאִישׁ הַזֶּה עֲרִירִי, נָכַר לֹא יִצְלַח בְּיָמָיו, פִּי לֹא יִצְלַח מְזַרְעוֹ אִישׁ יֹשֵׁב עַל פֶּסַע דָּוָד, וּמִשָּׁל עוֹד בֵּית־יְהוּדָה'. והגלה נבוכדנצר את יכניה לבבל ושם אותו בבית האסורים והיה שם יותר משלשים שנה, ובבית האסורים חזר יכניה בתשובה. ואז ה' עשה 'התרת

באר ההיכל ❁

רפט. מצודת דוד.

רצ. ל"ח כ"א.

רצא. אברבנאל.

רצב. מלב"ם.

רצג. מצודת דוד.

רצד. אברבנאל.

רצה. כ"ב כ"ד.

רצו. שם פסוק ל'.

שבועה' אצל בית דין של מעלה על מה שאמר לעיל בירמיה<sup>רצ"ז</sup>. ואחר כך נולד ליכניה בנו 'אסיר' ונקרא כן משום שנולד בבית האסורים, ולאסיר נולד בן 'שאלתיאל' ונקרא כך כי ממנו נשתל מלכות בית דוד ומלך המשיח, ונולד לו בן 'פדיה', ולפדיה נולד בן זרובבל, ועליו אמר ה' כאן 'ושמתוך כחותם', ומזרעו יהיה מלך המשיח<sup>רצ"ח</sup>. [כא] ללמדך גודל כח התשובה שאפילו על רשע כמו שהיה יכניה ואפילו שה' נשבע עליו שלא יהיה חותם ואמר שיהיה ערירי, אבל על ידי ששב בתשובה נשאל ה' על שבועתו, ונולד לו בן, וכנגד זה אמר ה' שזרובבל שהוא מזרעו יהיה חותם ומזרעו יהיה מלך המשיח. והוא יגאלנו בקרוב ברחמים רבים אמן<sup>רצ"ט</sup>.

[כב] והנה יכניה היה יכול ליפול למצולות היאוש ולחשוב שכבר אין לו תקנה, מרוב גודל עוצם החטאים שחטא<sup>ט</sup>, ובפרט כאשר שמע מהנביא ירמיה שה' נשבע עליו שלא יהיה חותם ושיהיה ערירי, והיה יכול לחשוב

❧ באר ההיכל ❧

רצו. ברמב"ם (הלכות יסודי התורה י ד): דברי הפורענות שהנביא אומר כגון שיאמר פלוני ימות או שנה פלונית רעב או מלחמה וכיוצא בדברים אלו אם לא עמדו דבריו אין בזה הכחשה לנבואתו. ואין אומרים הנה דבר ולא בא. שהקב"ה 'ארך אפים ורב חסד ורחם על הרעה' ואפשר שעשו תשובה ונסלח להם כאנשי נינוה. או שתלה להם כחזקיה. אבל אם הכטיח על טובה ואמר שיהיה כך וכך ולא באה הטובה שאמר בידוע שהוא נביא שקר. שכל דבר טובה שיגזור האל אפילו על תנאי אינו חוזר. ע"כ.

רצה. וכן להלן בירמיה (כג ה-ה) כתוב: הנה ימים באים נאם ה', והקמתי לְדוֹד צְמַח צְדִיק, וּמֶלֶךְ מֶלֶךְ וְהַשְׁכִּיל, וְעָשָׂה מִשְׁפָּט וְצִדְקָה בְּאֶרֶץ: בְּיָמָיו תִּשְׁעַע יְהוּדָה, וְיִשְׂרָאֵל יֵשְׁבֵן לְבִטָּח, וְזֶה שְׁמוֹ אֲשֶׁר יִקְרָאוּ ה', צִדְקָנוּ: לְכֵן הִנֵּה יָמִים בָּאִים נְאֻם ה', וְלֹא יֵאמְרוּ עוֹד חַי ה' אֲשֶׁר הִעֲלָה אֶת בְּנֵי יִשְׂרָאֵל מֵאֶרֶץ מִצְרַיִם: כִּי אִם חַי ה' אֲשֶׁר הִעֲלָה וְאֲשֶׁר הֵבִיא אֶת זֶרַע יִשְׂרָאֵל מֵאֶרֶץ צִפּוֹנָה וּמִכָּל הָאֲרָצוֹת אֲשֶׁר הִדְחִיתִים שָׁם, וַיָּשְׁבוּ עַל אֲדָמָתָם.

וכן (שם לג): הנה ימים באים נאם ה' והקמתי את הדבר הטוב אשר דברתי אל בית ישראל ועל בית יהודה: בְּיָמֵים הָהֵם וּבַעֲת הַהִיא אֲצַמִּיחַ לְדוֹד צְמַח צְדִיקָה וְעָשָׂה מִשְׁפָּט וְצִדְקָה בְּאֶרֶץ. וכו'. כי כה אמר ה' לא יִבְרַת לְדוֹד אִישׁ יֹשֵׁב עַל כֶּסֶף בֵּית יִשְׂרָאֵל. וכו'. אֲשֶׁר לֹא יִסְפֹּר צָבָא הַשָּׁמַיִם וְלֹא יִמַּד הוֹל חֹל הַיָּם, בֶּן אַרְבָּה אֶת זֶרַע דָּוִד עַבְדִּי וְאֶת הַלְוִיִּם מִשְׁרֵרְתֵי אֹתִי.

רצט. עפ"י אברבנאל ורש"י. וראה ב'היכל עולמים'.

ש. בויקרא רבה (פרשה י"ט אות ו') כתובים החטאים הנוראים עד מאוד שעבר יהויקים אביו של יכניה. וניבא עליו ירמיה (ירמיה כב יט) שקבורת חמור יקבר'. היכן נקבר חמור? בבטן הכלב. וכך היה שנבוכדנצר התך אותו לחתיכות והכלבים אכלוהו (ויקרא רבה שם). ויכניה ג"כ עשה הרע בעיני ה' כמו שעשה אביו (מלבים כ' כד ט), אך לבסוף חזר בתשובה.

שכבר אבד ונכרת מארץ החיים וממקור החיים, וכאשר אבדתי אבדתי. אך אף על פי כן בתוך עומק שאול המצב העגום עד מאוד שהיה בו, התגבר וחזר ושב בתשובה, ואכן זכה שה' קיבל את תשובתו, ומחל לו על כל עוונותיו<sup>א</sup>. והשיב לו ה' את אהבתו, וזכה שה' הבטיח על ידי חגי הנביא שמזרעו דווקא יהיה משיח צדקנו. ונזכה במהרה לגאולה השלימה ולבניית בית המקדש השלישי בקרוב אמן.

### באר ההיכל

שא. על הזמן שעשה יכניה תשובה כתוב בויקרא רבה (יש ו): אָמַר רַבִּי שִׁבְתִּי לֹא זָז מִשָּׁם עַד שִׁמְחַל לֹו הַקְּדוֹשׁ בְּרוּךְ הוּא עַל כָּל עֲוֹנוֹתָיו. עַל אוֹתָהּ שָׁעָה אָמַר (שיר השירים ד ז): בְּלֶךְ יָפָה רַעֲיָתִי וּמוֹם אֵין בָּהּ. יָצְתָה בֵּת קוֹל וְאָמְרָה לָהֶם (ירמיה ג כב): שׁוּבוּ בָנִים שׁוֹבְבִים אֶרְפָּא מְשׁוּבוֹתֵיכֶם.



(י) בַּיּוֹם עֲשָׂרִים וָאַרְבָּעָה לַעֲשֵׂתֵי־עֶשֶׂר חֹדֶשׁ הוּא־הַחֹדֶשׁ שְׁבַט  
בְּשַׁנַּת שְׁתַּיִם לְדַרְיוֹשׁ הָיָה דְבַר־יְהוָה אֶל־זְכַרְיָה בֶן־בְּרַכְיָהוּ  
בֶן־עֵדוּיָא הַנְּבִיא לֵאמֹר:

ביום<sup>ש</sup> כ"ד לחודש האחד עשר הוא חודש שבט, בשנת שתים לדריוש  
מלך פרס, היה נבואה מה' אל זכריה בן ברכיהו בן עידוא הנביא לאמר.  
פירט כאן את יחושו, לומר שבזכות אבותיו זכה לנבואות הנוראות  
דלהלן<sup>ש</sup>.

❧ באר ההיכל ❧

שב. כתב רש"י (פסוק א) וז"ל: נבואת זכריה סתומה היא מאוד כי יש בה מראות דומות לחלום  
הניתן לפתרון ואין אנו יכולים לעמוד על אמיתת פתרונו עד יבא מורה צדק, ולפי היכולת אתן  
לב ליישב המקראות אחד אחד מן הפתרונות הדומות לו ואחר פתרונות של יונתן. ע"כ. ומפני  
שהדברים סתומים, והאברבנאל כתב על נבואה זו שראה בה זכריה עשר מראות אלקים  
ונפתחו השמים לפניו וראה כל מה שהיה עתיד להיות על האומה מהטובות והרעות עד אחרית  
הימים. ע"כ. ורבותינו האריכו בפירושו וביאור ודרשו נבואות זכריה הרבה מאוד זה בכה זה  
בכה, אשר על כן אמרנו ללקט רק מעט מהנבואות ולבארם. וה' יאיר עינינו בתורתו אמן.  
שג. אברבנאל.



נבואה זו היתה נ"ט ימים לאחר שהתחילו לבנות את בית המקדש השני. וזה מפני שבנבואה זו ניבא על חורבן מלכות פרס, ובא להודיע שמלכות פרס תימשך נ"ט שנה לאחר חורבן מלכות בבל. יום לשנה יום לשנה<sup>שד</sup>.

חויץ ממה שאמר שהיה הנבואה בחודש האחד עשר, עוד הזכיר בפירוש את שם החודש 'שבט', בשונה מרוב המקומות שלא כתוב בפירוש שם החודש. וזה להעיד שראה בנבואה את אלכסנדר מוקדון מלך יון שהוא השבט המכה בפרס<sup>שה</sup>.

ובאו כל הדברים האלה ברמז, מפני שהיו עדיין תחת ממשלת פרס והיה סכנה לפרס על חורבנם<sup>שז</sup>.

באר ההיכל

שד. אברבנאל ועי"ש.

שה. אברבנאל.

שו. אברבנאל.



(ב) וַיַּעַן מְלֶאכֶיִךָ יְהוָה וַיֹּאמְרוּ, יְהוָה צְבָאוֹת עַד־מָתִי אַתָּה לֹא־תִרְחַם אֶת־יְרוּשָׁלַם וְאֵת עָרֵי יְהוּדָה, אֲשֶׁר זָעַמְתָּה זֶה שְׁבַע־שָׁנָה:

הפסוקים דלהלן הם לאחר והמשך של מראה הנבואה שראה זכריה הנביא, שמרמוז על שבשנים הבאות תתנשא מלכות יון. אלכסנדר מוקדון מלך יון נלחם במלכות פרס וניצח ולקח הממלכה למלכות יון, ולאחר שנים מלך אנטיוכוס הרשע<sup>1</sup>.

כאשר ראה המלאך שעדיין לא הגיע עת הגאולה השלימה, ועוד עומדים להיות הצרות שיעשה אנטיוכוס הרשע<sup>2</sup>:

ובג ויען מלאך ה' הדובר אל זכריה<sup>3</sup> וזעק ואמר לה': ה' צבאות, עד מתי אתה לא תרחם את ירושלים ואת ערי יהודה, הלא כבר כעסת<sup>4</sup> שבעים שנה כבר הגיע עת הגאולה השלימה<sup>5</sup>.

(ג) וַיַּעַן יְהוָה אֶת־הַמְּלָאכֶיִךָ הַדֹּבְרֵי בִי, דְּבָרִים טוֹבִים, דְּבָרִים נְחֻמִּים:

וה' ענה אל המלאך הדובר לזכריה, דברים טובים, דברי נחומים, שכל זה הוא לטובת ישראל. כי אורך הגלויות וריבוי הצרות יתהפכו אחר כך לנחמות גדולות, ועל ידי זה תהיה הגאולה השלימה<sup>6</sup>.

❧ באר ההיכל ❧

שז. אברבנאל. מלבי"ם.

שה. עפ"י מלבי"ם.

שט. רש"י.

שי. מצודת דוד.

שיא. עפ"י מלבי"ם.

שיב. עפ"י מלבי"ם.

והנביא לא הודיע לנו מה אמר ה' למלאך, כי לא ציווה לו לגלות ש"י.

(ד) וַיֹּאמֶר אֵלַי הַמְּלָאךְ הַדֹּבֵר בִּי, קְרָא לְאָמֵר, כֹּה אָמַר יְהוָה צְבָאוֹת קִנְיַתִּי לִירוּשָׁלַם וְלְצִיּוֹן קִנְיָהּ גְדוֹלָה:

ויאמר אל זכריה המלאך הדובר אליו: אמנם את כל הדברים הטובים דברי הניחומים שאמר ה', אל תגלה. אבל את זה תגלה ותפרסם בשם ה': כה אמר ה' צבאות, כבר קנאתי על כבוד ירושלים וציון קנאה גדולה, שהחרבתי את בבל לגמרי מפני הרעות שעשו לירושלים ולציון ש"י.

(ט) וְקִצְף גְּדוֹל אָנִי קִצְף עַל־הַגּוֹיִם הַשְּׂאֲנָנִים, אֲשֶׁר אָנִי קִצְפֹּתִי מִזֶּמַּעַת וְהִמָּחָ עָזְרוּ לְרַעָה:

וגם עכשיו אני קוצף קוצף גדול על הגויים הרגועים שהם מדי ופרס, אשר ביטלו את בנין בית המקדש השני למשך שמונה עשרה שנה לאחר שהתחילו לבנות ש"י.

אני קצפתי רק מעט על ישראל, אבל פרס ומדי הם עזרו לצוררי יהודה ובנימין שרצו לבטל את בנין בית המקדש, ועזרו להם ואכן ביטלו את בנין בית המקדש השני למשך שמונה עשרה שנה ש"י.

(יט) לָכֵן פֹּה־אָמַר יְהוָה, שִׁבְתִּי לִירוּשָׁלַם בְּרַחֲמִים בֵּיתִי יִבְנֶה בָּה נְאֻם יְהוָה צְבָאוֹת, (וקוה כתיב) וְקָו יִנְטָה עַל־ירוּשָׁלַם:

כה אמר ה', לכן הוכרחתי לשוב לירושלים, עקב מידת הרחמים משום העוני והצרות שהיו לישראל, וגם בית המקדש השני יבנה בה נאום ה' צבאות. וזה כדי שיהיה להם מקום להתפלל שם ולחזור בתשובה, ועל ידי כן תבוא מיד הגאולה השלימה אם יזכו ש"י.

ובזמן ההוא היה להם רשות רק על בניית בית המקדש, ולא לבניית

❧ באר ההיכל ❧

שיג. מלבי"ם.

שיד. מלבי"ם.

שטו. מלבי"ם.

שטז. מלבי"ם.

שיז. מלבי"ם.

חומות ירושלים. על כן בישר לו כאן, שגם זקו ינמטה על ירושלים' שנחמיה יקבל רשות ויבנה את חומת ירושלים<sup>שיח</sup>.

**(י) עוד קרא לאמר, פה אמר יהוה צבאות, עוד תפוצצנה ערי מטוב, ונחם יהוה עוד את ציון ובחר עוד בירושלם:**

עוד תקרא לאמר: כה אמר ה' צבאות, הגאולה הזאת של בית שני עדיין איננה הגאולה השלימה, כי אחר כך עוד יפוצו ויתפזרו הערים וילכו בגלות בחורבן בית שני על ידי הרומאים, ויפוצו מן הטוב שהיה להם בבית שני. אבל אחר כך ינחם ה' עוד את ציון ויבחר עוד בירושלים בגאולה השלימה ויבנה בה בית המקדש השלישי. במהרה בימינו בקרוב מאוד<sup>שיט</sup>.



(ט) וַיְהִי דְבַר־יְהוָה אֵלַי לֵאמֹר:

וַיְהִי דְבַר ה' אֵל זְכַרְיָה הַנְּבִיא לֵאמֹר.

היו ג' אנשים שבאו בשליחות היהודים אשר עדיין בגולה בבבל, והביאו מהם נדבה של כסף וזהב<sup>שכ</sup>.

שמות ג' האנשים הם: הַלְדִי, מוֹבִיָּה, ידעיה.

ג' האנשים האלה באו לירושלים והתאכסנו בביתו של יאשיה בן צפניה<sup>שכא</sup>.

(י) לְקֹרַח מֵאֵת הַגּוֹלָה, מִחֶלְדַי וּמֵאֵת מוֹבִיָּה וּמֵאֵת יַדְעִיָּה, וּבָאתָ אֹתָהּ בַּיּוֹם הַהוּא, וּבָאתָ פִּיתָ יְאֹשִׁיָּה בֶן־צַפְנִיָּה, אֲשֶׁר־בָּאוּ מִבָּבֶל:

ה' ציוה את הנביא שילך לבית של יאשיה בן צפניה, ויקח משלשת האנשים שבאו, את הנדבות שהביאו מהעם שבגולה בבבל. ולא יחכה עד שהם יבוא אליו רק וּבָאתָ אֹתָהּ, שילך מעצמו, וילך בַּיּוֹם הַהוּא ולא יחכה למחר<sup>שכב</sup>.

חֶלְדַי: נקרא כן משום שהוא בן חולדה הנביאה<sup>שכג</sup>.

מוֹבִיָּה: נקרא כן משום שהוא טוב עם אלהים ועם אדם<sup>שכד</sup>.

❧ באר ההיכל ❧

שכ. מלבי"ם.

שכא. אברבנאל.

שכב. מלבי"ם.

שכג. אברבנאל. וכתב על זה לשון 'אולי'.

שכד. אברבנאל.

יְדַעְיָה: נקרא כן משום שהוא יודע דעת עליון<sup>שכה</sup>.

הם התאכסנו בבית של יאשיה בן צפניה: הוא איש ירא את ה' במצותיו חפץ מאוד, ונקרא 'יאשיה' כשמו של המלך ששב אל ה' בכל לבבו ובכל נפשו. ואביו הוא צפניה הנביא<sup>שכו</sup>.

(א) וְלִקְחֹתָ כֶּסֶף וְזָהָב וְעָשִׂיתָ עֲטֹרוֹת, וְשָׂמֹתָ בְּרֹאשׁ יְהוֹשֻׁעַ בֶּן יְהוֹצָדָק הַכֹּהֵן הַגָּדוֹל:

ואתה זכריה הנביא תיקח מהם את הכסף והזהב, ותעשה מהם שני כתרין, כתר אחד עבור זרובבל בן שאלתיאל, וכתר אחד עבור יהושע בן יהוצדק הכהן הגדול<sup>שכז</sup>.

ותשים רק כתר אחד בראש יהושע הכהן הגדול, ואיננו מבגדי הכהונה<sup>שכח</sup>, ובא לרמוז על גדולת החשמונאים שיצאו מזרעו<sup>שכט</sup>. אבל את הכתר השני לא תשים על זרובבל<sup>של</sup>.

(ב) וְאָמַרְתָּ אֵלָיו לֵאמֹר, פֹּה אָמַר יְהוָה צְבָאוֹת לֵאמֹר הִנֵּה אִישׁ צִמַּח שְׁמוֹ, וּמִתְחַתָּיו יִצְמַח וּבָנָה אֶת־יְהִיכָל יְהוָה:

ותבאר את הטעם מדוע לא שמת את הכתר בראש זרובבל: פה אמר ה' צבאות לאמר, הנה איש צמח שמו, השם של זרובבל הוא 'צמח'. זרובבל נקרא בשמו מפני שנזרע בכבל, והוא כמו צמח שרק נזרע ולא נגמר ונשלם בפועל אלא רק מוכן לצמוח, והוא כזרע הטמון באדמה ועתיד לצמוח, ועכשיו הוא רק בכח אבל לא בפועל. אבל ומתחתיו יצמח ובנה

❧ באר ההיכל ❧

שכה. אברבנאל.

שכו. אברבנאל. ועל זה שצפניה אביו של יאשיה הזה הוא הוא צפניה הנביא, כתב האברבנאל לשון 'אולי'.

שכז. מלבי"ם.

שכח. נראה פשוט שחבש את הכתר רק שלא בשעת העבודה.

שכט. אברבנאל.

של. מלבי"ם.

אֶת־הַיְחִיבֵל ה', דהיינו מצאצאי זרובבל אשר יהיו תחתיו יצמח משיח צדקנו והוא יבנה את בית המקדש השלישי<sup>שלא</sup>.

(ג) וְהוּא יִבְנֶה אֶת־הַיְחִיבֵל יְהוָה וְהוּא־יִשָּׂא הוֹד וְיָשֵׁב וּמְשִׁל עַל־כְּסָאוֹ, וְהָיָה כִּהְיָן עַל־כְּסָאוֹ וְעֵצַת שְׁלוֹם תִּהְיֶה בֵּין שְׁנֵיהֶם:

והגם שזרובבל בונה את בית המקדש השני עכשיו, אבל יש ביניהם הבדל, כי נכדו משיח צדקנו הוא יבנה את בית המקדש היכל ה' השלישי, וגם הוא ישא את הוד ה', וגם יושב ומשל על־כְּסָאוֹ, שמושיח ישב וימשול ויהיה מלך. אבל זרובבל אינו כן, כי רק בונה את בית המקדש השני, אבל אינו נושא את הוד ה', ואינו יושב על הכסא למלך כי הוא תחת מלכי פרס<sup>שלב</sup>.

ולכן זרובבל לא יקבל את הכתר, כמו שיקבל אותה משיח אשר יצמח תחתיו<sup>שלג</sup>.

ואז בזמן מלך המשיח וְהָיָה כִּהְיָן עַל כְּסָאוֹ, גם הכהן גדול יהיה על כסאו הראוי לו, ולא כמו עכשיו בבית שני. וְעֵצַת שְׁלוֹם תִּהְיֶה בֵּין שְׁנֵיהֶם, וכל אחד יהיה על כסאו ויהיה שלום בין המלך והכהן גדול, ולא תהיה ביניהם לא קנאה ולא תחרות, והמלך והכהן גדול יאהבו זה את זה<sup>שלד</sup>.

(ד) וְהָעֵטְרוֹת תִּהְיֶה לְחֵלֶם וְלְטוֹבִיָּה וְלִידְעָיָה וְלַחֵן בְּיֶצְפְּנָיָה, לְזָכְרוֹן בְּהַיְחִיבֵל יְהוָה:

והעטרות תהיינה עבור חלם וטובייה וידעיה וחן בן צפניה שהם הביאו

❧ באר ההיכל ❧

שלא. מלבי"ם. נפסק ברמב"ם שמצוות עשה לבנות את בית המקדש שנאמר 'ועשו לי מקדש' (הלכות בית הבחירה א). ונבנה את בית המקדש ע"י משיח צדקנו כנפסק ברמב"ם (הלכות מלכים יא א). אמנם ברש"י כתוב שבית המקדש השלישי בנוי ומשוכלל הוא יגלה ויבא משמים (סוכה מא.). ולכאוי יוקשה האם אנו נבנה ע"י משיח או שירד משמים. והישוב הוא, שזה יהיה כמו נשמה בנוף. וברמח"ל (בתחילת ספרו משכני עליון) ביאר שבית המקדש שלמעלה יתפשט וירד לתוך בית המקדש שאנו נבנה למטה.

שלב. מלבי"ם.

שלג. אברבנאל.

שלד. מלבי"ם.

את הנדבה עבור הכתרים, לזכרון טוב אצל הדורות הבאים, כי שמותיהם כתובים ומפותחים על הכתרים שלה.

מפני שהכתרים אינם לזמן בית שני, לכן ציזה ה' שיהיו הכתרים בהיכל ה', כדי שישראל יזכרו אשר עליהם לעשות, שאם יעשו תשובה תהיה עכשיו זמן הגאולה השלימה ויבוא מלך המשיח מיד. ואז המלך והכהן גדול ילבשו את הכתרים שלו.

שמות האנשים הוא לזכרון לרמז מה שהיה, ועל מה שיהיה בגאולה העתידה. וכך יבוא הרמז בשמותיהם: חֶלֶם: חלימות וחיים שיהיה לעתיד לבוא. מלשון של"ו יְתַחַלְמֵנִי וְהַחֲיֵנִי. טוֹבִיָּה: מלשון טוב. יִדְעֶיָה: מלשון ידיעת דעת עליון וסתרי תורה. חֵן בֵּן צַפְנִיָּה: שיתן ה' חן, מלשון של"ח יְחַן וְכָבוֹד יִתֵּן ה' ש"השי"ת הוא הצופה האמיתי שלט.

בבית המקדש, הכותל שבין ההיכל לאולם הוא בעובי שש אמה. בכותל הזה יש חלונות, ובתוך החלונות תלוש"מ את הכתרים האלו, ונשארו שם לזיכרון ש"מא.

### באר ההיכל

שלה. עפ"י רד"ק. יש המפרשים שחלדי וטוביה וידעיה עצמם נידבו את הכתרים ולא רק שהיו שליחים להביא את הנדבה מהגולה. ויש מפרשים שאף חן בן צפניה ג"כ השתתף בנדבה עבור הכתרים.

שלו. מלבי"ם.

שלו. ישעיה ל"ח ט"ו.

שלה. תהילים פ"ד י"ב.

שלט. עפ"י אברבנאל. נראה לפי"ז דכל הפירושים שנתבארו במפרשים מה הוא הזיכרון הזה, הכל עולה למקום אחד ואלו דברי אלקים חיים, ואחד משלים את השני ומבארו.

ש"מ. רש"י כתב שהעמרות היו תלויות בחלונות בגובה ההיכל, כמו ששנינו במסכת מדות.

ש"מא. מסכת מידות (ג ח), וברע"ב. וזה לשון המשנה: וְשָׁרְשָׁרוֹת שֶׁל זָהָב הָיוּ קְבוּעוֹת בְּתַקְרַת הָאוֹלָם, שִׁבְהֵן פְּרָחֵי כְהֻנָּה עוֹלִין וְרוֹאִין אֶת הָעֵמֶרֶת, שֶׁנֶּאֱמַר וְהָעֵמֶרֶת תִּהְיֶה לְחֶלֶם וְלְטוֹבִיָּה וְלִידְעֶיָה וְלַחֵן בֵּן צַפְנִיָּה לְזִכְרוֹן בְּהֵיכַל ה'. וביאר הרר"ש שהשרשרות הקבועות בתקרת האולם משתלשלים למטה, ופרחי הכהונה מטפסים ועולים בהם כדי לראות את העמרות ולהנות מהדרם ויופים. ע"כ. והרא"ש כתב שעולים כדי לראות אם העמרות צריכות תיקון. ע"כ. וביאר ב'הון עשירי' שדיבר התנא בהוה שדווקא פרחי הכהונה עולים, כי הזקנים כבר ראו את העמרות וכן אין להם כח למפס על ידי שרשראות. וראה עוד ברש"י כאן.



הָלָם: הוּא הַלְדֵי־שֶׁמֶךְ, וְנִקְרָא בִשְׁתֵּי הַשְּׁמוֹת שֶׁמֶךְ.

חַן בֶּן צְפַנְיָה: הוּא יֹאשִׁיָּה בֶן צְפַנְיָה. וּמְכִיוּן שֶׁשְׁלֶשֶׁת הָאֲנָשִׁים שֶׁבָאוּ מִבְּבֵל נִתְאַרְחוּ בְּבֵיתוֹ, יוֹזְכֵר גַּם הוּא לְטוֹבָה יָחַד עִימָהֶם שֶׁמֶךְ.

(טו) וְרַחֲוִקִים יָבֹאוּ וּבָנָיו בְּהִיכַל יְהוָה, וַיִּדְעֶתְם כִּי־יְהוָה צְבָאוֹת שְׁלַחְנֵי אֱלֹהֵיכֶם, וְהָיָה אִם־שָׁמַעְוֶה תִּשְׁמַעְוֶיךָ בְּקוֹל יְהוָה אֱלֹהֵיכֶם:

ואז בעת הגאולה השלימה, יבואו רחוקים שהם נדחי ישראל ונפוצות יהודה שהשי"ת יקבץ מארבע כנפות הארץ, וכולם יבנו את היכל ה' שהוא בית המקדש השלישי שֶׁמֶךְ.

ואז כאשר יתקיימו הנבואות האלו תדעו כי ה' צְבָאוֹת שְׁלַחְנֵי אֱלֹהֵיכֶם, שֶׁה' שלח את הנביא זכריה לנבא את אלה הדברים שֶׁמֶךְ.

וכן הטעם לפקידה של בית שני היה כדי לתת להם מקום שישבו בתשובה ויתפללו אל ה'. ולא היה הגאולה מבבל גאולה שלימה, אלא ממוצע והכנה לגאולה השלימה. ואם היו עושים תשובה ומתפללים היו זוכים מיד לחזרת השכינה ולקיבוץ גלויות ולמלכות בית דוד שֶׁמֶךְ.

ולכן אמר כאן שכל הנבואות הטובות יתקיימו כאשר וְהָיָה אִם שָׁמַעְוֶה תִּשְׁמַעְוֶיךָ בְּקוֹל ה' אֱלֹהֵיכֶם, כאשר תשמעו בקול ה' אלהיכם ותתפללו ותחזרו בתשובה יתקיימו הנבואות ויבוא משיח צדקנו ותהיה הגאולה השלימה מיד, והרחוקים יבואו בקיבוץ גלויות ויבנו את בית המקדש השלישי. במהרה בימינו אמן שֶׁמֶךְ.

✧ באר ההיכל ✧

שמו. רש"י.

שמו. מצודת דוד.

שמו. מצודת דוד.

שמו. אברבנאל.

שמו. אברבנאל.

שמו. אברבנאל.

שמו. אברבנאל. מלבי"ם. מצודת דוד.

פירוש נוסף: 'אם' מלשון 'כאשר' שמ"ט. והיינו 'והיה כאשר שמוע תשמעו בקול ה'". שאמר הנביא שה' ייעד זמן מסויים שאז יימול ה' את לבכם הערל וישמעו בקול ה', והוא לימות המשיח. ואז יתקיימו כל הנבואות ויהיה קיבוץ גלויות ויבנה בית המקדש השלישי. במהרה בימינו אמן"ש.

### באר ההיכל

שמ"ט. ראה רש"י (שמות כ כב), ובתוס' (ראש השנה ג.), וז"ל: מצינו בכמה דוכתי 'אם' משמש בלשון 'כאשר', כמו 'ואם יהיה היובל', הרי זה 'כאשר יהיה', שהרי ודאי יהיה, וכן 'ואם תקריב מנחת בכורים', הרי זה 'כאשר תקריב', שהרי הוא חובה.

שנ. פירוש שני באברבנאל. ואפשר לבאר דהנה ידוע שיש ב' זמנים לביאת המשיח א. בעיתה. ב. אחישנה. (ישעיה ס כב). ודהיינו שיש זמן מסויים שה' קבע שאז יבוא משיח, והוא נקרא 'בעיתה'. ומלבד זאת יש עוד זמן לביאת המשיח, שאם יעשו תשובה יבוא משיח יותר מוקדם, מיד, והוא הנקרא 'אחישנה'. ואם נזכה יבוא משיח בזמן של 'אחישנה', דהיינו שנעשה תשובה ויבוא מיד. ואם לא נזכה יבוא משיח בזמן הקבוע מראש שהוא התאריך הסופי לביאת משיח, ואינו תלוי במעשה האדם, והוא 'בעיתה' (סנהדרין צח.). ואפשר לומר שעל זה רמז האברבנאל בשני פירושי. דהפירוש הראשון הוא שאם נתפלל ונעשה תשובה יבוא משיח מיד. והוא הנקרא 'אחישנה'. ואם ח"ו עדיין לא נעשה תשובה, כבר יש זמן שהשי"ת קבע מראש שאז יבוא בכל מקרה משיח צדקנו, ואז יימול ה' את ערלת לבבנו ונעשה תשובה, ויבנה בית המקדש השלישי. והוא הנקרא 'בעיתה'.

ויהי רצון שנזכה כבר לגאולה השלימה ע"י משיח צדקנו, ונזכה לבנות את בית המקדש השלישי עם מלך המשיח, במהרה בימינו בקרוב מאוד אמן.

זה לשון המלבי"ם על 'בעיתה' ו'אחישנה' (ישעיה י ז): הנה ישועת עם ה' מצרותם תלוי בשני דברים, א. בזמן, כי לכל צרה יש זמן מוגבל, ובכלות זמנה תסור בהכרח כמו שתסור הלילה בהאיר השחר, ב. בהטבת מעשים, שאחר שהעונש יש לו סבה והוא החטא, אם יסירו הסבה וייתבו מעשיהם יסור המסובב בהכרח, ויושעו גם קודם הזמן (כמ"ש זכו אחישנה לא זכו בעתה). ומבואר כי אם יושעו ע"י מעשיהם תהיה התשועה יותר שלמה ומופלגת משאם יושעו ע"י הזמן. ע"כ.



(א) וַיְהִי דְבַר־יְהוָה צְבָאוֹת לֵאמֹר:

נבואה זו נאמרה ביום ד' כסלו, בשנה הרביעית לדריוש המלך שנא.  
באמצע בניית בית המקדש השני שנג.

ויהי דבר ה' צבאות לאמר:

(ב) פֹּה אָמַר יְהוָה צְבָאוֹת, קִנְיַתִּי לְצִיּוֹן קִנְיָהּ גְדוֹלָה, וְחִמָּה גְדוֹלָה קִנְיַתִּי לָהּ:

כה אמר ה' צבאות: קנאתי על כבוד ירושלים קנאה גדולה, ויש לי חימה ובעם גדול על הגויים עקב הרעות שעשו לירושלים, ואנקום נקמתי מהם שנג.

(ג) פֹּה אָמַר יְהוָה שְׁבִתִּי אֶל־צִיּוֹן, וְשָׁכַנְתִּי בְּתוֹךְ יְרוּשָׁלַם, וְנִקְרָאָהּ יְרוּשָׁלַם עִיר־הָאֱמֶת וְהָרִי־יְהוָה צְבָאוֹת הָרַקְדָּשׁ:

כה אמר ה': שבותי אל ציון ואשכון בתוך ירושלים, ותיקרא ירושלים 'עיר האמת', כי יעשו שם משפט אמת וידברו אך אמת ואמונה, והר הבית שהוא הר ה' צבאות, יקרא 'הר הקודש' לפי שירד שם כבוד ה' ושכינתו שנג.

✧ באר ההיכל ✧

שנא. זכריה ז' א', ובאברבנאל.

שנג. התחילו לבנות את בית המקדש השני ביום כ"ד כסלו בשנה השנית לדריוש, וסיימו ביום ג' אדר בשנה השישית לדריוש (חגי ב' יח, עזרא ו טו).

שנג. עפ"י אברבנאל ומלבי"ם ומצודת דוד.

המפרשים ביארו ופירשו בנבואה זו כמה וכמה דברים עמוקים, ביאורים ודקדוקים, ואנו לא באנו כאן בנבואה זו, אלא לפרש את פירוש המילות. והרוצה להעמיק באר היטב, יעיין באברבנאל ובמלבי"ם ובמצודת דוד, וירוה מלא הפניו דבש.

שנד. עפ"י אברבנאל.

(ד) כה אמר יהוה צבאות, עד ישובו זקנים וזקנות ברחבות ירושלים, ואיש משענתו בידו מרב ימים:

כה אמר ה' צבאות: עוד יבוא זמן הגאולה השלימה וישבו זקנים וזקנות ברחובות ירושלים, ולא יהיו חלשים הצריכים לשבת בבית, ואיש יהיה בידו מקל להשען בזה, כדרך הזקנים, מרוב ימים שיחיו. ואף על פי כן לא יהיו חלשים הצריכים להישאר בבית<sup>שנ</sup>.

(ה) ורחבות העיר ימלאו ילדים וילדות, משחקים ברחבתיה:

ויפרו וירבו עד שרחובות העיר ימלאו ילדים וילדות משחקים ושמהים ברחובותיה<sup>שנ</sup>. ויהיו ברחוב בלי שום פחד מאויבים<sup>שנ</sup>.

לעתיד לבוא<sup>שנ</sup> יביא הקב"ה את היצר הרע, ויהרוג וישחט אותו בפני הצדיקים ובפני הרשעים.

לצדיקים נדמה היצר הרע כמו הר גבוה, ולרשעים נדמה היצר הרע כמו חוט השערה.

גם הצדיקים וגם הרשעים יבכו. כמו שכתוב וְהָפִיטוּ אֵלַי אֶת אֲשֶׁר דָּקְרוּ, וְסָפְדוּ עָלָיו כְּמִסְפַּד עַל הַתֵּיחִיד<sup>שנ</sup>. וכן פִּיּוֹם הַהוּא יגדל המספד בירושלם<sup>ש</sup>. וכן וְסָפְדָה הָאָרֶץ מִשְׁפָּחוֹת מִשְׁפָּחוֹת לְבַד<sup>שסא</sup>.

וכה הצדיקים יבכו ויאמרו, איך יכולנו לכבוש הר גבוה כזה.

והרשעים יבכו ויאמרו, איך לא יכולנו לכבוש את חוט השערה הזה.

ואף הקב"ה כביכול יתמה ויתפלא יחד עימם, שנאמר:

באר ההיכל

שנה. עפ"י מצורת דוד.

שנו. עפ"י מצורת דוד.

שנו. עפ"י מלבי"ם.

שנת. להלן, מנמרא סוכה (נב.), וברש"י כאן.

שנט. זכריה י"ב י'.

שס. זכריה י"ב י"א.

שסא. זכריה י"ב י"ב.

(א) **כֹּה אָמַר יְהוָה צְבָאוֹת, כִּי יִפְלֵא בְּעֵינָי שְׂאֲרֵית הָעָם הַזֶּה בַּיָּמִים הָהֵם, גַּם בְּעֵינָי יִפְלֵא, נְאֻם יְהוָה צְבָאוֹת:**

כה אמר ה' צבאות: כי יפלא בעיני שארית העם בימים ההם דלעתיד לבא, וכן גם בעיני יפלא איך יכלו הצדיקים לעמוד כנגד היצר הרע בחייהם<sup>שסב</sup>.

יצר הרע בתחילה דומה לחוט של עכביש, ובסוף דומה לחבלים עבים של עגלת נסיעה. שנאמר<sup>שסג</sup>: **הוּי מִשְׁכֵּי הָעֵזֶן בְּחֻבְלֵי הַשָּׂוּא, וְכַעֲבוֹת הָעֵגְלָה הַטָּאָה<sup>שסד</sup>.**

דהיינו: הנביא זועק ואומר: אוי! על אלו שמושכים וגוררים על עצמם את היצר הרע, בתחילה מעט מעט כמו חבלים שכמעט אין בהם ממש כקורי עכביש. ולבסוף משנמשכים אחרי היצר הרע, נעשה כמו חבלים עבים שקושרים בהם את העגלה<sup>שסה</sup>.

(א) **כֹּה אָמַר יְהוָה צְבָאוֹת, הֲנִנִּי מוֹשִׁיעַ אֶת־עַמִּי מֵאֶרֶץ מִזְרָח, וּמֵאֶרֶץ מִבּוֹא הַשָּׁמֶשׁ:**

כה אמר ה' צבאות: הנני מושיע את עמי מארץ מזרח, שגלו לשם עשרת השבטים, וכן אושיע אותם מהארץ שהשמש באה לשם ושוקעת שם, דהיינו צד מערב, שגלו לשם שבט יהודה ובנימין<sup>שסו</sup>.

(ב) **וְהִבֵּאתִי אֶתְכֶם וְשָׁכְנוּ בְּתוֹךְ יְרוּשָׁלַם וְהִיוּ־לִי לְעָם וְאֲנִי אֶהְיֶה לָהֶם לֵאלֹהִים בְּאֶמֶת וּבְצִדְקָה:**

❧ באר ההיכל ❧

שסב. רש"י. וראה ב'היכל עולמים'.  
האברבנאל פירש פסוק זה על הגאולה השלימה, שיהיה בדרך פלא עצום שלא היה כמוהו מעולם.

שסג. ישעיה ה' י"ח.

שסד. עד כאן מגמרא סוכה (נב.), וברש"י כאן.

שסה. רש"י ומצודת דוד בישעיה.

שסו. אברבנאל. מלבי"ם.

ועל כולם אמר: והבאתי אותם וישכנו בתוך ירושלים, והיו לי לעם, שימול ערלת הלב, וכולם ידעו את ה' למקטנם ועד גדלם, ואני אהיה להם לאלהים. וזה יהיה בזכות האמת והצדקה<sup>שס</sup>.

'אמת' כולל את כל המצוות שבשמיעה ואמונה אמיתית [י"ג עקרים], ו'צדקה' כולל את כל המצוות מעשיות<sup>שסח</sup>.

מכיוון שהגויים היו מבהילים אותם ומפריעים לבנות את בית המקדש, באה נבואה זו<sup>שסט</sup>:

(ט) **פֹּה־אָמַר יְהוָה צְבָאוֹת, תְּחֻזְקֶנָּה יְדִיכֶם, הַשְּׁמָעִים בְּיָמַי  
הָאֵלֶּה אֵת הַדְּבָרִים הָאֵלֶּה מִפִּי הַנְּבִיאִים, אֲשֶׁר בְּיוֹם יוֹסֵד  
בֵּית־יְהוָה צְבָאוֹת הַחֵיכֶל לְהַבְנוֹת:**

כה אמר ה' צבאות: תחזקנה ידיכם, תתחזקו בבנין בית המקדש לבנותו ולהשלימו, ואל תפחדו מהגויים<sup>שע</sup>.

ונבואה זו של 'תחזקנה ידיכם', הנני אומר אליכם אתם השומעים בשנים האלה<sup>שעא</sup> [שנות בניית בית המקדש השני] את הדברים האלה, מפי חגי הנביא והנביאים שעיומו, שנתנבאו ביום שהניחו את היסוד והתחילו לבנות את בית המקדש השני<sup>שעב</sup>.

ועכשיו שמעתם דברים טובים עוד יותר ממה ששמעתם ביום שהתחלתם לבנות את בית המקדש השני, וכמו שהם התקיימו כך יתקיימו גם דברים אלה ששמעתם עכשיו<sup>שעג</sup>.

✧ באר ההיכל ✧

שסו. עפ"י אברבנאל.

שסח. אברבנאל.

שסט. רש"י.

שע. רש"י.

שעא. נראה לבאר 'ימים' הכוונה ל'שנים', ועל דרך 'תִּשָּׁב הַנֶּזֶךְ אֶתְּנֶנּוּ יָמִים' (בראשית כד נה), ופירש רש"י שנה.

שעב. הוא יום כ"ד בסלו בשנה השנית לדריוש (חגי ב יח).

שעג. רש"י. מצודת דוד.

**ו) כִּי לִפְנֵי הַיָּמִים הָהֵם שָׁכַר הָאָדָם לֹא נְהִיָּה, וְשָׁכַר הַבְּהֵמָה אֵינְנָה, וְלִיּוֹצֵא וְלִפֶּא אֵין-שְׁלוֹם מִן-הַצָּר, וְאֲשַׁלַּח אֶת-כָּל-הָאָדָם אִישׁ בְּרֵעֵהוּ:**

ועתה מפרש איך התקיימו נבואת הנביאים ביום שהתחילו לבנות את בית המקדש השני<sup>עד</sup>. וכמו שכתוב בנבואת חגי<sup>שע</sup>.

כי לפני הימים ההם של התחלת בניית בית המקדש, רווח האדם לא נהיה, כי לא מצא ממה להרוויח. והרווח מעבודת הבהמה כחרישה ובזריעה וכדומה, לא נתקיים כי היה קללה. וליוצאים ולבאים לעיר אין שלום, מפני האוייבים. ואשלח את כל האדם איש ברעהו, שהיו מריבות בין האנשים ולא היה שלום<sup>שעו</sup>.

וכל זה מפני שעדיין לא נבנה בית המקדש.

**א) וְעַתָּה לֹא כְיָמִים הָרִאשׁוֹנִים אֲנִי לְשָׂאֲרֵית הָעָם הַזֶּה, נָאִם יְהוָה צְבָאוֹת:**

אולם עכשיו שכבר בונים את בית המקדש: לא כמו שהיה בימים הראשונים, בזמן גלות בבל, הנהגתי לשארית העם הזה. כי הקללה שהיה עד עכשיו היה מפני שעשו עבירות והיה לי קצף עליהם, אך מעתה שהתחילו כבר לבנות את בית המקדש, נשתנה הנהגתי עליהם והיה מעכשיו טובה וברכה, ויהיה שלום בארץ<sup>שעו</sup>. נאום ה' צבאות.

**ב) כִּי-זָרַע הַשְּׁלוֹם, הַגִּפֶּן תִּתֵּן פְּרִיָּה וְהָאֲרֵץ תִּתֵּן אֶת-יְבוּלָהּ, וְהַשְּׂמִימִים יִתְּנוּ טָלֵם, וְהִנְחַלְתִּי אֶת-שְׂאֲרֵית הָעָם הַזֶּה אֶת-כָּל-אֱלֹהִים:**  
וכן כי מעכשיו יהיה זרע שלום, הגפן תתן פריה כראוי<sup>שעו</sup>, והארץ תתן

❧ באר ההיכל ❧

שעד. מצודת דוד.

שעה. חגי ב' מ"ו-י"ט.

שעו. מצודת דוד.

שעו. עפ"י מלבי"ם.

שעה. מצודת דוד.

את יבולה, תבואה כמו שהיה בימי הטובה וההצלחה<sup>שעט</sup>, והשמים יתנו את המל.

וזוהו 'זרע השלום', כי על ידי שיש שפע יש שלום, משום שבעת שיש רעב כל אחד מקנא בחבירו ורוצה לגזול ממנו, אבל כאשר יש שפע יש שלום<sup>שפ</sup>.

ולא במקרה באו אליכם כל הטובות האלה אלא אני הנחלתי לעמי ישראל את כל הטובות האלה. כפי נבואת חגי. וכמו שזה התקיים, כך יתקיים הנבואה של עכשיו 'תחזקנה ידיכם'<sup>שפא</sup>.

(ג) וְהָיָה כַּאֲשֶׁר הָיִיתֶם קְלָלָה בְּגוֹיִם בֵּית יְהוּדָה וּבֵית יִשְׂרָאֵל, בֵּין אוֹשִׁיעַ אֶתְכֶם וְהָיִיתֶם בְּרֻכָה, אֱלֹהֵי יִרְאֵנוּ, תְּחַזְקֵנָה יְדֵיכֶם:

והיה כאשר הייתם נבזים ומוכים אתם בית יהודה ובית ישראל עד שהייתם קללה בין הגויים, דהיינו שהגויים כשהיו רוצים לקלל היו אומרים 'תהיו כמו היהודים האומללים'<sup>שפב</sup>.

כמו שהיה אז, כך באותו שיעור, אושיע אתכם בישועה גדולה, ותהיו ברכה, תהיו מכובדים ומוצלחים עד שתהיו לברכה בין הגויים, דהיינו שכשהגויים ירצו לברך, יאמרו 'שימך אלהים כמו היהודים המוצלחים'<sup>שפג</sup>.

לכן, אל תפחדו, אלא 'תחזקנה ידיכם', תתחזקו בחוזק ובאומץ גדול לבנות את בית המקדש ולהשלימו<sup>שפד</sup>.

❧ באר ההיכל ❧

שעט. אברבנאל. נראה הכוונה שהגפן תתן את פריה והארץ תתן את יבולה בשפע, כמו שהיה בבית המקדש הראשון בזמן שלמה המלך.

שפ. מצודת דוד.

שפא. מצודת דוד.

שפב. מצודת דוד.

שפג. מצודת דוד. ליתר ביאור ראוי להסמך לכאן את הפסוק בתהילים (צ טו): שִׁמְחֵנוּ כִּימוֹת עֲנִיתָנוּ שְׁנוֹת רָאִינוּ רַעַה. ופירש רש"י: שמחנו לימות משיחנו כמנין ימות שעניתנו בגליות וכמנין שנות אשר ראינו רעה. וכתב המלבי"ם: חוץ ממה שתשמחנו בזמן הכללי שבו עניתנו, תחשוב מספר השנים שבהם ראינו רעה לשמתנו כנגדם.

שפד. עפ"י מצודת דוד.



(ד) **כִּי כֹה אָמַר יְהוָה צְבָאוֹת, פֶּאֶשֶׁר זָמַמְתִּי לְהַרְע לָכֶם בְּהִקְצִיף אֲבֹתֵיכֶם אֹתִי, אָמַר יְהוָה צְבָאוֹת, וְלֹא נִחַמְתִּי: (טו) כֵּן שִׁבְתִּי זָמַמְתִּי בַיָּמִים הָאֵלֶּה לְהִיטִיב אֶת־יְרוּשָׁלַם וְאֶת־בַּיִת יְהוּדָה, אֲלֵתִירָאוּ:**

כי כה אמר ה' צבאות: כמו שזממתי ותכננתי להרע לכם מפני שאבותיכם הכעיסו אותי מפני העבירות החמורות שעשו, ולא התחרטתי, אלא הבאתי עליהם את הרעה ונחרב בית המקדש<sup>שפח</sup>.

כך חזרתי עכשיו וזממתי ותכננתי בימים האלה להיטיב לירושלים ולעשות טוב ליהודים, ולא אתחרט על זה, ואעשה לכם טובה וברכה וישועה. אל תפחדו<sup>שפו</sup>.

(טו) **אֵלֶּה הַדְּבָרִים אֲשֶׁר תַּעֲשׂוּ דְבָרוֹ אָמַת אִישׁ אֶת־רַעְהוּ, אָמַת וּמִשְׁפַּט שָׁלוֹם שִׁפְטוּ בְּשַׁעְרֵיכֶם:**

רק את אלה הדברים תעשו<sup>שפ"ו</sup>: דברו אמת איש אל רעהו. ותשפטו דין אמת. ותעשו משפט של שלום, דהיינו שתעשו פשרה בין בעלי הדין<sup>שפח</sup>.

### ✧ באר ההיכל ✧

שפח. עפ"י רש"י.

שפו. עפ"י רש"י.

שפו. מצודת דוד.

שפח. עפ"י רש"י, אברבנאל, מצודת דוד.

בגמרא (סנהדרין ו:): רבי יהושע בן קרחה אומר מצוה לבצוע [לעשות פשרה (רש"י)], שנאמר (זכריה ח טו) 'אמת ומשפט שלום שפטו בשעריכם', והלא במקום שיש משפט אין שלום, ובמקום שיש שלום אין משפט, אלא איזהו משפט שיש בו שלום הוי אומר זה ביצוע. וכן בדוד הוא אומר (שמואל ב' ח טו) 'ויהי דוד עושה משפט וצדקה', והלא כל מקום שיש משפט אין צדקה, וצדקה אין משפט, אלא איזהו משפט שיש בו צדקה הוי אומר זה ביצוע. ע"כ.

וברמב"ם: (סנהדרין כב ד:): מצוה לומר לבעלי דינים בתחילה, בדין אתם רוצים או בפשרה, אם רצו בפשרה עושין ביניהן פשרה, וכל בית דין שעושין פשרה תמיד הרי זה משובח, ועליו נאמר 'משפט שלום שפטו בשעריכם', אי זהו משפט שיש עמו שלום, הוי אומר זה ביצוע. וכן בדוד הוא אומר ויהי דוד עושה משפט וצדקה לכל עמו, איזהו משפט שיש עמו צדקה, הוי אומר זהו ביצוע, והיא הפשרה. במה דברים אמורים קודם גמר דין, אע"פ ששמע דבריהם וידע להיכן הדין נוטה מצוה לבצוע. אבל אחרי שנמר הדין, ואמר איש פלוני אתה זכאי איש פלוני אתה חייב, אינו רשאי לעשות פשרה ביניהן אלא יקוב הדין את ההר. ע"כ.

בְּשַׁעְרֵיכֶם: הוא מקום בית הדין שפ"ט, כמו אֶל זְקַנֵי הָעִיר הַשְּׁעָרָה שצ"ג, וכן יַעֲלֶתָהּ יִבְמַתּוֹ הַשְּׁעָרָה אֶל הַזְּקֵנִים שצ"א.

(יז) וְאִישׁ אֶת־רַעַת רַעְהוּ אֶל־תַּחֲשְׁבוּ בְּלִבְכֶם, וּשְׁבַעַת שְׁקָר אֶל־תִּאָּהָבוּ, כִּי אֶת־כָּל־אֱלֹהִים אֲשֶׁר שָׁנֵאתִי נֹאמְרֵיהֶם:

ואל תחשבו בלבבכם לעשות רעה איש לרעהו, ותשנאו שבועת שקר. כי את כל הדברים האלו שנאתי. נאום ה' שצ"ב.

הזהיר אותם שיזהרו מדברים אלו של שנאת חנם, שזה גרם את חורבן בית שני"א.

(יח) וַיְהִי דְבַר־יְהוָה צְבָאוֹת אֵלַי לֵאמֹר:

ויהי דבר ה' צבאות אל זכריה הנביא לאמר:

(יט) כֹּה־אָמַר יְהוָה צְבָאוֹת, צוֹם הָרְבִיעִי, וְצוֹם הַחֲמִישִׁי, וְצוֹם הַשְּׁבִיעִי, וְצוֹם הָעֶשְׂרִי, יְהִיָּה לְבֵית־יְהוּדָה לְשָׁשׂוֹן וּלְשִׂמְחָה וּלְמַעֲדִים טוֹבִים, וְהָאֲמַת וְהַשְּׁלוֹם אֲהָבוּ:

כה אמר ה' צבאות: בזמן הגאולה השלימה ובנין בית המקדש השלישי יהיה, צום הרביעי, דהיינו י"ז בתמוז שהוא בחודש הרביעי, וצום החמישי,

✧ באר ההיכל ✧

ובשולחן ערוך (חושן משפט יב ב): מצוה לומר לבעלי דינים בתחלה: הדין אתם רוצים או הפשרה. אם רצו בפשרה, עושים ביניהם פשרה. וכשם שמוזהר שלא להטות הדין, כך מוזהר שלא יטה הפשרה לאחד יותר מחבירו. וכל בית דין שעושה פשרה תמיד הרי זה משובת. במה דברים אמורים, קודם גמר דין, אף על פי ששמע דבריהם ויודע להיכן הדין נוטה, מצוה לבצוע. אבל אחר שגמר הדין ואמר, איש פלוני אתה זכאי, איש פלוני אתה חייב, אינו רשאי לעשות פשרה ביניהם. אבל אחר, שאינו דין, רשאי לעשות פשרה ביניהם שלא במושב דין הקבוע למשפט. ע"ב.

שפט. מצודת ציון.

שצ. דברים כ"ב ט"ו.

שצא. דברים כ"ה ז'.

שצב. עפ"י מצודת דוד.

א. רש"י. מלב"ם.

דהיינו ט' באב שהוא בחודש החמישי, וְצוֹם הַשְּׁבִיעִי, דהיינו צום גדליה בג' תשרי שהוא בחודש השביעי, וְצוֹם הָעֲשִׂירִי, דהיינו י' בטבת שהוא בחודש העשירי, יתהפכו ויהיו כל הצומות הללו ליהודים לששון ולשמחה ולמועדים טובים. ולא יצטרכו לא לצום ולא להספד אלא יאכלו משמנים וישתו ממתקים כפי שעושים במועדי ה'.

**וְהָאֵמֶת וְהַשְּׁלוֹם אֶהְבֵּנוּ:** וזה יהיה כאשר תאהבו את האמת ואת השלום.

וכל זה יתקיים ויהיה בגאולה השלימה במהרה בימינו אמן.

**(ג) כֹּה אָמַר יְהוָה צְבָאוֹת, עַד אֲשֶׁר יָבֹאוּ עַמִּים וַיֵּשְׁבִי עָרִים רַבּוֹת:**

כה אמר ה' צבאות: עוד יבוא זמן, שהוא זמן הגאולה השלימה, אשר יבואו עמים רבים ויושבי ערים רבות.

**(כא) וְהָלְכוּ יוֹשְׁבֵי אַחַת אֶל־אַחַת לֵאמֹר, נִלְכָּה הָלוֹךְ לְחַלּוֹת אֶת־פְּנֵי יְהוָה וְלִבְקֹשׁ אֶת־יְהוָה צְבָאוֹת, אֵלֶיךָ גַּם־אֲנִי:**

והלכו יושבי עיר אחת אל יושבי עיר אחרת, ויאמרו להם: בואו ונלך

❧ באר ההיכל ❧

ב. רש"י. מצודת דוד.

ג. אברבנאל.

ברמב"ם: (הלכות תעניות ה ד): וארבעת ימי הצומות האלו הרי הן מפורשין בקבלה (זכריה ח יט) 'צום הרביעי וצום החמישי וצום השביעי וצום העשירי', 'צום הרביעי' זה שבעה עשר בתמוז שהוא בחדש הרביעי, 'צום החמישי' זה תשעה באב שהוא בחדש החמישי, 'צום השביעי' זה שלשה בתשרי שהוא בחדש השביעי, 'צום העשירי' זה עשרה בטבת שהוא בחדש העשירי.

ולהלן ברמב"ם (שם יט): כל הצומות האלו עתידים ליבטל לימות המשיח, ולא עוד אלא שהם עתידים להיות ימים טובים וימי ששון ושמחה שנאמר (זכריה ח יט) 'כה אמר ה' צבאות צום הרביעי וצום החמישי וצום השביעי וצום העשירי יהיה לבית יהודה לששון ולשמחה ולמועדים טובים והאמת והשלום אהבו'.

ד. עפ"י אברבנאל.

ה. עפ"י אברבנאל.

ו. עפ"י מצודת דוד.

ז. עפ"י מצודת דוד.

לירושלים להתפלל לפני ה', ולבקש את האמונה האמיתית בה' צבאות<sup>1</sup>.  
ויענו להם תושבי העיר האחרת: אֵלֶּכָּה גַם־אֲנִי, גם אנו רוצים ללכת  
עמכם<sup>2</sup>.

**(כג) וּבָאוּ עַמִּים רַבִּים וְגוֹיִם עֲצוּמִים, לְבַקֵּשׁ אֶת־יְהוָה צְבָאוֹת  
בְּירוּשָׁלַם, וּלְחַלּוֹת אֶת־פְּנֵי יְהוָה:**

והדבר יתרבה כל כך, עד שלא רק שיבואו ערים בודדות, אלא יבואו גם  
עמים רבים וגויים וממלכות עצומות, לבקש את האמונה האמיתית בה'  
צבאות, ולהתפלל לפני ה'<sup>3</sup>.

**(כד) כֹּה אָמַר יְהוָה צְבָאוֹת, בַּיָּמִים הָהֵמָּה אֲשֶׁר יַחְזִיקוּ עֶשְׂרֵה  
אָנָשִׁים מִכָּל לְשׁוֹנוֹת הַגּוֹיִם, וְהַחֲזִיקוּ בְּכַנֵּף אִישׁ יְהוּדִי, לֵאמֹר,  
נִלְכָּה עִמָּכֶם פִּי שָׁמַעְנוּ אֱלֹהִים עִמָּכֶם:**

וכן אמר ה' צבאות: בימים ההם של הגאולה השלימה, יחזיקו עשרה  
אנשים מכל שבעים העמים ולשונות של הגויים, ויחזיקו בכנף של הציצית  
של כל יהודי, וכו' כי על ידי הציצית יכירו שהוא יהודי<sup>4</sup>, ויאמרו לו: נלך  
עמך ללמוד ממך את האמונה השלימה ודת ישראל, כי שמענו והננו  
יודעים שהאלהים עמכם<sup>5</sup>.

15 עשר גויים מכל אחת מהשבעים לשון בכנף, דהיינו בכל כנף שבע  
מאות גויים. וכל ארבעת כנפי הציצית יחד, אלפיים ושמונה מאות גויים<sup>6</sup>.

❧ באר ההיכל ❧

ח. עפ"י מלבי"ם. אמנם ראה במלבי"ם מה שביאר באורך בענין ביאתם לירושלים וכו'.

ט. עפ"י אברבנאל.

י. עפ"י אברבנאל, מלבי"ם.

יא. עפ"י מלבי"ם. והציצית מורים על זכירת המצות וגם על השראת השכינה בישראל, כמ"ש  
(סוטה יז.) תכלת דומה לים וכו' ורקיע דומה לכסא הכבוד (מלבי"ם).

יב. עפ"י מלבי"ם.

יג. רש"י. מצודת דוד.

דהיינו שלכל יהודי יהיו אלפיים ושמונה מאות גויים עבדים, בזכות מצוות ציצית<sup>7</sup>.

[לא] וזה המעלה העצומה של כל יהודי, שלעתיד לבוא אפילו הגויים יכירו ויודו בזה. והיכן שרק ימצאו יהודי יבואו אליו אלפיים ושמונה מאות גויים ויבקשו שהם רוצים לבוא אליו, כדי לשמוע ממנו אמונת אמת ותורת אמת.



(א) ואחר הדברים האלה במלכות ארתחשסתא מלך־פרס, עזרא בן־שריה בן־עזריה בן־חלקיה:

ואחר הדברים האלה שגמרו לבנות את בית המקדש השני<sup>ט</sup>, היה במלכות ארתחשסתא שהוא דרוש מלך פרס<sup>ט</sup>, עזרא הסופר<sup>י</sup>. עזרא היה עדיין בפרס ועלה לארץ ישראל שנה אחר בניית בית המקדש<sup>י</sup>.

(ב) בן־שלום בן־צדוק בן־אחיטוב: (ג) בן־אמריה בן־עזריה בן־מריות: (ד) בן־זרחיה בן־עזי בן־בקי: (ה) בן־אבישוע בן־פינחס בן־אלעזר בן־אחרן הכהן הראש:

וזה יחוס: עזרא הסופר, בן־שריה<sup>ט</sup>, בן־עזריה, בן־חלקיה, בן־שלום, בן־צדוק,

באר ההיכל

טו. מצודת דוד.

טז. רש"י.

י. עזרא הסופר הוא תלמידו של ברוך בן נריה שהוא תלמידו של ירמיה הנביא. ולא עלה בתחילה כדי לבנות את בית המקדש אלא עלה שנה לאחר שנבנה בית המקדש, מפני שהיה צריך ללמוד תורה אצל רבו ברוך בן נריה. וברוך בן נריה לא היה יכול לעלות משום שהיה זקן ולא היה יכול לעלות אפילו בעגלה (שיר השירים רבה ה ה). ומכאן לומדים שגדול תלמוד תורה יותר מבנין בית המקדש (מגילה מז:).

יח. מלבי"ם עפ"י רש"י.

יט. במלבי"ם כתב שעזרא הוא בן בנו של שריה, ונקרא על שם זקנו. וכדלעיל על זכריה בן עידו, שעידו הוא זקנו של זכריה.

בְּיָאֱחִיטוּב, בְּיִאמְרֵיהֶּ, בְּיַעֲזָרֵיהֶּ, בֶּן יוּחָנָן, בֶּן עֲזַרְיָה, בֶּן אַחִימַעֲיָן, בֶּן צְדוּק,  
בֶּן אַחִיטוּב, בֶּן אַמְרִיֵּהוּ, בְּיִמְרֵיָהוּ, בְּיִזְרְחֵיהֶּ, בְּיַעֲזֵי, בְּיִבְקִי, בְּיִבִּישׁוּעַ,  
בְּיַפְיָנְחָס בְּיִאֲלָעִיר בְּיִאֲהֵרֵן הַכֹּהֵן הָרִאשׁוֹן.<sup>כא</sup>

(1) הוּא עֲזָרָא עֹלָה מִבְּבֶל, וְהוּא־סַפֵּר מָהִיר בְּתוֹרַת מֹשֶׁה,  
אֲשֶׁר־נָתַן יְהוָה אֱלֹהֵי יִשְׂרָאֵל, וַיִּתֶּן־לוֹ הַמֶּלֶךְ בִּידְיָהוָה אֱלֹהֵיו  
עָלָיו כָּל בְּקִשְׁתּוֹ:

הוא עזרא עלה מבבל.

שָׁמְעוּן הַצַּדִּיק הָיָה מְשִׁירֵי כְנָסֶת הַגְּדוּלָּה. הוּא הָיָה אוֹמֵר, עַל שְׁלֹשָׁה  
דְּבָרִים הָעוֹלָם עוֹמֵד, עַל הַתּוֹרָה וְעַל הָעֲבוֹדָה וְעַל גְּמִילוֹת הַסְּדִים.<sup>כב</sup>

זרובבל בן שאלתיאל ויהושע הכהן גדול בנו את בית המקדש ובוה  
העמידו את עמוד העבודה. אחר כך עלה עזרא לכונן את עמוד התורה.  
ואחר כך עלה נחמיה שבנה את חומת ירושלים ועסק לבצר את עמוד  
גמילות הסדים.

ועל זה אמר הכתוב שעזרא עלה מפני שהוא סופר מהיר בתורה ה', כדי  
לכונן את עמוד התורה, והיה השגחה פרטית מה', שהמלך דריוש נתן לו  
את כל מה שביקש, כדי שלא תשתכח תורה מישראל.<sup>כג</sup>

יש אומרים שעזרא הוא הנביא מלאכי.<sup>כד</sup>

### ❧ באר ההיכל ❧

אך המפרש בדברי הימים (א' כד ב) כתב שעזרא הוא בנו של שריה ולא נכדו.  
כ. עפ"י דברי הימים א' (ה כט-מ). עזרא שכתב ספר זה וגם את ספר דברי הימים, קיצר כאן  
ביחוסו, והשמיט שש דורות, וסמך על דברי הימים שכתב שם את כל יחוסו (מלבי"ם כאן ובדברי  
הימים).

כא. מלבי"ם.

כב. אבות א' ב'.

כג. מלבי"ם.

כד. בן דעת רבי יהושע בן קרחה בגמרא (מגילה טו.), ורב נתמן אומר שמלאכי הוא מרדכי הצדיק  
ממגילת אסתר, וחכמים אומרים שמלאכי שמו, דהיינו שמלאכי הוא אדם נוסף וזהו שמו ואינו  
לא עזרא ולא מרדכי (שם).

(ג) וַיַּעֲלוּ מִבְּנֵי־יִשְׂרָאֵל וּמִן־הַכֹּהֲנִים וְהַלְוִיִּם וְהַמְּשֻׁרְרִים וְהַשְּׁעָרִים וְהַנְּתִינִים אֶל־יְרוּשָׁלַם, בְּשָׁנַת־שִׁבְעַ לְאַרְתַּחְשַׁסְתָּא הַמְּלָךְ:

ומלבד מה שעלו עם זרובבל, עלו עכשיו שוב עוד יהודים מבבל לירושלים עם עזרא הסופר<sup>כ</sup>, ועלו ישראלים וכהנים ולויים, והמשוררים בבית המקדש על הקרבנות והשוערים בדלתות בית המקדש שהם לויים<sup>כ</sup>, והנתנינים, אל ירושלים. בשנה השביעית לדרויש המלך הנקרא גם ארתחשסתא<sup>כ</sup>. וזה היה שנה אחר גמר בנין בית המקדש<sup>כ</sup>.

(ח) וַיָּבֹא יְרוּשָׁלַם בַּחֹדֶשׁ הַחֲמִישִׁי הִיא שְׁנַת הַשְּׁבִיעִית לְמָלְךְ: (ט) כִּי בְּאַחַד לַחֹדֶשׁ הָרֵאשׁוֹן הוּא יָסַד הַמַּעֲלָה מִבְּבֶל וּבְאַחַד לַחֹדֶשׁ הַחֲמִישִׁי בָּא אֶל־יְרוּשָׁלַם כִּי־אֶלְהִיּוּ הַטוֹבָה עָלָיו:

ויבוא לירושלים בחודש החמישי הוא חודש אב, בשנה השביעית למלך<sup>כ</sup>. כי בא' ניסן היה יסוד העליה מבבל, דהיינו שאז התחילו לעלות מבבל, ובא' אב באו לירושלים. כאשר הצליחו יד ה' שהיתה ידו טובה עליו להצליחו בדרכיו<sup>לא</sup>.

(י) כִּי עֲזָרָא חֲכִין לְכָבוֹ לְדָרוּשׁ אֶת־תּוֹרַת יְהוָה וְלַעֲשׂוֹת וְלִלְמַד בְּיִשְׂרָאֵל חֶק וּמִשְׁפָּט:

ומפרש מה שאמר 'כיד ה' הטובה עליו', שהטעם שהיה לו כך השגחה פרטית מיוחדת לשמרו בדרך ולהביאו אל המקום, הוא בזכות התורה, כי

✧ באר ההיכל ✧

כה. מצודת דוד.

כו. רלב"ג.

כז. רש"י.

כח. רש"י.

כט. רש"י.

ל. מצודת דוד. וראה במלבי"ם.

לא. רש"י.



עזרא הכין לבבו ללמוד את תורת ה', וכן לעשות כי לא המדרש עיקר אלא המעשה, וכן ללמד בישראל חוקי ומשפטי התורה<sup>לב</sup>.

(א) וְזֶה פְּרִשְׁוֹן הַנְּשִׁתָּוֶן אֲשֶׁר נָתַן הַמֶּלֶךְ אֶרְתַּחֲשֶׁסְתָּא, לְעִזְרָא הַכֹּהֵן הַסֹּפֵר, סֵפֶר דְּבָרֵי מִצְוֹת־יְהוָה וְחֻקָּיו עַל־יִשְׂרָאֵל:

וזה פתשגן הכתב<sup>לג</sup> שנתן המלך ארתחשסתא<sup>לד</sup>, לעזרא הכהן הסופר. סופר בדברי מצוות ה' וחוקיו אשר ציווה על ישראל<sup>לה</sup>.

פְּרִשְׁוֹן הַנְּשִׁתָּוֶן: פתשגן הכתב<sup>לז</sup>. דהיינו, איגרת מפורש<sup>לו</sup>.

(ב) אֶרְתַּחֲשֶׁסְתָּא מֶלֶךְ מַלְכֵיָא, לְעִזְרָא כֹהֵנָא סֵפֶר דְּתָא דֵי־אֱלֹהֵי שְׁמַיָא, גְּמִיר וּכְעֻנַת:

וזה נוסח האיגרת: אני ארתחשסתא שאני מלך על המלכים היותר קטנים ממני, נותן את זה המכתב לעזרא הכהן חכם בדת התורה של אלהי השמים<sup>לח</sup>. גמיר וכענת: שיראה את המכתב לכל אנשי ממשלתו עד גמרם, ולתושבי 'כענת' שהיא העיר הגדולה<sup>לט</sup>.

באר ההיכל

לב. מלבי"ם.

לג. רש"י.

לד. הנקרא גם דריוש.

לה. מצודת דוד.

לו. רש"י.

לז. רש"י במגילת אסתר (ח יג).

לח. מצודת דוד.

לט. מצודת דוד. אך במלבי"ם ביאר וז"ל: גמיר וכענת, כבר פירשתי שבפקודה היו נזכרים כל האומות שבעבר הנהר, והיה כתוב לעזרא כהנא ספר דתא די אלהא שמיא דיניא ואפרסביא, וכמו שחשבם למעלה (ר' ט' י') והסוף הוא ושאר עבר נהרא וכענת, כי הפקודה היתה גם להם לחזק ידו כמ"ש בפסוק כ"א, וכדי לקצר לא כתבו רק ההתחלה לעזרא כהנא, והסוף וכענת ובאמצע כתבו מלת גמיר, שהוא כמו וגו' או וכו', ולמעלה (שם פסוק י"ז) כתב שלם שהוא ג"כ כמו וגומר.

מֶלֶךְ מְלֻכָּיָא: כל מֶלֶךְ מַלְכֵיָא, הם כִּינוּי לַמֶּלֶךְ בֶּשֶׁר וְדָם וְהֵם חוּל, חוּץ מִפְעַם אַחַת בְּדִנְיָאֵל<sup>מ</sup> שְׁכַתוּב: אֲנִתְ מְלֻכָּא מְלֻךְ מְלֻכֵיָא דִּי אֱלֹהֵי שְׁמַיָא, שְׁהוּא קוֹדֵשׁ<sup>מא</sup>.

(ג) מְנִי שֵׁים טַעַם, דִּי כָל־מִתְנַדְבַּב בְּמַלְכוּתֵי מִן־עַמָּה יִשְׂרָאֵל וְכַהֲנוּהִי וְלוֹיָא לְמַהֲרֵי לִירוּשָׁלַם, עַמְרֵי יְהוָה:

מִמְנֵי יָבֹוא צִיוּוי, שְׁכַל אֲשֶׁר נִדְבַח רֹחוֹ אוֹתוֹ בְּמַלְכוּתֵי, מִעַם יִשְׂרָאֵל וְהַכְהֵנִים וְהַלוּוִיִּים לִלְכַת לִירוּשָׁלַיִם, יִלְךְ עִמָּךְ וְלֹא יִפְרִיעוּהוּ<sup>בב</sup>.

(ד) כָּל־קָבֵל דִּי מִן־קָדָם מְלֻכָּא וְשִׁבְעַת יַעֲטֹהִי שְׁלִיחַ, לְבַקְרָא עַל־יְהוּדֵי וְלִירוּשָׁלַם בְּדַת אֱלֹהֵי דִּי בִידְךָ:

בְּעִבּוֹר אֲשֶׁר מַלְפְנֵי הַמֶּלֶךְ וְשִׁבְעַת יוֹעֲצֵי אוֹתָהּ שְׁלוּחַ, לְבִדּוֹק עַל הַיְהוּדִים שְׁבִירוּשָׁלַיִם אִם הֵם זְהִירִים בְּדַת תּוֹרַת הָאֱלֹהִים אֲשֶׁר בִּידְךָ<sup>בב</sup>, וְלִלְמַדֵם אֶת הַדַּת וְלַחְזֹקוֹ וְלַהֲפִיץ אוֹר הַתּוֹרָה וִירָאֵת ה' בְּקִרְבָם<sup>בב</sup>.

וְשִׁבְעַת יַעֲטֹהִי: שְׁבַע יוֹעֲצֵי. הֵם שְׁבַע רוֹאֵי פְנֵי הַמֶּלֶךְ<sup>בב</sup>.

(ו) וְלַהֲיִבְלָה כֶּסֶף וְדָהָב דִּי־מְלֻכָּא וְיַעֲטֹהִי הַתְנַדְּבוּ לְאֱלֹהֵי יִשְׂרָאֵל, דִּי בִירוּשָׁלַם מְשֻׁכְנָה:

וְלַהוֹלִיךְ כֶּסֶף וְזָהָב אֲשֶׁר הַמֶּלֶךְ וְיוֹעֲצֵי הַתְנַדְּבוּ לְאֱלֹהֵי יִשְׂרָאֵל, לְבִנְיַת בֵּיתוֹ, אֲשֶׁר בִּירוּשָׁלַיִם מִשְׁכֵּן כְּבוֹדוֹ וּבֵיתוֹ<sup>בב</sup>.

❧ באר ההיכל ❧

מ. ב' ל"ו.

מא. עפ"י שבועות לה: ועי"ש.

מב. עפ"י רש"י ומצודת דוד.

מג. רש"י.

מד. מלבי"ם.

מה. רש"י. כתב האבן עזרא במגילת אסתר (א יד): רואי פני המלך. יש מקומות שלא יראה המלך לכל אנשיו, ובספר מלכי פרס כתוב כי ארבע מעלות הם, השרים המערכת הראשונה יושבת בתחילה לפני המלך, וזה הטעם היושבים ראשונה במלכות במערכת המלכות. ע"כ.

מו. עפ"י רש"י ומצודת דוד ורלב"ג.

(ט) וְכַל כֶּסֶף וְדָהָב דִּי תַהֲשִׁיבָה בְּכָל מְדִינַת בְּבַל, עִם הַתְּנַדְבּוֹת  
עֲמָא וְכַהֲנֵיָא מִתְּנַדְבִּין לְבֵית אֱלֹהֵהֶם דִּי בִירוּשָׁלַם:

וכל כסף וזהב שתמצא בכל מדינת בבל, ממה שהגויים יתנדבו, עם  
הנדבות מעם ישראל והכהנים שמתנדבים לבית אלהיהם אשר  
בירושלים.<sup>מז</sup>

(י) כְּלִי־קֶבֶל דִּנְהָ, אֶסְפְּרָנָא תְקַנָּא בְּכֶסֶף דִּנְהָ תוֹרִין דְּכָרִין  
אֲמַרִין, וּמְנַחֲתָהוֹן וְנִסְכֵיהוֹן, וְתִקְרַב הַמּוֹ עַל־מִדְבַּחָה דִּי בֵית  
אֱלֹהֵכֶם דִּי בִירוּשָׁלַם:

לזה חיש מהר תקנה בכסף הזה, פרים אלים וכבשים ומנחתם ונסכיהם,  
ותקריב אותם על המזבחה שבבית אלהיכם שבירושלים.<sup>מח</sup>

(יח) וּמָה דִּי (עליך כתיב) עֵלְךָ וְעַל־ (אחיך כתיב) אָחֶךָ יֵיטֵב בְּשָׂאֵר  
כֶּסֶף וְדָהָב לְמַעַבְדֵּי, פְּרָעוֹת אֱלֹהֵכֶם תַּעֲבֹדוּן:

ומה אשר ייטב עליך ועל רעיך לעשות במותר הכסף והזהב, כרצון  
אלהיכם תעשו. דהיינו תתנוהו לדבר מצוה בדבר אשר ייטב בעיניכם.<sup>מט</sup>

(יט) וּמָאֲנֵיָא דִּי־מִתִּיְהִבִין לָךְ לְפִלְחֹן בֵּית אֱלֹהֶךָ, הַשְּׁלֵם קָדָם אֱלֹהֵי  
יְרוּשָׁלַם:

והכלים אשר נתונים לך לעבודת בית אלהיך, תביא את כולם בשלימות  
לפני ה' בירושלים.<sup>נ</sup>

(כ) וּשְׂאֵר חֲשֻׁחוֹת בֵּית אֱלֹהֶךָ, דִּי יִפְלִי־לָךְ לְמִנְתָן, תִּנְתָּן מִן־בֵּית  
גְּזֵי מַלְכָא:

❧ באר ההיכל ❧

מז. עפ"י רש"י ומצודת דוד ורלב"ג.

מח. עפ"י רש"י ומצודת דוד ורלב"ג.

מט. מצודת דוד. ובמלבי"ם ביאר, שבכסף וזהב הנשאר יוכל לעשות מה שמותר לעשות על פי  
הדין במותר המעות, כמו שכתב הרמב"ם בהלכות שקלים.

נ. עפ"י רש"י ומצודת דוד. ובמלבי"ם ביאר שארתחשסתא המלך ציוה שבשונה מהכסף וזהב  
שבמותר מהם יעשה מה שירצה ע"פ הלכה, אבל את הכלים לא יוציא לשום דבר רק ישארו  
להיות כלי שרת, וימסרם בשלמות לבית אלקים לצרכי העבודה.

ושאר מה שיצטרך לבית אלהיך, אשר יודמן לך לתת דמים כדי לקנותו, ינתן מבית גנזי המלך<sup>נא</sup>.

(כא) וּמְנֵי אֲנָה אֲרַתְחַשְׁמָתָא מְלָפָא שִׁים טַעַם לְכַל גְּזַבְרִיא דִּי בַעֲבַר נְהַרְהָ, דִּי כְּלִדֵּי יִשְׂאֲלִנְכוּן עֲזָרָא כְּהִנֵּה סָפֵר דְּתָא דִּי־אֱלֹהֵי שְׂמִיָּא, אֲסַפְרִנָּא יְתַעְבְּד:

וממני אני ארתחשסתא המלך הושם פקודה, לכל הפקידים אשר בעבר הנהר לצד ארץ ישראל, שהם מקבלים את המיסים שלי מהגויים, אשר כל דבר שישאל מכם עזרא הכהן סופר התורה של אלהי השמים, מהרה ייעשה, ולא יעכבו מלתת לו את מה שיבקש<sup>ג</sup>.

(כב) עֲדִי־פֶסֶף פְּכָרִין מְאָה, וְעֲדִי־חֲנֻטִין כְּרִין מְאָה, וְעֲדִי־חֲמֹר בְּתִין מְאָה, וְעֲדִי־בְּתִין מְשִׁחַ מְאָה, וּמְלַח דִּי־לֵא כְּתָב:

בַּת: שם מידה<sup>ג</sup>.

ויתנו לו אפילו אם יבקש הרבה עד מאה כיכר כסף, ועד מאה כור חיטים, ולבן ועד מאה 'בת' יין, ועד מאה 'בת' שמן<sup>ג</sup>. ולגן ומלח שלא כתוב בו מידה<sup>ג</sup>, דהיינו שינתן בלא שיעור וגבול. כי המלח היה למלך בחינם<sup>ג</sup>.

(כג) כְּלִדֵּי מְנֵי־טַעַם אֱלֹהֵי שְׂמִיָּא, יְתַעְבְּד אֲדַרְזָדָא לְבֵית אֱלֹהֵי שְׂמִיָּא, דִּי־לְמַנָּה לְהוּא קֶצֶף עַל־מְלָכוּת מְלָפָא וּבְנוֹהֵי:

כל אשר הוא מפקודת אלהי השמים, יעשה חותם לבית אלהי השמים<sup>ג</sup>.

אֲדַרְזָדָא: חותם בלשון ערבי<sup>ג</sup>.

✧ באר ההיכל ✧

נא. עפ"י רש"י ומצודת דוד ורלב"ג.

גב. עפ"י רש"י ומצודת דוד ורלב"ג.

נג. עירובין (עז). ומידתה איפה. שהיא שלש סאין (שם).

נד. מצודת דוד.

נה. רש"י.

נו. מלבי"ם. וראה גם בביאור במלבי"ם לעיל ד' י"ד.

נז. מלבי"ם. ועפ"י רש"י.

נח. רש"י. מלבי"ם.

דהיינו שארתחשמתא הורה שיעשו חותם שיכתבו עליו שהוא 'חותם בית האלהים' וכל דבר שיצא מבית ה' יוחתם בחותם, ויהיה דינו כפקודה שיצא מאלהי השמים, כמו שדבר שנחתם בטבעת המלך דינו כדבר המלך. וזה תפארת וגדולה לבית האלהים שהיא פוקדת בחותם ה' ויש לחותם הזה תוקף ועוז מן המלך<sup>ט</sup>.

והטעם לכל ציוויי ארתחשמתא המלך הוא<sup>ט</sup>: דִּי־לְמָה לְהוּא קֶצֶף עַל־מַלְכוּת מַלְכָא וּבְנוּהִי. אשר למה יהיה קצף על מלכות המלך ובניו, אם יתעצלו בצרכי בית ה<sup>ט</sup> ולא יזהרו בעבודת ביתו כראוי<sup>ט</sup>, על כן מצווה שיתנו הגזברים את כל צרכי הבית<sup>ט</sup>.

(כד) וְלָכֶם מְהוֹדְעִין, הִי כָל־כְּהֻנְיָא וְלִוְיָא זְמַרְיָא תְרַעֲיָא נְתִינְיָא וּפְלִחֵי בֵית אֱלֹהָא דְנָה, מְנַדָּה בְלוּ וְהֶלְךְ לָא שְׁלִיט לְמַרְמָא עֲלֵיהֶם:

ולכם הפקידים על המס אני המלך מודיע, שכל הכהנים והלוויים המשוררים והשוערים, והנתינים שהם חוטבי עצים ושואבי מים עבור בית המקדש, והעובדים בבית זה של ה', לא ישלוט אף אדם להטיל עליהם את המיסים האלה<sup>ט</sup>.

מְנַדָּה בְלוּ וְהֶלְךְ: מיני מיסים<sup>ט</sup>.

מְנַדָּה: מס המוטל על כל בני המדינה יחד<sup>ט</sup>. בְלוּ: מס שנותרים למלך סך מסויים כנגד כל גולגולת<sup>ט</sup>. וְהֶלְךְ: עשירית מהתבואות והבהמות מידי שנה בשנה<sup>ט</sup>.

✧ באר ההיכל ✧

נט. מלבי"ם.

ס. מלבי"ם.

סא. מצודת דוד.

סב. מלבי"ם.

סג. רש"י.

סד. עפ"י רש"י ומצודת דוד.

סה. מצודת דוד.

סו. מצודת ציון עזרא ד' י"ג.

(כה) וְאַנְתָּ עֲזָרָא כְּחַכְמַת אֱלֹהֶיךָ דִּי-בִידְךָ, מְנִי שְׁפָטִין וְדִינִין,  
 דִּי-לְהוֹן (דאנין כתיב) דְּאִינִין לְכַל-עַמָּה דִּי בַעֲבַר נְהָרָה לְכַל-יְדֵיעֵי  
 דְּתֵי אֱלֹהֶיךָ, וְדִי לָא יָדַע תְּהוֹדְעוּן:

ואתה עזרא כחכמת אלהיך אשר בידך, תמנה שופטים ודיינים שישפטו<sup>ט</sup>  
 את כל העם שבעבר הנהר לצד ארץ ישראל עם יודעי דת אלהיך דהיינו  
 יודעי התורה<sup>ז</sup>. ושופט אשר לא ידע לשפוט תודיע לו את המשפט  
 לעשותו<sup>א</sup>.

(כו) וְכַל-דִּי-לָא לְהוּא עֶבֶד דְּתָא דִּי-אֱלֹהֶיךָ, וְדָתָא דִּי מְלָכָא,  
 אֶסְפְּרָנָא דִּינָה לְהוּא מִתְּעַבֵּד מִנְהָ, הֵן לְמוֹת, הֵן (לשרשו כתיב)  
 לְשָׂרְשֵׁי, הֵן-לְעֵנֶשׁ נְכֻסִין, וְלְאֶסְוִרִין:

וכל מי שלא יעשה את דת האלהים, ודת המלך המזהיר על הדבר<sup>ב</sup>,  
 במהרה יעשה דין ומשפט ממנו<sup>י</sup>. ויעשו בו כפי המשפט, הן להרג<sup>ד</sup>, הן  
 לעקור שרשיו דהיינו להרוג אותו ואת זרעו<sup>ה</sup>, הן לענשו עונש נכסים  
 וממונ<sup>ו</sup>, הן לאסרו בבית האסורים<sup>ז</sup>.

❧ באר ההיכל ❧

סז. בבא בתרא (ח.). נדרים (סב.). מאירי (נדרים סב.). מצודת ציון עזרא ד' י"ג.

סח. רש"י (בבא בתרא ח.). נימוקי יוסף (בבא בתרא ה.).

ויש אומרים שזה תשורה המביאים למלך בעת ביקורו (ר"ף בבא בתרא ה.); רא"ש בבא בתרא פרק  
 א סימן כה, מצודת ציון עזרא ד' יג).

סט. מצודת דוד. רלב"ג.

ע. רש"י. נראה הביאור כאן עפ"י רש"י, שישפטו את כל העם שבעבר הנהר לצד ארץ ישראל  
 שהם העם היודעים את התורה.

עא. רש"י.

עב. מצודת דוד.

עג. מצודת דוד. רלב"ג.

עד. רש"י. מצודת דוד.

עה. רש"י. מצודת דוד.

עו. רש"י. מצודת דוד.

עז. מצודת דוד.

עד כאן מכתב האגרת אשר נתן דריוש<sup>ע"ה</sup> המלך לעזרא הסופר, למען יוליכו לירושלים להראותו אל הכהנים והלויים וגזברי המלך כדי שיחזיקו לקיים המצות ולעבוד ה' בבית המקדש ולשמור התורה כמשפט<sup>ט</sup>.

(כו) בָּרוּךְ יְהוָה אֱלֹהֵי אֲבוֹתֵינוּ אֲשֶׁר נָתַן כֹּזֵאת בְּלִבְ הַמֶּלֶךְ לְפָאֵר אֶת־בֵּית יְהוָה אֲשֶׁר בִּירוּשָׁלַם:

ולדו ונותן עזרא הודאה והלל ושבח להשי"ת, ואומר: ברוך ה' אלהי אבותינו אשר נתן כזאת בלב המלך להתנדב לבית האלהים<sup>כ</sup>, ולזרו על דבר הבית<sup>כא</sup>, ולפאר את בית ה' אשר בירושלים.

(כח) וְעָלִי הִטְהֵרְתִּי חֶסֶד לְפָנֵי הַמֶּלֶךְ וַיּוֹעֲצֵנוּ וְלְכָל־שָׂרֵי הַמֶּלֶךְ הַגְּבֻרִים, וְאָנִי הִתְחַזַּקְתִּי כִּי־יְהוָה אֱלֹהֵי עָלִי וְאֶקְבָּצָה מִיִּשְׂרָאֵל רְאשִׁים לְעֹלֹת עִמּוֹ:

ועלי היטה חסד לפני המלך ויועצו שהם שבעת רואי פני המלך<sup>כב</sup>, ולפני כל שרי המלך הגיבורים<sup>כג</sup>, שנתן הכח בידו לחזק הדת ולהקים שופטים<sup>כד</sup>. ואני עזרא התחזקתי כעזרת ה' אלהי עלי, ואקבץ מישראל הנשארים בכל ראשי אבות וגדולים לעלות עימ<sup>כה</sup> ואחריהם נמשכים שאר העם<sup>כו</sup>.

✧ באר ההיכל ✧

עח. הנקרא גם ארתחשסתא.

עט. רש"י.

פ. מלבי"ם.

פא. מצודת דוד.

פב. רש"י. והם שבעה יעמוהי דלעיל (רש"י).

פג. מצודת דוד.

פד. מלבי"ם.

פה. רש"י.

פז. מצודת דוד.

אחר כך עלה עזרא הסופר עם עם רב מבבל לארץ ישראל, ובאו לבית המקדש והקריבו קרבנות.  
אחר כך סיפרו לעזרא על עבירות שעשו, ויקרע את בגדיו וצם ובכה, ואחר כך קיבץ את כולם ועשו תשובה גדולה<sup>פז</sup>.





(א) דְּבַרֵי נְחֵמְיָה בֶּן-חַכְלִיָּה, וַיְהִי בַחֹדֶשׁ-כַּסְלוֹ (כתיב) כְּסֻלּוֹ שְׁנַת עֶשְׂרִים, וְאָנֹכִי הָיִיתִי בְּשׁוֹשַׁן הַבִּירָה:

ספר נחמיה הוא המשך מספר עזרא. ומכאן ואילך כתב נחמיה ספר זה<sup>פ</sup>. ואומר נחמיה בן חכליה: בחודש כסליו בשנת עשרים למלכות ארתחשסתא שהוא דריוש בן אחשורוש<sup>ט</sup>, אני הייתי בשושן הבירה.

(ב) וַיָּבֵא חֲנַנִי אֶחָד מֵאֲחֵי הוּא וְאֲנָשִׁים מִיְהוּדָה, וְאֲשָׁאֲלָם עַל-יְהוּדִים הַפְּלִיטָה אֲשֶׁר-נִשְׁאַרוּ מִן-הַשְּׁבִי, וְעַל-יְרוּשָׁלָּם:

ויבוא אחד מחברי הנקרא 'חנני', ועימו אנשים מארץ יהודה, ואשאל אותם על היהודים הפליטים [דהיינו שניצלו מגלות בבל<sup>צ</sup>], השארית מן השבי של גלות בבל [מפני שהרוב היו עדיין בבבל, לכן נקראים אלה שכבר בירושלים בלשון 'שארית'<sup>א</sup>].

ובן שאל אותם על העיר ירושלים<sup>ב</sup>, וחומותיה<sup>ג</sup>.

❧ באר ההיכל ❧

פח. רש"י.

פט. רש"י.

צ. רש"י.

צא. מצודת דוד.

צב. רש"י.

צג. מצודת דוד. וכן משמע ברש"י בפסוק הבא.

(ג) וַיֹּאמְרוּ לִי, הַנְּשֹׂאֲרִים אֲשֶׁר־נִשְׂאָרוּ מִן־הַשְּׂבִי שָׁם בְּמַדִּינָה בְּרָעָה גְדוּלָה וּבַחֲרָפָה, וְחֹמַת יְרוּשָׁלַם מִפְּרָצָתָהּ, וְשַׁעְרֶיהָ נִצְתָו בְּאֵשׁ:

ויענו ויאמרו לי: היהודים שנשארו שם במדינת ירושלים הם ברעה ובחרפה גדולה, כי הגויים בוזזים אותם. וחומת ירושלים פרוצה, והשערים עדיין נשארו שרופים באש מזמן חורבן בית ראשון. כי היהודים שעלו בנו רק את בית המקדש השני, אבל את החומה והשערים עדיין לא בנו<sup>73</sup>.

(ד) וַיְהִי כִּשְׁמַעִי אֶת־הַדְּבָרִים הָאֵלֶּה, יָשַׁבְתִּי וָאֶבְכֵּה וָאֶתְאַבְּלָה יָמַיִם, וָאֱלֹהֵי צָרָה וּמַתְּפִלָּה לְפָנָי אֱלֹהֵי הַשָּׁמַיִם:

ויהי כששמעתי את הדברים האלה, ישבתי שותק ונאלמס<sup>74</sup>, ואבכתי, ואתאבל כמה ימים<sup>75</sup>, והייתי<sup>76</sup> מתענה ומתפלל לפני אלהי השמים.

(ה) וַאֲמַר, אָנָּה יְהוָה אֱלֹהֵי הַשָּׁמַיִם הָאֵל הַגָּדוֹל וְהַנּוֹרָא, שֹׁמֵר הַבְּרִית וְחֹסֵד לְאֶהֱבָיו וְלִשְׁמֵרֵי מִצְוֹתָיו:

ואתפלל ואומר: אנא [לשון בקשה ותחינה<sup>77</sup>] ה' אלהי השמים, הקל הגדול והנורא, שומר הגמול שהבטיח בברית<sup>78</sup> והחסד לאוהביו ולשומרי מצוותיו.

(ו) תְּהִי נָא אֲזִנְךָ־קְשָׁבֶת וְעֵינֶיךָ פְּתוּחוֹת לְשִׁמְעַ אֶל־תְּפִלַּת עַבְדֶּךָ אֲשֶׁר אָנֹכִי מַתְּפִלֵּל לְפָנֶיךָ הַיּוֹם וְיֹמָם וְלַיְלָה, עַל־בְּנֵי יִשְׂרָאֵל עַבְדֶּיךָ וּמַתְּוֹדָה עַל־הַטָּאוֹת בְּנֵי־יִשְׂרָאֵל אֲשֶׁר חָטְאוּ לָךְ וְאֲנִי וּבֵית־אָבִי חָטְאוּ:

❧ באר ההיכל ❧

צד. רש"י.

צה. עפ"י מצודת דוד כאן, ועפ"י מצודת דוד עזרא מ' ג'.

צו. רש"י.

צז. רש"י להלן ב' ט"ו.

צח. רש"י.

צט. מצודת דוד.

תהיה נא אזנך קשבת ועיניך פתוחות לראות בדמעותי ולשמוע אל תפילת עבדך אשר אנכי מתפלל לפניך בעת הזה יומם ולילה<sup>קא</sup>, על בני ישראל עבדיך, ומתוודה על עבירות של בני ישראל אשר חטאנו לך, ומתוודה על מה שאני ובית אבי חטאנו<sup>קב</sup>.

**(ו) חִבַּל חִבְּלָנוּ לָךְ וְלֹא־שָׁמְרָנוּ אֶת־הַמִּצְוֹת וְאֶת־הַחֻקִּים וְאֶת־הַמִּשְׁפָּטִים, אֲשֶׁר צִוִּיתָ אֶת־מֹשֶׁה עֶבְדְּךָ:**

שיחתנו דברייך ולא שמרנו את המצוות ואת החוקים ואת המשפטים, אשר ציווית את משה עבדך<sup>קג</sup>.

**(ז) זָכַרְנָא אֶת־הַדָּבָר אֲשֶׁר צִוִּיתָ אֶת־מֹשֶׁה עֶבְדְּךָ לֵאמֹר, אַתֶּם תִּמְעַלְוּ אֲנִי אֶפְיִן אֶתְכֶם בְּעַמִּים: (ח) וְשִׁבְתֶּם אֵלַי וְשָׁמַרְתֶּם מִצְוֹתַי וְעִשִּׂיתֶם אִתָּם, אִם־יְהִיָּה נִדְחַכֶּם בְּקִצֵּה הַשָּׁמַיִם מִשֵּׁם אַקְבָּצֶם (והבואתים כתיב) וְהִבִּיאֹתֶיִם אֶל־הַמָּקוֹם אֲשֶׁר בָּחַרְתִּי לְשִׁכְן אֶת־שְׁמִי שָׁם:**

זכר נא את הדבר שאמרת למשה עבדך, שכאשר אתם תחטאו אני אפיין אתכם בעמים. וכאשר תשובו אלי ותשמרו מצוותי ועשיתם אותם, אז אפילו אם יהיה נידחכם בקצה השמים משם אקבצם ואביא אותם אל המקום אשר בחרתי לשכן את שכינתי שם<sup>קד</sup>.

**(ט) וְהֵם עֶבְדֶיךָ וְעַמְּךָ אֲשֶׁר פָּרִיתָ בְּכַחַךְ חֲגֹדֹל וּבִידֶיךָ חֲחֹזְקָה:**

והם עבדיך אשר הוצאת אותם בכח גדול וביד חזקה ממצרים, אף שחזרו

### ✧ באר ההיכל ✧

ק. מצודת דוד. והמלבי"ם ביאר: ועיניך פתוחות, שתשגיח תיכף למלאות הבקשה בהשגחתך.  
קא. מצודת דוד. והמלבי"ם ביאר: היום יומם ולילה, התפלה שאני מתפלל היום אני מתפלל יומם ולילה בתמידות.

קב. מצודת דוד.

קג. מצודת דוד. ועיין ברש"י ובמלבי"ם וברלב"ג.

קד. מצודת דוד. כענין שכתוב בדברים (ל ד): אם יהיה נדחך בקצה השמים משם יקבצך ה' אלהיך ומשם יקחך: והביאך ה' אלהיך אל הארץ אשר ירשו אבותיך וירשתה והיטבך והרפך מאבותיך: ומל ה' אלהיך את לבבך ואת לבב ירעה לאהבה את ה' אלהיך בכל לבבך ובכל נפשך למען חייך:

לארץ ישראל ברשות מלכי פרס, מכל מקום ראוי שגם עכשיו כימי צאתנו  
מארץ מצרים תראנו נפלאות<sup>ק</sup>.

(א) אָנָּא אֲדָנִי תְּהִי נָּא אֲזַנְךָ־קִשְׁבַּת אֶל־תְּפִלַּת עֲבָדֶךָ, וְאֶל־תְּפִלַּת  
עֲבָדֶיךָ הַחֲפְצִים לִירְאָה אֶת־שְׁמֶךָ, וְהַצְּלִיחֵנָּה לְעֲבָדֶיךָ הַיּוֹם  
וּתְנֵהוּ לְרַחֲמִים לְפָנֶי הָאֵישׁ הַזֶּה, וְאֲנִי הִיִּיתִי מִשְׁקָה לְמֶלֶךְ:

ולא תאמר שאז היו ראויים מפני הצדיקים שהיו בדור ההוא, הנה גם  
עתה אנא ה' תהי נא אזנך קשבת אל תפילת עבדך נחמיה, ואל תפילת  
כל עבדיך שהם חפצים ליראה שמך, וראוי שתעשה בזכות תפילתם  
ובזכות מעשיהם<sup>ק</sup>. ובזכותם תצליח נא לעבדך נחמיה היום, ותתנני  
לרחמים לפני המלך, שימלא המלך את שאלתי<sup>ק</sup>.

ומכיוון שאמר רק 'האיש הזה', הוסיף וביאר שהיה שר המשקים אצל  
המלך. וממילא מובן שהכוונה למלך<sup>ק</sup>.

❧ באר ההיכל ❧

קה. מלבי"ם.

קו. מלבי"ם. ורואים כאן גודל מעלת החפצים ורוצים ליראה שמך, ואף שעדיין לא הגיעו למעלה  
זו, שכבר ראוי שיהיה להם ניסים כמו ביציאת מצרים.

קז. מלבי"ם.

קח. מלבי"ם.



(א) וַיְהִי בַחֹדֶשׁ נִסְנֵן שְׁנַת עֶשְׂרִים לְאַרְתַּחְשַׁסְתָּא הַמֶּלֶךְ, יוֹן לְפָנָיו, וְאִשָּׁא אֶת־הַיּוֹן וְאַתְנָה לְמֶלֶךְ, וְלֹא־הָיִיתִי רֵעַ לְפָנָיו:

ויהי בחודש ניסן בשנת עשרים לארתחשסתא המלך הוא דרוש בן אחשורוש, הביאו יון לפניו ואני נשאתי את היין ואתן למלך<sup>קט</sup>.

כן הוא המנהג אצל המלך שהמביא את היין אינו נותנו למלך, אלא שר המשקים מקבל ממנו את כוס היין הוא נושאו ונותנו למלך<sup>ק"י</sup>.

והנה המלך היה מקפיד על עבדיו אם היה רואה שפניהם רעים, כי היה חושד שליבם רע ורוצים להרגו. ולכן נחמיה שידע זאת היה נזהר להיראות לפני המלך בפנים שמחות ולא בפנים רעות<sup>קיא</sup>.

(ב) וַיֹּאמֶר לִי הַמֶּלֶךְ, מַדּוּעַ פָּנֶיךָ רָעִים וְאַתָּה אֵינְךָ חוֹלֵה, אֵינְךָ זֶה בְּיָאֵם רֵעַ לֵב, וְאִירָא הַרְבֵּה מְאֹד:

והנה על אף שנחמיה השתדל שלא יהיו פניו רעים, מכל מקום ראה המלך שפניו רעים, מחמת הצום שהתענה בימים האלו והיה זה בהשגחה פרטית כדי שהמלך ישאל אותו ויוכל לדבר עימו על זה<sup>קיב</sup>.

❧ באר ההיכל ❧

קט. רש"י.

קי. רש"י.

קיא. מלבי"ם.

קיב. עפ"י מלבי"ם.

ושאל אותו המלך: מדוע פניך רעים, והלא אין אתה חולה? איך זאת אלא שליבך רע, ואתה מכנים סם המוות לתוך כוס היין?<sup>17</sup>

ונחמיה נתיירא מאוד בפחד מוות, מהעלילה שעשה עליו המלך<sup>17</sup>.

(ג) וַאֲמַר לַמֶּלֶךְ, הַמֶּלֶךְ לְעוֹלָם יְחִיה, מִדּוּעַ לֹא־יָרְעוּ פָנַי אֲשֶׁר הָעִיר בֵּית־קְבֻרוֹת אֲבֹתַי חֲרָבָה וְשַׁעֲרֶיהָ אֶפְלוּ בָאֵשׁ:

ואומר למלך: המלך לעולם יהיה, מדוע לא יהיו פני רעים, מפני שהעיר בית קברות אבותי חריבה, ושעריה שרופים באש<sup>18</sup>.

(ד) וַיֹּאמֶר לִי הַמֶּלֶךְ עַל־מַה־זֶּה אַתָּה מְבַקֵּשׁ, וְאַתָּה פֹלֵל אֱלֹהֵי הַשָּׁמַיִם:

ויאמר לי המלך: מה אתה מבקש, האם לבנות את הקברות או את העיר כולה, והאם שאני אצווה שיבנוה או שאתה תבנה?<sup>19</sup>

והתשובה של נחמיה היא תפילה אל אלהי השמיים אל המלך העליון ברוך הוא, שהתפלל שייטב הדבר בעיניו ופועל ידיו ירצה, ורק באמירה אמר זאת אל המלך התחתון<sup>19</sup>. וכמו שעשתה אסתר המלכה בשעתה.

(ה) וַאֲמַר לַמֶּלֶךְ, אִם־עַל־הַמֶּלֶךְ טוֹב, וְאִם־יֵיטֵב עֲבָדְךָ לְפָנֶיךָ, אֲשֶׁר תִּשְׁלַחֵנִי אֶל־יְהוּדָה אֶל־עִיר קְבֻרוֹת אֲבֹתַי, וְאֶבְנֶנָּה:

באר ההיכל

קיג. רש"י. מצודת דוד.

קיד. רלב"ג, ועוד מפרשים.

קטו. במלבי"ם כתב שאמר דווקא 'בית קברות אבותי' כי מקום קברות האבות היה יקר וקדוש בעיני הפרסיים.

לכאורה צריך להבין איזה על איזה קברות מדבר, דהלא נפסק ברמב"ם שאין מקיימים קברות בירושלים. וז"ל הרמב"ם (הלכות בית הבחירה ז): ואין מקיימין בה קברות, חוץ מקברי בית דוד וקבר חולדה שהיו בה מימות נביאים הראשונים. ע"כ. ואולי יתכן לבאר דאכן נחמיה היה מצאצאי בית דוד המלך, ועליהם אמר בלשון 'אבותי'.

ולדברי הגמרא בסנהדרין (לה). שנחמיה הוא זרובבל, יבוא נכון על מקומו, דהרי זרובבל הוא בן אחר בן עד דוד המלך (שם).

קטז. מלבי"ם.

קיו. מלבי"ם.

ואומר למלך: אם על המלך טוב<sup>ק"ח</sup>, ואם אני טוב ואהוב ומקובל לפני המלך, שאלתי ובקשתי אשר תשלח אותי את ארץ יהודה אל עיר קברות אבותי, ואבנה אותה.

(1) וַיֹּאמֶר לִי הַמֶּלֶךְ: וְהַשְׂגֵּל יִשְׁכַּת אֶצְלוֹ, עַד־מָתִי יִהְיֶה מִהֶלְכְּךָ וּמָתִי תָשׁוּב, וַיֵּיטֵב לְפָנַי־הַמֶּלֶךְ וַיִּשְׁלַחֵנִי, וְאֶתְנָה לוֹ זְמַן:

ויאמר לי המלך, והמלכה היא אימו אסתר המלכה יושבת לידו, והיא מיהרה את בנה המלך לעשות את בקשת נחמיה מפני אהבת עמה ומולדתה<sup>ק"ט</sup>: עד מתי כמה יהיה הזמן שתלך ותתעכב בארץ ישראל ומתי תשוב<sup>ק</sup>.

ועוד לפני שהשיב כמה זמן, הוטב בעיני המלך, ונתן לו רשות ללכת<sup>קכ</sup>.

ואחר כך נתן נחמיה למלך את הזמן שקבע מתי יחזור<sup>קכ</sup>.

(2) וַאֲמַר לְמֶלֶךְ, אִם־עַל־הַמֶּלֶךְ טוֹב, אֲגִרֹת יִתְּנוּ־לִי עַל־פְּתוּחַת עֵבֶר הַנְּהָר, אֲשֶׁר יַעֲבִירוּנִי עַד אֲשֶׁר־אָבּוּא אֶל־יְהוּדָה:

ואומר למלך: אם על המלך טוב יתנו לי סופרי המלך אגרות ברשותו אל מושלי עבר הנהר<sup>קכ</sup>, שהם יעבירו אותי בחיל ופרשים לשמרני בדרך מכל אויב ואורב<sup>קכ</sup>, עד אשר אבוא אל ארץ יהודה.

### באר ההיכל

ק"ח. יש לציין דהרי מדובר כאן על המלך דריוש [הנקרא גם ארתחשסתא] שהוא בנו וממשיכו של אחשורוש, ולכן רואים כאן לעיתים לשונות כמו שיש במגילת אסתר, כגון 'אם על המלך טוב', ועוד.

ק"ט. מלבי"ם.

קכ. מצודת דוד.

קכא. מלבי"ם.

קכב. מלבי"ם.

קכג. מצודת דוד.

קכד. מלבי"ם.

(ח) וְאִגְרַת אֶל־אֶסָף שׁוֹמֵר הַפְּרָדִם אֲשֶׁר לְמֶלֶךְ, אֲשֶׁר יִתְּנֶנִּי עֲצִים לְקָרוֹת אֶת־שְׁעָרֵי הַבֵּיָרָה אֲשֶׁר־לְבֵית, וְלַחֹמַת הָעִיר, וְלַבַּיִת אֲשֶׁר־אֲבֹא אֵלָיו, וַיִּתְּנֶנִּי הַמֶּלֶךְ כִּיד־אֱלֹהֵי הַטּוֹבָה עָלַי:

ובקשתי עוד איגרת אל 'אספ' שומר הפרדס' שהוא היה ממונה על היערות של המלך, שיתן לי עצים כדי לעשות תקרה לשערי הר הבית שהוא סביב בנין בית המקדש, כי רק בנין בית המקדש היה בנוי כבר וחומת הר הבית עדיין לא נבנה<sup>קכח</sup>. וכן שיתן עצים עבור חומת העיר ירושלים<sup>קכט</sup>, וכן עבור הבית הנעשה עבורי שאבוא אליו לשבת בו. מכיוון שהמלך היה בונה בכל מדינה בית שישב בו המושל, והבית היה שייך למלך, לכן אמר 'ולבית אשר אבוא אליו' ולא אמר 'לביתי'<sup>קכו</sup>.

ויתן לי המלך כיד אלהי הטובה עלי.

(ט) וְאֲבֹא אֶל־יַפְחָזָת עֶבֶר הַנְּהָר וְאֶתְּנָה לָהֶם אֶת אֲגָרוֹת הַמֶּלֶךְ, וַיִּשְׁלַח עִמָּי הַמֶּלֶךְ שָׂרֵי חֵיל וּפְרָשִׁים:

יצאתי לדרך אל ארץ ישראל. וכשהגעתי בדרכי לעבר הנהר, באתי אל מושלי עבר הנהר ואתנה להם את אגרות המלך שכתוב שם שמכאן ואילך הם יתנו לי מלווים לשמירה בדרך<sup>קכז</sup>.

אך עד הנהר, שלח עימי המלך בעצמו שרי חיל ופרשים לשמירה<sup>קכט</sup>.

### באר ההיכל

קכה. מלבי"ם. ראוי לזכור דבר זה היטב, שהתקרה של שערי חומת הר הבית עשוי מעץ. כי זה לא מוזכר במסכת מידות.

קכו. מצודת דוד. לכאורה קשה דהלא בונים את החומה מאבנים ולא מעצים שהאויב יכול לשורפם בנקל. ויתכן לבאר שצריכים את העצים עבור העזרה בשעת בניית החומה, כגון לעמוד על העצים כדי לבנות, או לתמוך את החומה עד שיהיה בנוי כראוי, ובעין מה שנקרא 'פיגומים' וכדומה.

וברלב"ג ביאר שהעצים הם עבור התקרה של שערי החומה.

קכז. מלבי"ם. נחמיה נעשה המושל בארץ יהודה ונקרא 'פחה' (להלן ה יד).

קכת. מלבי"ם.

קכט. מלבי"ם, וכדעיל פסוק ז'.



ולתו אחר כך הגיע נחמיה לירושלים, ועורר את העם לבנות והתחיל לבנות את החומה, ובאו גויים שונאי ישראל להפריע לבניית החומה וניסו כמה מיני אופנים ודרכים להפריע, והתפללו אל ה' שיעזרם ויושיעם, ואכן זכו היהודים יחד ונחמיה בראשם לבנות ולהשלים את חומת ירושלים, ביום כ"ה אלול בשנת עשרים לארתחשסתא המלך, באותה השנה שבה עלה נחמיה לארץ ישראל. בניית החומה ארכה נ"ב יום.

כאשר שמעו הגויים שהיהודים סיימו את בניית החומה, נפל פחד על כל הגויים, והושפלו מאוד בעיני עצמם, וידעו כי מאת ה' נעשה זאת<sup>קל</sup>.



(א) וַיֵּאָסְפוּ כָּל־הָעָם כְּאִישׁ אֶחָד אֶל־הֶרְחוֹב אֲשֶׁר לִפְנֵי שַׁעַר־הַמַּיִם, וַיֹּאמְרוּ לְעֹזְרָא הַסּוֹפֵר לְהָבִיא אֶת־סֵפֶר תּוֹרַת מֹשֶׁה אֲשֶׁר־צִוָּה יְהוָה אֶת־יִשְׂרָאֵל:

ויאספו כל העם במהירות כמו איש אחד<sup>קלא</sup> אל הרחוב שלפני שער המים, ואמרו לעזרא הסופר להביא את ספר התורה.

(ב) וַיָּבִיא עֹזְרָא הַכֹּהֵן אֶת־הַתּוֹרָה לִפְנֵי הַקְּהָל מֵאִישׁ וְעַד־אִשָּׁה וְכָל מִבְּיֵן לְשֹׁמְעֵי, בַּיּוֹם אֶחָד לַחֹדֶשׁ הַשְּׁבִיעִי:

ויביא עזרא הסופר הכהן את ספר התורה לפני כולם מאיש עד אישה, כי כולם נאספו שם, וכל בעל בינה שיכול לשמוע את הכתוב בספר התורה, ביום הראשון לחודש תשרי, הוא ראש השנה<sup>קלב</sup>.

(ג) וַיִּקְרָא־בוּ לִפְנֵי הֶרְחוֹב אֲשֶׁר לִפְנֵי שַׁעַר־הַמַּיִם מִן־הָאֹרֶז עַד־מַחְצֵית הַיּוֹם נֹגֵד הָאֲנָשִׁים וְהַנְּשִׁים וְהַמְּבִינִים, וְאֲזַנֵּי כָּל־הָעָם אֶל־סֵפֶר הַתּוֹרָה:

ויקרא עזרא בספר התורה לפני הרחוב שלפני שער המים, מאור היום של תחילת הבוקר<sup>קלג</sup> עד חצי היום, בפני האנשים והנשים והמבינים את

באר ההיכל ❁

קלא. מצודת דוד.

קלב. מצודת דוד.

קלג. רש"י. מצודת דוד.

דברי התורה, וכל העם מטים אזניהם לשמוע את דברי התורה<sup>קלד</sup> ולהבינם<sup>קלה</sup>.

(ד) וַיַּעֲמֵד עֲזָרָא הַסֵּפֶר עַל־מִגְדַּל־עֵץ אֲשֶׁר עָשׂוּ לְדָבָר, וַיַּעֲמֵד אֶצְלוֹ מִתְתִיָּה וְשֹׁמֵעַ עֲנִיָּה וְאוּרִיָּה וְחִלְקִיָּה וּמַעֲשִׂיָּה עַל־יְמִינוֹ, וּמִשְׁמָאלוֹ פְּדִיָּה וּמִישָׂאֵל וּמִלְכִיָּה וְחִשָּׁם וְחִשְׁבַּדְנָה זְכַרְיָה מִשְׁלָם:

ויעמוד עזרא הסופר על בימה<sup>קלו</sup> מעץ אשר עשו מיוחד עבור דבר זה<sup>קלי</sup>, ועמדו מצד ימינו ששה אנשים ומצד שמאלו ששה אנשים<sup>קלה</sup>.

מצד ימינו עמדו: מתתיה, שמע, עניה, אוריה, חלקיה, מעשיה.

מצד שמאלו עמדו: פדיה, מישאל, מלכיה, חשום, חשבדנה, זכריה משולם.

זכריה משולם, הוא אדם אחד, ונקרא כן משום ששלמים מעשיו<sup>קלט</sup>.

(ה) וַיִּפְתַּח עֲזָרָא הַסֵּפֶר לְעֵינֵי כָּל־הָעָם כִּי־מַעַל כָּל־הָעָם הָיָה וּבְפִתְחוֹ עָמְדוּ כָּל־הָעָם:

ויפתח עזרא את ספר התורה לעיני כל העם, כי עמד על הבימה יותר גבוה מכל העם וכך היו יכולים כולם לראות<sup>קמ</sup>, וכשפתח את ספר התורה שתקו כל העם והפסיקו לדבר<sup>קמא</sup>.

(ו) וַיְבָרֶךְ עֲזָרָא אֶת־יְהוָה הָאֱלֹהִים הַגָּדוֹל, וַיַּעֲנוּ כָּל־הָעָם אָמֵן אָמֵן בְּמַעַל יְדֵיהֶם, וַיִּקְדּוּ וַיִּשְׁתַּחֲוּ לַיהוָה אֲפִים אֲרָצָה:

באר ההיכל

קלד. רש"י. מצודת דוד.

קלה. רלב"ג.

קלו. רע"ב ע"ז (א ז). מלבי"ם להלן פסוק ה'.

קלז. מצודת דוד.

קלה. גמרא מגילה כ"ג.

קלט. גמרא מגילה כ"ג.

קמ. מצודת דוד

קמא. סוטה ל"מ. רש"י. מצודת דוד. מלבי"ם.

ויברך עזרא את ברכות התורה<sup>קמב</sup>, והזכיר את השם המפורש<sup>קמג</sup>, וכל העם ענו אחרי ברכתו אמן אמן<sup>קמד</sup>.

בְּמוֹעַל יְדִיהֶם: בזמן שענו אמן נשאו את שני ידיהם למעלה אל השמים, להודות לה'<sup>קמה</sup>.

וַיִּקְדּוּ וַיִּשְׁתַּחֲוּוּ לַה' אֲפִים אֲרָצָה: וכפפו ראשם והשתחוו לה' על פניהם על הארץ<sup>קמו</sup>.

(א) וַיִּשְׁוֹעַ וּבְנֵי וְשִׁרְבְּתָהּ יָמִין עֲקֹב שְׁבִתִּי הַיְּהוּדִיָּה מַעֲשֵׂיָהּ קְלִיטָא עֲזָרְיָה יוֹזְבֵד חֲנָן פְּלִאִיָּה וְחֵלְוִים מְבִינִים אֶת־הָעָם לַתּוֹרָה, וְהָעָם עַל־עַמְדָּם:

וַיִּשְׁוֹעַ וּבְנֵי וְשִׁרְבְּתָהּ יָמִין עֲקֹב שְׁבִתִּי הַיְּהוּדִיָּה מַעֲשֵׂיָהּ קְלִיטָא עֲזָרְיָה יוֹזְבֵד חֲנָן פְּלִאִיָּה, האנשים האלה וכן חֵלְוִים מבארים<sup>קמז</sup> ומתרגמים<sup>קמח</sup> לעם את דברי התורה שקרא עזרא. והעם עומדים על רגליהם<sup>קמט</sup>.

(ב) וַיִּקְרְאוּ בְּסֵפֶר בְּתוֹרַת הָאֱלֹהִים מִפְּרֶשֶׁת, וְשׁוֹם שְׁכָל, וַיְבִינּוּ בַּמִּקְרָא:

באר ההיכל

קמב. רלב"ג.

קמג. יומא סט: ועי"ש שיטה נוספת.

קמד. מצודת דוד. ומשמע במצודת דוד שענו ב' פעמים אמן לחיזוק הענין. אכן יתכן לבאר דכל אחד ענה רק פעם אחת אמן, אך מכיוון שענו קהל עצום יחד, היה נשמע כאילו אמרו כמה פעמים אמן. ראה בשולחן ערוך (או"ח סא ז) ונושאי כלים ובבית יוסף, דלהרמ"א אין לומר על שום ברכה 'אמן אמן', ולהבית יוסף מותר עי"ש.

קמה. רש"י. כיום מכנים בעברית לתיבות 'מועל יד' איזה תנועה של הנאצים הארורים ימ"ש, אולם זה טעות, והביאור האמיתי לתיבות 'מועל ידיהם' הוא נשיאת הידים כלפי מעלה, וכעין 'יפרוש כפיו השמים' (רש"י ומצודות). 'מועל' הוא לשון העלאה והרמה (מצודת ציון).

קמו. מצודת דוד. האבן עזרא (בראשית יט א) ביאר תיבת 'אפיים ארצה', וז"ל: על שם אפיו בארץ והם הנחירים שהם גבוהים על הפנים.

קמז. רלב"ג.

קמח. מצודת דוד.

קמט. רש"י.

ויקראו בספר בתורה שבכתב<sup>קא</sup>, וכן בתורת האלהים זה תורה שבעל פה<sup>קא</sup>.  
 מפרש, זה תרגום התורה שבכתב<sup>קב</sup>, שהוא מפרש את התורה<sup>קג</sup>.  
 ושום שכל, ושמו להם חכמה<sup>קד</sup>. דהיינו שאמרו להם היכן הם שני הנקודות  
 המפסיקות בין פסוק לפסוק בתורה<sup>קה</sup>, ועל ידי כן מבינים ומשכילים את  
 דברי התורה<sup>קו</sup>. ודבר זה הוא מתורה שבעל פה<sup>קי</sup>.  
 ויבינו במקרא, אלו הטעמים<sup>קיב</sup>. ועל ידי נגינות הטעמים מבינים את דברי  
 התורה<sup>קיג</sup>. והטעמים הם מהתורה שבעל פה<sup>קיד</sup>.

(ט) וַיֹּאמֶר נְחֻמְיָה הוּא הַתְּרַשְׁתָּא, וְעִזְרָא הַכֹּהֵן הַסֹּפֵר, וְהַלְוִיִּם  
 הַמְּבִינִים אֶת־הָעָם, לְכָל־הָעָם, הַיּוֹם קִדְשֵׁיהוּא לַיהוָה אֱלֹהֵיכֶם  
 אֶל־תְּתַאֲבְלוּ וְאֶל־תִּבְכְּוּ, כִּי בּוֹכִים פְּלִי־הָעָם פָּשְׁמָעָם אֶת־דְּבָרֵי  
 הַתּוֹרָה:

כאשר שמעו העם את דברי התורה וראו שלא קיימו כראוי את  
 התורה<sup>קסא</sup>, על כן בכו כל העם<sup>קסב</sup>.

ויאמר נחמיה הוא הנקרא התרשתא, ועזרא הכהן הסופר, והלוויים  
 המסבירים לעם את דברי התורה, הם אמרו לכל העם: היום ראש השנה

❧ באר ההיכל ❧

- קג. מלבי"ם.
- קנא. מלבי"ם.
- קנב. נדרים לו: מגילה ג.
- קנג. מלבי"ם.
- קנד. רש"י.
- קנה. נדרים לו: מגילה ג. ובנמרא יש שיטה נוספת שאלו המסורות, דהיינו איך לנקד זָכָר עֲמָלָק  
 או זָכָר, בְּחֶלֶב אֵימו או בְּחֶלֶב, ועוד (מלבי"ם כאן).
- קנו. מלבי"ם.
- קנז. מלבי"ם.
- קנת. מלבי"ם.
- קנט. מלבי"ם.
- קס. מלבי"ם.
- קסא. רש"י.
- קסב. רש"י.

יום קדוש הוא לה' אלהיכם, אל תתאבלו ואל תבכו.

**הַתְּרַשֵּׁתָא:** נחמיה נקרא כן. מפני שהתירו לו חז"ל לשתות יין נסך שנגעו בו גויים. משום שהיה שר המשקים אצל המלך<sup>קסג</sup>, ושלא יחשדוהו שהכניס סם המות לתוך היין היה צריך לשתות מהיין לפני שנתן למלך<sup>קסד</sup>, והיה פיקוח נפש<sup>קסה</sup>.

**(ו) וַיֹּאמֶר לָהֶם, לָכוּ אֲכָלוּ מִשְׁמַנִּים וְשָׂתוּ מִמַּתְקִים וְשִׁלְחוּ מִנּוֹת לְאִין נְכוּן לוֹ, בַּיּוֹם קָדוֹשׁ הַיּוֹם לְאֲדוֹנֵינוּ, וְאַל־תַּעֲצֹבוּ בַּיַּחֲדוֹת יְהוָה הִיא מְעוֹזְכֶם:**

ויאמר להם: ולחן לכו תאכלו מאכלים שמנים וטובים, ותשתו משקים מתוקים<sup>קסו</sup>, משום שמחת יום טוב<sup>קסז</sup>, ותשלחו מנות מאכל לאביונים שלא מוכן להם אוכל<sup>קסח</sup> ולחן מפני שצריך לשמח את העניים ביום טוב<sup>קסט</sup>, כי קדוש היום לאדונינו, ואל תהיו עצובים כי הדוות ה' היא מעוזכם, שמחת הנפש בה<sup>קע</sup>.

לאחר שקיימו חציו לה' וקראו בתורה עד חצי היום, הלכו לקיים חציו לכם לאכול ולשתות לכבוד יום טוב<sup>קעא</sup>.

ולחן אומות העולם כשיש להם דין לובשים שחורים ומתעטפים שחורים, כי אינם יודעים איך יצא דינם. אך ישראל אינם עושים כן, אלא לובשים לבנים ומתעטפים לבנים ואוכלים ושותים ושמחים, כי יודעים שהקב"ה

❧ באר ההיכל ❧

קסג. ירושלמי קידושין ד' א'. רש"י עזרא ב' ס"ג.

קסד. רש"י קידושין ס"ט: מפרשים בירושלמי קידושין ד' א'.

קסה. כן נראה פשוט. דהרי פשוט וברור שהיה שם סכנת נפשות לעשות דבר נגד רצון המלך, כפי שרואים בתחילת נחמיה ובמגילת אסתר.

קסו. מצודת דוד.

קסז. תוספות ביצה ט"ו:

קסח. מצודת דוד.

קסט. רלב"ג.

קע. מלבי"ם.

קעא. רלב"ג.

עושה להם ניסים ויוציא משפטם לזכות<sup>קעב</sup>.

(א) וְהַלְוִיִּם מִחֲשִׁיִּים לְכָל־הָעָם לְאמֹר הַסּוּ, כִּי הַיּוֹם קָדוֹשׁ, וְאַל־תַּעֲצִבוּ:

ולטו והלוויים משתקים את כל העם, ואומרים להם שתקו ואל תבכו<sup>קעג</sup>, כי היום קדוש, ואל תהיו עצובים. גם החצי השני שמקיימים בו 'חציו לכם' גם הוא קדוש שמקיימים בו מצוות שמחת יום טוב<sup>קעד</sup>.

מִחֲשִׁיִּים: משתיקים. כמו<sup>קעה</sup> עַת לַחֲשׂוֹת<sup>קעו</sup>.

הַסּוּ: שתקו. כמו<sup>קעז</sup> וַיְהִם כְּלַבְקַעַח.

(ב) וַיִּלְכוּ כָל־הָעָם לֶאֱכֹל וְלִשְׂתוֹת וְלִשְׁלַח מְנוֹת וְלַעֲשׂוֹת שְׂמֵחָה גְדוֹלָה כִּי הִבִּינוּ בְּדִבְרֵי אֲשֶׁר הוֹדִיעוּ לָהֶם:

וילכו כל העם לאכול ולשתות ולשלוח מנות לאביונים שלא מוכן להם, ולעשות שמחה גדולה, כי השכילו וידעו בדברי התורה אשר הודיעו להם ושמחו בזה<sup>קעט</sup>.

(ג) וּבַיּוֹם הַשֵּׁנִי נָאֶסְפוּ רָאשֵׁי הָאֲבוֹת לְכָל־הָעָם הַכֹּהֲנִים וְהַלְוִיִּם אֶל־עֲזָרָא הַסַּפֵּר, וְלַחֲשִׁבִיל אֶל־דִּבְרֵי הַתּוֹרָה:

🌀 באר ההיכל 🌀

קעב. ירושלמי ראש השנה פרק א'. וראה במלבי"ם.

קעג. מצודת דוד.

קעד. מלבי"ם.

קעה. קהלת ג' ז'.

קעו. מצודת ציון.

קעז. במדבר י"ג ל'.

קעת. מצודת ציון.

קעט. מצודת דוד.

[מ] וביום השני של ראש השנה<sup>קפ</sup> נאספו ראשי האבות של כל העם, הכהנים והלוויים, אל עזרא הסופר, לקרוא את דברי התורה בכוונת הלב לדעת את מצוות ה'<sup>קפא</sup>.

(ד) וַיִּמְצְאוּ כְּתוּב בַּתּוֹרָה, אֲשֶׁר צִוָּה יְהוָה בְּיַד־מֹשֶׁה, אֲשֶׁר יֵשְׁבוּ בְּנֵי־יִשְׂרָאֵל בַּסִּפּוֹת בְּחָג בַּחֹדֶשׁ הַשְּׁבִיעִי:

[מא] וימצאו כתוב בתורה אשר ציווה ה' ביד משה, שישבו בני ישראל בסוכות בחג בחודש השביעי הוא חודש תשרי.

(ט) וְאֲשֶׁר יִשְׁמִיעוּ וַיַּעֲבִירוּ קוֹל בְּכָל־עָרֵיהֶם וּבִירוּשָׁלַם לֵאמֹר, צֵאוּ הָהָר וְהִבִּיאוּ עָלֵי־זִית, וְעָלֵי־עֵץ שִׁמֹן, וְעָלֵי הָדָם, וְעָלֵי תְּמָרִים, וְעָלֵי עֵץ עָבֹת, לַעֲשֹׂת סֶכֶת בַּכְּתוּב:

[מב] וציוו שישמיעו ויעבירו קול בכל ערי ישראל ובירושלים, לאמר: צאו אל ההר והביאו ענפים עם עלים<sup>קפב</sup> של עלי זית, ועלי עץ סרק הנקרא 'עץ שמן'<sup>קפג</sup> והוא מין ממיני הארז<sup>קפד</sup>, ועלי הדם שאינו משולש<sup>קפה</sup>, וכפות תמרים הוא הלולב<sup>קפו</sup>, ועלי הדסים משולשים<sup>קפז</sup>.

[מג] את רוב מיני הענפים האלה יביאו כדי לסכך בהם את הסוכות, כמו שכתוב בתורה. והלולבים וההדסים המשולשים הם גם עבור מצוות נטילת לולב<sup>קפח</sup>.

❧ באר ההיכל ❧

קפ. רש"י. מצודת דוד. בימי עזרא עיברו את חודש אלול ועשו שני ימים ראש השנה (תוספות ורבינו הננאל בראש השנה יט:). ומכאן ואילך לא היה אלול מעובר (ראש השנה יט:). ומכל מקום עושים עד היום שני ימים ראש השנה משום שמנהג אבותינו בידינו (ביצה ד:).

קפא. מצודת דוד.

קפב. מצודת דוד.

קפג. מצודת דוד.

קפד. רד"ק מלכים א' ו' כ"ג. רד"ק ישעיה מ"א י"ט.

קפה. מצודת דוד.

קפו. רש"י. מצודת דוד.

קפז. רש"י. מצודת דוד. ועיין ברלב"ג.

קפח. מלבי"ם ועי"ש. וראה ברש"י ומצודת דוד. ועיין בנמרא סוכה דף י"ב. ודף ל"ז.



וציוו גם להביא אתרוגים וערבות, ולא כתובים בפסוק בפירוש כדי לקצר בדבר המובן קפ"ט.

(יט) וַיֵּצְאוּ הָעָם וַיָּבִיאוּ וַיַּעֲשׂוּ לָהֶם סִפּוֹת אִישׁ עַל־גִּגּוֹ וּבְחִצְרוֹתֵיהֶם, וּבְחִצְרוֹת בַּיִת הָאֱלֹהִים, וּבְרַחוֹב שַׁעַר הַמַּיִם, וּבְרַחוֹב שַׁעַר אֶפְרַיִם:

[מד] ויצאו העם וביאו את מיני העצים האלה מן ההר, ויעשו להם סוכות, איש על גגו, ובחצרותיהם, ובהר הבית<sup>קצ</sup>, וברחוב שער המים, וברחוב שער אפרים<sup>קצא</sup>.

(יז) וַיַּעֲשׂוּ כָל־הַקְּהָל הַשָּׂבִים מִן־הַשְּׂבִי סִפּוֹת וַיֵּשְׁבוּ בַסִּפּוֹת פִּי לֹא־עָשׂוּ מִימֵי יְשׁוּעַ בְּדִנּוֹן כֵּן בְּנֵי יִשְׂרָאֵל עַד הַיּוֹם הַהוּא וַתְּהִי שְׂמֵחָה גְדוֹלָה מְאֹד:

ויעשו כל הקהל החוזרים מן השבי בבבל סוכות, וישבו בסוכות כראוי בקביעות גדולה, [מה] כי לא עשו מימי יהושע בין נון ככל כך מצוה מן המוכחר ובקביעות רב, עד זמן עזרא הסופר. והיה שמחה גדולה מאוד על אשר קיימו את מצוות סוכה כראוי ביותר<sup>קצב</sup>.

(יח) וַיִּקְרָא בְּסֵפֶר תּוֹרַת הָאֱלֹהִים יוֹם בְּיּוֹם מִן־הַיּוֹם הָרִאשׁוֹן עַד הַיּוֹם הָאַחֲרוֹן וַיַּעֲשׂוּ־הוּג שִׁבְעַת יָמִים וּבִיּוֹם הַשְּׁמִינִי עֲצַרְתָּ כַּמִּשְׁפָּט:

❧ באר ההיכל ❧

קפ"ט. מצודת דוד.

קצ. אור שמח (הלכות ע"ו ו ט).

קצא. 'שער אפרים' הוא אחד משערי ירושלים (נחמיה יב לט). שער זה מוזכר גם בימי בית המקדש הראשון (מלכים ב' יד יב). על המעם שנקרא בשם זה כתב הרד"ק וז"ל: שער היה בירושלים שהיה נקרא שער אפרים שהיה פתוח נוכח גבול אפרים ודרך אותו השער היו נכנסים בני אפרים בבואם לירושלים. ע"כ. וכן כתב הרלב"ג (שם) וז"ל: ידמה שהיה שם שער היה נכנס בו שבט אפרים בבואם לירושלים. ע"כ. וכן כתב החיד"א בספרו 'חומת אנך' (שם) וז"ל: דרך אותו שער היו נכנסים בבואם בני אפרים לירושלם מפני שהיה פתוח נכח גבולם. ע"כ.

קצב. מצודת דוד.

ויקרא עזרא לפני העם<sup>קצ"ג</sup> בספר תורת האלהים ומן בכל יום ויום מענין היום<sup>קצ"ד</sup>, מן היום הראשון של חג הסוכות עד היום האחרון, ויעשו חג הקריבו את קרבנות החג שבעת ימים, וביום השמיני עשו עצרת והקריבו בו את הקרבנות הראויים כמו שכתוב בתורה<sup>קצ"ה</sup>.

לאחר סוכות, ביום כ"ד תשרי<sup>קצ"ו</sup>, נאספו בני ישראל בצום ובשקים ובעפר על ראשם<sup>קצ"ז</sup>, כדי לעשות תשובה גדולה על כל העבירות. ויבדלו היהודים מכל העבירות, ועמדו והתוודו על כל החטאים והעוונות. וקראו רבע מהיום בתורה, ורבע מהיום מתוודים ומשתחוים לה'. והתפללו לה' תפילה נוראה ונפלאה<sup>קצ"ח</sup>.

וזעקו והתפללו שיבטל מהם היצר הרע של עבודה זרה. ומן ויצעקו בקול גדול אל ה' האלהים, ואמרו<sup>קצ"ט</sup>: 'בייא ביא', הוא לשון גניחה וזעקה, כמו 'אתה' בלשון הקודש'. הלא היצר הרע של עבודה זרה הוא שהחריב את בית המקדש הראשון ושרף את ההיכל והרג את הצדיקים והגלה את ישראל מארצם, ועדיין הוא מרקד בינינו. הלא נתת לנו את היצר הרע של עבודה זרה רק כדי שנתגבר עליו ונקבל שכר על זה. איננו רוצים לא את היצר הרע ולא את השכר שנקבל על ההתגברות עליו.

וישבו בתענית שלשה ימים ושלוש לילות, וביקשו רחמים מלפני הקב"ה. נפל פתק מן השמים וכתוב עליו 'אמת'. דהיינו, חותמו של הקב"ה אמת,

❧ באר ההיכל ❧

קצג. מצודת דוד.

קצד. אבן עזרא.

קצה. מצודת דוד.

קצו. נחמיה פרק ט'.

קצז. רש"י. מצודת דוד.

קצח. נחמיה פרק ט'.

קצט. סנהדרין סד. יומא סמ:

ר. רש"י סנהדרין סד.

והקב"ה גם כן מצטרף ומסכים עם אנשי כנסת הגדולה שצריך לסלק את היצר הרע של עבודה זרה.

יצא כמו אריה של אש מקודש הקדשים. אמר להם זכריה הנביא: הוא היצר הרע של עבודה זרה.

<sup>(מח)</sup> בשעה שתפסו אותו, נפל ממנו שיערה והתחיל לצעוק ושמעו את קולו עד למרחק של ארבע מאות פרסה. אמרו, מה נעשה, אולי חם ושלום ירחמו עליו מן השמים<sup>א</sup>.

אמר להם זכריה הנביא: תזרקו אותו בתוך סיר של עופרת, ותכסוהו בעופרת, כי העופרת מונע מהקול לצאת לחוץ יותר משאר מיני מתכות<sup>ב</sup>.

כמו שכתוב בזכריה<sup>ג</sup>: **וַיֹּאמֶר זֶאת הָרְשָׁעָה, וַיְשַׁלֵּךְ אֹתָהּ אֶל תֶּנֶף הָאֵיפָה וַיְשַׁלֵּךְ אֶת אֶבֶן הָעֹפֶרֶת אֶל פִּיהָ.**

אמרו מכיוון שעתה הוא עת רצון, נבקש רחמים שימסר בידינו גם יצר הרע של עבירה. התפללו, ונמסר בידם. ראו שאם יהרגו גם אותו יכלה העולם. חבשוהו<sup>ד</sup> שלשה ימים, ולא מצאו בכל ארץ ישראל ביצה שנולדה היום. אמרו, אם נהרגו אותו יכלה העולם, ואם נבקש רק חצי, לא נותנים מהשמים חצי. לכן סימו את עיניו ושחררוהו, ובוזה החלישו את כוחו<sup>ה</sup>.

הזכות הזו שביטלו את היצר הרע של עבודה זרה, הגן עליהם כמו

❧ באר ההיכל ❧

רא. רואים מכאן דבר נורא מאוד, שאפילו על היצר הרע האיום הזה, שהקב"ה הסכים שצריך לסלקו, אף על פי כן חששו אנשי כנסת הגדולה שיתכן שתתקבל תפילתו וירחמו עליו מן השמים. וק"ו בן בנו של ק"ו לאיש הישראלי שהשי"ת רוצה וחפץ לשמוע את קולו, והקב"ה רוצה לתת לו כל טוב, וזה מצוות עשה מדאורייתא להתפלל, בודאי שאף אם נראה שכבר נגזרה הגזירה ח"ו, עדיין צריך להתפלל ולזעוק אל ה', וירחמהו.

רב. ראה מה שביאר רבינו יוסף חיים זיע"א בעל הבן איש חי בספרו 'בן יהוידע', הובא ב'היכל עולמים'.

רג. ה' ח'.

רד. מלשון חבוש בבית האסורים (סוטה ד ה, ועוד).

רה. סנהדרין סד. יומא סט: וברש"י.

מוכה<sup>י</sup>.

ואף אנו נלמד מזה מוסר השכל גם לזמנינו כאשר החושך יכסה ארץ, והסטרא אחרא פשטה את טלפיה הנוראים קצת לפני שתתבטל מהעולם, וכמה אלפים ורבבות נפשות ישראל ירדו לעמקי מצולות השאול תחתית על ידי זה.

[מט] וגם אנו נעשה כן ונצעק בקול גדול אל ה' האלהים, ונאמר: 'בייא בייא, בלשון גניחה וזעקה מעומק הלב. הלא זה הוא שהחריב אלפי בתים בישראל, ושרף את נשמותיהם, והרג ורצח אלפי רבבות נשמות יהודים וגוף קיים, וקלקל והרס והחריב כה הרבה לעילא ולתתא בכללות ובפרטות, ועדיין הוא מרקד בינינו<sup>י</sup>.

הלא נתת לנו את זה רק כדי שנתגבר עליו ולא יהיה לנו שייכות עימו ונקבל שכר על זה. אולם לצערינו כמה אלפים לא עמדו בנסיון רח"ל. איננו רוצים לא אותו ולא את השכר שנקבל על ההתגברות עליו.

ונבקש רחמים רבים מעומק הלב לפני הקב"ה. וכבימים ההם בזמן הזה, יהי רצון שיסתלק לגמרי מן העולם. וימחה מתחת השמים במהרה בימינו בקרוב מאוד<sup>י</sup>.

וַיֹּאמֶר זֹאת הָרָשָׁעָה, וַיִּשְׁלַךְ אֶתָּהּ אֶל תוֹךְ הָאֵיפָה וַיִּשְׁלַךְ אֶת אֶבֶן הָעֶפְרָת אֶל פִּיהָ<sup>ט</sup>.

תְּמַחָה אֶת זָכַר עֲמֶלְק מִתַּחַת הַשָּׁמַיִם לֹא תִשָּׁכַח<sup>י</sup>.

לְמַעַן קְדוּשִׁים מְשֻׁלָּכִים בָּאֵשׁ. לְמַעַן רַבּוֹא רַבְּבָן חֹזֵן וְנִהְרֵי אֵשׁ. לְמַעַן שְׂמֻמּוֹת עֵירֶדֶת הַשְּׂרוּפָה בָּאֵשׁ. הוֹשֵׁעַ נָא<sup>א</sup>.

❧ באר ההיכל ❧

רו. ערכין לב:

רו. וכ"כ מרן הגר"ח קניבסקי שליט"א (טבת ה'תשע"ו).

רח. ודומה כעין זה אמר בעל שבט הלוי מרן הגר"ש וואזנר וצוקללה"ה (סיון ה'תשע"ב).

רט. זכריה ה' ח'.

רי. דברים כ"ה י"ט.

ריא. הושענות להושענא רבה.

תשעז

ידיד

נחמיה פרק ח

היכל

עֲשֵׂה לְמַעַן אִם לֹא לְמַעַנֵנוּ. עֲשֵׂה לְמַעַן וְהוֹשִׁיעֵנוּ יי.

באר ההיכל

ריב. סליחות.



שלשה נביאים עלו עם ישראל מבבל לארץ ישראל, והם חגי זכריה ומלאכי<sup>י</sup>. [א] אחד העיד ואמר להם את מידות המזבח, [א] ואחד העיד להם היכן הוא מקום המזבח, [ב] ואחד העיד להם שמקריבים על המזבח הזה את הקרבנות אף על פי שבנין בית המקדש עדיין לא נבנה<sup>י</sup>. הנביא מלאכי הוא עזרא הסופר. ויש אומרים שמלאכי זה מרדכי הצדיק. ויש אומרים שמלאכי הוא אדם נוסף ושמו מלאכי<sup>י</sup>. מלאכי התנבא לאחר שנבנה בית המקדש השני, והוא הנביא האחרון עד שיבוא אליהו הנביא ומשיח ויבנה בית המקדש השלישי בקרוב<sup>י</sup>.

**מִשָּׂא דְבַר יְהוָה אֶל יִשְׂרָאֵל, בְּיַד מְלָאכִי:**

משא<sup>י</sup> נבואת דבר ה' אל ישראל, הנשלח ביד מלאכי<sup>י</sup>.

**(ב) אֶהְבֵּתִי אֶתְכֶם אָמַר יְהוָה, וְאִמְרַתֶּם בְּפִמֹּה אֶהְבֵּתֵנִי, הֲלוֹא אָח עָשׂוּ לִיעֲקֹב נָאִם יְהוָה, וְאָהַב אֶת יַעֲקֹב:**

✧ באר ההיכל ✧

ריג. זבחים ס"ב. וברש"י.

ריד. זבחים ס"ב. רמב"ם הלכות בית הבחירה ב' ד'.

רטו. מגילה ט"ו.

רטז. מלבי"ם.

ריו. נעתיק ונבאר כאן בעז"ה מעט מנבואות מלאכי, מההתחלה מהאמצע ומהסוף.

ריח. מצודות.

אהבתי אתכם אמר ה'.

לא רק מפני אהבת האבות אברהם יצחק ויעקב, אלא בעיקר אני אוהב אתכם בעצמכם<sup>ט</sup>.

ואם תשאלו במה יודע שעיקר האהבה היא אלינו בעצמנו, ולא רק מפני אהבת האבות<sup>כ</sup>.

[נג] על זה עונה:

(ג) וְאֵת עֵשׂוֹ שָׂנֵאתִי וְאֲשִׁים אֶת הָרִיוֹ שְׂמֹמָה וְאֵת נַחֲלָתוֹ לְתַנּוֹת מְדַבֵּר:

הלא אם רק מצד אהבת האבות, הרי יש לעשיו גם כן חלק בזה, כי גם הוא מצאצאי האבות. אולם את עשיו שנאתי, ומכאן ראייה שאני אוהב אתכם בעצמכם ממש, ולא רק בגלל אהבת האבות<sup>כא</sup>.

והראייה שאני שונא את עשיו<sup>כב</sup>, שאעשה את ההרים שלו לשממה, [נד] ואת נחלתו לנחשים המצויים במדבר<sup>כג</sup>.

❧ באר ההיכל ❧

ריט. מלבי"ם.

רכ. מלבי"ם.

רכא. מלבי"ם. וכן במצודת דוד.

רכב. מלבי"ם.

רכג. מצודות. ונוכה לזה במהרה בימינו, וכמו שנתנבא עובדיה (א כא): וְעָלוּ מוֹשְׁעִים בְּהַר צִיּוֹן לְשַׁפֵּט אֶת הָרַע עֲשׂוֹ וְהִיָּתָה לְה' הַמְּלוּכָה.

(פרק ג פסוק א) **הֲנִנִי שְׁלַח מַלְאָכֵי וּפְנֵה דְרֹךְ לְפָנַי, וּפְתָאֵם יְבוֹא אֶל הַיְכָלוֹ הָאֲדוֹן אֲשֶׁר אַתֶּם מְבַקְשִׁים, וּמַלְאָךְ הַפְּרִית אֲשֶׁר אַתֶּם חֹפְצִים הֵנָּה בָּא, אָמַר יְהוָה צְבָאוֹת:**

[נהו] לפני שמשיח יבוא, הנני שולח את המלאך שלי הוא אליהו הנביא, והוא יפנה דרך לפני, דהיינו שילך בשם ה' ויתקן את העולם בתשובה<sup>רנב</sup>.

ואז בזמן ביאת משיח, פתאום יבוא אל היכלו האדון שאתם מבקשים ורוצים ומצפים, שאז יבוא האדון ה' צבאות לשכון בבית המקדש למטה ולהתהלך בתוכם<sup>רנב</sup>.

ואז מלאך הברית שהוא אליהו הנביא, שאתם חפצים ומחכים שיבוא לבשר על הגאולה<sup>רנב</sup>, הנה הוא כבר בא לפני שבא האדון ה' צבאות<sup>רנב</sup>. כך אמר ה' צבאות.

[נו] אליהו הנביא נקרא 'מלאך הברית' משום שהוא קינא על הברית במדבר, כמו שנאמר<sup>רנב</sup> 'פִּינְחָם בֶּן אֶלְעָזָר בֶּן אֶהֱרֹן חִכְיָהוּ הַשִּׁיב אֶת חֲמֹתַי מֵעַל בְּנֵי יִשְׂרָאֵל בְּקִנְאוֹ אֶת קִנְאֹתַי בְּתוֹכְכֶם'. ופינחם זה אליהו<sup>רנב</sup>. והוא קינא על הברית בימי אחאב, כמו שנאמר<sup>רל</sup> 'וַיֹּאמֶר קִנְאֵתִי לְה' אֱלֹהֵי צְבָאוֹת'. וגם לכן זכה שהוא בא בכל פעם שמקיימים את מצוות ברית מילה<sup>רלא</sup>.

והוא יקדים לבוא שלשה ימים<sup>רלב</sup> קודם משיח, כדי להשיב רבים מעוון.

❧ באר ההיכל ❧

רנד. מלבי"ם.

רנה. מלבי"ם.

רנו. מצודת דוד.

רנז. מלבי"ם.

רנח. במדבר כ"ה י"א.

רנט. פרקי דרבי אליעזר (מו).

רל. מלכים א' י"ט י'.

רלא. פרקי דרבי אליעזר (כה).

רלב. פסיקתא רבתי (לה).



ויכנים את העם בכרית התורה והאמונה ובכרית בינם לבין האלהים<sup>רלג</sup>.

**(ב) וּמִי מִכְּלָל אֶת יוֹם בּוֹאוֹ, וּמִי הָעֵמֶד בְּהִרְאוֹתוֹ, כִּי הוּא בְּאֵשׁ מִצְרָף, וּבְכַרִּית מְכַבְּסִים:**

אבל מי יוכל להכיל ולסבול את יום בוא המלאך שמפנה את הדרך<sup>רלד</sup>, ומי יוכל לעמוד ולהתקיים כאשר יראה ויגלה המלאך, כי הוא כמו אש אשר יצרף וישרוף את הרשעים הדומים לסיגים, וכמו בורית של מכבסי כגדים אשר ינקה ויכבס אף את הכתמים הקטנים מהצדיקים, כדי שיהיו כמו בגד נקי לגמרי<sup>רלה</sup>.

**(ג) וַיֵּשֶׁב מִצְרָף וּמִטְהַר כֶּסֶף, וַיִּטְהַר אֶת בְּנֵי לְוִי, וַיִּזְקַק אֶתֶּם בְּזָהָב וּבְכֶסֶף, וַהֲיִו לַיהוָה מִגִּישֵׁי מִנְחָה בְּצַדָּקָה:**

וזה יהיה מיד כשיבוא. ואחרי כן, ישב ויהיה כמו צורף המצרף ומטהר את הכסף, והוא יצרף ויטהר פעם שנית את הטובים שהם כמו כסף, וכמו שכתוב<sup>רלו</sup> כֶּסֶף צָרוּף בְּעֵלִיל לְאָרֶץ מִזְקַק שְׂבָעֵתִים, ויטהר וינקה את בני לוי הדומים לכסף, ואת הכהנים יטהר וינקה יותר מהם כמו זהב. עד שהכהנים שיהיו לה' במעשים טובים שבין אדם למקום שזהו גדר הצדקה, רק הם יהיו ראויים להקריב בבית המקדש לעתיד לבוא<sup>רלז</sup>.

**(ד) וַעֲרָבָה לַיהוָה מִנְחַת יְהוּדָה וִירוּשָׁלַם בְּיָמֵי עוֹלָם וּכְשָׁנִים קִדְמֹנִיּוֹת:**

[ז] ואז תערב לה' תשורת<sup>רלח</sup> יהודה וירושלים, כמו בימי עולם הם ימי משה רבינו, וכמו בשנים קדמוניות הם ימי שלמה המלך<sup>רלט</sup>, שירדה אש

✧ באר ההיכל ✧

רלג. מלבי"ם.

רלד. מצודת דוד.

רלה. עפ"י מלבי"ם ומצודת דוד.

רלו. תהילים י"ב ז'.

רלז. מלבי"ם.

רלה. מצודת דוד.

רלט. ויקרא רבה (צו ז ד).

תשפב היכל מנבואות מלאכי ידיד

מן השמים ואכלה את הקרבנות, וכן יהיה לעתיד לבוא בבית המקדש  
השלישי במהרה בימינו<sup>מ</sup>.  
ועֲרָבָה: ענין מתיקות<sup>מא</sup>.

באר ההיכל

רמ. מלבי"ם.  
רמא. מצודת ציון.

[נח] נבואה זו היא הנבואה האחרונה לפני הגלות המר, ואחריו לא ינבא עוד נביא עד שיבוא אליהו הנביא ומשיח צדקנר<sup>מב</sup>.

**זְכְרוּ תּוֹרַת מֹשֶׁה עַבְדִּי אֲשֶׁר צִוִּיתִי אֹתוֹ בְּחֵרֵב  
עַל־פְּלִי־יִשְׂרָאֵל חֻקִּים וּמִשְׁפָּטִים:**

[נט] בכל דור ודור זכרו לקיים את התורה שמסר לכם משה עבדי, אשר ציוויתי אותו בהר סיני את התורה, ולא אותו לבד ציוויתי אלא על כל ישראל שכולם יקימו את התורה, את החוקים שלא יודעים את הטעם וגם את המשפטים שיודעים את הטעם<sup>מו</sup>.

**הִנֵּה אָנֹכִי שֹׁלַח לָכֶם אֶת אֱלֹהֵי הַנְּבִיא לִפְנֵי בּוֹא יוֹם יְהוָה  
הַגָּדוֹל וְהַנּוֹרָא:**

בזכות התורה אשלח לכם את אליהו הנביא קודם בוא יום ה' הגדול והנורא<sup>מד</sup>.

**וְהָשִׁיב לִב־אֲבוֹת עַל־בָּנִים וְלֵב בָּנִים עַל־אֲבוֹתָם פֶּן־אֲבֹא  
וְהִפִּיתִי אֶת־הָאָרֶץ חָרֵב:**

והוא ישיב את לב האבות אל ה' על ידי הבנים, כי אליהו הנביא יאמר לבנים בדרך אהבה ורצון לכו ודברו אל אבותיכם לאחוז בדרכי ה'<sup>מז</sup>.

וכן ישיב את לב הבנים אל ה' על ידי האבות, שאליהו הנביא יאמר להם בדרך אהבה ורצון לכו ודברו אל בניכם לאחוז בדרכי ה'<sup>מז</sup>.

וכך כולם יחזרו בתשובה<sup>מז</sup>.

והטעם שישלח ה' את אליהו הנביא לפני בוא יום ה', מפני כי אם אבוא פתאום מיד ביום ההוא ועדיין לא חזרו בתשובה אכה את כל יושבי

❧ באר ההיכל ❧

רמב. מלבי"ם.

רמג. מצודות.

רמד. מצודת דוד.

רמה. רש"י.

רמו. עפ"י רש"י.

רמז. עפ"י מלבי"ם.

הארץ בחרם ואבדון, ולכן אשלח מקודם את אליהו הנביא מלאך הברית כדי להחזיר את כולם בתשובה, ולהיות מוכנים לפני ה' בבואו לשפוט את הארץ, והיתה לה' המלוכה<sup>רמ"ח</sup>.

**הִנֵּה אֲנֹכִי שֹׁלֵחַ לְכֶם אֶת אֱלִיָּהוּ הַנָּבִיא לְפָנַי בּוֹא יוֹם יְהוָה הַגָּדוֹל וְהַנּוֹרָא:**

כופלים פסוק אחד לפני האחרון, כדי לסיים בדבר טוב<sup>רמ"ט</sup>.

באר ההיכל ❧

רמח. מלבי"ם.

רמט. ראה בירושלמי מגילה ג' ז', רמב"ם הלכות תפילה ונשיאת כפיים י"ג ה', רמ"א סימן קל"ח סעיף א', ועוד.



תנו רבנן, מי שלא ראה שמחת בית השואבה לא ראה שמחה מימיו, מי שלא ראה ירושלים בתפארתה לא ראה כרך נחמד מעולם, מי שלא ראה בית המקדש בבנינו לא ראה בנין מפואר מעולם. מאי היא, אמר אבוי ואיתימא רב הסדא זה בנין הורדוס. במאי בניה אמר (רבא) באבני שישא ומרמרא. איבא דאמרי, באבני שישא כוחלא ומרמרא. אפיק שפה ועייל שפה כי היכי דלקבל סידא. סבר למשעיין בדהבא, אמרו ליה רבנן, שבקיה, דהכי שפיר טפי דמיתחזי באדותא דימא.

תנו רבנן, מי שלא ראה שמחת בית השואבה בבית המקדש בחול המועד סוכות, לא ראה שמחה מימיו.

מי שלא ראה את העיר ירושלים בתפארתה, לא ראה כרך נחמד מעולם.

מי שלא ראה את בית המקדש בבנינו, לא ראה בנין מפואר מעולם.

מאי היא, על איזה בנין נאמר, וסו על בית המקדש הראשון שבנה שלמה, או על בית המקדש השני שבנו עולי הגולה, או על הורדוס שבנה מחדש

את בית המקדש השני<sup>1</sup>. עונה הגמרא אמר אבי, ואיתימא ויש אומרים שרב חסדא אמר, זה בנין הורדוס, מה שנאמר 'מי שלא ראה בית המקדש בבנינו לא ראה בנין מפואר מעולם' נאמר על [אס] בנין הורדוס.

במאי בניה, באיזה אבנים בנה הורדוס את בית המקדש.

עונה הגמרא, אמר (רבא), בית המקדש נבנה באבני שישא אבן שיש צבוע ירוק [בב] שהוא צהוב<sup>2</sup>, ומרמא וכן בשיש לבן<sup>3</sup>.

איכא דאמרי, ויש אומרים, [גס] שבנין בית המקדש נבנה באבני שישא אבן שיש צבוע ירוק שהוא צהוב<sup>4</sup>, כוחלא שיש צבוע ככחול, ומרמא שיש לבן<sup>5</sup>.

בבניית בית המקדש בנו את אבני השיש בצורה של אפיק שפה ועייל שפה, שורה של אבנים נכנסת ושורה של אבנים יוצאת<sup>6</sup>, כך לכל גובה הבנין<sup>7</sup>, כי היכי דלקבל סידא, כדי שיקבל את הסיד. דהיינו, משום שרצה

באר ההיכל

רנ. רש"י.

נא. ברש"י כתוב ירוק, וכוונתו לצבע הנקרא צהוב והנקרא בלשון אידיש געל. ראה ב'היכל עולמים'.

רנב. רש"י.

רנג. ראה מה שכתבנו בזה לעיל.

רנד. רש"י.

רנה. רש"י.

רנו. ראה בפירוש המשניות להרמב"ם (מידות ג.ו). ולכאורה כוונתו שם למה שנאמר בגמרא כאן. ואף לשיטות החולקים על הרמב"ם בביאור המשנה שם, ואומרים שבמשנה שם לא מדובר על כותל ההיכל אלא על המדרגות שעולים בהם אל האולם, נראה דאינם חולקים בעצם הענין, דהרי כאן זה גמרא מפורשת שהיה בנוי באופן ששורת אבנים נכנסת ושורה יוצאת. אלא המחלוקת הוא, דלהרמב"ם היה מידות מדויקות איך נכנסים ויוצאים שורות האבנים ונמסרו לנו במשנה, ולהחולקים על הרמב"ם אכן השורות נכנסו ויצאו, אך לא נמסר לנו מידה מדויקת איך זה היה. והבן כי נכתב בקיצור.

ועל זה אפשר עוד להקשות דלהרמב"ם היו השורות צריכות להיות מדויקות לפי המידות שנתבאר, ואף יש בזה מחלוקת תנאים איך היה בדיוק. וא"כ איך בתחילה רצה הורדוס לעשות עם סיד וזהב, שהוא תוספת על המידה, ואח"כ נשאר כך. ויש לומר דאכן הורדוס רצה לבנות כמו שרצה, אך מהשמים נסתבב שיהיה כרצון החכמים ויחל בכתב מיד ה"י.

הורדום לצפות את כל הבנין מבחוץ בזהב, וכידוע שאי אפשר לצפות זהב על אבנים<sup>נ"ז</sup>, ולכן רצה לסייד סיד ועל זה לצפות בזהב<sup>נ"ח</sup>. ועל כן הכין את שורות האבנים באופן שיוכלו לשים סיד.

סבר למשעיין בדהבא, רצה לצפות את כל הבנין גם מבחוץ<sup>נ"ט</sup> בזהב, אמרו ליה רבנן, אמרו לו החכמים: שבקיה, תשאיר את זה כך ואל תצפה בזהב, דהכי שפיר טפי דמיתחזי כאדותא דימא, כי כך זה יותר טוב, [סד] משום שנראה כמו גלי הים.

[סה] כי האבנים הם בכמה צבעים, ושורה נכנסת ושורה יוצאת, וכאשר מסתכלים העיניים משוטטות, ונראה כמו שזוה גלי הים שנעים ונדיים<sup>ס</sup>.

[סו] ונשאר באופן מפואר ונאה זה, ולא ציפה לא בסיד ולא בזהב<sup>סא</sup>.

### באר ההיכל

ועוד יתכן דהחכמים לא אמרו לו מיד מה שצריך לעשות, וכל זמן שבנה טוב ע"פ הלכה, נתנו לו לבנות, אך כשראו שרוצה לשנות מהמדה שצריך להיות, מיד עצרוהו ואמרו לו שישאיר כך.

רנז. רש"י מלכים א' ו' ט"ו.

רנה. ערוך לנר. חכמת שלמה.

רנט. מדובר כאן על רצונו לצפות גם מבחוץ בזהב. דמבפנים בלאו הכי היה מצופה בזהב כדאיתא במשנה (מידות ד א).

רס. רש"י.

נראה בענין שנראה דווקא כמו גלי הים, כדאיתא בגמרא (חולין פמ): ים דומה לרקיע ורקיע דומה לאבן ספיר ואבן ספיר דומה לכסא הכבוד. ע"כ. וכן כתב המהרש"א (בבא בתרא ד.).

רסא. ערוך לנר.

נראה לבאר כאן שהורדום הרי לא התכוון כלל שיראה המראה העצום והמופלא של גלי הים, אלא רצה לשים סיד וזהב, ומאת ה' היתה זאת, דהרי הורדום היה רשע גדול (בבא בתרא ד.), וכאן הראה השי"ת שבית המקדש נבנה באופן שהוא רצון ה' וכדעת חכמי ישראל, ולא לפי מה שחשב רשע כהורדום.



השתא מאי תקנתיה דההוא גברא. אמר ליה, הוא כבה אורו של עולם דכתיב<sup>רסב</sup> 'כי נר מצוה ותורה אור', ילך ויעסוק באורו של עולם דכתיב<sup>רסג</sup> 'ונהרו אליו כל הגוים'. איבא דאמרי, הכי אמר ליה, הוא סימא עינו של עולם דכתיב<sup>רסד</sup> 'והיה אם מעיני העדה', ילך ויתעסק בעינו של עולם דכתיב<sup>רסה</sup> 'הנני מחלל את מקדשי גאון עוזכם מחמד עיניכם'. אמר ליה, מסתפינא ממלכותא. אמר ליה, שדר שליחא וליזיל שתא וליעבב שתא ולהדר שתא, אדהכי והכי סתריית [ליה] ובניית [ליה]. עבד הכי. שלחו ליה, אם לא סתרתה אל תסתור, ואם סתרתה אל תבני, ואם סתרתה ובנית עבדי בישא בתר דעבדין מתמלכין אם זיינד עלך ספרך כאן לא רבא ולא בר רבא הורדום [עבדא] קלניא מתעביד. מאי רבא, מלכותא, דכתיב<sup>רסו</sup> 'אנכי היום רך ומשוח מלך', ואי בעית אימא מהבא<sup>רסז</sup> 'ויקראו לפניו אברך'. אמרי, מי שלא ראה בנין הורדום לא ראה בנין נאה [מימיו]. במאי בנייה, אמר רבא באבני שישא ומרמרא. איבא דאמרי באבני כוחלא שישא

❧ באר ההיכל ❧

רסב. משלי ו' כ"ג.

רסג. ישעיה ב' ב'.

רסד. במדבר ט"ו כ"ד.

רסה. יחזקאל כ"ד כ"א.

רסו. שמואל ב' ג' ל"ט.

רסז. בראשית מ"א מ"ג.



זמרמרא. אפיק שפה ועייל שפה כי חיכי דנקביל סידא. סבר למשעייה בדהבא, אמרו ליה רבנן שבקיה דהכי שפיר טפי דמיחזי כי אידוותא דימא.

לאחר שהורדום הרג את רוב חכמי ישראל, שאל הורדום את התנא בבא בן בוטא: השתא מאי תקנתיה דההוא גברא, עכשיו איזה תיקון יכול לעשות אותו אדם [והתכוון על עצמו] מפני רשעותו הנוראה<sup>רסח</sup>.

אמר ליה, אמר לו התנא בבא בן בוטא: <sup>(סו)</sup> הוא הורדום כבה אורו של עולם, כי הרג את החכמים שהם אור העולם, דכתיב 'כי נר מצוה ותורה אור', והחכמים מעמידים את התורה והמצוות בישראל. כתיקון לזה ילך ויעסוק בבית המקדש שהוא אורו של עולם, דכתיב 'ונהרו אליו כל הגוים'.

איכא דאמרי, ויש אומרים שהתנא בבא בן בוטא ענה להורדום בלשון אחר, הכי אמר ליה, וכך אמר לו: הוא הורדום סימא עינו של עולם דכתיב 'והיה אם מעיני העדה', שהחכמים נקראים עינים, והוא סימא והרג את העינים של העולם. ולכך כדי לתקן את זה: ילך ויתעסק בעינו של עולם, ילך ויעסוק בבניית בית המקדש, שהוא העין של העולם, דכתיב 'הנני מחלל את מקדשי גאון עוזכם מחמד עיניכם'.

אמר ליה, אמר הורדום, מסתפינא ממלכותא, הנני מפחד ממלכות רומי. כי הורדום היה כפוף למלכות רומי<sup>רסט</sup>.

נתן לו בבא בן בוטא עיצה, אמר ליה, ואמר לו: שדר שליחא, תשלח שליח לרומי שיבקש מהם רשות, וליזיל שתא, ויתעכב בדרך שהולך במשך שנה, וליעכב שתא, ויתעכב ברומי עצמה במשך שנה, ולהדר שתא, ויחזור במשך

❧ באר ההיכל ❧

רסח. להלן שואלת הגמרא איך יתכן שבבא בן בוטא נתן תיקון לרשע כהורדום, והרי דניאל נענש על שנתן עצה לנבוכדנצר הרשע. ומתוצת הגמרא שעבד כנעני שונה מפני שהוא חיב בקצת מצוות. ותירוץ שני, שלגבי בניית בית המקדש שונה, מפני שללא המלכות לא היה נבנה. ועי"ש.

רסט. רבינו גרשום, וכן ברש"י.

שנה. אדהכי והכי סתרית [ליה] ובניית [ליה], ובנתיים במשך שלשת השנים שהשליח יתעכב תספיק לפרק את הבנין הישן, ולבנות מחדש את בית המקדש.

וכך גם אם מלכות רומי לא ירשו לבנות את בית המקדש, הרי בנתיים כבר הספיק לבנות. ומצד שני לא יוכלו מלכות רומי לטעון שלא ביקש רשות, כי הרי שלח שליח וביקש מהם רשות.

עבד הכי, וכך עשה<sup>רע</sup>.

שלחו ליה, זאת התשובה שענו מלכות רומי: אם לא סתרתה אל תסתור, אם עדיין לא פירקת, אל תפרק. ואם סתרתה אל תבני, ואם פירקת כבר, אל תבנה מחדש. ואם סתרתה ובנית, ואם כבר פירקת ובנית מחדש, עבדי בישא, אתה הורדום עבד רע, בתר דעבדין מתמלכין, רק אחרי שעושים מעשה בפועל מבקשים רשות<sup>רע</sup>. אם זינד עלך, אם אתה מתגאה בכלי הזיון שלך, שהרגת את אדוניך, ספרך כאן, הרי ספר היחוס שלך כאן, ואנו יודעים שאתה עבד<sup>רע</sup>. לא רכא ולא בר רכא, אתה לא מלך ולא בן מלך<sup>רע</sup>.

הורדום [עבדא] קלניא מתעביד, הורדום הוא עבד ועשה את עצמו בן חורין מאלוי<sup>רע</sup> [כי הרג את אדוניו מלכות בית חשמונאי]. עד כאן השיבו לו.

על מה שאמרו לו 'לא רכא ולא בר רכא', שואלת הגמרא, מאי רכא, מה זה 'רכא'.

עונה הגמרא, מלכותא, 'רכא' פירושו 'מלכות'. דכתיב, כמו שכתוב בדוד

❧ באר ההיכל ❧

רע. הפרי מגדים (אורה חיים אשל אברהם קנב ה) שואל איך ביטלו מצוות עשה של הקרבת הקרבנות בכל יום, במשך ג' שנים אלו של הבניה. ומיישב, שפסק הרמב"ם (הלכות בית הבחירהו מו) שמקריבים את כל הקרבנות על המזבח אע"פ שבית המקדש עוד לא נבנה. ועפ"ז אפשר לתרץ שגם בשעת הבניה הקריבו את כל הקרבנות על המזבח אע"פ שבנין בית המקדש היה באמצע הבניה. ועי"ש.

רעא. רש"י.

רעב. רש"י.

רעג. רש"י, וראה בגמרא להלן.

רעד. רש"י.

המלך: 'אנכי היום רך ומשוח מלך', רואים את הלשון 'רך' לענין 'מלך' רע"ה.  
ואי בעית אימא מהכא, ויש אומרים שלומדים את ביאור התיבה 'רכא',  
מפסוק הכתוב בעת שהמליכו את יוסף הצדיק על מצרים: 'ויקראו לפניו  
אברך'. והתרגום רע"ה הוא דין אבא למלכא, כלומר, אבי רך. רואים שהמלך  
עצמו נקרא 'רך' רע"ז.

אמרי, אמרו החכמים, מי שלא ראה בנין הורדוס לא ראה בנין נאה [מימיו].

במאי בנייה, באיזה אבנים בנה הורדוס את בית המקדש.

עונה הגמרא, אמר רבה, בית המקדש נבנה באבני שישא אבני שיש ירוק  
שהוא צהוב רע"ח, ומרמרא, וכן בשיש לבן רע"ט.

איכא דאמרי, ויש אומרים, שבנין בית המקדש נבנה באבני כוחלא אבני  
שיש צבועים ככחול, שישא שיש ירוק שהוא צהוב רפ"ב, ומרמרא שיש לבן רפ"א.

בבניית בית המקדש בנו את אבני השיש בצורה של אפיק שפה ועייל  
שפה, שורה של אבנים נכנסת ושורה של אבנים יוצאת רפ"ב, כך לכל גובה  
הבנין, כי היכי דנקביל סידא, כדי שיקבל את הסיד. דהיינו, משום שרצה  
הורדוס לצפות את כל הבנין מבחוץ בזהב, וכידוע שאי אפשר לצפות

### באר ההיכל

רעה. כתב המהרש"א וז"ל: גם בשלמה נאמר בני נער ורך וגו' ופירושו רך בשנים, לפי שלא היה  
לו אז רק י"ב שנים, אבל דוד היה לו יותר מל' שנים אז ואין לומר בו רך בשנים, וק"ל.  
רעו. תרגום אונקלוס בראשית מ"א מ"ג.

רעו. ר"י מינאש.

כתב הבן איש חי בספרו בן יהודיע וז"ל: הא דהמלך נקרא רכא, לשון רכות, כי מלך קשה אין  
סובלים אותו, ואפשר שיעבירו אותו ממלכותו, וכאשר עשו ישראל עם רחבעם, אבל אם הוא  
רך יאריך ימים על ממלכתו הוא ובניו בקרב כל ישראל, ולכך נקרא המלך רכא לשון רכות,  
רוצה לומר שיהיה רך, ועל ידי בן יאריך בממלכתו, כי רכא בהפוך אתון ארך.

רעה. ברש"י כתוב ירוק, וכוונתו לצבע הנקרא צהוב והנקרא בלשון אידיש גע"ל. ראה לעיל  
בביאורנו לסוכה נא: ביהכל עולמים.

רעט. רש"י.

רפ. ראה מה שכתבנו בזה לעיל.

רפא. רש"י.

רפב. רש"י.

זהב על אבנים<sup>רפג</sup>, ולכן רצה לסייד סיד ועל זה לצפות בזהב<sup>רפד</sup>. ועל כן הכין את שורות האבנים באופן שיוכלו לשים סיד.

סבר למשעייה בדהבא, רצה לצפות את כל הבנין מבחוץ בזהב, אמרו ליה רבנן, אמרו לו החכמים: שבקיה, תשאיר את זה כך ואל תצפה בזהב, דהכי שפיר טפי דמיחזי כי אידוותא דימא, כי כך זה יותר טוב, משום שנראה כמו גלי הים.

כי האבנים הם בכמה צבעים, ושורה נכנסת ושורה יוצאת, וכאשר מסתכלים העיניים משוטטות, ונראה כמו שזה גלי הים שנעים ונדים<sup>רפה</sup>. ונשאר באופן מפואר ונאה זה, ולא ציפה לא בסיד ולא בזהב<sup>רפז</sup>.

❧ באר ההיכל ❧

רפג. רש"י מלכים א' ו' מ"ו.

רפד. ערוך לגר (סוכה נא). חכמת שלמה (סוכה נא).

רפה. רש"י סוכה נא:

רפז. ערוך לגר (סוכה נא).



**בימי הורדוס שהיו עוסקין בבנין בית המקדש, והיו יורדין גשמים בלילה, למחר נשבה הרוח ונתפזרו העבים וזרחה החמה ויצאו העם למלאכתן, וידעו שמלאכת שמים בידיהם.**

בימי הורדוס שהיו עוסקין בבנין בית המקדש, כשהיו עוסקים בבניית בית המקדש<sup>רפז</sup>, והיו יורדין גשמים גשמי ברכה בלילה ולא ביום. ולמחר בבוקר, נשבה הרוח ונתפזרו העבים, וזרחה החמה ויצאו העם למלאכתן, כי צריך לבנות את בית המקדש ביום ולא בלילה<sup>רפז</sup>, ולכן ירדו הגשמים בלילה, וביום לא ירדו גשמים, כדי שלא להפריעם מבניית בית המקדש. וידעו שמלאכת שמים בידיהם, ומרוצה לפני ה', וכל מה שהיו עושים בבניית בית המקדש הכל לשם שמים<sup>רפז</sup>.

❧ באר ההיכל ❧

רפז. וכדלעיל (סוכה נא: בבא בתרא ד.).

רפה. רמב"ם הלכות בית הבחירה א' י"ב.

רפט. כתב הבן איש חי בספרו בניהו בן יהוידע וז"ל: להודיע שמלאכת שמים בידיהם. קשה פשיטא דמלאכת שמים בידם, מאחר דעוסקים בבנין בית המקדש. ונראה לי בס"ד דאמרו רז"ל [לעיל ב' ע"א] גשמים הם משלשה דברים שהם בידי שמים ולא נמסרו בידי שליח, ואמרתני בס"ד רמז על זה אותיות גשמים הם ג' שמים, רצה לומר הם משלשה שבידי שמים, והתם כיון שלא היו יורדים אלא כפי רצונם וחפצם, נראה לעיני הכל כאלו הגשמים מסורים בידם ולא בידי שמים, ולזה אמר להודיע לעיני הרואין דמלאכת שמים שהיא ירידת הגשמים היא בידיהם. ועוד נראה לי בס"ד בידים יש טו"ב פרקים, ואם האדם עושה מלאכת שמים בשביל איזה פניה גשמית נמצא יש באותה מלאכה תערובת טוב ורע, וכאן רצה הקב"ה לפרסם בזה, שמלאכת שמים שהיא בנין בית המקדש שעוסקים בו הוא בידיהם, רצונו לומר בטוב בלבד הרמזו בידיהם, שאין בו תערובת פניה זרה וגשמית.

ועוד נראה לי בס"ד מה שהוצרך לומר להודיע שמלאכת שמים בידיהם, לפי שבנין זה שבנה הורדוס הוא נתכוון בו להצלת עצמו, על אשר כבה אורו של עולם בהריגת החכמים, וכדי שלא תאמר יהיה העסק נחשב על פי כונתו שלא עשה לשם שמים, לכך השי"ת עשה להם נס שלא

באר ההיכל

היו יורדין גשמים אלא בלילות וכו', שזהו סימן שיש רצון להשי"ת במעשיהם ומלאכתם זו היא מלאכת שמים, דהעסק הולך על פי כונת העוסקים שהם מכוונים לשם שמים ומלאכת שמים בידם, ואין מגע להורדום בזה, אע"פ שההוצאה יוצאה מכספו. ע"כ.

❖ היכל עולמים ❖

א. איתא בשיר השירים רבה (ב ג) וז"ל: ענה דודי ואמר לי, ענה לי על ידי דניאל, ואמר לי על ידי עזרא. מה אמר לי, קומי לך רעייתי יפתי. פי הנה הסתו עבר, אלו שבועים שנה שעשו ישראל בגולה. הגשם חלף חלף לו, אלו חמשים ושתים שנה משחרב הבית עד שנעקרה מלכות כשדים, ולא שבועים שנה הו, אמר רבי לוי צא מהן שמונה עשרה שנה שהיתה בת קול מפוצצת ואומרת לנבוכדנצר עבדא בישא סוק חרוב ביתא דמרך, דבנוי דמרך לא שמעון ליה. הנצנים נראו בארץ, כגון מרדכי וחבורתו, עזרא וחבורתו. עת הזמיר הגיע, הגיע זמן של ערלה שתזמר, הגיע זמן של רשעים שישברו, שנאמר (ישעיה יד ה): שבר ה' מטה רשעים. הגיע זמן של בבלים להשמד, הגיע זמן בית המקדש שיבנה, שנאמר (עובדיה א כא): ועלו מושעים בהר ציון. וכתיב (חגי ב ט): גדול יהיה כבוד הבית הזה. וקול התור נשמע בארצנו, אמר רבי יוחנן קול תזיר טב נשמע בארצנו, אי זה זה, זה קולו של כורש, הדיא הוא דכתיב (עזרא א ב): כה אמר כרש מלך פרס וגו' כל ממלכות הארץ וגו' מי ככם מפל עמו. התאנה הנטה פגיה, אלו הסלים של בכורים. והגפנים סמדר נתנו ריח, אלו הנסקים.

ב. איתא במסכת תענית (ד ח): 'צאינה וראינה בנות ציון במלך שלמה בעטרה שעטרה לו אמו ביום חתנתו וביום שמחת לבו' (שיר השירים ג יא). ביום חתנתו, זה מתן תורה. וביום שמחת לבו, זה בנין בית המקדש, שיבנה במהרה בימינו אמן.

ברש"י (תענית כו:): במלך שלמה. במלך שהשלום שלו. אמו. כנסת ישראל.

כתב הבן איש חי זיע"א בספרו 'בן יהודע' (תענית) וז"ל: ביום חתונתו זו מתן תורה וביום שמחת לבו זה בנין בית המקדש. נראה לי בס"ד הסמך שיש לזה עם זה, על פי המדרש בפרשת תרומה, משל למלך שהשיא את בתו וכו' ואמר להם בבקשה מכם עשו לי קיטון אחד שאדור בו עמכם ע"ש, נמצא על ידי התורה זכינו לבית המקדש, לכך סמכם זה עם זה.

בספר 'העמק דבר' לנצי"ב כתוב (ויקרא ט א) וז"ל: היתה שמחה גדולה לישראל של הורדת גלוי שכינה, וכדתנן שלהי תענית ביום חתנתו זה מתן תורה, וביום שמחת לבו זה בנין בית המקדש. ובתורת כהנים פ' ז' ה"ז תני כמו כן על הורדת האש באוהל מועד. והמשילו התקשרות השכינה לישראל כמו התקשרות חתן וכלה וכמש"כ בס' שמות י"ט ד'. וכמו החתן ביום חופתו אף על גב דשמחת לבו בשלמות מכל מקום מפני טרדת הנשואין ופרטי אופנים שחל בזה אינו יכול לגלות שמחתו. וכן ממילא הכלה מהול שמחתה בעצבון וטרדה רבה עד שנגמר הכל ושמחים זה בזה בשלמות אז השמחה בגלוי. כך ביום מתן תורה היה עסק רב

❖ היכל עולמים ❖

של קבלת התורה ולא היתה השמחה בגלוי עד בואם לאוהל מועד והופיע השכינה באור השמחה וכמו כן עדת ישראל שנמשלו לכלה ה' מלאים גיל וחדוה. ע"כ.

עוד כתב (במדבר י י) וז"ל: שמחתכם. לא נתבאר מהו יום שמחת ישראל. ובספרי תניא אלו שבתות רנ"א אלו תמידים אבל זה אינו אלא דרש על וביום. לרמז גם אלו. אבל עיקר הפשט שהוא יום המצוין בשמחה לא נתבאר. והראב"ע כ' שהוא בשום ממלחמה בניצוח. ואנחנו לא ראינו בכל המקרא שעשו מלכי ישראל הצדיקים והשופטים כן. אלא עיקר הפירוש הוא יום חנוכת המזבח וכדתנן שלהי מסכת תענית ביום חתונתו זה מתן תורה וביום שמחת לבו זה בנין בית המקדש. והיא שמחת לב ישראל גם כן. והיינו דכתיב בדברי הימים ב' ה' י"ג וכהרים קול בחצוצרות וגו' ובהלל לה' כי טוב כי לעולם חסדו. והכי כתיב בחנוכה דעזרא ג' ויעמידו הכהנים מלובשים בחצוצרות וגו' ויענו בהלל ובהודות לה' כי טוב כל"ח. למדנו שאז אמרו הלל ג"כ כמו ביום התקדש חג [ובזה מבואר לשון הגמרא בהוריות ד"ו שלמה עשה חנוכה שבעה ימים ומה ראה משה לעשות י"ב ימים. משמע דו' ימים הוא יותר מספר הראוי לעשות חנוכה. והיינו משום דאיתקיש יום שמחתכם למועדיכם. מה מועד שבעה או א' כך עשה שלמה שבעה ועזרא יום א' אבל מספר י"ב ראוי לשאול עליו. ובהע"ש סוף סי' קע"א הראינו לדעת דסיום התורה הוא ג"כ יום שמחה לישראל. ובאמת הוא זה בעת שאנחנו בגלות והשגחת ה' עלינו על ידי ד' אמות של הלכה הוא דבר הא' עם חנוכת המזבח בזמן שישראל בארץ ישראל ובית המקדש קיים. שהשגחת ה' עלינו ושכינתו ה' תלוי בעבודת בית המקדש שמש"ה כתיב בכרובים שעשה שלמה ופניהם לבית. ללמדנו שגם עיני ה' וגם עינינו תלויות על הבית כמש"כ בפ' תרומה ובפ' פקודי. כך בזה"ז סיום התורה והתחלתה הוא שמחת לבבנו דרך כל אין שמחת ישראל כמו בזמן שאנחנו עושים סיבה להשכין את אלהי ישראל בקרבנו. כי הוא חיינו].

ג. בחידושי מהרצ"א על חנוכה (הגהות הצבי והצדק) וז"ל: ללמדך שכל תשועה ותשועה שעשה הקדוש ברוך הוא לישראל הם מקדימין לפניו בהלל ובשבחה וכך הוא אומר בספר עזרא ויענו כל העם בהלל ובהודות לה' כי טוב כי לעולם חסדו על ישראל וכל העם הריעו תרועה גדולה בהלל לה' על הוסד בית ה' ואומר לה' הישועה על עמך ברכתך סלה, להקדוש ברוך הוא לעשות נסים ונפלאות ולנו להללו ולברכו שנאמר על עמך ברכתך סלה.

ד. הרמח"ל בספרו משכני עליון (הקדמה) מבאר על ענין שינוי בתי המקדש זה מזה, וז"ל: ועתה אומר לך, למה משתנה הבית העתידי מן הבית הראשון או השני, כי לא דבר ריק הוא, על כן שמע והבן מאד, כי הקדמות גדולות אתה צריך לדבר זה, והבן היטב.



❖ היכל עולמים ❖

והנה כתוב, 'בראשית ברא אלקים את השמים ואת הארץ', ואמרו החכמים ז"ל, בראשית, ב' ראשית, וזה עיקר גדול ורב בסתרי הבריאה, לדעת את הדברים על בורים, ותיקון העולם מה תיקון. וכאשר עלה ברצון המאציל ב"ה לברוא העולם הזה, היה מעמיד את המאורות על מכוניהם, והמשמרות על מעמדם, וסדר כל הסדרים בחכמתו. והחכמה נשגבה מאד על כל המעשים, ובה כולם תלויים ועומדים, היא הנרמזת ביו"ד של השם הנכבד והנורא.

וממעל לחכמה נמצא ראשית אחר נעלם מאד, עמוק עמוק מי ימצאנו, הוא הנותן לה כח לעשות חיל. ומפני עוצם קדושתו נסתר בתוך החכמה, ולא נראה ממנו החוצה. ובראות כל השרים וכל הממונים המקבלים מאת המלך, כי מן החכמה כולם מקבלים, אמרו – הלא זאת היא ראשית הכל, והמקור שאין לו הפסק, ומזה הטעם נקראת החכמה ראשית. אך הראשית האחר נכלל בה, והיא לא נבדלת ממנו כלל, וכל מעשיה ממנו, וכל סדריה ממנו נתנו לה. ולא נמצא דבר בעולם שתעשה החכמה, שלא הגיע אליה מן הראשית הזה, הוא הנרמז בקוצה של יו"ד. ולא תמצא שנבדל הקוץ מן היו"ד ולא היו"ד מן הקוץ לעולם. ונמצא לכל הדברים ראשית אחד, ועוד, ראשית לראשית, וזהו ב' ראשית שאמרתי למעלה.

ולמה אמר הכתוב כן, אלא שהעולם לא עמד בשלימותו למיום הבראו, כי תלוי היה ועומד עד מעשי האדם. ולולי היה האדם חוטא, היה נשלם, והוא חטא, על כן לא נשלם. ונמצא שלא עמדו הבריות על תיקון רק כפי ערך מה שהגיע מן החכמה הנפלאה, ועדיין חסר מהם המעלה אחרת גדולה מזו הרבה. וזה כי בהתחזק הראשית הנעלם, ויצא ברוב תקפו והדרו, יקבלו כל המאורות מדריגה גדולה ומעלה חשובה מאד, עד שאין אחרי המעלה הזאת ירידה. וזאת המעלה לא הגיעתם עד היום הזה. אכן לעתיד ישיגוה ברבות הטובה בעולם, והשלום והמנוחה יתגבר בכל המדריגות, ונסו יגון ואנחה. כי על הימים ההם נאמר, 'ביום ההוא יהיה ה' אחד ושמו אחד'. ואלמלא הייתי רוצה להאריך בענין זה, היו הדרושים רחבים יותר, והייתי יוצא מעניני הרבה, אף כי הדברים רבים ונכבדים מאד, ואי אפשר ללבות האנשים להכיל כל הפרטים עד תומם, על כן לא ארחק מן הדרך, ורק הקדמות אניח לפניך. ואתה תסתכל בהם היטב, ותבין ממוצא דבר סודות סתומים וחתומים, לשרידים אשר ה' קורא נתנו ולמכסה עתיק.

בית הראשון בסוד החכמה ומה שתדע, כי עד עתה לא הלכו כל המאורות ולא עמדו כל המדריגות רק בסוד החכמה. ולזמן העתיד עוד יתגלה הראשית הנעלם, ויעלו כל הדברים מעלות גדולות ויקרות. ותדע עוד, שבחטא האדם נתקלקלו הדברים, וכל התיקונים נסותרו, ולא יכול העולם לחזור אפילו לכמות שהיה, אלא בימי שלמה כשנבנה הבית. וכן כתוב, 'ה' נתן חכמה לשלמה', כי אז נתפשטה החכמה ברוב יפיה והדר כבודה, וכל המאורות נתחזקו בשמחה רבה. ולא נמצא באותם הימים רק עוז וחדוה בכל המדריגות ובכל העולמות

❖ היכל עולמים ❖

אשר כמוהו לא נהיתה, ועם כל זה הכל היה בסוד החכמה לבד. ויען לא הגיעו אל התכלית האחרון, על כן היה הפסק לשלוה ההיא, והבית חרב.

אבל לעתיד בהגלות הראשית – הנעלם אשר דברתי, תהיה השלוה רבה יותר מאד, ושאחריה לא יהיה עוד הפסק כלל. ונמצא שכל הדברים הולכים אחר מקורם. ובהיות המקור אחד, כל משפטי המאורות – הליכותיהם, מסעיהם ומוצאיהם, עמידתם ושיבתם, כולם הולכים על פי המקור ההוא. ובהיות המקור נשגב יותר, ישתנו על פיו כל הדברים כולם. על כן שינויים רבים יהיו בעולם בזמן ההוא. וכל שכן הבית הקדוש אשר כבר שמעת כי הוא המקום ממנו תוצאות חיים לכל אשר נברא בכל העולמות, כי על כן ישתנה מאד ממה שהיה בראשונה. ונמצא, הבית הראשון בסוד החכמה, כי היא החכמה שנתנה לשלמה כמו שפרשתי, ובה בנה הבית הזה. והעתיד בסוד הראשית הנעלם שלא נגלה עדיין עד היום הזה.

אמנם ודאי אין כל חדש תחת השמש, וכל הדברים המתחדשים בכל יום תמיד בכל ימי ששת האלפים שנה, כבר נגזרו מתחלה וכן נבראו. כי רק ככלות זה הגבול הראשון יהיה חידוש. וזה עיקר גדול, ואני לא אאריך בו עתה, ואינני אומר רק כמו ראשי פרקים. אבל זה האמת, כי בעבור זה עשה ה' מתחלה את כל הדברים לפי מה שהם על פי החכמה לבד, ובהם כח להיות עוד לפי הראשית העליון. ובהגלות זה הראשית, אחריו כולם ימשוך בכח הראשון, שכבר היה בהם בתחלה, ותתחדש כל הבריאה כאילו אז נולדה. ועל כן אמר ישעיה, 'השמים החדשים והארץ החדשה'.

ועתה אודיע לך סוד אחד עצום ורב מאד, ועל כן תתגבר בשכלך לרדת אל עומק הדברים. דע, כי זה הבית העתידי הוא שראה אותו יחזקאל הנביא מיד אחר חורבן הראשון. ואתה כבר שמעת, כי לא פסק הבית למעלה, גם כי חרב למטה. כי הלא לא נבנה הבית למטה רק ברוב חוזק המאורות, והתגברם להאיר ממדרגה למדרגה, ויגיעו אל העולם הזה, וגם עשו הבית אשר עשו. (כבר) [וכאשר] חסר הכוח הזה, לא היה עוד זה הבית למטה, אך לא מפני זה חרב למעלה, רק הוחשך ולא האיר כבראשונה. אבל הסוד הגדול הנודע בזה הענין למי שהוא מורגל ללכת בדרכי החכמה, והעומד בסוד ה' ויודע אורחותיו, הוא כי כאשר בנה שלמה את הבית הראשון, לולי חטאו, אלא היו מחזיקים בתורתם, היו מתעלים במדרגותיהם, ומגיעים הדברים אל התיקון השלם. ואז היה העולם פושט צורה ולובש צורה, והיה מתגלה מה שלא נתגלה. אך כאשר גברה הרשעה ורבו החטאים, הנה הבית הראשון שנתקן בוגקונים הראשונים חרב. ואז אותו הבנין לא עמד עוד למעלה, רק ברגע אחד עבר ונבנה בצורה אחרת, היא הצורה והיא התכנית שעתידי להיות. ונמצאו, שני הבנינים, זה נכנס וזה יוצא ואין ביניהם כמלוא נימא. והבנין הזה לא נגלה למטה, כי רק לעתיד יגלה.

❖ היכל עולמים ❖

אך למעלה, מהיום ההוא והלאה כן היה, וכן הוא. ועל כן ראה אותו יחזקאל, שכבר בנוי ועומד היה, וישראל לולי זכו במעשיהם, היתה ראויה להיות גאולת עזרא כגאולת מצרים, וביאתם כביאת יהושע. ואז היו בונים את הבית בתבנית הזה אשר ראה יחזקאל, והיו שתי המקדשים שלמעלה ושלמטה מכוונים זה לזה.

וכאשר לא הטיבו דרכיהם, היתה הגאולה בחשאי, ולא עצרו כח לעשות כבית ההוא. ואז עשו אותו על פי הנביאים שביניהם, קצת דומה אל הראשון, וקצת דומה אל האחרון, שכבר נתחדש למעלה, אפס קצהו לקחו וכולו לא לקחו, כי לא היתה השעה הראויה לכך. ונמצא, שבזמן שלמה היו שני הבתים – העליון והתחתון מכוונים, על כן מצאה השכינה בו מנוח ושרתה בו. אבל השני, שלא היו דומים זה לזה לא שרתה בו שכינה.

אבל לעתיד, לא די שיהיו דומים, אלא שהבית העליון יתפשט ויגיע למטה. והוא משרז"ל, שמקדש שלישי הוא מעשה ידיו של מקום, כי לא יעקר הבית העליון ממקומו, רק יתפשט ויגיע למטה, ואז יבנה סביבותיו בנין חמרי כאשר לעולם הזה, ויתחבר בנין בבנין להיות אחד, לא יתפרדו זה מזה. והכבוד יהיה שורה בו בגילוי גמור, והוא הענין שנאמר עליו, 'ונגלה כבוד ה' וראו' וכו', ואז תהיה השלמה גמורה בלא הפסק כלל. והנה על פי הסוד הזה כתוב, 'מקדש ה' כוננו ידיך', כי השכינה כפי קבלתה, כן נראו בה תיקוני איברים וקישוטים נאים ונכבדים, וכאשר יאיר אור הראשית הזוה, ירבה כבוד כרתה ויתנשא מאד. ונמצא שיהיה המקדש נבנה בסוד הכתר, ומנין כננ"ו הוא קכ"ו והוא מנין, א' א"ד אד"נ אדנ"י המאיר בכתר הזוה. וכל אלה הדברים הם עמוקים מאד, ונשרשים בחכמה יותר ממה שהם נראים הרבה.

ה. בספה"ק פרי צדיק להרה"ק רבי צדוק הכהן מלובלין זע"א כתב (פורים אות ח) וז"ל: כל מעשה נס המגילה היה על ידי משתה היין דהתחלת הישועה שנהרגה ושתי היה ביום השביעי כטוב לב המלך ביין וגם עיקר הנס היה במשתה היין שזימנה אסתר את המן וגם אמרו (במדרש רבה על פסוק גם ושתי) שבכל מקום שנאמר במגילה המלך סתם מדבר גם ממלך מלכי המלכים הקב"ה שמשמש קדש וחול שכל ענין המגילה יורה על ענין פנימיות צמיחת הישועה שנתעורר מלעילא על בנין בית המקדש שהוא מקום הקרבנות והנסכים ונאמר את קרבני לחמי לאישי ואמרו ז"ל (ביצה כ:) שלא יהא שולחנך מלא ושלחן רבך ריקן. וראשית צמיחת הישועה היה בהריגת ושתי להשמיד זרע נבוכדנאצר מחריב הבית וכדאיתא בגמרא (מגילה י:). ראשית הפתיחה להמגילה מה שנאמר וקמתי עליהם וגו', והכרתי לבבל וגו', וכנכד זו ושתי. ולכן כתיב ביום השביעי כטוב לב המלך ביין כתיב

❖ היכל עולמים ❖

המלך סתם, והיינו מלך מלכי המלכים הקב"ה (וכ"כ במד' אבא גוריון כטוב לב המלך בין כטוב לבו של הקב"ה כו') שנתעורר מלעילא זכות הקרבנות והנסכים וכמו שאמרו בגמרא (שם יב:) והקרוב אליו וגו', כל פסוק זה על שום קרבנות נאמר כו', על שם שמלאכי השרת הזכירו זכות הקרבנות. כי באמת היה זמן הפקידה אז וכמו שאמרו (שם יא:) בלשצר חשב וטעה כו', הא שבעין השתא ודאי תו לא מפרקי אפיק מאני דבי מקדשא כו', ואם היו ישראל זכאים היה נחשב עת הקץ כן ועל דרך שנחשב במצרים מלידת יצחק הד' מאות שנה והיה מדלג על ההרים וכעין שאמרו (סנהדרין צה.) כתיב בעתה וכתוב אחישנה זכו אחישנה ורק מפני שהיה קטרוג של המן לכן לא היה ביכולת להיות או בנין בית המקדש בפועל ממש וכמו שאמרו (מגילה טו:) עד חצי המלכות ולא דבר שחוצץ למלכות ומאי ניהו בנין בית המקדש. עם כל זה נבנה או בהעלם ההכנה לבנין בית המקדש על ידי משתה היין דאסתר שאמרה ובכן אבוא אל המלך אשר לא כדת ואיתא (שם טו.) עד עכשיו באונס ועכשיו ברצון ונולד מזה דריוש בן אסתר שבנה את בית המקדש. וכל טענות אסתר במשתה היין אם מצאתי חן בעיניך המלך ואם על המלך טוב תנתן לי נפשי וגו', וכן וכשר הדבר לפני המלך וגו', הכל היה פנימיות כונתה בתפלה להקב"ה מלך מלכי המלכים ודבריה בפשטות היה נראה כמדברת לאחשורש ועל דרך שפירש הרמ"ע גבי נחמיה דכתיב ואתפלל אל אלהי השמים ואומר למלך וגו', שאף שלא מצינו שום תפלה שהתפלל רק הדברים שדיבר למלך היה כונתו בתפלה להשם יתברך. וכן בכאן היו דברי אסתר דברי תפלה להשם יתברך והיו נשמעים באזני אחשורש כמבקשת ממנו וזה שאמר שמשמש קודש וחול.

ובספה"ק ליקוטי מאמרים להרה"ק רבי צדוק הכהן מלובלין זיע"א וז"ל: ויוודע הדבר ברוח הקודש היינו שהשיג שורש ענין אסתר הוא שורש כנסת ישראל ואינו מקרה שנתפשה ביד אחשורוש, דמהראוי היה אדרבא להצילה ולבקש מיתת אחשורוש והוא לא עשה כן דהבין שהכל באמת בהשגחת ה' יתברך, ועל ידי זה היא בנין בית שני על ידי דריוש בן אסתר שעבורו היה אחר ההקצה מן הדורמיטא בודאי אחר מעשה דהמן דאז בלילה ההוא נדדה, והיה קריאה ראשונה מעשה בגתן ותרש איך מרדכי הכיר גם בעת תוקף החושך שאין חושך ומקרה כלל, וזהו הרפואה למכה ונקדמה להגדלת המן שהוא כה המקרה שלימות מרדכי שהוא ממש הפכו בידיעת ההיפך.

1. באברבנאל וז"ל: והוא בשיעלו ההרה ויביאו עצים ויבנו את הבית, ויעדם שאף שיהיה הבית קטן ומבלי עושר ירצה השם בו ויכבד שם כי אין הכבוד תלוי תמיד בעושר כי אם בכוונה הרצויה מהעובד הטוב האמתי. וחכמים זכרונם לברכה דרשו בעבור הה"א שחסרה במלת ואכבד שהוא לרמוז לחמשה דברים שהיו במקדש ראשון ולא היו במקדש שני כדאיתא

## ❖ היכל עולמים ❖

במסכת יומא (כא:) ארון אורים ותומים אש מן השמים שכינה ורוח הקדש כי הנה הארון גנוז יאשיהו או ירמיהו הנביא והאורים ותומים חסרו לפי שעם היות שם שמונה בגדים הנה לא היו שואלים באורים ותומים אשר בחשן לפי שהם לא היו משיבים וכמו שכתב הרב הגדול המימוני בספר עבודה, ואמנם האש הן אמת שיוסף בן גוריון כתב שבזמן בית שני מצאו האש שהיה גנוז תחת הארץ והיה כשמן אבל אין זה סותר לדבריהם זכרונם לברכה, הנה עם היות שהיה שם מאותו אש שהיה על המזבח בזמן בית ראשון שנגנז היה מהראוי בבנין הבית שתדד אש מן השמים לעיני כל העם בחנוכת המזבח, כי הנה בבית אשר עשה שלמה עם היות שהיה אש על מזבח העולה אשר עשה משה לא נמנע מלרדת אש מן השמים בחנוכת המזבח ההוא אשר עשה שלמה כי זה קדוש עליון למזבח וכן היה ראוי שתדד אש בבית שני בחנוכת המזבח אשר עשו שם, ומאשר לא ירד שמה אש מן השמים צדקו דברי חכמים ז"ל באמרם שחסרה האש כלומר האש היורדת מן השמים לעיני כל העם ושמו במקומו אותו אש שמצאו גנוז כדברי יוסיפון. ושכינה היא ענן הכבוד אשר מלא את המשכן כשהוקם ואשר מלא קדש הקדשים כשהביא שם שלמה את הארון. ורוח הקדש יהיה כפי דעת הרב המורה אותו הכח האלהי שנלוה אל דוד ואל שלמה לדבר דברי שירות ותשבחות ודברי חכמה עליונה, וכפי דעת המקובלים הוא מין ממיני הנבואה כי הנה הדברים האלה כולם לא היו בבית שני, אך אמנם ראוי לדעת שלא לבד אלה הדברים חסרו שמה כי גם המנורה והשלחן וכל כלי המשכן וידיעותיו וקרשיו ושאר הדברים שעשה משה במדבר וצנצנת המן ומקלו של אהרן ושמן המשחה כולם נגנזו ולא שבו בבית שני והיתה בהם קדושה נפלאה, והיה זה לפי שכלי המשכן אשר עשה משה לישראל לא היה ראוי שישתמשו בהן בהיותם בגלות כי אם בהיות ישראל כולם על אדמתם ולכן בהיות השבטים רובם בגלות שלא שבו בפקידה לא היה ראוי שאותם המעטים ששבו ישתמשו בהם, וכן שמן המשחה המיוחד למלכי בית דוד נגנז עד שוב המלוכה לביתו.

ז. וז"ל האברבנאל (בתחילת פרק א): ועתה ראוי שתדע בתחילת כל הדברים שבני יהודה גלו מעל אדמתם בעון הע"ז גלוי עריות ושפיכות דמים שהיה ביניהם גם בעון חלול שבתות ועוות המשפט והחמס והגזל שהיה בירושלם ומלבד כל זה בעון השמיטות שלא שמרו ישראל.

והנה גלו לבבל כמספר השמיטות והיובלות שלא שמרו ולכן היו שבעים שנה בגלות בבל, אמנם אחרי אותם השבעים שנה רצה הקב"ה לפקוד את עמו ולהוציאו מגלות ולהשיבו לירושלם והיה זה לתכלית משובחה והוא לתת להם מקום שישבו בתשובה ויתפללו אליו ומתוך תפלתם ותשובתם יסלח לעונותם וישרה שכינתו בתוכם ושבו בנים לגבולם אחיהם

❖ היכל עולמים ❖

שהיו נדחים ומפוזרים בגליות, כי מפני שלא היתה פקידתם מבבל גאולה שלמה הוצרכו לאותו מצוע מהפקידה ההוא כדי להכין לבם לשוב אל אלהיהם באופן שיחכה לחננם ויחון לרחמם ותהיה להם הכנה גדולה לזה בהיותם בארץ ובכנותם בית ה' ועבודתם שם מה שלא יהיה בהיותם בחוצה לארץ, וכבר ביאר ירמיה הנביא עליו השלום שזה היה באמת תכלית פקידת בבל באומרו (ירמיה כט י) כי כה אמר ה' כי לפי מלאת לבבל שבעים שנה אפקוד אתכם והקימותי לכם את דברי הטוב להשיב אתכם אל המקום הזה ואין ספק שאמר זה על פקידת בבל, אמנם אומרו אחר כך כי אנכי ידעתי את המחשבות אשר אנכי חושב עליכם נאם ה' מחשבות שלום ולא לרעה לתת לכם אחרית ותקוה וקראתם אלי וגומר ושאר הפסוקים שאחרי זה מבואר נגלה הוא שלא נאמרו על פקידת בבל אלא להודיע שלא היתה פקידת בבל מכוונת לעצמה כי אם לתת להם הכנה והזדמנות לשישובו אל אלהיהם שיקבץ נדחיהם אשר לא שבו לבית שני, ואלה הם המחשבות שאמר שהיה חושב עליהם לשלום ולא לרעה ושהיו לתת להם אחרית ותקוה שהיא השלמה שהיא אחרית הזעם ולכן אמר והלכתם והתפללתם אלי ר"ל שאחרי אותה פקידה מבבל בהיותם בירושלם מקום התפלה ושער השמים יקראו אותו ויתפללו אליו ואין זה ייעוד אלא צווי שיעשו כן, ויעדם שהוא ישמע אליהם ואז ישיב את שבותם ויקבץ אותם מכל הגוים ומכל המקומות אשר נדחו שם, כי אי אפשר לפרש זה על פקידת בבל שכבר נעשתה כי אם על מה שיהיה אחר כך בחזרת עשרת השבטים ובני יהודה שנתפזרו בשאר הארצות שמתוך אותה התפלה והצעקה שיעשו בירושלם אותם השבים מבבל בפקידתם ישיב השם יתברך את שבותם ויקבצם כולם על אדמת הקדש, הנה התבאר בזה תכלית פקידת גלות בבל. וכדי להשלים הכנתם לתפלתם וצעקתם רצה הקדוש ברוך הוא שיבנו את הבית.

ד. מענין העושר העצום שהיה בבית המקדש הראשון מצאנו ראינו בספה"ק עמק המלך, ויהי רצון שנזכה במהרה בימינו לנבואה שגדול יהיה כבוד הבית הזה האחרון שהוא בית המקדש השלישי, יותר מן הכבוד והעושר שהיה בבית המקדש הראשון, בקרוב מאוד אמן.

וזה לשונו (הקדמה ג פרק יא): אלו המשניות [להלן נקרא העתק מכתב יד עתיק. וכנראה הוא מדרש קדמון] כתבו חמשה צדיקים גדולים, והם שימור הלוי, וחזקיה, וצדקיה, וחגי הנביא, וזכריה בן עדו הנביא, והם גנזו הכלים של בית המקדש, ועושר האוצרות שהיו בירושלים, ולא יתגלו עד יום בוא משיח בן דוד במהרה בימינו אמן כן יהי רצון.

משנה א': אלו הן הכלים המקודשים והגנוזים כשחרב בית המקדש, המשכן והפרוכת, מנורת הקודש וארון העדות, ציץ הזהב ונזר הקדש לאהרן הכהן, וחושן המשפט וחצוצרות כסף,

❖ היכל עולמים ❖

הכרובים ומזבח העולה, והפרוכת לאוהל מועד. המזלגות והקשוות השלחן ומסך השער, מזבח הנחושת, והבגדים הקדושים לאהרן שהיה לובש הכהן גדול ביום הכפורים, פעמונים ורימונים שהיו על שולי המעיל, וכלי קודש שעשה משה בהר סיני במצות הקודש, המטה וצנצנת המן.

משנה ב': אלו כלי הקודש וכלי בית המקדש שהיו בירושלים ובכל מקום, כתבום שימור הלוי וחביריו על לוח נחושת, וכל כלי בית קודש הקדשים שעשה שלמה בן דוד, ובמקום שימור היו עמו, חזקיהו צדקיה, חגי הנביא, וזכריה בן ברכיה בן עדו הנביא.

משנה ג': אלו הכלים לקחה הארץ, הבריחים והיתדות הקרשים והטבעות ועמודי החצר, אלה הכלים מזרקי כסף מאה ועשרים ריבוא, מזרקי זהב טוב חמשה ריבוא, של זהב טוב ששים ריבוא, ושל כסף מאה ועשרים ריבוא. וחמשה אלו כתבו אלו המשניות בבבל ושאר נביאים שהיו עמהם, ועזרא הכהן הסופר.

משנה ד': מאה ושלושים מהלויים נהרגו, ומאה נמלטו עם שימור הלוי וחביריו, והם גנוזו קערות של זהב טוב חמשים ריבוא, ושל כסף מאה ועשרים ריבוא, קשות של זהב טוב חמשים רבוא, ושל כסף מאה ועשרים רבוא. ועל כל קשוה וקשוה מרגליות חמשה, אבנים טובות שנים, ודמי כל אחת ואחת של אבן טובה, מאה ככרי זהב, כל דמי המרגליות מאתים אלפים ככרי זהב. חצוצרות של זהב שלשים וששה, כל אלו החביאום וגנוזום במגדל בארץ בבל, בכרך ושמה בגדת. מנורת של זהב טוב, עשרה רבוא, ושבעה נרות, על כל אחד ואחד עשרים וששה אבנים טובות, על כל מנורה ומנורה שלש מאות מרגלית, כל אחת מהן לא נודע דמיה, ובין כל אבן ואבן מאתים אבנים, גם כן לא נודע דמיהן.

משנה ה': שלחנות של זהב שבעים ושבעה, וזהבם מקירות של גן עדן, שנתגלה לשלמה, ומזהירין זוהר חמה ולבנה שמזהירין ברום עולם. וכל כסף זהב שהיה בעולם מששת ימי בראשית עד יום שמלך צדקיהו, לא היו שוים ערך הזהב שהיה מצופה על היכל הבית, מבית ומבחוץ, אין חקר ואין שיעור ואין קצבה ואין משקל לאותו הזהב, שהיה מצופה על ההיכל ועל פני ההיכל. ועוד שבעה אלפים ככרי זהב, כל אלו הביאום וגנוזום בסגל הבר, ואבנים טובות שהיה ההיכל בנוי בהם, ונדבכין שלשה של אבני יקר, ונדבך אחד של עצי אלמוגים, והנדבכין שלשה הם מאבנים טובות, ואורך אבן טובה אחת של שבע באמה, ורחבה ה' באמה שתקן דוד, ואורך מרגלית אחת עשר באמה, כל אלה הכין דוד לבית הגדול, לשלמה בנו.

## ❖ היכל עולמים ❖

משנה ו': מנין של אבנים ל"ו אלף, ומנין המרגלית כך, כל אלו היה ההיכל בנוי בהם שלשה נדבכין, ונדבך א' של עצי האלמוגים, והיו מחופין זהב טוב, ונתונים בבנין, כל אלו החביאום הכשרים שבישראל, מפני נבוכדנצר והאלמוגים מזהירין כוהרן הרקיע.

משנה ז': אבנים טובות ומרגליות וכסף וזהב שהקדיש דוד המלך לבית הגדול, אלף אלפים ככרי כסף, ומאת אלפים ככרי זהב, ואילנות של זהב פרויים, שהיו עושין פירות, שש מאות וששים ושש רבוא ככרי זהב טוב, שהיה מתחת עץ החיים, בגן הקודש. כל אלו נגלו לחלקיה הסופר, ומסרם לשמשיא"ל המלאך, שישמרהו עד שיקום המלך דוד, וימסור בידו הכסף והזהב, עם הזהב שהתנדב שלמה, ועמהם ככרי זהב ואבנים טובות שאין להם דמים. כל אלו גנוזים ונסתרים ושמורים מפני חיל כשדיים במקום הנקרא בורסיף.

משנה ח': פרוכות של זהב ז', שנכנס בהם י"ב אלפים ככרי זהב, ולבושי הלויים ואבנטים שלהם, י"ב אלף מלבושים, ואפוד של כהן גדול שהיה משרת בהן, ומעילו חוץ ממלבושי הכהנים ע' אלף, ואבנטיהם ומצנפיהם ומכנסיהם. כל אלו שעשה דוד להם לרצון על ישראל, ולקחום הכשרים, בסוד שנתגלה להם כל התשמיש הזה, להיותם לעתיד לרצון על ישראל.

משנה ט': כנורות שעשה דוד אלף, ונבלים ז' אלפים, לרצון על ישראל, צלצלים לשיר ולתושבחות להודות ולהלל לאלהי ישראל, שנתנו לו למשה מסיני, וכתוב עליהן מתחת רגלי כסא הכבוד אבן ספיר, דמות כסא. והכנורות מעצי אלמוגים, היו מצופים זהב טוב, ואבנים ח' על כל כנור וכנור, שהיו מביאין אותם הענגים והשעירים והרוחות שהיו משועבדים לשלמה. ועל כל כנור וכנור היה פעמון של נחושת קלל מלפני כסא הכבוד, ואבן אחת טובה יקרה ומעולה, שחצב משה בהר סיני, מתחת כסא הכבוד, שעל אבן הספיר. הכל צפונים וגנוזים בעין צדקיה שהיו יודעים הכשרים, בסוד שיפלו חס ושלום ביד צר, שהיה שונא לישראל, שכלים הללו אין משתמשין בהם אלא לרצון על ישראל, והיו גנוזים אותם ברוך וצדקיה, שהכשדים לא ישתמשין בהם חס ושלום. והטמינום עד היום שישובו ישראל לקדמותן, ויקחו כבוד ויקרת עולם, כשימצא להם איש דוד בן דוד שמו, ויתגלה לו הכסף והזהב, כשיתקבצו כל ישראל ויעלו עלייה שלימה לירושלים אמן.

משנה י': ואלו הן משקלי הכסף הגנוזים בעין כחל, על ידי ברוך וצדקיה, ככרי כסף מאה ועשרים רבוא, ושל כסף טוב מאה וששים רבוא, כלים של נחושת, סירים של נחושת טוב מאתים רבוא, ושל ברזל מאה ועשר רבוא. ושפתים שאין להם מצוקים, ומצוקים של נחושת סביבות שער הנחושת, כרובים שאין להם משקל, כיורים של נחושת שאין להם משקל, מחבת של זהב טוב שלשת אלפים, ושלחנות של זהב טוב מתחת העץ החיים העומד בגן



❖ היכל עולמים ❖

הקודש שבעים, שהיו עליהם לחם הפנים, אין ערך לדמיהן. שקמים של זהב, שכל מיני מעדנים תלויים בהם, והן של זהב מזוקק, שזקק דוד מלך ישראל כל אלו גנום צדקיה.

משנה י"א: ואוצרות של זהב וכסף מימי דוד ועד צדקיה, ועד שגלו ישראל לבבל, מגינים של זהב רבי רבבות, ושל כסף לשאין להם מדה, מרגליות ואבנים טובות אלף אלפים, ושלוש מאות אלפים וחמשים ושלוש אלף, כל אלה צפונים וגנוזים בחומת בבל, ובתל ברוק לתחת הערבה הגדולה שבבבל. שהיו תולים עליהם כנורותיהם, ומבית יער הלבנון לקחו זהב מדת כורין, אלף אלפים ותשע אלפים, וכל הנביאים והחכמים והסופרים לא יוכלו לחשוב העושר והכבוד שהיה בירושלים.

משנה י"ב: ועוד י"ב אבנים טובות, ביד חילק בן שימור הלוי, נמסרו בידו להצניעם ולהחזירם לשבטים, שהיו שמות השבטים חקוקים עליהם, שהיו מאירות על ראשי השבטים, מעולות ויקרים דמיהן זו מזו, ואלו מלך ונביא ואיש לא ידע באיזה מקום נגזזו, אלא חילוק בן שימור הלוי. ושאר העושר והכבוד שהיה בירושלים, לקח אותו שמשאי"ל המלאך, וחזרו והראו אותו שימור וחילק חביריהם הלויים, למיכאל וגבריאל. וכל ישראל החביאו הכלים, עד שיקום מלך צדק לישראל, ולא עוד אלא שנשבעו שבועה גדולה אלו ואלו, שלא יגלו הכלים האלה עד שיקום דוד בן דוד, וימסרו בידו כל כסף וזהב ומרגליות שהטמינו, בשעה שיתקבצו גליותיהם של ישראל, מד' רוחות העולם, ויעלו בגדולה ומעלה גדולה, על ארץ ישראל. ובעת ההיא יצא נהר גדול מבית קודש הקדשים, ששמו גיחון, וישטוף עד המדבר הגדול והנורא, ויתערב בנהר פרת, ומיד יעלו ויתגלו כל הכלים. סליק המשניות.

ובמדרש רבה (שיר השירים ג): אפריון, זה בית המקדש. עשה לו המלך שלמה, שלמה ודאי. מעצי הלבנון, שנאמר (דברי הימים ב' ב טו): ונאנחנו נכרת עצים מן הלבנון. עמודיו עשה כסף, שנאמר (מלכים א' ז כא): ויקם את העמדים לאלם ההיכל. רפידתו זהב, פה היא דתנינן שכל הבית נטוח בזהב חוץ מאחורי הדלתות.

אמר רבי יצחק הדיא מתניתא דתנינן לבנין השני, אבל לבנין הראשון אפלו אחורי הדלתות היה מחפה בזהב. תנינן שבועה מיני זהבים הם שהיו בו, זהב טוב, זהב טהור, זהב סגור, זהב שחוט, זהב מופז, זהב מזוקק, זהב פרוים. זהב טוב, כמשמעו, היאך מה דאת אמר (בראשית ב יב): ונתב הארץ והוא טוב, אמר רבי יצחק טובי דהוא בביתה טובי דהוא בת בלוייתה. זהב טהור, שהיו מכניסין אותו לפור ואינו חסר כלום. רבי יודה בשם רבי אמי אלף כפרים זהב הכניס שלמה לאור אלף פעמים עד שהעמידו על כפר אחד, והא תני אמר

## ❖ היכל עולמים ❖

רבי יוסי בן יהודה מעשה במנורת המקדש שהיתה יתרה על מנורת המדבר משקל גורדינון, הכניסוה לאור שמונים פצמים עד שחסרה, אלא מן קדמי הות חסרה סגין, ברום מן הכא ולהלן לא הות חסרה אלא צבחר צבחר. וזה שחוט, שנמשך כשעוה. אדריינוס היה לו משקל ביצה, דוקליטיאנוס היה לו משקל דינר גורדיני, הדיא מלכותא לית לה מיניה ולא הוי ליה מיניה. וזה סגור, שהיה סוגר בעד כל בעלי זקבים, והא כתיב (דברי הימים א כט ד): ושבעת אלפים כבר כסף מזקק לטוח קירות הבתים, וכי כסף היה והלא וזה היה, ולמה קורין אותו כסף, שהיה מכסף בעד כל בעלי זקבים, וממנו היו נעשים כל הכלים הספים והסירות והיעים והמזמרות והמזרקות והמזלגות והכפות והמחטות והפותות. רבי יצחק מגדלאה אמר אלו חפיות, רבי סימאי אמר זה פותה שתחת הציר, ללמדך שאפלו דבר קל לא היה המקדש חסר. וזה מופז, רבי פטריקי אחוי דרבי דרוסה בשם רבי אבא ברבי בונא אמר דומה לגפרית הנה שמוצצת באש. רבי אבון אמר על שם מדינתו נקרא מאופז. וזה מזקק, דבי רבי ינאי ודבי רבי יודן ברבי שמעון, דבי רבי ינאי אמרי שמחתיבין אותו כזיתים ומאכילין אותו לנעמיות והוא יוצא מזקק, דבי רבי יודן ברבי שמעון אמרי שמטמינן אותו בזבל שבע שנים ויוצא מזקק. וזה פרוים, ריש לקיש אמר אדם דומה לדם הפר, ויש אומרים שעושה פרות, שכשבנה שלמה בית המקדש צר בו כל מיני אילנות, ובשעה שאילנות שבשדה עושים פרות אלו שבבית עושים פרות והיו משירים פרותם ומלקטין אותם ומניחים אותם לבדק הבית, ובשעה שהעמיד מנשה צלם בהיכל יבשו כל אותם האילנות, הדיא הוא דכתיב (נחום א ד): ופרח לבנון אמלל, אכל לעתיד לבוא הקדוש ברוך הוא חוזר אותם, הדיא הוא דכתיב (ישעיה לה ב): פרח תפרח ותגל אף גילת ורגן. מרבו ארגמן, היאך מה דאת אמר (דברי הימים ב ג יד): ויעש את הפרכת תכלת וארגמן וכרמיל ובוץ. תוכו רצוף אהבה, רבי יודן אמר זו זכות התורה וזכות צדיקים העוסקין בה. רבי עזריה בשם רבי יודה בשם רבי סימון אמר זו השכינה.

ט. בנבואת 'עוד אחת מעט וכו', רבו רבו הפירושים במפרשים, ועל אף שבפנים פירשנו כפירוש רבינו יצחק אברבנאל, מכל מקום נעתיק כאן גם עוד פירוש מהמפרשים.

רש"י ועוד מפרשים ביארו על בית שני, ויש שפירשו על בית שלישי כהאברבנאל.

זה לשון רש"י: (ו) עוד אחת מעט היא. משתכלה מלכות פרס זו המושלת עליכם עוד אחת תקום למשול עליכם להצר לכם מן מלכות יון ומעט יהא זמן ממשתלה: ואני מרעיש. בניסים הנעשים לבני חשמונאי: את השמים וגו'. ויבינו ששכינתי שורה בבית זה ויביאו תשורת זהב וכסף כאשר כתוב בספר יוסף בן גוריון: (ח) לי הכסף ולי הזהב. ובידי להביא

## ❖ היכל עולמים ❖

לאשר חפצתי בו: (ט) גדול יהיה. רב ושמואל חד אמר בבנין וחד אמר בשנים ששני בית ראשון ארבע מאות ועשר ובית שני ארבע מאות ועשרים:

זה לשון הרד"ק: (ה) את הדבר. אם תעשו את הדבר אשר כרתי אתכם.

ורוחי עומדת בתוכם. רוח הקדש אבל אחר שחטאו ולא עשו התורה והמצות נפסקה רוח הקדש ונפסקה הנבואה בימי זכריה ומלאכי ואמר אשר כרתי אתכם כלומר את אבותיכם והרי הוא כאלו כרתי אתכם כמו שכתוב בתורה לא את אבותינו כרת ה' את הברית הזאת כי אתנו וי"ת ורוחי עומדת בתוכם ונביאי מלפין ביניכון.

(ו) כי כה אמר ה' עוד אחת מעט היא. מרעיש דרך משל מרוב הכבוד והטובה שיעשו האל לישראל בזמן בית שני י"א שזה היה בימי חשמונאי' וי"א על זמן הורדוס אמר זה וזה היה כמו שכתוב בספר יוסף בן גוריון ופי' עוד אחת עוד טובה אחת אעשה לכם מלבד זאת שאני עושה לכם עתה מעט היא מעט ונקל היא בעיני לעשותם וטובה מזאת תהיה כי עתה יש לכם צוררים בבנין הבית אבל באותו זמן יכבדו כל הגוים הבית הזה במנחות וכסף וזהב שיביאו שם גם כתוב בספר יוסף בן גוריון כי רעב גדול היה בימי הורדוס ומה שאמר את השמים ואת הארץ את הים ואת החרבה הוא דרך הפלגה כי השמים לא ירעשו.

(ז) והרעשתי. אתן בלבם שיחרדו ממקומם לבא לראות כבוד זה ולהביא בידם כסף וזהב.

ובאו חמדת כל הגוים. פי' כל הגוים שארעיש ממקומם יבאו בחמדת כל הגוים כלומר יביאו בידם כל דברי חמודות שימצאו בארצם מכלי כסף וזהב ובגדים ואבנות יקרות וחמדת חסר ב' השמוש כמו ומראה ולא בחידות הנמצא בית ה' והדומים לו.

(ח) לי הכסף. ביד מי שהוא שלי הוא וברשותי הוא לנטלו מזה ולתתו לזה ואני אתן בלב הגוים להביא אל הבית הזה כסף וזהב לרוב.

(ט) גדול יהיה. נחלקו רבותינו זכרונם לברכה בזה יש אומרים בשנים ויש אומרים בבנין וזה וזה היה כי בית ראשון עמד ת"י שנה ובית שני ת"ך שנה וכן היה גדול בבנין כמו שכתוב בדברי רז"ל ובספר יוסף בן גוריון כי הבנין שבנה הורדוס בב"ה לא נראה מעולם בנין טוב ונאה כמוהו.

אתן שלום. כי אף על פי שהיו מלחמות רבות בזמן בית שני זמן רב היה שלום בארץ:

❖ היכל עולמים ❖

זה לשון האלשיך: העיר ה' את רוח זרובבל ויהושע ושארית העם, ויבואו בעצמם ויעשו מלאכה בבית ה' ביום כ"ד לחדש בששי, אך אחרי כן בהיותם בונים שמו לבם אל ההפרש שבין בית זה אל הבית הראשון והיו מתרפים ידיהם, על כן בשביעי בכ"א לחדש היה דבר ה' אל חגי לאמר (ב) אמר נא אל זרובבל כו'. הנה ידעתי כי (ג) מי בכם הנשאר מבית ראשון אשר ראה את הבית הזה בכבודו הראשון, ומה אתם רואים עתה בערך הקודם הלא כמוהו כאין בעיניכם, ולא אמר הלא כאין לבלתי נגוע בכבוד קדושת ביהמ"ק, כי אם מכנה ואומר הלא בית כמוהו משולל קדושה כאין בעיניכם, לכן (ד) ועתה אל ירפו ידיכם כי אם חזק זרובבל וחזק יהושע וחזק וכו' ועשו אשר התחלתם כי הלא דעו כי איני עושה עיקר מן הבית כי אם מכם כי היכל ה' אתם.

וזהו כי אני אתכם נאם ה', עם היותו אלקי הצבאות של מעלה עושה מכם עיקר להיותכם היכל ה', ואל תתמהו מהחשיבכם להיות היכל ה' שהוא גדולים ממלאכי השרת.

כי הלא זה הוא (ה) את הדבר אשר כרתי אתכם בצאתכם ממצרים, שאמרתי ושמרתם את בריתי והייתם לי סגולה מכל העמים, כי אין זה רק שמשכני אתכם שאני שרוי בקרבכם ואתם גוי קדוש, והוא כי זרובבל וכל הנזכרים שם היו בברית אשר כרת להם בחורב הוא הר סיני.

וזהו אשר כרתי אתכם. וכן הוא עתה, כי הנה ורוחי היא שכינתי עומדת בתוכם, ובוה אל תיראו גם מאויבים המנגדים אתכם, והנה כל כך אני אתכם שאתם משכן לי, כי אם עוד דבר א' היה לכם שארית העם, מה שאני עתיד לעשות בבית השלישי הייתי עושה עתה בזה, והוא כי הנה ידוע מרז"ל, כי הגאולה העתידה שעמה בית המקדש השלישי רוחני מעשה אלקים אינה כגאולות הקודמות, כי האחרונה אינה כי אם ע"י תשובה, כי על כן הבטיחנו הקדוש ברוך הוא שנשוב לעתיד על כל פנים, ולפי האמת דבר מועט היא כיון שהבא ליטהר מסייעין לו, וגם הוא יתברך אמר כי היתה היא מילתא זוטרת.

ועל התשובה הכוללת לכל שארית העם הוא אומר (ו) כי כה אמר ה'. עוד נוסף על קדושת הרשומים אחת אשר מעט היא, אם זאת היתה בכם שהייתי עושה מעתה מה שמעווד לעתיד לבא, להרעיש את השמים ואת הארץ וכו', באופן (ז) והרעשתי את כל הגוים. שאקנה בהם הרעשה והתעוררות שיביאו חמדת כל הגוים, בעושר דורונות לבנות בכספם וזהבם ביהמ"ק כענין שהיה בשלמה, ואני לא אחפוץ לעשות יופי הבית מכסף או זהב, כי אם ומלאתי את הבית הזה כבוד היא רוחניות, וריבה במלת את כי גם הכותלים יהיו רוחניים, כי אשר עתיד בשלישי אעשה מעתה, כי גם אשר בניתם עד כה יתהפך לרוחניות.

❖ היכל עולמים ❖

ושמא תאמרו, למה אשיב פניהם מלבנות בית המקדש מזהבם, הלא הוא כי לא משלהם הביאו, כי (ח) לי הכסף ולי הזהב נאם ה' צבאות. וזה שאמרתי שאם מעתה אם אחת שמעט היא התשובה היתה עמכם, היותי עושה מהבית הזה בית אחרון כמדובר, אל יעלה על רוחכם שיהיה כראשון, כי אם (ט) גדול יהיה כבוד הבית הזה. עצמו האחרון שהייתי עושה אותו אחרון מן הראשון, שהוא כי גם כל עצמו יהיה רוחני, שגם הבנוי שהוא שני יתהפך לאחרון רוחני כאמור.

ושמא תאמר, אולי כאשר מעותד השני ליחרב על ידי שנאת חנם יארע גם לזה, לזה אמר אין פחד, כי הלא במקום הזה אתן שלום ע"י זכות התשובה הנזכר, וע"י כן לא תהיה שנאת חנם הגורמת חרבן, כי על כן מה שנאמר ונתתי שלום בארץ עם הברכות הסמוכות לזו, אינן מתקיימות עד ימות המשיח.

וביאור הדבר הוא מה שכתבנו בפסוק הנזכר, כי הוא יתברך כשבא לברא את אדם נעשו מלאכי השרת כתות כתות, חסד אומר יברא שגומל חסדים, אמת אומר אל יברא שמלא שקרים, צדק אומר יברא שעושה צדקות, שלום אומר אל יברא שמלא קטטות, מה עשה הקדוש ברוך הוא נטל אמת והשליכה לארץ, ואלו כמו שנתן אמת לארץ היה ג"כ נתן שלום לא היה העולם מתקלקל ונחרב הבית, ומה גם בפעם השנית ואפילו בין ישראל לגוים לא היתה מלחמה, כי יערה על העולם רוח שלום ולא היתה אומה פוצה פה ומצפצפת נגד ישראל, על כן מבשר הוא יתברך ואומר, אם בחוקתי תלכו כו' ונתתי שלום בארץ, וע"י כן ושכתם ואין מחריד אפילו מהאומות, וזה יאמר פה, ובמקום הזה אתן שלום באופן שאין פחד שיחרב חלילה אם עוד א' מעט תהיה.

וזה לשון המלבי"ם: (ד-ה) ועתה חזק זרובבל. מזה תראו כי אתם צריכים חיזוק להתחזק בעבודת ה', ושעור הכתוב ועשו את הדבר אשר כרתי אתכם בצאתכם ממצרים [ומ"ש כי אני אתכם הוא מאמר מוסגר], ר"ל חזק ועשו דבר התורה והמצוה שע"ו כרת עמהם ברית בצאתם ממצרים, כמ"ש ויקח את ספר הברית ויקרא באזני העם, ואז יגדל כבוד הבית הזה על הראשון, ובאר זה במ"ש כי אני אתכם ורוחי עומדת בתוכם כי גם עתה אני אתכם כמו שהייתי אתכם בעת יצ"מ [בתנאי שתשמרו דברי התורה כמו ששמרתם אז] ורוחי עומדת בתוכם גם עתה, שהגם שאין הרוח מתעורר לעשות נסים ונפלאות בגלוי ואין הרוח מתהלך בתוכם, בכ"ז היא עומדת ונמצאת בכח מוכנת לפעול.

(ו) כי כה אמר ה' צבאות עוד אחת מעט היא. שיעור הכתוב מעט היא עוד אחת, רוחי העומדת בתוכם היא מעט עתה ואין בכחה לפעול גדולות ולהרעיש ברעש גדול, ולכן

## ❖ היכל עולמים ❖

צריך עוד אחת, ר"ל עוד רוח אחת, היינו תוספת הרוח, ע"י שהעם יתלבשו רוח חכמה ובינה רוח דעת ויראת ה', שע"ז יתוסף הרוח ויהיה לרוח ורעש גדול, אשר ירעיש בו את השמים ואת הארץ, והמליצה בזה, שרוחו עומדת היא רוח הנבואה ששב עתה אל האומה ועמדו מבניהם נביאים האחרונים שנבאו ברוח ה', רק היא מעט, כי הדור אינו זכאי שתתמיד הנבואה ורוה"ק, וצריך עוד רוח אחת שילווה אליה מטוב המעשים, ואז ירעיש את השמים היינו כל סדרי הטבע כי יתן אותות ומופתים בשמים ובארץ בים וביבשה.

(ז) והרעשתי את כל הגוים. ואז יבואו האותות שצריכים לבא קודם הגאולה האמתית שירעשו כל הגוים ויתקבצו למלחמת גוג ומגוג, עד שאח"כ יבאו חמדת כל הגוים מנחה לה', ומלאתי את הבית הזה כבוד, כי אז יהיה הוא הבנין האחרון המקוה שיהיה בנוי בראש ההרים ונהרי אליו כל הגוים.

(ח) לי הכסף. שאז יכירו כולם כי לי הכסף ושהכל שלי, ויביאהו לירושלים אל בעליו אדון כל, ואז גדול יהיה כבוד הבית האחרון מן הראשון כי יהיה הוא הבית האחרון שלא יחרב עוד ובמקום הזה אתן שלום, ולא יהיה ביניכם שנאת חנם שהוא היה באמת הגורם לחורבן בית שני, לפ"ז כל מאמר זה הוא תנאי, אם יבא עוד רוח אחת, והוא אם יעשו את הדבר אשר כרת עמם בצאתם ממצרים, אז יהיה הוא הבית האחרון שאין אחריו בית, ויהיה גדול מן הראשון, וכשלא נתקיים התנאי כי לא שמרו ברית ולא היה שלום במקום, כי נתרבו הפריצים והכתות ושנאת חנם, לא נתקיים היעוד אז, עד שיבנה הבית האחרון בקץ האחרון שאז יתקיימו היעודים האלה, ועי' בבאור המלות.

איתא בספר אמרי אמת (חנוכה ליל א) וז"ל: איתא בגמרא שכשנכנסו יוונים להיכל טמאו כל השמנים וכו' בדקו ולא מצאו אלא פך אחד של שמן שהיה מונח בחותמו של כהן גדול וכו' נעשה בו נס והדליקו ממנו שמונה ימים, ואיתא בשפת אמת בשם אאזו"ל טמאו כל השמנים היינו המחשבות שבמות ופך אחד של שמן היא הנקודה שהיא בחותמו של כהן גדול היינו אברהם אבינו ועל זה נאמר אנכי מגן לך, אצל כל איש ישראל נשאת נקודה בלב שאינה יכולה להתקלקל כענין שכתוב ומצאת את לבבו נאמן לפניך ויכול כל אחד להחזיק עצמו בזה ואפילו מי שיש לו מעט מנקודה זו, הנקודה היא קבוע ואיתא כל קבוע כמחצה על מחצה דמי, כשאדם מתחיל להזיז עצמו יכולה הנקודה לעזור, כתיב החלש יאמר גבור אני ואיתא במדרש פרשת בא דקאי על מתתיה הכהן ובניו, כתיב כה אמר ה' צבאות עוד אחת מעט היא ואני מרעיש את השמים ואת הארץ ואיתא ברש"י ואני מרעיש בנסים הנעשים לבני חשמונאי, איתא בגמרא סנהדרין שר"ע היה דורש מקרא זה לימות המשיח ואיתא שם

❖ היכל עולמים ❖

ולא כר"ע שהיה דורש עוד אחת וגו' אלא מלכות ראשון וכו', אולם הכל הוא נכון שחנוכה הוא באמת הכנה ודרך לאורו של מלך המשיח, שמים וארץ הם מוח ולב ואני מרעיש היינו לנקות, כתיב ואף גם זאת בהיותם בארץ אויביהם לא מאסתים ולא געלתים וכו' ואיתא בגמרא ולא געלתים בימי יוונים שהעמדתי להם שמעון הצדיק וכו' ואיתא בתורת כהנים וכי מה נשתייר להם שלא נגעלו ושלא נמאסו וכו' ואילולי ספר תורה שנשתייר להם וכו', על ידי הנר מצוה של חנוכה זוכים לתורה אור, איתא ואין לנו שיור רק התורה הזאת שהתורה היא נצחית וצריך שתהיה קבוע ואפילו אצל מי שיש לו מעט ממנה, על ידי התורה יש לנו ממילא הכל כדאיתא הרי אני שואל את החכמה והכל בכלל, חכמה היא התורה וזה ביקש שלמה המלך ע"ה. ע"כ.

במאור עינים (מקץ): בחנוכה בהיות שהיו משניאי הדת ורצו לבטל את ישראל מתורה ולהעבירם מן החוקים ונעשו להם נסים שעמדנו בתורתנו ובחוקים שלנו, וכן בכל דור ודור בבוא הזמן הוא מסוגל לזה שנחזיק בתורתנו ובחוקים שלנו, ועל כל זה מה שאנו יכולים להתחזק בדברי תורה ובחוקים הוא מחמת שהראשונים התפללו על זה, כי ידוע כי האבות התפללו בימיהם על העתיד להיות עד ביאת המשיח במהרה בימינו לכן כתיב באברהם 'וירדוף עד דן' שם תשש כחו והתפלל על הדבר, כן רמז אברהם אבינו עליו השלום על חנוכה באומרו (בראשית כב ה) 'שבו לכם פה עם החמור ואני והנער נלכה עד כה', הוא כ"ה בכסליו שהתפלל שינצחו את היונים בימי מתתיהו, וכמו כן יוסף הצדיק חרד על הדבר ורמז בדברו עם בנימין (שם מג כט) 'אלהים יחנך בני' יחנך לשון חנוכה, שיעשה השם ניסים ונפלאות בחנוכה, ובכל שנה ושנה יש מפלת הרשעים של אומות העולם שונאי הדת עד שיפלו ויתבטלו לגמרי ויבוא משיח צדקינו במהרה בימינו וזהו (תהלים קלב יז) 'ערכתי גר למשיחי' מן גר חנוכה הוא הערכה שיבוא משיח צדקינו ויתבטלו כל הקליפות, וזהו עד שתכלה רגלי דתרמודאי הוא הקליפה כדכתיב 'תרמוד בהרים'. ע"כ.

י. בזה"ק (בראשית דף כח.) וז"ל: וְעָלָה אֶתְמָר (זכריה ב) וְאָנֹכִי אֶהְיֶה לָּהּ נָאֻם יְיָ חוֹמַת אֲשֶׁר סָבִיב. וּבְגִין דָּא בְּטוֹרָא דָּא אֶתְבְּנִי בִּי מִקְדָּשָׁא. עַל יְדָא דְקוֹדְשָׁא בְּרִיךְ הוּא יְהֵא קְנִימָא לְדָרְי דְרִין. וְעָלִיָּה אֶתְמָר גְּדוּל יְהִיָּה כְּבוֹד הַבַּיִת הַזֶּה הָאֲחֵרוֹן מִן הָרִאשׁוֹן. דְּקוֹדְמָאָה אֶתְבְּנִי עַל יְדָא דְבַר נֶשׁ וְהָאִי עַל יְדָא דְקוֹדְשָׁא בְּרִיךְ הוּא. וּבְגִין דָּא (תהלים קכז) אִם ה' לֹא יִבְנֶה בַּיִת שְׁוֹא עֲמְלוּ בּוֹנֵי בּוֹ.

תרגום: וְעָלִיָּה נְאָמַר (זכריה ב) וְאָנֹכִי אֶהְיֶה לָּהּ נָאֻם ה' חוֹמַת אֲשֶׁר סָבִיב. וְלִכְּן בְּהַר זֶה יִבְנֶה בַּיִת הַמִּקְדָּשׁ עַל יְדֵי הַקְּדוֹשׁ בְּרוּךְ הוּא, יְהִיָּה קִנְיִם לְדוֹרֵי דוֹרוֹת, וְעָלִיָּה נְאָמַר גְּדוּל יְהִיָּה

❖ היכל עולמים ❖

כבוד הפית הזה האחרון מן הראשון. שהראשון נבנה על ידי אדם, וזה על ידי הקדוש ברוך הוא. ולכן (תהלים קכז) אם ה' לא יבנה בית שוא עמלו בוניו בו.

**יא.** ברמב"ם (הלכות בית הבחירה א א): מצות עשה לעשות בית לה' מוכן להיות מקריבים בו הקרבנות. וחוגגין אליו שלש פעמים בשנה שנאמר (שמות כה ח) 'ועשו לי מקדש'.

ובספר המצוות להרמב"ם: מצוה כ. היא שצונו לבנות בית הבחירה לעבודה, בו יהיה ההקרבה והבערת האש תמיד ואליו תהיה ההליכה והעליה לרגל והקבוץ בכל שנה. והוא אמרו יתעלה (שמות כה ח) 'ועשו לי מקדש'. ולשון ספרי שלש מצות נצטוו ישראל בעת כניסתן לארץ למנות להם מלך ולבנות להם בית הבחירה ולהכרית זרעו של עמלק. הנה התבאר שבנין בית הבחירה מצוה בפני עצמה. וכבר בארנו שזה הכלל כולל מינים רבים שהם המנורה והשלחן והמזבח וזולתם כלם מחלקי המקדש והכל יקרא מקדש, וכבר ייחד הצווי בכל חלק וחלק. אמנם אמרו במזבח (שמות כ כא) 'מזבח אדמה תעשה לי' שיחשב בזה שהיא מצוה בפני עצמה חוץ ממצות מקדש. הענין בו כמו שאספר לך אמנם פשטיה דקרא הנה הוא מבואר כי הוא מדבר בשעת היתר הבמות שהיה מותר לנו בזמן ההוא שנעשה מזבח אדמה בכל מקום ונקריב בו. וכבר אמרו כי ענין זה הוא שצוה לבנות מזבח שיהא מחובר בארץ ושלא יהיה נעתק ומטלטל כמו שהיה במדבר. והוא אמרם במכילתא דרבי ישמעאל בפירוש זה הפסוק כשתכנס לארץ עשה לי מזבח מחובר באדמה. וכאשר היה הדבר כן הנה זה הצווי נוהג לדורות ויהיה מחלקי המקדש, רוצה לומר שיבנה מזבח אבנים בהכרח. ובמכילתא אמרו בפירוש (שמות כ כב) 'ואם מזבח אבנים תעשה לי' רבי ישמעאל אומר כל אם ואם שבתורה רשות חוץ משלשה האחד מהם ואם מזבח אבנים, אמרו (שמות כ כב) 'ואם מזבח אבנים' חובה אתה אומר חובה או אינו אלא רשות תלמוד לומר (דברים כז ו) 'אבנים שלמות תבנה' וגו'. וכבר התבארו משפטי מצוה זו בכללה כלומר בנין בית המקדש ותארו ובנין המזבח והיא מסכת מחוברת לזו והיא מסכת מדות. וכן התבאר תבנית המנורה והשלחן ומזבח הזהב ומקום הנחתם מן ההיכל בגמרא מנחות ויומא. (תרומה, עבודה, בית הבחירה פ"א).

מצוה כא. היא שצונו לירא מן המקדש הוזה מאד עד שנשים בנפשנו משא הפחד והיראה וזה מיראת מקדש והוא אמרו יתעלה (גמרא יבמות ו א) 'את מקדשי תיראו'. וגדר זאת היראה כמו שזכרו בספרא אי זהו מורא לא יכנס להר הבית במקלו ובמנעלו ובאפונדתו ובאבק שעל גבי רגליו ולא יעשה קפנדריא ולמדוהו מקל וחומר. וכבר התבאר במקומות מהתלמוד שאין מותר לשבת בעזרה אלא מלכי בית דוד בלבד, וזהו כלן באמרו יתעלה (ויקרא יט ל)



❖ היכל עולמים ❖

(ויקרא כו ב) 'ומקדשי תיראו', וזהו יתחייב לעולם ואפילו בזמננו זה שהוא חרב בעונותינו שרבו, ולשון ספרי אין לי אלא בזמן שבית המקדש קיים בזמן שאין בית המקדש קיים מנין תלמוד לומר (ויקרא יט ל) (ויקרא כו ב) 'את שבתותי תשמורו ומקדשי תיראו' מה שמירת שבת לעולם אף מורא מקדש לעולם, ושם נאמר גם כן לא מן המקדש אתה ירא אלא ממי ששכן שכינתו במקום הזה. (בהר סיני, הלכות בית הבחירה פ"ז).

מצוה כב. היא שצונו לשמור המקדש וללכת סביבו תמיד לכבדו ולרוממו ולגדלו, והוא אמרו לאהרן (במדבר יח ב) 'ואתה ובניך אתך לפני אהל העדות' רוצה לומר אתם תהיו לי לפני תמיד. וכבר נכפל זה הצווי בלשון אחר והוא אמרו (במדבר יח ד) 'ושמרו את משמרת אהל מועד'. וכתוב בספרי (במדבר יח ב) 'ואתה ובניך אתך לפני אהל העדות' הכהנים מבפנים והלויים מבחוץ, רוצה לומר לשמרו וללכת סביבו. ובמכילתא אמרו (במדבר יח ד) 'ושמרו את משמרת אהל מועד' אין לי אלא בעשה בלא תעשה מנין תלמוד לומר (במדבר יח ה) 'ושמרתם את משמרת הקדש'. הנה נתבאר לך ששמירת המקדש מצות עשה. ושם נאמר גדולה למקדש שיש עליו שומרים ואינו דומה פלטרין שיש עליו שומרים לפלטרין שאין עליו שומרים, וידוע כי פלטרין הוא שם ההיכל אמרו כי גדולת ההיכל ורוממותו הם השומרים המסודרים עליו. וכבר התבארו משפטי מצוה זו כלם במסכת תמיד ומדות. (ויקח קרח, הלכות בית הבחירה פרק א').

ובספר החינוך (מצוה צה): מצות בנין בית הבחירה. לבנות בית לשם ה', כלומר שנהיה מקריבים שם קרבנותינו אליו, ושם תהיה העליה לרגל וקיבוץ כל ישראל בכל שנה, שנאמר (שמות כה ח) ועשו לי מקדש. וזאת המצוה כוללת עמה הכלים הצריכים בבית אל העבודה, כגון המנורה והשלחן והמזבח וכל שאר הכלים כולם.

משרשי מצוה זו, מה שתראה בסוף דברי. ואכן מיראתי להתקרב אל משכן השם, כי ידעתי כל הקרב הקרב אם לא התקדש למדי לא יראה הבית וחי, גם הכהנים הנגשים אל ה' לעבודה יתקדשו בבואם אל הקודש לפני, והלויים אחי הטהרו, וינף אהרן אותם תנופה טרם יתנו קולם בהיכל השם, אמרתי גם אני אגיד עצתי, ואערוך התנצלותי נגד זקני, וארחץ בנקיון כפי טרם אעלה בית ה'.

ידוע הדבר ומפורסם בינינו העם מקבלי המצוות, כי שבעים פנים לתורה, ובכל אחת מהן שרשים גדולים ורבים, ולכל שורש ושורש ענפים, כל אחד ישא אשכול גדול של פירות נחמדים להשכיל לבות, יום יום יוציאו פרח לשוקדים עליהם, פרחי חכמה ושכל טוב, כל עינים מאירות ורחבה ונסבה עומק חכמתה עד שאין כח באדם להשיג תכליתה, כמו שהעיד

❖ היכל עולמים ❖

המלך החכם (קהלת ז כג) אמרתי אחכמה והיא רחוקה ממני, ועם כל זה אין להרפות ידי העוסק בה, כי אם מעט ואם הרבה ממנה יאכל כולה מתוקה, ואם יש כמה אשר מפרי עץ הגן לא תשיג ידם לקחת, יקחו להם עלהו לתרופה. ואנכי עם דעתי גודל ערכה ורוב עמקה, וכי פליאה ממני נשגבה, פערתי פי לדבר בה, ואסמוך במה שלמדוני רבותי (ע"ז יט). ליגרוס איניש ואף על גב דלא ידע מאי קאמר, שנאמר (תהילים קיט כ) גרסה נפשי לתאבה.

דע בני, כי כל אשר יגיע אצל השם יתברך בעשות בני אדם כל מצוותיו, איננו רק שחפץ השם יתברך להיטיב לנו, ובהיות האדם מוכשר ומוכן בעשיית אותם המצוות לקבל הטובה אז ייטיב אליו השם, ועל כן הודיעם דרך טוב להיותם טובים, והיא דרך התורה כי בה יהיה האדם טוב, נמצא שכל המקיים מצוותיו השלים חפצו באשר הוא ראוי אז לקבל טובתו, וכל שאינו מכין עצמו לכך רעתו רבה, שיוודע חפץ השם יתברך במה, והוא יעשה מעשיו כנגד חפצו. ופרשה אחת נכתבה בתורה להודיענו עיקר זה לבד, והיא מה שכתוב בסדר והיה עקב (דברים י יב), ועתה ישראל מה ה' אלהיך שואל מעמך וגו' עד לטוב לך, כלומר איננו שואל מעמך דבר בעשותך מצוותיו, רק שרצה בטובו הגדול להיטיב לך, וכמו שכתוב אחריו (שם יד) הן לה' אלהיך השמים ושמי השמים הארץ וכל אשר בה, כלומר ואינו צריך למצוותיך, רק מאהבתו אותך לזכותך.

ויש בעושי המצוות שימו מגמת פניהם אל הטובה המעותדת אליהם בעשייתן לבד, כי ידעו שבסיבתן תנוח עליהם הברכה והטוב, ואל הכוונה ההיא יתעסקו בהן לעולם, ואלה חלקם בחיים וזוכין לעדן גן אלהים, ואולם לא הגיעו אל תכלית הכוונה הטובה. אבל יש אשר זכו ונתן להם השם יתברך לב לדעת ולהכיר במדותיו המעולות, ומתוך הכרתם יתקשרו מורשי לבבם באהבתו קשר חזק ואמיץ, עד שישומו כל כוונת הכנת גופם כדי להשלים חפץ השם יתברך לרוב חשקם אותו, ואל התועלת המעותד להם בעסק ההוא לא ישיתו לב, והיא המעלה הגדולה שעלו אליה האבות הקדושים השלשה, והרבה מבניהם אחריהם, זכר כלם לברכה, וזאת היא המדרגה העליונה שאפשר לבן אדם לעלות.

ומעתה בהיות הנחת דעתנו על זה בענין מצוותיו ברוך הוא, תחייב אותנו לאמר כי בנין בית לשם יתברך, ועשותינו בה תפלות וקרבנות אליו, הכל להכין הלבבות לעבודתו יתעלה, לא מהיותו צריך לשבת בין אנשים ולבוא בצל קורותם, ואם ארזי לבנון יבנוהו או ברותים, כי השמים ושמי השמים לא יכללוהו, וברוחו יעמוד, אף כי הבית אשר בנו בני האדם צריך כבודו חלילה, הלא ידועים הדברים וברורים שהכל להכשר גופותינו, כי הגופות יוכשרו על ידי הפעולות, וברבות הפעולות הטובות ורוב התמדתן מחשבות הלב מטהרות מתלבנות מזדקקות. והשם חפץ בטובתן של בריות כמו שאמרנו, ועל כן ציונו לקבוע מקום

❖ היכל עולמים ❖

שיהיה טהור ונקי בתכלית הנקיות, לטהר שם מחשבות בני איש ולתקן לבכם אליו בו, והוא ברוך הוא בחר אותו המקום והכינו אל הטובה לבני אדם, אולי מהיותו אמצעות העולם בכיוון, והאמצעות נבחר מן הקצוות, או מן הטעם שיהיה ברוך הוא היודע. ומתוך הכשר המעשה וטהרת המחשבה שיהיה לנו שם יעלה שכלינו אל הדבקות עם השכל העליוני, ועל דרך הפשט על הצד הזה נפרש שריית השכינה במקום ההוא. ואף על פי שהאמת כי אמרו זכרונם לברכה (מגילה כה.) קדושתן עליהם אפילו כשהן שוממין, שמשמע בזה שאין כל סיבת שריית השכינה שם מצד העובדים, אפשר לומר כי אותו המקום בחרו האל לברך בני האדם אשר ברא ממנו, כמו שאמרנו, וכמו שהיה חפצו לשלוח לבני אדם נביא להורותם דרך ילכו בה ויזכו לקיום נפשותם, כמו כן חפץ בחסדיו הגדולים לקבוע להם מקום בארץ שיהיה נכון אל טובת הבריות וזכותם, וכל זה מחסדיו על בריותיו. ומכל מקום לעולם תתרבה שם הברכה והקדושה לפי הפעולות הטובות שיעשו שם בני – אדם, ואז עם הפעולות הטובות יפתחו מעיינות הטוב כנגדו, כי באמת אינו דומה קדושת המקום בחורבנו לקדושתו בישובו.

והנחת הטעם הזה בענין הבית, תחייב אותנו גם כן לסמוך אל הטעם הזה בעצמו לפי הפשט ענין הקרבנות, ושבת עובד, וכלים יקרים ידועים. הלא אמרנו כי עיקרי הלבבות תלוין אחר הפעולות, ועל-כן כי יחטא איש לא יטוהר לבו יפה בדבר שפתים לבד, שיאמר בינו ולכותל חטאתי לא אוסיף עוד, אבל בעשותו מעשה גדול על דבר חטאו, לקחת ממכלאותיו עתודים ולטרוח להביאם אל הבית הנכון אל הכהן, וכל המעשה הכתוב בקרבני החוטאים, מתוך כל המעשה הגדול ההוא יקבע בנפשו רוע החטא, וימנע ממנו פעם אחרת. וכעין טעם זה מצאתי לרמב"ן זכרונו לברכה על צד הפשט, שכתב בשם אחרים, וזה לשונו, כי בעבור שמעשה בני אדם נגמרים במחשבה ובדבור ובמעשה, צוה השם יתברך כי כאשר יחטא יביא קרבן ויסמוך עליו ידיו כנגד המעשה, ויתודה בפיו כנגד הדיבור, וישרוף באש הקרב והכליות שהם כלי המחשבה והתאוה, וכרעים כנגד ידיו ורגליו של אדם העושים כל מלאכתו, ויזרוק הדם על המזבח כנגד דמו בנפשו. כדי שיחשוב אדם בעשותו כל אלה כי חטא לאלהים בגופו ונפשו, וראוי לו שישפך דמו וישרף גופו, לולי חסד הבורא שלקח ממנו תמורה וכופר הקרבן, שיהיה דמו תחת דמו, נפש תחת נפש, וראשי אברי הקרבן כנגד ראשי אבריו, והמנות להחיות בהן מורי התורה שיתפללו עליו, וקרבן התמיד בעבור שלא ינצלו הרבים מחטוא תמיד, ואלה דברים מתקבלין מושכין הלב כדברי הגדה, עד כאן. והאריך הוא עוד בענין, וכתב, ועל דרך האמת יש בקרבנות סוד נעלם וכו', כמו שכתוב בפרושיו בפרשת ויקרא. וכו'.

❖ היכל עולמים ❖

**יב.** בגמרא (קידושין טו.) וז"ל: מעשה בינאי המלך שהלך לכוחלית שבמדבר וכיבש שם ששים כרכים ובחזרתו היה שמח שמחה גדולה וקרא לכל חכמי ישראל אמר להם אבותינו היו אוכלים מלוחים בזמן שהיו עסוקים בבנין בית המקדש אף אנו נאכל מלוחים זכר לאבותינו והעלו מלוחים על שולחנות של זהב ואכלו.

וברש"י: ינאי המלך. מן הכהנים של חשמונאים הוה. לכוחלית. שם מדינה שבמדבר: מלוחים. ירקות הם ושמן קקולי בלשון ארמי כמו הקטפים מלוח עלי שיח (איוב ל ד). כשהיו עסוקים בבנין בית שני, שבאו מן הגולה והיו עניים והיו מוציאים הוצאות במלאכה אף אנו נאכל מלוחין להיות זכר לעוני אבותינו ולהודות לפני הקדוש ב"ה שהצליחנו והעשירנו.

**יג.** כבר כתב המלבי"ם שנפלו שיטות ודעות שונות במנין מלכי פרס ושמותם, ואין בזה דבר ברור. ע"כ. ועכ"פ נציג כאן את לשון רבינו זרחיה הלוי בעל המאור (תחילת ראש השנה) וז"ל: מצאתי שבוש וחלוף בנוסחאות וגם בפירושין ולפיכך אני כותב תחלה הנוסחא הברורה. מתקיף לה רב יוסף חדא דא"כ קשו קראי אהדדי ועוד כתב ושיצי ביתא דנא וגו' ותניא באותו זמן לשנה הבאה עלה עזרא מבבל וגלותו עמו שנאמר ויבא ירושלים בחדש החמישי וכו' מי דמי הכא דריוש הכא כורש הכא ארתחשסתא תנא הוא כורש הוא דריוש הוא ארתחשסתא וכו' כך היא הגירסא וזה הוא הפי' כי רב יוסף ברור היה הדבר הזה אצלו כי הוא כורש הוא דריוש הוא ארתחשסתא והיינו דמתקיף לה רב יוסף דא"כ דמנינן לה לכורש דהוא דריוש הוא ארתחשסתא מניסן ולא מתשרי כדמוכחי קראי בנבואת חגי קשו הנך קראי דבספר עזרא דדברי נחמיה בן חכליה שנראה לנו משם שהוא מונה מתשרי ולא מניסן והא קי"ל הוא דריוש הוא ארתחשסתא ועוד כתיבי קראי אחריני דמשמע דלא מנינן מניסן ושיצי ביתא דנא וכו' ותניא באותו זמן לשנה הבאה עלה עזרא מבבל וגלותו עמו שנאמר ויבא ירושלים בחדש החמישי היא שנה שביעית למלך וכתוב בתריה כי באחד לחודש הראשון הוא יסוד המעלה מבבל ומכאן למדנו לאותו זמן לשנה הבאה עלה עזרא מבבל ואי אתה יכול לומר שבאותה שנה עצמו היה משום דבהדיא כתיבי קראי לאחר שעשו חנוכת הבית ולאחר שעשו פסח בשנה ששית ואחר הדברים האלה במלכות ארתחשסתא מלך פרס עזרא בן שריה וכו' וכיון שעלה עזרא בא' בניסן בשנה השביעית למלך וקי"ל הוא דריוש הוא ארתחשסתא ע"כ באותו זמן לשנה הבאה היה כי זמן סוף אדר עם תחלת ניסן אחד הוא ואם איתא דמנינן מניסן שנה שמינית מיבעיא ליה וא"ת אדמותיב לדר"ח מהכא ליקשו ליה לרב יוסף גופיה קראי אהדדי מ"ש דקא מותיב לר"ח יש להשיב אי לאו דאר"ח דמנינן למלכי אומות העולם מתשרי קראי לרב יוסף לא קשו אהדדי לפי שיש לומר כי לכל מלך ממלכי אומות העולם מונין שנה מיום שעמד בו עד כנגד אותו יום לשנה הבאה וכן

❖ היכל עולמים ❖

לכל שנה ושנה ויום שעמד בו דריוש דהוא ארתחשסתא היה במרחשון או באלול ומיתרצי כולהו קראי ולא קשו אהדדי ולא מידי ומש"ה מותיב לה ר"י לר"ח ואכתי לא סליק פירוקא לקושיא דרב יוסף דכיון דכל הדין סוגיא דשמעתא מסתגי על הדין אורחא דהוא כורש הוא דריוש הוא ארתחשסתא ומהדר' בגמ' לברורה ולא חוורא והיינו דמתמהין עלה מי דמי כלומר מאי היא דר"ח ור"י מייתי ראייה מקראי דדריוש וארתחשסתא ור' אבהו קאמר עלה כורש מלך כשר היה וברירנא מדתנא בברייתא הוא כורש הוא דריוש הוא ארתחשסתא והדר' לפירוקא לקושיא דר"י ואמר' מ"מ קשיא ופרקי' ל"ק כאן קודם שהחמיץ כאן לאחר שהחמיץ והוי יודע שכל הדברים הללו אינן אמורין אלא על המלך האחרון של פרס שנראה מן הכתוב לפי מה ששנינו באותה ברייתא דתניא באותו זמן לשנה הבאה וכו' שהיה נקרא בשני שמות בשם דריוש ובשם ארתחשסתא ולא מצינו לו בכ"מ שנקרא כורש אלא במקום אחד בלבד שנדמה לו לר' אבהו משום שנקרא בשם כורש לפי שהיה מלך כשר שכתב ושבי יהודאי בניין ומצלחין בנבואת חגי נביאה וזכריה בר עדו ובנו ושכלילו מטעם אלהי ישראל ומטעם כורש ודריוש וארתחשסתא מלך פרס כיון שכתב מלך פרס ולא נאמר מלכי פרס נראה לנו מזה כי שלשה שמות היה לו וכי מלך כשר היה מתחלתו ולכך נקרא כורש ומאותה ברייתא ששנינו באותו זמן לשנה הבאה למדנו שני שמות למלך אחד שהם דריוש וארתחשסתא ומדברי ר' אבהו למדנו לו אף השם השלישי שהוא כורש ואין זה כורש המלך שהיתה הפקידה בתחלת מלכותו שהוא היה הראשון ממלכי פרס שמלך בבבל אחר דריוש המדי וזה היה המלך האחרון שהרגו אלכסנדרוס והוא היה בן אסתר כדברי רבותינו וזה שהביאו ראייה עליו לומר שהחמיץ מדכתיב נדבכין די אבן גלל תלתא אף על פי שאותן דברים הם דברי כורש המלך הראשון כמו שנמצא כתוב באותה מגילה דאישתכח באחמתא בבירתא די במדי מדינתא כיון שסמך עליה האחרון וצוה לקיימה ולעשות כדבריה סברנו לומר ששניהם החמיצו לאחר כשרותם זה הוא העולה בידינו לפי מדרש רבותינו ולפי דקדוקיהם אבל הפי' הנכון לפי הפשט זה שכתוב ומטעם כורש ודריוש וארתחשסתא מלך פרס שלשה מלכים היו והרי הוא כמו שאמר מלכי פרס כי כל אחד מהם היה מלך פרס והשנים הראשונים הוזכרו לענין בנין הבית שכורש היה המתחיל ודריוש היה המשלים וסמוך להם ארתחשסתא המלך האחרון שאף הוא בנה חומות ירושלים כמו שמפורש בדברי נחמיה ובכולן נתקיימה נבואת ישעיה שכתוב ובנו בני נכר חומותיך ומלכיהם ישרתונך ואין זה ארתחשסתא הראשון שצוה לבטל מלאכת בית המקדש לפיכך סמכן הכתוב לשלשה מלכים הללו והזכיר בזה אחר זה להזכיר שבחן וזכותן.

יד. בשפת אמת (תענית כט.) וז"ל: באדר היה קיום הקרבנות והמקדש, דבאדר זמן שקלים אחדש בניסן התרומה חדשה, ונדבו בני ישראל בשמחה שקלי הקודש וכמבואר כמה פעמים

❖ היכל עולמים ❖

בפסוק כשהתנדבו בני' למקדש היה שמחה גדולה בעולם, וכיון שקבלו עליהם בשמחה נדבת הלשכה עדיין השמחה נמצא באדר וכשקורין פרשת שקלים מתעורר זה. ע"כ.

כתב רבי יעקב אבוחצירא זיע"א בספרו פיתוחי חותם (מסעי) וז"ל: וכאן קרי לבית המקדש 'חצר אדר', דהיינו חצר המהודרת שהוא בית המקדש.

עוד איתא בשפת אמת (פורים, תרס"א) וז"ל: עיקר הישועה בפורים נעשה ע"י הכינוס כמ"ש 'כנוס כו' כל היהודים'. וכתוב 'נקהלו ועמוד על נפשם'. וזהו בחי' תורה שבעל פה כי במתן תורה כתיב 'הקהל לי את העם ואשמיעם את דברי'. והיה הקהילה בציווי הקב"ה. וכאן נקהלו מעצמם. והדר קבלוה בימי אחשורוש בכח הקהילה. לכן כתיב 'וקבל היהודים' לשון יחיד. שנעשו אגודה אחת. ואז אין עמלק יכול לשלוט בהם. ואיתא בגמ' באותו גר שאמר למדני תורה כשאני עומד על רגל אחד. והשיב לו 'ואהבת לרעך כמוך'. הרמז בעולם הזה דשיקרא שלטא. דאיתא שקר עומד על רגל אחד שהקו"ף נמשכת למטה מכל האותיות. ולכן איש לשון בל יכון כו'. אבל האמת עומד בכל צד. ושקר אין לו רגלים. וזה אות הק' שולט באדר כמו שכתוב בספר יצירה המליך אות ק' כו'. והטעם כי הוא סוף השנה והסט"א נמשכת בסוף כקוף בתר בני נשא. ואז העצה רק ע"י ואהבת לרעך כמוך. שכה כלל ישראל דוחה השקר. ולכן תיקנו משלוח מנות ומתנות לאביונים לעורר אהבת בני ישראל. וזה הי' יסוד בית שני. ולכן נחרב ע"י שנאת חנם. כי יסוד בית שני בכח אהבת ישראל.

ועוד איתא בשפת אמת (ליקוטים, לר"ה אדר) וז"ל: באדר הוא זמן קיום המקדש שכל המקדש עמד על יסוד נדבה זו וכתוב בו 'פה נוף משוש כו' לכן המה ימי שמחה, ואיתא בגמ' הרוצה שיתקיימו נכסיו יטע בהן אדר שנאמר 'אדיר במרום ה' ואמרו רבותינו ז"ל כי הוא רמו לחודש אדר, ונראה לבאר הענין שיש זמנים שיכולין להתדבק בו יתברך על ידי בחי' בכל מאורך, לכן הימים הללו מסוגלים לזה שמצינו שנתנו בני ישראל השקלים בימים אלו כיון שהזמן מסוגל לזה שיוכל להתקן על ידי הנכסים, וזה עצמו ענין 'אדיר במרום ה' כדאיתא במדרש קדושים רוממות אתה כו' בעולמך שהקב"ה מרים הדברים השפלים, כי בודאי אנשים גדולים בתורה ובמסירות נפש להש"י אין פלא כל כך ברוממותם, אך גם על ידי דברים פשוטים מי שיש בו נדיבות לשם שמים הקב"ה מרים אותם, ובאופן זה יוכל להיות דביקות בנכסים שיהיו מתקיימין, לכן נראה גם כן שקבעו בימי פורים מתנות לאביונים שזה החודש מיוחד לזה [וי"ל עוד על דרך הרמז שכתבו חז"ל היקום אשר ברגליהם זה ממונו של אדם שמעמידו על רגליו, היינו על ידי מצות צדקה, וכמו כן חודש האחרון היא בחי' תחתונה בכל מאורך כו'].

ובספר אורח לחיים (כי תשא) לרבי אברהם חיים מולאטשוב זיע"א וז"ל: אתה סתר, שהנס היה מלוכש בטבעיות, עכ"ד, ודפח"ח. ומפני שהנס היה על ידי מרדכי ואסתר כנ"ל על כן

❖ היכל עולמים ❖

היה התגלות הנס על ידי טבע, שהיה סבור אחשורוש שאסתר היא אשתו, ונשאה חן בעיניו, ומחמת חיבתה ביטל הגזירה ותלה את המן, ומפני שבאחד באדר בזמן המקדש משמיעין על השקלים, ובחודש של אדר שהקדים הקב"ה שקלינו להתחבר באין, על כן קוראין בפרשת שקלים, ונקרא זה השבת שלפני ר"ח אדר פרשת שקלים כנ"ל.

**טו.** באברבנאל וז"ל: בעשרים וארבעה לתשיעי וגומר עד ויהי דבר ה' שנית אל חגי. זאת היא הנבואה הרביעית שבאה לחגי. (יא) ואמרו חכמים ז"ל בפר"ק דתעניות דרשו בעניני טומאה וטהרה שצוה השם את הנביא שאל את הכהנים תורה שמא שכחו בגלותם הלכות קדש וטומאה וטהרה.

(יב) ופירשו בשר קדש טומאת נבילה או שרץ, וכן פירשו היקדש שענינו היטמא כמו שترגם יונתן היסתאב ונחלקו בה רב ושמואל חד אמר אשתבוש כהני דבעא מניהו רביעי בקדש ואמרו ליה טהור וחד אמר לא אשתבוש כהני חמישי בקדש בעא מניהו ופירשו ונגע בכנפו שלא נגע בשרץ עצמו אלא בבגד שהוא ראשון.

(יג) וכן פירשו אם יגע טמא נפש שהכנף נגע במת, וכן בירושלמי בפרק אמרו (סוטה פ"ה ה"ב) שתי שאלות שאלם חגי הנביא אחת השיבו לו כראוי ואחת השיבו לו שלא כראוי. האמנם סגנון הפרשה ודברי הנביא בה מוכיחים שלא צוה השם לנביא שישאל את הכהנים דברי טומאה וטהרה שמא שכחו הלכותיהם בגלות כי הנה תורת השם היתה בפיהם ולא היו חוטאים בסכלות הדינים כי אם ביצר הרע ולתגבורת התאוה, ואם בא לשאול מהם תורה למה לא שאל מאתם דבר ממעשה הקרבנות שהיו מיוסדים לכהנים או משרשי התורה ועיקריה באמונות או מן המשפטים בין דם לדם בין ריב לריב בין נגע לנגע ושאל אותם בלבד על הדבר הזה, ועוד כי הנה בכואם אל הארץ בעלותם מבבל בנו המזבח והיו מקריבים שם קרבנות תשעה עשר שנה קודם בנין הבית ולמה זה לא שאלם כל השנים כך מעת שהחלו להקריב קרבנות, ועוד למה זה עשה להם שתי שאלות בלבד לאחת השיבוהו לו ולשנית יטמא ואם היה שבאחת מהן השיבו שלא כהוגן איך לא הוכיחם על זה כי הנה אמרו כן העם הזה וכן הגוי הזה לא יורה שטעו בתשובתם אבל בהפך שהיה הדבר כדבריהם, ועוד למה בשאלה הראשונה אמר היקדש ובשנית אמר היטמא בלשונות מתחלפות אם היה הענין אחד. ומפני זה כולו אחשוב אני עם היות דברי חכמים ז"ל דברי אלהים חיים בענין הדין ושהם ראו לפרש ענין הדין הזה בנבואה הזאת שהנה לא כיוון הנביא ולא צוהו השם בשאלות האלה מפאת עצמם כי אם לעשות מזה משל לענין בנין הבית כמו שמפרש הנביא בדברים, והיה זה לפי שהכהנים בעבור היות להם מזבח וקרבנות תמידין

## ❖ היכל עולמים ❖

כסדרן מוספין כהלכתן לא היו מוכיחים את העם על התעצלם לבנין הבית, ומפני כן צוה השם לנביא שישאל מהם תורה בדבר ילמדו ממנו ענין התוכחה שהיה רוצה לעשות להם באמרו הן ישא איש בשר קדש בכנף בגדו ואחשוב שלא אמר בשר קדש על נבלה וטרפה או מגע שרץ וכל דבר טומאה כי אם על בשר הקדש שנתקדש לגבוה וקרוב על המזבח ושאל מאתם האם בעבור שהיה אותו הבשר קדש אם בהיותו בכנף בגדו שאינו ראוי לקדש ונגע האיש בכנפו הזה אל הלחם או אל הנזיד שהוא התבשיל המבושל או אל היין ואל השמן ואל כל מאכל אחר היקדש ר"ל היקדש היין והשמן או התבשיל והלחם מפני שנוגע בו הכנף שהיה בו בשר קדש, והכהנים ענו והשיבו לא ר"ל שאין כח בקדש לקדש מה שאינו קדש על ידי מגע אמצעי, ועוד שאלם שאלה שנית הפך הראשונה שהראשונה היתה אם בשר קדש יקדש דבר אחר בנגעם בו על ידי אמצעי והשנית היא מענין הטומאה אם יגע טמא נפש בכל אלה היטמא ר"ל אם יגע האיש שנגע במת שהוא טמא נפש בכל אחד מכל אלה אשר זכר כלומר לחם או נזיד יין ושמן וכל מאכל היטמא כיון שהמת עצמו לא נגע באותה מאכל או משקה כ"א על ידי אמצעי, ויענו הכהנים ויאמרו יטמא כי הנה הטמא נפש בנגעו בכל מאכל מטמא אותו.

(יד) והנביא ביאר הנמשל המכוון אצלו בשתי השאלות האלה באמרו כנגד הראשונה כן העם הזה וכן הגוי הזה לפני נאם ה' ורצה בזה שהם מפני הקרבנות שהיו מקריבים על המזבח שלהם היו חושבים שאותו בשר קדש יקריבו שם יקדש ויברך תבואותיהם בלחם ובין ובשאר הדברים, והיא מחשבה נפסדת הבל ורעות רוח כי כבר ענו הכהנים שבשר קדש לא יקדש באמצעות הכנף את שאר המאכלות כן הקרבן הנקרב על גבי המזבח שהוא בכנף בית השם עומד בקצהו לא יקדש ולא יברך את תבואותיהם. וכנגד השאלה השנית אמר וכן כל מעשה ידיהם ואשר יקריבו שם טמא הוא ר"ל וכן אמר מכח השאלה הב' ותשובתה שמעשה ידיהם של אלו המביאים קרבנות ואשר יקריבו שם על אותו מזבח לא די שאינו בשר קדש ושלא יקדש ולא יברך את התבואות אבל בהפך שטמא הוא מפני שאותו שנגע בהם ומביא אות הוא טמא נפש וקרא אותם טמא נפש לפי שהיו מתחייבים בנפשם בכנותם את ביתם והתעצלם בבנין בית ה'.

(טו) ולכן צוה אותם שישומו לבכם מהיום ההוא ומעלה לפי שהיום ההוא היה יום ארבעה ועשרים לחדש הששי שהוא אלול שבו החלו לבנות ובו ביום באה הנבואה הזאת לחגי שתכליתה שיעיינו ויתנו לב ממה שהיה קודם הבנין טרם שום אבן על אבן בהיכל ה'.

(טז) והוא שהיתה אז מארה בכל תבואותיהם כי קודם הבנין מי שהיה בא בא אל ערמת עשרים כלומר ערמה שהיא ראוי לשים ממנה עשרים סאים הנה מפני אותה מארה המשתלחת בה היתה נותנת עשרה, וכן הבא אל היקב לחשוף חמשים פורה כלומר להוציא חמשים



❖ היכל עולמים ❖

מדות מאותה פורה היה מוציא עשרים ומלת לחשוף היא מלשון לחשוף מים מגבא (ישעיה ל יד) שענינו להוציא או לשאוב ופורה מלשון פורה דרכתי לבדי (שם סג ג) שהיא דריכת הענבים ביקב.

(יז) ואמר זה דרך משל להשתלחות המארה וכן הכתי אתכם בשדפון ובירקון ובברד הם כולם מכות בתבואה כי השדפון הוא בקמה כמו שדופות קדים (בראשית מא כג), וירקון הוא שמריק אותה מהגרעינין ולכן זכר אחריו הברד, ואמר אחריהם את כל מעשי ידיכם ר"ל שהכה את כל יגיע כפם ותבואותיהם במכות האלה ואין אתכם אלי רוצה לומר ועם כל זה אין אתם שבים אלי כ"ו היה קודם הבנין.

(יח) אבל עתה שכבר התחלתם לבנות שימו נא לבבכם מן היום הזה ומעלה רוצה לומר והלאה וכתבו לכם את עצם היום הזה שהוא יום עשרים וארבעה לחדש התשיעי שהוא היום. אשר יוסד היכל ה', כי הנה מה שנזכר למעלה שעשו מלאכה ביום הששי היה כמו שפירשתי לתקן האבנים והעצים הצריכים למלאכה ובחדש התשיעי החלו לשום אבן על אבן ליסד את הבית.

(יט) ומכאן והלאה שימו לב ועיינו העוד הזרע במגורה רוצה לומר ראו אם יש עוד זרע במגורה כי רובו הוצאתם לזריעה ומעט הוא הנשאר לכם במגורה, ועד הגפן והתאנה והרמון ועץ הזית לא נשא רוצה לומר אפילו אותם עצי פירות לא היו נושאים פרי כראוי, אבל מהיום הזה והלאה אברך אתכם כלומר אברך אתכם שישאו פרי לרוב, וזכר אלה העצים בפרט לפי שנשתבחה בהם ארץ ישראל כמו שאמר (דברים ת, ח) ארץ חטה ושעורה וגפן ותאנה ורמון ארץ זית ודבש. ורש"י פירש העוד זרע במגורה אם עדיין לא זרעתם בשנה הזאת והאילנות עדיין לא חנטו הביטו וראו כי מן היום הזה אברך הזרע והפירות כי זה בכסליו היה כשיסדו את הבית בחדש התשיעי והיו מהאנשים שכבר זרעו ומהם שהיו להם הזרע במגורה, וכבר הוקשה על הרב רבי דוד קמחי מה שאמר על עץ הזית לא נשא כי הנה עץ הזית זמנו במרחשון וכסלו לתת פריו והשיב שאולי מפני המארה שהיתה בהם מתחילה היה מתאחר לתת פריו.

**טז.** בפנים פירשנו כרבינו יצחק אברבנאל זיע"א. וראינו להעתיק בכאן גם את פירוש רבינו המלבי"ם וז"ל: שאל נא את הכהנים תורה. צוה לשאול להם שאלה תוריית שעפ"ז יברר להם שעוד לא טהרו והתקדשו למדי עד שיחול עליהם הענין האלהי הגדול המקוה שיחול בבית ובאומה באחרית הימים.

❖ היכל עולמים ❖

(יב) הן ישא איש בשר קדש בכנף בגדו. היינו בשר קדש ממש שנתקדש לגבוה, בשר הקרבנות ונגע בבשר הנמצא בכנפו אל הלחם או אל הנזיד וכו', היקדש, האם הדבר שנגע בבשר קדש מקבל את הקדושה להיות קדוש כמוהו, ויענו הכהנים ויאמרו לא, כי מ"ש כל אשר יגע בבשרה יקדש, פי' מה שנבלע בבשרה מבשר החטאת יקדש מפני שנתן בו טעם, וטעם הוא כעקר, כמש"פ חז"ל, לא אם נגע מבחוץ.

(יג) ויאמר חגי אם יגע טמא נפש. שהוא טמא מת, בכל אלה אם מקבל טומאה וע"ז ענו כדין שמקבל טומאה.

(יד) ויען חגי ויאמר. ע"פ השאלה והתשובה הזאת א"ל תוכחת מוסר בשלשה פנים, א] כן העם הזה שהם הכהנים וכן הגוי הזה שהוא כלל האומה, הם דומים כפתרון השאלה הזאת שאם יתקרבו ויגעו בקדושה לא תתדבק הקדושה בהם, ובעת שיתקרבו אל הטומאה תיכף תתדבק בהם ויהיו טמאים כמו הטומאה שהתקרבו אליו ובאו בחברתו, ב] וכן כל מעשה ידיהם, כמו שבמשל הזה אם יגע חול בקדש לא יקדש כמוהו רק אם יבלע בבשרו ויכנס בו הקדש אל תוכו לא אם נגע מבחוץ, כן הקדושה לא תתדבק אל האדם רק אם תבלע בו ותכנס אל תוכו, ר"ל אם יתפסנה בלבו ובנפשו הפנימית לא אם תגע בו מבחוץ, שהגוף החיצוני אין לו קורבה עם הקדושה שהוא ענין נפשי, אבל הטומאה תדבק גם אם תגע מבחוץ על הגוף כי היא יש לה שייכות עם הגויה, וכן כל מעשה ידיהם באשר אינם עושים רק בידים החיצונים ואינו מעשה לבכם ונפשם, ולכן טמא הוא, יתדבקו בטומאה לא בקדושה, ג] ואשר יקריבו שם טמא הוא, אחר שאין מקריבים לפני ה' בקדושה שיהיה קרבן נפשי בכונה הראויה, רק יקריבו שם, שמלת שם מציין המקום הרחוק הגשמי שיקריבו על האבנים קרבן גשמי בהמיי, ממילא טמא הוא, כי הטומאה של גוייתם ואדמתם תדבק בקרבנם, ובוה הראה להם כי עדן לא התקדשו להדבק אל הקדושה ולבנות מקדש ומזבח רוחני בלב ונפש אשר עליו יעלו את נפשם עולה לה'.

(טו) ועתה שימו נא לבבכם. מלבד מה שירצה ששימו לבכם להתבונן על הנהגת ה' שיתנהג עמהם מהיום הזה והלאה שהתחילו לבנות המקדש שתשתנה הנהגתו לברכה ולטוב, רמז ג"כ ששימו לבכם בהיכל ה', שישתדלו שהלב ימצא בהיכל ה', ר"ל שלא יהיה הבנין ועבודת המקדש אך פעולת הגוף רק שיהיה מעשה הלב והנפש, ובטרם תשימו אבן אל אבן לכונן הבנין תשימו לבבכם בהיכל ה', כי בנין האבנים בלא הלב לא יהיה בו קדושה שהקדושה לא תדבק בפעולות חיצונות שהם כנוגע אל הדבר בחוץ, כנ"ל.

(טז) מהיותם. מביא ראייה ממה שראו עד הנה שמי שבא אל ערמת עשרים לא מצא רק עשרה כי היה בו קללה, וכן.

❖ חיכל עולמים ❖

(יז) הכיתי אתכם בשדפון ובירקון ובברד. ומדוע היה זה? מפרש [הכיתי] את כל מעשה ידיכם ואין אתכם אלי, מה שהיה רק מעשה ידיכם אלי ואין אתכם בהמעשה, ר"ל שהיו רק פעולות חיצונות רק מעשה ידים ואתם בעצמכם לא הייתם אלי, ר"ל שעשיתם מעשה בלא כוונה, גוף בלא נשמה, מקדש אבנים בלא לבבות, לכן הכיתי ושלחתי מארה במעשה ידיכם.

(יח) שימו נא לבבכם מן היום הזה ומעלה שימו לבבכם. ר"ל השגיתו ועיינו בדבר אשר למן היום הזה ומעלה, אשר למן היום שיסד החיכל לא יהיו עוד מעשים חיצונים בפועל לבד רק שימו לבבכם שיהיה הבנין בכונת הלב, ואז תראו.

(יט) העוד. ר"ל האם יהיה עוד כדבר הזה שהיה עד הנה אשר הזרע [אשר הוא עתה במגורה ומוכן לזריעה] לא נשא פריו, כמו שהיה עד הנה שלא נשא פריו, לא לבד זרע הארץ, כי זה היה כולל מן זרע הארץ עד הגפן והתאנה והרמון ועץ הזית שגם העץ לא נשא פריו, ותראו העוד יהיה הדבר הזה, לא יהיה כן מעתה, כי מן היום הזה אברך וכולם ישאו פרים. ע"כ.

יז. באבות דרבי נתן (נוסחא א פרק ד) וז"ל: ואם אתם תעסקו בעבודת בית המקדש אני אברך אתכם כבתחלה שנאמר שימו נא לבבכם [וגו'] מיום כ"ד לתשיעי למן היום אשר יוסד החכל ה' [וגו'] העוד הזרע במגורה ועד הגפן והתאנה והרמון ועץ הזית לא נשא מן היום הזה אברך, הא למדת שאין עבודה שהיא חביבה לפני הקדוש ברוך הוא יותר מעבודת בית המקדש.

איתא בתיקוני זוהר (תיקון י"ג) וז"ל: תמינא ביהודא, וביה הנה משבח דוד הודו לה, ודא הוד ודאי, למנצח הודו, בהון רמיון נצח והוד, ואינן נסין, וביה שבח משה און, הדא הוא דכתיב (שמות טו א) און ישיר משה, בגין דאיהו הוד דיהיב למשה, (ישעיה נח ז) און תקרא וה' יענה, ואיהו תמינא יומין דמילה, ובתריה ברית דאיהו יסוד צדיקא דעלמא, וביה אתגליא י' דמילה, עשיראה לעשר ספירן, ואיהו הוד תמינא יומי דחנוכה, לארבעה ועשרין יומין, דאינן ברוך שם כבוד מלכותו לעולם ועד, ומיד דעלה זית טרף בפיה, שריא כ"ה על ישראל בכ"ה בכסלו, ואלין אינן כ"ה אתון דחודא, דאינן שמע ישראל וגומר, ודא איהו חנוכה תנו"ק"ה.

תרגום: השמיני ביהודא, ובו הנה משבח דוד הודו לה, וזה הוד ודאי, למנצח הודו, בהם רמזים נצח והוד, והם נסים, ובו שבח משה און, זהו שבתוב און ישיר משה, משום שהוא

❖ היכל עולמים ❖

הוד שָׁנְתָן לְמֹשֶׁה, אִזּוּ תִקְרָא וְה' יַעֲנֶה, וְהוּא שְׁמוֹנֶה יָמֵי מִלָּה, וְאַחֲרָיו בְּרִית שֶׁהוּא יְסוּד צְדִיק הָעוֹלָם, וְבוֹ הַתְּגִלָּה י' שָׁל מִלָּה, עֲשִׂירֵי לְעֶשֶׂר סְפִירוֹת, וְהַהוּד הוּא שְׁמוֹנֶה יָמֵי הַחֲנֻכָּה, לְאַרְבָּעָה וְעֶשְׂרִים יָמִים, שֶׁהֵם בְּרוּךְ שֵׁם כְּבוֹד מַלְכוּתוֹ לְעוֹלָם וָעֶד, וּמִיָּד שֶׁעֲלָה זֵית טָרֶף בְּפִתָּה, שׁוֹרֶה כ"ה עַל יִשְׂרָאֵל בְּכ"ה בְּכֶסֶלּוֹ, וְאֵלּוּ הֵם כ"ה אוֹתִיּוֹת הַיְחוד, שֶׁהֵם שְׁמַע יִשְׂרָאֵל וְגוֹמֵר, וְזֶה הוּא חֲנוּכָּה, חֲנֻ"ו כ"ה.

וְכַתֵּב הַרְה"ק רַבִּי צְדוּק הַכֵּהֵן מְלוּבְלִין זִיע"א בְּסִפְרוֹ פְרִי צְדִיק (חֲנוּכָה) וּז"ל: וְכֵן הוּא בְּתִיקוּנֵי זוֹהַר (תִּיקוּן י"ג) וְאִיהוּ הוּד תַּמְנִיא יוֹמֵי דְחֲנוּכָה לְאַרְבַּעַה וְעֶשְׂרִין יוֹמִין דַּאֲיִנּוֹן בְּרוּךְ שֵׁם כְּבוֹד מַלְכוּתוֹ לְעוֹלָם וָעֶד, וּמִיָּד וְכו' שְׂרִיא כ"ה עַל יִשְׂרָאֵל בְּכ"ה בְּכֶסֶלּוֹ וְאֵלּוּ אֲיִנּוֹן כ"ה אֲתוּוֹן דִּיחֻדָּא דַּאֲיִנּוֹן שְׁמַע יִשְׂרָאֵל וְגו' וְדָא אִיהוּ חֲנוּכָה חֲנּו כ"ה עֵיין שֵׁם. וְהֵיִינוּ שְׁבַע־עֶשְׂרִים וָאַרְבַּע יָמִים שְׁבַכְסֵלוֹ הִיָּה הַמְלַחְמָה וְהַנִּיצוּחַ וְהוּא נִגְד עֲשָׂרִים וָאַרְבַּע אוֹתִיּוֹת יְחודָּא תַתָּא בְרוּךְ שֵׁם כְּבוֹד מַלְכוּתוֹ לְעוֹלָם וָעֶד שֶׁהִיָּה הַהֲאָרָה מִמֵּדַת מַלְכוּת בַּחֲנִינָת כִּנְסַת יִשְׂרָאֵל שְׁמַסְרוּ נַפְשָׁם לְלַחוּם מַעֲטִים כְּנִגְד רַבִּים כְּדִי לְשַׁמּוֹר מִצְוֹת ה' שְׂרַצוּ לְהַשְׁכִּיחַם תּוֹרַתְךָ. וְאַחַר כֵּךְ בְּכ"ה בְּכֶסֶלּוֹ חֲנּו שׁוֹכּוֹ לְהַנִּיחָא וְיִכְלוּ לְעַשׂוֹת חֲנוּכַת הַמִּקְדָּשׁ וְלַהֲדַלִּיק נְרוֹת וְקִבְעוּ הַחֲנוּכָה בְיוֹם הַחֲנִינָיָה וְלֹא בְיָמֵי הַמְלַחְמָה שֶׁהִיָּה אוֹ הַנֶּסֶם מִפְּנֵי שְׁעִיקָר קְבִיעַת הַקְּדוּשָׁה בְיוֹם הַחֲנִינָיָה וְכִמוֹ שֶׁקִּבְעוּ מוֹעֵד פּוֹרִים גַּם כֵּן כִּימִים אֲשֶׁר נָחוּ בָהֶם וְגו'. וְחֲנּוּ, הֵיִינוּ הַנִּיחָא וְכִמוֹ שְׁדַרְשׁוּ חֲנִיָּה לְשׁוֹן נִיחָא (בְּרַאשִׁית רַבָּה י"א ז) יַעֲקֹב שְׁכַתוֹב בּוֹ שְׁמִירַת שַׁבַּת שְׁנַאמַר וְיַחַן וְגו', שִׁמִּי הַמַּעֲשָׂה הוּא הַהֲשַׁתְּדָלוֹת וְהִי בְּנִסּוּעַ וְגו' וּבְשַׁבַּת נִקְרָא וּבְנוּחָה וְגו'. וְזֶה חֲנּו כ"ה שְׁבַכ"ה הִיָּה לְהֵם נִיחָא.

וְכַתֵּב בְּסִפְה"ק בְּנֵי יִשְׁשַׁכַּר (מֵאֲמָרֵי כְסֵלוֹ-שַׁבַּת מֵאֲמָר ה) וּז"ל: הַתְּחַלַּת יָמֵי הַנְּסִים הִלְלוּ בְיוֹם כ"ה כְּסֵלוֹ דַּיִיקָא, לְאַחַר שְׁעַבְרוּ מִן הַחֲדָשׁ כ"ד, וּבְכָל יוֹם כ"ד שְׁעוֹת, וְלֹא בְּמִקְרָה הוּא, וְאַעֲן וְאוֹמֵר, אֲמַרו רַז"ל בְּגַמ' בְּרַכּוֹת (ת). מִיּוֹם שְׁחָרַב בֵּית הַמִּקְדָּשׁ אֵין לוֹ לְהַקְב"ה בְּעוֹלָמוֹ אֵלֹא ד' אֲמוֹת שֶׁל הַלְכָה בְּלִבָּד, וְהִנֵּה מָה שִׁישׁ לְדַקְדֵּק עַל מֵאֲמָרָם זֶה, א' מָהוּ הַכוּוּנָה שְׁאֵין לְהַקְב"ה בְּעוֹלָמוֹ אֵלֹא וְכו' הֵלֵא לֵה' הָאַרְץ וּמְלוֹאָה, ב' וְלִמָּה אֲמַרו ד' אֲמוֹת דַּיִיקָא, ג' מָהוּ הַכוּוּנָה בְּהוֹסַפַּת תִּיבַת בְּלִבָּד שֶׁהוֹסִיפוּ בְּדַבְרֵיהֶם ז"ל, וְכַתְּבֵנוּ שֵׁם בְּחִידוּשֵׁינוּ עַל הַגְּמָרָא יְדוּעַ הַדְּבַר דְּבַבִּית שְׁנֵי קָרָא אֲשַׁכְחוּ וְדַרְשׁוּ וְהִרְחִיבוּ אֶת הַמְּזוּבָּה עַד שֶׁהִיָּה מִקּוּם הַמַּעֲרֵכָה [חוּץ הַיִּסוּד וְהוֹסַב] כ"ד עַל כ"ד אֲמָה (וּבַחֲסִים סב.), הֵיִינוּ תַקְע'וֹ אֲמוֹת, מִנִּין הַבְּרִיתוֹת שְׁנַכְרַתּוֹ עַל הַתּוֹרָה [עֵיין בְּגַמ' סוּטָה (לז:)], הוּא סוּד הַיְחוד יו"ד מַלְכוּת בְּגִימַטְרִיא תַקְע'וֹ, וְהִנֵּה ד' אֲמוֹת שֶׁל הַלְכָה שֶׁהָאֵדָם קוֹבַע לְעַצְמוֹ לְתוֹרָה הַכוּוּנָה ד' עַל ד', וְכֵן קְבִיעוֹת מִקּוּם לְתַפְלָה [עֵיין בְּדַבְרֵי הַרַאשׁוֹנִים פְּסָקוֹ כֵּן לְהַלְכָה], דְּבַבְצִיר מֵהַכִּי לֹא נִקְרָא בֵּית לְעַנִּין מְזוּזָה וּבְתֵי עֲרֵי חוּמָה וְעוֹרְכֵי מַלְחָמָה (סוּכָה ג.), וְהִנֵּה ד' אֲמוֹת עַל ד' אֲמוֹת יֵשׁ בָּהֶם תַקְע'וֹ תַפְחִים, נִרְמָזוּ ג"כ בּוֹה הַיְחוד הַנַּעֲשָׂה עַל יְדֵי הַתּוֹרָה, וְהִנֵּה זֶה שְׁאֲמַרו מִיּוֹם שְׁחָרַב בֵּית הַמִּקְדָּשׁ [וּבַטַּל עֲבוֹדַת הַמְּזוּבָּה וּבַטַּל

❖ היכל עולמים ❖

היחוד בעוה"ר הנעשה על ידי העבודה כמרומו בשיעור אמות המזבח כנ"ל, הנה] אין לו להקב"ה בעולמו אלא ד' אמות של הלכה בלבד, היינו היחוד הנעשה על ידי התורה הנרמז בד' אמות כנ"ל.

ובזה תמצא טוב טעם ודעת ג"כ מה שאמרו במשנה חסידים הראשונים היו שוהים שעה אחת ומתפללים כדי שיכוונו את לבם למקום (ברכות ל:). [במשנה שבגמרא הגירסא שיכוונו את לבם לאביהם שבשמים], וכתב רבינו יונה שעה דוקא כדמשמע בגמרא עיין שם, וטעמא בעי למה דייקא שעה, ועל פי דרכנו הנ"ל יתכן, דהנה אמרו בתוספתא (ברכות פ"א ג) ובירושלמי (שם פ"א ה"א) כ"ד עונות יש בשעה, וכ"ד עתים בכל עונה, אם כן יש בשעה תקע"ו עתים, והנה החסידים הראשונים ברצותם להשלים היחוד של עבודת המזבח ובתפלה שהוא במקום עבודה, עשו הכנה לכוונה לתפלה שיעור שעה לכיין גם כן אל היחוד תקע"ו כנ"ל.

ובזה תבין גם כן מה דהרי"ף ז"ל תפס הגירסא הנדפסת לפנינו במשניות ושינה הגירסא, שבמשנה בגמרא היא שיכוונו את לבם לאביהם שבשמים, והוא ז"ל שינה והביא גירסת שיכוונו את לבם למקום (שם כ"א. מדפי הרי"ף), ונראה לפרש על פי הנ"ל, דהרי"ף ז"ל רוח ה' דיבר בו, דהגם דבכמה מקומות מכנים רז"ל להש"י בשם מקום עכ"ו טעמא בעי בכל מקום למה מכנים בשם מקום במקום הנרצה להם בתואר הזה, ובכאן נימא דהרי"ף ז"ל סבירא ליה כתלמידי רבינו יונה שעה דוקא, ומכוונים בשיעור שעה בכוננת המקום של העבודה בבית המקדש, דהיינו כ"ד על כ"ד בגימטריא תקע"ו, כמו כן מכוונים בעיתותי השעה שהם גם כן כ"ד פעמים כ"ד כחושבן המקום של העבודה, וזהו שאמר כדי שיכוונו את לבם למקום דייקא, וכן בקביעות מקום לתפלה כתבו הפוסקים ד' אמות על ד' אמות הוה מקום אחד, והוא גם כן כ"ד טפחים על כ"ד טפחים, הנה הוא ג"כ כוונה הנ"ל, וזהו גם כן פירוש היו שוהים שעה [דייקא] כדי שיכוונו את לבם [בשיעור הזמן] למקום [בכוונת המקום].

וזה גם כן מה דאמרינן בגמ' (ברכות ז:): כל הקובע מקום לתורתו אויביו נופלים תחתיו, הנה קביעות מקום הוא בכוונה הנ"ל תקע"ו טפחים לרמז היחוד הקדוש יסו"ד מלכות, והנה כשמתהווה היחוד הקדוש אזי יתפרדו כל פועלי און כי כשזה קם זה וכו', על כן אויביו נופלים, על כן תבין בזה ג"כ הנאמר בבני יששכר כשבאו להמליך את דוד [דכתיב ביה ידך בעורף אויבך (בראשית מט ח), ואויבי תתה לי עורף וכו' (ש"ב כב מא)], ומבני יששכר יודעי בינה לעתים וכו' (דברי הימים א' יב לג), היינו בני יששכר הקובעים מקום לתורה שהוא כ"ד פעמים כ"ד כנ"ל לרמז היחוד, הנה הם יודעי בינה גם כן כוונת העתים בשעה גם כן כ"ד פעמים כ"ד לרמז היחוד הנ"ל, ונאמר זה הפסוק כשבאו להמליך את דוד שהוא מרכבה

❖ היכל עולמים ❖

למלכות שמים ליחד אותה עם יסוד צדיק, ותבין לפי זה, דויד בדברי הימים הוא מלא י' בגימטריא כ"ד, ודי בזה, ויתבאר לך להלן עוד מענין בני יששכר יודעי בינה לעתים.

עפ"י הדברים האלה נבין מאמר רו"ל בבא בתרא (עה.) ושמתי כדכד שמשותיך (ישעיה נד יב), מהו כדכד, פליגי בה תרין מלאכי ברקיע ותרין אמוראי בארעא, חד אמר שהם אחד אמר ישפה, אמר הקדוש ברוך הוא ליהוי כדין וכדין, עיין שם ברשב"ם דזהו לשון כדכד כדין וכדין, הנה כל הרואה משתומם, הנה הש"י אמר לישעיה בהבטחה ושמתי כדכד וכו', ובדורות האחרונים איפלגו תרין אמוראי מהו כדכד שהבטיח הש"י, הנה נאמר שזהו לשון כדכד לשון כדין וכדין והוא לפלא, וגם יש להתבונן באיזה סברא וראיה איפלגו האמוראים, אבל אגיד לך את אשר עם לבבי, דהנה משחרב בית המקדש ואי אפשר לעבוד עבודת המזבח שנרמז בו יסוד היחוד כ"ד אמות על כ"ד אמות מספר היחוד יסוד מלכות כמו"ש לעיל, הנה אנחנו משלימים בצד מה ברמיזות הטפחים של קביעות מקום לתורה [ולתפלה] כ"ד טפחים על כ"ד טפחים [כמו שאמר דוד הנה טפחות נתת ימי (תהלים לט ו)], וכן בכוונות עתות השעה שהוא גם כן כ"ד פעמים כ"ד [וכמו שאמר הכתוב משגב לעתות וכו' (שם ט י) בידך עתותי וכו' (שם לא טז)], ובכוונה הזאת הוא למען היחוד השלם יסוד מלכות כנ"ל, הוא הבשורה שבישר הש"י על ידי ישעיה ושמתי כדכד שמשותיך, רצ"ל אורך, רצ"ל בוכות אשר עסקו בגלות בכוונת היחוד להשלים בצד מה ענין עבודת המזבח בכוונות קביעות מקום וכוונת עתותי השעה שהכל הוא בכוונה כ"ד פעמים כ"ד, מזה יבא לך אורך לעתיד ב"ב [ונזכה לראות שערי ירושלים שיהיו מאירים לכל העולם כפנס כמשארז"ל (זוה"ק ח"ב ר"מ:)] בבנין אבנים טובות אשר יקראו בשם כדכד מטעם הנ"ל.

והנה האמוראים דפליגי מהו כדכד, כוונתם הוא, הגם דהש"י יקרא להאבנים טובות הללו כדכד מטעם הנ"ל, להורות דזה בזכות ישראל שעסקו בכוונת היחוד גם בימי עניים ומרודם, אף על פי כן בע"כ יש מציאות להאבן הטוב הזה בעולם ואין כל חדש תחת השמש [ועל כן כתיב ושמתי כדכד שמשותיך וכו' להורות דתחת השמש הוא במציאות], על כן איפלגו אמוראי מהו אותו האבן, וכל אחד טעמו ונימוקו עמו, דהנה האבנים הללו אשר שמם יקרא להם כדכד הנה יהיו בזכות ישראל שעסקו בענין היחוד יסוד מלכות כנ"ל, והנה ידוע יוסף ובנימין הם בסוד תרין צדיקים, יוסף בסוד צדיק עליון יסוד דדכורא, ובנימין צדיק תחתון בבחינת מלכות שמים (זוה"ק ח"א קנ"ג:), והנה האבנים שלהם על החשן היו שהם ליוסף וישפה לבנימין (שמות רבה פ"ח יא), הנה בהא פליגי, כיון דיהיה האבן הטוב בזכות עסק היחוד יסוד מלכות צדיק עליון וצדיק תחתון הנרמזים ביוסף ובנימין, מר סבר ודאי יהיה האבן הטוב שהם שהוא אבן של יוסף, ומר סבר ישפה שהוא אבנו של בנימין, אמר הקדוש ברוך הוא ליהוי כדין וכדין, הבן מאד כי קצרתי ויראתי להרחיב הדיבור, ויהי רצון שלא יאמר פיננו דבר שלא כרצונו, ועיין עוד בסמוך.

❖ חיכל עולמים ❖

ועפ"ז תבין מה שדרשו חז"ל בפסוק שאחר זה הפסוק [ושמתי כדכד וכו'], הוא פסוק וכל בניך לימודי ה' ורב שלום בניך (ישעיה נד יג), הנה דרשו חז"ל (ברכות סד.) תלמידי חכמים מרבים שלום בעולם שנאמר וכל בניך לימודי ה' ורב שלום בניך אל תקרי בניך אלא בוניך, הנה מהראוי להתבונן למה הוציאו המקרא מידי פשוטו ודרשוהו באל תקרי, וגם על פי פשוטו לא נדע מהו וכל בניך לימודי ה', וגם דרשת חז"ל מרבים שלום לא נדע דהוה ליה למימר עושים שלום, והנה רוח ה' דיבר בו בהרב הגדול החסיד מהר"ש אלגאזי בספרו הנכבד אהבת עולם כתב שיצא לרז"ל דרשתם זה מן סמיכות הפסוק לפסוק שלמעלה [ושמתי כדכד וכו'], שפירשו בו דפליגי תרין אמוראי מהו כדכד ואמר הקדוש ברוך הוא ליהוי כדין וכדין, וזה קאמר הנביא תיכף בסמוך וכל בניך לימודי ה', רצ"ל בניך המה כביכול לומדים את הש"י לעשות כדין וכדין, שמסכים הש"י לעשות ככל הדיעות, ורב שלום בניך, הנה בניך השני מיותר, על כן דרשו בו בוניך, שהן המה הבונים עם המלך במלאכתו שיעשה הקדוש ברוך הוא הבנין כדין וכדין ותהיה הריבוי בשלום לבל יהיה מחלוקת ופלוגתות ביניהם אם כן הן המה הבונים בשלום, עיין שם עוד בדברי קדשו של הרב הגדול הנ"ל.

ולדרכינו הנ"ל ימתקו מאד הדברים, דלפי מה שכתבתי הנה תוכן פלוגתתם הוא אם שהם אבנו של יוסף הרומו ליסוד דדכורא, אם ישפה אבנו של בנימין הרומו לצדיק תחתון יסוד דנוקבא מלכות, והנה שניהם נקראים שלום [סוד המשים שלום בבית] שלמא עילאה ושלמא תתאה כנודע, והנה הקדוש ברוך הוא מסכים על ידם לעשות כדין וכדין הנה הם מרבים שלום כי על ידם בא הבנין בריבוי שלום, והמה נקראו בונים בשהם וישפה בריבוי שלום תרין שלומין, הבן הדבר.

ואגב אודיעך עוד, לפי קבלת חז"ל אל תקרי בניך אלא בוניך הנה נחסרה אות הו' מן דברי נבואה שהוא בחינת תורה שבכתב [שניתן לכתוב] ונמסרה בתורה שבעל פה [כעין כל קרי וכתוב], הבן ברמז אות הו' הוא דרגא דיסוד (זוה"ק ח"ג סו:), והנה הו' נמסרה לתורה שבע"פ מלכות פה ותורה שבעל פה קרינן לה (תיקוני זוהר יז.), כ"י כ"ל [בגימטריא יסו"ד] בשמים ובארץ מתרגמינן דאחיד בשמיא וארעא (דברי הימים א' כט יא), והנה הם השתם וישפה שרמזנו, וכבוד אלקים הסתר דבר, והשם הטוב יכפר בעדנו ולא יאמר פיננו דבר שלא כרצונו.

ומעתה אחרי הודיע אלקים אותנו את כל זאת, הבוא נבוא אל פתח הקדום בהתחלת דרשותינו למה נעשה הנס בכ"ה לחדש דייקא, דהנה נעשה הנס על ידי הכהנים בני לוי, הן המה הנתונים למעשר קדש לה' לגרום היחוד על ידי העבודה על המזבח שהוא בבחינת כדכ"ד כ"ד פעמים כ"ד וכמו"ש לעיל, ונעשה הנס בחדש כסלו דייקא שהוא החדש של תולדות יששכר הוא הנתון לעישור ב' הוא חומש קדש לה', לגרום היחוד על ידי התורה

❖ היכל עולמים ❖

קביעות ד' אמות של הלכה בבחינת כדכ"ד גם כן כנ"ל כ"ד פעמים כ"ד [וכן בהכנה דרבה של החסידים לתפלה שעה דייקא ג"כ בבחינת כדכ"ד כנ"ל], והנה היונים הרשעים רצו לבטל היחוד ורצו לבטל את ישראל מן התורה ועבודה, והנה הפועל ישועות האיר להם בנס אור ניסיי מן אור התורה נר מצוה ותורה אור חכמת התורה רמוזה בשמן ובמנורה כאשר כתבתי כמה פעמים, הנה נתהווה הנס בביאת יום כ"ה לחדש הזה אחר עבור מן ימי החדש כ"ד ימים כל אחד מן כ"ד שעות, לרמוז לישראל ענין היחוד כ"ד פעמים כ"ד [נשמתי כדכ"ד שמשותף] תקעו יסוד מלכות, וחזרה עבודת בני לוי למקומה למזבח אשר לפני ה' שהוא בחינת כדכ"ד, ותורת יששכר בישיבת הסנהדרין אל מקום קביעותם ללמד הלכות לבני ישראל שהוא גם כן בבחינת כדכ"ד כנ"ל, והשם הטוב יאר פניו אתנו סלה, וזוכה במהרה לראות בנין שערי ירושלים בכדכד ואבני אקדח במהרה בימינו אמן.

עפ"י הדברים האלה יש גם כן לפרש בגמרא כפשוטו, דמקשה מאי חנוכה מהו השם חנוכה, ומפרש דתנו רבנן בכ"ה בכסלו יומי דחנוכה תמניא אינון וכו' (שבת כא:), היינו שהיתה בכוונה מכוונת דוקא יום כ"ה להאיר המנורה אז, ולרמוז על העתיד ב"ב ושמתי כדכד שמשותף וכמו"ש לעיל, וכבר דברתי בזה, וזהו חנוכה חנ"ו כ"ה, ואתה הרחב הדברים. ע"כ.

כתב בספר התודעה (פי"א) וז"ל: ואחר כך חזרה ונתחדשה עבודת הבנין, והקימו יסודותיו של היכל ה' ביום עשרים וארבעה לכסלו, ובלילה שלאחריו, הוא כ"ה בכסלו, שמחו בשמחת היסוד. וכן הנביא אומר: 'שימו נא לבבכם מן היום הזה ומעלה מיום עשרים וארבעה לתשיעי [הוא כסלו] למן היום אשר יסד היכל ה' שימו לבבכם'. ועוד רמז יש כאן: שימו לבבכם מן היום הזה ומעלה, כלומר, אל תחוגו אותו היום, אלא למעלה – בבוא עתו. אל תחוגו אותו ביום זה שהוא כ"ד בכסלו, אלא 'למעלה' – למחר, מיום כ"ה והלאה. וסימנך: 'לבבכם' וחג 'החנוכה' – גימטריא אחת לשניהם, תשעים וארבע.

יח. מלחמת גוג ומגוג והנקמה הגדולה שה' יעשה בגויים, ביחזקאל (לח–לט): ויהי דבר יהוה אלי לאמר: בן אדם שים פניך אל גוג ארץ המגוג נשיא ראש משדף ותבל והנבא עליו: ואמרתי כה אמר אדני יהוה הנני אליך גוג נשיא ראש משדף ותבל: ושוכבתיך ונתתי חחים בלתיך והוצאתי אותך ואת כל חילך סוסים ופרשים לבשי מכלול כלם קהל רב צנה ומגן תפשי חרבות כלם: פרס כוש ופוט אתם כלם מגן וכובע: גמר וכל אגפיה בית תוגרמה ירפתי צפון ואת כל אגפיו עמים רבים אתך: הכן והכן לך אתה וכל קהלך הנקהלים עליך והיית להם למשמר: מימים רבים תפקד באחרית השנים תבוא אל ארץ משוכבת מחרב



❖ היכל עולמים ❖

מקבצת מעמים רבים על הרי ישראל אשר היו לחרבה תמיד והיא מעמים הוצאה וישבו לבטח כלם: ועלית פשאה תבוא כענן לכסות הארץ תהיה אתה וכל אגפיה ועמים רבים אותך:

כה אמר אדני יהוה והיה ביום ההוא יעלו דברים על לבבך וחשבת מחשבת רעה: ואמרת אעלה על ארץ פרוזות אבוא השקטים ישבי לבטח כלם ישבים באין חומה וברית ודלתים אין להם: לשלל שלל ולבוז בו להשיב ידך על חרבות נושבת ואל עם מאסף מגוים עשה מקנה וקנן ישבי על טבור הארץ: שבא וידן וסחרי תרשיש וכל כפריה יאמרו לך הלשלל שלל אתה בא הלבז בו הקהלת קהלת לשאת כסף וזהב לקחת מקנה וקנן לשלל שלל גדול:

לכן הנבא בן אדם ואמרת לגוג כה אמר אדני יהוה הלווא ביום ההוא בשבת עמי ישראל לבטח תדע: ובאת ממקומך מירכתי צפון אתה ועמים רבים אתך רכבי סוסים כלם קהל גדול וחיל רב: ועלית על עמי ישראל כענן לכסות הארץ באחרית הימים תהיה והבאותיך על ארצי למען דעת הגוים אתי בהקדשי כד לעיניהם גוג:

כה אמר אדני יהוה האתה הוא אשר דברתי בימים קדמונים ביד עבדי נביאי ישראל הנבאים בימים ההם שנים להביא אתך עליהם:

והיה ביום ההוא ביום בוא גוג על אדמת ישראל נאם אדני יהוה תעלה חמתי באפי: וקנאתי באש עברתי דברתי אם לא ביום ההוא יהיה רעש גדול על אדמת ישראל: ורעשו מפני דגי הים ועוף השמים וחית השדה וכל הרמש הרמש על האדמה וכל האדם אשר על פני האדמה ונהרסו ההרים ונפלו המדרגות וכל חומה לארץ תפול: וקראתי עליו לכל הרי חרב נאם אדני יהוה חרב איש באחיו תהיה: ונשפטתי אתו בדבר ובדם וגשם שוטף ואבני אלגביש אש וגפרית אמטיר עליו ועל אגפיו ועל עמים רבים אשר אתו: והתגדלתי והתקדשתי ונדעתי לעיני גוים רבים וידעו כי אני יהוה:

ואתה בן אדם הנבא על גוג ואמרת כה אמר אדני יהוה הנני אליך גוג נשיא ראש משך ותבל: ושכבתך וששאתיך והעליתך מירכתי צפון והבאותך על הרי ישראל: והכיתי קשתך מיד שמאולך וחציך מיד מינדף אפיל: על הרי ישראל תפול אתה וכל אגפיה ועמים אשר אתך לעיט צפור כל כנף וחית השדה נתתיך לאכלה: על פני השדה תפול כי אני דברתי נאם אדני יהוה: ושלחתי אש במגוג ובישבי האיים לבטח וידעו כי אני יהוה: ואת שם קדשי אודיע בתוך עמי ישראל ולא אחל את שם קדשי עוד וידעו הגוים כי אני יהוה קדוש בישראל: הנה באה ונהיתה נאם אדני יהוה הוא היום אשר דברתי: ויצאו ישבי ערי ישראל ובערו והשקו בנשק ומגן וצנה בקשת ובחצים ובמקל יד וברמח ובערו בהם אש שבע שנים: ולא ישאו עצים מן

## ❖ היכל עולמים ❖

השדה ולא יחטבו מן היערים כי בנשק יבערו אש ושללו את שלליהם ובזו את בזויהם נאם אדני יהוה:

והיה ביום ההוא אמן לגוג מקום שם קבר בישראל גי העברים קדמת הים וחסמת היא את העברים וקברו שם את גוג ואת כל המונה וקראו גיא המון גוג: וקברום בית ישראל למען טהר את הארץ שבעה חדשים: וקברו כל עם הארץ והיה להם לשם יום הפכדי נאם אדני יהוה: ואנשי תמיד יבדילו עברים בארץ מקברים את העברים את הנותרים על פני הארץ לטהרה מקצה שבעה חדשים יחקרו: ועברו העברים בארץ וראו עצם אדם ובנה אצלו ציון עד קברו אתו המקברים אל גיא המון גוג: וגם שם עיר המונה וטהרו הארץ:

ואתה בן אדם כה אמר אדני יהוה אמר לצפור כל כנף ולכל תית השדה הקבצו ובאו האספו מסביב על זבחי אשר אני זבח לכם וזבח גדול על הרי ישראל ואכלתם בשר ושתיתם דם: בשר גבורים תאכלו ודם נשיאי הארץ תשתו אילים כרים ועתודים פרים מריאי בשן כלם: ואכלתם חלב לשבעה ושתיתם דם לשכרון מזבחי אשר זבחתם לכם: ושבעתם על שלחני סוס ורכב גבור וכל איש מלחמה נאם אדני יהוה: ונתתי את כבודי בגוים וראו כל הגוים את משפטי אשר עשיתי ואת ידי אשר שמתי בהם: וידעו בית ישראל כי אני יהוה אלהיהם מן היום ההוא והלאה: וידעו הגוים כי בעזנם גלו בית ישראל על אשר מעלו בי ואסתר פני מהם ואתנם ביד צריהם ויפלו בחרב כלם: כטמאתם וכפשעיהם עשיתי אתם ואסתר פני מהם:

לכן כה אמר אדני יהוה עתה אשיב את (שבית) שבות יעקב ורחמתי כל בית ישראל וקנאתי לשם קדשי: ונשו את כלמתם ואת כל מעלם אשר מעלו בי בשבתם על אדמתם לבטח ואין מחריד: בשוכבי אותם מן העמים וקבצתי אתם מארצות איביהם ונקדשתי כם לעיני הגוים רבים: וידעו כי אני יהוה אלהיהם בהגלותי אתם אל הגוים וכנסתים על אדמתם ולא אותיר עוד מהם שם: ולא אסתיר עוד פני מהם אשר שפכתי את רוחי על בית ישראל נאם אדני יהוה:

**יט.** בזוהר הקדוש (שמות קיד): פתח רבי תיאי ואמר, (שיר השירים ח) שימני כחותם על לבך כחותם על זרועך וגו', שימני כחותם, בשעתא דאתדבקא כנסת ישראל בבעלה, איהא אמרת שימני כחותם, ארחא דחותם, כיון דאתדבק בהווא אתר דאתדבק שביק ביה כל דיוקניה, אף על גב דהווא חותם אזיל הכא והכא, ולא קיימא תמן, והא אתעבר מניה, כל דיוקניה שביק תמן, ותמן קיימא. אופי הכי אמרת כנסת ישראל, כיון דאתדבקא בך, כל דיוקני ליהוי חקיק בך, דאף על גב דאזיל הכא או הכא, תשכח דיוקני חקיק בך, ותדבר לי.

❖ היכל עולמים ❖

תרגום: פתח רבי חייא ואמר, שימני כחותם על לבך כחותם על זרועך וגו'. שימני כחותם, בשעה שנדבקה כנסת ישראל בבעלה, היא אמרה שימני כחותם על לבך. דרך החותם, פיון שנדבק באותו מקום שנדבק, משאיר בו את כל דיוקנו. אף על גב שאותו חותם הולך כאן וכאן ולא עומד שם ונעבר ממנו, כל דיוקנו משאיר שם, ושם עומד. אף כך אמרה כנסת ישראל, פיון שנדבקתי בך, כל דיוקני יהיה חקוק בך, שאף על גב שאלך לכאן ולכאן, תמצא את דיוקני חקוק בך ותזכר אותי.

וכחותם על זרועך, כמה דכתיב, (שיר השירים ב) שמאלו תחת לראשי וימינו תחבקני, אוף הכי, תהא דיוקני חקיק תמן. ובכן אהא בך מתדבקא לעלמין, ולא אתנשי מינה. פי עזה כמות אהבה, תקיפא כמות אהבה, בתוקפא תקיף, כההוא אתר דשריא ביה מותא. אהבה, ההוא אתר דאקרי אהבת עולם.

תרגום: וכחותם על זרועך, כמו שכתוב (שיר השירים ב) שמאלו תחת לראשי וימינו תחבקני, אף כך יהיה דיוקני חקוק שם, ובכן אהיה דבוקה בך לעולמים ואל אשתכח ממך. פי עזה כמות אהבה, חזקה כמות אהבה, בחזק חזק, כמו אותו מקום ששורה בו המות. אהבה – אותו מקום שנקרא אהבת עולם.

קשה כשאול קנאה, אוף הכי, דהא אליו שמהו, מההוא סטרא אינון. רשפיה רשפי אש, מאן אינון רשפי אליו. אינון אבניו ומרגלן טבאן, דאתילידו מההוא אש. שלהבת יה. מההוא שלהובא, דנפקא מעלמא עלאה, ואתאחדא בכנסת ישראל, למיהוי כלא חד יחודא, ואנו, הא אהבה ורשפין דשלהובא דלבא אבתרה, יהא רצוא, דדיוקנא דילן, תהא חקוקה בלבך, כמה דדיוקנא דילך חקוק בלבנו. גשק לון, ובריך לון ואזלו.

תרגום: קשה כשאול קנאה – אף כך, שהרי אלו השמות הם מאותו צד. רשפיה רשפי אש, מה הם רשפי אש הללו, אותם אבנים ומרגליות טובות שנולדו מאותה אש. שלהבת יה, מאותה שלהבת שיוצאת מן העולם העליון ונאחזה בכנסת ישראל, להיות הפל יחוד אחד. ואנו, הרי אהבה ורשפי שלהבת של הלב אתריה, יהי רצון שהדיוקן שלנו יהיה חקוק בלבך כמו שהדיוקן שלך חקוק בלבנו. גשק אותם וברך אותם והלכו. ע"כ.

ואיתא בספר בני יששכר (תשרי מאמר ג): בשמיני עצרת הוא יום שמחת תורה הנה מסיימין התורה באות ל' ומתחילין באות ב', להיות יום ההוא יחודא שלים קוב"ה וכנסת ישראל כמו"ש לעיל (אות א') רמיזת דברי חז"ל כדי שאהנה ממך [תבין שמחת ל"ב וכו'], והנה אמרו בזוהר [סוף מאמרי הסבא במשפטים (ח"ב קי"ד)] פתח ר' חייא ואמר שימני כחותם על לבך וכו' (שה"ש ח ו), בשעתא דאתדבקת כנסת ישראל בבעלה איהי אמרת שימני כחותם, ארחא דחותם כיון דאתדבק בההוא אתר דאתדבק שביק ביה כל דיוקניה אע"ג דההוא חותם אויל

❖ היכל עולמים ❖

הכא והכא ולא קיימא תמן והא איתעבר מיניה כל דיוקניה שביק תמן ותמן קיימא, אופ הכא אמרת כנסת ישראל כיון דאתדבקנא בכ כל דיוקני ליהוי חקיק בכ דאע"ג דאיזיל הכא או הכא תשכח דיוקני חקיק בכ ותדכר לי, עכ"ל, ומעתה בין תבין את אשר לפניך, ביום היחודא שלים הנה אמרת כנסת ישראל, אף על גב דאיזיל הכא או הכא [נפרט בימי הגלות] שימני כחותם על לבך, ולרמו זה כשחותמין ומסיימין התורה ביום היחוד הזה באות ל', תיכף מתחילין באות ב', הוא החות"ם על ל"ב, ותמצא מעדנים לנפשך מילוי ל"ב כזה מ"ד י"ת בגימ' חות"ם, הרי שלך לפניך, שימני כחותם על לבך, פשוטו ומלואו, אז הללוהו בתו"ף ומחו"ל (תהלים קנה), תו"ף הוא ל"ב במלואו וטובו למ"ד בי"ת, והוא החות"ם על ל"ב, והוא זמן המחול מקיף הכללי כמו"ש לעיל (אות ב') שאין לו ראש וסוף בהתחלקות, והוא דמיון המחול שהוא סביב סביב, וכענין משלם ז"ל שאמר עתיד הקב"ה לעשות מחול לצדיקים (תענית לא.), בין והתבונן. ע"כ.

כתב ביסוד העבודה (ג ה) להרה"ק רבי אברהם מסלאנים זיע"א וז"ל: כמאה"כ שימני כחותם על לבך כחותם על זרועך, פי' מי שאוהב לחברו ביותר הר"ז דיוקן חברו חקוק אליו בלבו. ועוד עושה ומצייר דיוקן חברו ונושאו על זרועו בכדי אשר בעת חפצו יסתכל בדיוקנו וישתעשע עם אהבתו החקוקה בפנימיות נפשו וכך בקשה כנס"י לדודה הקב"ה שימני שיהא דיוקני חקוק כחותם על לבך. ועוד כחותם על זרועך. ואחז"ל שהשיב השי"ת לה הן על כפים חקותיך דבר אהבה וזכרון הנראה תמיד. וזאת הרבה יותר טובה מבקשתך. ואמרה כנס"י כי עזה כמות אהבה וכו' רשפי אש כשנופחים בה ורוצים להרחיקה אז נעשה שלהבת יה ואשר ע"כ אחר שנתרחק ולכלך בגדיו כשנותן אל לבו מפני התעוררות פנימיותו להשי"ת וכן מהשי"ת נתעורר הרצון הראשית אל אדם הזה אשר נפשו כחלק ה' עי"ז מתאחד ומתקרב אל השי"ת ורצונו ביותר ושומר את עצמו מעתה אשר לא יתפרד עוד מעתה ועד עולם.

איתא בספר אוהב ישראל להרה"ק מאפטא זיע"א, וז"ל (פרשת שקלים): ונבוא להרחיב הדברים ולבארם, ובוה יתבארו דברים נפלאים וסודות עליונים. ועיקר יסודן של דברים איך קוב"ה וישראל ואורייתא כולא חד אינון. כי הנה כתיב (שיה"ש ח ו) שימני כחותם על לבך. ואיתא בזוה"ק שבקשה הכ"י לפני הקב"ה לשום אותה כחותם על לבו כביכול. מה חותם אף שנלקח החותם נשאר עדיין הרשימו והחקיקו כך הם הכנסת ישראל אצל הבורא בהוב"ש כביכול, ע"כ, ולהבין זאת נקדים מה שאמרנו על פסוק (דברים י יב) ועתה ישראל מה ה' אלהיך שואל מעמך כי אם ליראה גו' ולדבקה בו, דהנה אנחנו עם ה', מתארים את הבורא בהוב"ש בתוארים של האדם כביכול כמו עיני ה', ומעשה ידיו ואזני ה', וכדומה שארי תוארים השייכים באיבריו של אדם ואיך אנו יכולים לתארו ית' בשום תואר ודמות, והלא

❖ היכל עולמים ❖

אין לו שום דמות ותמונה כלל והוא מושלל מהשגה ובפרט מהשגת אנושי ואל מי תדמיון אל ומה דמות תערכו לו (ישעיה מ יח), ואיך שייך לתארו כביכול בתואריו של אדם.

אכן בהעיר לב אחרי אשר חנן אל דעות ה' ברחמיו, י"ל, דהנה ידוע ומפורסם ומוכרח ומיסודי האמונה שאצל הבורא בהוב"ש עבר והווה ועתיד שוים הם ממש וכשעלה ברצונו הקדום האחדות הפשוט לברוא את העולמות, ועיקר בריאת העולמות היה בשביל ישראל שנקראו ראשית וכשהסתכל והבין הבורא בהוב"ש שיהיו צדיקים גדולים בעולם אשר יהיו דבוקים בתורתו ואהבתו ויראתו, אזי לגודל התענוג והשעשועים אשר עלה לפניו ית' כביכול ברצונו הקדום האחדות, וכשהאציל עולמות עליונים קדישין דאינון וגרמוהי חד בהון אנון וחייהי חד בהון, אז גלף גליפו וחקק חקיקו אלו הכוחות אשר יתהוו ויתחדשו ע"י מעשה הצדיקים שיהיו בעולם. והגם שלא היה אז עדיין אתערותא דלתתא, עכ"ז כיון שעבר והווה ועתיד שוים הם לפניו ית' וית' לכן עלה לפניו ית' ברצונו הקדום הפשוט התענוגים והשעשועים ממש כמו שיהיו לעתיד באתערותא דלתתא בפועל ממש. וכן כשברא ויצר ועשה את כל העולמות ג"כ גלף גליפו אלו הכוחות ממש כביכול אשר יתחדשו ע"י הצדיקים שיהיו בעולם.

וביאור הדברים כשהסתכל וראה כביכול שיהיה אברהם אבינו ע"ה בעולם שע"י יתפרסם גדולתו ואהבתו וחסדו הגדול ית' לכל באי העולם ויהיה דבוק באהבת שמו ית' וית', אזי מגודל התענוג והשעשועים אשר עלה לפניו ית' כביכול האציל בעלמא דאצילותא קדישא וגלף גליפו כח כזה ממש כביכול והוא אשר אנו מתארים אותו כביכול ביד ימין. והם צירופי אותיות של שמות הק' ה' אלהינו ה', שהם י"ד אותיות בבחי' חסד דרועא ימינא. וכן כשראה הבורא בהוב"ש שיהיה יצחק אע"ה בעולם אשר יהיה דבוק ביראתו ית' לעבדו בדביקות גדול מפחד ה' ומהדר גאונו, ויתפרסמו ע"י גבורותיו ית' הקדושים ועלה התענוג והשעשועים לפניו ית' ונתאר מזה כביכול באצילותא קדישא כח כזה שהם בבחי' יד שמאל הק'. וכן בכל העולמות הק' והוא בחי' צירופי אותיות של שמות הק', שהם כו"ו במוכס"ז כו"ו, אותיות שניות של ה' אלהינו ה', כנודע בסוד יד הגדולה ויד החזקה. וכן יעקב אבינו ע"ה ע"י מדתו מדת האמת וקו ומרכז האמצעי שהוא בחי' עמודא דאמצעייתא ומדת הגוף [תפארת], נתאר מזה למעלה ג"כ כח קדוש כזה. וכן משה רבינו ע"ה הוא בחי' מדת דעת עליון הק' כביכול והכל ע"י המבואר לעיל. וכן כשהסתכל הבורא בהוב"ש שיהיו בעולם סנהדרין צדיקים גדולים והם נקראים בבחי' עיני העדה לעיין ולפקח על עסקיהם הצריך להם ולהדריכם בדרך ישרה לפניו ית' אזי לגודל התענוגים והשעשועים שעלה לפניו ברצונו הקדום האציל וברא ויצר ועשה כוחות כזה בעולמות הק' והם בבחי' עיינין דמלכא כביכול. וכן כל המדות וכוחות עליונות נשגבות והתוארים הק' הכל נתאר ונמשך ונעשה ע"י גודל התענוג והשעשועים שעלה לפניו ית' ברצונו הקדום ממעשה הצדיקים שיהיו בעולם. והכל

## ❖ היכל עולמים ❖

עבור כי אצלו ית' עבר והווה ועתיד הכל שוים המה. וכן כשהסתכל והבין הבורא בהוב"ש שיהיו בעולמו משה ואהרן שיהיו כ"כ דבוקים באהבתו ויראתו ית' עד שיהיו נחשבים בעיניהם לכלום ולמאומה. וכמ"ש (שמות טז ז) ונחנו מה. אזי מגודל התענוג והשעשועים שעלה לפניו ית' כביכול האציל וגלף גליפו השם מ"ה הק', הוי"ה במילוי אלפי"ן.

ועפ"ז יש לפרש ועתה ישראל מה ה' אלהיך שואל מעמך, היינו מה שהש"י בהוב"ש מתתאר ונקרא בשם מ"ה. גם מ"ה הוא מספר אד"ם. היינו מה שהוא ית' מתואר בכוחותיו של אדם כביכול הוא רק שואל מעמך, ר"ל הוא שם מושאל מעמך בדרך שאלה, מחמת התענוג והשעשועים שעלה לפניו ית' ברצונו הקדום ממעשה הצדיקים הדבוקים ביראתו ואהבתו ית'. וזהו כי אם ליראה גו' ולאהבה אותו ולדבקה בו, היינו מחמת הצדיקים שדביקים בו ית' ביראה ואהבה ובאמת, לזה לרב טובו וחסדו הגדול ואהבתו לישראל עמו מתאר עצמו כביכול בתוארים של ישראל עמו, והכל נעשה ע"י מצות התורה. ע"כ.

ובספר באר מים חיים (שופטים) ז"ל: ועל זה מבקשת כנסת ישראל מדודה ואומרת לו (שיר השירים ח ו) שימני כחותם על לבך כחותם על זרועך וגו', כלומר שיאיר הארת חותמך עלינו שיהיה החותם נראה לכל כאלו הוא חותם לבך כביכול חותם זרועך [נהוא הרומז על חותם קדושת התפילין שהם על הזרוע כנגד הלב וידוע אומרים ז"ל (ברכות ו'). שהקב"ה מניח תפילין והבן] כי עזה כמות אהבה קשה כשואל קנאה. כלומר שזה האהבה שאני אוהב אותך הוא עזה עלי כמות שאני עומד בכל יום למות עליהם עבור שקשה כשואל קנאה שהחיצונים מתקנאים בי במאוד באהבתך שהוא מפלתם והשפלתם מכל וכל, ועל כן תמיד הם עומדים עלי להמיתני לאכול את ישראל בכל פה ח"ו ועל כן אם תשימני כחותם הזה שעל לבך וזרועך שיאיר עלי למטה הארת חותמך ורשימך כאשר הוא למעלה או רשפיה רשפי אש שלהבת י"ה שהוא שורף ומכלה את כל הקוצים והוא חומת אש סביב לישראל שלא יבוא בהם ערל וטמא. תאכל אש סביבם ותלהט מוסדי הרים כי כל הנוגע בהם כאילו נוגע בבבת עינו כביכול כמאמר הכתוב (זכריה ב יב). והכל כי הם נרשמים בחותמו לעבדים אליו וממילא המזדווג להם מזדווג לפטרונם. ועל כן אמר הכתוב (דברים כח י) וראו כל עמי הארץ כי שם ה' נקרא עליך ויראו ממך ואמרו חז"ל (מנחות לה): שהם תפילין של ראש כי הם חותם המלך ומי הוא אשר לא יירא ויזיע ויתבהל ויתפחד מחותם מלך המלכים ברוך הוא. ע"כ.

כתב רבי יעקב אבוחצירא זיע"א בספרו מחשוף הלבן (פרשת נח): כשיהיה הלב שלם ביראת ה' אז נחתם בטבעת המלך מלכו של עולם, דנחתם בחותם אמת, וזה נרמז במה שנאמר 'שימני כחותם על לבך', במלוי לב גימטריא חותם, וחותם עם הכולל הוא גימטריא שלשה אהי"ה קס"א קמ"ג קנ"א, דכשיהיה האדם שלם בלבו עם ה', יהיה ה' עמו בכל עת ויעזרהו

❖ היכל עולמים ❖

על כבוד שמו, וזהו משמעות אהיה, שאומר השם אנכי אהיה עמו, כמו שדרשו רבותינו זכרונם לברכה ב'אהיה אשר אהיה', אהיה עמם בצרה זו, אשר אהיה עמם בצרה אחרת, נמצא כשהלב יהיה שלם בעבודת ה' אז יהיה נחתם בטבעת המלך ויהיה ה' בעזרו, וזהו כונת הפסוק 'עשה לך תבת עצי גפר'. דהינו תקן ועשה לעצמך דומיא דהתבה שמניחים בה ספר תורה שהיא קודש כך תעשה ותקדש גופך שיהיה קדוש, ותדע במה תקדש גופך בלבך תקדש אותו, וזהו 'עצי גפר', שהוא גימטריא של מלוי לב, והוא גימטריא חותם, והם גימטריא שלשה אהי"ה במלוי כאמור. 'קנים תעשה את התבה'. קנים עם הכולל היא קנאים, לרמו דצריך שיהיה קנאי לבו כמו הקנאים שמקנאים לשמו יתברך, והקנאי השלם הוא שיהיה מקנא בכל מצוה לעשותה, דזהו רצונו יתברך וזהו כבודו, והקנאה בלב היא, לפיכך צריך שיהיה הלב קנאי לשמו יתברך בכל מצותיו. ע"כ.

ובספר בת עין (בשלח) וז"ל: הגה עיקר עבודת ה' לעבוד אותו ית' בבחינת אהבה ויראה עילאה, בגין דאיהו רב ושלטי עיקרא ושרשא דכל עלמין (וזהו ח"א יא:), ויכסוף וישתוקק לדבק את עצמו במקור החיים מחיי החיים ב"ה, כענין שנאמר (דברים י כ) ובו תדבק, וכענין שימני כחותם על לבך (שה"ש ח ו), והוא דביקות ה' האמיתית, שידבק ויקשר את עצמו בהש"י בהתקשרות עו ונתעצמות לבל יפסיק ח"ו מדבקות הבורא ב"ה כענין שוית ה' לנגדי תמיד (תהלים טו ח), בכל דרכיך דעהו (משלי ג ו), ויכסוף וישתוקק מתי יבא לאהבה את ה' בכל לבבו ובכל נפשו בכלות הנפש ממש, מים רבים לא יוכלו לכבות את האהבה (שה"ש ח ז), ויבקש תמיד מהש"י שיטהר לבבו לבא למדריגה זו כבקשתו (תפילת שבת ויו"ט) וטהר לבנו לעבדך באמת. ע"כ.

בנועם אלימלך (וישב) וז"ל: ויאמר מה הערבון אשר אתן לך פירוש השם יתברך אומר להשכינה באיזה מתיקות היא מבקשת. ותאמר חותמך כו' פירוש זה ערוב לי שנהיו אנחנו חתומים ורשומים בך כחותם על לבך כחותם על זרועך. ע"כ.

בספר עבודת ישראל (לך לך) וז"ל: איתא בילקוט שימני כחותם על לבך (שה"ש ח ו) זה אברהם שהיה דבק בהקב"ה כחותם, כחותם על זרועך זה יצחק שהיה דבק בקב"ה כחותם תפילין בזרוע. כי עזה כמות אהבה זה יעקב שנאמר (מלאכי א ב) ואוהב את יעקב, רשפיה רשפי אש שיהיה זיוון של צדיקים כרשפי אש. צדיק כתמר יפרח (תהלים צב, יג) כמו תמר שיצאה לשריפת אש ואז נתביישו שונאיה כן כל הצדיקים יבושו כל שונאיהם עיי"ש. ביאור הדברים, כי אברהם אבינו ע"ה היה דבוק כחותם כי החותם מצייר צורתו במה שכנגדו כמו בשעוה וכיוצא בו. דהיינו אם החותם צורתו בולטת שכנגדו שוקע ואם הוא שוקע שכנגדו בולט. וכן הנמשל באברהם אבינו ע"ה שהיה כל כך דבוק בקב"ה עד שנחקק בו כל כך רצון הבורא עם כל תורתו ומצותיו עד שהשיג הכל וקיים אפילו עירובי תבשילין ומחמת

❖ היכל עולמים ❖

דביקותו ברצונו ית"ש נחקק באיבריו כל הרשימו מה שיעשה בהם עד שקיים כל התורה. ושמעתי אומרים מה שלא קיים אברהם אבינו ע"ה מצות מילה קודם שנצטוה, כי בודאי השיג את המצוה בדעתו רק שהיה רוצה לקיים את המצוה לאחר הציווי כדי שיהיה מצווה ועושה וגדול ממי שאינו מצווה, וכשיקיים מצות מילה בטרם הציווי אי אפשר לקיימה עוד, מה שאין כן שאר המצות הגם שיצוהו הבורא ב"ה אח"כ אפשר לו לקיימם עוד, ונוכל לומר על קדושת אבינו אברהם הגם שלא קיים מצות מילה קודם הציווי, מכל מקום לבו התלהב בקרבו בהשתוקקתו וכלות נפשו לומר מתי יבא לידי ואקיימנה. וזה ענין התשוקה הוא בהתלהבות יותר מאחר כך שבא לבחינת מעשה, כמו הגחלת הנראות עוממות ואש סתרים תבער במ והם רותחים מאוד בלא יוכלו יגעו במ ונקרא יחוד נסתר בהצנע, וזהו שכתב האר"י ז"ל בכוונת תפלת מנחה לכיין היחוד מהחזה ולמעלה עי"ש. רומז כי שם הכוונה אל אהבה מסותרת ולא בגלוי כמו בשחרית דו"ק והבן.

כחותם על זרועך. שהיה דבוק כתפילין המרמז בשמאל לבחינת גבורה באיתגליא כי הגבורות מגולים יותר מהחסדים וזהו סוד והם בזרוע באי עדיך. ואף על גב דכתיב (שמות יג ט) והיה לך לאות ודרשינן (מנחות לז:): ולא לאחרים לאות שיהיה באיתכסיא. עכ"ז אפשר שיתגלה לעתיד כבוד ה' ואף על פי כן יתקיים והיה לך לאות ולא לאחרים, דהיינו שיתגלה כי אות האהבה מה' לבני ישראל לבדם ולא יתערב זר בשמחתם. ואח"כ הקו המכריע הוא יעקב שמאהבה שאהבו נתגלו י"ב שבטי ישורון וכל הצדיקים שיהיו אח"כ ויהיה זיוון כרשפי אש שיתגלה התלהבותם לה', ועל ידי כן יתבער וישרפו ויעבירו רוח הטומאה מן הארץ ואז יהיה התלהבותם ברשפי אש לה' אשר מסרו נפשם תמיד לה' כאש של תמר שיצאה לשריפה ומוזה האש עצמו היה הבירור ונתביישו שונאיה, כן יבושו כל שונאי יראי ה' במלוך ה' לבדו על כל הארץ במהרה בימינו. ע"כ.

ב. בשיר השירים רבה (פרשה ח): ר' אחא בר רבי אבון בר בנימין, בשם ר' אחא בריה דרב פפי, אמרין גדול כחה של תשובה שמבטלת הגזירה ומבטלת את השבועה, מבטלת הגזרה מניין שנאמר 'כתבו את האיש הזה ערירי', וכתוב 'ביום ההוא נאם ה' צבאות אקחך ורובבל בן שאלתיאל עבדי וגו', מבטלת את השבועה מניין שנאמר 'חי אני נאם ה' כי אם יהיה כניהו בן יהויקים מלך יהודה חותם על יד ימיני', וכתוב 'ובני יכניה אסיר שאלתיאל בנו' וגו'.

בפסיקתא דרב כהנא (כד): א"ר מאיר, נשבע הקדוש ברוך הוא שאינו מעמיד מיכניה בן יהויקים מלך יהודה מלך, הד' דכתיב 'כי אם יהיה יכניהו בן יהויקים חותם על יד ימיני כי



## ❖ היכל עולמים ❖

משם אתקנך' (ירמיה כב כד), ר' חננא בר' יצחק אמר משם אני נותק מלכות בית דוד. דבר אחר, 'אתקך' אין כתיב כאן אלא 'אתקנך', אתקנך בתשובה, ממקום נתיקתו תהי תקנתו. א"ר זעירא שמעית קליה דר' שמואל בר יצחק יתיב דריש חדה מילה ולא אנא ידע מה הוא. אמר ליה ר' אחא אריכא דילמא דא היא, 'כה אמר ה' כתבו את האיש הזה ערירי גבר לא יצלה בימיו' (ירמיה כב ל), אמר ליה אין, בימיו אינו מצליח בימי בנו הוא מצליח. ר' אחא בר אבון בר בנימן בשם ר' אבא ברא דר' פפי, גדול כחה של תשובה שביטלה את השבועה וביטלה את הגזירה. ביטלה את השבועה מנין, 'חי אני נאם ה' כי אם יהיה כניהו בן יהויקים' וגו' (שם כב כד), וכתוב 'ביום ההוא נאם ה' צבאות אקחך זרובבל בן שלתיאל' וגו' (חגי ב כג). ביטלה את הגזירה מנין, 'כה אמר ה' כתבו את האיש הזה ערירי' וגו' (ירמיה כב ל). 'ובני יכניה אסיר' וגו' (דברי הימים א' ג יז), א"ר תנחום בר ירמיה, 'אסיר', שהיה חבוש בבית האיסורים. 'שאלתיאל' (שם), שממנו הושתלה מלכות בית דוד. א"ר תנחומא, 'אסיר', שאסר הקדוש ברוך הוא עצמו בשבועה, 'שאלתיאל', שנשאל לבית דין למעלן והתירו לו את השבועה.

בויקרא רבה (צו ו ה): רַבִּי אֶחָא וְרַבִּי אֲבִין בְּרַבִּי מְנַמֵּין בְּשֵׁם רַבִּי אַבָּא, גְּדוֹל הוּא כְּחָה שְׁל תְּשׁוּבָה שְׁמִבְטֵלַת גְּזֵרָה וּמִבְטֵלַת שְׁבוּעָה, שְׁבוּעָה שְׁנֹאֲמַר (נחמיה כב כד): חֵי אָנִי נְאֻם ה' כִּי אִם יִהְיֶה בְּנֵיהוּ בֶן יְהוֹיָקִים וְגו', וּמִבְטֵלַת גְּזֵרָה, (נחמיה כב ל): כֹּה אָמַר ה' כְּתַבּוּ אֶת הָאִישׁ הַזֶּה עֲרִירִי, וְכָתִיב (דברי הימים א' ג יז): וּבְנֵי יְכָנְיָה אֶסֶר [בנו] שְׁאֵלְתִּיאֵל בְּנוֹ, אֶסֶר, שְׁהִיָּה בְּבֵית הָאִסּוּרִים, שְׁאֵלְתִּיאֵל בְּנוֹ, שְׁמִמְנוּ הוֹשְׁתַּלְּה מַלְכוּת בֵּית דָּוִד. אָמַר רַבִּי תַנְחוּמֵי בְּרַבִּי יְרֵמְיָה אֶסֶר זֶה הַקְּדוֹשׁ בְּרוּךְ הוּא שְׁאֶסֶר אֶת עֲצָמוֹ בְּשְׁבוּעָה, שְׁאֵלְתִּיאֵל, שְׁשָׂאֵל אֶל לְבַיִת דֵּינּוּ שְׁל מַעְלָה עַל גְּדָרוֹ.

במדרש תנחומא (בלק יג): במקומות הרבה שאמר ע"י יכניה 'כי לא יצלה מזרעו' וגו' (ירמיה כב), ואמר לבן בנו 'והפכתי כסא ממלכות והשמדתי חוזק ממלכות הגוים' (חגי ב), שנאמר (שם) 'ביום ההוא נאם ה' צבאות אקחך זרובבל בן שאלתיאל עבדי נאם ה' ושמתיך כחותם', ובטל מה שאמר לאביו 'חי אני נאם ה' כי אם יהיה יכניהו בן יהויקים מלך יהודה חותם על יד ימיני כי משם אתקנך' (ירמיה כב).

ברמב"ם (הלכות יסודי התורה י ד): דברי הפורענות שהנביא אומר כגון שיאמר פלוני ימות או שנה פלונית רעב או מלחמה וכיוצא בדברים אלו אם לא עמדו דבריו אין בזה הכחשה לנבואתו. ואין אומרים הנה דבר ולא בא. שהקב"ה 'ארך אפים ורב חסד ונחם על הרעה' ואפשר שעשו תשובה ונסלח להם כאנשי נינוה. או שתלה להם כחזקיה. אבל אם הבטיח על טובה ואמר שיהיה כך וכך ולא באה הטובה שאמר בידוע שהוא נביא שקר. שכל דבר טובה שיגזור האל אפילו על תנאי אינו חוזר.

❖ חיכל עולמים ❖

בתיקוני זוהר הקדוש (תיקון ה דף קמג): קם רבי שמעון על רגליו, וסליק ידוי לגבי עילא, ושבח למארי עלמא, ואמר, רבון עלמא עביד בגין שכינתא דאיהי בגלותא, ואם איהי באומאָה הא אבא ואמא דאינון חכמה ובינה יכלין למעבד התרה, הָדא הוא דכתיב (ישעיה יד כז) הוי"ה צבאוֹת יַעַץ ומי יפר, אם התלמיד אומי הרב יכיל למעבד התרה.

תרגום: קם רבי שמעון על רגליו, והרים ידיו למעלה ושבח את רבון העולם, ואמר: רבון העולם, עשה למען השכינה שהיא בגלות, ואם היא בשבועה, הרי אבא ואמא, שהם חכמה ובינה, יכולים לעשות התרה. זהו שכתוב הוי"ה צבאוֹת יַעַץ ומי יפר, אם התלמיד נשבע, הרב יכול לעשות התרה.

ואם נדר או נשבע בן דאיהו ו' דלא יפרוק לה אלא דתהי בגלותא עד זמנא ידיעא, ונדר או שבועה איהו ב"ה דאינון חכמה ובינה, ואיהו אתחרט, הא תלת בני נשא יכלין למפטר ליה, ואינון תלת אבהן לעילא לקבלייהו, ואם לא תתחרט, אָנא בעינא מינד, ומפל אינון דמתיבתא דלעילא ותתא, דתעביד בגין רציא מהימנא דלא זו מהשינתא בכל אתר, ואיהו עאל שלם בינד ובינה זמנין סגיאין, ומסר גרמיה למיתה בגינה ובגין בנהא, הָדא הוא דכתיב (שמות לב לב) ואם אין מחני נא מספרך אשר כתבת.

תרגום: ואם נדר או נשבע הבן שהוא ו', שלא יפדה אותה, אלא שתהיה בגלות עד זמן ידוע, ונדר או שבועה הם ב"ה שהם חכמה ובינה, והוא התחרט, הרי שלשה בני אדם יכולים לפטר אותו, והם שלשת האבות למעלה כנגדם, ואם לא תתחרט, אני מבקש ממך, ומפל אותם שבישיבה שלמעלה ולמטה, שתעשה למען רועה הנאמן שלא זו מהשכינה בכל מקום, והוא הכניס שלום בינד ובינה פעמים רבות, ומסר עצמו למיתה עבורה ועבור בגינה. זהו שכתוב ואם אין מחני נא מספרך אשר כתבת.

ואם הוא נדר מסטרא דאבא ואמא, ולא בעי, אָנא סליק לגבי ההוא דאתמר ביה (דברים יז ח) פי יפלא ממך דבר, דאתמר ביה במופלא ממך אל תדרוש, דיפטור נדר, ואף על גב דשכינתא איהי בגלותא לגבי בעלה כנדה, דאיהי יפריש בין דם לדם, ואתפתח מקורא דילה, לדכאָה לה במים דאורייתא, מים חיים דלא פסקין, ואפריש מינה דם נדה דאיהי לילי"ת, דלא אתקריבת בהדה, דאיהי חוכא דנשמטא דסאיבת לה, ולית לה רשו לסלקא נשמטא לגבי בעלה, לשהוא אתר דאתייהיבת מתמן, ואתדנת בין דין לדין, בין דיני נפשות לדיני ממונות, דאית מאן דפרע בממוניה, ואית מאן דפרע בנפשיה, ובין נגע לנגע, כמה דאוקמוהו (איכה א א) איכה ישבה בדר, דאיהי חשיבא שכינתא בגלותא כמצורע, דאתמר ביה (ויקרא יג מו) בדר ישב מחוץ למחנה, מחוץ ודאי, דא גלותא, דאיהי לבר מארעא דישראל, דאיהי מותבא דאת ה'.

❖ חיכל עולמים ❖

תרגום: ואם נדר הוא מצד האבא והאמא, ולא רוצה, אני עולה לאותו שנאמר בו כי יפלא ממך דבר, שנאמר בו במפלא ממך אל תדרש, שיפטר את הנדר, ואף על גב שהשכינה בגלות אל בעלה כנדה, שהיא תבדיל בין דם לדם, ונפתח מקורה, לטהר אותה במי התורה, המים החיים שלא פוסקים, והפריד ממנה דם נדה שהיא לילי"ת שלא תקרב אליה, שהיא חטא הנשמה שטמאה אותה, ואין לה רשות להעלות הנשמה לבעלה, לאותו מקום שמשם נתנה, ונדונית בין דין לדיון, בין דיני נפשות לדיני ממונות, שיש מישהו שפורע בממונו, ויש מי שפורע בנפשו, ובין נגע לנגע, כמו שבארוהו איכה ישבה בדר, שחשוכה השכינה בגלות כמו מצרע, שנאמר בו בדר ישב מחוץ למחנה, מחוץ ודאי, זו הגלות, שהיא מחוץ לארץ ישראל, שהיא המושב של האות ה'.

ואי מקורא לא יכיל למפתח עד דיפתח ליה ההוא דסגיר ליה, אגא מפייסנא ליה בגין יו"ד ה"א וא"ו ה"א, דאיהו יחודא (דיתודיה תמן), ובגין לבושין דאתלבש, מיד אתפתחת מקורה ואתדפיאת שכנתא, ורוא דמלה (ירמיה יד ד) מקנה ישראל הוי"ה מושיעו בעת צרה, מושיעו ודאי, ההוא דמקורא דמקנה בידה.

תרגום: ואם המקור לא יכול להפתח עד שיפתח אותו, אותו שסגר אותו, אני מפייס אותו עבור יו"ד ה"א וא"ו ה"א, שהוא היחוד (שיחודו שם), ומשום הלבושים שהתלבש, מיד נפתח מקורה ונטהרת השכינה, וסוד הנדר, מקנה ישראל הוי"ה מושיעו בעת צרה, מושיעו ודאי, אותו שהמקור של המקנה בידו. ע"כ.

בתהילים (קלב יז): שם אצמיח קרן לדוד ערכתי נר למשיחי. וברד"ק: שם אצמיח קרן לדוד. קרן חוזק ומלכות, וכן (יחזקאל כט כא), אצמיח קרן לבית ישראל, וכן (ש"א ב י), וירם קרן משיחו. ואמר זה הפסוק על משיח העתיד, לפיכך אמר אצמיח. כלומר, אף על פי שייבש זה כמה, עוד אצמיחנו. וכן נאמר עליו (ירמיה כג ה), והקמותי לדוד צמח צדיק, ואמר עליו (שם לג טו), בימים ההם ובעת ההיא אצמיח לדוד צמח צדקה. ואמר שם כי בציון יהיה, כמו שכתוב (עובדיה א כא), ועלו מושיעים בהר ציון, וכן כתוב (ירמיה לג טז), בימים ההם תושע יהודה וירושלם תשכון לבטח וזה אשר יקרא לה ה' צדקנו. ערכתי נר למשיחי, כמו שאמר (מ"א יא לו), למען היות ניר לדוד עבדי, כי המלך כמו הנר מאיר לעם. ע"כ.

**כא.** כתב הרמב"ם בהלכות תשובה (ו ו) וז"ל: גדולה תשובה שמקרבת את האדם לשכינה, שנאמר 'שובה ישראל עד ה' אלהיך' ונאמר 'ולא שבתם עדי נאם ה' ונאמר 'אם תשוב ישראל נאם ה' אלי תשוב', כלומר אם תחזור בתשובה בי תדבק, התשובה מקרבת את הרחוקים, אמש היה זה שנאווי לפני המקום משוקץ ומרוחק ותועבה, והיום הוא אהוב ונחמד

❖ חיכל עולמים ❖

קרוב וידיד. וכן אתה מוצא שבלשון שהקב"ה מרחיק החוטאים בה מקרב את השבים, בין יחיד בין רבים, שנאמר 'והיה במקום אשר יאמר להם לא עמי אתם יאמר להם בני אל חי', ונאמר ביכניהו ברשעתו 'כתוב את האיש הזה ערירי גבר לא יצלה בימיו' אם יהיה כניהו בן יהויקים מלך יהודה חותם על יד ימיני וגו', וכיון ששב בגלותו נאמר בזרובבל בנו 'ביום ההוא נאם ה' צבאות אקח זרובבל בן שאלתיאל עבדי נאם ה' ושמתיך כחותם':

בזוה"ק (שמות קו): תנינן, לית מלך בעלמא דקיימא קמי תשובה, ולכלא קודשא בריך הוא מקבל ודאי. ואי תב בתיובתא הא אנדמן לקבליה ארח חיים, ואף על גב דפגים מה דפגים, כלא אתתקן, וכלא אתהדר על תקוניה, דהא אפילו במה דאית ביה אומא, (קמי קודשא בריך הוא קרי ביה כי ה' צבאות יעץ ומי יפר דא איהו רזא סתימא. ותו כד קודשא בריך הוא אומי אומאה לא אומי אלא אם לא יעביד תיובתא דהא לית פתגמא דקיימא קמי תיובתא ועל כלא מכפר קודשא בריך הוא כד עבדין תיובתא שלימתא), קודשא בריך הוא מקבל, דכתיב, (ירמיה כב) תי אני נאם ה' כי אם יהיה כניהו וגו' וכתב (ירמיה כב) כתבו את האיש הזה ערירי וגו'. ובתר דתב בתיובתא כתיב, (דברי הימים א ג) ובני כניהו אסיר בנו וגו', מכאן דתשובה מתפר במה גזרין ודיגין, וכמה שלשלאין דפרזלא, ולית מאן דקיימא קמי דתיובתא. ועל דא כתיב, (ישעיה סו) ויצאו וראו בפגרי האנשים הפושעים בי. אשר פשעו בי, לא כתיב, אלא הפושעים בי, דלא בעאן לאתבא, ולא תנחמא על מה דעבדו. אכל כיון דאתנחמו, הא מקבל לון קודשא בריך הוא. בגין כך, בר נש דא, אף על גב דפשע ביה, ופגים באתרא דלא אצטריך, ותב לקמיה, מקבל ליה, וחס עליה, דהא קודשא בריך הוא מלא רחמין איהו, ואתמלי רחמים על כל עובדי, כמה דאת אמר (תהלים קמה) ורחמיו על כל מעשיו. אפילו על בעירי ועופוי מאטון רחמוי. אי עליהו מאטון רחמוי, כל שכן על בני נשא, דידיעין ואשתמודעאן לשבחה למאריהון, דרחמוי מאטון עליהו, ושראן עליהו. ועל דא אמר דוד, (תהלים קיט) רחמיך רבים ה' כמשפטיו חייני. אי על תיבין מאטון רחמוי, כל שכן על זכאין. אלא מאן בעי אסותא, אינון מארי כאבין, ומאן אינון מארי כאבין. אלן אינון תיבין, אינון בעאן אסותא ורחמי, דקודשא בריך הוא (רחמי) עליהו, דלא יהון שביקין מגיה, ואיהו דלא אסתלק מגייהו, ויתובון לקבליה. כד מקרב קודשא בריך הוא, בימינא מקרב. וכד דחי, בשמאלא דחי. ובשעתא דחי, ימינא מקרב. מסטרא דא דחי, ומסטרא דא מקרב, וקודשא בריך הוא לא שביק רחמוי מגייהו.

תרגום: שנינו, אין דבר בעולם שעומד לפני התשובה, ואת הכל הקדוש ברוך הוא מקבל ודאי. ואם שב בתשובה, הרי מזמן כנגדו ארח חיים. ואף על גב שפגם מה שפגם – הכל נתקן והכל חוזר על תקונו, שהרי אפילו במה שיש בו שבועה, (לפני הקדוש ברוך הוא נקרא בו כי ה' צבאות יעץ ומי יפר. זהו סוד סתום. ועוד, כאשר הקדוש ברוך הוא נשבע שבועה, לא נשבע אלא אם לא יעשה תשובה, שהרי אין דבר שעומד בפני התשובה, ועל הכל מכפר הקדוש ברוך הוא

❖ חיבל עולמים ❖

כאשר עושים תשובה שלמה, הקדוש ברוך הוא מקבל, שכתוב חי אני נאם ה' כי אם יהיה פניהו וגו'. וכתוב כתבו את האיש הזה עירי וגו'. ואחר ששב בתשובה פתוב, ובני יכניה אסר בנו וגו'. מפאן שתשובה משברת כמה גזרת ודינים וכמה שלשלאות ברול, ואין מי שעומד לפני התשובה. ועל זה כתוב, (ישעיה סו) ויצאו וראו בפגרי האנשים הפשעים בי. אשר פשעו בי לא כתוב, אלא הפשעים בי. שלא רוצים לשוב ולהתנחם על מה שעשו. אבל כיון שהתנחמו, הקדוש ברוך הוא מקבל אותם. לכן האדם הזה, אף על גב שפשע בו ופגם במקום שלא צריך ושב לפניו – מקבל אותו וחס עליו, שהרי הקדוש ברוך הוא הוא מלא רחמים, ומתמלא רחמים על כל מעשיו, כמו שנאמר (תהלים קמה) ורחמיו על כל מעשיו. אפלו על בהמות ועופות מגיעים רחמיו. אם עליהם מגיעים רחמיו, כל שכן על בני אדם שיוצאים ומפירים לשבח רבונם שרחמיו מגיעים עליהם ושורים עליהם. ועל זה אמר דוד, (שם קיט) רחמיך רבים ה' כמשפטיך חניני. אם על רשעים מגיעים רחמיו, כל שכן על צדיקים. אלא מי צריך רפואה, אותם בעלי כאבים. ומי הם בעלי כאבים, אלה אותם רשעים, הם צריכים רפואה ורחמים, שהקדוש ברוך הוא (מרחם) עליהם שלא יהיו עזובים ממנו, והוא – שלא מסתלק מהם, וישובו כנגדו. כשהקדוש ברוך הוא מקרב, הוא מקרב בימין. וכשדוחה, דוחה בשמאל. ובשעה שדוחה, תימין מקרבת. מצד הזה דוחה ומחצד הזה מקרב, והקדוש ברוך הוא לא עזב את רחמיו מהם.

כתב בספר כד הקמח (כפורים) וז"ל: כניהו בן יהויקים נשבע הקב"ה להגלותו מירושלים בבלה הוא ואמו ושריו ועבדיו ושם ימותו וכתב עליו (ירמיה כב) 'חי אני נאם ה' אלהים כי אם יהיה כניהו בן יהויקים מלך יהודה חותם על יד ימיני כי משם אתקנך' וכתב (שם) 'כה אמר ה' כתבו את האיש הזה עירי גבר לא יצלה בימיו וגו'', פי' עירי בלא בנים, וכבר ידעת כי נבוכדנצר הגלה אותו ואת אמו כענין שנאמר 'ויאסרוהו בבית הסהר כדבר ה'. וכשחט נבוכדנצר את בני צדקיהו לא נשאר מזרע דוד כי אם כניהו בלבד וכשראו הסנהדרין כך אמרו היאך יכרת זרע דוד מן העולם והא כתיב (תהלים סט) 'וכסאו כשמש נגדי', הלכו לפני נבוכדנצר ופיסו אותו שיצוה לתת לו אשה בבית הסהר כדי שלא יכרת זרע דוד, וצוה לעשות כן, כשרצה לבוא עליה ראתה דם נדות והכניע יצרו ולא קרב אליה כל שבעה, ואח"כ טבלה ובאה לפניו, כשרצה לבוא עליה ראתה פעם שנית ופירש ממנה ז' ימים עד פעם שלישית שהיתה טהורה לגמרי, ולפי שכבש את יצרו ושמר את תורתו הותר ממאסרו, והו שכתוב (מלכים ב כה) 'נשא אויל מרוך וגו' את ראש יהויכין מלך יהודה מבית כלא וידבר אתו טובות' וכתב (שם) 'וארוחתו ארוחת תמיד נתנה לו'. ועל זה אמר (זכריה מ) 'גם את בדם בריתך שלחתי אסירך וגו''. ומצינו שנתבטלה השבועה והגזרה לא נתקיימה שהרי כתיב לבסוף (תגי ב) 'ביום ההוא אקחך זרובבל בן שאלתיאל עבדי ושמתוך כחותם וגו'', ושאלתיאל היה בן בנו של יכניה שנאמר 'ובני יכניה אסיר בנו שאלתיאל בנו', ולפי

❖ היכל עולמים ❖

שהולידו בבית הסהר קראו אסיר. ודרשו רז"ל 'כי משם אתקנך' ממקום נתיקתו היתה תקנתו כלומר אם תשוב בתשובה אתקנך שכל יעודי התורה על תנאי הם הן לפורענות הן לזכות. ע"כ. וראה במדרש רבה (מצורע יט ו).

ובספר טהרת הקודש (מאמר פתח התשובה פרק ג): ותראה אחי אהובי, ספור וראה דברי רז"ל בגמרא בזוהר ובמדרשים, כמה חביבי קמיה קוב"ה אדם השב אליו, אפילו פגם מה שפגם ומרד והכעיס לבוראו עד לתכלית, אין דבר עומד לפני התשובה ח"ו אלא אדרבה, כמובא בתנא דבי אליהו (זוטא פ"ט), מכאן אמרו אפילו הגדיל אדם הרבה עבירות זו למעלה מזו ואחר כך הוא חוזר בתשובה וכו', אומר הקב"ה הריני עמו ברחמים והריני מוחל לו על כל עונותיו, ומובא במדרש רבה (נשא פ"י), אמר ר' יוחנן לא עוד אלא כל עבירות שעבר, הקב"ה מונה אותם לו זכיות הדא הוא דכתיב (תהלים מ"ה) מור ואהלות קציעות כל בגדותיך, כל בגידות שבגדת בי הרי הן כמור ואהלות בזמן שהן קציעות, עכ"ל [ועיין לקמן מאמר מארי דחושבנא פרק ד' ד"ה אבל]. הרי שהקב"ה סופר ומונה כל העבירות שעבר עליהם ועושה אותם לזכיות, ונעשה לריח בשמים ותענוגים עליונים כל העבירות שלו לגבי קוב"ה, כדכתיב מור ואהלות שהמה מיני בשמים טובים ויפים כל בגדותיך המה הבגידות שבגדת לפני ה' כנ"ל, אם כן אין לשום אדם להתיאש ח"ו לומר שממילא אין נפקא מינה כיון שמרדתי כל כך לפני בוראי וכי אזכה לתקן כל זאת, ח"ו, כי הקב"ה מונה הרגעים וממתין כביכול על השעה שיפנה האדם לבבו ללפני השי"ת [כאשר אעתיק לקמן] (מאמר שורש התשובה פרק ב') הלשון של הזוהר מענין הרהור תשובה]. ומובא בזוהר בראשית (דף קכ"ט), וז"ל, זכאה אינון מאריהון דתשובה דהא בשעתא חדא ביומא חדא ברגע חדא קריבין לגבי קוב"ה מה דלא הוה הכי אפילו לצדיקים גמורים, עכ"ל, ודבורים אלו מבהילים הרעיון שבעל תשובה יש בכחו לעשות ברגע אחת, מה שלא יכול הצדיק גמור לעשות בהרבה שנים. ע"כ.

**כב.** איתא מרבי אברהם דב מאווריטש זיע"א בספה"ק בת עין (בחוקותי) וז"ל: הנה שמעתי בשם המגיד הגדול זללה"ה פירש, ארץ שבעה עממין מרמוז על שבעה מדות הרעות, והנה זה הכלל, שאין לאדם להתיאש את עצמו מפעולת התשובה אפילו ח"ו כשיפול לכל ז' מדות הרעות בנוקבא דתהומא רבא, כי זה הוא מפתויי היצר להכניס בלב האדם יאוש גמור ולהחליט בדעתו שאין ח"ו עזר ותרופה למכתו, אבל האמת הוא כשאדם יודע מזה שהוא בנוקבא דתהומא רבא היינו בז' מדות הרעות ומחמת זה יש לו לב נשבר ונדכה, ומחמת זה מתחזק את עצמו בלימוד התורה, אז בוודאי אור התורה ושבירת לבו ימשיך אותו מתהומא רבא ויעלה אותו למקורו ושרשו למעלה מעלה.

❖ חיכל עולמים ❖

וזה מרמז לנו התורה הקדושה, 'ואף גם זאת וגו' בארץ וגו', היינו אפילו ח"ו כשאדם נפל לארץ ז' עממין שהם ז' מדות הרעות, אעפ"כ לא מאסתים וגו' לכלתם, היינו שלא יהיה להם תקומה ח"ו, מפני מה, בגין כלה דיליה, תיבת 'כלה' נוטריקין כ'פיפת ל'ימוד ה'תורה, שע"ז יכול למשוך אותו מנוקבא דתהומא רבא ויעלה אותו למקורו אמן כן יהי רצון. ע"כ.

ובפרשת ואתחנן כתב וז"ל: ונוכל לפרש עוד עד"ז, שיש ב' בחינות רעות המחשכין העינין מבחינת תשובה, בחינת א' הוא בחינת גסות ממש, שסבור שהגיע לתכלית השלמות בתורה ומצות וא"כ אין צריך עוד לבחינת תשובה לפי דעתו, והוא עצת היצר הרע המטעה אותו, וזהו בחינת רומי רבתא לשון הרמה והפרשה, שהוא מופרש מה' על ידי רבתא בחינת גדלות וגסות. בחינה ב' הוא מי שרואה את נגעיו באמת בכל פרטי אבריו איך שפגם בראיה ושמיצה ודבור ומחשבה ומעשה על ידי מעשיו הרעים ונתרחק מאד מאור פני מלך חיים, ובעבור זה נתמרמר לבו מאד בקרבו ומייאש בלבו לאמר ח"ו אין לי תקנה על כל מעשי הרעים ומי אני לגשת לקודש בבחינת עבודה לה' ולעשות שום מצוה או להתפלל כדי לעשות בחינת יחוד קוב"ה ושכינתיה הלא טמא אני ורחוק וכו', וכל זה הוא מרוב שפלותו באמת, אמנם גם זה הוא בחי' רומי זעירתא לשון הרמה ומופרש מה' מחמת זעירתא מחמת בחינת ענוה, שהוא גם כן עצת היצר הרע כדי להחשיך עינין מבחינת תשובה על ידי שפלותו, אבל לא בזה בחר ה' שיתייאש האדם מבחינת תשובה, כי אדרבה זהו היתה עיקר בריאת העולם בגין דיתקרי רחום וכו' וכמאמר חז"ל (זוהר ח"א קלד): עד לא ברא עלמא ברא תשובה, וחפץ ה' בתשובת רשעים וידו פשוטה לקבל שבים, כל מיני תשובה, הן תשובה מבחינת גאווה פשוטה שהוא בחינת רומי רבתא הנ"ל, כאשר שב אל ה' בכל לבו מיד מקבלו, ונקראת תשובה עילאה בעבור שהוא בחינת תשובה על בחינת רומי רבתא, וגם התשובה על הבחינה השנית הנקראת רומי זעירתא הנ"ל, היינו שברוב שפלותו יאמין בה' שהוא רחום וחנון ובודאי יקבל תשובתו בלבו הנשבר והנדכה, ותשובה זו נקראת תשובה תתאה.

וזהו ה"א עילאה ה"א תתאה (זוהר ח"א צו.), כי אות ה"א מרמז על בחינת תשובה כמאמר חז"ל ה"א פתח לו פתח ברגל השמאלית, ושני צורות יש לה"א היינו ד"י ד"ו, וצורה היותר מעולה היינו צורת ד"י, שנשאר פתח גדול לתשובה, וזהו י"ד פשוטה לקבל שבים, לרמז על אות ה"א שהוא צורת ד"י כנ"ל.

ולכן צריך האדם לזוהר מאוד שלא ילכד ח"ו בעצת היצר הרע בב' בחינות הנ"ל, כי ע"ז הזהירונו הכתוב ומרמז לנו בפסוק (דברים ד ט) רק השמר לך ושמור נפשך מאוד וגו', פירוש שתשמור בחינת רק כמאמר חז"ל (ירושלמי סוטה ה ה) אכין ורקין מייעוטינן, ר"ל לשמור בחינת המיעוט הנ"ל שיהיה לך, היינו כשהיה לך בחינת שפלות גדול בראותך גדול

❖ היכל עולמים ❖

הפגמים שפגמת בעולמות העליונים ותפול לבך מאוד בקרבך תראה שלא תתיימש ח"ו כנ"ל רק אדרבה חזק ואמץ ותאמין בה' שחפץ חסד הוא ומקבל שבים כנ"ל. ושמור נפשך מאו"ד, ר"ל על דרך שאמרו חז"ל (אבות ד ד) מאד מאד הוי שפל רוח וכו', ר"ל מאוד מרמז על בחינת גסות בחינת רומי רבתא, וצריכים ליוהר ממנה.

ועל שני בחינות אלו צעק ירמיהו הנביא (איכה ה כא) השיבנו ה' וגו' שני פעמים, היינו א' על למה לנצח תשכחנו, ר"ל על בחינת השכחה בה' מרוב גאוה, בחינת רומי רבתא, וע"ז התפלל השיבנו. ופעם ב' צעק על בחינת כי אם מאוס מאסתנו, ר"ל על בחינת רוב שפלות עד שלבו נשבר ונמאס חייו מרוב חטאיו כנ"ל עד בחינת יאוש, וע"ז התפלל ואמר שנית השיבנו.

וע"ז אמר הנביא (ישעיה מ א) נחמו נחמו שתי פעמים, לרמז על ב' בחינות הנ"ל. כי לקחה מיד ה' כפלים בכל חטאתיה וגו', ר"ל שעשתה תשובה בכפליים, היינו על שתי הבחינות הנ"ל.

ומרומז בפסוק (ישעיה מט ג) ישראל אשר בך אתפאר וגו', ר"ל ישראל בגימטריא אור חושך (לרמז על שני בחינות הנ"ל), שרואה אור מתוך החושך שלו, שהיה לו בחינת חושך ברוב שפלותו כנ"ל, ובעבור שנתחזק באמונה שמאמין שתשובה הוא הראש ועיקר לכל כמאמר הכתוב (בראשית ב ד) בהבראם, ואמרו רז"ל (מנחות כט ע"ב) בה' בראם, ר"ל בבחינת ה"א בחינת תשובה בחינת י"ד פשוטה כנ"ל בבחינה זו נברא העולם, ובחינה זו נקראת רא"ש לבריאת העולם, וגם נקראת י"ד כנ"ל. ע"כ.

איתא מרבי מאיר מאפטא זיע"א בספה"ק אור לשמים (בראשית) וז"ל: ויאמר אלהים יהי אור ויהי אור (א ג). וי"ל דהוי לי' למימר ויהי כן כמו בשאר ימים. ונ"ל דהפסוק בא ללמד שהאדם לא יתימש עצמו חלילה מה שנילכד ח"ו בעצת יצה"ר, רק יעורר עצמו בתשובה שלימה כי הכל היה גלוי לפניו ית"ש במחשבתו הקדומה כשראה לברוא את העולם ראה את האדם אם יחטא ח"ו אבל יעשה תשובה, כדאיתא יעשה תשובה ויכפר, וזה מרומז בפסוק ויאמר אלהים יהי אור, נקרא צדיק מעיקרא, ויהי אור נקרא בחינת בעל תשובה, ויהי לשון צער (מגילה י ע"ב) רומז על מי שנילכד ח"ו בעצת היצה"ר, ואח"כ אור, גם זה יוכל להיות אור ע"י התשובה שיעשה, הכל היה בכח המאמר של ית"ש. ע"כ.

ובפרשת בהר וז"ל: אחרי נמכר גאולה תהיה לו כו' (במדבר כה מח). נ"ל שהתוה"ק הראה לנו כשהאדם הוא בשפל המדריגה ונדמה לו שאבדה תקותו ח"ו, אל יתימש עצמו, וכאשר מכיר עצמו באמת בודאי יושע ויש תקוה אליו עוד, וז"פ אחרי נמכר, ואחרי הוא מופלג, דהיינו שהמכרו ושעבודו ביצר הרע הוא מופלג מאוד, אעפ"כ גאולה תהיה לו. ע"כ.



❖ היכל עולמים ❖

ואיתא מהרה"ק רבי אברהם חיים מזלאטשוב זיע"א בספה"ק אורח לחיים (כי תשא) וז"ל: זה יתנו כל העובר על הפקודים מחצית השקל בשקל הקודש. עשרים גרה השקל מחצית השקל תרומה לה'. אפשר שרומז בתורה בכאן דברי מוסר, דאמרו חז"ל (קידושין מ ב) לעולם יראה אדם כאילו כל העולם כולו חציו חייב חציו זכאי, עשה מצוה אחת, אשרי שמכריע אותו ואת כל העולם לכף זכות, עבר עבירה אחת וכו', והנה לפי דברי רז"ל הכלל לכל האדם, הן אם הוא צדיק, או רשע, כי אף על פי שהוא רשע, אף על פי כן לא יחזיק עצמו כרשע, כמאמרם במשנה (אבות ב, ג) ואל תהי רשע בפני עצמך, שאם כן יתיאש עצמו מן מעשים טובים, אלא יחזיק עצמו כבינוני, וגם אם הוא צדיק גמור, יחזיק עצמו כבינוני, ובהעלותו על לבו בשעת עשיית המצוה, שהוא וכל העולם תלוי בעשיית המצוה הזאת, יתלהב לבו, ויעשה המצוה בדביקות גדול ובחשק גדול עד מאוד, וכן יברח מן העבירה. ע"כ.

בספה"ק אמרי אמת (שושן פורים) וז"ל: איתא במדרש אסתר והיו חייך תלואים לך מנגד וכו' זה שהוא לוקח חטים לשנה וכו' ולא תאמין בחייך זה שהוא לוקח לו מן הפלטר וכו', הלא איתא כל מי שיש לו פת בסלו ואומר מה אוכל למחר אינו אלא מקטני אמנה, אולם פסוק זה נאמר בתוכחה וזה עצמו הוא תוכחה על מיעוט הבטחון, בימי מרדכי ואסתר היה להיפך כדאיתא אימתי ראו כל אפסי ארץ את ישועת אלקינו בימי מרדכי ואסתר, ביהדות הוא גם כן, אסור להתייאש ואפילו מי שהוא מרוחק לגמרי צריך לידע שיש לו נקודה בשמים, יעקב אבינו אמר נסתרה דרכי מה' לפי שהיה כולל כל מיני נפשות ואפילו אלו שהם מעוטי בטחון, איתא בגמרא התולה תפיליו יתלו לו חיו וכו' והיו חייך תלואים לך מנגד זה התולה תפיליו, איתא מנין שהקב"ה מניח תפילין וכו', כל איש ישראל יש לו נקודה בשמים כפי מה שמדבק עצמו והתולה תפיליו היינו שמייאש את עצמו, אסור להתייאש, כתיב כי הוא חייך ואורך ימך, זו היא כל החיות. ע"כ.

ובפרשת אמור וז"ל: כל איש ישראל אף שח"ו קלקל אין לו להתייאש כי יש ביכולתו לעורר המשהו שנשאר מקודם החטא, וזה כח הבעל תשובה דאיתא מקום שבעלי תשובה עומדין צדיקים גמורים אינם עומדין, כי הבעל תשובה מחזק עצמו במשהו הנשאר אצלו ובא למקום גבוה שאין החטא יכול לפגום שם, אי' בווה"ק שבנשמה דאצילות אין שום חטא נוגע, כל איש ישראל יש לו משהו מנשמה דאצילות ועל זה אומרים נשמה שנתת בי טהורה היא היינו שלא יוכל לנגוע בה שום חטא ומזה הוא כח התשובה. וכו'. ע"כ.

בספה"ק נועם אלימלך (ליקוטי שושנה) וז"ל: משנה איזה היא אבידה כו' (בבא מציעא ל) ונראה לפרש ע"ד המוסר, אם תרצה לדעת איזה היא אבידה שאדם אובד בו נשמתו ואמר מצא חמור או פרה רועים בדרך דחמור הוא גוף והחומר של האדם העוסק בעניני העולם

❖ היכל עולמים ❖

הזה ודברי גשמי הרודף אחריהם וזה הוא הפירוש של רועים שרועה את עצמו במרעה העולם הזה אלא שאף על פי כן הוא בדרך פירוש שהוא נוהג את עצמו בדרך הישר שנושא ונותן באמונה אין זו אבידה בשביל זה אינו מאבד ח"ו נשמתו אבל חמור וכליו הפוכים דכלים הם האברים של האדם שהוא משמש בהם אם הם הפוכים פירוש שקלקל בהם והיפך אותם מטוב לרע הרי זו אבדה שבזה בוודאי הוא אובד את נשמתו לכן חום וחמול ורחם על נפשך ונשמתך ותחזור בתשובה מהרה להבורא יתברך שמו. החזירה וברחה. החזירה וברחה אפילו ארבעה וחמשה פעמים דהיינו שחזר בתשובה כמה פעמים וחזר לקלקולו אף על פי כן אל יתיאש עצמו ח"ו לומר למה זה הבל איגע אלא חייב להחזירה שחל עליו חיוב התשובה שנאמר השב תשיבם משמע אפילו כמה פעמים והשם יתברך המקבל שבים יחזירנו בתשובה שלימה לפניו ויחזור חתירה מתחת כסא כבודו לקבל אותנו ברחמים ולתקן את אשר שחתנו ברחמיו אמן כן יהי רצון. ע"כ.

ובספה"ק מאור ושמש (האזינו) וז"ל: זורח השמש ובא השמש ואל מקומו שואף זורח הוא שם (קהלת א ה). נראה לפרש דהנה מתחילה קודם שהאדם נכנס בעבודת ה' טועם עריבות נעימות אלהותו יתברך שמו שהקב"ה מראה לו גדלות ראשון כמאמרינו בכמה מקומות, ולבו בוער בקרבו בהתלהבות גדול, ואחר כך נסתלק השגה זו ממנו ונשאר ערום ועריה. וצריך האדם לבל יתיאש עצמו רק שישתוקק בלבו לאמר מי יתן וישקני מנשיקות פיהו פעם שנית. ועל זאת ישים כל מגמת עבודתו שיחזור להשגה ראשונה אשר השיג מתחילה ולא ישכח הטעימה של נעימות עריבות אלהותו יתברך שמו אשר טעם, ויום ולילה ישקוד על עבודתו בכוונה זו למען ישיג הנעימה הראשונה, ואם כה יעשה יהיה מובטח שבודאי יזכך עצמו ויזכה להשגה ראשונה אשר השיג.

וזה כוונת הפסוק זורח השמש, רצה לומר מתחילה זורח אור אלהותו יתברך שמו באדם בלתי התעוררות שלו, ואחר כך בא השמש רצה לומר שנסתלק ממנו אותו אור. ונתן הכתוב עצה לבל יתיאש האדם את עצמו רק שתמיד יכסוף וישתוקק אל מקומו הראשון וכל מגמת עבודתו תהיה על כוונה זו שיחזור להשגה הראשונה. וזהו ואל מקומו שואף רצה לומר אם יכסוף לחזור אל מקומו הראשון, זורח הוא שם רצה לומר התשוקה שהוא משתוקק בעצמה היא גם כן זריחתה. ע"כ.

וכתב בספה"ק טהרת הקודש (מבוא השער ז) וז"ל: הרי תראה אחי אהובי כי מבוארים כאן ארבע פגמים גדולים מרים ומרורים, האחד, כי הפוגם בברית אקרי רע, והפירוש כמובא באור החמה בשם הקדוש ר' חיים וויטאל זכותו יגן עלינו, מפני שכל רשע כשעושה איזה עבירה ח"ו, נשאר בו עדיין ניצוץ הקדוש, וזה השי"ן של רשע שמורה על קצת קדושה, ובו יכולים לאחוז בניקל לשוב לה', אבל הפוגם הברית נסתלק ממנו גם כן זה הקצת קדושה

## ❖ היכל עולמים ❖

ונשאר כולו רע ח"ו, לכן נקרא רע, ונעשה על ידי זה בזוי ומבוזה טמא ומשוקץ כידוע מספרי מקובלים שיש יסוד הקודש הנקרא טוב, ויסוד טמא אקרי רע, רק רע כל היום, שאין לו שום אחיזה בקדושה, לכן צריך לשבר טנרין תקיפין עד שיחזור השי"ן לאתרו, ואחר כך מתחיל ליכנס לשערי תשובה, ועם כל זה לא יתיאש שום אדם, כי הקדוש ברוך הוא רחום וחנון, כי אפילו הרהור תשובה גם כן אינו נאבד, לכן יעשה כל מה שבכחו ויותר מכחו, והקדוש ברוך הוא ברחמי בוודאי יקבלנו בתשובה, רק לחטוף לזה ביותר שאפשר להקדים, כי באם לא כן מי יודע ח"ו, וכו'. ע"כ.

בספה"ק קול מבשר לרבי שמחה בונים מפשיסחא זיע"א (ח"א, ישעיה) וז"ל: אך זה תוכן הענין, כי החוטא, כאשר יתחיל לשוב, יבקש לעצמו דרך במה יקדם לאלקי מרום, ורוצה לסגף עצמו בסגופים גדולים וקשים. ועם כל זאת, לא שקטה נפשו ולא יוכל להרים ראש לפני ה', והוא מתיאש כמעט מלעבוד את ה' עוד, מגודל בושת פנים. והגם כי זהו טוב מאד, ובודאי נכון וראוי שתהיה ידיעה כזו חקוקה בלב האדם בעט ברזל ועופרת, ויגדל חטאו בעיניו עד אשר יחשוב בנפשו כי אין לו שום תקון כלל, אך צריך גם כן שיהיה לו ידיעה זו, עם כל זה, שכל זה אינו רק, מצד השכל הנמצא בעולם, ובודאי שורת הדין נותן שיהיה כן. אבל מצד מדת הטוב, הנעלמה מעיני כל חי, ונשגבה מהשגת כל המציאות, בודאי ימינו פשוטה לקבל שבים באהבה עזה. וזהו עיקר מילת תשובה אשר אמרנו לעיל, לשוב כמו שהוא אל ה' ולעמוד לפניו. ע"כ.

אף על אלישע אחר רצה השי"ת שיחזור בתשובה ולא היתה הכוונה לדחותו ח"ו, כדאיתא בספה"ק אוהב ישראל (ימי הרצון והתשובה) וז"ל: גמרא חגיגה (טו). יצאה בת קול ואמרה שובו בנים שובבים חוץ מאחר. והוא תמיה גדולה לעיני כל בר דיעה כי הלא ידוע ומפורסם שאין לך דבר בעולם שעומד בפני התשובה וכמו שקיבל השם יתברך תשובת מנשה. הגם שהכעיס בוראו מאוד. אך באמת נראה לי, דאין הכוונה דגם אם היה שב בתשובה לא היה הקב"ה מקבלו, חלילה להש"י מעשות כדבר הזה ולא כיוצא בו. אכן שורש הדבר הוא כך, מגודל רחמי הש"י שמרחם על כל בריותיו. וגם על החוטאים נגדו ית'. וחושב מחשבות לבל ידח ממנו נדח לזאת שולח הש"י הירחורי תשובה בלבם בזה הכרוז היוצא בכל יום שובו בנים כו'. כנודע מספה"ק. ומעורר אותם שישובו בתשובה שלימה או ע"י איזה סיבה מעוררם שישובו. היינו כמ"ש (תהלים צ ג) תשב אנוש עד דכא גו' שובו בני אדם. והקב"ה בעצמו פותח להם שערי תשובה ושואל ומבקש מכאו"א לעשות תשובה. אכן יש עבירות חמורות כ"כ כמו האומר אחטא ואשוב וכדומה, אז אין מהראוי שהש"י יחזור אחריו לעוררו ולבקש ממנו שיעשה תשובה רק צריך האדם להתעורר מעצמו ולשום אל לבו בלא אתערותא דלעילא מקודם ולהתודות לפניו ית' בכל לבבו וישפוך שיחו לפניו ית'.

❖ היכל עולמים ❖

שישלח לו עזר וסיוע מן השמים שיגמור תשובתו בכי טוב ואז באמת מקבלין תשובתו ג"כ בשונו מדרכו וחי. וזהו מאמרם ז"ל (יומא פה:): אין מספיקין בידו לעשות תשובה. ולא אמרו אין מקבלין תשובתו. אך ודאי כוונתם הוא שאין מעוררין אותו מן השמים שישונו. אך ורק ממתנין ומצפים ומייחלין מתי יתעורר מעצמו לעשות תשובה שלימה. ואז בלי ספק שמקבלין תשובתו בשמחה. וכלל גדול אמרו חז"ל (ירושלמי פאה פ"א ה"א) באמת שאין לך דבר העומד בפני התשובה. וזאת היתה כוונת הבת קול שהכריז שונו בניו כו'. חוץ מאחר, היינו שהקב"ה הוא בעל הרחמים ומתאוה מאוד שכל החוטאים ישונו אליו באמת לבל ידח ממנו נדח. ובפרט נשמה היקרה כמוהו שהיה גדול בתורה ובחכמה. אך שורש הדין וקו האמת והמשפט ניתן שלא לעוררו ולבקש ממנו שישונו. לזאת עשה הש"י ברוב רחמיו וחסדו הגדול סיבה זו כדי שישכיל ויבין אחר ושיג בחכמתו כוונת הש"י שבאמת רוצה שישונו אליו ויקבלו בסבר פנים יפות. אך שכביכול אינו יכול לומר לו בפירוש ולעוררו שישונו בתשובה. כמו שמתנהג א"ע עם שאר החוטאים, מחמת שהכעיסו הרבה וידע רבונו כו'. וז"ש הבת קול שונו בניו כו'. היינו לכם אני אומר ומעורר אתכם ומבקש מכם שתשובו אלי. חוץ מאחר. איני יכול לעוררו ולומר לו זה כנ"ל. אך כשיבין זה מעצמו וישונו בכל לבבו כראוי לו באמת, אז מה טוב ומה נעים. וכמו שמצינו בעון העגל שרמו הש"י למשה באומרו (שמות לב י) ועתה הניחה לי כו' כדי שישכיל ויבין שבו הדבר תלוי. וכמו שבאמת כן היה. שהשכיל והבין משרע"ה כוונתו ית'. והתפלל לפניו ית' לעורר רחמים על זרע ישראל והועיל בתפלתו. כמ"כ רמו לו הש"י לאחר שיבין כוונתו ית' שהוא לטובתו ושנו ורפא לו. כי אין דבר כו' כנ"ל. והכל נמתק וניתקן בתשובה. וכיה"ר שנונו אליו באמת כראוי אמן. ע"כ.

ואיתא מרבי לוי יצחק מבארדיטשוב זיע"א בספה"ק קדושת לוי (פורים, קדושה שלישית) וז"ל: וזה הוא עיקר עבודת האדם עבור לעשות נחת רוח להבורא ברוך הוא. אמנם אם מתיימש את עצמו ואומר שאין להקדוש ברוך הוא נחת רוח במעשיו. הגם שיהיה סובר שהוא עניו ושפל ברוך. אם מתיימש את עצמו ואומר שאין להקדוש ברוך הוא נחת רוח בתחתונים אין זה נקרא עניו ושפל ברוך, אדרבה הוא נוטה קצת למינות ואין זה עניו ושפל ברוך העולה על לב בני האדם כי אין נחת רוח להקדוש ברוך הוא מהעושיין רצונו. רק זה הדרך שאדם מתענג בעת אשר לומד ומקיים מצותיו ועיקר הנחת רוח של בני ישראל בעת עסקם בלבבם שהאלהי האלהים ואדוני האדונים יש לו נחת רוח כביכול ושמה במעשינו הטובים. וכן אמר אדמו"ר בוצינא קדישא מהו' דוב בעריש זלה"ה, שהקדוש ברוך הוא שמה במעשינו ובמצותינו ובתורתנו כמאמר הכתוב (משלי טו כ) בן חכם ישמה אב, ואנחנו נקראים בניו למקום. ואמר אדמו"ר שזה פירוש המוזכר כמה פעמים ישראל מפרנסין לאביהם שבשמים, כי פרנסה הוא לשון תענוג. ונמצא שכל אדם צריך להיות עניו ושפל ברוך בכל דבר אפס

## ❖ היכל עולמים ❖

בזה שיש לאדם תענוג במה שהקדוש ברוך הוא שמח במצותיו ובתורתו לדבר הזה אין להאדם להיות שפל ברוך לאמר מה אני שאשמח להבורא ברוך הוא. כי כן רצון המאציל העליון שיהיה שמח בזה שישראל עושין מצות כמאמר הכתוב (ישעיה מט ג) ישראל אשר בך אתפאר, וכביכול שמתפאר בישראל ושמח בהם וזה מרוב חסדו ורחמיו של הבורא ברוך הוא וכמו שכתב הפייט אשר אימתך כו', ורצית שבח מגלומי גוש כו', מחסרי דעת והוא תהלתיך. נמצא צריך תענוג מתענוג שמחה משמחה, דהיינו שיהיה לו שמחה במה שיש להבורא ברוך הוא שמחה ממעשיו כביכול ובזה אין להאדם להיות עניו ושפל ברוך לאמר מה אני שאשמח להבורא ברוך הוא, רק הוא יבטח בה' ברוב חסדו וברוב רחמנותו שהוא שמח במעשיו התחתונים. וכשאדם יהיה לו תענוג מתענוג ושמחה משמחת הבורא ברוך הוא יתלהב לבבו בקרבו וישמח ויעלוז ויעבוד את האל הטוב בשמחה ובטוב לבב. והנה ידוע שעולם העונג נקרא מדה שמינית כמו שכתוב בספר יצירה אין מעלה מעונג. כי כן בינה אם הבנים נקרא עולם העונג ובינה נקרא למנצח על השמינית מדה השמינית ונקראת אם הבנים שמחה. ונמצא צריך להיות שבני ישראל צריך להיות להם שמחה משמחה ותענוג מתענוג, דהיינו שיהיה לו שמחה במה שהקדוש ברוך הוא שמח במעשיהם הטובים של ישראל, וכבר כתבתי שמדה השמינית נקראת אם הבנים שמחה, מדת העונג בסוד ונהר יוצא מעדן. (בראשית ב י) ונמצא כשיש לו שמחה משמחה ותענוג מתענוג נקרא שמיני שבשמינית ובזו אין להיות עניו ושפל ברוך ולומר האיך אני שמח ולומר שאני משמח את הבורא ברוך הוא במעשי ובמצותי ואשר לו שרפים וחיות ואופני הקודש ישמח אותו קרוץ מחומר, כי בזה אין להיות עניו ושפל ברוך, אדרבה יתענג וישמח במה שהשם יתברך שמח במעשיהם הטובים של ישראל. ע"כ.

וכתב בספה"ק רמתיים צופים (א) וז"ל: וזה פירוש 'מה נתאונן', כי לשון אנינות הוא על המת שלא ישוב ויחיה וכבר הוא ביאוש אצלו וזהו לשון אנינות. וחלילה לבעל תשובה ליאוש את עצמו חס ושלום. ולזה אמר מה נתאונן חס ושלום. אבל צריך להאמין באמונה שלימה וחזקה אף על פי שעתה הוא חשוב כמת. מכל מקום תיכף בהרהורי תשובה ישוב ויחיה כמו שאמרו בקידושין (מט:): המקדש את האשה וכו' מקודשת שמא הרהר תשובה בלבו. ע"כ.

כתב בספה"ק התניא (פ"ד) וז"ל: ולכן אמרו יפה שעה אחת בתשובה ומעשים טובים בעולם הזה מכל חיי עולם הבא, כי עולם הבא הוא שנהנין מזיו השכינה שהוא תענוג ההשגה ואי אפשר לשום נברא אפ' מהעליונים להשיג כי אם איזו הארה מאור ה', ולכן נקרא בשם זיו השכינה, אבל הקב"ה בכבודו ובעצמו לית מחשבה תפיסא ביה כלל, כי אם כאשר תפיסא ומתלבשת בתורה ומצותיה אזי היא תפיסא בהן ומתלבשת בהקב"ה ממש דאורייתא וקב"ה כולא חד. ואף שהתורה נתלבשה בדברים תחתונים גשמיים הרי זה כמחבק את המלך דרך

## ❖ היכל עולמים ❖

משל שאין הפרש במעלת התקרבותו ודביקותו במלך בין מחבקו לבוש לבוש אחד בין שהוא לבוש כמה לבושים מאחר שגוף המלך בתוכם. וכן אם המלך מחבקו בזרועו גם שהיא מלובשת תוך מלבושיו כמ"ש וימינו תחבקני שהיא התורה שנתנה מימין שהיא בחי' חסד ומים. ע"כ.

עוד כתב שם (אגרת הקודש פ"א) וז"ל: וברוב חסדו ונפלאותיו עמנו להיות עם קרובו ולדבקה בו ממש, כנודע ממאמר יפה שעה אחת בתשובה ומעשים טובים בעולם הזה מכל חיי עולם הבא שהוא רק זיו והארה מבחי' הנק' שכינה השוכן כו', ונברא ביו"ד א' משמו ית' כו', אבל תשובה ומעשים טובים מקרבין ישראל לאביהם שבשמים ממש למהותו ועצמותו כביכול בחי' אין סוף ממש, וכמו שנאמר 'הודו על ארץ ושמים וירם קרן לעמו כו', אקב"ו כו', וכמים הפנים כו' להוליד מתבונה זו דחילו ורחימו שכליים או טבעיים להיות בחי' צעק לבם אל ה' או בחי' רשפי אש ושלחבת עזה בבחי' רצוא ואח"כ בבחי' שוב להיות פחד ה' בלבו וליבוש מגדולתו כו'. ע"כ.

ואיתא בספה"ק ליקוטי תורה (דברים) וז"ל: והנה כדי שיבוא לבחי' ואהבת הוא ע"י התבוננות שמע ישראל ובשכמל"ו, פי' כי הנה הבריאה הוא יש מאין פי' כמ"ש בשכמל"ו שבחי' מלכותו מה שנק' מלך עליהם שאינו בחי' עצמיות הוא המחיה כל עולמות עליונים וממשלתך הוא למטה מבחי' המלוכה שהוא מושל בעל כרחן שלא בטובתן והוא חיצוניות מדת מלכותו ית' הוא בכל דור ודור שיש דורות שהיו רשעים כמו דור המבול כו' שלא קבלו עול מלכותו ברצון ואעפ"כ נמשך להם חיות רב מבחי' ממשלתך כו', והנה כל העולמות עליונים ג"ע תחתון שהוא תענוג נפלא מעוה"ז עד שארז"ל מוטב דלידייניה כו', וג"ע עליון, ויש עוד עליות לאין קץ, כולם נתהוו רק מבחי' מלכותו ית', ולכן נקרא הבריאה יש מאין, כי התהוות הנבראים הוא מבחי' שהוא כאין ואפס שאינו רק בחי' זיו והארה ממנו ית' והוא בחי' ומדת מלכותו ית'. וכו'. וגם זאת אינה מתלבשת בתוכיותם רק עומד עליהם מלמעלה בבחי' מקיף. וכו'. וכמשל המלך אשר שמו נקרא עליהם. אך הנה כ"ז הוא מצד סדר השתלשלות והתהוות העולמות עליונים אבל בעוה"ז ע"י תשובה ומעשים טובים יוכל להמשיך גילוי עצמות א"ס ב"ה ממש, ועוד זאת ישים אל לבו שבעוה"ב אי אפשר לעלות רק בהדרגה כף הקלע וגיהנם ג"ע תחתון נהר דינור ג"ע עליון כו', כמשפט הראוי, לפי שהוא מבחי' ממלא, אבל בעוה"ז יכול להשתנות מן הקצה אל הקצה מיד כרגע, עד שלדינא המקדש את האשה ע"מ הוא צדיק גמור מקודשת אפי' הוא רשע גמור שמא הרהר תשובה כו', והיינו מפני שיש הארת הסובב, ומטעם זה ארז"ל יפה שעה אחת בתשובה ומע"ט בעוה"ז כו', וזהו מרב כל פי' למעלה מעוה"ב הנק' כל, ולכן יהיה ואהבת בכל נפשך במסירות נפש ולא מסירת הגוף בלבד, והתכלית להמשיך א"ס ב"ה הסובב למטה והיינו ע"י תורה ומצות. וז"ש והיו הדברים האלה אשר אנכי מי שאנכי עצמותו ית' מצוך

❖ היכל עולמים ❖

לשון התקשרות ולא מבחי' שם כבוד מלכותו ית', היום דוקא ולא למחר בעוה"ב שאינו רק לקבל שכרם, ובהתבוננו בזה בכל יום יהיו בעיניך כחדשים ממש כיון שהיום בעוה"ז הוא שיכול להמשיך מבחי' עצמותו ומהותו ית' משא"כ למחר בעוה"ב. ע"כ.

ועוד איתא שם (שמיני עזרת) וז"ל: וכדי להבין ענין תשובה שיפה מכל חיי עוה"ב שהרי על שניהם אומר יפה שעה אחת בתשובה ומעשים טובים כו', הנה עד"מ יש שני מיני תענוגים לפני המלך. האחד בעשיית המצות. והב' כשרואה את בנו שבא מארץ מרחק שיש זמן רב אשר לא ראהו וכראות המלך את הבן נתמלא חדוה ותענוג, וכן בנמשל אע"פ שנתרחק האדם בחטאיו אעפ"כ מכל מקום ע"י תשובה נתקרב למקורו ושרשו, ואפילו בחייבי כריתות כתיב כי אבי ואמי עזבוני וה' יאספני, שהוא ע"י בחי' שרש נשמתו למעלה בחי' מזל כו' כנ"ל, וע"י תשובה במס"נ הוא משיג עד בחינת המזל אין כנ"ל כמו שנתבאר במקום אחר, וזהו שלום שלום לרחוק ולקרוב, שיש ב' בחי' בשלום אחד הוא גילוי תענוג העליון לרחוק הוא בעל תשובה כאשר בא מארץ מרחק כי מרחוק ה' נראה לי כו', והב' הוא לקרוב ע"י מצות המלך כו' כנ"ל.

וזהו בחינת יום כפור שבכל עשרת ימי תשובה הוא כמתקרב לפני המלך ופורש מארץ מרחק דהיינו ממחשבותיו שבכל השנה שהיה נמשך אחר עוה"ז ותענוגיו ובעשיית אומרים אבינו מלכנו שרוצים להתקרב אליו ית' עד שביוכ"פ לפני ה' תטהרו למעלה מבחי' הוי' והיו"ד שבו נברא עוה"ב מחמת התענוג הגדול כביכול שעשועי המלך שראה את בנו שבא אליו מארץ מרחק. וכך כתיב ובמרחקים יזכרוני כו' (זכריה י ט) וזהו שמאלו תחת לראשי, פי' שע"י שמאל דוחה שבכל עשרת ימי תשובה דהיינו שהיה דוחה את עצמו להיותו בעיניו בבחינת רחוק מה' מאד. וע"ז תיקנו כל הוידוים חטאנו אשמנו כו' וכל מה שהפה יכול לדבר ולספר בגנותו אומרים על עצמם הוא הגורם להיות קרוב בתשובה מחמת מרירות נפשו כדכתיב ויצעקו אל ה' בצר להם כו'. וזהו מכל חטאתיכם לפני הוי' תטהרו שעל ידי התשובה מתגלה עונג העליון שהוא בחינת ראשי. ולכן יוכ"פ אין בו לא אכילה ושתייה כו'.

והנה בחי' גילוי עונג זה הוא בחי' שמחה ישמח ה' במעשיו וישמח ישראל בעושיו כי שמחה היא התגלות העונג והוא בחי' סוכות זמן שמחתנו, ואזי מתגלה עונג העליון גילוי אור א"ס ב"ה להיות חופף עלינו כל ימי הסוכות, והוא בחי' וימינו תחבקני כמשל החובק את חבירו מאחוריו כך וימינו תחבקני שאפילו בחי' אחוריים שהוא בחי' חיצוניות האדם שנמשך אחר עוה"ז שנקרא אחוריים ובחי' עורף וכמ"ש כי פנו אלי עורף כו', עכ"ז הוא מקיפו וסובבו להיות מהפך חשוכא לנהורא כו', ולבטל רצונו נגד רצון ה', והיינו מפני כי ימינו של הקב"ה הוא גילוי אור א"ס ב"ה בעצמו ובכבודו הוא הנותן כח ועוז להיות באתערותא דלתתא שע"ז יהיה אתעדל"ע, וכמ"ש וירא ישראל את הירד הגדולה וגו', אך גילוי זה

❖ היכל עולמים ❖

עלינו הוא בבחי' מקיף למעלה מעלה מבחינת השגת הנבראים. וזהו ה' צלך על יד ימינך בבחי' צל ומקיף והוא למעלה מעלה מעל יד ימינך פי' יד ימינך היינו האהבה הטבעית שבאדם ואהבה העליונה שורה על האהבה הטבעית זו בבחי' מקיף שאינה יכולה להתלבש בבחינת אהבה טבעית זו של האדם שאין אהבה הטבעית יכו לה להגבילה. אך מ"מ פעולת המקיף ליתן כח ועוז באהבה טבעית שבנפש האדם שיהיה אתערותא דלעילא תלוי באתערותא דלתתא בכל השנה. וזהו פעולת חג הסוכות על כל השנה בכללה.

ודרך פרט בכל יום הוא ענין תלמוד תורה ועל זה אמרו גדול תלמוד שמביא לידי מעשה. והענין דכתיב ואשים דברי בפיך ובצל ידי כסיתך שמן התורה נעשה בחינת סוכה בחינת צל שמהבל הדבור נעשה מקיף לנשמה והוא בחי' מוצא פי הוי' כי לא על הלחם לבדו שהוא בחי' תורה בעצמה יחיה האדם כי על כל מוצא פי הוי' שהוא ע"י מוצאיהם בהבל הפה שמזה נעשה מקיף לנשמה, והוא הנותן כח ועוז לאתערותא דלתתא במעשה המצות שיהי' תלוי בזה אתערותא דלעילא. ע"כ.

**כג.** איתא מכ"ק אדמו"ר מליובאוויטש זצוק"ל (ליקוטי שיחות כרך ל ויגש) וז"ל: וזוהי ההוראה למעשה מפירוש רש"י זה: אם בתחילת ירידת יעקב למצרים הי' מצטער על שנוזק לצאת לחו"ל, עאכו"כ שצריך האדם להצטער על מיצר הגלות בזמננו אנו, לאחרי כל הצרות שעברו על כלל ישראל במשך זמן הגלות, עד לזמננו עתה, בדרא דעקבתא דמשיחא, וצער זה (ש'מיצר' לו) צריך כ"א מישראל לבטא ולגלות ע"י צעקתו להקב"ה 'עד מתי קץ הפלאות', 'עד מתי גו' יחרף צר', ולדרוש וכו' את הגאולה מהקב"ה, כמדובר פעמים רבות ממדרשי חז"ל, ומדברי הפוסקים הראשונים והאחרונים אשר מפיהם אנו חיים, וצעקה ודרישה זו עצמה מזרות ומקרבת עוד יותר את הגאולה האמיתית והשלימה על ידי משיח צדקנו, 'ואנכי אעלך גם עלה', במהרה בימינו ממש. ע"כ.

**כד.** וז"ל האברבנאל (הגי א): אחרי אותם השבעים שנה רצה הקב"ה לפקוד את עמו ולהוציאו מגלות ולהשיבו לירושלם והיה זה לתכלית משובחה והוא לתת להם מקום שישובו בתשובה ויתפללו אליו ומתוך תפלתם ותשובתם יסלח לעונותם וישרה שכינתו בתוכם וישבו בנים לגבולם אחיהם שהיו נדחים ומפוזרים בגליות, כי מפני שלא היתה פקידתם מבבל גאולה שלמה הוצרכו לאותו מצוע מהפקידה ההוא כדי להכין לבם לשוב אל אלהיהם באופן שיחכה לחננם ויחונן לרחמם ותהיה להם הכנה גדולה לזה בהיותם בארץ ובבנותם בית ה' ועבודתם שם מה שלא יהיה בהיותם בחוצה לארץ, וכבר ביאר ירמיה הנביא עליו השלום



## ❖ היכל עולמים ❖

שזה היה באמת תכלית פקידת בבל באומרו (ירמיה כט י) כי כה אמר ה' כי לפי מלאת לבבל שבעים שנה אפקוד אתכם והקימותי לכם את דברי הטוב להשיב אתכם אל המקום הזה ואין ספק שאמר זה על פקידת בבל, אמנם אומרו אחר כך כי אנכי ידעתי את המחשבות אשר אנכי חושב עליכם נאם ה' מחשבות שלום ולא לרעה לתת לכם אחרית ותקוה וקראתם אלי וגומר ושאר הפסוקים שאחרי זה מבואר נגלה הוא שלא נאמרו על פקידת בבל אלא להודיע שלא היתה פקידת בבל מכוונת לעצמה כי אם לתת להם הכנה והזדמנות לשישובו אל אלהיהם שיקבץ נדחיהם אשר לא שבו לבית שני, ואלה הם המחשבות שאמר שהיה חושב עליהם לשלום ולא לרעה ושהיו לתת להם אחרית ותקוה שהיא הגאולה השלמה שהיא אחרית הזעם ולכן אמר והלכתם והתפללתם אלי ר"ל שאחרי אותה פקידה מבבל בהיותם בירושלם מקום התפלה ושער השמים יקראו אותו ויתפללו אליו ואין זה ייעוד אלא צווי שיעשו כן, ויעדם שהוא ישמע אליהם ואז ישיב את שבותם ויקבץ אותם מכל הגוים ומכל המקומות אשר נדחו שם, כי אי אפשר לפרש זה על פקידת בבל שכבר נעשתה כי אם על מה שיהיה אחר כך בחזרת עשרת השבטים ובני יהודה שנתפזרו בשאר הארצות שמתוך אותה התפלה והצעקה שיעשו בירושלם אותם השבים מבבל בפקידתם ישיב השם יתברך את שבותם ויקבצם כולם על אדמת הקדש, הנה התבאר בזה תכלית פקידת גלות בבל. וכדי להשלים הכנתם לתפלתם וצעקתם רצה הקדוש ברוך הוא שיבנו את הבית.

**כה.** כתב המהרש"א וז"ל: היאך יכולנו לסבול כו'. פרש"י בוכים כו', והוא דחוק שיהיו בוכין על צערן שכבר עבר בעוה"ז, והיה אפשר לפרש דבוכים מתוך שמחה שהיו יכולין לסבול הר כזה, אבל מלשון הספדא לא משמע כן, גם יש לדקדק מאי הספדא שייך ביצר הרע לפי מה דאמרינן פרק נ"ה הספדא אי יקרא דחיי ואי יקרא דמיתא מה שייך ביה על יצה"ר שנהרג. וי"ל ע"פ מ"ש 'וירא אלהים את כל אשר עשה והנה טוב מאד וגו'" זה היצה"ר כו', דהיינו שהוא טוב לצדיקים, שע"י שינצחו אותו יזכו לעוה"ב, על כן מצטערין בהריגתו ובביטולו שלא יוכלו עוד לזכות ע"י, והשתא ניחא האי הספדא משום יקרא דחיי הוא, ושפיר בוכין עליו לזכות ע"י שניטל מהן בביטולו וק"ל.

**כו.** איתא בייטב לב (וירא) וז"ל: איתא בסוכה דף נ"ב לעתיד לבא מביא הקב"ה ליצר הרע ושחטו בפני צדיקים ורשעים, [צדיקים נדמה להם כהר גבוה, ורשעים נדמה להם כחוט השערה], הללו בוכים והללו בוכים, צדיקים אומרים היאך יכולנו לכבוש הר גבוה כזה, רשעים אומרים היאך לא יכולנו לכבוש חוט השערה כזה. ואף הקב"ה תמה עמהם, שנאמר (זכריה ח

❖ היכל עולמים ❖

ו) כי יפלא בעיני שארית העם הזה [וגו'] גם בעיני יפלא. וצריך ביאור איך משתנה יצר הרע מהר לחוט השערה. ועוד, מפני מה בוכין הצדיקים, היה להם לשמוח במה שזכו לכבוש הר גבוה. וגם לענין מה אמר הקב"ה גם בעיני יפלא.

ועיין שם בהרי"ף חדושי אגדות (עין יעקב, סוכה סי' כח, ד"ה בשלמא) מפרש על דרך שאמרו ז"ל (שם ע"ב) יצרו של אדם מתגבר עליו בכל יום [כו'] ואלמלא הקב"ה עזרו לא היה יכול לו, דכתיב (תהלים לו לב-לג) צופה רשע לצדיק כו' ד' לא יעזבנו בידו, וידוע (שם ע"א) כי הגדול מחבירו יצרו גדול ממנו. ולזה באמת להצדיקים מתגבר עליהם כהר, ואף על פי כן נוצחים אותו בעזר הקב"ה. אבל לרשעים שמפעם הראשון שבא להסיתם בדבר קל שומעים לו, שוב אינו צריך להתגבר נגדם, כי עבירה גוררת עבירה רח"ל (אבות ד ב), ולכן נדמה לרשעים כחוט השערה. ומפני כך הצדיקים שנדמה להם כהר, הם בוכים, שמבינים אז האמת שלולי עזר הקב"ה לא היו יכולים לכבוש הר גבוה כזה, אם כן צדיק מה פעל, ומפני מה יגיע להם שכר. וגם הקב"ה תמה, להורות שהם בכחם נצוהו, כי הקב"ה רב חסד, אף על פי שממנו בא הישועה לנצחו, מעלה עליהם כאלו הצדיקים בעצמם נצוהו, ולזה תמה עמהם איך יכולים לכבוש כו', כדי שיגיע להם שכר בשלימות, ע"כ דבריו.

ושמעתי אומרים שזהו פירוש הפסוק (יואל ב כו) והללתם את שם ד' אלהיכם אשר עשה עמכם להפליא (כלומר, שאמר גם בעיני יפלא, הכוונה למען) ולא יבושו עמי לעולם, שלא יהא להם נהמא דכסופא, שזהו העיקר שנשתלחה הנשמה בעולם הזה לסגל מצות ומעשים טובים כדי לזכות לעולם הבא בדין, כי אם היה נותן הקב"ה להנות מזיו שכינתו יתברך טרם בואו לעולם הזה, היה נהמא דכסופא, על דרך (ירושלמי ערלה פ"א ה"ג) מאן דאכיל דלאו דיליה בהית לאסתכולי באנפיה. ומשום הכי, כפי סברת הצדיקים שהכל בעזר השי"ת ולא מידם לבד היתה זאת לנצח היצר הרע, עדיין היה שכרם נהמא דכסופא. ולזה הקב"ה אמר גם בעיני יפלא, להורות שמעלה עליהם שהם לבדם נצוהו, וחלקו מהנצחון נותן להם בעין יפה, ובדין הוא שיטלו שכרם בלא בושת אנפין, ולכן כתיב (ישעיה נב ח) כי עין בעין יראו כו'. ע"כ.

כז. נראה דכאן מרומז סוד היחוד שיהיה לעתיד לבוא, בעת בנין בית המקדש השלישי. כידוע היסוד נקרא 'שלום', והוא המשים שלום. וזהו זרע השלום, הוא סוד המשכת חמשה חסדים מיסוד דזעיר אנפין לנוק' קדישא בעת היחוד. וזהו 'השמים יתנו טלם', דכידוע דזעיר אנפין נקרא 'שמים', וממנו נמשך הטל שאפשר לומר דזה סוד ה' חסדים, אל הנוק' הנקראת בשם 'ארץ'. ועל ידי זה ימשכו שפע וברכה רבה בכל העולמות, הגפן תתן פריה

❖ היכל עולמים ❖

והארץ תתן יבולה. 'והנחלתי את שארית העם הזה את כל אלה' שכל זה נעשה עבור בני ישראל, ואליהם ימשכו כל מיני ההשפעות טובות ושפע גדול ברוחניות ובגשמיות.

**כח.** בילקוט שמעוני (ישעיה ס רמו תצט): קומי אורי כי בא אורך. א"ר יוחנן משל למהלך בדרך עם דמדומי חמה בא אחד והדליק לו את הנר וכבה ובא אחד והדליק לו את הנר וכבה, אמר מכאן ואילך איני ממתין אלא לאורו של בקר, כך אמרו ישראל לפני הקב"ה עשינו לך מגורה בימי משה וכבתה, בימי שלמה וכבתה, מכאן ואילך אין אנו ממתנין אלא לאורך שנאמר כי עמך מקור חיים באורך נראה אור, וכן אמר הקב"ה קומי אורי כי בא אורך. א"ר אחא נמשלו ישראל לזית שנאמר זית רענן יפה פרי תאר קרא ה' שמך, ונמשל הקב"ה בנר נר (אלהים) [ה'] נשמת אדם מה דרכו של שמן לינתן בנר והם מאירים שניהם כאחת, כך אמר הקב"ה לישראל הואיל ואורי הוא אורכם ואורכם הוא אורי אני ואתם נלך ונאיר לציון שנאמר קומי אורי כי בא אורך. א"ר הושעיא עתידה ירושלים לעשות פנס לאומות העולם והם מהלכים לאורה מה טעם והלכו גוים לאורך, וכה"א נכון יהיה הר בית ה' וגו', זהו שאמר הכתוב כי עמך מקור חיים באורך נראה אור.

אמרה כנסת ישראל לפני הקב"ה רבש"ע בשביל תורה שנתת לי שנקראת מקום חיים אני עתידה להתענג באורך, מהו באורך נראה אור זה אורו של משיח שנאמר וירא אלהים את האור כי טוב מלמד שצפה הקב"ה בדורו של משיח ובמעשיו קודם שנברא העולם וגנוז למשיח ולדורו תחת כסא הכבוד שלו, אמר שטן לפני הקב"ה רבש"ע אור שנגנז תחת כסא הכבוד שלך למי, א"ל למי שהוא עתיד להחזירך ולהכלימך בבשת פנים, א"ל רבש"ע הראהו לי, א"ל בא וראה אותו, וכיוון שראה אותו נודעזע ונפל על פניו אמר בודאי זהו משיח שעתיד להפיל לי ולכל שרי עובדי אלילים בגיהנם שנאמר בלע המות לנצח ומחה ה' אלהים דמעה מעל כל פנים, באותה שעה התרגשו העו"א, אמרו לפניו רבש"ע מי הוא זה שאנו נופלים בידו מה שמו ומה טיבו. א"ל הקב"ה אפרים משיח צדקי שמו, ומגביה קומתו וקומת דורו ומאיר עיני ישראל ומושיע עמו, ואין כל אומה ולשון יכולה לעמוד בו שנאמר לא שישא אובי בו ובן עולה לא יעננו, וכל איביו וצריו מתבהלים ובורחים מלפניו שנאמר וכתותי מפניו צריו, ואף נהרות פוסקים בים שנאמר ושמתי בים ידו ובהנהרות ימינו, התחיל הקב"ה מתנה עמו כשברחו, א"ל הללו שגנוזים אצלך עונותיהם עתידים להכניסך בעול ברזל ועושים אותך כעגל הזה שכהו עיניו ומשנקין את רוחך בעול ובעונותיהם של אלו עתיד לשונך להדבק בחכך רצונך בכך, אמר משיח לפני הקב"ה רבש"ע שמא אותו צער שנות רבות הם, א"ל הקב"ה חייך וחיי ראשך שבוע אותו צער שנות רבות הם, א"ל הקב"ה חייך וחיי ראשך שבוע גזרתי עליך אם נפשך עצבה אני טורדן מעכשיו, אמר לפניו רבש"ע

❖ היכל עולמים ❖

שמא אותו צער שנות רבות הם, א"ל הקב"ה חייך וחי ראשך שבוע גזרתי עליך אם נפשך עצבה אני טורדן מעכשיו, אמר לפניו רבש"ע בגילת לבי ובשמחת לבי אני מקבל עלי על מנת שלא יאבד אחד מישראל, ולא חיים בלבד יושעו בימי אלא אף אותם שגנוזים בעפר, ולא מתים בלבד יושעו בימי אלא אף אותם מתים שמתו מימות אדם הראשון עד עכשו, ולא אלו בלבד אלא אף נפלים יושעו בימי, ולא נפלים בלבד אלא אף אותם מתים שמתו מימות אדם הראשון עד עכשיו, ולא אלו בלבד אלא אף נפלים יושעו בימי, ולא נפלים בלבד אלא אף למי שעלתה על דעתך להבראות ולא נבראו, בכך אני רוצה, בכך אני מקבל. אמרו שבוע שכן דוד בא בו מביאין קורות של ברזל ונותנים לו על צוארו עד שנכפף קומתו והוא צועק ובוכה ועלה קולו למרום, אמר לפניו רבש"ע כמה יהא כחי כמה יהא רוחי וכמה יהא נשמתי וכמה יהא אברי לא בשר ודם אני, על אותה שעה היה דוד בוכה ואמר יבש כחרש כחי, באותה שעה אמר לו הקב"ה אפרים משיח צדקי כבר קבלת עליך מששת ימי בראשית עכשו יהא צער שלך כצער שלי, שמיום שעלה נבוכדנאצר הרשע והחריב את ביתי ושרף את היכלי והגליתי את בני לבין אומות העולם חייך וחי ראשך לא נכנסתי לכסא שלי, ואם אין אתה מאמין ראה הטל שעל ראשי שנאמר שראשי נמלא טל, באותה שעה אמר לפניו רבש"ע עכשו נתישבה דעתי עלי כי דיו לעבד שיהיה כרבו.

א"ר יצחק שנה שמלך המשיח נגלה בו כל מלכי אומות העולם מתגרים זה בזה, מלך פרס מתגרה במלך ערבי והולך מלך ערבי לארס ליטול עצה מהם וחוזר מלך פרס ומחריב את כל העולם וכל אומות העולם מתרעשים ומתבהלים ונופלים על פניהם ויאחזו אותם צירים כצירי יולדה, וישראל מתרעשים ומתבהלים ואומר להיכן נבוא ונלך להיכן נבוא ונלך להיכן נבוא ונלך, ואומר להם בני אל לתתיראו כל מה שעשיתי לא עשיתי אלא בשבילכם מפני מה אתם מתיראים אל תיראו הגיע זמן גאולתכם, ולא כגאולה ראשונה גאולה אחרונה כי גאולה ראשונה היה לכם צער ושעבוד מלכיות אחריה אבל גאולה אחרונה אין לכם צער ושעבוד מלכיות אחריה.

שנו רבותינו בשעה שמלך המשיח בא עומד על גג בית המקדש והוא משמיע להם לישראל ואומר ענוים הגיע זמן גאולתכם, ואם אין אתם מאמינים ראו באורי שזרח עליכם שנאמר קומי אורי כי בא אורך וכזבוד ה' עליך זרח ועליכם בלבד זרח ולא על עובדי אלילים שנאמר כי הנה החשך יכסה ארץ, באותה שעה מבהיק הקב"ה אורו של מלך המשיח ושל ישראל והולכים כלם לאורן של מלך המשיח ושל ישראל שנאמר והלכיו גוים לאורך ומלכים לנוגה זרחך, ובאים ומלחכים עפר מתחת רגליו של מלך המשיח שנאמר ועפר רגליך ילחכו, ובאים כלם ונופלים על פניהם לפני משיח ולפני ישראל ואומרים נהיה לך ולישראל

## ❖ היכל עולמים ❖

לעבדים, וכל אחד מישראל אלפים שמונה מאות עבדים יהיו לו, שנאמר בימים ההמה אשר יחזיקו עשרה אנשים מכל לשונות הגוים והחזיקו בכנף איש יהודי לאמר נלכה עמכם כי שמענו אלהים עמכם.

שנו רבותינו עתידין אבות העולם לעמוד בניסן ואומרים לו אפרים משיח צדקנו אע"פ שאנו אבותיך אתה טוב ממנו שסבלת עונות בנינו ועברו עליך מדות קשות ורעות מה שלא עברו על הראשונים ועל האחרונים, והיית שחוק ולעג באומות בשביל ישראל וישבת בחשך ואפלה ועיניך לא ראו אור וצפד עורך על עצמך וגופך היה יבש כעץ ועיניך חשכו מצום וכחך יבש כחרס וכל אלו מפני עונות בנינו, רצונך יהנו בנינו מטובה זו שהשפיע הקב"ה לישראל, משמא בשביל צער שצערת עליהם ביותר וחבשוך בבית האסורים אין דעתך נוחה מהם, אומר להם אבות העולם כל מה שעשיתי לא עשיתי אלא בשבילכם ובשביל בניכם שיהנו מטובה זו שהשפיע הקב"ה לישראל, אומרים לו אבות העולם אפרים משיח צדקנו תנוה דעתך שהנחת דעת קונך ודעתנו, א"ר שמעון בן פזי באותה שעה מגביה הקב"ה למשיח עד שמי השמים ופורש עליו מזיו כבודו מפני אומות העולם מפני פרסים הרשעים. אומרים לו אפרים משיח צדקנו הוא דיין על אלו ועשה בהם מה שנפשך חפצה שאלמלי רחמי שגברו עליך ביותר כבר אבדוך מן העולם ברגע אחד שנאמר הבן יקיר לי אפרים וגו'. למה רחם ארחמנו שני פעמים, אלא רחם בשעה שהיה חבוש בבית האסורים שבכל יום ויום היו מחרקין שיניהם ומרמזין בעייניהם ומנענעין בראשיהם ומפטירין בשפתותיהם שנאמר כל רואי ילעיגו לי יפטירו בשפה יניעו ראש וכל המזמור. ארחמנו בשעה שהוא יוצא מבית האסורין שלא מלכות אחד ושתי מלכויות באים עליו אלא מאה וארבעים מלכויות מקיפין אותו ואומר לו הקב"ה אפרים משיח צדקי אל תירא מהם כי כל אלה ברוח שפתיך ימותו, שנאמר וברוח שפתי ימית רשע, מיד הקב"ה עושה לו למשיח שבע חופות של אבנים טובות ומרגליות וזמרגדין, וכל חופה וחופה נמשכין מתוכה ארבע נהרות של יין וחלב ודבש ואפרסמון טהור, ומחבקו הקב"ה בפני הצדיקים ומכניסו לחופה ורואין אותו כל הצדיקים ואומר להם הקב"ה צדיקי עולם עדיין לא נטל אפרים משיח צדקי חצי צערו עדיין יש לי מדה אחת שאני נותן לו שלא ראתה עין מעולם שנאמר עין לא ראתה אלהים זולתך. באותה שעה קורא הקב"ה לרוח צפונית ולרוח דרומית ואומר להם כבדו ורצבו לפני אפרים משיח צדקי בכל מיני בשמים שבגן עדן שנאמר עורי צפון ובאי תימן הפיחי גני וגו'. ע"כ.

איתא מהרמח"ל בספרו 'תקט"ו תפילות' (תפילה קל"ב) וז"ל: אל אחד יחיד ומיוחד ישמח ישראל בעושיו שנא' בו ולא אמר איה אלוה עושי, שזה הוא לבוש שמלביש לנשמה אלוה ודאי, בו לעם נכרי לא ימשול למכרה בבגדו בה, שכך ישראל שהם מלובשים בזה הלבוש

❖ היכל עולמים ❖

נא' בהם והתמכרתם שם לעבדים ולשפחות ואין קונה, שהרי אין קנין ודאי, שישראל הם קדש וא"א להם להשתעבד לאחרים, שהרי הקדש מוציא מידי שעבוד, אעפ"י שנמכרו לכאורה לפי שקדש זה היה מתעלם, מיד שמתגלה עליהם הקדש מוציא מידי שעבוד, וזה שבת קדש, בו ובשביעית יצא לחפשי חנם, באותו השעה יאמר לישראל הגדיל ה' לעשות עמנו היינו שמחים, שעתה בגד זה הוא מעיל קטון, דכתיב ומעיל קטן תעשה לו אמו מצד מט"ט, ונער קטון נהג בם, ובה מי יקום יעקב כי קטן, אע"ג שיש טלית זה יש מכירה לכאורה דכתיב והתמכרתם שם לאויבך, אבל בשעה שמתעורר טלית גדול מצד צדיק חי עולמים מיד הגדיל ה' לעשות עמנו היינו שמחים, שטלית קטן נמצא גם בלילה שהוא גלות בו תרמוש כל חיתו יער, אבל טלית גדול ביום והחזיקו בכנף איש יהודי, באותו הזמן ישמח ישראל בעושו ובו אלוה עושי, בגד שמלביש אותם ודאי, בשעה שהוא גדול בצדיק חי עולמים מיד בני ציון יגילו במלכם, ציון זה יוסף, יגילו במלכם, יגילו, יגל, בו יגלה פדיון זרע קדושים, יגילו במלכם ודאי, כאן נרמז שם נ"ב שבו עומדים קשרים ואוירים דציציות בני ציון ודאי, רבון כל העולמים הרי שכינתך היא תכלת בציצית אש אוכלה, שבה ישראל (נתנסים) [מתנסים] בכמה נסיונות בגלות, והם מקוים לך במצות ציצית שהם מקיימים כל היום לדעת שהם קשורים בך בקשרים של ציצית, וזה ציצית שהוא קשר חד ודאי, להעביר שקר מן העולם להתתקן ביחוד שלך בקשר אחד, ובו אומרים אחר פרשת ציצית ה' אלהיכם אמת להתתקף בו ישראל שהם תר אלף רגלי, כלה זרע אמת ודאי, גם אתה תתגלה עליהם באמת שלך שאתה אל מלך נאמן, ה' אלהיכם אמת ודאי, ולא יבושו מתקותם מלפניך, לישועתך קויתי ה'. ע"כ.

איתא מהרה"ק מבוטשאטש זיע"א בספרו חוזה דוד (זכריה) וז"ל: כה אמר ה' צבאות בימים ההמה אשר יחזיקו עשרה אנשים מכל לשונות הגוים והחזיקו בכנף איש יהודי לאמר נלכה עמכם כי שמענו אלהים עמכם (ח כג). אמרו חז"ל (שבת לב:) כל הזהיר במצות ציצית וזכה שישמשו אותו שני אלפים ושמונה מאות עבדים. היינו כי עשרה אנשים מכל אומה בכל כנף, הרי מע' אומות בכל כנף ז' מאות, ובוד' כנפות הרי ב' אלפים ושמונה מאות (רש"י שם ד"ה בכנף). והוא בחינת מה שאמר הכתוב (שיר השירים א ב) ישקני מנשיקות פיהו כי טובים דודיך מיין, 'יין' בגימטריא שבעים. והיינו על ידי נשיקת הציצית יהיו טובים דודיך מיין שמרמז על ע' אומות העולם, ועל ידי מצות ציצית נעשים עבדים י' לכל כנף מכל ע' אומות העולם.

ומעלת מצות ציצית גדולה כל כך, מצד שעל ידה יש זכירה לכל המצות, כמו שאמר הכתוב (במדבר טו לט) וראיתם אותו וזכרתם את כל מצות ה', וכהמעשה בתלמיד אחד שבאו

❖ היכל עולמים ❖

הציצית וטפחו לו על פניו כידוע (מנחות מד.). וגם מצד שתכלת דומה לים וכו' ורקיע לכסא הכבוד (שם מג ע"ב). וזה הוא בחינת וראיתם אותו וזכרתם וכו', דהיינו מצד שתכלת דומה לכסא הכבוד, וזוכרים על ידי זה מצות השם יתברך.

וזהו וראיתם 'אותו' לשון יחיד, דהיינו שקאי על הפתיל תכלת דסמיך ליה, הכנף פתיל תכלת (במדבר שם, לח) וראיתם אותו וזכרתם, שהעיקר הזכירה הוא על ידי התכלת שדומה לכסא הכבוד, והוא בבחינת שויתי ה' לנגדי תמיד (תהלים טז, ח). וכן היה באותו תלמיד שהציצית טפחו לו על פניו כדי שיראה אותם היטב, ועל ידם יתבייש מלפני השם יתברך כנ"ל, וכן היה שניצול מהעבירה כידוע. ע"כ.

**כט.** בענין שצריך ללבוש טלית קטן תמיד גם בלילה בשעת השינה, איתא בכתבי האריו"ל (שער הכוונות דרושי עלינו לשבח) וז"ל: טלית קטן נכון שיהיה על האדם תמיד ביום ובלילה ולישן עמו. ע"כ. וכן איתא מהאריו"ל (שער הכוונות דרושי תפילת ערבית דרוש א) וז"ל: דע כי לילה לאו זמן ציצית הוא כנז' בגמרא. אמנם אין זה אלא בטלית גדולה שמתעטפין בו בשעת התפלה והטעם הוא וכו'. אבל הטלית קטן וכו' נוהג אפילו בלילה וכו'. ולכן צריך ליזהר שלא להסיר מעליו ציצית קטן לא ביום ולא בלילה וישכב עמו בלילה ויועיל מאד לבטל כחות החיצונים, ואין זמן שצריך להסיר אותו מעליו אלא בכניסתו לבית המרחץ. וראיה לדבר ממה שאמרו בגמרא מנחות שכשנכנס דוד למרחץ וראה עצמו ערום אמר אוי לי שאני ערום מן המצות עד שנסתכל במילה כו'. ואם בהיותו ישן היה מסיר ציצית קטן א"כ למה לא היה מצטער בכל לילה שהיה נשאר בלי שום מצוה, אלא ודאי שאין זמן שיהיה פטור מן הציצית קטן אלא דווקא במרחץ. ע"כ.

בכללות על ענין מעלת בגדי ישראל, והסכנה לשנות ממלבושי היהודים אפילו לזמן קצר, איתא באמרי פנחס (שער א תנ"ך) וז"ל: בשם ר' גדליה מליניץ שאמר בשם איזה ספר על פסוק 'ותתפשהו בבגדו לאמר שכבה עמי', דקשה דהיה צ"ל שכב, דלשון שכבה משמע שמדבר זכר לנקיבה, גם דייק תיבת 'לאמר'. אך יובן שעל ידי שהיה יוסף מקשט את עצמו זה שאמר ותתפשהו בבגדו לאמר, פירוש, היא הבגד מורה לאמר שכבה עמי, והוציא מזה שהוא סכנה גדולה ללבוש בגד שאינו כדת [ישראל] אפילו דרך ארעי. ע"כ.

וכתוב בבאר מים חיים (שמות א) וז"ל: גם יאמר הכתוב ואלה שמות וגו'. כי אמרו חז"ל (ספרי הובא בילקוט דברים רמז תתקל"ח) בפסוק (דברים כו ה) ויהי שם לגוי מלמד שהיו ישראל

❖ היכל עולמים ❖

מצויינים שם, ופירשו כי לצד שישראל לא שינו את שמם ולבושם וכו' היו ניכרים בין המצרים שכל רואה אותם יראה אותותם כי אלה מבני ישראל המה, הגם שבתחילתם היו מעט שבעים נפש בין אלפי אלפים מצרים מכל מקום כל רואיהם יכירום כי הם זרע ברך ה' בני יעקב, כי היו מובדלים בשמותן ולבושם עד שכל אחד מהם היה מצויין וניכר כי ישראל הוא, ועל כן נעשו שם לגוי כי אם היו מעורבין עם המצרים בשמות ולבוש מי יכיר מעט יחידים בין רבבות גוים שהיו ביניהם ובזה שהיו מצויינים נעשו לגוי אחד מובדל ומופרש וניכר בין העמים. ע"כ.

כתב המהר"ל מפראג בספרו נצח ישראל (פרק כה) וז"ל: המלבושים אשר ישראל נבדלים מהם, ותמצא שהיו מוסרים נפשם על זה. בפרק מי שמתו (ברכות כ). אמר ליה רב פפא לאביי, מאי שנא ראשונים דאיתרחיש להו ניסא, ומאי שנא אנן דלא איתרחיש לן ניסא. אמר ליה, קמאי מסרי נפשיהו על קדושת השם, אנן לא מסרינן נפשין על קדושת השם. כי הא דרב אדא בר אהבה חזייה לההוא גויה דהוי לבישא כרבלתא בשוקא, סבר דבת ישראל היא, קם קרעיה מיניה. אגלאי מלתא דגויה היא, שיימוה בד' מאה זוזי. אמר לה מה שמך, אמרה לו מתון. אמר מתון מתון, ד' מאה זוזי שויה, עד כאן. ואם לא היה נחשב גדול מאוד ההבדל הזה מה שישראל נבדלים מן האומות אף במלבושים, לא היו מוסרים נפשם על זה. וגם בהבדל זה פרצו מאוד, עד שרוצים לדמות להם בכל מה שאפשר. ואין זה רק להכביד על גלותינו, עד כי ישפוך עלינו רוחו ממרום לטהר לבבינו מן השאור שבעיסה, לעבדו שכם אחד, אמן. ע"כ.

איתא בקב הישר (סג) וז"ל: מלבושים של ישראל כולם הן מצד הקדושה, ובפרט לבושי שבת וי"ט יהיו מיוחדים להיות לבוש מצוה, ובפרט טלית של ציצית. ע"כ.

איתא בספה"ק קדושת יום טוב (תולדות) וז"ל: הנה באמת עיקר עבודת האדם בדרכי השי"ת היא בלב, כי רחמנא לבא בעי (סנהדרין ק"ו ע"ב), אכן צריך לעבודת הלב התעוררות האברים החיצונים, כדי שעל ידם יתעוררו האברים הפנימים בתשוקתם לעשות רצון הבורא ית"ש בלב טהור, והתעוררות החיצונית היא על ידי מה שהאדם מתנהג עצמו בכל ענינים על פי התורה הקדושה, הן בתואר פרצוף פנים שיהיה על פי חוקי התורה והמצוה, ובעניני המלבושים אשר ילבשם במ שיהיה נעשים הכל כמנהג ישראל, ולהגביר ימין על השמאל כדרך אבותינו הקדושים שהיה מלבושם מימין על שמאל. וכבר ידוע אשר היה מרגלא בפומיה דאבא מורי זצוללה"ה לומר בכל עת בכוננת הכתוב (שופטים יז יא) לא תסור מן



❖ היכל עולמים ❖

הדבר אשר יגידו לך ימין ושמאל, היינו בעניני המלבושים שיאמרו לך על ימין שצריך להיות על השמאל, אתה מצווה לשמוע מהם, כי הוא ממצות התורה הקדושה והוא בכלל לאו דלא תסור שיתנהג בכל ענינים כמו שצוה לנו מפי חכמינו ז"ל. ואם יאמר האומר מאין נדע כי הוא זה המלבושים צריכים להיות כך וכך על פי התורה, והלא לא מצינו בתורה צורתם ותוארם, ואפשר זה הדרך הוא על פי התורה כמנהג אשר הוא נוהג בו, אף אתה אמור לו שאל אביך ויגדך זקניך ויאמרו שעיקר הוא לאחוז בדרכי אבות, אבותינו ואבות אבותינו שנודע להם בוודאי שכך הוא דרכה של תורה, וכל ההולך בדרכי אבות הקב"ה מסייע לו בזכות אבות (ב"ר פע"ו ד). וכו' ע"ש.

כתוב בספר שיח שרפי קודש (חוקת) וז"ל: וישמע הכנעני מלך ערד ישב הנגב וכו' אם נתן תתן את העם הזה בידי וגו'. פעם אחת בא לפני הה"ק הר"ב מפרשיסחא וצללה"ה בחור אחד ששינה את בגדיו ממנהג היהודים, ונתן לו שלום והחזיר לו שלום, ואמר לו בני תדע שדבר כזה חמור כ"כ שח"ו תוכל לצאת מן הדת ר"ל, כי רש"י ז"ל כתב יושב הנגב זה עמלק וגו' ושינה את לשונו לדבר בלשון כנען כדי שיהי' ישראל מתפללים להקב"ה לתת כנענים בידם, ראו ישראל לבושיהם כלבושי עמלקים ולשונם לשון כנען אמרו נתפלל סתם וכו', וקשה למה באמת לא שינו ג"כ מלבושיהם כדי שלא ירגישו ישראל בהם כלל, אך משום שעיקר טומאתם הי' במלבושיהם, לא יוכלו בשום אופן לחלוץ מלבושיהם, שהיו משוקעים מאוד בטומאתם, א"כ ראינו שעיקר היצר הרע וסטרא אחרא מתגבר בטומאת בגדים, לכן צריך כל או"א לשמור א"ע שלא לשנות מלבושיו ממנהג היהודים שתלוי בהם כל הקדושה והמשנה ידו על התחתונה להתגרה יצה"ר בנפשו (א"ה, עיין בזה"ק פ' וישב עה"פ ותתפשוהו בבגדו, ועיקר אחיות הס"א תלוי בהם ע"ש). ופ"א שמעתי אשר הה"ק הר"ב וצללה"ה, הראה בידו הק' על אברך אחד ששינה את בגדיו, ואמר לו כך דרכו של יצה"ר היום ואומר לו עשה כך כו', וכן הי' שיצא לתרבות רעה רח"ל. ע"כ.

עוד כתוב (שם) וז"ל: אם נתן תתן את העם הזה בידי וגו'. פירש"י ז"ל נתן תתן את העם הזה וכו' שהי' עמלקים משנים לשונם לדבר בלשון כנען ומלבושיהם במלבושי עמלקים כו' שמעתי בשם הגה"ק החי' הרי"מ זי"ע מגור שהקשה למה לא הי' משנים ג"כ לבושיהם כדי שלא יכירום כלל. ואמר שאם הי' משנים גם לבושיהם. ובני ישראל הי' מבקשים להשי"ת שימסור כנענים בידם. היו נמסרים באמת. אף שהמה עמלקים, כיון שהי' משנים לשונם ולבושיהם. הוי להו כדין כנענים ממש. אף שבתולדה היה עמלקים, ומזה יצא לנו מוסר השכל, שאם משנה ח"ו לשונו ומלבושו, כאחד מהעמים. הוא נחשב כאחד מהם. ע"כ.

❖ היכל עולמים ❖

כתב הרה"ק בעל בני יששכר זיע"א בספרו אגרא דכלה (וישלה) וז"ל: בפסוק והטהרו והחליפו שמלותיכם, א"ר יוחנן כל כסות בכלל עבודה זרה (ב"ר פ"א ג'). על כרחך הכוונה שעל כן צוה להם להחליף שמלותיהם כשיהיה להם בגדים משלל שכם והיו בגדי גויים, וכן ישראל הלוּבש בגדי נכרים בכלל עבודה זרה הוא, הגם שהוא אינו יודע מה עבודה זרה הוא זו ואין כוונתו אלא ללבוש את הבגד העשוי כך וכך, עכ"ז בגדי כל הגוים מבראשית ניתקן בגד כל אחד כפי בחינת עבודה זרה שלהם, על כן אסור לבן ישראל ללבוש בגד כבגדיהם כי בקל ח"ו יתפתה לכל התאוות, על כן נצטוו ישראל ולא תלכו בחקות הגוי אשר וכו' (ויקרא כ כג). שלא שינו את לשונם (ויק"ר פל"ב ה'), וזה היה שולח לעשו כה תאמרן לו שלא שניתי את לשוני ואיני מתיירא ממנו יעוי"ש דבריו. ע"כ.

ועוד כתב הרה"ק בעל בני יששכר זיע"א בספרו מעין גנים (ג) וז"ל: הקליפה מייפה דוקא הדבר הנאסר ע"פ התורה, כי זה הדרך להניח כל דרכי התורה, והיום אומר לו עשה כך ומחר אומר לו עשה כך עד שאומר לו תלך אל החכמות החיצוניות וכפור בתורת משה, וכן הוא בענין הבגדים ערבו להם מלבושי סחבות העשוין מלבושי הגוים ומואסים במלבושי יהודית אפילו בגדי צבעונין, וכן הוא מסיתו לאט לאט עד שפורק מעליו לגמרי עול התורה ומצות בשאט בנפש, חוץ האיסור דאורייתא שנצטוונו ולא תלכו בחקות הגוי וגו', אבל הוא סיבה נמשכת מרעה אל רעה עד שמתיר אל עצמו לאכול נבילות וטריפות ולבעול בת אל נכר ויאמרו לאל סור ממנו ודעת דרכיך לא חפצנו. ע"כ.

איתא בספה"ק עטרת ישועה להרה"ק רבי מאיר מדזיקוב זיע"א (וישב) וז"ל: בפסוק ותתפשהו בבגדו לאמר שכבה עמי. ובמסורה בבגדו תרין. דין, ואידך והפדה לעם נכרי לא ימשול למכרה בבגדו בה (שמות כא ח). כי יש אנשים שמלבישים עצמם במלבושי נכרים באמרם כי המלבוש אין עוד עיקר, ומה נפקותא אם הולך כך או כך, העיקר הוא עצם האדם. אך באמת ידוע כי ע"י המלבוש שמלביש עצמו במלבושי עכו"ם עי"ז יבוא לידי תרבות רעה ועובר על כל התורה כולה, כי בהמלבוש נתדבקה רח"ל הקליפה, וזאת מביאה אותו לידי כל עבירות. וזהו כאשר ראתה אשת פוטיפר שדבריו לא עשו רושם בלב יוסף הצדיק לעבור על חטא כזה לשכב אצלה, אז ותתפשהו בבגדו, היינו, שבקשה ממנו רק להלביש עצמו במלבושי עכו"ם כמו אנשי מצרים, וממילא לאמר שכבה עמי, היינו, שהבגד יאמר ממילא לשכב אצלה ולעבוד על חטא זה. ובזה מדוקדק הלשון לאמר כו', ולא כתב ותתפשהו בבגדו ותאמ"ר שכבה עמי, רק כתיב לאמר שכבה עמי, כי תיבת לאמ"ר קאי על הבגד, שבקשה ממנו רק להלביש עצמו כעכו"ם וממילא יאמר הבגד לשכב אצלה. ויוסף הצדיק הבין זאת וראה דיוקנו של אביו כדרשם ז"ל (סוטה לו:), והיינו שראה דיוקנו של אביו, איך

❖ היכל עולמים ❖

אביו יעקב מלובש, באיזה בגדים, וראה שיעקב מלובש במלבושי דת יהודית בקדושה, לזאת לא זה [בלבד] שלא רצה לשמוע אלי' להלביש עצמו במלבושי עכו"ם יען כי דבוקה בהם הקליפה, רק אף בגדו שהי' מלובש כבר, לאשר אחזה בו אשת פוטיפר כבר נתדבקה בו הקליפה ר"ל, לזאת עזב גם בגדו אצלה. ומזה יקח האדם מוסר איך להשמר מלהלביש עצמו במלבושי עכו"ם, ואמרו ז"ל בשביל שלא שינו את מלבושיהם נגאלו ממצרים (פסיקתא זוטא שמות ו ו), הרי כל צמיחת הגאולה היתה ע"י שלא לבשו עצמם במלבושים כאנשי מצרים. וזהו פירוש דברי המסורה לעם נכרי לא ימשול למכרה בבגדו בה, כי איתא בזוה"ק על קרא וכי ימכור איש את בתו לאמה (שמות כא ז), בתו דא הוא כנסת ישראל (זוהר ח"ב צד:), וזהו והפדה לעם נכרי לא ימשול למכרה, היינו, שהקב"ה לא ימכור אותנו מכירה לחלוטין, רק והפדה שיגאל אותנו, והטעם בבגדו בה, לאשר אנחנו הולכים בהבגדים שלנו, וכמאמרם ז"ל בזכות זה נגאלו בשביל שלא שינו את מלבושיהם. ואי תקשה מה בכך שמלובש כך או כך וכי המלבוש הוא העיקר, וע"ז באה המסורה לתרץ ותתפשהו בבגדו לאמר שכבה עמי, הלא ראינו כי אשת פוטיפר רצתה להאחו במלבושים וביקשה מיוסף שילבש עצמו במלבושי עכו"ם, ועי"ז לאמר שכבה עמי, שהבגד יאמר לשכב עמי, הרי ראינו כמה גדול כח הבגדים להביא את האדם לידי טומאה רח"ל, ע"כ ממילא זו היא העיקרית וצריך להזהר מאוד. [ועיין בזוה"ק (ח"א קצ): בפרשתנו על פסוק זה ותתפשהו בבגדו מ"ש שם, ותבין]. ע"כ.

ל. במדרש רבה (שמות ח א) וז"ל: מלך בשר ודם אין לובשין לבושו, וישראל לובשין לבושו של הקב"ה, וכו'. ונתנו לישראל וכו'. ע"כ.

איתא בשפת אמת (בלק תרמ"א): סוכות ענני כבוד וכיון שיש פריסת שלום והגנה על בני"י לכן מקריבין ע' פרים נגד האומות להודיע כי אדרבה ע"י ההסתר ואור המקיף לבנ"י שלא יוכל עין רע של האומות להסתכל או מאירין בני"י לכל העולם. וכן איתא לעתיד יחזיקו אלפים בכנפי הציצית של בני"י כדרשו חז"ל בשבת ע"פ יחזיקו שבע כו' בכנף איש יהודי כו'. ולמה דוקא בציצית ע"י שמצוה זו היא בטלית בחי' אור מקיף והסתר פריסת סוכת שלום עי"ז יכולין להמשיך קצת הארה גם לאומות כנ"ל. וכן אמרו במד' אלו היו יודעין האומות כמה המשכן יפה להם כו' ע"ש. ע"כ.

ובאמרי אמת (תולדות): כתיב עורי עורי לבשי עורך ציון לבשי בגדי תפארתך וגו' כי לא יוסיף יבוא כך עוד ערל וטמא התנערי מעפר וגו', עורך היינו תפילין כדאיתא שהתפילין נקראים עוז ובגדי תפארתך היינו ציצית, כתיב ויריבו רועי גרר וגו' לאמר לנו המים שרצו שיהיה להם ג"כ שייכות לזה ולעתיד לבא כתיב אשר יחזיקו עשרה אנשים מכל לשונות

❖ היכל עולמים ❖

הגוים והחזיקו בכנף איש יהודי לאמר נלכה עמכם כי שמענו אלקים עמכם ואיתא בגמרא דקאי על מצות ציצית שהגוים יהיו משמשין לבני ישראל, איתא בגמרא ע"ז שלעתיד לבא באין גרים גרורים ומניחים תפילין וכו' ציצית בבגדיהם כיון שרואין מלחמת גוג ומגוג וכו' וכל אחד מנתק מצותו והולך שנאמר ננתקה את מוסרותימו וגו', החלק שיש להם זה נקרא גרים גרורים שיש גרירה וגרירה דגרירה, גרים גרורים רמז לרועי גרר, לעתיד יתברר שהאמת הוא רק בישראל וכל קבלת עול מלכות שמים שייך לישראל, אברהם אבינו ע"ה חפר בארות ואחר כך נסתמו והוצרך יצחק לחפור שוב ולמצוא הנקודה כי כל אחד מהאבות יש לו דרך מיוחדת, הג' אבות הם חכמה בינה ודעת וזה נשאר לתמיד שצריך להתבונן והיינו דכתיב ונחך ה' תמיד. ע"כ.

**לא.** שמעתי מכ"ק מרן אדמו"ר מראחמיסטריווקא שליט"א, בשם הרה"ק מאפטא זיע"א, על הפסוק 'כל סביביו יובילו שי למורא' (תהילים עו יב), שבעת שיבוא משיח צדקנו ירצו אומות העולם להביא לו מתנה. וכי איזה מתנה הם יכולים להביא למשיח, הלא כסף וזהב וכל טוב העולם לא נחשב בעיניו לכלום. אלא המתנה שביבאו לו, הוא יהודי. הגוים יביאו למשיח מתנה יהודי. וילכו לחפש בכל מקומות מושבותם ולא ימצאו יהודי, כי כולם כבר עלו לארץ ישראל, אלא ימצאו רק איזה יהודי שקוע עמוק עמוק בתוך הטומאה, ורחוק מאוד מהקדושה, אשר נשאר בארצות הגוים ולא עלה לארץ ישראל. ואת היהודי הזה הנמצא במצב שפל כל כך, אותו יקחו הגוים, ויביאו אותו מתנה למלך המשיח. ועם מתנה זו, משיח ישמח מאוד מאוד, ויתן להם עבור כל יהודי אוצרות של אבנים טובות ומרגליות. ע"כ.

איתא באמרי אמת (חנוכה) וז"ל: כה אמר ה' צבאות בימים ההמה אשר יחזיקו עשרה אנשים מכל לשונות הגוים והחזיקו בכנף איש יהודי לאמר נלכה עמכם וגו' היינו שיחזיקו עצמם בהניצוצות הקדושות, כתיב בכנף איש יהודי ולא בכנף בגד איש יהודי משום שהגופים בעצמם יהיו טלית מצויצת וזהו שאיתא בגמרא סנהדרין שלעתיד לבוא הקב"ה עושה להם כנפים לצדיקים. ע"כ.

עוד כתב באמרי אמת (שלח) וז"ל: בפרשת ציצית, והיה לכם לציצית וראיתם אותו וזכרתם את כל מצות ה' ועשיתם אותם ולא תתורו אחרי לבבכם ואחרי עיניכם, כתיב בימים ההמה וגו' והחזיקו בכנף איש יהודי לאמר נלכה עמכם וגו', שלעתיד תתגלה מלכות שמים, וההיפך מזה הוא לאחוז בכנפות הארץ וינערו רשעים ממנה, שהמצות הם לבושים וכתיב

❖ חיכל עולמים ❖

יתנו עידיהם ויצדקו, בשם הרבי ר' בונם ז"ל על הגמרא לעתיד ינסה הקב"ה את האומות במצות סוכה והוא מוציא חמה מנרתיקה וכו' ננתקה את מוסרותימו וכו', שבני ישראל דבקים בעצם פנימיותם בהשי"ת והמצות הם לבושים לזה, מה שאין כן אומות העולם אין להם פנימיות, וכשמוציא חמה מנרתיקה נשארים הם בלא לבוש כלל, ציצית הם לבוש לכל הגוף כדאיתא תרי"ג מצות התלויים בה, וכנגד זה ישנם רמ"ח איברים ושס"ה גידים גם כן תרי"ג, וזהו למען תזכרו ועשיתם את כל מצותי, איתא שהאור נגנז, וכתיב אור זרוע לצדיק, וראיתם אותו היינו הקב"ה כדאיתא כל הזריו במצות ציצית זוכה ומקבל פני שכינה, ואיתא וטוב רואי כל הרואהו נזכר לתלמודו היינו הפנימיות שבו, בספר הזכות ולא תתורו אחרי לבבכם ואחרי עיניכם אם כן שכבר מקולקלים הלב והעינים מה נשאר באדם שלא יתורו אחריהם, אלא זה הבטחת השי"ת שנשאר בכל נפש מישראל ניצוץ קדוש שיוכל להתגבר, וזהו אשר אתם זונים אחריהם למען תזכרו, שזה טעם למה דכתיב לעיל, שישנם הסתרות בכדי להתגבר עליהם, וכן לכל קדושה ישנה קליפה בכדי להתגבר ולבטל הקליפה, כתיב ב' פעמים אני ה' אלקיכם, אני ה' אלקיכם אשר הוצאתי אתכם וגו' אני ה' אלקיכם, פעם שניה קאי לעתיד לבא, שלעתיד יתגלה ויתברר מה שאיש ישראל פעל בעולם הזה עד שיבא משיח ועד סוף כל הדורות. ע"כ.

**לב.** בענין המידה הנקראת 'בת', ועוד, ראה גם ביוצרות לפרשת שקלים: זה הים הגדול בשליש יושב. במאה וששים ושש ועוד מתחשב. ועמקו בעשרים וארבעה למתח סוף. וסוף בשבעים ושנים לעוגל גיחון. וגיחון מכפיל ששים כמדת פרת. והפרת תקפו כנגד שני הנגרות. ושני הנגרות מעדיפים בארץ הירדן. והירדן מרחיב חמשה פים הגבול. וים הגבול מאה וחמשים מקנאות. ומדת המקנה פשני חמרים ביבש. ושעור כל חומר פשני לתכים. וכל לתך כיל חמש איפות. וכל איפה עושה עשרה עמרים. וכל עומר שבעת רבע וכלה. והכלה אחד ממאה ועוד בסאה. וסאת יבש חסרה שליש בלח. וסאת הלח אחד משלשה בבת. וכל בת מחזקת ששה בהין. וההין פלו שנים עשר לוג. ועוד, הלוג מתחלק לארבעת רבעים ורבע מוכן לרבוץ כוס ישועות. והכוס סובב אצבעים על אצבעים. ועל גובה חסר שתות מאצבעים.

**לג.** ברמב"ם (הלכות איסורי מזבח ה יא) וז"ל: מצות עשה למלוח כל הקרבנות קודם שיעלו למזבח, שנאמר (ויקרא ב-יג) 'על כל קרבנך תקריב מלח'. ואין לך דבר שקרב למזבח בלא מלח חוץ מין הנסכים והדם והעצים. ודבר זה קבלה ואין לו מקרא לסמוך עליו. ומצוה

❖ היכל עולמים ❖

למלוח הבשר יפה יפה כמולח בשר לצלי שמהפך את האיבר ומולח. ואם מלח כל שהוא אפלו בגרגיר מלח אחד כשר. ע"כ.

דהיינו שאע"פ שמצוה למלוח הרבה כמו לצלי, מכל מקום כשר גם בגרגיר אחד. ונמצא דזה כעין דבר שאין לו שיעור. ויתכן שמשום כך נסתבב מן השמים שהמלח שניתן מאת מלך פרס היה בלא שיעור.

**לד.** ברלב"ג: והנה אמר עזרא על מה שהטה ה' יתברך לב המלך עליו. ברוך ה' אלהי אבותינו וגו' כי ראוי לברך ה' ית' על הטובה שהטיב, והנה התחזק עזרא כיד ה' יתברך עליו וקבץ מישראל ראשים לעלות עמו. וכבר זכרם אחר זה בשמות. הנה זה הוא באור מה שצריך אל באור בזאת הפרשה שהגבלנו באורה בזה המקום. ואולם התועלות המגיעים ממנה הם אלו. התועלת הראשון הוא לפרסם רשע אחשוורוש שעם כל מלכי פרס זולתו הושגו שהסכימו בבנין הבית או בבנין חומות ירושלים ולזה השיג ממנו המן בקלות להשמיד להרוג ולאבד את כל היהודים. וזה ממה שיוסיף לפרסם איך היו הכותים לקוץ מכאיב לבני הגלות כאלו חטא מרי עשרת השבטים ירה להם אלו החצים כי עונותיהם סבבו שירשו הכותים ארץ ישראל. התועלת השלישי הוא לפרסם כי אם ה' לא יבנה בית שוא עמלו בוניו בו. הלא תראה כי בימי כורש שהיה להם רשות מכורש לבנות לא עלה בידם לבנות. ובשנת שנים לדריוש בנו בזולת רשות המלך לבנות ולא עלה בידי צריהם להשבית מלאכתם כי המלך דריוש צוה למהר המלאכה על הוצאת המלך ולעבוד עבודת המקדש. התועלת הרביעי הוא להודיע כי חנוכת המזבח אין ענינה קבוע אך יתחלף בעת עת ולזה תמצא חנוכת המזבח בימי בית שני זולת חנוכת המזבח בימי בית ראשון וזולת חנוכת המזבח בימי משה וראוי שתדע שעל פי נביאים נעשית חנוכה הזאת והם חגי זכריה ומלאכי. התועלת החמישי הוא להודיע שהחכם בתורת ה' ומקיים מצותיה ומזכה הרבים בלמוד התורה הוא מושגח תכלית ההשגחה. ולזה ספר על עזרא כי הוא סופר מהיר בתורת ה' ונתן לו המלך כיד ה' הטובה עליו את כל בקשתו. כאלו באר כי מפני היותו סופר מהיר בתורת ה' השיג זה ולזה גם כן ספר כי במעט זמן השיג עזרא בקשתו מהמלך ונתן הסבה בזה כי עזרא הכין לבבו לדרוש את תורת ה' ולעשות וללמד בישראל חק ומשפט. התועלת הששי הוא להודיע שאין ראוי למלך להטיל מס על עובדי עבודת ה' ית' כמו הכהנים והלויים המשוררים והשוערים וכל עובדי בית האלהים. ועל זה אמר 'די מנדה בלו והלך לא שליט למרמא עליהם', ומזה יתבאר שאין ראוי להטיל מס על החכמים כי הם טרודים בחכמת התורה תמיד שהיא עבודת ה'. התועלת השביעי הוא להודיע שהוא ראוי לברך ה' ית' על הטובה כי עם שהוא ראוי מצד עצם הענין הנה בו תועלת להישיר האנשים אל שזאת הטובה באה מאתו על צד

❖ היכל עולמים ❖

ההשגחה הפרטית. ולזה ספר שכבר ברך עזרא ה' ית' על הטובה הנפלאה הזאת שהטיב לישראל בעבורו.

לה. כתב הרלב"ג (נחמיה ו יט) וז"ל: הנה זה הוא שראינו לבארו בזאת הפרשה שהגבלנו פירושה פה. ואולם התועלו' המגיעים ממנה הם אלו. התועלת הראשון הוא במדות. והוא שראוי לכל אדם לחקור לפי מה שאפשר מהמקרים אשר לאוהביו כי מזה יתישר לנתינת העצה להם על הרע שלא יגיע ועל הטוב שיגיע ביותר שלם שאפשר. הלא תראה כי מפני שחקר נחמיה מהיהודים איך הם ומירושלים נתישר הדבר שעלתה ארוכה לחומת ירושלים ושנתישר מאד ענין ישראל אל הטוב. התועלת השני הוא להודיע שהוא ראוי לבכות ולהתאבל לצום ולהתפלל ולהתודות לה' יתברך להעביר הרע כמו שמצאנו שעשה נחמיה בזה המקום להשיג מזה ביום ההוא בנינו וכבר קדם זכרון התועלת הזו במקומות רבים. התועלת השלישי הוא להודיע שכאשר השיג דבר מה מהשליט אין ראוי לו שיקצר מלשאול ממנו הדברים ההכרחים להגעת התכלית ההיא. ולזה תמצא כשהשיג נחמיה מהמלך לבנות העיר קברות אבותיו שהיא חרבה ולהקים שעריה אשר אכלו באש לא בוש מהמלך מלשאול ממנו הדברים ההכרחים לו להשיג בהם זה התכלית והם. שיתנו לו אגרות לפחות עבר הנהר שיעבירוהו עד בואו אל ארץ יהודה. ואגרת אל אסף שומר הפרדס אשר למלך לתת לו עצים לקרות שערי הבירה אשר לבית ולחומת העיר ולבית אשר יבא אליו וידמה גם כן שהמלך שלח עמו חיל ופרשים לבקשתו כדי שיהיה יותר נשמר מכל אויב ואורב. התועלת הרביעי הוא להודיע שמי שיש לו לעשות מלאכה מה ראוי שיתבונן תחלה במלאכה מה היא כדי שיוכל להתישר בקלות איך יתכן יותר שישלם העשותה. ולזה תמצא שספר שקודם שהשתדל נחמיה בבנין החומה רצה לראות המלאכה הצריכה בבנייתה מה היא ולזה הלך סביב העיר כלה לראות פרצות החומה עמה הם. התועלת החמישי הוא להודיע שמי שיש לו לעשות מלאכה ויירא ממתנגדים לו בה ראוי לו שישתדל על ענינה בהסתר רב בדרך שלא יודע למתנגדים לו עת תשלם כלה או קצתה. ולזה תמצא שספר כי נחמיה היה בירושלים ימים שלשה ולא הסתכל עדיין בדבר החומה כדי שלא ירגישו צרי יהודה ובנימין כי על זה בא וישתדלו עם המלך להיות לו לשטן ובלילה הלך עם מעט אנשים לעיין החומה ופרצותיה ולא היתה עמו בהמה כי אם הבהמה אשר הוא רוכב עליה כדי שלא ירגישו בזה ויודיעו זה קצת היהודים שהיה להם חתון עם צרי יהודה ובנימין לצריהם. ולזאת הסבה תמצא שכאשר משך נחמיה לב השרים והסגנים אליו בזה הבנין שם בכל חלקיה פועלים רבים בדרך שתשלם במעט זמן לא יתכן בו שיוכלו צרי יהודה ובנימין להגיע אל המלך להשתדל עמו לכתוב שטנה על דבר בנין החומה. ולזה תמצא כי צרי יהודה ובנימין היו משתדלים להשבית המלאכה בדרך שיוכלו להגיע הדבר אל המלך ולהביא שטנה ממנו

❖ היכל עולמים ❖

בבנינו קודם שתשלם ולא שמע אליהם נחמיה להשבית המלאכה כי ידע התכלית אשר אליו היו פונים עד שעם פחדם מהמלחמה לא שבתה המלאכה כי היו כלי מלחמתם אצלם בעודם מחזיקים במלאכה וגם לא היו נחמיה ורעיו פושטים בגדיהם. והנה הורה על רוב זריוותם בזאת המלאכה שכבר השלימוה בחמשים ושנים יום. התועלת הששי הוא לבאר אופן השגחת ה' יתברך בעבדיו כי כשעלה על לב צרי יהודה ובנימין לעלות למלחמה עם עושי המלאכה במרמה ובתחבולה שלא ירגישו בהם עד שיהיו עליהם סבב ה' יתברך שנודע זה להם כפעם בפעם ונשמרו מהם לא אחת ולא שתיים אך פעמים רבות עד שיהיה זה סבה שלא פנו אל זה עוד צרי יהודה ובנימין בראותם כי האלהים עם עושי המלאכה. התועלת השביעי הוא להודיע כי כבר יקרא יום באופן מעלות השחר עד צאת הכוכבים ואם היה שיאמר באמתות ובקדימה על זמן היות השמש על הארץ ולזה נלמד מזה המקום כי הדברים שיחויב עשותם ביום לפי משפטי התורה אם נעשו אחר עלות השחר יצאו העושים אותם ידי חובתם כי זמן עשית המלאכות יכלול בצד מה מעלות השחר עד צאת הכוכבים כמו שנתבאר בזה המקום שאמר שהם עושים במלאכה מעלות השחר עד צאת הכוכבים ואמר אחר זה והיו לנו הלילה משמר והיום מלאכה. התועלת השמיני הוא להודיע שמי שיצטרך לחסד מה מה' יתברך שינהג הוא בתבונה דומה למה שמבקש מה' יתברך כי הוא משלם מדה כנגד מדה על כל מעשי האדם וישיב לו גמולו במה שידמה לתבונה הטובה ההיא שהתנהג בה ולזה תמצא כי מפני שהיו צריכים יהודה ובנימין לחסד רב מה' יתברך והוא שיוציאם מהעבדות אשר הם בו ושישיב להם ארץ נחלתם ושלא יפרע מהם מה שנתחייבו לו מהעונש בעונותיהם ובעונות אבותם הסכים נחמיה שיעזבו לאחיהם המשא אשר הם נושים בהם ושדותם וכרמיהם ובתיהם ושישלחו עבדיהם חפשים. ר"ל שלא יכבשו בניהם ובנותיהם בחובם לעבדים. ולזה אמר להם נחמיה הלא ביראת ה' תלכו מחרפת הגוים אויבינו כמו שבארנו ומפני זה נתרצו כלם בזה הענין. התועלת התשיעי הוא להודיע שכאשר השיג האדם מה דבר טוב תקשה ההסכמה עליו אך בשכלו הניע הלבבות ומשך אותם אל ההסכמה בו הנה ראוי לו אז שהוא עת רצון שיקשרם באופן שלא יוכלו להשיב אחור זה הדבר כאשר תשיגם החרטה בו. ולזה תמצא כי אחר שהעיר נחמיה לב העם לעזוב המשא אשר הם נושים באחיהם בדרך שלא היה יכול לחשדו אחד מהם כי גם הוא ואשר עמו עזבו גם עם המשא אשר הם נושים בהם וראה שכבר הסכימו כלם על זה הנה מהר בעת רצון להשביעם לעשות כבר הזה גם קבלו עליהם אז קללה קשה אם לא יקימו את הדבר הזה. התועלת העשירי הוא להודיע טוב נחמיה אשר בעבורו הצליח ה' יתברך מעשיו כי הוא לא רצה לקחת לחם הפחה ולא לקח מהעם מאומה עם רוב הוצאתו שהיה מוציא ומבזבז ומאכיל רבים מהיהודים על שלחנו. ולא נהג שררה בעצמו בענין בנין החומה כי גם הוא היה טורח שם תמיד עד שלא היה פושט בגדיו. התועלת האחד עשר הוא להודיע שהמנהיג הטוב שירצה למשול בלב העם להניע אותם אל הטוב ראוי שימשך לבכם בהטבתו להם כי אז ינעו כלם למצותו. ולזה תמצא כי נחמיה



❖ היכל עולמים ❖

מפני שרצה להניע ישראל אל הטוב כדי שתדבק בהם השגחת ה' יתברך היה מאכיל על שולחנו הסגנים ויהודים רבים הם ראשי עם כדי שיהיו יותר מוכנים להכנע למצותיו לטוב להם ולזה גם כן היה מטיב לעם ועזב המשא אשר היה נושה בהם מצורף לזה מה שנמשך מזה מהטוב שעשו גם כן שאר היהודים שהיו נושים באחיהם. התועלת השנים עשר הוא להודיע שאין ראוי לאדם שיאמין בקלות הדברים המסופרים לו באופן שיניעהו זה לעשות מה שאפשר שיהיה בו לו נזק מה גופי או נפשי ואף על פי שיאמר המספר שהוא מגיד אותם לו על פי הנבואה כשהיה אפשר שיעידו לו הדברים בעצמם שאינם כן. ולזה תמצא שספר שלא האמין נחמיה לאגרות ששלח לו סנבלט להועץ יחד על מה ששלח לו מדבר הקול אשר נשמע בגוים כי הוא חושב למרוד הוא והיהודים אשר עמו ולא הסכים מפני זה ללכת להועץ עמו יחד בעבור ששער כי על צד התחבולה שלח לו זה סנבלט למען יאמין לו ללכת להועץ עמו ויהרגנו שם. ואע"פ שכבר הפחידה שמעיה על פי הנבואה ואמר לו שאם לא ימלט אל ההיכל הנה הלילה באים צרי יהודה ובנימין להרגו לא האמין לדבריו לחטא לה' כי שיער שאין זו נבואה אמיתית מפני מה שאמר שיועדו יחד אל תוך ההיכל כי אם נודה שיהיה מותר זה לנחמיה מפני הסכנה למה יותר זה לשמעיה. ועוד כי אין לה' יתברך מעצור להושיע עבדיו בזולת החטא הנפלא הזה. ולזה שיער נחמיה כי זאת הנבואה היתה נבואת שקר ושכבר שכרו סנבלט וטוביה לומר כן כדי שיהיה זה לשם רע לנחמיה. גם לא האמין לדברי נועדים ויתר הנביאים אשר היו מיראים אותו. אבל כל מה שמיראים אותו היתה ידו מתחזקת והיה זה סבה לשלמות החומה במעט זמן.

לו. כתב בבית יוסף (אורח חיים תקפג ב) דאיתא במרדכי בשם הגאונים וז"ל: מה שאנו אוכלין [בראש השנה] טיסני ובשר שמן ושותין דבש וכל מיני מתיקה כדי שתהא השנה הבאה עלינו מתוקה ושמנה וכן כתוב בספר עזרא 'אכלו משמנים ושתו ממתקים'. ע"כ.

פסק השולחן הערוך בהלכות ראש השנה (אורח חיים תקצו א) וז"ל: אוכלים ושותים ושמחים, ואין מתענין בר"ה ולא בשבת שובה, אמנם לא יאכלו כל שבעם, למען לא יקלו ראשם ותהיה יראת ה' על פניהם. ע"כ.

וכתב המשנה ברורה: אוכלים ושותים ושמחים. ר"ל אף שהוא יום הדין מ"מ מצוה של ושמחת בחגך שייך גם בו שגם הוא בכלל חג כדכתיב תקעו בחודש שופר בכסה ליום חגנו ונאמר בנחמיה ח' אכלו משמנים ושתו ממתקים וגו' כי קדוש היום לאדונינו ואל תעצבו כי חדות ד' היא מעוזכם. ע"כ.

## ❖ היכל עולמים ❖

ובשולחן ערוך הרב (או"ח תקפג ד): ונוהגין לאכול בשר שמן ולשתות דבש וכל מיני מתיקה כדי שתהא השנה הזאת מתוקה ושמינה וכן כתוב בעזרא אכלו משמנים ושתו ממתקים. ע"כ.

בערוך השולחן (תקצו א): כתב הטור בשם רב האי גאון שאסור להתענות בר"ה שהרי בנחמיה (ח) כתיב שאמרו עזרא ונחמיה לכל העם בר"ה 'לכו אכלו משמנים ושתו ממתקים כי קדוש היום לאדונינו' וכתוב 'וילכו כל העם לאכול ולשתות' וגו', וכ"כ המרדכי בפ"ק דר"ה בשם רב נחשון גאון שאסור להתענות, ויש ראיות מן התורה ומן הקבלה ומברייתא ומירושלמי מן התורה שהרי הוא כלול עם כל המועדים, וכתוב ביה (ויקרא כג כא) 'מקרא קדש', ודרשינן בספרא ובספרי קדשיו במאכל ומשתה וכסות נקייה, ור"ה אקרי חג ככל המועדים דכתיב (תהלים פא ד) 'בכסה ליום חגיבו' ואמרינן איזהו חג שהחדש מתכסה בו הוי אומר זה ר"ה, ומדברי קבלה מדכתיב בעזרא 'לכו אכלו משמנים וגו'', ומן הברייתא דתניא בירושלמי דבר"ה מתריעין ולא מתעניין (בפ"ג הל' ד' דתענית) ומירושלמי דר"ה (פ"א הל' ד') שאומר אין אומה כאומה זו וכו' לובשין לבנים ואוכלין ושותין ושמחים ויודעים שהקב"ה יעשה להם נס ע"ש, ובערכין (י: אמרינן דר"ה ויה"כ אקרו מועדים, וכן הוא בסוטה (מא. ע"ש, וכן פסק הטור. ע"כ.

לז. בזהר הקדוש (יתרו פח): וז"ל: ותא חזי, בבלהו שאר זמנין ותגין, בעי בר נש לחדי, ולמחדי למסכני. ואי הוא חדי בלחודוי, ולא יהיב למסכני, עונשיה סגי, דהא בלחודוי חדי, ולא יהיב חדו לאחרא. עליה כתיב, (מלאכי ב) וזריתי פרוש על פניכם פרוש חגיכם. ואי איהו בשבתא חדי, אף על גב דלא יהיב לאחרא, לא יהבין עליה עונשא, כשאר זמנין ותגין, דכתיב פרוש חגיכם. פרוש חגיכם קאמר, ולא פרוש שבתכם. וכתוב (ישעיה א) חדשיכם ומועדיכם שגאה נפשי. ואלו שבת לא קאמר.

ביאור: ובא ראה, בכל שאר הזמנים והחגים צריך אדם לשמח ולשמח את העניים, ואם הוא שמח לבדו ולא נותן לעניים – ענשו רב, שהרי לבדו שמח, ולא נותן שמחה לאחר. עליו כתוב (מלאכי ב) וזריתי פרוש על פניכם פרוש חגיכם. ואם הוא שמח בשבת, אף על גב שלא נותן לאחר – לא נותנים עליו ענש כבשאר הזמנים והחגים, שכתוב פרוש חגיכם. אומר פרוש חגיכם, ולא פרוש שבתכם. וכתוב (ישעיה א) חדשיכם ומועדיכם שגאה נפשי. ואלו שבת לא אומר.

וכן בזהר הקדוש (אמור קד). וז"ל: תניינא, לבני עלמא, דמאן דאית ליה חולקא בעמא ובארעא קדישא, יתיב בצלא דמהימנותא, לקבלא אושפיוזין, למחדי בהאי עלמא ובצלמא דאתי ובעי למחדי למסכני. מאי טעמא. בגין דחולקא דאינון אושפיוזין דזמין דמסכני הוא.

❖ היכל עולמים ❖

וההוא דיתבי בצלא דא דמהימנותא, וזמין אושפיון אלין עלאין, אושפיון מהימנותא, ולא נהיב לון חולקיהון, פלהו קיימי מניה, ואמרי (משלי כג) אל תלחם את לחם רע עין וגו', אשתכח דההוא פתורא דתקין, דיליה הוא, ולאו דקודשא בריה הוא, עליה פתיב (מלאכי ב) וזריתי פרש על פניכם וגו', פרש חגיכם, ולא חגי. ווי ליה לההוא בר נש, בשעתא דאלין אושפיון מהימנותא קיימי מפתוריה.

ביאור: השני, לבני העולם, שמי שיש לו חלק בעם ובארץ הקדושה, יושב בצל האמונה, לקבל את האורחים, לשמח בעולם הזה ובעולם הבא, וצריך לשמח את העניים. מה הטעם, משום שהחלק של אותם אורחים שזמן, הוא לעניים. ואותו שיושב בצל הזה של האמונה, ומזמין את האורחים העליונים הללו, אורחי האמונה, ולא נותן להם חלקם, כלם קמים ממנו ואמרים: (משלי כג) אל תלחם את לחם רע עין וגו'. נמצא שאותו שלחן שתקן – שלו הוא, ולא של הקדוש ברוך הוא. עליו פתוב (מלאכי ב) וזריתי פרש על פניכם וגו', פרש חגיכם, ולא חגי. אוי לו לאותו אדם בשעה שאורחי האמונה הללו קמים משלחנו.

**לח.** בירושלמי (ראש השנה א) וז"ל: א"ר סימון כתיב (דברים ד ח) 'ומי גוי גדול אשר לו חקים ומשפטים צדיקים וגו'', ר' חמא בי ר' חנינה ור' הושעיה, חד אמר אי זו אומה כאומה הזאת, בנוהג שבעולם אדם יודע שיש לו דין לובש שחורים ומתעטף שחורים ומגדל זקנו, שאינו יודע היאך דינו יוצא, אבל ישראל אינו כן, אלא לובשים לבנים ומתעטפין לבנים ומגלחין זקנם ואוכלין ושותין ושמים, יודעין שהקב"ה עושה להן ניסים.

וחורנה אמר, אי זו אומה כאומה הזאת, בנוהג שבעולם השלטון אומר הדין היום, והליסטים אומר למחר הדין, למי שומעין לא לשלטון, אבל הקדוש ברוך הוא אינו כן, אמרו ב"ד היום ראש השנה הקדוש ברוך הוא אומר למלאכי השרת העמידו בימה יעמדו סניגורין יעמדו קטיגורין, שאמרו בני היום ראש השנה. נמלכו ב"ד לעברה למחר, הקדוש ברוך הוא אומר למלאכי השרת העבירו בימה יעברו סניגורין יעברו קטיגורין, שנמלכו בני לעברה למחר. מ"ט (תהילים פא ה) 'כי חק לישראל הוא משפט לאלהי יעקב' אם אינו חוק לישראל כביכול אינו משפט לאלהי יעקב. ע"כ.

**לט.** בספח"ק פרי צדיק (במדבר ט): וז"ל: וזה שנאמר (נחמיה) כי בוכים כל העם וגו' והוא שבראש השנה בא להם התשובה והחרטה שהוא על ידי היראה על ידי שמצייר לו שמלך מלכי המלכים הקדוש ברוך הוא עומד עליו ורואה במעשיו מתנחם על מה שעשה נגד רצונו

❖ היכל עולמים ❖

יתברך שמו. וכמו שאמרו (ברכות יז.) תכלית חכמה תשובה כו' שנאמר ראשית חכמה יראת ה' וגו' וכן נדרש (ע"ז יט.) על פסוק אשרי איש ירא את ד' אשרי מי שעושה תשובה כשהוא איש. דתשובה בא על ידי יראה כאמור וזה שאמר להם ואל תעצבו כי חדות ה' היא מעוזכם. שעל ידי היראה שמביאה לידי ישרות לב ושמחה כנ"ל זה הוא גם שמחת השם יתברך דבעובדא דלתתא אתער עובדא לעילא. וכמו שאמר בווהר הקדוש (ח"ג צב.) והוא מעוזכם הוא שולח לכם המעוז והגבורה להיות איזהו גבור הכובש את יצרו. וזה שכתב אחר כך וילכו כל העם וגו' ולעשות שמחה גדולה כי הבינו בדברים וגו' שהשמחה הבא על ידי היראה הוא שמחה גדולה. וכן ג' סעודות שבת סדרם האר"י הקדוש ז"ל כנגד קדושת ג' האבות וסעודת ליל שבת קודש כנגד יצחק אבינו ע"ה שמדתו היראה פחד יצחק והוא סעודה דחקל תפוחין קדישין פריסת סוכת שלום. ומזה בא היראה כמו שאמר ובמורא גדול זה גילוי שכינה. והשמחה שבא מתוך יראה זו הוא שמחה גדולה ולכן אומרים בסעודה זו חדו סגי ייתי. ובגמרא (ביצה טו:) מאי לאין נכון לו אר"ה למי שלא הניח עירובי תבשילין. והיינו שאז חל ראש השנה בששי ואמר להם לכו אכלו משמנים על יום ב' דראש השנה שחל אז בשבת ושלחו מנות לאין נכון לו למי שלא הניח עירוב תבשילין. והיינו דכתיב שם וילכו כל העם לאכול ולשתות ולעשות שמחה גדולה. וכמו שאמרנו שהשמחה בסעודת ליל שבת הוא שמחה גדולה שבא מיראה וזהו חדו סגי ייתי. ע"כ.

בספה"ק אור המאיר (דרוש לראש השנה) וז"ל: ואתה תחזה הרגיל בפי העולם לומר, לכו ונלכה לסליחות, כאלו כבר מוכן ומזומן לפנייהם סליחתם וכפרתם על עונם, ולמה לא יתן החי אל לבו, איה איפוא העובדות טובות, או הצדקה שהרבה לעשות, שראוי בשבילם לסליחה וכפרה, ומי יודע אם יסלחו לו אפילו חטא אחד, והוא אומר נשכימה לסליחות, הגם שכן נמצא בדבריהם (טור או"ח סי' תקפא) משכימים לסליחות, הכונה בזה על דרך ששמעתי מהמגיד זללה"ה, אשר חכמים הגידו (ברכות נה, ב) השכים ונפל פסוק בפיו, הרי זה נבואה קטנה, והקשה הלא עינינו רואות לפעמים חלם חלמתו איזה פסוק באמצע שינתו, ואחר שנודד שינה מעיניו, תיכף בהשכמה נופל לו זה הפסוק בתוך פיו, ונמצא מכאן אין ראייה שהרי זה נבואה קטנה, וביאר הכונה, השכים ונפל פסוק לתוך פיו, היינו שהשכים לקדמת השכל הגורם לו זאת המחשבה, וקדמת השכל קדומה ומעולה ביתרון אור ויתרון שאת מבחינת המחשבה, ואין האדם זוכה לקדמת השכל, כי אם בהפשט את עצמו מגשמיות עולם הזה מכל וכל, לראות את עצמו כאלו אינו בזה העולם, ומקושר בפנימיות מחשבתו לרוממות אלהותו, עד שאינו מרגיש מעצמו כלום, זה לך האות שבא לקדמות השכל, וכזה יכול להיות אימת שירצה להגביה את עצמו למעלה מגשמיות עולם הזה, בין ביום או בלילה, ולזה כיוונו השכים ונפל פסוק לתוך פיו, פירוש שהשכים לקדמת השכל באיזה זמן

## ❖ היכל עולמים ❖

שירצה לפשוט את עצמו מגשמיות, אפילו כל היום כולו, ולא בהשכמה דייקא כנזכר, הרי זה נבואה קטנה, כי שם אין מגיע מחשבה גשמי מכה המדמה, כי אם כנבואה קטנה, אמנם צריך לזה הרבה הבחנות הדעת, ופלט מאזני שכלו במדה ובמשקל וכולי האי ואולי, ועל פי הדברים האלה הטיבו אשר דברו, ורמזו משכימים לסליחות, להורות האמור, מי שרוצה לשאול עבור סליחה ומחילה ולהתחנן על נפשו, צריך לבוא תחלה למדריגה הנזכר, שישכים לקדמת השכל, ולאשם את נפשו כל כך, עד שאינו מרגיש מעמדו ומצבו היכן הוא, מגודל הפחד ומורא נבטל ממציאיות, וכאשר השכים לקדמת השכל, משם יכול למשוך סליחה וכפרה, וזהו הכוונה משכימים לסליחות, כלומר, לסלוח עונות צריכים להשכים לקדמת השכל כמבואר, ולא כהמון עם אשר למדו לשונם לומר נשכימה לסליחות, כאלו סליחתם מוכן לפניהם, ואין פחד אלהים לנגד עיניהם לאמר ככה, ומי שנגע יראת אלהים על פניו, במעלה זכרונו מלת סליחות, נרתע לאחור מגודל המורא, אם ראוי לערך מעשיו לסליחה, או לאו חס ושלום.

ואחר שמרגיש בעצמו שיראת ה' נגע על פניו, יהיה לבו בטוח באל, שבדאי דרכו עבור על פשע, ואדרבה יגיל וישמח במדות טובו, ואל ילך עתה בעצבות, בכדי שאל יגרום ככה למעלה ח"ו, כמו שזכרתי למעלה המדרש (הובא בשל"ה ריש שער הגדול) על פסוק (תהלים קכא, ה) ה' צלך, מה הצל כשאתה בוכה הוא בוכה לנגדך, וכשאתה שוחק הוא שוחק לנגדך, כך כביכול הקדוש ברוך הוא צלך, ובאתערותא דלתתא ככה אתער לעילא (וזה"ק ח"א קסד, א), וכשאדם בעצבות, גורם עצבות למעלה, ובא וראה מה דאיתא בנחמיה סימן ח' (פסוק ט) ויאמר נחמיה הוא התרשאת וגו', לכל העם, היום קדוש הוא לה' אלהיכם, אל תתאבלו ואל תבכו, כי בוכים כל העם, ופירש"י היום קדוש, כי יום ראש השנה הוא, כי בוכים כל העם, מפני שלא קיימו התורה כראוי, ובאמת לא עתה בראש השנה עת הבכיה, ועיקר התשובה הוא טרם יבואו ימים האדירים, בזמן שידו פתוחה לקבל שבים, ימי רצון שלשים יום מחדש אלול, שאז הוא זמן תשובת השנה ועת לבכות, ולא עתה בראש השנה, היום קדוש הוא לה', וצריכין לעורר חדוה, וכאשר איתא בדבריהם (ילקוט שמעוני ואתחנן רמז תתכה) בנוהג שבעולם, אדם נכנס לדין לובש שחורים ומתעטף שחורים, וישראל אינם כן, לובשים לבינים ומתעטפים לבינים, ומגלחין זקנם כנזכר למעלה, והכל מורה היות שצריך להראות את עצמו בחדוה, בכדי לגרום למעלה גם כן חדוה, כי כשאינן אדם צדיק בארץ נאמר (בראשית ו, ו) ויתעצב אל לבו, כלומר, על לבו מוסב על האדם, להיות שלבו חסור רק רע, גורם כביכול עצבות לפניו יתברך, ולהיפך כשיש צדיקים, מפרנסין לאביהם שבשמים, וגורמים לו שמחה וחדוה, על שם הכתוב (תהלים סח, לה) תנו עוז לאלהים (ר' זוה"ק ח"ב לב, ב ח"ג ז, ב), לזה אמר להם (נחמיה ח, י) לכו אכלו משמנים ושתו ממתקים, ושלחו מנות לאינן נכון לו, בכדי שיהיו כולם שוין לטובה בשמחה וחדות הלב, והטעם כי קדוש היום לאדונינו, היום ראש השנה הוא קדוש וגורא, זה היום

❖ היכל עולמים ❖

תחלת מעשיו של הקדוש ברוך הוא לחדש עולמו, ולכן אל תעצבו, כלומר אל תגרמו לו יתברך חס ושלום עצבות מחמתכם, כנזכר ויתעצב אל לבו, כי הכל תולה בכם, כאשר תתראו למעלה בפנים מאירות ושוחקות, ככה יתראה לכם, וזהו שגמר אומר, כי חדות ה' הוא מעוזכם, כלומר מאין נמשך אליו יתברך בחינת חדוה, הוא מעוזכם, מעוז שלכם, אתם הגורמים ככה על דרך תנו עוז לאלהים.

ונמצא כמה היה ראוי שכל אחד ואחד מישראל, אל ימתין בעשיות תשובתו ובכייתו עד ראש השנה, לעמוד בעצבות ובכיה על אשם נפשו, כי אם יתקן כל זה טרם יום הכסא, ויכל להרים ראש לעבוד עבודת גבוה, הראויה לעשות עתה, ושא עיניך וראה מה דאיתא בזהר (ח"ג רנח ב) על פסוק (במדבר כט ב) ועשיתם עולה, והקרבתם מבעי ליה, כשאר כל יומין, מה ועשיתם, אלא ביומא דא ועשה לי מטעמים כתיב, כמה מטעמים ותבשילים עבדו ישראל וכו', עבדין כל אינון פולחנין, כל אינון צלותין, מזמני שופר ותקעין ביה, בגין לאתערא רחמי, והא אוקימנא ויבא לו יין וישת, דאתי מרחוק מגו אתר דחמרא עתיקא, נמצא מהנ"ל, היות עתה בראש השנה העיקר לאתערי רחמי, ובלתי אפשרי כי אם בהיות מעלה ומגביה את עצמו למעלה לקדמת השכל, וכדברי הזוהר דאתי מרחוק מגו אתר דחמרא עתיקא, והכלל, שהאדם צריך לעשות את עצמו כמו בריה חדשה, ולבנות קומתו מראש עד עקב בקבלת עול מלכות שמים שלימה, ולזה אנו אומרים ועשיתם עולה, לעשות את עצמו בריה חדשה, שיוכל לעלות בסוד פנימית מחשבתו למעלה לקדימת המחשבה, ושם נמתק הדין, וכמו דאיתא בזהר (ח"ג ק, א), זכאה חולקיהון דישראל, דידעין לנגדא ולאמשכא למאריהון מדינא לרחמי, ולתקנא כלהו עלמין על ידיהו, כי בוודאי כל העולמות, כל עצמם תולים עתה בראש השנה כהררים התלויים בשערה, וממתינים על התעוררות נשמות הצדיקים לגרום בריאתם מחדש, והכתוב רומז (תהלים יט, ט) מצות ה' ברה מאירת עינים, והכוונה, על דרך דאיתא בזהר (ח"ג צט, ב), ביומא דראש השנה נפיק יצחק בלחודוי, וקרי לעשו לאטעמא ליה תבשילין דכל עלמא, כל חד כפום אורחוי, דהא בההוא שעתא ותכהין עיניו מראות וכו', ושכיב על ערסיה דינא וכו', ורבקה אמרה אל יעקב בנה רחימא וכו', ופקודת ליה לאתערא איהו באינון מטעמים דיליה, ויעקב אתער מתתא, מתלבש בצלותין ובעותין, והקול קול יעקב בההוא שופר, מעתה תראה גודל ההתעוררת שהיה ראוי לכל אחד ואחד מישראל טרם בא יום הקדוש והנורא, לתקן את עצמו ולקשוט מלא קומתו מראש עד עקב, בכדי שיכנס לראש השנה בקומה שלימה ובנויה, וככה גורם למעלה בתקון קומת השכינה, לערך אחיות נשמתו, אשר על דא בא הרמז בזהר, ועשיתם עולה, ולא נאמר והקרבתם עולה, להורות שהעיקר היום לבנות קומת השכינה באמצעות כשרון הפעולות, לתקן דוגמתם למעלה, עין תחת עין יד תחת יד, כמו דאיתא בתקונים (תיקון יח לב, ב) וזכרתי למעלה (לעיל רלח) ענין מארי דידין ודרגלין, וככה בונים קומתה.

❖ היכל עולמים ❖

ואיתא בגמרא (ראש השנה טז, א) תניא ר' יהודה אומר משום רבי עקיבא, מפני מה אמרה תורה הביאו עומר בפסח מפני שהפסח זמן תבואה הוא, אמר הקדוש ברוך הוא הקריבו לפני עומר בפסח, כדי שתתברך לכם תבואה שבשדות, ומפני מה אמרה תורה הביאו שתי הלחם וכו', ואמר הקדוש ברוך הוא, אמרו לפני מלכיות זכרונות ושופרות בראש השנה, מלכיות כדי שתמליכוני עליכם, זכרונות כדי שתבא זכרוניכם לפני לטובה, ובמה בשופר, הנה מה מאוד העמיקו בדבריהם, אמרו לפני מלכיות כדי שתמליכוני עליכם, ולכאורה שתי תיבות לפני וכדי מיותר, ומהראוי לומר, אמרו מלכיות שתמליכוני עליכם, אמנם פרטי דבריהם באמת נאמרו לרמוז דברים נפלאים, כי תיבת כדי, משמעו לשון די, והכוונה אמרו לפני כל כך פסוקים מלכיות, עד שיהיה די בדבורים אלו להמשיך מלכותי עליכם, לייחד עליכם המלוכה כנזכר, אשר עיקר מגמתינו וכוונתינו עתה בראש השנה, סוד הנסירה, לנסור עשרה בחינות של רחל מעשרה פרקין נה"י דועיר אנפין, ועל הכוונה זו, מיוסדת מנין עשרה פסוקים של מלכיות זכרונות ושופרות, כנודע למביני מדע (ר' פ"ח ע"ח שער השופר פ"ה), ובכל פסוק שאנו אומרים, הכוונה לנסר פרק אחד מנוקבא, ומביאין לפני זעיר אנפין, להיות בחינת פנים אל פנים, ולזה העמיקו במאמרם, אמרו לפני כל כך פסוקי מלכיות במדה ומשקל והכנות הלב, שיהא די בפסוקים להמליכוני עליכם, שתבנה ותכונן עשרה פרקין של קומת המלכות, לבא פנים אל פנים, וזהו הרמז במלת לפני דייקא, להביאה לבחינת הפנים, וכן הכוונה בזכרונות, כדי, לשון די בפסוקי זכרוניכם שתבא זכרוניכם לפני דייקא, לטובה.

ומכאן תוכחת מגולה על רבות בני עמינו, כשמאריכים התפלה בראש השנה, אזי כמשא כבד יחשבו להם, ואין לך ח"ך מתוק מזה, שהאדון ה' צבאות ביקש כזאת מידינו, לאמר לפניו מלכיות וזכרונות כנזכר, כדי שתבא זכרוניכם לפני לטובה, ונמצא כל עצמו יתברך דורש טובתינו להטיב לנו באחריתנו, וכזה רמז הנביא (ירמיה לא, יט) הבן יקיר לי אפרים, אם ילד שעשועים, כי מדי דברי בו זכור אזכרנו עוד וכו', הכוונה, הבן יקיר לי אפרים, כל ישראל מכונים בשם אפרים, והוא תמיה המתקיימת, והוא לפני ילד שעשועים, ובודאי אין כוונתי להכביד עליהם משא כבד, כי אם הכל לטובתם ושלימותם, ומדי דברי בו, זכור, כלומר מה שאני מצוה שיאמרו לפני זכרונות, כוונתי לטובת עצמם, כדי שתבא זכרוני לפני, וזהו דברי בו זכור, כוונתי כדי שאזכרנו עוד לטובה. ע"כ.

איתא בספח"ק ישמח ישראל (יום ב' של סוכות אות טז): עיין בספר הזה [בספר פרקי הנאור] דף ק"ד ד"ה וארמו"ז בקיצור [ו"ל בשם אדמו"ר וצללה"ה בעמח"ס אור המאיר, כי ב"ה אנו מקבלים עלינו מלכותו ואדנותו רק בסוד המחשבה והדעת, ואח"כ בימי הסוכות עם הלולב ומיניו אנו מנענעים את בחי' הדעת שקבלנו עלינו ב"ה לשית סטרין ו' ימי הבנין להכניס הדעת בהמדות וכו' וכו', וגם

❖ היכל עולמים ❖

ביום הראשון אנו מקבלים עלינו עול מלכותו לתקנה ולבנות עם ז' מדותי' רק מה שהוא בר"ה בסוד המחשבה והדעת אח"כ בסוכות בעובדא תליא לנענע הדעת ולהכניסו בשית סטרין וכו' עיי"ש] ואולי נבין בזה פסוקי נחמיה [ויאמר נחמיה וגו' היום קדוש הוא לה' וגו' אל תתאבלו ואל תבכו כי בוכים כל העם כשמעם את דברי התורה וגו' וימצאו כתוב בתורה אשר צוה ה' וגו' בסוכות בחג וגו'] אחר שזכו ביום הראשון לתשובה שלימה ויבכו בכי גדול מעומק הלב, וכמבואר שם [כי בוכים כל העם] זכו אח"כ למצוא כתוב בתורת משה לעשות סוכות. ע"כ.

**מז.** בתפארת ישראל (שבילי דרקיע קביעת החודש) וז"ל: ומצינו עיבור חודש כבר בימי שאול המלך ע"ה, שנאמר 'יהי החודש וגו' ויפקד מקום דוד', וכתוב 'יהי ממחרת החודש השני וגו', שמע מינה שחגגו ב' ימים ראש חודש. ואף שקדשו על פי ראייה, עכ"פ נהגו תמיד לחוג יום ל' בהחודש, וכשלא באו העדים באותו יום נהגו גם מחר קודש. ע"כ.

**מזא.** בספר הכתב והקבלה (ויקרא כג מב) וז"ל: בסכות תשבו. ראיתי מתקשים בקרא דנחמ' ח' י"ג שנאמר, נאספו ראשי האבות לכל העם הכהנים והלויים אל עזרא הסופר ולהשכיל אל דברי התורה וימצאו כתוב בתורה אשר צוה ה' ביד משה אשר ישבו בני' בסכות בחג בחדש השביעי. דנראה לכאורה שהיתה מצות סוכה שכוחה לגמרי מלבם עד שהיתה בעיניהם כמציאה. ובאמת הדברים כפשטן, דלשון מציאה ישמש גם בדבר שהוא לפנינו, כמו שתי בנותיך הנמצאות דלוט, איש אשר נמצא אתו תכלת וארגמן (ויקהל לה) וטעמו כאן כשפתחו הספר לקרות מצאו לפנייהם כתוב המדבר ממצות סוכה [פארגעפונדען], ויש לשון מציאה המשמש על מציאה שאחר חפוש ובקשה, כמו ביום צומכם תמצאו חפץ (ישעיה נח) תרגומו אתון תבעין צרכיכון, תחפשו למצוא, וכן לך מצא את החצים (שמואל א' כ) חפש ותמצא [אויפזוכען], וכן כאן שהיה דעתם לקרות פרשה המדברת ממצוה סוכה וכאשה פתחו הספר והיה לפנייהם פרשה מפרשיות אחרות גללו את הספר וחפשו למצוא פרשה ממצות סוכה. ויש לשון מציאה לענין השגת השכל, כמו אשרי אדם מצא חכמה, החקר אלוה תמצא, לא מצאתם חדתי [בעגרייפען, ערקלארען, אויספינדיג מאכען], כי המקרא לא ידבר רק מכללת המצוה, אבל פרטי' גלמדים אם ממלאים וחסרים, אם מגז"ש וכדומה מי"ג מדות שהתורה נדרשת בהם, והנה הכהנים והלויים שמהם תצא תורה ככתוב יורו משפטיך ליעקב ותורתך לישראל, כאשר נאספו אל עזרא הסופר להשכיל בדברי תורה לדעת אמתת המקרא לפי כוונתו עפ"י התורה שבע"פ, וימצאו כתוב בתורה, כלומר השיגו בדעתם מקרא זה הכתוב בתורה ממצות סוכה, לדעת אופני הדפנות ופרטי' הדינים הנצרכים לסכך, כדי שיוכלו לקיים



## ❖ היכל עולמים ❖

המצוה כראוי. אחר זמן מצאתי להר"ן בחי' לסנהדרין כ"א ב', שתפס מכוון המקרא דנחמ" על פשטי', והדבר פלאי, ועיין ערכין ל"ב ב'. ע"כ.

כתוב בספר הכוזרי (מאמר ג סג) וז"ל: והיה יום עשות הסוכה יום מפורסם, במה שחרדו העם ועלו להרים בעבור עלי זית ועלי הדס ועלי תמרים ועלי עץ עבות. ומה שאמר: 'וימצאו כתוב', רצה לומר ששמעו עם הארץ וההמון וחרדו לעשות הסוכות, אבל היחידים לא אבדה מהם מצוה קלה כל שכן גדולה. ע"כ.

כתב הגאון רבי אליעזר יהודה ולדנברג זצוק"ל בשו"ת ציץ אליעזר (חלק יח סימן לח) וז"ל: כתוב בספר נחמיה פרק ח' פסוקים י"ד-י"ז: וימצאו כתוב בתורה אשר צוה ה' ביד משה אשר ישבו בני ישראל בסכות בחדש השביעי ואשר ישמיעו וגו' לעשות סכת ככתוב. ויצאו העם ויביאו ויעשו להם סכת איש על גגו וגו'. ויעשו כל הקהל השבים מן השבי סכות וישבו בסכות כי לא עשו מימי ישוע בן נון כן בני ישראל עד היום ההוא ותהי שמחה גדולה מאד.

ויעוין בערכין ד' ל"ב ע"ב דשואלת על זה הגמ' אפשר בא דוד ולא עשו סוכות [בא שלמה ולא עשה סוכות] עד שבא עזרא וכו' ואידך דבעי רחמי על יצר דע"ז ובטליה ואגין זכותא עלייהו כי סוכה, והיינו דקא קפיד קרא עילויה דיהושע דבכל דוכתא כתיב יהושע והכא כתיב ישוע וכו'.

א) וראיתי בספר הרוקח להר"א מגרמיזא ז"ל סימן ריט, שמציין לדברי הגמ' בערכין, וכותב מדידה ליישב ולפרש דברי הפסוקים בנחמיה, דבאמת ישבו בני" בסוכות כל זמני - המלכים 'אלא מאי לא עשו אלא בימי עזרא, שלא נבנו בתים הרבה בירושלים כי אם מעט, ומעט עם, ובימי המלכים היו בתים הרבה וחצרות, חצר לבעל הבית ועשו בהן הסוכות, ובימי עזרא כתיב אין בתים בנוים, ועשו סוכות ארוכות ורחבות ורוב עם יושבים בסכה אחת ושמחים יחד' ע"ש.

ודברי הרוקח מחוסרים הבנה, דיוצא שכל מה שהכתוב בנחמיה מספר לנו הוא רק זה שעשו סוכות רחבות ורוב עם יושב בסכה אחת ושמחים יחד, וקשה דמשום מה היה צריך לספר זה לדורות, ומה הגירעון במה שלא עשו כן בני" מימי יהושע עד היום ההוא, ומה חידש בזה עזרא, הרי זה רק פועל יוצא מפני שהעם היה מעט, ולא נבנו בתים הרבה בירושלים כי אם מעט. ואילו בימי המלכים היו בתים הרבה וחצרות וכל בעל הבית היה ביכלתו לעשות סוכה לעצמו.

❖ היכל עולמים ❖

ב) ונראה לפרש כוונת הרוקח דר"ל דעזרא חידש לנו הלכה מחודשת שהמצב הדחוק של השבים מן השבי הביא אותו לכך, והוא, בהקדם דברי הגמ' בסוכה ד' כ"ז ע"ב דפליגי רבי אליעזר ורבנן אם אדם יכול לצאת יד"ה בסוכתו של חבירו, דר"א סבר שאינו יכול, ורבנן סברי דיכול דכתיב כל האזרח בישראל ישבו בסוכות מלמד שכל ישראל ראויים לישוב בסוכה אחת וכו', ופירש"י דמשמע סוכה אחת לכל ישראל שישבו בה זה אחר זה ואי אפשר שיהא לכלן דלא מטי שוה פרוטה לכל חד אלא ע"י שאלה, ויעו"ש גם בתוס' ד"ה כל האזרח.

ואם כן יש לומר דזהו שבא עזרא וחידש הלכה מחודשת זאת, דעד שבא עזרא בגלל שלא הוצרכו לכך לא עלה בדעתם לחדש לנו ההלכה שכל ישראל יכולים לישוב בסוכה אחת אף על פי שלא יגיע שו"פ לכל אחד ולדייק זאת מקרא דכל האזרח, וסברו כר"א וכל אחד עשה סוכה לעצמו בחצירו, עד שבא עזרא, ובגלל הצורך אסתייעא מילתא בידיה, וקרא אשכח ודרוש, הוא מקרא זה דכל האזרח בישראל ישבו בסוכות, שנלמד מזה שכל ישראל ראויים לישוב בסוכה אחת, וצוה, ועשו סוכות ארוכות ורחבות ורוב עם יושבים בסוכה אחת ושמחים יחד, מבלי להקפיד אם לא יגיע לכל או"א שוה פרוטה.

ובדומה לזה מצינו גם בזבחים ד' ס"ב ע"א שאומרת לגבי מדות המזבח דקרא אשכח ודרוש בימי עזרא, ומפרש רש"י דשלמה לא הבין לדרשו והם דרשוהו וכו', וכיוב"ז גם בפסחים ד' צ"ב ע"א וזבחים ד' ל"ב ע"ב דמפרשי קרא דלפני החצר החדשה דכתיב גבי יהושפט, שחידשו בו דבר וכו' ע"ש.

וא"כ ה"נ גבי דידן, דהמלכים הקודמים לא הבינו לדורשו כנ"ז, וביתר דיוק דמתוך שלא הוצרכו לכך כי היו בתים הרבה וכל אחד היה יכול להקים סוכה לעצמו לא נתנו לבם להבין ולתת לבם לכך לדרוש הלכה זאת שיוצאין בסוכת השותפין ושכל ישראל ראויים לישוב בסוכה אחת, עד שבא עזרא שראוי היה שתינתן תורה על ידו לישראל אילמלא קדמו משה כדאיתא בסנהדרין ד' כ"א ע"ב, והופיע רוח הקודש בבית מדרשו ובסוד ה' ליראיו דריש קרא דכל האזרח דראויים כל ישראל לישוב סוכה אחת, ועשו כן למעשה והיתה השמחה בכפלים על הקרא דקא דרוש וחידשו הלכה, ועל קיום המצוה ברוב עם, ובאחדות נפלאה.

ג) והדגשת הקרא המיוחדת של 'ותהי שמחה גדולה מאד' יש להוסיף ולומר שגם ע"ז משמיענו הקרא לימוד מיוחד לדורות והוא בהקדם מה שראיתי בספר שם משמואל שמביא בשם אביו הגאון בעל אבני נזר ז"ל שפירש המדרש שהובא ברש"י במדרש כ"ט י"ח דאומר כי צ"ח הכבשים שמקריבין בסוכות הם לבטל צ"ח הקללות שבמשנה תורה, ופירש הטעם מפני דבתוכחות כתיב (דברים כח מז) תחת אשר לא עבדת את ה"א בשמחה וגו', ובסוכות זמן שמחתנו שישראל שמחים בעבודתם על כן מתבטלות מהם התוכחות ע"ש. וזהו איפוא

## ❖ היכל עולמים ❖

שמציין הקרא שהשמחה של שבי הגולה היתה או שמחה גדולה מאד ובא זה וכיפר על התחת אשר לא עבדת בשמחה ולכן זכו שבוטלו מהם כלה הצ"ח קללות שבמשנה תורה ועלה בידם לבנות הבית השני, וזהו לימוד לדורות לקיים כנ"ז בשלימות ונזכה במהרה לבנין הבית השלישי בב"א. ע"כ.

**מב.** במדרש תנחומא (וירא ד) וז"ל: וישא עיניו וירא והנה שלשה אנשים נצבים עליו וירא וירץ לקראתם. התחיל דם המילה לטפטף. אמר לו הקדוש ברוך הוא: בשכר חייך, שבוכותך אני אחוס על בניהך בשני דמים ואפרע משונאייהם, שנאמר: ואעבר עליך ואראך מתבוססת בדמך (יחזקאל טו ו), שני דמים, שנאמר: ואמר לך בדמך חיי, זה דם פסת. ואמר לך בדמך חיי, זה דם המילה. וירא וירץ לקראתם. אמר לו הקדוש ברוך הוא: בשכר שלש ריצות שרצת, אני ארוץ לפני בניהך שלש ריצות בשעת מתן תורה. ואלו הן שלש ריצות של אברהם, וירא וירץ לקראתם, ואל הבקר רץ אברהם, וימהר לעשות אתו. מה פרע לבניו, בסיני, שנאמר: ויאמר, ה' מסיני בא וזרח משעיר למו הופיע מהר פארן (דברים לג ב). אתה אמרת להן יקח, אני נותן לבניה מצות פסת, שנאמר: ויקחו להם איש ששה (שמות יב ג). אתה אמרת להן נא, אני נותן לבניה מצות פסת, אל תאכלו ממנו נא (שמות יב ט). אתה אמרת מעט, אני אגרוש את שונאייהן מעט מעט, שנאמר: מעט מעט אגרשנו מפניך (שמות כג ל). אתה אמרת מים, אני נותן להם באר מים במדבר, שנאמר: עלי באר (במדבר כא יז). אתה אמרת ורחצו רגליכם, אני ארחצם מכל טמאה, שנאמר: אם רחץ אדני את צאת בנות ציון (ישעיה ד ד). אתה אמרת והשענו תחת העץ, אני נותן להם מצות סכה, דכתיב: צאו החר והביאו עלי זית ועלי עץ שמן ועלי הדס וגו' (נחמיה ח טו). אתה אמרת ואקחה פת להם, אני ממטיר להם להם (שמות טו ד). אתה לקחת חמאה וחלב, אני נותן להם חמאת בקר וחלב צאן (דברים לב יד). מכאן שנו חכמים, שהצדיקים אומרים מעט ועושין הרבה, שאמר להן אברהם ואקחה פת להם וסעדו לבכם, ובאחרונה עשה להן שלשה שורים ותשע סאין, שנאמר: וימהר אברהם האהלה וגו', מהרי שלש סאים כמשמען, קמח שלש הרי שש, סלת שלש הרי תשע. ומנין שהיו שלשה שורים, דכתיב ויקח בן בקר רך וטוב. בן אחד, בקר שנים, רך שלשה, ויש אומרים: וטוב ארבעה. אף הקדוש ברוך הוא אמר לישראל מעט ועשה הרבה, שנאמר: ידע תדע פי גר יהיה זרעך וגו', וגם את הגוי אשר יעבדו דן אנכי (בראשית טו יג-יד), לא אמר לו אלא בדרך ונון. לסוף נפרע מהן בע"ב אותיות, שנאמר: או הנסה אלהים לבוא לקחת לו גוי וגו' (דברים ד לד). אמר רבי יודן, מלבוא לקחת לו גוי עד מוראים גדולים, ע"ב אותיות הוא. ומנין שהרשעים אומרים הרבה ואפלו מעט אינן עושין. שכן מצינו בעפרון שאמר לאברהם, השדה נתתי לך וגו' (בראשית כג כג), ולסוף אמר ארץ ארבע מאות שקל

❖ היכל עולמים ❖

כֶּסֶף בִּינֵי וּבִינָךְ מָה הִיא, מָה דָּלָא הָיָא שְׁוִיָא, דְּאָמַר רַבִּי חֲנַנְיָה כָּל שְׁקָלִים הָאֲמֹרִין בְּתוֹרָה סְלָעִים, וְשִׁבְנֵיָאִים לִיטְרִין, וְשִׁבְכְּתוּבִים קִנְטְרִין, בְּרַ מִשְׁקָלֵי עֶפְרוֹן דְּאֲנֹן קִנְטְרִין, דְּכְתִיב: בְּכֶסֶף מְלֵא יִתְנַה לִּי בְּתוֹכְכֶם לְאַחֲזֵת קֶבֶר.

**מג.** איידי דאיתנין למצוות ארבעת המינים, ראינו להביא בכאן ביאור כוונות נענועי ארבעת המינים:

**ביאור כוונות הנענועים – ע"פ רבינו האר"י והרש"ש זיע"א**

בכדי לבאר את כוונות הנענועים, נקדים לבאר בכללות מה נעשה מתחילת ראש השנה ועשי"ת, עד שנגיע בעוה"ת לסוכות.

**פרצוף הימים ופרצוף הזמנים**

ידוע שיש פרצוף הימים ויש פרצוף הזמנים. פרצוף הימים הוא פרצוף חג"ת, והוא נפרט לחג"ת ונה"י דחג"ת, ופרצוף הזמנים הוא פרצוף נה"י, ונפרט לחג"ת ונה"י דנה"י. במשך ימות השנה עבודתינו הוא בפרצוף הימים, ובמועדים עבודתינו הוא בפרצוף הזמנים.

**כל ספירה כולל א"ק ואבי"ע**

לכל ספירה וספירה יש א"ק ואבי"ע שלם, דהיינו, א"ק ואבי"ע דחסד, א"ק ואבי"ע דגבורה, וכן הלאה.

**סדר המועדים**

בפסח העבודה הוא בא"ק ואבי"ע דחסד. מראש השנה עד שמיני עצרת העבודה הוא בא"ק ואבי"ע דגבורה. בשבועות א"ק ואבי"ע דתפארת, בחנוכה א"ק ואבי"ע דהוד, בפורים א"ק ואבי"ע דנצח, בט"ו בשבט וט"ו באב א"ק ואבי"ע דיסוד.

כל אלו הם בפרצוף הזמנים, דהיינו חג"ת ונה"י דנה"י.

**בכל שנה מתקנים תיקונים חדשים**

ספירות אלו נפרטו לכמה אלפי רבבות עולמות, ובכל זמן מתקנים פרט אחד מהם, כפי הסדר הראוי לו. ולכן בכל יום ויום מעלים בירורים חדשים שעדיין לא נבררו מעולם, ומתקנים תיקונים חדשים וממשיכים מוחין חדשים שעדיין לא נתקנו ונמשכו מעולם.

**בכל שנה ושנה מתעורר מה שהיה בפעם הראשון**

❖ היכל עולמים ❖

בכל שנה ושנה מתעורר מה שהיה בפעם הראשון, כגון, בפסח מתעורר שוב ענין יציאת מצרים, ובחנוכה מתעורר ענין נס חנוכה. ובכל שנה ושנה נעשים התיקונים בעולמות העליונים, ונמשכים האורות העליונים כפי שהיה בפעם הראשון.

חטא אדם הראשון

ראש השנה הוא יום השישי מששת ימי בראשית, ואילו לא היה אדם הראשון חוטא, היה היחוד של זעיר אנפין עם נוקבא באותו יום השבת קודש, והיו כל העולמות כתקנם. אלא שחטא אדם הראשון, ועל ידי כן נדחה היחוד של זעיר אנפין ונוקבא, עד יום שמיני עצרת, ובמשך הימים שבין ראש השנה עד שמיני עצרת אנו צריכים לתקן את זו"ן לאט לאט, עד שיהיה היחוד בשמיני עצרת.

סדר תיקון זו"ן הוא, שבתחילה נאצלו זו"ן כשהם דבוקים אהור באהור, וגם זעיר אנפין היה רק ששה קצוות, ונוקבא היתה רק מלכות, וצריך לבנותם ולהגדילם לעשר ספירות, ולהמשיך להם את כל המוחין דאהור, ואח"כ לעשות את הנסירה [דהיינו כי עדיין לאחר המשכת מוחין דאהור הם דבוקים אחד בשני אהור באהור, וצריך לנסור את הנוקבא מאחורי ז"א], ולהביאה לפנים של ז"א, ולהמשיך מוחין דפנים, ואז יהיה היחוד.

סדר זה נעשה במשך הימים מראש השנה עד שמיני עצרת באופן זה: מראש השנה עד ערב יום כיפור הוא המשכת מוחין דאהור, והנסירה. ביום כיפור הוא תיקון הפנימיות ואכמ"ל. בימים שבין יום כיפור לסוכות וסוכות הוא המשכת המוחין דפנים. ובשמיני עצרת הוא היחוד.

וכל סדר זה הוא בא"ק ואבי"ע דגבורה דפרצוף הזמנים דשנה זו.

המשכת המוחין דפנים הוא כך: הנוקבא צריכה לקבל מוחין מזעיר אנפין ומאימא. מזעיר אנפין היא צריכה לקבל אורות פנימיים ואורות מקיפים, וכן מאימא היא צריכה לקבל אורות פנימיים ואורות מקיפים.

בימים שבין יום כיפור לסוכות, היא מקבלת אורות פנימיים דאימא. ע"י מצוות סוכה כל שבעה היא מקבלת אורות מקיפים דאימא.

ע"י מצוות נענועי הלולב היא מקבלת אורות פנימיים מזעיר אנפין, וע"י הקפת המזבת, ובזמן הזה ע"י הקפת התיבה, היא מקבלת אורות מקיפים מזעיר אנפין.

עתה נעסוק בענין האורות פנימיים מזעיר אנפין שמקבלת הנוקבא ע"י מצוות נענועי הלולב.

❖ היכל עולמים ❖

בתחילה צריך להמשיך את המוחין מדעת דו"א לגופא דו"א, ואח"כ נמשיכים המוחין מגופא דו"א לנוקבא [ובפרטות יותר: המוחין נמשיכים מרום המעלות עד דעת דו"א, ומשם מכוונים להמשיכם לגופא דו"א ומשם לנוקבא].

צריך לדעת כלל גדול הנקרא: נ"ר מתוקנים. דהיינו שפרצוף נפש שהוא נה"י דו"ן, ופרצוף רוח שהוא חג"ת דו"ן, מתוקנים מששת ימי בראשית ע"י המאציל. וכל עבודתינו הוא בפרצוף בינה הנקרא נשמה דו"ן, בפרצוף החכמה הנקרא חיה דו"ן, ובפרצוף הכתר הנקרא יחידה דו"ן. דהיינו שצריך לתקן ולהשלים לזו"ן ג' פרצופים אלו, ע"י מה שיקבלו מהפרצופים שמעליהם.

ולכן כל עבודתינו ע"י הלולב הוא בפרצופי חכמה ובינה דו"ן.

הלולב ומיניו הם ו' קצוות פרטיים דו"א, באופן זה: ג' הדסים הם חג"ת, ב' ערבות הם נצח הוד, הלולב הוא יסוד, והאתרוג הוא מלכות הפרטית דו"א עצמו שהוא עטרת היסוד דו"א, ולא הנוקבא. ולכן אסור להפריד את האתרוג מהלולב, שלא יפריד את המלכות עטרת היסוד, מהיסוד.

בהולכת הלולב, מכוונים להעלות ולעורר את הו"ק דגופא דו"א, אל הדעת דו"א, ומשם ממשיכים שפע למטה אל גופא דו"א, ובהובאה ממשיכים את השפע אל הנוק'. ולכן צריך בהובאה להביא את הלולב אל החזה, כי האדם רומז לז"א, והנוק' עומדת עד החזה שלו, וצריך להמשיך את המוחין לראש של הנוק' העומדת בחזה שלו. ובתוך הנוק' ממשיכים בתחילה את השפע לדעת של הנוק', ומשם לגופא דנוק'.

וכל זה הוא בתוך חכמה ובינה של זעיר אנפין וכן בתוך חכמה ובינה של הנוקבא. כי פרצופי הנה"י והחג"ת מתוקנים כבר מששת ימי בראשית. וכל מה שמדברים עתה בפרצופי נה"י וחג"ת, ומגופא דו"א או דנוק', הכוונה לנה"י וחג"ת שבתוך חכמה ובינה, כי נה"י וחג"ת התחתונים כבר מתוקנים.

בכל יום משבעת ימי חג הסוכות ממשיכים את המוחין לספירה אחת דגופא דו"א ודנוק'. ביום הראשון חסד, ביום השני גבורה, ביום השלישי תפארת, ביום הרביעי נצח, ביום החמישי הוד, ביום השישי יסוד, ביום השביעי, שהוא הושענא רבה, מלכות.

❖ חיבל עולמים ❖

סדר נענועי הלולב הם לשישה קצוות בסדר זה: דרום – חסד, צפון – גבורה, מזרח – תפארת, מעלה – נצח, מטה – הוד, מערב – יסוד.

בכל צד צריך להוליך ולהביא את הלולב פעם אחת, ואח"כ להוליך ולהביא את הלולב פעם שניה, ואח"כ להוליך ולהביא את הלולב פעם שלישית. בשביל להמשיך ג' מוחין חב"ד לכל קצה וקצה. והסדר הוא: בהולכה והובאה ראשונה נמשך דעת, בהולכה והובאה שניה נמשך בינה, בהולכה והבאה שלישית נמשך חכמה. ונקרא בקיצור: דב"ח. וכל זה באותו קצה שאוחזים שם, כגון בנענוע לצד דרום, ממשיכים דב"ח לחסד, ובנענוע לצד צפון, ממשיכים דב"ח לגבורה, וכן הלאה.

בפרטות יותר סדר הנענועים הוא כך: ידוע שיש פרצוף חג"ת ויש פרצוף דנה"י. בתוך פרצוף חג"ת יש חג"ת ונה"י, ובתוך פרצוף דנה"י יש חג"ת ונה"י.

עבודתינו בג' הימים הראשונים של סוכות הוא בפרצוף חג"ת ונה"י דחג"ת, ובג' הימים האחרונים בחג"ת ונה"י דנה"י.

ועפ"י האמת, פרטות הכוונה הוא עד"ז: בג' הימים הראשונים עבודתינו הוא בחג"ת של שניהם, דהיינו בחג"ת של החג"ת, ובחג"ת של הנה"י. ובג' הימים האחרונים של סוכות עבודתינו הוא בנה"י של שניהם, דהיינו בנה"י של החג"ת ובנה"י של הנה"י.

ולסיכום בקצרה: בג' הימים הראשונים, עבודתינו הוא בחג"ת דחג"ת ובחג"ת דנה"י, ובג' ימים האחרונים עבודתינו הוא בנה"י דחג"ת ובנה"י דנה"י.

ענה צריך לדעת שיש את פרצוף המלכויות של החג"ת ויש את פרצוף המלכויות של הנה"י. וביום השביעי של חג הסוכות שהוא הושענא רבה, עבודתינו הוא במלכויות של החג"ת ובמלכויות של הנה"י [ובפרטות יותר: בהושענא רבה עבודתינו הוא בפרצופי המלכויות דחג"ת דחג"ת, ובמלכויות דחג"ת דנה"י, וכן בפרצופי המלכויות דנה"י דחג"ת ובמלכויות דנה"י דנה"י].

ולסיכום כללי: בג' הימים הראשונים של חג הסוכות עבודתינו הוא בחג"ת דחג"ת ובחג"ת דנה"י. בג' הימים האחרונים של חג הסוכות עבודתינו הוא בנה"י דחג"ת ובנה"י דנה"י. ביום השביעי של חג הסוכות שהוא הושענא רבה עבודתינו הוא במלכויות של כולם.

ענה נראה מה ההבדל בין ג' הימים הראשונים עצמם, בין יום ליום: ביום הראשון של חג הסוכות ממשיכים מוח חכמה, לחג"ת דחג"ת ולחג"ת דנה"י.

❖ היכל עולמים ❖

ביום השני של חג הסוכות ממשיכים מוח בינה, לחג"ת דחג"ת ולחג"ת דנה"י.  
ביום השלישי של חג הסוכות ממשיכים מוח דעת, לחג"ת דחג"ת ולחג"ת דנה"י.  
וההבדל בין ג' הימים האחרונים עצמם בין יום ליום:

ביום הרביעי של חג הסוכות ממשיכים מוח חכמה, לנה"י דחג"ת ולנה"י דנה"י.  
ביום החמישי של חג הסוכות ממשיכים מוח בינה, לנה"י דחג"ת ולנה"י דנה"י.  
ביום השישי של חג הסוכות ממשיכים מוח דעת, לנה"י דחג"ת ולנה"י דנה"י.

וביום השביעי של חג הסוכות, ממשיכים את כל שלושת המוחין חב"ד, למלכויות של כולם  
[דהיינו מלכויות דחג"ת דחג"ת דנה"י, וכן מלכויות דנה"י דחג"ת דנה"י].

ומעתה נבוא לביאור סדר הששה קצוות: ביום הראשון, הנענוע לצד דרום הוא חסד דחג"ת  
דחג"ת. הנענוע לצד צפון הוא גבורה דחג"ת דחג"ת. הנענוע לצד מזרח הוא תפארת דחג"ת  
דחג"ת.

המשך היום הראשון: הנענוע לצד מעלה הוא חסד דחג"ת דנה"י [דהיינו במקום שנקרא לו  
'נצח', קוראים לו חסד דחג"ת דנה"י]. והנענוע לצד מטה, הוא גבורה דחג"ת דנה"י [דהיינו  
במקום שנקרא לו 'הוד', קוראים לו גבורה דחג"ת דנה"י]. והנענוע לצד מערב הוא תפארת דחג"ת  
דנה"י [דהיינו במקום שנקרא לו 'יסוד', קוראים לו תפארת דחג"ת דנה"י. וכן הלאה].

הסדר יהיה אותו הדבר ביום השני, אלא שביום הראשון המשכנו מוח חכמה לכל קצה לפי  
הסדר דלעיל, וביום השני נמשיך מוח בינה לכל קצה לפי הסדר דלעיל. וכן ביום השלישי  
נמשיך מוח דעת לכל קצה לפי הסדר דלעיל.

ביום הרביעי יהיה הסדר כך: הנענוע לצד דרום הוא נצח דחג"ת דנה"י. הנענוע לצד צפון  
הוא הוד דחג"ת דנה"י. הנענוע לצד מזרח הוא יסוד דחג"ת דנה"י.

המשך היום הרביעי: הנענוע לצד מעלה הוא נצח דנה"י דנה"י. והנענוע לצד מטה, הוא  
הוד דנה"י דנה"י. והנענוע לצד מערב הוא יסוד דנה"י דנה"י.

הסדר יהיה אותו הדבר ביום החמישי, אלא שביום הרביעי המשכנו מוח חכמה לכל קצה לפי  
הסדר דלעיל, וביום החמישי נמשיך מוח בינה לכל קצה לפי הסדר דלעיל. וכן ביום השישי  
נמשיך מוח דעת לכל קצה לפי הסדר דלעיל.



❖ היכל עולמים ❖

ביום השביעי נמשיך את ג' המוחין חב"ד ביחד, אל כל פרצופי המלכויות באופן זה: הנענוע לצד דרום הוא חסד ונצח דחג"ת ונה"י דחג"ת. הנענוע לצד צפון הוא גבורה והוד דחג"ת ונה"י דחג"ת. הנענוע לצד מזרח הוא תפארת ויסוד דחג"ת ונה"י דחג"ת.

המשך היום השביעי: הנענוע לצד מעלה הוא חסד ונצח דחג"ת ונה"י דנה"י. והנענוע לצד מטה, הוא גבורה והוד דחג"ת ונה"י דנה"י. והנענוע לצד מערב הוא תפארת ויסוד דחג"ת ונה"י דנה"י.

כאמור לעיל, בהולכה והובאה ג' פעמים, ממשיכים ג' מוחין דעת בינה חכמה [ונקצרה: דב"ח], לכל קצה מו"ק. ולדוגמא ביום הראשון ממשיכים דב"ח דחכמה לכל קצה מו"ק. וביום השני ממשיכים דב"ח דבינה לכל קצה מו"ק.

רגע לפני שנבאר את הסדר בפרטות, נציין שהחלקים שהנוק' מקבלת נקראים בשם מלכויות, דמות, מספר, נפשות, ואכמ"ל.

טרם אכלה לדבר נציין עוד, שהמוחין הבאים בסוכות נקראים שהם מחסדים דדעת, כי הגבורות דדעת באו מראש השנה עד ערב יום כיפור, וכדלעיל.

ועתה נבוא לסדר בסדר נפלא את כל הכוונות של כל נענוע ונענוע לפי מה שלמדנו.

**ביום הראשון:**

בג' נענועים של צד דרום: להמשיך דב"ח דחכמה דחסד דחג"ת דחג"ת דחסדים דדעת דחו"ב הכוללים דז"א, לו"ק דחו"ב הכוללים דז"א. והנפשות לו"ק דחו"ב הכוללים דנוק' [וצריך לדעת שמתחילה נמשך לדעת של הנוק' ואח"כ לגופא דנוק'].  
בג' נענועים של צד צפון: להמשיך דב"ח דחכמה דגבורה דחג"ת דחג"ת דחסדים דדעת דחו"ב הכוללים דז"א, לו"ק דחו"ב הכוללים דז"א. והנפשות לו"ק דחו"ב הכוללים דנוק'.

בג' נענועים של צד מזרח: להמשיך דב"ח דחכמה דתפארת דחג"ת דחג"ת דחסדים דדעת דחו"ב הכוללים דז"א, לו"ק דחו"ב הכוללים דז"א. והנפשות לו"ק דחו"ב הכוללים דנוק'.

❖ היכל עולמים ❖

בג' נענועים של מעלה: להמשיך דב"ח דחכמה דחסד דחג"ת דנה"י דחסדים דדעת דחו"ב הכוללים דז"א, לו"ק דחו"ב הכוללים דז"א. והנפשות לו"ק דחו"ב הכוללים דנוק'.  
בג' נענועים של מטה: להמשיך דב"ח דחכמה דגבורה דחג"ת דנה"י דחסדים דדעת דחו"ב הכוללים דז"א, לו"ק דחו"ב הכוללים דז"א. והנפשות לו"ק דחו"ב הכוללים דנוק'.  
בג' נענועים של צד מערב: להמשיך דב"ח דחכמה דתפארת דחג"ת דנה"י דחסדים דדעת דחו"ב הכוללים דז"א, לו"ק דחו"ב הכוללים דז"א. והנפשות לו"ק דחו"ב הכוללים דנוק'.

ביום השני:

בג' נענועים של צד דרום: להמשיך דב"ח דבינה דחסד דחג"ת דחג"ת דחסדים דדעת דחו"ב הכוללים דז"א, לו"ק דחו"ב הכוללים דז"א. והנפשות לו"ק דחו"ב הכוללים דנוק' נוצריך לדעת שמתחילה נמשך לדעת של הנוק' ואח"כ לגופא דנוק'.  
בג' נענועים של צד צפון: להמשיך דב"ח דבינה דגבורה דחג"ת דחג"ת דחסדים דדעת דחו"ב הכוללים דז"א, לו"ק דחו"ב הכוללים דז"א. והנפשות לו"ק דחו"ב הכוללים דנוק'.  
בג' נענועים של צד מזרח: להמשיך דב"ח דבינה דתפארת דחג"ת דחג"ת דחסדים דדעת דחו"ב הכוללים דז"א, לו"ק דחו"ב הכוללים דז"א. והנפשות לו"ק דחו"ב הכוללים דנוק'.  
בג' נענועים של מעלה: להמשיך דב"ח דבינה דחסד דחג"ת דנה"י דחסדים דדעת דחו"ב הכוללים דז"א, לו"ק דחו"ב הכוללים דז"א. והנפשות לו"ק דחו"ב הכוללים דנוק'.  
בג' נענועים של מטה: להמשיך דב"ח דבינה דגבורה דחג"ת דנה"י דחסדים דדעת דחו"ב הכוללים דז"א, לו"ק דחו"ב הכוללים דז"א. והנפשות לו"ק דחו"ב הכוללים דנוק'.  
בג' נענועים של צד מערב: להמשיך דב"ח דבינה דתפארת דחג"ת דנה"י דחסדים דדעת דחו"ב הכוללים דז"א, לו"ק דחו"ב הכוללים דז"א. והנפשות לו"ק דחו"ב הכוללים דנוק'.  
ביום השלישי:

בג' נענועים של צד דרום: להמשיך דב"ח דדעת דחסד דחג"ת דחג"ת דחסדים דדעת דחו"ב הכוללים דז"א, לו"ק דחו"ב הכוללים דז"א. והנפשות לו"ק דחו"ב הכוללים דנוק'.  
בג' נענועים של צד צפון: להמשיך דב"ח דדעת דגבורה דחג"ת דחג"ת דחסדים דדעת דחו"ב הכוללים דז"א, לו"ק דחו"ב הכוללים דז"א. והנפשות לו"ק דחו"ב הכוללים דנוק'.  
בג' נענועים של צד מזרח: להמשיך דב"ח דדעת דתפארת דחג"ת דחג"ת דחסדים דדעת דחו"ב הכוללים דז"א, לו"ק דחו"ב הכוללים דז"א. והנפשות לו"ק דחו"ב הכוללים דנוק'.

## ❖ היכל עולמים ❖

בג' נענועים של מעלה: להמשיך דב"ח דדעת דחסד דחג"ת דנה"י דחסדים דדעת דחו"ב הכוללים דז"א, לו"ק דחו"ב הכוללים דז"א. והנפשות לו"ק דחו"ב הכוללים דנוק'.  
 בג' נענועים של מטה: להמשיך דב"ח דדעת דגבורה דחג"ת דנה"י דחסדים דדעת דחו"ב הכוללים דז"א, לו"ק דחו"ב הכוללים דז"א. והנפשות לו"ק דחו"ב הכוללים דנוק'.  
 בג' נענועים של צד מערב: להמשיך דב"ח דדעת דתפארת דחג"ת דנה"י דחסדים דדעת דחו"ב הכוללים דז"א, לו"ק דחו"ב הכוללים דז"א. והנפשות לו"ק דחו"ב הכוללים דנוק'.

## ביום הרביעי:

בג' נענועים של צד דרום: להמשיך דב"ח דחכמה דנצח דנה"י דחג"ת דחסדים דדעת דחו"ב הכוללים דז"א, לו"ק דחו"ב הכוללים דז"א. והנפשות לו"ק דחו"ב הכוללים דנוק'.  
 בג' נענועים של צד צפון: להמשיך דב"ח דחכמה דהוד דנה"י דחג"ת דחסדים דדעת דחו"ב הכוללים דז"א, לו"ק דחו"ב הכוללים דז"א. והנפשות לו"ק דחו"ב הכוללים דנוק'.  
 בג' נענועים של צד מזרח: להמשיך דב"ח דחכמה דיסוד דנה"י דחג"ת דחסדים דדעת דחו"ב הכוללים דז"א, לו"ק דחו"ב הכוללים דז"א. והנפשות לו"ק דחו"ב הכוללים דנוק'.  
 בג' נענועים של מעלה: להמשיך דב"ח דחכמה דנצח דנה"י דחג"ת דחסדים דדעת דחו"ב הכוללים דז"א, לו"ק דחו"ב הכוללים דז"א. והנפשות לו"ק דחו"ב הכוללים דנוק'.  
 בג' נענועים של מטה: להמשיך דב"ח דחכמה דהוד דנה"י דחג"ת דחסדים דדעת דחו"ב הכוללים דז"א, לו"ק דחו"ב הכוללים דז"א. והנפשות לו"ק דחו"ב הכוללים דנוק'.  
 בג' נענועים של צד מערב: להמשיך דב"ח דחכמה דיסוד דנה"י דחג"ת דחסדים דדעת דחו"ב הכוללים דז"א, לו"ק דחו"ב הכוללים דז"א. והנפשות לו"ק דחו"ב הכוללים דנוק'.

## ביום החמישי:

בג' נענועים של צד דרום: להמשיך דב"ח דבינה דנצח דנה"י דחג"ת דחסדים דדעת דחו"ב הכוללים דז"א, לו"ק דחו"ב הכוללים דז"א. והנפשות לו"ק דחו"ב הכוללים דנוק'.  
 בג' נענועים של צד צפון: להמשיך דב"ח דבינה דהוד דנה"י דחג"ת דחסדים דדעת דחו"ב הכוללים דז"א, לו"ק דחו"ב הכוללים דז"א. והנפשות לו"ק דחו"ב הכוללים דנוק'.  
 בג' נענועים של צד מזרח: להמשיך דב"ח דבינה דיסוד דנה"י דחג"ת דחסדים דדעת דחו"ב הכוללים דז"א, לו"ק דחו"ב הכוללים דז"א. והנפשות לו"ק דחו"ב הכוללים דנוק'.

❖ חיכל עולמים ❖

בג' נענועים של מעלה: להמשיך דב"ח דבינה דנצח דנה"י דנה"י דחסדים דדעת דחו"ב הכוללים דז"א, לו"ק דחו"ב הכוללים דז"א. והנפשות לו"ק דחו"ב הכוללים דנוק'.  
בג' נענועים של מטה: להמשיך דב"ח דבינה דהוד דנה"י דנה"י דחסדים דדעת דחו"ב הכוללים דז"א, לו"ק דחו"ב הכוללים דז"א. והנפשות לו"ק דחו"ב הכוללים דנוק'.  
בג' נענועים של צד מערב: להמשיך דב"ח דבינה דיסוד דנה"י דנה"י דחסדים דדעת דחו"ב הכוללים דז"א, לו"ק דחו"ב הכוללים דז"א. והנפשות לו"ק דחו"ב הכוללים דנוק'.

ביום השישי:

בג' נענועים של צד דרום: להמשיך דב"ח דדעת דנצח דנה"י דחג"ת דחסדים דדעת דחו"ב הכוללים דז"א, לו"ק דחו"ב הכוללים דז"א. והנפשות לו"ק דחו"ב הכוללים דנוק'.  
בג' נענועים של צד צפון: להמשיך דב"ח דדעת דהוד דנה"י דחג"ת דחסדים דדעת דחו"ב הכוללים דז"א, לו"ק דחו"ב הכוללים דז"א. והנפשות לו"ק דחו"ב הכוללים דנוק'.  
בג' נענועים של צד מזרח: להמשיך דב"ח דדעת דיסוד דנה"י דחג"ת דחסדים דדעת דחו"ב הכוללים דז"א, לו"ק דחו"ב הכוללים דז"א. והנפשות לו"ק דחו"ב הכוללים דנוק'.  
בג' נענועים של מעלה: להמשיך דב"ח דדעת דנצח דנה"י דנה"י דחסדים דדעת דחו"ב הכוללים דז"א, לו"ק דחו"ב הכוללים דז"א. והנפשות לו"ק דחו"ב הכוללים דנוק'.  
בג' נענועים של מטה: להמשיך דב"ח דדעת דהוד דנה"י דנה"י דחסדים דדעת דחו"ב הכוללים דז"א, לו"ק דחו"ב הכוללים דז"א. והנפשות לו"ק דחו"ב הכוללים דנוק'.  
בג' נענועים של צד מערב: להמשיך דב"ח דדעת דיסוד דנה"י דנה"י דחסדים דדעת דחו"ב הכוללים דז"א, לו"ק דחו"ב הכוללים דז"א. והנפשות לו"ק דחו"ב הכוללים דנוק'.

ביום השביעי (הושענא רבה):

בג' נענועים של צד דרום: להמשיך דב"ח דחב"ד דמלכויות דחסד ונצח דחג"ת ונה"י דחג"ת דחסדים דדעת דחו"ב הכוללים דז"א, לו"ק דחו"ב הכוללים דז"א. והנפשות לו"ק דחו"ב הכוללים דנוק'.  
בג' נענועים של צד צפון: להמשיך דב"ח דחב"ד דמלכויות דגבורה והוד דחג"ת ונה"י דחג"ת דחסדים דדעת דחו"ב הכוללים דז"א, לו"ק דחו"ב הכוללים דז"א. והנפשות לו"ק דחו"ב הכוללים דנוק'.

❖ היכל עולמים ❖

בג' נענועים של צד מזרח: להמשיך דב"ח דחב"ד דמלכויות דתפארת ויסוד דחג"ת ונה"י דחג"ת דחסדים דדעת דח"ב הכוללים דז"א, לו"ק דח"ב הכוללים דז"א. והנפשות לו"ק דח"ב הכוללים דנוק'.

בג' נענועים של מעלה: להמשיך דב"ח דחב"ד דמלכויות דחסד ונצח דחג"ת ונה"י דנה"י דחסדים דדעת דח"ב הכוללים דז"א, לו"ק דח"ב הכוללים דז"א. והנפשות לו"ק דח"ב הכוללים דנוק'.

בג' נענועים של מטה: להמשיך דב"ח דחב"ד דמלכויות דגבורה והוד דחג"ת ונה"י דנה"י דחסדים דדעת דח"ב הכוללים דז"א, לו"ק דח"ב הכוללים דז"א. והנפשות לו"ק דח"ב הכוללים דנוק'.

בג' נענועים של צד מערב: להמשיך דב"ח דחב"ד דמלכויות דתפארת ויסוד דחג"ת ונה"י דנה"י דחסדים דדעת דח"ב הכוללים דז"א, לו"ק דח"ב הכוללים דז"א. והנפשות לו"ק דח"ב הכוללים דנוק'.

עד כאן נתבאר בסדר בהיר הסדר לכל יום ויום.

יש חמשה סדרים של נענועים, פעם אחת לאחר הברכה. ועוד ארבעה פעמים בהלל [והם: פעם אחת בהודו לה' כי טוב הראשון, שני פעמים באנה ה' הושיעה נא כפול, ופעם אחת בהודו לה' האחרון].

כידוע, בכל יום ויום ג' התפילות הם, שחרית כלים פנימיים, מנחה ככלים אמצעיים, וערבית כלים חיצוניים. כדוגמת זה גם בנענועים, נענועי הברכה הם בכלים אמצעיים וחיצוניים, ונענועי ההלל הם בכלים פנימיים.

נענועי ההלל נפרטים יותר, והם מתחלקים לד' מוחין, חכמה, בינה, חסדים דדעת, וגבורות דדעת. ואילו נענועי הברכה אינם מתפרטים כ"כ, והם באים ביחד כל הארבעה מוחין.

ולפי"ז יוצא, שבנענועי הברכה מכוונים את כל הכוונות שביארנו לעיל, בכלים אמצעיים וחיצוניים. ובנענועי ההלל, בהודו הראשון מכוונים את כל הכוונות בחכמה דכלים פנימיים. באנא הראשון מכוונים את כל הכוונות בבינה דכלים פנימיים. באנא השני מכוונים את כל הכוונות בחסדים דדעת דכלים פנימיים. בהודו האחרון מכוונים את כל הכוונות בגבורות דדעת דכלים פנימיים.

❖ היכל עולמים ❖

כידוע מצוות עשה דאורייתא הם בזו"ן הגדולים [הנקראים נצח והוד עפ"י דרוש הדעת], ומצוות עשה דרבנן הם בזו"ן הקטנים שהם יעקב ורחל [הנקרים יסוד עפ"י דרוש הדעת]. ולפי"ז: ביום הראשון ממשיכים את כל המוחין לזו"ן הגדולים. ומהיום השני והלאה שהוא דרבנן, ממשיכים את כל המוחין לזו"ן הקטנים שהם יעקב ורחל, ולזו"ן הגדולים נמשך ממילא שלא על ידינו. אבל אע"פ שאין זה על ידינו, מכל מקום נמשך המוחין לזו"ן הגדולים באותו הזמן שאנחנו ממשיכים את המוחין לעקב ורחל.

ועתה נבוא לבאר את כונת השמות שצריך לכוון בנענועים.

ידוע הוא הסדר הנקרא: כ"ל צמ"א. דהיינו, כלים, לבושים, צלמים, מוחין, אורות.

והביאור הוא, בכל כוונת המשכת מוחין צריך לכוון באופן זה. צריך לכוון את השמות המבוארים בשער הכוונות, שהם שמות בלי ניקוד, והם נקראים 'שמות המוחין', ובתוכם מלובש אור החכמה שהם הוי"ת ואהי"ה מנוקדות, ובתוכם מלובש אור הטעמים שהוא אור הכתר, ובתוכם מלובש אור אין סוף ברוך הוא. ואלו המוחין [שנתבאר שמותיהם בשער הכוונות] מתלבשים בתוך לבוש דק הנקרא 'צלמים' וכן מתלבש ב'לבושים' [הערה: לא בכל מקום נתבארו שמות הצלמים והלבושים]. ומכוונים להמשיכם כך, לתוך הכלים של זעיר אנפין ולתוך הכלים של נוקבא דזעיר אנפין. וצריך לכוון כאן את שמות הכלים של עשר ספירות דז"א ואת שמות הכלים של עשר ספירות דנוק', שנתבארו בשער השמות בעץ חיים.

ונמצא הסדר הוא כך: להמשיך אור א"ס ב"ה מלובש באור הטעמים שהוא אור הכתר, והוא מתלבש בתוך אור החכמה שהוא הוי"ת ואהי"ה מנוקדות, וזה מתלבש בתוך המוחין, והמוחין מתלבשים בתוך הצלמים והלבושים, ולהמשיכם לתוך כלים דעשר ספירות דזעיר אנפין, וכן לתוך כלים דעשר ספירות דנוקבא.

שמות המוחין: בנענועי הלולב, צריך לכוון בששת הצדדים, שש שמות יה"ו, לפי סדר זה: יה"ו בדרום, הו"י בצפון, וי"ה במזרח, יו"ה במעלה, הי"ו במטה, וה"י במערב.

ואח"כ כאשר ממשיכים שמות מוחין אלו אל הנוק' שהיא ה' אחרונה, ונשלם שם הוי"ה ב"ה.

הטעם לששה צירופים אלו: אע"פ שיש בכל קצה וקצה את כל שלשת אותיות, מכל מקום אינם שווים, כי החסד שהוא בקו ימין, גובר בו אות י'. ובצפון שהוא גבורה קו שמאל גובר בו אות ה'. ובמזרח שהוא תפארת קו אמצעי, גובר בו אות ו'.

❖ היכל עולמים ❖

וכן בנה"י, גם הם שוים לחג"ת בענין זה, במעלה שהוא נצח גובר אות י', במטה שהוא הוד גובר אות ה', ובמערב שהוא יסוד גובר אות ו'.

והשינוי בין החג"ת לנה"י הוא, בשני האותיות האחרונות, באופן זה: בחסד הוא יה"ו, כי כן הוא הסדר האמיתי, שהגבורה לפני התפארת. אבל בנצח הסדר הוא יו"ה, ובו קודם התפארת לגבורה, משום שהנצח יונק מן התפארת. הגבורה כל אותיותיה הפוכות, הו"י, משום שגבורה הוא דין. אבל בהוד, שאינו דין כ"כ כמו הגבורה, לכן סדר אותיותיה הי"ו, כי אע"פ שהה' בראש, מ"מ ההמשך הוא לפי הסדר האמיתי. תפארת סדרו וי"ה, כי האות ששיך אליו הוא בראש, ואח"כ הוא לפי הסדר. והיסוד סדרו וה"י, כי הוא יותר דין מן התפארת, כמ"ש בזהר 'יצחק, ק"ץ ח"י, דנטיל לשמאלא'.

שמות המוחין שנתבארו מכוונים במילוי. בנענועי הברכה מכוונים בדרום במילוי יודי"ן, כזה: יו"ד ה"י וי"ו. צפון במילוי ס"ג, כזה: ה"י וא"ו יו"ד. מזרח במילוי אלפי"ן, כזה: וא"ו יו"ד ה"א. מעלה במילוי יודי"ן, כזה: יו"ד וי"ו ה"י. מטה במילוי ס"ג, כזה: ה"י יו"ד וא"ו. מערב במילוי אלפי"ן, כזה: וא"ו ה"א יו"ד.

והנוק' היא הו"ה דב"ן, והיא ה' אחרונה. וע"י שמשיכים לנוק', נשלם שם הו"ה. בכל מקום מכוונים את הה' אחרונה של הנוק' לפי השמות שמשיכים, כגון כשמשיכים שם יה"ו במילוי יודי"ן מכוונים גם את הה' אחרונה של הנוק' במילוי יו"ד, וכן הלאה. בכל מקום, מצויר בתוך הה' שם ב"ן. וע"י כוונות אלו נשלם שם הו"ה ב"ה.

בנענועי ההלל מכוונים את המלויים באופן זה: בהודו הראשון שהוא חכמה, מכוונים בכל הצדדים במילוי יודי"ן. באנא הראשון שהוא בינה, מכוונים בכל הצדדים במילוי ס"ג. באנא השני שהוא חסדים דדעת, מכוונים בכל הצדדים במילוי אלפי"ן. בהודו האחרון שהוא גבורות דדעת, מכוונים בכל הצדדים במילוי ההי"ן.

ומכוונים באופן זה: להמשיך אור א"ס ב"ה מלובש באור הטעמים, והוא מתלבש בהויו"ת ואהי"ה מנוקדות, והם מתלבשים בתוך שמות המוחין שלמדנו זה עתה [ולא נתבארו שמות הלבושים], וממשיכים אותם לתוך כלים דז"א, ואח"כ ממשיכים את הנפשות לכלים דנוק'. מלבד מה שמכוונים את הכלים דנוק', מכוונים ג"כ ה' אחרונה ושם ב"ן שהם שמות הנוק' כמו שנתבאר.

❖ היכל עולמים ❖

גל עיני ואביטה נפלאות מתורתך.

[הערה כללית: בחלק מהדברים יש כמה שיטות. אך הבאנו במאמר זה בכל מקום רק לפי שיטה אחת].

**מד.** כתוב בגמרא (סוכה לא.) וז"ל: אמר רבי יהודה מעשה בבני כרכין שהיו מורישין את לולביהן לבני בניהן. ע"כ. ואף שהגמרא שם אומרת שאין זה להלכה מפני שלולב היבש פסול, אמנם מכל מקום אפשר ללמוד מזה על גודל חביבות המצוה שהיה להם, עד כדי כך ששמרו את הלולבים, אפילו אחר שהתיבשו, לדורי דורות, והורישו אותם לנכדיהם. ויתכן שכתוב בגמרא את המעשה הזה, כדי להורות ולבאר לנו את גודל חביבות ואהבת המצוה.

כעין זה כתוב בספח"ק תפארת שלמה (סוכות) וז"ל: במסכת סוכה (לא.) 'מעשה בבני כרכים שהיו מורישים לולביהם לבני בניהן' וכו'. להבין את דבריהם מה רצו להשמיענו בזה. דהנה נודע בחינת הלולב רומז לבחינת יסוד, ומשם נמשך שפע קדושה וחיים זרע צדיקים לעולם, כמבואר ביהי רצון של אגודת לולב. וזהו שכתוב (תהלים קכב ד) 'שבטי י"ה עדות לישראל', פי' השבטי י"ה שהיו כולם צדיקים כולם קדושים הם עדות לישראל על קדושת ישראל אביהם שהוא היה בחינת לולב עולה עד הדעת, 'וצדקתו לבני בנים לשומרי בריתו' וכו' (תהילים קג יז-יח), וכן 'ומביא גואל לבני בניהם' בחינת גואל הוא בחינת יסוד. וזהו הרמז שהיו מורישין לולביהן לבני בניהם קדושת הלולב הורישו לבני בניהם ליסוד עולם כנ"ל והבן.

**מזה.** כתוב בספר תורת משה לחתם סופר (סוכות) וז"ל: 'לעשות סוכות ככתוב וגו' כי לא עשו מימי יושע בן נון כן'. הנה מצינו שטמאו הכהן השורף הפרה, להוציא מלבן של צדוקים שאומרים במעורבי שמש נעשית. נראה כל שארי עשיית מצות שנחלקו צדוקים לא היה מכשול כל כך, כי כל מי שישכיל יבין כי ראינו תפילין שלנו מימי משה ויהושע בן נון וד' מינים שלנו וכל כיוצא בזה, אך להכשיר פרה בטבול יום זה דבר שלא אירע מעולם, כי לא נטמאו עושי הפרה הקדמונים, על כן להוציא מלבן של רשעים טמאו הכהן והטבילוהו ועשו הפרה בטבול יום כדי להוציא מלבם של ישראל שלא ימשכו אחרי דעתם. ונראה אז בימי עזרא אף על פי שלא היו צדוקים, מכל מקום היה בהם מפקקים על דרשת חכז"ל ונוטים אחר פשטיות, והרי היו הכותים מרקדים ביניהם והם אינם דורשים חסרות ויתרות בסוכת לומר ב' דפנות ושלישית אפילו טפח אלא עושים ד' שלימות דוקא, ולאפוקי מזה אי אפשר ללמוד מן הסוכת הקדמונים שנעשו מימי יהושע בין נון כי בודאי עשו גם



❖ היכל עולמים ❖

כן ד' דפנות שלימות לנוי מצוה, ועתה כשבאו להוציא מלב הנוטה אחר הכותים אמרו 'עשו סוכות ככתוב' היינו סוכת חסר, ב' דפנות ושלישית טפח, אף על פי שאינו נוי מצוה מכל מקום עשו כן לאפוקי מהכותים, ומסיים 'כי לא נעשה כן מימי יהושע בן נון' ואי אפשר ללמוד מסוכת הקדמונים על כן הוצרכו עכשיו לעשות ככה.

**מז.** יתכן דקראו בכל יום את קרבנות היום כפי שקוראים היום, כנפסק בשולחן ערוך (או"ח תרסג א) וז"ל: בחול המועד מוציאין ספר תורה וקורין בו ארבעה בקרבנות החג שבפרשת פנחס וכו', ובארץ ישראל, שאין שם ספקא דיומא, אין קורים בכל יום אלא קרבן היום בלבד, כי ביום ב', הוא א' לחולו של מועד, קורא כהן וביום השני, והג' העולים אחריו חוזרים וקורים אותה פרשה עצמה, ועל דרך זה בכל יום משאר הימים. ע"כ.

**מז.** כתב רבינו יוסף חיים זיע"א בעל הבן איש חי בספרו 'בן יהודע' (יומא סט): וז"ל: מאי אמור אמר רב ואיתימא ר' יוחנן ביא. ביא נראה לי בס"ד רמזו בלשון זה של צעקתם זכות ענין אחד שיהיה לעזרתם והוא זכות בירור י"א סימני הקטורת שהוא שתי פעמים ביום פעם אחת בשחרית ופעם אחת בין הערבים ובכל אחת מהם יש שתי בחינות בירור י"א אחד בסוד תפארת וכנגד זה אנחנו אומרים פסוקים של קח לך סמים וכו' ואחד בסוד המלכות וכנגד זה אנחנו אומרים ברייתא של הצרי והצפורן שהיא תורה שבעל פה ולזה אמר ביא בי י"א ביא בי י"א, גם עוד רמזו בלשון צעקתם על שם קדוש שהוא יא"י הרמזו בראשי תבות יקום אלקים יפוצו אויביו מפניו (תהלים סח ב) והוא ראש השמות ובו ברא הקב"ה את עולמו, וכמ"ש בספר הליקוטם בתהלים וזהו בי י"א בי י"א.

ומה שאמר היינו דאחרביה לבי מקדשא וכו', זכרו ד' דברים כנגד מה שהחטיאם לפגום בארבע אותיות שם אדנ"י. ומה שאמרו נפל פתקא מרקיעא דכתיב בה אמת, נראה לי רמז להם כמו שעשיתי חסד בבריאת האדם להשליך כת של אמת ארצה שערערה על בריאת האדם כדי שירבו המזכין שהם חסד וצדק וישאר כת שלום לבדו, כן אעשה חסד עמכם לעשות רצונכם. או רמז להם בתיבת אמת על שם אהיה, יען כי מספר אהיה פעמים אהיה עולה מספר אמת. וכתב הגאון חיד"א ז"ל מצאתי כתוב בגנוזי המקובלים אם יתפלל אדם וכו' שם אהיה אשר אהיה ורק שיהיה טהור תקובל תפלתו ותמלא שאלתו ולכן רמזו להם מן השמים בתיבת אמת שהוא אהיה פעמים אהיה שתקובל תפלתם ויעשה בקשתם. או יובן רמזו להם שצריכין לעשות תקון לפגם של עון עבודה זרה שהוא ככופר בכל כ"ב אותיות התורה אשר ראשם ואמצעם וסופם אמת, וכן עשו ישבו בתענית ג' ימים וג' לילות כנגד ג' אותיות

❖ היכל עולמים ❖

הנוכרות לתקן פגם עון עבודה זרה שהיה לראשונים, גם לתקן חטא ועון ופשע, גם לתקן פגם מחשבה ודיבור ומעשה, גם צמו ע"ב שעות כנגד שם הו"יה במלוי יודי"ן.

ואחר שעשו התיקון הראו להם מן השמים דבר אחד שנראה לעיניהם שיצא ניצוץ אש מבית קדש קדשים שהוא כנגד הלב כמו שנאמר בירושלמי. ואמר להם נביא היינו יצרא דעבודה זרה, רוצה לומר כמו כמות ניצוץ זה הקטן כן הוא כמות היצר ועם כל זה אין אדם יכול לו. ובהדי דתפסו ליה הוא לשון מליצה רצה לומר שתפסו בכונות שלהם כח החיות שלו למתקן. ונשמט שיעור קטן מידם כפי שיעור שער אחד משערות הראש, רצה לומר חלק קטן שלא נתבטל בידם. ומה שאמרו רמא קלא ואזל קליה ת' פרסי, לא היה כן ממש אלא כך בא קול למשמע אזנם שהשמיעו אותם מן השמים קול גדול שיעור מהלך ת' פרסי להורות להם שהוא הגורם חרבן ארץ ישראל שהיא ת' פרסה.

ואמרי דילמא מרחמי ליה לזה חלק הקטן באומרו שהוא עושה שליחות המקום כמשל בן המלך והשפחה שאמרו בזוהר הקדוש ואם כן זה הנשאר יקטרג אחר כך ויתגבר. ואמר להם הנביא שדייה בדודא דאברא, פירוש שיעשו כונות להוריד זה החלק הנשאר לנוקבא דתהומא רבא שלא יוכל להתגבר עוד. וחפיוה לפומה באבר וכו', פירוש הארת שם אלוה אשר במילואו עולה מספר אבר והוא המגין על הנשמה בסוד [איוב ג' כ"ג] ויסך אלוה בעדו. ושאר המאמר מובן מאיליו כי יש בו דברים שהם דברי מליצה ואינם כפשוטן. ע"כ.

כתב רבי שמשון רפאל הירש זצוק"ל (אגרות צפון אגרת יט) וז"ל: בתוך להבות אש, הנני רואה ילד, כל העומדים מסביב אחווי פחד הם, ואינם נוקפים אצבע, רק מתאמצים להציל את הבנין בלבד, אני רואה את הילד, ומתפרץ לתוך הלהבות, האם עלי לשאול קודם את האיש העומד על ידי, אם גם הוא רואה את הילד? האם עלי לשים לב אולי בהתפרצותי הנני דוחף או פוגע באחד העומדים בדרכי? האם עלי לשאול ולחקור אם בהתפרצותי להציל את הילד, אינני מפריע להצלת הבנין, או משיב רוח להגדיל המדורה? ואם תשאלני: ומה אם אחרת לעשות, ועוד טרם שהגעת אל הילד, יתמוטט הבנין ויפול על הילד? אשיבך: אף לו ידעתי שאקבר אתו יחד, עלי למלאות את חובתי. ע"כ.

בשם אחד מגדולי ישראל: בעבר כדי לחמם מקוה, היו צריכים לקחת קומקום עם מים רותחים, ולשפוך לתוך מי המקוה. אם הקומקום היה עם מים פושרים, הרי המים במקוה נשארו קרים. אבל אם הקומקום היה עם מים רותחים, הרי מי המקוה נהיו חמים.

❖ היכל עולמים ❖

וכך הוא בכל אחד ואחד, שהרי כל אחד ואחד משפיע לבני ביתו וכדו'. שאם הוא פושר, הרי המושפעים ממנו קרים. אבל אם הוא רותת, ביקד יקוד אש לכל דבר שבקדושה, והתלהבות גדולה בעבודה ה', הרי גם המושפעים ממנו יהיו עובדי ה' כראוי.

**מזה.** בביאור הדברים כתב האלשיך הקדוש (זכריה ה ח) וז"ל: אגב אורחין פה נקצר ונעלה, בו בס"ד אל ענין הכתובים, והוא, כי על פסוק ויצעקו אל ה' בקול גדול שפירשו שהוא בגדלו של שם המפורש, אמרו מאי אמור שהוצרך שם המפורש, לז"א שהיה על יצר הרע של ע"א שהחריב ביהמ"ק שיסלקוהו יתברך מהם, שאין חפצים בו ולא בשכרו, וע"י זה נפל פיתקא מן שמיא אמת, ומפני שאין מלת אמת צודקת רק לשלול שקר, אך לא תצדק להיות תשובת שאלתם, על כן אמרו שאין הענין משמעות התיבה כי אם שחותמו יתברך אמת, ומשלח חותמו לומר שמשכים עמהם לסלקו מהם, ולא נתפייסו בזה כי אם שרצו שימסר ממש בידיהם.

ועל זה התענו ג' ימים עד דמסרו ניהליהו לכפותו, ואז נפק גירא דנורא מבית קה"ק א"ל נביא היינו הא, ויהיה כי כאשר העמידו צלם בהיכל כביכול, שם קנה כח הטומאה דע"א מקום שבו היה דוחק השכינה, כמ"ש באיכה רבתי על פסוק כי קצר המצע וכו' והמסכה צרה כשתי צרות וכו', על כן ע"י צומות ישראל לשימסר בידם כח טומאת יצה"ר וע"א לשלא יחרב עוד ביהמ"ק על ידו, משם הוציא יתברך הכח שחל שם ממנו שהוא עיקר עוצם הכח ההוא, שעל כן עצר כח למשול גם במקום הקדושה.

והנביא הכירו ואמר זאת הרשעה, כיון שתפסו ליה ואישתמיט בינייתא דמוזייה ורמא קלא ת' פרסי, הלא הוא, כי הן אמת שע"י יצה"ר דע"א רובא דרובא נטמאו ונוקשו ונלכדו, אך לא יבצר שקצת ממנו כמלא שיער נשמט ונפרד ממנו ונעשה קדושה, והוא כי קצת צדיקים שהיה יצה"ר דע"א מפתה אותם ונצחוהו ודבקו באלקי אמת, אותו המעט נפרד מהטומאה שע"י זכו זכות רב הצדיקים, משא"כ אם היה אותו היצה"ר לא היה מגרה במ.

וזכות אותו המעט עם שהיה כשיער, הנה היה נמצא בכל גבול א"י, שלא יבצר כי אין עיר שלא ימצא א' או שנים שלא יכול להם זכו על ידו, וזהו ואזיל קליה ד' מאות פרסה על ת' פרסה שהוא גבול כל ארץ ישראל, אז אמר היכי נעביד לה דילמא ח"ו מרחמי מן שמיא עליה, על דבר כי רבים זכו על ידו אשר עמדו נגדו וכבשוהו כמאמר ספר הזוהר, שמדמה יצה"ר לשפחה שע"י שבן המלך לא נתפתה ממנה מחזיק טובה לשפחה, שע"י פתוייה זכה בנו לטובה רבה על שגבר נגדה, כך אם לא היצה"ר לא היה זוכה הצדיק וראוי להחזיק טובה ליצה"ר.

❖ היכל עולמים ❖

וזהו דילמא מרחמי עליה מן שמיא על אותם המעט צדיקים, שעצרו כח לנצחו וזכו הרבה ע"י כך, על כן אמר להם נביא שדיוה בדודא דאברא, שהוא כי גם שמעט מוער צדיקים הועיל כמלא שער ממנו, הלא כל מציאות כח טומאת הע"א הוא כעופרת כבד מכביד עב טיט על כל האדם, ועל כן בכח תפלותיכם שקעו את היצה"ר שלה בתוכה כנתונה תוך יורה, שידבק בתוך טומאתם ולא יעצר כח לצאת לפתות את אנשי קדש ישראל, כי ישקע בתוכה בל יצא עוד.

ושמא תאמרו, כי הלא יש לה מקום לפתוח פה כאמור, כי הלא כמה צדיקים קנו זכות על ידה, הם אשר בא לפתותם ולא נתפתתו, וע"י כן יהיה לו מקום לצאת מהשתקע מדוד טומאתה ליטפל עם אנשי קדש, לזה אמר הפיוה לפומיה באברא, שתסתמו פיו ע"י תפלתכם וקדושתכם כעופרת, שהוא מעט מוער בשיער ממזייה היו קלים כנשר לימלט ממנה, הלא לכל ההמון היה כעופרת שהכביד עליהם עד האבידם, ובזה שייב קליה כי לא יוכל להרים קול לומר שיש זכות על ידו, כי אם יכנע וינמיך ושאיב קליה בגו גרמיה ויסכר פיו מלדבר, ועם היות זה הרמוז לא נרחיב לומר שעשו כך בפועל להחזיק הרמוז. ע"כ.

ולהלן כתב וז"ל: וזהו וישלך אותה אל תוך האיפה, היא דודא דאברא היא העופרת שהזכיר, שהיא תוך תוקף טומאתה בל תצא עוד, ולהיות שהיה מקום לומר שהלא נמצאו קצת צדיקים שזכו ע"י היצה"ר של ע"א, שהוא ביניתא דמזייה שפירשנו שלכן היה אפשר דמן שמיא ירחמו עליו, שהוא טוב לקבולי אגרא, ובזה אפשר ירים קול לומר שיניחוהו לצאת ממקום שהושלך, לזה אמר וישלך את אבן העופרת אל פיה, כי לסכר פיה יושלך אבן העופרת, הוא כל רבים שהכביד עליהם כעופרת והאבידם, כי על ידי כח מה שהכבידה על כל ההמון יהיה כח בהזכיר זה, לסכר פיה שתשקע בל תקום עוד, כי רבים חללים הפילה ועצומים, כי אשר זכו על ידה וקבלו אגרא בטלים במעוטם. ע"כ.

בישעיה (סב ח-ט): נִשְׁפַּע ה' בְּיָמֵינוּ וּבְזֵרוּעַ עֲזוֹ אִם אֲתָן אֶת דְּגַנְךָ עוֹד מֵאֲכָל לְאִיבֶיךָ וְאִם יִשְׁתּוּ בְּנֵי נֶכֶד תִּירוּשָׁךְ אֲשֶׁר יִגְעַת בּוֹ. כִּי מֵאֲסִפְיוֹ יֵאָכְלֶהוּ וְהִלְלוּ אֶת ה' וּמִקְבָצָיו יִשְׁתּוּ בְּחִצְרוֹת קִדְשֵׁי.

יתכן לבאר, דהנה 'דגנך' ו'תירושך' הם הצאצאים צעירי הצאן, עוללי טיפוחים. ויש זמנים שמגיעים האויבים ובני הניכר ורוצים לשתות ולחטוף את התירוש והדגן שההורים ומורים כל כך השקיעו ויגעו בו.

❖ היכל עולמים ❖

לזאת נשבע ה' בימינו, ובזרוע עוזו, שיותר לא יתן בשום אופן שהאויבים יוכלו לאכול ולחטוף את הדגן שהם עוללי טיפוחים צאן קדשים, וכן לא יוכלו בני הניכר לשתות ולחטוף לעצמם את התירוש שהם צעירי הצאן שהוריהם ומוריהם כל כך יגעו בהם שישמרו את דרך התורה והמצוות.

כי אם מאספיו יאכלוהו, ומקבציו ישתוהו, דהיינו אלו שטורחים תמיד לאסוף אותם ולקבץ אותם אל הקדושה, אל דברי קודש, הם יאכלוהו, דהיינו שיהיה להם הרבה נחת יהודי אמיתי מהפירות שגידלו. ובזה יהללו את ה'. ואת הנחת הזו יראו בחצרות קדשי, שהם היכלי התורה והחסידות, בתי כנסיות ובתי מדרשות.

והנה יש לעיין על איזה זמן נאמרה נבואה ושבועה זו. דהרי לכאורה נאמרה על ימות המשיח.

אולם קשה מאוד, איך יתכן לומר שמדובר על ימות המשיח והגאולה, הלא אז תהיה מלאה הארץ דעה את ה', ויהיה גילוי אלקות גדול בעולם, ויהיה בית המקדש, ועין בעין יראו בשוב ה' ציון, ולא יהיה יצר הרע. ובפרט שכתב הרמב"ם (הלכות מלכים יב ה) וז"ל: ובאותו הזמן לא יהיה שם לא רעב ולא מלחמה, ולא קנאה ותחרות, שהטובה תהיה מושפעת הרבה, וכל המעדנים מצויין כעפר, ולא יהיה עסק כל העולם אלא לדעת את ה' בלבד. ולפיכך יהיו ישראל חכמים גדולים ויודעים דברים הסתומים וישיגו דעת בוראם כפי כח האדם. שנאמר (ישעיה יא ט) 'כי מלאה הארץ דעה את ה' כמים לים מכסים'. ע"כ.

וא"כ הלא בזמן כזה, בעת ימות המשיח, בלאו הכי לא יהיה אף אחד שימשך לדברים לא טובים, ויהיה כל עסק כל העולם רק לידע את ה', ובזמן כזה הלא לא יהיו כלל אויבים שיבואו לנסות לחטוף את הצעירים להעבירם על דת ח"ו. ומה שייך בכלל ומה רבותה בשבועה המיוחדת הזו שההורים והמורים יהיה להם רוב נחת יהודי אמיתי מהפירות שגידלו, והאויבים לא יוכלו לחטפם. הרי זה יהיה בלאו הכי, כי הרע יתבטל. ומה החידוש בשבועה המיוחדת שהשי"ת נשבע.

אלא צריך לומר שהשבועה הזו היא על זמן הגלות, לפני ביאת משיח צדקנו, ודוקא על הזמן הזה שעדיין בגלות, ועדיין לפני ביאת המשיח, יהיה כבר שהאויבים לא יוכלו לשלוט במחמד עינינו, צעירי הצאן.

ויהי רצון שאכן יתקיים תיכף ומיד השבועה הזו, שהשי"ת נשבע שהאויבים לא יוכלו יותר לחטוף ולאכול את עוללי הטיפוחים רח"ל, אלא הוריהם ומוריהם יהיה להם הרבה נחת יהודי מהם, בחצרות בית ה', בבתי כנסיות ובתי מדרשות, ועל זה יהללו את שם ה'.

❖ היכל עולמים ❖

**מט.** איתא בפרי צדיק (ואתחנן ב) וז"ל: לפעמים כאשר צר להאדם מאוד ולא יכול עוד להכיל הצער בקרבו מאיזה ענין שצריך לישועה או הוא צועק מעומקא דלבא והוא אין מכוון להגביה קולו לפני השם יתברך רק הצעקה הוא מקירות לבו שאין לו שום עצה וכמו שאמרו ז"ל על ויצעקו בקול גדול שאמרו בייא בייא שהוא בלשון אחר גוואלט גוואלט שהיה צר להם מאוד מסיבת היצר הרע שהיה מסכב אותם ואין עצה להמלט. ותפלה בצעקה כזו מתקבלת לפניו יתברך ואינה חוזרת ריקם. ע"כ.

ועוד כתוב בפרי צדיק (ראש השנה) וז"ל: המכוון הוא על קול צעקה היוצא ממעמקי הלב עד שאינו יכול לפרוט בשפתיו אפילו בחיתוך הדיבור רק שצועק בקול פשוט מכאב לבו. ותפילה כזו מקובלת ביותר כמו שנאמר (תהלים קב א) תפילה לעני כי יעטוף ולפני ה' ישפוך שיחו שתפילת העני עוטפת שאר התפילות מפני שלפני ה' ישפוך שיחו היינו כמי שמישיח צערו ודאגתו לפני אוהבו כדי להפיג הצער מלבו. וכלשון הזה נמצא באנשי כנסת הגדולה שנאמר (נחמיה ט ד) ויצעקו בקול גדול וגו' ואמרו ז"ל (סנהדרין סד.) שאמרו בייא בייא וכו' היינו צעקת קול פשוט מעומק כאב הלב על גודל הצער של התגרות היצר הרע. וזה הפירוש תהיינה אנך קשובות לקול תחנוני לקול דייקא לא להתחנונים כי לתפילה נצרך עת רצון ולא בכל עתים נענה. אבל הקול צעקה היוצא מאנקת מעמקי הלב זה נשמע תמיד מצד מדת הרחמנות שלפניו יתברך שנקרא האב הרחמן. ע"כ.

איתא בגמרא פסחים (קיג:) וז"ל: תנו רבנן, שלשה חייהן אינם חיים, הרחמנין והרתחנין ואניני הדעת, ואמר רב יוסף כולהו איתנהו בי. ע"כ. וכתב הרשב"ם וז"ל: הרחמנין, יותר מדאי, והני שלשה מילי דבר התדיר בהן כל שעה וכיון דהוא מקפיד עליהן אין חייו חיים שאין לו מנוחה. ע"כ. ופירש רש"י (סוכה כט.) וז"ל: אניני הדעת, שאינם יכולין לסבול שום דבר מיאוס. ע"כ. צריך להבין מהו ענין דוקא שלשה דברים אלו. וכן צריך להבין מהו הענין שרב יוסף אמר שיש בו את כל שלשת דברים אלו.

אפשר לבאר דהנה 'הרחמנין', פירושו מי שמרחם עד מאוד, בגודל רחמנות גדולה עד מאוד, על הנשמות אשר מאיגרא רמה ירדו לסתר המדרגה בעולם הזה השפל, ונתרחקו מאד מהשי"ת עד שנפלו בעבירות חמורות רח"ל, ובפרט כאשר אדם אוהב את חבירו כנפשו, מה יקר בעיניו נפש חבירו ונפש זרעו, ומי יוכל לשער גודל הרחמנות הזה כאשר מצייר בנפשו כי באמת מאבד הוא ח"ו את עצמו ואת כל העולמות בחטאיו רח"ל. וכן הוא גודל רחמנותם שמרחמים על כל אחד ואחד.

❖ היכל עולמים ❖

'הרתחנין', היינו מי שרותח ובוער ליבו בקרבו ביקד יקוד אש, ובהגיגו תבער אש להבת שלהבת, עצור במילין לא יוכל, וזועק ומשווע ונשבר לבו בקרבו, ומקנא קנאת ה' צבאות, ולוחם מלחמת ה' בעמלק, בלי שום פחד משום בריה בעולם, ומוכן למסור נפשו על קידוש ה' בכל רגע, ועושה כל שביכלתו להרבות כבוד שמים, ולמנוע צער השכינה, ולזכות את הרבים, לקרב את הרחוקים ואת הקרובים.

'אניני הדעת', היינו שאינם יכולים לסבול שום דבר מיאוס וטומאה. ואינם יכולים לסבול שום ענין של פגם בקדושת הברית ח"ו. ו'דעת' הוא ענין היחוד, שהיחוד הוא רק בכח הדעת (יבמות נג: עץ חיים שער לט פרק ז). נמצא שע"י עבודתם הקדושה הזו, שפועלים שלא יהיה שום פגם בקדושת היסוד, גורמים יחודים נוראים גדולים ועצומים עד למאוד. ומייחדים לעילא ולתתא, ומייחדים לבבות בני ישראל לאבינו שבשמים.

'אמר רב יוסף כולהו איתנהו בי', כי רב יוסף, הוא ענין מידת היסוד, צדיק, קדושה. ובו יש את כל שלשת מדרגות אלו.

וזוהי עבודת הצדיקים שבכל דור ודור, 'צדיק יסוד עולם' (משלי י כה), כמו רב יוסף בדורו, שהוא הצדיק, שיש לצדיקים את כל שלשת מדרגות אלו. שמרחמים עד מאוד על הנשמות, וכן רותחים ובויערים כדי לעשות רצון קונם להרבות כבוד שמים בעולם, ועל ידי זה עושים יחודים גדולים שהוא ענין הדעת. ולזה יכול לזכות כל יהודי, לעשות ולקיים את עבודת שלש מדרגות אלו [שלש מדרגות אלו קשורים זה בזה. על ידי גודל הרחמנות העצומה מתעורר רחיתה לקנא קנאת ה' צבאות, ועל ידי זה נעשים יחודים גדולים].

ושלשה אלו 'חיהן אינם חיים', כי אינם חיים כלל באופן גשמי ככל בני העולם, אלא כל חיותם הוא באופן נעלה הרבה יותר, כל חיהם הוא באופן עליון הרבה יותר, גבוה מאוד.

ג. זה לשון הרמב"ם (הלכות בית הבחירה ב א-ה): א. המזבח מקומו מכוון ביותר, ואין משנין אותו ממקומו לעולם, שנאמר זה מזבח לעולה לישראל, ובמקדש נעקד יצחק אבינו שנאמר ולך לך אל ארץ המוריה ונאמר בדברי הימים ויחל שלמה לבנות את בית י"י בירושלים בהר המוריה אשר נראה לדויד אביהו אשר הכין במקום דויד בגרן ארנן היבوسی.

ב. ומסורת ביד הכל שהמקום שבנה בו דוד ושלמה המזבח בגרן ארונה הוא המקום שבנה בו אברהם המזבח ועקד עליו יצחק, והוא המקום שבנה בו נח כשיצא מן התיבה, והוא המזבח שהקריב עליו קין והבל, ובו הקריב אדם הראשון קרבן כשנברא ומשם נברא, אמרו חכמים אדם ממקום כפרתו נברא.

## ❖ היכל עולמים ❖

ג. מדות המזבח מכוונות הרבה וצורתו ידועה איש מאיש, ומזבח שבנו בני הגולה כעין מזבח שעתידי להבנות עשוהו ואין להוסיף על מדתו ולא לגרוע ממנה.

ד. ושלושה נביאים עלו עמהם מן הגולה, אחד העיד להן על מקום המזבח, ואחד העיד להן על מדותיו, ואחד העיד להן שמקריבין על המזבח הזה כל הקרבנות אף על פי שאין שם בית.

ה. מזבח שעשה משה ושעשה שלמה ושעשו בני הגולה ושעתידי להעשות כולן עשר אמות גובה כל אחד מהן, וזה הכתוב בתורה ושלוש אמות קומתו מקום המערכה בלבד, ומזבח שעשו בני הגולה וכן העתידי להבנות מדת ארכו ורחבו ל"ב אמות על ל"ב אמות.

וראה בהמשך ברמב"ם את פרטי ההלכות.

**נא.** מכאן ראייה שצריך נביא בכדי שיעיד היכן הוא מקום המזבח. דהרי היו שם זקנים שזכרו את בית המקדש והמזבח מזמן בית המקדש הראשון, כמו שכתוב בעזרא (ג יב), ואף על פי כן היו צריכים דווקא נביא שיעיד על מקום המזבח. ונזכה לזאת במהרה בימינו כאשר יבוא אליהו הנביא ומשיח צדקנו.

וכן איתא בחידושי הגרי"ז (זבחים סב:), דכתב הרמב"ם דהמזבח מקומו מכוון ביותר בדיוק, ואי אפשר לסמוך על חשבונות ומדידות וכדומה, אלא צריך דווקא נבואה היכן הוא מקום המזבח.

עוד מבואר בחידושי הגרי"ז (בכורות יז:): דלא מספיק שיודעים את המידות, אלא צריך נבואה לזה, וכן היה גם בבית המקדש הראשון שנבנה על פי הנבואה, כמו שכתוב (דברי הימים א' כח יט) 'הכל בכתב מיד ה' וכו''. דוד המלך בנה את היסודות לבית המקדש ולו ניתנה הנבואה על זה.

**נב.** הרמב"ם כתב בלשון הזה: ואחד העיד להן שמקריבין על המזבח הזה כל הקרבנות אף על פי שאין שם בית. ע"כ. וכתב בספר הר המוריה שהרמב"ם ביאר כאן שמקריבים דווקא לאחר שבנו את המזבח, אבל לא על הרצפה במקום של המזבח.



❖ היכל עולמים ❖

נג. בילקוט שמעוני (מלאכי תקפו): אהבתי אתכם אמר ה'. ארשב"ל בשלשה לשונות של חבה חבב הקדוש ברוך הוא את ישראל, בדביקה, בחפיצה, בחשיקה. בדביקה מנין שנאמר ואתם הדבקים בה, בחשיקה מנין שנאמר חשק ה' בכם. בחפיצה מנין שנאמר ואשרו אתכם כל הגוים כי תהיו אתם ארץ חפץ. ואנו למדים אותו מפרשתו של אותו רשע. בדביקה מנין ותדבק נפשו. בחשיקה מנין שכם בני חשקה נפשו, בחפיצה מנין כי חפץ בבת יעקב, רבי אבא בר אלישע מוסיף אף תרתין, באהבה, ובדבור על לב. באהבה אהבתי אתכם אמר ה'. בדבור על הלב דברו על לב ירושלים.

במדרש תנחומא (תרומה ט): אֶהְבֵּתִי אֶתְכֶם. אָמַר הַקְּדוֹשׁ בְּרוּךְ הוּא: רְאוּ כַּמָּה חִבְבֵּתִי אֶתְכֶם. מִן הָאָרֶץ עַד לְרִקִיעַ מִהֶלֶךְ חֲמֵשׁ מֵאוֹת שָׁנָה, וּמִן הָרִקִיעַ הָרֵאשׁוֹן לְשָׁנֵי מִהֶלֶךְ חֲמֵשׁ מֵאוֹת שָׁנָה, וְעַבְיוֹ שָׁל כָּל רִקִיעַ וְרִקִיעַ מִהֶלֶךְ חֲמֵשׁ מֵאוֹת שָׁנָה. נִמְצְאוּ כָּלֵם מִהֶלֶךְ שְׁבַעַת אֲלָפִים שָׁנָה. וְטַלְפֵי הַחַיִּוֹת מִהֶלֶךְ חֲמֵשׁ מֵאוֹת שָׁנָה וְחֲמֵשׁ עֶשְׂרֵה שָׁנָה. אֵין צָרִיף לְשַׁעַר לְמַעְלָה מִטַּלְפֵי הַחַיִּוֹת. וְהַפֶּסֶא לְמַעְלָה מִכָּלֵם. וְרְאוּ כַּמָּה חִבְבֵּתִי אֶתְכֶם שֶׁהִנַּחְתִּי אֶת הַכֹּל וְאִמְרַתִּי לְכֶם, וְעֲשִׂיתִי יְרִיעוֹת עֲזִים, עֲשֵׂה לִי יְרִיעוֹת עֲזִים וְאָבֵא לְשִׁכְן אֶצְלֵכֶם.

נד. בזה הענין איתא בוהר הקדוש (פט). וז"ל: רבי אבא פתח, (ישעיה סג) מי זה בא מאדום חמוץ בגדים מבצרה וגו', מי זה בא מאדום, ומין קודשא בריך הוא ללבשא לבושי נוקמא על אדום, דאחריבו ביתיה, ואוקידו היכליה, וגלו לכנסת ישראל ביני עממיא. ולמעבד להון נקמת עלמין, עד דישתכחון כל טורין מטורי עלמא, מליין מקטולי עמין, ולמקרי לכל עופא דשמאי עליהו, וכל חיותו ברא יתנון מנייהו תריסר ירחי, ועופא דשמאי שבע שנין, עד דלא תסבל ארעא גיוולא דידהו. הךא הוא דכתיב, (ישעיה לד) כי זבח ליני בבצרה וטבח גדול בארץ אדום, עד דאינון לבושין יסתאבון, הךא הוא דכתיב, (ישעיה סג) וכל מלבושי אגאלתי.

תרגום: רבי אבא פתח, (ישעיה סג) מי זה בא מאדום חמוץ בגדים מבצרה וגו'. מי זה בא מאדום, עתיד הקדוש ברוך הוא ללבש בגדי נקמה על אדום, שהחריבו את ביתו ושרפו את היכלו, והגלו את כנסת ישראל בין העמים, ולעשות להם נקמת עולמים, עד שימצאו כל ההרים מהרי העולם מלאים מהרוגי העמים, ולקרא לכל עוף השמים עליהם, וכל חיות הבר יזונו מהם שנים עשר חדשים, ועוף השמים שבע שנים, עד שלא תסבל הארץ את הנוול שלהם. זהו שכתוב (שם לד) כי זבח לה בבצרה וטבח גדול בארץ אדום, עד שאותם לבושים יטמאו. זהו שכתוב (שם סג) וכל מלבושי אגאלתי.

❖ היכל עולמים ❖

חמוץ בגדים מבצרה, בגין דמינה נפקו אוכלוסין דעלמא, לחיילא על ירושלם, ואינון שרו לאוקרא היכלא, ובני אדום מפגרין שורין, ורמו אבני יסודא, הדא הוא דכתיב (תהלים קלו) זכור י"י לבני אדום וגו', האומרים ערו ערו עד היסוד בה.

תרגום: חמוץ בגדים מבצרה, משום שממנה יצאו אוכלוסי העולם לצבא על ירושלים, והם התחילו לשרף את ההיכל, ובני אדום מהרסים את החומות, ועקרו את אבני היסוד. זהו שכתוב (תהלים קלו) זכור ה' לבני אדום וגו', האומרים ערו ערו עד היסוד בה.

זה הדור בלבשו, באינון לבושי דנוקמא דזמין לאלבשא. צועה ברוב כחו, מהו צועה. מתבר. כמה דכתיב, (תהלים מה) עמים תחתיך יפלו וגו'. אמרו ישראל לישעיה, מאן הוא דין דיצביד כל כך. פתח ואמר, (ישעיה סג) אני מדבר בצדקה, שהוא דאיהו רב להושיע, שהוא דכתיב ביה, (תהלים לג) אהב צדקה ומשפט. ואיהו צדקה ממש, ואיהו רב להושיע.

תרגום: זה הדור בלבשו, באותם לבושי הנקמה שעתיך ללבש. צעה ברב כחו, מה זה צעה, משבר, כמו שכתוב (תהלים מה) עמים תחתיך יפלו וגו'. אמרו ישראל לישעיה, מי הוא זה שישעשה כל כך, פתח ואמר, (ישעיה סג) אני מדבר בצדקה, אותו שהוא רב להושיע, אותו שכתוב בו (תהלים לג) אהב צדקה ומשפט. והוא צדקה ממש, והוא רב להושיע.

וכל כך למה. בגין דגרמו לכנסת ישראל למהוי שכיבת לעפרא בגלותא, ולמנפל לארעא, כמה דכתיב, (עמוס ה) נפלה לא תוסיף קום בתולת ישראל. ובגין כך, קודשא בריך הוא ילבש לבושי נוקמא עליהו, לסאבא לון בסגיא דקטוליא, דכתיב וכל מלבושי אגאלתי.

תרגום: וכל כך למה, משום שגרמו לכנסת ישראל להיות שוכבת לעפר בגלות ולנפל לארץ, כמו שכתוב (עמוס ה) נפלה לא תוסיף קום בתולת ישראל. ומשום כך הקדוש ברוך הוא ילבש לבושי נקמה עליהם לטמא אותם ברב ההרגים, שכתוב וכל מלבושי אגאלתי.

וכל כך למה, דכתיב ולאחזתו הבתולה הקרובה אליו אשר לא היתה לאיש. דלאו חולקיה דעשו, ולא הוות בעדביה דההוא דכתיב ביה (בראשית כה) איש יודע ציד איש שדה, לה יטמא, באינון לבושי דנוקמא, דזמין לאסתאבא בין אינון אוכלוסין, דכתיב ביה לה יטמא, בגינה, בגין דאיהי שכיבת לעפרא, והוא בעי לאקמא לה, הדא הוא דכתיב, (ישעיה ס) קומי אורי פי בא אוריך. [ס"א (עמוס ט) ביום ההוא אקים את סכת דויד הנפלת]. (ויקרא כ"א) לא יקרחה קרחה בראשם. רבי יוסי אמר, לא יקרחה בה"א מאי טעמא. אלא, שהוא שמן עלאה, דאיהו משח רבות קודשא, דאשלים לכל שבעה יומין כמה דאתמר, דכתיב, (ויקרא ח) פי שבעת ימים ימלא את ידכם, שהוא שמן עלאה אתעדי מניה ואתקרחת, אי איהו אפגים

❖ חיכל עולמים ❖

רישיה. בגין דרישא דכהנא עלאה, ההוא שמן עלאה הוי, ועל דא לא ליבעי ליה לכהנא דלתתא, לאחזאה ביה בגרמיה פגימו כלל, והא אתמר. ובגין כך פתיב בה"א.

תרגום: וכל כך למה, שכתוב ולאחזאו הבתולה הקרובה אליו אשר לא היתה לאיש. שאינה חלקו של - עשו, ולא היתה בגורלו של אותו שכתוב בו (בראשית כה) איש ידע ציד איש שדה. לה יטמא, באותם לבושי נקמה, שעתידי להטמא בין אותם ההמונים, שכתוב בו לה יטמא, בשבילה, משום שהיא שוכבת לעפר, והוא רוצה להקים אותה. זהו שכתוב (ישעיה ס) קומי אורי פי בא אורף. [נעמוס ט] ביום ההוא אקים את סכת דויד הנפלת]. לא יקרחה קרחה בראשם. רבי יוסי אמר, לא יקרחה בה"א, מה הטעם, אלא, אותו שמן עליון, שהוא שמן משחת קדש, שמשלים את כל שבעת הימים כמו שנאמר, שכתוב (ויקרא ח) כי שבעת ימים ימלא את ידכם, אותו שמן עליון הוסר ממנו ונקרחה, אם הוא פגם את ראשו. משום שראשו של הכהן העליון הנו אותו שמן עליון, ועל כן לא צריך לכהן שלמטה להראות בעצמו פגם כלל, והרי זה נאמר. ומשום כך כתוב בה"א.

ובזוהר הקדוש (בלק ריב:): כדין יתער רוחא דמשיחא עליהו, וישיצי לאדום חייבא, וכל ארעא דשעיר יוקיד בנורא. כדין פתיב, וישראל עושה חיל. הךא הוא דכתיב, והיה אדום ירשה והיה ירשה שעיר אויביו. אויביו דישראל. וכדין וישראל עושה חיל. ובההוא זמנא, יקים קודשא בריך הוא למתייא דעמיה, ויתנשי מנהון מיתה, הךא הוא דכתיב, (תהלים קיח) ימין יי עשה חיל. לא אמות כי אחיה. וכתיב (עובדיה א) ועלו מושעים וגו'. וכדין (זכריה יד) והיה יי למלך.

תרגום: יתעורר רוח המשיח עליהם וזכרית לאדום הרשעה, וכל ארץ שעיר ישרף באש. אז כתוב, וישראל עשה חיל. זהו שכתוב, והיה אדום ירשה והיה ירשה שעיר אויביו. אויביו של ישראל. ואז - וישראל עשה חיל. ובזמן ההוא יקים הקדוש ברוך הוא למתים של עמו וישתפח מהם המות. זה שכתוב (תהלים קיח) ימין ה' עשה חיל. לא אמות פי אחיה. וכתוב (עובדיה א) ועלו מושעים וגו'. ואז (זכריה יד) והיה ה' למלך.

אמר רבי אבא, מאי דכתיב, (ישעיה נה) כי בשמחה תצאו וגו'. אלא פד יפקון ישראל מן גלותא, שכינתא נפקא עמהון, ועמה יפקון. הךא הוא דכתיב, (ישעיה נה) כי בשמחה תצאו. ששון דא קודשא בריך הוא. רבי יצחק אמר דא צדיק. הךא הוא דכתיב, (ישעיה נה) ששון ושמחה ימצא בה.

❖ היכל עולמים ❖

תרגום: אמר רבי אבא, מהו שפכתוב (ישעיה נה) פי בשמחה תצאו וגו', אלא כפאשר יצאו ישראל מן הגלות, שכינה יוצאת עמם ועמה יצאו. זהו שפכתוב פי בשמחה תצאו. ששון – זה הקדוש ברוך הוא. רבי יצחק אמר – זה צדיק. זהו שפכתוב (שם נא) ששון ושמחה ימצא בה.

אמר רבי שמעון, צדיק ששון אקרי. ומן יומא דכנסת ישראל נפלת בגלותא. אתמנעו ברפן מלנחתא לעלמא מהאי צדיק. בההוא זמנא מה פתיב, (ישעיה יב) ושאבתם מים בששון, דא צדיק. ממעניני הישועה, אליו אבא ואמא. דבר אחר, אליו נצ"ח והו"ד. וכלא ממבועי נביעין עמיקן. פדיון (ישעיה יב) ואמרת ביום ההוא אודך יי וגו', (ישעיה יב) צהלי ורני ישבת ציון וגו'. ברוך יי לעולם אמן ואמן. מלוד יי לעולם אמן ואמן.

תרגום: אמר רבי שמעון, צדיק נקרא ששון, ומיום שכנסת ישראל נפלה בגלות, נמנעו ברכות מלרדת לעולם מזה הצדיק. בזמן ההוא מה פתוב, (ישעיה יב) ושאבתם מים בששון, זה צדיק. ממעניני הישועה – אלו אבא ואמא. דבר אחר, אלו נצ"ח והו"ד, והכל ממקורות עמקים הנובעים. ואו, (שם) ואמרת ביום ההוא אודך ה' וגו', צהלי ורני ישבת ציון וגו'. ברוך ה' לעולם אמן ואמן. מלוד ה' לעולם אמן ואמן.

**נה.** איתא בפסיקתא רבתי (לה) וז"ל: רני ושמחי, אימת מתקיים הדבר הזה, בשעה שהקדוש ברוך הוא גואל את ישראל, קודם שלשה ימים שיבא משיח, בא אליהו ועומד על הרי ישראל ובוכה ומספיד עליהם ואומר הרי ארץ ישראל עד מתי אתם עומדים בחורב צייה ושממה, וקולו נשמע מסוף העולם ועד סופו, ואח"כ אומר להם בא שלום לעולם שנאמר הנה על ההרים רגלי מבשר משמיע שלום (נחום ב א), כיון ששמעו רשעים הם שמחים כולם ואומרים זה לזה בא שלום לנו, ביום השני בא ועומד על הרי ישראל ואומר טובה באתה לעולם שנאמר מבשר טוב (ישעיה נב ז), ביום השלישי בא ואומר באתה ישועה לעולם שנאמר משמיע ישועה (ישעיה נב), וכיון שהוא רואה את הרשעים שהם אומרים כך לכך אומר לציון מלך אלהיך (ישעיה נב), ללמדך לציון ולבניה בא ישועה ולא לרשעים, באותה השעה מראה הקדוש ברוך הוא את כבודו ומלכותו לכל באי עולם וגואל את ישראל ונגלה בראשם, שנאמר עלה הפורץ לפנייהם פרצו ויעבורו [שער] ויצאו בו ויעבר מלכם לפנייהם וה' בראשם (מיכה ב יג). ע"כ.

**נו.** בפרקי דרבי אליעזר (כח) וז"ל: נגלה לו הקב"ה אמר לו מה לך פה אליהו, קנא קנאתי, אמר לו לעולם אתה מקנא, קנאת בשמים על גלוי עריות, שנאמר 'פנחס בן אלעזר

❖ חיכל עולמים ❖

בן אהרן הכהן, וכאן קנאת, חייד שאין עושין ברית מילה עד שאתה רואה בעיניך, מכאן התקינו חכמים לעשות כסא אחד מכובד למלאך הברית, שנקרא אליהו ז"ל 'מלאך הברית', שנאמר 'ומלאך הברית אשר אתם חפצים'. ע"כ.

נז. בויקרא רבה (צו ז ד): רבי אבא בר כהנא ורבי חנן תרויהון בשם רבי עזריה דכפר חטייה אמר משל למלך שהיו לו שני מגירסין, בשל לו האחד תבשיל, אתא ואכלו והיה ערב לו, ועשה השני תבשיל ואכלו וערב לו, ואין אנו יודעים איזה מהם ערב לו יותר, אלא ממה שהוא מצוה את השני ואומר לו פתבשיל הנה תעשה לי, אנו יודעים שהשני ערב לו יותר. כך הקריב נח קרבן והיה ערב להקדוש ברוך הוא, שנאמר (בראשית ח כא): וירח ה' את ריח הנחם, הקריבו ישראל והיה ערב להקדוש ברוך הוא, ואין אנו יודעים איזה מהם ערב לו ביותר, אלא במה שהוא מצוה את ישראל ואומר להם (במדבר כה ב): ריח נחתי תשמרו להקריב לי, אנו יודעים ששל ישראל הוא ערב ביותר, הדיא הוא דכתב (מלאכי ג ד): וערבה לה' מנחת יהודה וירושלם כימי עולם וכשנים קדמניות. כימי משה. וכשנים קדמניות, פשני שלמה. רבי אומר כימי עולם, כימי נח. וכשנים קדמניות, כימי הכל, שלא היתה עבודת כוכבים בימיו.

נח. נבואה זו של הנביא מלאכי היא הנבואה האחרונה לפני הגלות המר והארוך הזה, ואחריו לא ינבא עוד נביא בכל משך זמן הגלות, עד שיבוא אליהו הנביא ומשיח צדקנו ותתחדש הנבואה.

בענין זה איתא בגמרא (בבא בתרא יב:) וז"ל: א"ר יוחנן מיום שחרב בית המקדש ניטלה נבואה מן הנביאים וניתנה לשוטים ולתינוקות. ע"כ.

המהרש"א ביאר, שנבואת השוטים והתינוקות היא בדרגא הרבה יותר נמוכה מנבואת הנביאים.

ראה עוד בענין נבואת זכריה (זכריה יג): והיה כי ינבא איש עוד ואמרו אליו אביו ואמו ילדיו לא תהיה כי שקר דברת בשם יהוה ודקרהו אביהו ואמו ילדיו בהנבאו: והיה ביום ההוא יבשו הנביאים איש מחזינו בהנבאתו ולא ילבשו אדרת שער למען פחש: ואמר לא נביא אנכי איש עבד אדמה אנכי כי אדם הקנני מנעורי: ואמר אליו מה המכות האלה בין ידיך ואמר אשר הפיתי בית מאהבי:

## ❖ היכל עולמים ❖

וביאר המלבי"ם: והיה כי ינבא. אז לא ינבאו עוד מפני שני טעמים, (א) שלא ימצא מי שיאמין להם, שאף יולדיו ידקרוהו על נבואתו כי ידעו שהוא נביא שקר, וזאת שנית. והיה ביום ההוא יבושו הנביאים. שהם עצמם יבושו איש מחזיונו שיכירו שהוא חזון שקר ואליל ופעולת כח הדמיון, ולא ילבשו אדרת שער למען כחש שלא ילבשו אדרת שער שהיה מלבוש מיוחד לנביאים ונזירים למען יוכל להכחיש ולומר שאינו נביא, ושיעור הכתוב: למען כחש ואמר לא נביא אנכי. שיכחיש לומר אין נביא רק איש עובד אדמה אנכי וזה מלאכתי, כי אדם הקנני מנערי, אדם אחד קנה אותי לפועל לעבוד שדהו, באופן שיהיה לו כבוד יותר לומר שהוא עובד אדמה והוא עבד איש מקנת כסף משיחזיק א"ע לנביא: ואמר אליו. כי נביאי שקר אלה היו מתגודדים בחרבות וברחמים ומכים זה את זה כדי שתשרה עליהם הרוח, וכמ"ש (מ"א-י"ח) ויתגודדו בחרבות עד שפך דם עליהם, וכשיכחיש שאינו נביא יבררו לו מן רושם המכות שנשאר בין אצילי ידיו, והוא יכחיש גם זאת ויאמר שהם מכות שהוכה בית מאהביו על שלא הלך בדרך הישר, ועכ"פ יתאמץ להכחיש שלא היה נביא כלל כי יהיה זה חרפה גדולה וכלימת נצח. ע"כ.

**נט.** במדרש תנחומא (שופטים ה): זה אחד משלשה דברים שמסר משה נפשו עליהן ונקרא על שמו. נתן נפשו על התורה, שנאמר: ויהי שם עם ה' ארבעים יום וארבעים לילה (שמות לד כח). ונקראת על שמו, שנאמר: זכרו תורת משה עבדי (מלאכי ג כב). נתן נפשו על ישראל, שנאמר: ועתה אם תשא תשאתם וגו' (שמות לב לב). ונקראו על שמו, שנאמר: לך רד פי שחת עמך (שם ז). נתן נפשו על הדינין, שנאמר: ויך את המצרי, ויצא ביום השני וגו', ויאמר מי שמך לאיש שר ושופט וגו' (שם ב יב-יד). לפיכך נקראו על שמו, שנאמר: וירא ראשית לו וגו' צדקת ה' עשה ומשפטיו עם ישראל (דברים לג כא).

במכילתא דרבי ישמעאל (בשלח שירה א): אתה מוצא שכל דבר שאדם נותן נפשו עליו נקרא על שמו. בשלשה דברים נתן נפשו משה עליהם ונקראו על שמו. נתן נפשו על התורה ונקראת על שמו שנ' זכרו תורת משה עבדי (מלאכי ג כב) והלא תורת אלהים היא שנ' תורת ה' תמימה משיבת נפש (תהלים יט ח) הא מה ת"ל תורת משה עבדי לפי שנתן נפשו עליה נקראת על שמו והיכן מצינו במשה שמסר נפשו על התורה שנ' ויהי שם עם ה' (שמות לד כח) ואומר ואשב בהר וגו' (דברים ט ט) הא לפי שנתן נפשו על התורה נקראת על שמו. נתן נפשו על ישראל נקראו על שמו שנ' לך רד כי שחת עמך (שמות לב ז) והלא עם ה' הם שנ' והם עמך ונחלתך (דברים ט כט) ואומר באמור להם עם ה' אלה ומארצו יצאו (יחזקאל לו כ) הא מה ת"ל לך רד כי שחת עמך לפי שנתן נפשו עליהם נקראו על שמו. והיכן מצינו במשה שנתן נפשו עליהם שנ' ויהי בימים ההם ויגדל משה ויצא אל אחיו וירא בסבלותם

## ❖ היכל עולמים ❖

(שמות ב יא) וכתב ויפן כה וכה הא לפי שנתן נפשו עליהם נקראו על שמו. נתן נפשו על הדייגין ונקראו על שמו שנ' שופטים ושוטרים תתן לך בכל שעריך (דברים טז יח) והלא המשפט לאלהים הוא, מה ת"ל תתן לך אלא מתוך שנתן נפשו עליהם נקראו על שמו. ומנין שנתן נפשו עליהם שנ' ויצא ביום השני וגו' ויאמר מי שמך לאיש שר ושופט עלינו וישמע פרעה וגו' (שמות ב יג-יד) וכתב ולכהן מדין שבע בנות ויבאו הרועים ויגרשום (שמות טז יז) מדיגין ברח ולדיגין חזר צדקת ה' עשה ומשפטיו עם ישראל (דברים לג כא) הא לפי שנתן נפשו עליהם נקראו על שמו.

ס. המהרש"א (סוכה נא): כתב וז"ל: במאי בנייה כו'. משום דמשמע דהאי תנא אחר החורבן בית שני הוה והוא ראה כל זה קודם החורבן בית שני וקאמר מי שלא ראה כו', וא"כ אבית המקדש ראשון ודאי דלא קאמר שהרי גם התנא לא ראה אותו, ואבית מקדש שני שבנה נחמיה עך כרחק דלא קאמר שלא ראה בנין מפואר כו' שהרי בנין בית ראשון היה יותר מפואר, דכתיב בעזרא אשר ראו הבית הראשון ביסודו זה הבית וגו' בוכים בקול גדול וגו', מש"ה קאמר מאי היא, ומשני דאה"נ דאבית ראשון לא קאמר שהרי לא ראה אותו התנא, ואבית שני שבנה נחמיה נמי לא קאמר שהרי בית ראשון יותר מפואר היה, אלא דאבית שני ודאי הוא דקאמר, ואבנין הורדוס הוא דקאמר שהיה סוף בית שני. וק"ל.

וכתב הבן איש חי בספרו בניהו בן יהוידע (סוכה נא): וז"ל: מאי היא אמר אביי בנין הורדוס. הא דלא שאל על ירושלים גם כן משום דבזה אין לו ספק דודאי קאי על זמן מלכות שלמה המלך ע"ה שהיו כל ישראל עשירים גדולים ואין הכסף נחשב בימים ההם ובודאי בנו כולם בתים מפוארים כי היה להם זמן מנוחה מסביב וכן שלמה המלך ע"ה בנה כמה וכמה בניינים מפוארים ולכך היתה ירושלים כרך נחמד הפלא ופלא. ברם מה שאמרו על בית המקדש אי אפשר לפרש דקאי על בית המקדש שבנה שלמה דאם כן הוה להו להקדים בית המקדש לירושלים ועוד הוה להו לכלול אותם יחד והכי הוה להו למימר כל שלא ראה בית המקדש בבניינו וירושלים בתפארתה לא ראה בנין מפואר וכרך נחמד מימיו כיון דשניהם בזמן אחד הם אלא ודאי מדהקדים את ירושלים ונקיט בית המקדש באחרונה כמלתא באפי נפשה שמע מינה דלאו על בית המקדש דבנה שלמה דקדים קאי ולכך שאל מאי היא.

סא. אכן אנו קוראים על שם הורדוס, כדי לדעת לאיזה בנין הכוונה, והוא היה המלך ועמד בראש הבניה. אך נראה שהוא עצמו בפועל לא נטל חלק כלל בבנין בית המקדש, כי

❖ היכל עולמים ❖

בניית בית המקדש צריך להיות דווקא על ידי יהודים (עזרא ד ג), ואילו הורדוס היה עבד כנעני (בבא בתרא ג). אמנם השתמשו בממונו, ואף שאין מקבלין נדבות מאינו יהודי לבנין בית המקדש, אבל ממלך כן מקבלים, כדאיתא בגמרא ערכין (ו).

אמנם יתכן שבעבד הדין שונה, כי הוא מחוייב בקצת מצוות, ואינו עכו"ם.

אחר כתבי זאת, מצאתי שכתב מרן הגר"ח קניבסקי שליט"א בספרו דרך חכמה (הלכות בית הבחירה א יב) בשם אביו הסטייפלר זצוק"ל (קהלות יעקב שבועות י), שמצוות עשה של בניית בית המקדש היא מצוה שאין הזמן גרמא, ולכן היא חובה גם על הנשים. ועל אף שאסור לבנות בית המקדש בלילה, הרי הסיוע לבניה הוא חלק מהמצווה, ואת זה אפשר לעשות גם בלילה, כי רק לבנות בפועל אסור בלילה. ולכן זה מצוה שאין הזמן גרמא וגם הנשים מחויבות במצוות עשה דאורייתא של בניית בית המקדש.

זה לשון הרמב"ם (הלכות בית הבחירה א א, יב): מצות עשה לעשות בית לי' מוכן להיות מקריבים בו הקרבנות, וחוגגין אליו שלש פעמים בשנה שנאמר ועשו לי מקדש. וכו'. והכל חייבין לבנות ולסעד בעצמן ובממונם אנשים ונשים כמקדש המדבר. וכו'. ע"כ.

וכתב בדרך חכמה וז"ל: אנשים ונשים. וכן עבדים. ע"כ. ונראה הכוונה כי עבדים חייבים במצוות שאין הזמן גרמא כמו נשים, ולכן יהיה חייב גם במצוות בניית בית המקדש.

וא"כ נראה שהורדוס כן היה צריך לבנות, כדין עבד, המחוייב במצוות שאין הזמן גרמא.

אכן אף על פי כן, אפשר לומר שהורדוס עצמו בפועל לא נטל חלק בבניין בית המקדש. דלהבדיל אלף אלפי הבדלות, כתוב על דוד המלך בדברי הימים (א' כב ח-י): וַיְהִי עָלַי דָּבָר ה' לֵאמֹר דָּם לְרַב שְׁפָכָתָ וּמִלְחָמוֹת גְּדֹלוֹת עָשִׂיתָ לֹא תִבְנֶה בַּיִת לְשִׁמִּי כִּי דָמַי רַבִּים שְׁפָכָתָ אֶרְצָה לְפָנָי: הִנֵּה בֵן נוֹלָד לָךְ הוּא יִהְיֶה אִישׁ מְנוּחָה וְהַנְחֹתִי לוֹ מִכָּל אוֹיְבָיו מִסָּבִיב כִּי שְׁלֹמֹה יִהְיֶה שְׁמוֹ וְשְׁלֹום וְשָׁקֵט אָתָּן עַל יִשְׂרָאֵל בְּיָמָיו: הוּא יִבְנֶה בַּיִת לְשִׁמִּי וְהוּא יִהְיֶה לִּי לְבֵן וְאֲנִי לוֹ לְאָב וְהִכִּינוֹתִי כֶּסֶף מִלְכוּתוֹ עַל יִשְׂרָאֵל עַד עוֹלָם.

והדברים קל וחומר, ומה דוד המלך שערך מלחמות מצווה והרג את הפלשתים והגויים הצוררים, אמר ה' שהוא לא יבנה את בית המקדש מפני ששפך דמים, גם כאן להבדיל אלף אלפי הבדלות, אצל הורדוס שהיה רשע גדול והרג את בית חשמונאי והרג את רוב החכמים, גם הוא לא יבנה בעצמו את בית המקדש.

והכא נמי מסתברא שהורדוס שהיה מלך ישב בארמונו והורה שיבנו, אך לא בנה בעצמו ממש. אבל להבדיל אא"ה שלמה המלך על אף שמלך על כל העולם, בנה גם בעצמו ממש



❖ היכל עולמים ❖

בבית המקדש, וקיים בעצמו בגופו בפועל את המצוות עשה דאורייתא לבנות בית המקדש ומצוה בו יותר מבשלוcho (קידושין מא.). אולם הורדוס שהוא עבד כנעני והיה רשע גדול מסתמא לא השתתף בפועל בעצמו.

ועדיין צ"ע בדברים.

**טב.** בענין איזה צבע הוא צבע ירוק בלשון הקודש: למסקנא, ירוק הכתוב בלשון הקודש הכתוב בחז"ל ובראשונים הכוונה לצבע הנקרא צהוב, ונקרא בלשון אידיש גע"ל, ונקרא באנגלית יעל"א Yellow.

ורק כשכתוב ירוק ככרתי הכוונה להנקרא בעברית ירוק והוא הנקרא בלשון אידיש גרי"ן וכן נקרא באנגלית גרי"ן Green.

כן כתוב בתוס' (סוכה לא:), שמשמע בגמרא (חולין מז:) שצבע ירוק דומה לחלמון של ביצה ולשעוה. ורק ירוק ככרתי הוא הדומה לעשבים. וכ"כ מהר"ם מלובלין.

בגמרא בחולין (מז:) כתוב [לגבי הלכות טרפות הריאה] שצבע ירוק הוא כשר. שואלת הגמרא והלא אם זה בצבע של כורכום או חלמון ביצה וכדומה הוא טרף. עונה הגמרא שהכוונה ירוק הוא ככרתי.

כך פירש רש"י, שכורכום וחלמון ביצה נקראים ירוק, וכל מראה קרו"ג דהיינו צהוב (מהר"ם מלובלין), נקרא ירוק.

וראים מפורש מהגמרא בחולין שצבע ירוק הוא כמו כורכום וחלמון ביצה, והוא הנקרא צהוב ובאידיש גע"ל. ורק יש גם ירוק ככרתי שהוא נקרא בעברית ירוק ובאידיש גרי"ן. וכך כתוב בתוס' (חולין מז:).

ואפשר להאריך בזה עוד מכמה וכמה מקומות שבהם מובן שירוק בלשון הקודש הוא הנקרא צהוב והוא גע"ל באידיש.

ויש לדעת דבר נוסף, שצבעי בלו"י גע"ל גרי"ן כולם בכלל ירוק. כן כתב הרמ"א בדרכי משה (יורה דעה קפח א). בשם המרדכי (הלכות נדה תשל"ה).

❖ היכל עולמים ❖

ונבאר: הצבע הנקרא כחול, ונקרא באידיש בלו"י, ונקרא באנגלית בלו"ו Blu. וכן הצבע הנקרא בעברית צהוב, ונקרא באידיש גע"ל, ובאנגלית יעל"א Yellow. וכן הצבע הנקרא בעברית ירוק, ונקרא באידיש גרי"ן, ובאנגלית גרי"ן Green. כל שלשת צבעים אלו הם בכלל 'ירוק' בלשון הקודש.

ואיתא במרדכי (שם), שצבע בלו"י הוא בכלל ירוק, כמו שרואים במסכת ברכות (ט:): משיכיר בין תכלת לכרתי, ותכלת דומה לים ולרקיע שהוא צבע בלו"י.

וכן צבע גע"ל, הוא עיקר צבע ירוק, וכמו שכתוב בתוספתא (נגעים א ה) בביאור תיבת (ויקרא יג מט) 'ירקרק': ירקרק, ירוק שבירוקין, כשעוה. ע"כ. והוא צבע גע"ל.

וכן צבע גרי"ן הוא בכלל ירוק, כמו שפירש רש"י (חולין מז:): שיש מן ירוק שהוא כמו עשבים. והוא צבע גרי"ן.

עד כאן תוכן דברי המרדכי.

והעולה מדבריו שצבעי בלו"י גע"ל גרי"ן כולם בכלל ירוק. ואמנם עיקר ירוק הוא צבע גע"ל.

ונראה שאפשר עוד לבאר בזה, שכי כל ג' הצבעים הללו הם מאותו איזור. ולדוגמא, אם מערבים צבע בלו"י יחד עם צבע גע"ל, יתקבל צבע גרי"ן.

ויתכן עוד, דצבע גרי"ן אם יהפכוהו לבהיר מאוד, יהיה צבע גע"ל. ואם יהפכוהו לכהה מאוד, יהיה צבע בלו"י.

אך צבע אדום, כולל עמו צבעים אחרים ושונים.

בהלכות טריפות, צבעי האדום כשרים, וצבעי הירוק טרפים. ובהלכות נדה להיפך, צבעי האדום טמאים, וצבעי הירוק טהורים.

**סג.** כתב הבן איש חי בספרו בניהו בן יהוידע (סוכה נא:): וז"ל: אבני שישא כוחלא ומרמרא. אמרו רבותינו ז"ל דאבנים אלו נגלו להם בתוך הים בדרך נס מן השמים. ונראה לי בס"ד ראשי תיבות ג' אבנים אלו שכ"ם לרמוז אם יעשו תשובה שלימה שהיא משולשת בודוי וחרטה ועזיבת החטא שיש בה כדי סיפוק לכפר חטא ועון ופשע, אז יזכו בזמן הבית ההוא למקרא שכתוב (צפניה ג ט) 'כי אז אהפוך אל העמים שפה ברורה לעבדו שכם אחד', ולכן נבנה בדרך זה אפיק שפה ועייל שפה. גם אבנים הנזכרות ראשי תיבות שכ"ם שהוא ראשי

❖ היכל עולמים ❖

תיבות 'שם כבוד מלכותו' כי נראה שם כבוד מלכותו לעיני הכל בבנין מפואר זה. גם הם ראשי תיבות משך, רמז בבנין בית המקדש (תהלים לו יא) 'משך חסדך ליודעיק'. ע"כ.

**סד.** כתב בספר 'תורת חיים' לרבי אברהם חיים ב"ר נפתלי צבי הירש שור [אב"ד סטאנוב ובעלזא, נסתלק בשנת שצ"ב], בבבא בתרא (ד. וז"ל: דמיחזי כי אדוותא דימא. והים דומה לרקיע ורקיע לאבן ספיר וספיר לכסא הכבוד וכשהקדוש ברוך הוא מסתכל בכסא הוא זוכר בבית המקדש כדקאמר גבי חוט של תכלת בפרק כיסוי הדם מה נשתנה תכלת מפני שתכלת דומה לים וכו', ועוד שעל ידי כן כשהוא יתברך מסתכל בבית המקדש כמו שנאמר והיו עיני ולבי שם כל הימים הוא זוכר בזכותן של האבות שנמשלו לגלי הים כדאיתא בפרק חלק צהלי קולך בת גלים בתו של אברהם יצחק ויעקב שעשו מצות כגלי הים. ועוד נראה לפי שעל ידי כן היו נראים דמות אבני שיש טהור של בית המקדש שלמטה כדמות אבני שיש טהור של מעלה כדאיתא בפרק אין דורשין אמר להם ר' עקיבא כשתכנסו אצל אבני שיש טהור הזהרו שלא תאמרו מים מים, וכתב רב האי גאון ז"ל הביאו בערוך דבהיכלות זוטרתו מפורש בלשון הזה פתח היכל ששי נראה כמי שיש בו מאה אלפים רבבות גלי מים ואין בו אפילו טיפה אחת של מים אלא אויר זיו אבני שיש טהור שסלולות בהיכל שזיו מראהן דומין למים. ע"כ.

כתב הבן איש חי בספרו בן יהודע (בבא בתרא ד. וז"ל: שם אדוותא דימא. פירש רש"י גלי הים שהם נעים ונדים, כן זה העין מתעששת בראייתן. נ"ל כיוונו בזה שיהיה ההידור הזה במקדש, מצד ראית העינים לתקן מה שסימא עינו של עולם. גם גלים לשון גלגל לאמור גלגל הוא שחזור בעולם, שעתיד מקום זה להיות נמסר ביד זרים, ועוד יתגלגל לחזור לישראל. גם הגוונים הם ירוק לבן כחול, ראשי תבות ילך, רמז דסוף ילך זה מידם. גם ראשי תבות שלשה גוונים אלו הם כלי, שהם ראשי תבות כ'הנים ל'זיים י'שאלים, אשר עוסקים בקרבנות באותו מקום, שאי אפשר שיחסר מהם מין אחד, שצריך כהנים בעבודתם ולויים בדוכנם וישראל במעמדם. ונ"ל בדרך נס נגלו להם אבנים יקרות אלו במקום אחד בים, ומעשה שמים הם מששת ימי בראשית, ולכן כתיב ביה (חגי ב ט) גדול יהיה כבוד הבית הזה האחרון מן הראשון. ע"כ.

אולי אפשר לציין כאן, שרואים שכאשר צייר רוצה לצייר ים, ושיראו הגלים באופן חי ממש, יש בציור את הצבעים כחול לבן וירוק [-דהיינו צהוב].

❖ היכל עולמים ❖

**סד.** איתא בזהר הקדוש (משפטים קכו): וְתַחַת רַגְלָיו כְּמַעֲשֵׂה לְבַנְת הַסְּפִיר, כְּחִזּוּ אֲבָן טָבָא, דְּזַמִּין קוּדְשָׁא בְּרִיךְ הוּא לְמַבְנֵי מְקֻדְשָׁא, דְּכָתִיב (ישעיה נד) וַיִּסְדְּתִיךָ בְּסַפִּירִים. והתרגום: וְתַחַת רַגְלָיו כְּמַעֲשֵׂה לְבַנְת הַסְּפִיר, כְּמַרְאֵה אֲבָן טוֹבָה שְׁעֵתִיד הַקְּדוּשׁ בְּרוּךְ הוּא לְבָנוֹת הַמְּקֻדְשׁ, שְׁכָתוּב (ישעיה נד) וַיִּסְדְּתִיךָ בְּסַפִּירִים.

וכתב בספר שפתי כהן (שמות כד י) וז"ל: וְתַחַת רַגְלָיו כְּמַעֲשֵׂה לְבַנְת הַסְּפִיר'. בזהר (משפטים קכו). כמעשה לבנת כחזו אבן טבא דזמין קודשא בריך הוא למבני מקדשא, דכתיב (ישעיה נד יא) 'ויסדתיך בספירים'. אם כן מה שהיה תחת רגליו כמעשה לבנת הספיר כדי שיהיה זכירת בית המקדש לפניו, אף על פי שאין שכחה לפני כסא כבודו כדי שיהיה התעוררות מלפניו אם לא יזכו ישראל שנאמר (שם מח יא) 'למעני למעני אעשה' וגו'. ע"כ.

אולי אפשר לבאר דעל כן נבנה בית המקדש באופן הדומה ללבנת הספיר. וכעין דאיתא במהרש"א (בבא בתרא ד.).

ולציין שגם בגשמיות נשתלשל שצבעו של אבן ספיר הוא כחול ולבן.

וכדכתבו בעלי התוספות (שמות כד י): כמעשה לבנת הספיר. שאפי"ר בלעז. ולפי שיש ספירים חלוקים במראית דיש ספיר שהוא אדום. כדכתיב 'אדמו עצם מפנינים ספיר גזרתם'. ואותו שנקרא יאגונצ"א גרניט"א, או רוב"י. קמ"ל הכא שהוא כעצם השמים דאותו הוא דומה לתכלת. ג"ן.

**סו.** במשנה (מידות ד א) כתוב: שְׁפָל הַבַּיִת טוּחַ בְּזָהָב, חוּץ מֵאַחַר הַדְּלָתוֹת. ע"כ. רואים מכאן שכל ההיכל מבפנים היה מצופה זהב.

ונראה פשוט בגמרא כאן, שההיכל מבחוץ לא היה מצופה כלל, והיו שורות האבנים בגווניהם השונים נראים כמו גלי הים.

ולכאורא יש להקשות, שבענין מיני מראות הלבן כתוב במשנה (נגעים א א): שְׁנֵי לָהּ כְּסִיד הַהֵיכָל. ע"כ. וכן כתוב במשנה (מידות ג ד): וּמִלְּבָנִים אוֹתָן פְּעָמִים בְּשֵׁנָה, אַחַת בְּפֶסַח וְאַחַת בְּחֶג. וְהַהֵיכָל, פְּעַם אַחַת, בְּפֶסַח. ע"כ. רואים מכאן שההיכל היה צבוע בצבע לבן. וצריך להבין היכן מדובר, שהרי מבפנים היה מצופה זהב, ומבחוץ היה כמו גלי הים.

הנה כתוב בגמרא (פסחים נו). וז"ל: לא היו ימים מועטים עד שחיפו את ההיכל כולו בטבלאות של זהב, שהן אמה על אמה כעובי דינר זהב, ולרגל היו מקפלין אותן ומניחין

❖ היכל עולמים ❖

אותן על גב מעלה בהר הבית כדי שיהו עולי רגלים רואין שמלאכתם נאה ואין בה דלם. ע"כ.

ועפ"ז אפשר לתרץ, שהיה ההיכל מבפנים צבוע בצבע לבן, והיה מכוסה בטבלאות של זהב. וכך יבואו הדברים על מקומם לשלום, שאכן מבחוץ לא היה מצופה כלל, ומבפנים היה צבוע לבן ועל זה היה מצופה זהב.

ויתכן שעל כן הזמן שצובעים שוב את ההיכל הוא בפסח, שהוא זמן עליה לרגל, ואז מסירים את טבלאות הזהב ממקומם, וכדי שיהיה נאה וחדש [ומסתמא מכאן מקור מנהג ישראל לצבוע הבתים בערב פסח, זכר למקדש].

ויתכן גם שעל כן הסמיכו ללבן את ההיכל בפסח, שהוא זמן עליה לרגל, כדי שהכהנים המתקבצים מכל ערי ארץ ישראל יוכלו לראות אז את הצבע של סיד ההיכל ויוכלו לפסוק בשאלות של נגעים.

ואם באמצע השנה קרה מקרה, וכהן היה צריך לראות מהו הצבע של סיד ההיכל, יתכן שהיה יכול לסגור מעט את דלתות ההיכל ולראות מאחוריו את הצבע. כי מאחורי הדלתות לא היה מצופה זהב משום שהדלתות הם ציפוי הזהב גם לכותל. או יתכן שהיה יכול להסיר למעט זמן את אחת מטבלאות הזהב שעל כתלי ההיכל, וכעין שכתוב לגבי עפר עבור מי סוטה שצריך מקרקע ההיכל, שהיה שם טבלא של שיש וטבעת קבועה בה מלמעלה, שאפשר להרים את הטבלא הזו כדי לקחת מתחתיה עפר עבור מי סוטה (סוטה ב ב). וכן גם כאן יתכן שהיה יכול להסיט טבלא אחת של זהב מכתלי ההיכל.

אמנם ראה בעוד אופן בדרך חכמה (הלכות בית הבחירה א יא בביה"ל) ובחשוקי חמד (יומא כ.). עד כאן בבית המקדש השני.

ובבית המקדש הראשון, היה כל הבית מצופה זהב מבפנים כמו שכתוב במלכים (א' ו כב). וגם מאחורי הדלתות היה מצופה זהב כדאיתא במדרש רבה (נשא יב ד) וז"ל: תְּנִי שֶׁפֶל הַבַּיִת הָיָה נְטוּחַ בְּזָהָב חוּץ מֵאַחֲרֵי הַדְּלָתוֹת. אָמַר רַבִּי אִיבּוּ מִתְּנִיתִין בְּבִנְיָן שְׁנִי, אֲבָל בְּבִנְיָן רִאשׁוֹן אֶפְלוּ אַחֲרֵי הַדְּלָתוֹת. ע"כ. ויש לעיין איך היה מבחוץ.

ויתכן לומר שבבית המקדש הראשון היה מצופה מבחוץ בזהב, וכמו שרצה הורדוס לעשות גם בבית שני. ואפשר להביא ראיה לזה מלשון הפסוק (מלכים א' ו כב): וְאֵת כָּל הַבַּיִת צָפָה

❖ היכל עולמים ❖

זָהָב עַד תָּם כָּל הַבַּיִת. שמכפילות הלשון 'כל הבית' ואח"כ 'עד תום כל הבית', אולי בא לרבות שגם מבחוץ היה מצופה זהב.

אבל רש"י פירש שהכוונה לציפה גם את התקרה. והמלבי"ם ביאר בכל אחד מהלשונות של ציפוי הזהב שבפרק הזה (מלכים א' ו) למה הכוונה, לכתלים, לתקרה, לריצפה, לדלתות, וכו'. והצד השווה שהכל היה מצופה זהב, אך לא הזכיר אם גם מבחוץ היה מצופה זהב.

ואולי אפשר לבאר שגם בבית ראשון היו שורות האבנים נראים כמו גלי הים. ואולי יתכן להביא ראיה לזה, שהרי בבית המקדש היה הכל מדויק מאוד מאוד, והכל נבנה כפי הצורה המדוייקת על פי ה', וכמו שכתוב (דברי הימים א' כח יט): הַכֹּל בְּכֶתֶב מִיַּד ה' וגו'. וכדאיתא בגמרא (ובחים לג. סוכה נא: ועוד). ועל כן כשראו החכמים שנבנה כמו גלי הים מיד אמרו להורדוס שלא יצפה יותר. ומשמים נסתבב שיהיה כפי הראוי להיות, 'הכל בכתב מיד ה''. ועוד יתכן שהחכמים לא אמרו לו מיד מה שצריך לעשות, וכל זמן שבנה טוב ע"פ הלכה, נתנו לו לבנות, אך כשראו שרוצה לשנות מהמידה שצריך להיות, מיד עצרוהו ואמרו לו שישאיר כך.

ומזה שכך היה בבית שני, יתכן להביא ראיה שגם בבית ראשון היה כך.

וכבר כתב המהרש"א (סוכה נא:): שבית הראשון היה יותר מפואר עי"ש (הובא לעיל). ועל כן יש לומר שלכל הפחות היה כמו שהיה בבנין הורדוס, ודהיינו שלכל הפחות היה כגלי הים, דהרי זה יותר מעולה מזהב. אמנם מזה לא יוקשה על הפירוש הראשון שכתבנו, כי יתכן שהיה מצופה מבחוץ בזהב שהיה נראה יותר מפואר ומהודר מגלי הים. כי לשלמה המלך היה הרבה מיני זהב, ומסתמא הזהב שלו היה לאין ערוך יותר נאה ויאה מהזהב של הורדוס. וכן היה יכול לעשות בחכמתו הגדולה שיהיה הרבה יותר מפואר ומהודר כנאה וכיאה.

כתב הרמב"ם (הלכות בית הבחירה א יא) וז"ל: ומצוה מן המובחר לחזק את הבנין ולהגביהו כפי כח הציבור שנאמר (עזרא ט ט) 'ולרומם את בית אלהינו'.

וה' יאיר עינינו בתורתו אמן.

אגב גררא נבאר בעז"ה בענין עצם טעם הדבר שבבית המקדש השני לא היה ציפוי זהב מאחורי הדלתות. והנה העזרת כהנים שאל כמה שאלות ונשאר בצריך עיון לגבי טעם הדבר עי"ש.

❖ היכל עולמים ❖

ואפשר לבאר דהצורה של בית המקדש הוא שדלתותיו פתוחות. ובעצם כך צריך להיות תמיד, שהדלתות יהיו פתוחות תמיד. ולא סגורות. ואם כן, מכיוון שהדלתות הצורה היא שהם פתוחות, לא יגרעו הדלתות משאר טבלאות הזהב של ציפוי הכתלים. ושפיר הם חלק מציפוי הכתלים, ולא צריך ציפוי נוסף.

ואף בלילה בזמן שהדלתות סגורות, נחשב שזה כעין בשעת עליה לרגל שמסירים את הטבלאות, ואין זה גורע. וכן גם בעת שהדלתות סגורות מכל מקום עדיין נחשב כאילו שזה פתוח. וזה מורה על ענין אהבת ה' לעמו.

ויובן על דרך דהנהגה אנו רואים שבימי הסליחות פותחים את הארון קודש, מפעם לפעם. ואח"כ בראש השנה פותחים יותר, בהרבה פיוטים ועוד. ואח"כ ביום הכיפורים פותחים הארון הקודש יותר. ואח"כ בנעילה, כבר פתוח לגמרי בכל תפילת נעילה. ואח"כ בימי חג הסוכות פותחים בהושענות. עד שמגיע שמחת תורה, פותחים כבר לגמרי את הארון קודש, ופתוח לגמרי רוב הזמן, ומוציאים ממנו את הספרי תורה ורוקדים עימהם. רואים שביום הגדול הזה, שבו מתגלה האהבה הכי גדולה של קודשא בריך הוא וכנסת ישראל, זמן היחוד הכי גדול, בזמן האהבה הגדולה הזו, פותחים כבר את הארון קודש לגמרי.

כמו כן רואים בבית המקדש השני, ג"כ, היו דלתות ההיכל בצורה ובאופן שמהותן שהן פתוחות תמיד, עד כדי כך שנחשבות ציפוי לכותל שמאחריהם, ופתוחות לגמרי תמיד, וכל הזמן הוא זמן היחוד ואהבה גדולה מאוד של השי"ת ועמו בני ישראל [וכע"ז כתבנו על ענין דלתות קודש הקדשים בבית המקדש הראשון שפתוחות תמיד (באר החיים על בית המקדש הראשון עמוד סה)].

ויתכן שבבית המקדש הראשון היה די ברמז של דלתות קודש הקדשים הפתוחות תמיד, אבל בבית המקדש השני שלא היה לקודש הקדשים דלתות אלא היו שם רק שני פרוכות, היו צריכים לרמז של דלתות ההיכל הפתוחות תמיד, ועל כן לא ציפו בזהב מאחורי הדלתות.

**זז.** במהרש"א: הוא כבה נרו כו'. נראה לפרש דה"ק דודאי אפשר למצוא העדר האור ולא עינים כגון אדם פקח בלילה והעדר עינים ולא האור כגון סומא ביום אבל כאן היה העדר שניהם התורה שהיא האור והת"ח שהם העינים ולזה א"ל שא"א לך לתקן שניהם וזה ללשון ראשון א"ל שתתקן האור כי גם בהמ"ק הוא אורו של עולם כנאמר כי מציון תצא תורה וגו' אבל העדר העינים וגופות של ת"ח א"א לך להחזיר וללשון שני א"ל שהעדר העינים

❖ היכל עולמים ❖

אתה תתקן כי המקדש שתבנה הוא העינים תחת הת"ח שקטלת אבל העדר האור שהיא התורה שכבית במיתת הת"ח א"א לך להחזיר בבנינו וק"ל. ע"כ.

כתב הבן איש חי בספרו בן יהודע (בבא בתרא ד.) וז"ל: הוא כיבה אורו של עולם ילן ויעסוק באורו של עולם. נ"ל בס"ד, כי הבדל שיש בין חכמי ישראל ובין הפלוסופים הוא, משל לאחד שהיה יושב בתוך ארמון גדול, אך הוא עיניו פתוחות, ויש לו אור גדול שם שרואה בו, הנה זה הוא רואה הפתח של הארמון בעיניו, ותכף ומיד הוא יוצא ונכנס בו, ואף על פי שיש באותו ארמון כמה פתחים של חלונות גדולים, או של חדרים שפתוחים לתוך אותו ארמון, לא ישגה ויטעה ללכת באחד מהם שיחשוב שזה הוא פתח העקרי של הארמון, כי עיניו פתוחות והאור מאיר להם, הנה הם רואים בהשקפה ראשנה איה הוא פתח העקרי של הארמון, ולמה ישגו ויטעו, משא"כ הפלוסופים שאינם מאמינים בקבלה ומסורת שהיא תורה שבעל פה, המאירה לעינינו, אשר באורה ידע האדם מטרת האמת בהשקפה הראשונה בכל דבר ודבר, ורק רוצים לידע האמת על ידי השערת שכלם, ואומדן דעתם, הנה הם ידמו ליושב בתוך ארמון גדול, ובארמון זה יש כמה חלונות גדולים, שיש להם פתחים ושערים גדולים במדת שער פתח העקרי של הארמון, ועוד יש חדרים שלש וארבע שיש להם פתחים ושערים בתוך הארמון מפתח העקרי שלו, הנה ממש בידיו בכותלי הארמון למצא הפתח העקרי, כדי לצאת בו, והנה הוא נוגע בפתח של החלון הגדול, וחושב שזה הוא פתח העקרי, ונכנס בו ד' וחמש טפחים, והנה כותל סתום לפניו, אז ידע שזה פתח של חלון הוא, וחוזר לארמון, וימשש בכותל בהלכו, וימצא גם כן פתח גדול, ויחשוב בודאי זה פתח הארמון העקרי, ונכנס בו, והולך שתיים ושלש אמות, ורואה כותל סתום, אז ידע שזה הוא פתח החדר שיש בתוך הארמון, וימשש בכותלי הארמון, וגם כן טועה בפתחים של חלונות ושל חדרים, לחשוב שהם פתח העקרי, והולך ומסבב כל כותלי הארמון מבפנים בכל רוחותיו, ואינו מוצא פתח העקרי, כי לפעמים יבא אצל פתח העקרי, ויחשוב שאין זה פתח העקרי, ויעבור מאצלו באופן חוזר והולך כמה פעמים, ולא ימצא פתח האמיתי העקרי, כן אלו הפלוסופים תחשכנה עיניהם מראות, ורוצים להשיג הדברים על ידי השערת השכל, והם טועין, כי מחטיאין המטרה ואינם משיגים האמת, ואמרתי, עליהם אמר הכתוב בפרשת וירא, (בראשית י"א) ואת האנשים אשר פתח הבית הכו בסנורים מקטון ועד גדול וילאו למצוא הפתח, והכונה לאלו הפלוסופים שאינם מודים בדברי תורתנו הקדושה שהיא תורת אמת רשות היחיד, אלא עומדים חוצה מהאמת שהוא רשות הרבים, וזהו בפתח הבית שלא נכנסו למקום האמת המכונה בשם בית, הכו אותם מן השמים בסנורים, שמולידים סברות בהשערת שכלם, שהם נגד האמת, אלא בנויים על דברי תוהו וכזב, ומחמת כן נלאו למצוא הפתח של מקום האמת.



❖ היכל עולמים ❖

נמצא לפי זה הקבלה והמסורת שהיא תורה שבעל פה, היא אור המאיר לעיני האדם, כדכתיב (משלי ו כג) ותורה אור, וכן דרשו חז"ל (מגילה טז:) ליהודים היתה אורה, זו תורה, וע"י אור תורה תחזנה עיני האדם פתחו של דבר האמת בהשקפה הראשנה, שיכוין אל דבר אמת, ולא ישגה ולא יטעה בדברי הבל ותוהו, ולכן על הרג חכמי ישראל אשר הרגם, אמר לו הוא כבה אורו של עולם המאיר מן אור התורה המאיר בהם, אשר מפיהם תצא אורה זו תורה, לדעת האדם מטרת האמת אשר ילך בו ויסמוך עליו, ונתן לו עיצה בעבור זאת שיעסוק באורו של עולם זה בית המקדש, כי גם הוא מאיר לאדם ללכת בדרך אמת, שהוא דרך שדורכים בו חז"ל בדרך אמת, וימאס בדרך ואמונה של הפלסופים שהם כופרים בקבלה ומסורת, ולא יודו אלא רק בדבר טבעי שמחייב השכל שלהם, והוא דאמרו רז"ל (אבות ה) עשרה נסים נעשו לאבותינו בבית המקדש, אשר כולם דברים שהם הפך הטבע, ולא יחייבם השכל האנושי, ולכן כשרואה אותם האדם בחוש הראות, בעל כרחו צריך לכפור ולמאוס בתורת הפלסופים, אשר תכחיש ותהביל כל דברים שהם לא יחייבם השכל האנושי, ומאחר שיכפור בתורתם של אלו, בעל כרחו יודה בתורת אמת, ונמצא עיניו מאירים להשיג האמת מכח דברי תורתנו הקדושה.

שם איכא דאמרי הכי אמר ליה הוא סימא עיניו של עולם וכו'. נ"ל בס"ד הכונה, דאומר לו אל תאמר למאי נפקא מינה נבנה בית המקדש, כיון דקרוב שיחרב על ידי עכו"ם ויגלו ישראל, לזה אמר הוא סימא עיניו של עולם, ומזה אפשר שיוולד סנגורייא של הצלה, כי עבד יוצא לחירות בשן ועין, ולכן אתה שסמית עיניו של עולם יהיה די בזה לבטל הגזרה, ויהית חירות מגזרה זו של חרבן וגלות ותבטל. ע"כ.





ספר

# היכל ידיד

## שירי קודש

על בית המקדש והגאולה השלימה

אסופת מעט הכמות ורב האיכות  
מגדולי הדורות



## שירי קודש שחיבר הרה"ק רבי ישראל נאגארה זיע"א

בעל השיר 'יה ריבון עלם'

האריז"ל אמר עליו ששירותיו חשובות בשמים (שם הגדולים לחיד"א).  
המלאכים באו לשמוע שירותיו.

השירים דלהלן מתוך ספרו 'זמירות ישראל' (דפו"ר צפת שמ"ו, דפוס שני ונציא שנ"ט-ש"ס)

❖ ליקוט כמה שירים מעט מהרבה על בית המקדש והנאולה השלימה ❖

יְהוָה אֱלֹהֵי מַלְכוּת עֵלָם מַלְכוּתֵיהָ  
וְרַב עִם פְּלִיָּדָר וְדָר שׁוֹלְטָנִיהָ  
הוּא יִפְרֹק בְּעַגְל עֲבֹדֶיהָ בַּר אֲמִתִּיהָ  
דִּי רְעִיזוֹנָהּ יִבְחַלּוּנִיהָ  
בְּעֵדָן עֲקָתֶיהָ יִצִּית צְלוֹתֶיהָ  
יִפְיֵשׁ לֵיהָ בְּנֵי חַיִּי וּמְזוֹנֵי  
יִשְׁלַח מְשִׁיחֶיהָ דִּי בִיהָ רְעוּתֶיהָ  
יִמְלִיךָ מַלְכוּתֶיהָ יִצְמַח פּוֹרְקָנֶיהָ. יִשְׁלַח

שׁוֹיֵב ית עֲמָךְ חֶבְלוֹי תִקְיֹפִין  
וּמִן קְדָמְךָ תִּבְעֵ אֲסוּתָא  
בְּבֵית אֲסִירֵי צָחִי וְכַפִּין  
לָךְ זָקָף עֵינֹוי מִגּוֹ גְלוּתָא  
קוּם בְּרִישׁ גְּלִי הַתְּמַלִּי זַעֲפִין  
עַל קִיּוּמִין עֲלוֹי פְּאֲרִיּוֹתָא  
וְלִבְר אֲמַתְךָ חֵב יִקָּר וְרִבּוּתָא  
בְּדִיל דְּבִמְיֻמְךָ שׁוֹי רְחֻצֵּינֶיהָ. יִשְׁלַח

רָגַזְךָ יִתְקַוֶּה עַל עַמּוּן דְּמַעֲיָקוּן  
 לִי, וְשׂוֹצֵי בְּעַלִּי דְּבַבְנָא  
 דִּי מַפּוֹמִיחוּן נְפָקוּן זְקוּקוּן  
 וּמִסְתַּחֲרִין עָלַי בְּעַבְנָא  
 דִּי בְּזַמְמִיחוּן נַחְתִּין וְסִלְקוּן  
 וְלִשְׂרֹשׁ יְתִי עֲבָדִין חוּשְׁפָנָא  
 אֶלְהִי בְּטַל תְּקַפָּא וְחַסְנָא  
 כְּיַד מַעֲיָקָא שְׂגִיָא אִיבְמַתְנִיה. יִשְׁלַח

אֶל-קִרְתָּא רַבְתָּא דִּי אַתְרַעִיתָא  
 בָּהּ מִכָּל קִרְתָּא דִּי תַחֲוֹת שְׁמִשָּׂא  
 כְּדִקְדַּמִּיתָא תוֹב שְׂכָלֵל יְתָה  
 וְתוֹב שְׂכִינְתָּהּ לְבִי מִקְדָּשָׁא  
 תַּמָּן יַחֲדוּן כַּל כָּרַב חֲדוּתָא  
 יְקַרְבוּן קַרְבֵּן צַפְרָא וְרַמְשָׂא  
 תַּמָּן יתְגַדֵּל שְׁמָא קִדְיִשָּׂא  
 תַּמָּן אֶלְהִי אֶלְפִין יִשְׁמְשׁוּנִיה. יִשְׁלַח

הַנְּנִי שְׁלַח מַלְאכֵי וּפְנֵה דְרָךְ לְפָנַי וּפְתַאֲמֵ יְבוֹא אֵל חֵיכְלוֹ הָאֲדוּן אֲשֶׁר אֲתָם מְבַקְשִׁים  
 וּמַלְאָךְ הַבְּרִית אֲשֶׁר אֲתָם תַּפְצִים הִנֵּה בָּא אֹמֵר יְהוָה צְבָאוֹת (מִלְאכֵי ג א).

יָבוּ דוֹדֶיךָ נְעִימָה. אֵימָה פְּנִדְגָלוֹת  
 שְׁפִתֶיךָ צוּת, וְרִיחַ. אֶפֶךָ מוֹר וְאַהֲלוֹת  
 רוּם קוֹמֵתֶךָ לְבָרוּשׁ דָּמָה. שְׁדִיךָ לְאִשְׁפָּלוֹת  
 אֵל מִי אֲדַמְךָ. צְבִיחַ. בְּצַבָּאוֹת אוֹ בְּאִילוֹת. אֵל מִי

הֲרֵאִינִי אֶת מְרֵאךָ, אֲשֶׁר. נִשְׁקָפָה פְּמוֹ שֶׁחַר  
 הֵלֵא לְאִשׁ אַחְבָּתֶךָ. לְבִי פְּמוֹקֵד נַחַר  
 אֲאִיר חֲשָׁפָה, וְשִׁנִּיךָ. אֶלְפִין פְּצֶמֶר צַחַר  
 עוֹד תַּעֲדִי עֲדִיךָ. וְיִצְאֵת. בְּתַפִּים וּבְמַחֲלוֹת. אֵל מִי

עוד אבנה ונבנית בתולת ישראל עוד תעדי תפיה ויצאת במחול משחקים. עוד תטעי  
 ברמים בהרי שמרון נטעו נטעים וחללו. פי יש יום קראו נצרים בחר אפרים קומו  
 ונעלה ציון אל יהוה אלהינו (ירמיה לא ג-ה).

יְהִלְלֵנּוּ לְפָנָי לְצַר אֶרֶץ וְרוּמָה  
אֲשֶׁר צָוָה וַיִּקְהַח לִי תְרוּמָה

שְׁחָקוּם לוֹ וְתַבֵּל גַּם מְלוּאָה  
וּמִי מִן־הַ כּוֹזֵאת יָדוֹ עֲצוּמָה

רְכוּשׁוֹ רַב וְלוֹ כֶּסֶף וְזָהָב  
וְאֵיךְ יִשְׁאַל לְבֶן-אָדָם מְאוּמָה

אֲבָל אָמַר לְקַחְתָּ לּוֹ נְדָבָה  
בְּאַחֲבַת אֵל סִגְלָתוֹ אֵימָה

לְהַכִּיֵּן לוֹ דְבִיר לְשִׁבּוֹן בְּתוֹכָם  
וְנָטַשׂ אֶת מְעוֹנָתוֹ קְרוּמָה  
לְזֹאת אֶקְוֶם לְהוֹדוֹת לוֹ בְּעוֹד לַיִל  
וְלֹא אֶתֵּן לְעַפְעָפֵי תְנוּמָה.

וַיְדַבֵּר יְהוָה אֶל מֹשֶׁה לֵאמֹר. דַּבֵּר אֶל בְּנֵי יִשְׂרָאֵל וַיִּקְהַח לִי תְרוּמָה מֵאֵת כָּל אִישׁ אֲשֶׁר  
וַיְדַבְּנוּ לִפְנֵי תִקְחוּ אֶת תְּרוּמָתִי. וַעֲשׂוּ לִי מִקְדָּשׁ וְשִׁכְנָתִי בְּתוֹכָם (שְׁמוֹת כה א-ב, ח).



## ליקוט בתים מעט מהרבה, מתוך שיריו

יעלת המזור. ומדברך נאֹתָה. צְהֲלִי וְרַנִּי. כִּי בָא גּוֹאֲלֶךָ. יעלת

שִׁישִׁי וְשִׁמְחִי יוֹנְתִי. רַנִּי לִיעֲקֹב שִׁמְחָה  
שָׁמַע עֲלִיזִן תְּחַנְתֶּךָ. וְנָס יִגְזֹן וְאֲנַחָה  
עוֹרֵי שִׁיר מִזְמוֹר. אֵילַת אֲהָבִים  
פְּצַחִי שִׁיר וְרַנָּה. צְהֲלִי קוֹלֶךָ. יעלת

לְבָשִׁי נָא בְגָדֵי תַפְאֲרֶתְךָ. כִּי הִגִּיעַ עֵת הַזְמוֹר  
אֵל חֵי וְיִשְׁלַח אֶת־מְשִׁיחוֹ. וְאֶת־דְּבָרוֹ לֹא יִמִּיר  
הַחַל וְגִמְזוֹר. יִקְבֵּץ אֶת גְּדֻחֶךָ  
וְיָשִׁיב אֶת שְׁבוֹתֶךָ. כְּבוֹדָה בַּת מִלְּךָ. יעלת

צְהֲלִי וְרַנִּי יוֹשֶׁבֶת צִיּוֹן כִּי גָדוֹל בְּקִרְבֶּךָ קְדוֹשׁ יִשְׂרָאֵל (ישעיה יב ו).  
רַנִּי בַת צִיּוֹן חֲרִיעֵנו יִשְׂרָאֵל שִׁמְחִי וְעֲלִזִי כִּכֹּל לֵב בַּת יְרוּשָׁלַם (צפניה ג יד).  
רַנִּי וְשִׁמְחִי בַת צִיּוֹן כִּי הִנְנִי בָא וְשִׁכַנְתִּי בְּתוֹכֶךָ נָאִם יְהוָה (זכריה ב יד).

אֵל הַר הַמְזוֹר וְאֵל גְּבַעַת הַלְּבוֹנָה, קוֹמִי עָלַי  
וּמַחִי מִפְּנֵיךָ דְמַעַת עֵינַיךָ, וְקוֹלֶךָ צְהֲלִי  
אֲמַרִי אֵל תִּרְאִי תוֹלַעַת יַעֲקֹב, כִּי בָא גּוֹאֲלִי  
לְקַבֵּץ צֹאֵן גְּדֻחוֹת אֶל־צִיּוֹן, וְאֲסַפּוּ אֲסַפָּה.

מִי זֹאת הַנְּשֻׁקָפָה כְּמוֹ שֶׁחַר יָפָה כְּלִבְנָה בָּרַח כַּחֲמוֹה אֲיֻמָּה כְּנֻדְגָלוֹת (שיר השירים ו י).  
אֲחַת הִיא יוֹנְתִי תַמְתִּי אֲחַת הִיא לְאֻמָּה בָּרַח הִיא לְיִלְדוּתָהּ רְאוּהָ בְנֹת וַיֵּאשְׁרוּהָ  
מַלְכוֹת וּפְיִלְגָשִׁים וַיְהַלְלוּהָ (שם ט).

לַפְּבִתְנִי בַת־נְדִיבִים. בְּאַחַד מִעֵינֶיךָ  
 רָנִי פְצַחִי שִׁיר אֲהָבִים. וְשָׁלִי אֹהֲבֶיךָ  
 מִזֶּה נִמְלָצוּ אֲמַרִי חֶכֶם. מִזֶּה יָפוּ פְעָמֶיךָ  
 עָלַי אֶל־הֶדְרֵת נֹתֶךָ בֶּא אֹרֶךְ קוֹמֵי אֹרֵי.

וְחֶכֶם בֵּינָן הַטּוֹב הַזֶּה לְדוֹדֵי לְמִישָׁרִים דוֹכֵב שְׁפָתַי וְשִׁנָּיִם (שיר השירים ז י).

אֵל בֵּית חֲמֻדֶיךָ קוֹמֵי חוֹשֵׁי. אֵל תִּתְמַחְמַחֵי  
 וְאִם עַד כֹּה הָיִית בְּשֹׁפֶל. עֲתָה תִגְבְּהֵי  
 שִׁירָה וְזִמְרָה פְצַחִי, וְנָשִׁי קִינָה וְנָחֵי  
 תִשָּׁבֵי בְּשִׁלּוֹה, וְיֵשׁ תִּקְנָה לְאַחֲרֵי־תֶךָ.

שְׁמַחֵי בִי פֶקֶד אֵל, וְהִנֵּה עַת דוֹרִים עִתֶךָ.

וְאֶעֱבֹר עֲלֶיךָ וְאֶרְאֶה וְהִנֵּה עִתֶךָ עַת דוֹרִים וְאֶפְרֹשׁ כַּנְּפֵי עֲלֶיךָ וְגו', וְאֶשָּׁבֵעַ לְךָ וְאֶבְרַח  
 בְּכָרִית אֶתֶךָ נָא אֲדַנִּי יְהוָה וְתִהְיֶי לִי (יחזקאל טז ח).  
 רָנִי וְשִׁמְחֵי בַת צִיּוֹן בִּי הִנְנִי בָּא וְשָׁכַנְתִּי בְּתוֹכֶךָ נָא יְהוָה (זכריה ב יד).

שירי קודש שחיבר  
הרה"ק רבי יעקב אביחצירא זי"ע"א

השירים דלהלן מתוך ספר פיוטיו 'יגל יעקב'

יִזְנֶתִי רַנִּי וְשִׂמְחִי. עֵתָה אֶקְבֵץ נְדָחוֹתַי. צַהֲלֵי זְמָרֵי פְצָחֵי. אֲנֹכִי  
הִנְנִי בֹא אֵלֶיךָ:

עַל רֵאשִׁיף אֲשִׁים עֲטָרָה. עַל שְׂכַמֶּךָ תַּחֲוֶה הַפּוֹשְׁרָה. יִפְּחַ בַּחֲמָה  
בָּרָה. כְּבוֹדִי יִזְרַח עָלֶיךָ:

קָטוֹב אֶקְטוֹב שׁוֹנְאֵיךָ. וְאֶאֱבֹד כָּל שׁוֹטְנֵיךָ. וְחַיֵּי מְלָכִים  
אוֹמְנֵיךָ. שְׂרוֹתֵיהֶם מְנִיקוֹתֶיךָ:

בְּתִי לְמַעַנְךָ לֹא אֶחְשֶׂה. עַד צְדָקָה כִּנְגָה יֵצֵא. מִמִּחְתָּה לֹא  
תַעְרוֹצִי. כִּי לֹא תִקְרַב בְּגִבּוֹלֶיךָ:

אֶלְבָּשׁ תּוֹלַע וְרִקְמָה. כְּבוֹדָה בַּת מְלֶךְ פְּנִימָה. אוֹצִיא אוֹתָךְ בְּיַד  
רָמָה. לְעֵינַי כָּל צוֹרְרֶיךָ:

בְּתוֹלַת יִשְׂרָאֵל קוֹמִי. וְאֵת רֵאשִׁיף הָרִימִי. עֲנֶנְהָ סוֹעֶרָה נוֹחָמִי.  
אֲשִׁים כְּדָבָר שְׂמֹשֶׁתֶיךָ.

יִפְּחַ אֶת רַעֲיוֹתַי כְּתִרְצָה. לְבִי לְקִרְוֵיךָ רָצָה. נַפְשִׁי כָּךְ דְּבַקָּה  
חֲפֵצָה. חֲפֵצָתִי לְרֵאוֹת פְּנֵיךָ:

צָפִי תַּמְתִּי עֵת רְצוֹן. עֲתָה תוּבְלִי בְּשִׁשּׁוֹן. צְאִי לָךְ בְּעַקְבֵי  
הַצֵּאֵן. וְרַעֲי אֶת גְּדֵי־תִיָּהּ:

יִשְׁעֲתָךְ אַחִישׁ אֶקְרַב. אֲבִי־אֵךְ מִמְזוֹרַח לְמַעְרָב. אֲשַׁפִּיעַ עָלֶיךָ  
טוֹב רַב. וְגַם שְׁלוֹם בְּנִיָּהּ:

רְצוֹנִי וְתֵאֲזוּתִי. אֲבִי־אֵךְ אֵל תוֹךְ נֹתִי. אֲזו תַּחֲיָה שְׁלֵמָה שְׂמֹחַתִּי.  
יַעְרַב לִי אֶת קוֹל שִׁירֶיךָ:

אֲבִן עוֹד בְּתִי הַמְתִּינִי. כִּי לְפָדוֹתֶךָ אַחִישׁ אֲנִי. עַקְרָה לֹא יִלְדָה  
רָנִי. הֲאֲרִיכִי מִי־תִרְיָהּ:

יִפְּחָה שְׁלוֹמוֹ. צוֹר לְעַמּוֹ. יִבְנֶה אוֹלָמוֹ. בְּנֵין חֲדָשׁ:

עוֹד יִבְיָאמוֹ. וְיִטְעֵמוֹ. בְּחַר צְבִימוֹ. וּבֵית מִקְדָּשׁ:

קְדָקֵד אוֹיְבֵימוֹ. יִמְחִין בְּזַעֲמוֹ. יִכְלוּ עֵינֵימוֹ. יִדְלָף פְּלִדָּשׁ:

וְכָל צָרִימוֹ. יִצְעָרִימוֹ. וְיִחִיו כְּמוֹ. קִצֵּחַ יוֹדָשׁ:

בְּשִׁמֵי מְרוֹמוֹ. וּבְעִיר חֲדָמוֹ. יִתְגַּדֵּל שְׁמוֹ. וְיִתְקַדָּשׁ:

❖ פיוט לכבוד השכינה הקדושה - והוא מלא רוזן דרוזן ❖

יִכְתֹּב נְעֻמָּה נְעֻמָּה מְעַלָּה. נְעִים נְחַמֵּד לִי זָמַר גְּרוּנָה. נִפְתַּח  
תַּטְפָּנָה שְׁפִתֹתַי בְּלֶחֶם. דְּבַשׁ וְחֶלֶב תַּחַת לְשׁוֹנָה:

חֲנֹךְ אֶת יָפָה. אֲחֻבָּה צְבִיָּה. רְחוּק מִפְּנִינִים. עֲרַפֵּךְ יִפְיֶינָה.  
בְּכַתֵּם אוֹפִיר. לֹא תִסְלַח רַעֲיָה. אֲשָׁרִי שְׁיֵאֲחֹז אוֹתָךְ וַיִּקְנֶךְ:

וְחוּט שֶׁל חֶסֶד מְשׁוּךְ עָלֶיךָ. מִזְאִיר בַּחֲמָה. זֹהַר אוֹר פְּנִיךָ. קוֹלְךָ  
הַשְּׂמִיעֵנִי. הִרְאֵנִי מִרְאֵךְ. מִדְּבָרְךָ נִאֲוָה וְקוֹל תַּחְנוּנֶיךָ:

הִנְנִי אֶפְאָר מִשָּׁכֵן זְבוּלֶךָ. בְּרָכָה בְּשִׁבְלֶךָ לְרִגְלֶיךָ. הִנֵּה יוֹם בָּא  
וְחֶלֶק שְׁלִלֶךָ. מִלְכֵי הַגּוֹיִם כּוֹלֵם יִשְׁבַּחֲוֶינְךָ:

אֲמַרִי נָא אֲחֹתִי בַת מֶלֶךְ. מַה שְּׂאֵלְתָךְ וַאֲנִי נוֹתֵן לָךְ. הֲלֹא  
תִדְעִי לָךְ. כִּי חֶפֶל שְׁלָךְ. שְׁמַעִי בַת וִרְאִי. וְחַטִּי אֲזַנֶּךָ:

מִיָּם רַפִּים לֹא יוֹכְלוּ לְכַבּוֹת. אֶת הָאֲחָבָה חֲמֹדֶת לְכַבּוֹת. אִם  
יִתֵּן אִישׁ הוֹנֵו. יִחַיָּה לְתוֹעֲבוֹת. מִי יוֹכַל חֲפָרִיד בִּינִי לְבִינֶיךָ:

תּוֹרִי זָהָב עִם נְקֻדּוֹת חֲפָסָה. נַעֲשֶׂה לָךְ וְכוֹלֵם לָךְ נוֹסֶה. לְאוֹצֵר  
נְחַמֵּד כָּל טוֹב לָךְ יֵאֶסֶף. אֲעוֹרֵר עוֹד אֶחָדֶשׁ זְמַנְךָ:

יַעֲקֹב צוֹרְתוֹ חֲקוּקָה בְּכֶסֶף. זְכוּתוֹ זְכוּר לְבָנָיו אֵל תִּנְשָׂה. גַּם  
זְכוּר לָנוּ. זְכוּת הָאִישׁ מִשָּׂה. מִחֲרָה קִבֵּץ אֵל עֲדָרֵי צֹאנֶךָ:

חיכל אביר יעקב ידיד תתקנג

אל אלהים צבאות. אדון הנפלאות. אמר הודאות. מלוכה לו  
תאות. הוא מלך מלך:

נודע בחסדיו. לזרע ידידיו. עמו לאל ידיו. מכל מעבדיו. יגדל  
המלך:

ישתבח ותעלה. כבודו ותגלה. שמו יתמלא. בבוא את גאלי  
בן דוד מלך:

ישוב ברחמי למוקמו וחדומו. יורד ממרומו. לחיכל אולמו.  
מקדש המלך:

עמו עז ותשיה. יקבץ שיה דחוייה. עיר הבנויה. תהיה יפייה.  
היא עיר המלך:

קנן ראש משיחנו. ירים אלהינו. מהרה בימינו. נבשר מערינו.  
מדינות המלך:

בבנין מקדשנו. יראו יחד עינינו. ותגל נפשנו. בישועת מלכנו.  
והיה למלך:

אתם בני ישראל. דרשו בכח ואל. פדל השואל. קימו דבר  
האל. פתגם המלך:

חיש תפלות שלשה. שמרו עדה קדושה. בנפש חפצה. כי בן  
הוא נמצא. בדבר המלך:

צִדְקוֹ לְבַבְכֶם. טָהָרוּ רַעְיוֹנֵיכֶם. בָּעֵת בְּאַכְכֶם. לְמָקוֹם תְּפִלַּתְכֶם  
בְּבֵית הַמֶּלֶךְ:

יַחַד הִקְשִׁיבוּ שְׁמֵעוּ. בְּדַבְרֵי שׁוֹא אֵל תִּשְׁעוּ. כִּי רָאָה תִרְאוּ.  
לְפָנַי מִי אַתֶּם דְּעוּ. לְפָנַי הַמֶּלֶךְ:

רְדִפוּ אַחַר הַמִּצְוֹת. יִהְיוּ בְּעֵינֵיכֶם שׁוֹת. רַחֲקוּ מִתְּאוֹת. כִּי הֵן  
רְצוֹת וְהוֹת. אִין רְצוֹן הַמֶּלֶךְ:

אִם תִּרְצוּ לְשֹׁכֵן. אֵת הַשֵּׁם בְּקָרֵב כֵּן. שׁוּבוּ נָא לְכֵן. מִחֲטָאֵיכֶם  
כִּי כֵן. יִסֵּד הַמֶּלֶךְ:

חִזְקוּ וְהִתִּירְאוּ. מִחֲאֵל וְאֵל תִּלְאוּ. לֵב אֵל תִּגִּיאוּ. תַּעֲזְבוּ חֲטָא  
וְתִרְאוּ. מֵאֵימַת הַמֶּלֶךְ:



## שירי קודש שחיבר רבינו החת"ם סופר זיע"א

השירים דלהלן מתוך ספרו 'שירת משה'

י' אלהים חיים ומלך עולם, עמך מקור חיים, בארץ נראה אור  
עולם. אור עולם.

מה רב טובך אשר צפנת ליראיך, עין לא ראתה זולתך. כח  
תאמר למחבי לישועתך, עולמך תראה בחיך. ואחריתך לחיי  
עולם. לחיי עולם. יי אלהים חיים וכו'.

שמחו בני וגילו בו הצדיקים. בשמחת תורתך עין חיים היא  
למחזיקים. חיים כלכם היום בני הדבקים. וצדקה תהיה לנו כי  
נשמר לעשות כל החקים. חיים עד העולם. עד  
העולם. יי אלהים חיים וכו'.

הזן ועשר בביתך אשימה. וארץ ימים בימין יי רוממה. למען  
ירבו ימיהם וימי בניכם על האדמה. ואכלתם אכול ושבוע  
והללתם את שם יי שמה. ולא יבשו עמי לעולם. עמי לעולם.  
יי אלהים חיים וכו'.

יחי לעד ולעולמי עולמים. ותחזה בשוב דודי על הרי בשמים.  
הנה אלהינו זה קונו לו מימים. נגילה ונשמחה בישועתו  
בנעימים. ועל ראשם שמחת עולם. שמחת עולם. יי אלהים חיים וכו'.

אַתֶּם חֲדָבְקִים בֵּי אֱלֹהֵיכֶם. חַיִּים וְשָׁלוֹם בְּכֹל גְּבוּלְכֶם.  
 וּשְׂכִינַת אֵל בְּסֶפֶת אֱלֹהֵיכֶם. עֵינַי בְּעֵינַי תִּחְזוּ בִּיפִי מִלְּפָנֶיךָ. מִי  
 זֶה מִלֶּךָ חֲכָבוֹד, יְיָ אֱלֹהֵי אֲתָהּ. יְיָ אֱלֹהֵי אֲתָהּ.

לְחִזּוֹת בְּנַעַם זִיוֶךָ קְוִיתִיךָ. לְבַקֵּר בְּחִיכְלֶךָ בְּלִילוֹת אֹוִיתִיךָ.  
 תִּצְפְּנֵנִי בְּסֶפֶח וְתֹאמַר עָלַי שְׂמַעְתִּיךָ. אֵל תִּירָא יִשְׂרָאֵל כִּי  
 גָּאֵלְתִּיךָ. קָרָאתִי בְּשִׁמְךָ לִי אֲתָהּ. לִי אֲתָהּ.

שְׁלוֹמֶךָ וְסִבְתֶּךָ עָלֵינוּ תִּפְרֹם. וְאֵיבֵנוּ חִישׁ מִחֲרָה תִּחְרֹם. וְאֲתָנוּ  
 בְּחֶסֶד וְרַחֲמִים תִּפְאֶרֶם. וּבְנִפְיֶךָ עַל אִיוֹמֹתֶךָ תִּפְרֹם. כִּי גָּאֵל אֲתָהּ.  
 כִּי גָּאֵל אֲתָהּ.

דוֹדֵי יִזְכֹּר חֲדָם רַגְלָיו. וַחֲזוֹר עֲטָרַת תִּפְאָרַת לְבַעְלָיו. וְעַל אֲדוֹם  
 יִשְׁלִיךְ נְעָלָיו. וְעוֹבְדֵי זָרִים יִדְכָּא תַּחַת רַגְלָיו. כֹּל שָׂתָהּ. כֹּל  
 שָׂתָהּ.

יָקָם סוּפָה הַנּוֹפֶלֶת לְעֵינָיו. וַיִּשְׁכַּן בְּמִקְדָּם בְּגוֹן עֲדָנָיו. וְאֲשַׁב מִיָּם  
 בְּשִׁשּׁוֹן מִמַּעֲיָנָיו. טוֹבֵתִי כֹל עָלֶיךָ אָמַרְתָּ לְאֲדָנָיו. אֲדָנִי אֲתָהּ.  
 אֲדָנִי אֲתָהּ.

## שיר על בית המקדש מאת בעל 'עזרת כהנים' רבי יהושע יוסף הכהן זיע"א

השיר דלהלן מתוך ספרו 'עזרת כהנים'

השיר מיוסד על בית המקדש, ובו תבנית בית המקדש בקצרה ועוד

אתה מוגדל עדר. בראש כל ההרים נתגדלת.  
כל בתי משוש וחיכלי ענג. לארץ השפלת.  
הם בשפל ישבו. וחדריך כנס מרום יושקפו.  
המה ככל יקפין. ועליך מעל חן ועדיפו.  
תבנית קירך בשמש יציין. כי חוד הועלת.  
ושורתם כגלי ים ירוצצו. כי בתבונה נפעלת.  
נפך וספיר פוך וכטדת כוש כפינתם יקיפו.  
עם סגלת מזכים ופנינים מעליהן חן יעריפו.  
עמקים עוטרים החר סביב צפון. ומזרח. ודרום.  
בתוכם גבע המזרחה. שלש מאות אמה ברום.  
בשולש פאותיו האלו עד לגבה. יקוף חומה.  
יסוד לבית נחשב. מאבנים פשלג לכן המהי  
ארבעים אמה ארד. בראשו מקדש שוכן מרום.  
מגדש יסבנו המשים באמה. וחקיר בקצה רום.  
פנימה חר הבית וקירותיו שבעים אמה קומה.  
ואולמות יקוף ברחב שלשים אמה סביב פנימה.

חַמֵּשׁ שְׁעָרִים חֲקָקָה בְּקִיר. בְּמִיסַת פְּנִימָה נְכוֹנָה־  
בְּאַרְבַּע צְלָעוֹתָיו. בְּשֵׁלֶשׁ מַהֵם יֵצֵא וַיָּבֵא בְּרִנָּה.  
חֲלָדָה תִּימְנָנָה. קִיפּוֹנָם יָמָה. לְיַד נִינָה הוֹצֵב.  
מְדֵי צְפוֹנָה. שׁוֹשׁוֹן מוֹזְרָחָה. מוֹל קוֹדֵשׁ נֹצֵב.  
קִיר שְׂבָכָה חֵיל יְקוּף. לְהִלָּאָה מִבַּיִת נְכוֹנָה.  
זָרִים בַּל יִסְיִגוּ גְבוּל. גֹּשֶׁת חָצֵר הַתִּיכּוֹנָה.  
חָצֵר הַנְּשִׁימ מוֹרְבַּעַת. בְּכָל מִקְצוֹעַ לְשֹׁכֵה מוֹצֵב.  
פָּרַע יִשְׁלַחוּ תַּחַת דּוֹד שְׁלָמֵי נְזִיר הַנִּקְצָב:  
שְׂבָעָה שְׁעָרִים בְּפְנִימֵי. אֵלֶּה נִכַּח אֵלֶּה עוֹמְדִים.  
בְּאַמּוֹת עֶשֶׂר רַחֵב וְעֶשְׂרִים קוֹמָה הֵם נִמְדָּדִים.  
דָּלֵק רֵאשׁוֹנָה לְכַת הַעֲצִיב. בְּבוֹרוֹת הוּא מְסִילָה־  
שְׁלָמִים וּבְבוֹר. בְּמִים נוֹזְלֵי גִיחוֹן יִשְׂאוּ בֵּת־חֵלֶה.  
שְׁלֹשָׁה אֵלֶּה יְמִינָה הוֹנִים. חֲרָסִית לְפָנֵי חֲקָדִים־  
לְחַמּוֹן הַבָּאִים. נִיצוּץ לְשִׁמְאֵל בּוֹ רְשָׁפִים יוֹקְדִים.  
קָרְבַּן בִּתְרוּךְ מוֹחֲלָךְ חֲטָאֵת. וְאַשָּׁם. מִנְחָה. וְעוֹלָה.  
מוֹקֵד אַחֲרוֹנָה לִינַת פְּרָחִים. שְׂמָה קִין. הַנְּעִילָה.  
אֵלֶּה רְאִשִׁים בְּעֲזָרָה. וְעַל פֶּלֶם פְּקִידִים נְאֻמָּנִים.  
שִׁשְׁתָּם בְּזָהָב עָלֵי מַחֲקָה. צִיפּוּם מַלְכוּת הַכְּהֻנִים.  
נִקְנוֹר לְבַד נִשְׂאָר בְּבְרֵאשֵׁנָה. יַעַן נְחוֹשֶׁתוֹ קָלֵל־  
חֲמוּד בְּזָהָב. וּלְזַכָּרוֹן אִישׁ טוֹב. נִשְׂאָר לְחֵלֶל.  
סְרוּחִים בְּפְרוּכָת רוּחָם. רוּחַ מְרוּחַ. אֵין שׁוֹנִים.

מַעֲשֵׂה עֹלָה וְזֹבַח. הַחֹצֵה לְבַל יִהְיוּ פִּזְוִים.  
 בְּמַעֲלוֹת יַעֲלוּ אֶסְפָּה חֵימֹן וַיְדוּתוֹן בְּצִלְצֹל לְצִלְל.  
 בְּמַצֹּת חַזִּים בְּרִנָּת בְּלִי שִׁיר תְּהַלֹּת לְהִלֵּל.  
 שְׁמַח מִזֶּבַח גְּדוֹל לְמִרְאָה. מֵאֶסְפָּה אֲבָנִים שְׁלֵמוֹת.  
 וְאוֹלָם לְפָנַי הַבַּיִת. שְׁנִיחַ הַגִּבֵּה לְמֵאֵה אַמּוֹת.  
 מְזוּזוֹת עֵצִי שְׁמֹן לְחֵיכֹל. וְהַדְּלֹתוֹת הַמָּחַ פְּפוּלִים.  
 מְרוֹדֵד זָהָב עַל הַכְּרוּבִים וְהַדְּלֹתוֹת בְּרוּשִׁים גְּלִילִים.  
 וְהַמָּסָךְ הוּא מַעֲשֵׂה רוֹקֵם. בְּקִיר חֲלוֹנוֹת אֶטְמוֹת.  
 בְּאֶרֶז הַקִּיר מִצִּפָּה מְקוּלַע תְּמָרִים נִיֶּצְבִי קוֹמוֹת.  
 סָגוֹר הוּטַח עַל הַקְּלַע. קוֹרוֹתָיו אֶלְגוּם מְהַלְלִים.  
 בְּצִלְעוֹת אֶרְזִים סְפוּנִים. בְּחֵצֵי מִזְבֵּחַ מְקַטֵּר אֶחָלִים.  
 מְנִרָה טְהוֹרָה שְׁלַחַן מַעֲרֶכֶת לְנֹכַח הֵם נֶצְבִים.  
 דְּבִיר מִפְּנִימָה הוֹכֵן לְאֶרוֹן. מִמַּעַל נְקָבִים נְקָבִים.  
 בְּנֵי גוֹלָה פֶּרֶכֶת פֶּרֶשׁוֹ. בְּשִׁבְעִים וּשְׁנַיִם פָּנִים.  
 שֵׁם אֶרֶז וּפְרִשֵׁי בְנָת. אֱלֹהֵי לְאֵלוֹ פִּזְוִים.  
 שְׁמוּאֵל חֲרוּצָה עִם דָּוִד. כָּלְלוּ אוֹתָךְ בְּקִיצוּבִים.  
 שְׁלֵמָה חֲחֶכֶם הַשְּׁלִים אוֹתָךְ בְּעֶזֶר רֹכֵב כְּרוּבִים.  
 יוֹאֵשׁ מִלֵּךְ יְהוּדָה בְּעֶזֶר יְהוֹיָדָע רֹאשׁ הַכֹּהֲנִים.  
 חֲזָקוֹ בְּדָקִיף אֲשֶׁר פָּרְצוּ עֵתְלִיחוֹ עִם הַבָּנִים.  
 יֵאֱשִׁיחַ מוֹשִׁיחַ אֵל טָהוֹר אוֹתָךְ מוֹשְׁמִין תְּמוֹנָה.  
 וַיִּצְוֹ לְטוֹחַ אֶת הַחֲרִים וּלְחַזֵּק קִיר כְּבָרְאִשׁוֹנָה.

יִשׁוּעַ וְזַרְבָּבֶדֶל הִפְחָה עִם כָּל עַדְתַּת חַרְשִׁים.  
הַקִּימוּהָ עַל תִּילָהּ. וְלֹא חָתוּ מִשְׁטַנַּת לְחַשִּׁים.  
הוֹרְדִים אֲשַׁקְלוּנִי רַבָּה הוֹרְדָה לְמַדִּי לְשָׁנִים שְׁמוֹנָה.  
נִרְצָה מְלֹאכְתּוֹ. וַיִּכְלֹא גִשָׁם בְּיוֹם. אֵךְ בְּאֲשַׁמְנָה.  
יַחְזִקְאֵל חֲזָךְ בְּחוֹד גְּדוֹל. וּבְכָפֶל שִׁשָּׁה וּשְׁלֹשִׁים.  
אֲזִי לְעַד תִּתְּבוֹנֶן. כִּי פָעַלְךָ אֱלֹהֵי הַקְּדוֹשִׁים.  
יִבְנֶה בְּמַחֲרָה בְּיַמֵּינוּ אָמֵן.

## ❖ היכל עולמים ❖

על ענין שירות ותשבחות איתא בספר 'שפתי צדיקים' (ליקוטים) וז"ל: מוסף של שבת תכנת שבת רצית קרבנותיה כו'. צריכין להבין למה נאמר התפילה זאת בלשון תשר"ק שאין לכיין פירושו בנקל ולא כמו בשאר מוספין. ונראה על פי מה שכתוב בתורה (ושמרתם את השבת) [אך את שבתותי תשמורו] כי אות הוא ביני וביניכם לדעת כי אני ד' מקדשכם (שמות לא ג), דלפי פשוטו של מקרא הוא מצות עשה שצריך כל אדם לדעת איך לקדש ולכבד ולענג את השבת קודש באהבה ושמחה רבא. והנה כל זמן שהיה בית המקדש קיים והיו מקריבין הקרבנות כמצוה עלינו בתורה הקדושה וסידור לחם הפנים והבזיכין היה שופע אור קדושת שבת קודש על כל אחד מישראל וטועם את הטעם הרוחני של שבת. אבל עתה בעונותינו הרבים בגלות המר דעתנו קצרה מהשיג התענוג הרוחני ואין אתנו יודע רק התענוג הגשמי שהוא אכילה ושתייה ושינה ומלבושים נאים. ואף גם זאת לאו כל אפין שוין, יש מי שעושה זאת לכבוד שבת ויש עושה לכבוד עצמו, לולי רחמיו וחסדיו הגדולים אשר הותיר לנו השי"ת שארית בארץ הם הצדיקים והחסידים המפורסמים שבכל דור אשר מי שמדבק בהם ורואה במעשיהם הטובים איך הם נוהגים בשבת בפרישות גדול ובקדושה וטהרה מבואו ועד צאתו הם בשמחה ובתענוג ובחדוה גדולה ואין מפסיקין אפילו רגע אחד מהדביקות שלהם ותפילתם עושה רושם, וגם באכילת השלש סעודות אינם ממלאים כריסם רק יושבים באימה וביראה ובמחשבות קדושות ואהבת ישראל תקועה בלבם ומראים להם אהבה וחיבה במאכלים טובים ומשקים ומעדנים ולכל הנאספים אליהם כדי לעורר את לבבם לאהבת השי"ת, וכל בעלי השיר יוצאין ונמשכין בשיר והלל לד' ומרבין בשירות ותשבחות ובודאי עליהם נאמר (יחזקאל מא כב) זה השלחן אשר לפני ד' ונוהגין כל אותו היום קודש בדברי תורה ומוסר חבירים מקשיבים לקולם. וכל מי שהוא כולל עצמו עם צדיקים האלה ומתענג עמם הוא יכול להשיג קצת מן התענוג הגדול שהיה בזמן המקדש ומצפה בלב שלם על הגאולה השלימה.

לכן תיקנו לומר בתפילת מוסף תכנת שבת רצית קרבנותיה ר"ל תכנת את יום השבת כדי לקבל ברצון את כל המתקרבים אליך. צוית פירושיה עם סידורי נסכיה ר"ל חיברת ודיבקת את האנשים הרחוקים ופרושים מן קדושת שבת עם אותן הצדיקים המסדרים נסכים כמו שאמרו חז"ל (יומא עא.) כל הממלא גרונו של תלמידי חכמים בסעודתם כאלו מנסך יין על גבי המזבח. מענגיה לעולם כבוד ינחלו ר"ל המענגים את עצמם ואת אחרים עמם הם הצדיקים האלה בודאי ינחלו כבוד בעולם הזה ובעולם הבא כמו שאמרו חז"ל (אבות ו ג) אין כבוד אלא תורה שנאמר (משלי ג לה) כבוד חכמים ינחלו כו', ותיבת צוית הוא לשון חיבור כמו צוותא חדא. טועמיה חיים זכו ר"ל אותן הסמוכים על שלחנם וטועמים מן מאכלם ומשתיהם יזכו לחיים הנצחיים. וגם האוהבים דבריה גדולה בחרו ר"ל ואפילו אותן שאינם נהנין מסעודתן רק שבאים לשמוע דברי תורה מפי הצדיקים האלה גם הם גדולה בחרו להם ולבניהם כמו שאמרו חז"ל (שבת כג:) מאן דרחים רבנן הוי ליה בנין רבנן. ואחר שאנו

## ❖ היכל עולמים ❖

מהללים לשמו יתברך על התענוג הזה שאנו משיגים אחר כך אנו מבקשים ומתפללים לפניו על בנין בית המקדש ואומרים או מסיני נצטוו כו' ותצוינו להקריב קרבן מוסף שבת כדי להוסיף לנו אורה ושמחה ביום הקדוש הזה, לכן יהי רצון שתעלינו בשמחה לארצינו כו' ר"ל כמו שהגדלת את חסדך עמנו עתה בגלות כן תוסיף לנו מנוחה ושמחה יותר ויותר בבנין בית מקדשינו. ע"כ.

איתא מהרה"ק רבי אהרן מזיטאמיר זיע"א (ספר תולדות אהרן, ליקוטים) וז"ל: ושרים כחוללים כל מעינייך (תהלים פז ז). דהנה יש שני מיני שירות, כשאדם הוא למעלה בעולמות עליונים, היינו כשיש לו יראה עילאה ומסתכל בעולמות עליונים ורואה האיך מלאכים ועולם הכסא עובדים את הבורא, גם הוא עושה כך למטה ואומר שירה להבורא, ובזה מקשר את הנשמות התחתונים להבורא. ולזה האדם נקרא השירה הזאת 'אחרית', אחר שרואה למעלה שהמלאכים עובדים את הבורא ואומרים שירה גם הוא אומר שירה למטה. ויש אדם שעדיין לא בא לבחינה הזאת של יראה עילאה ואומר שירה כדי לקשר א"ע למעלה ויבא ליראה עילאה, ולזה האדם נקרא השירה 'ראשית', שהוא מתחיל לעבוד את הבורא ע"י שירה. וזהו (ישעיהו מו י) מגיד מראשית אחרית, שיבא משיר שהיא ראשית אל בחינת שיר הנקרא אחרית, שיראה בעולמות עליונים ע"י יראה עילאה האיך הם עובדים את הבורא ויעשה גם הוא כך למטה.

ואמרי אינשי כמו שזה מנגן כך מרקדים לפי הניגון, נמצא שריקוד הוא אחרית כמו שמנגן, וזה הוא ושרים, אלו שאומרים שירה, יהיו כחוללים, היינו כמרקדים שיאמרו השירה, שהיא אחרית שיראו בעולמות עליונים כמו המלאכים עושים ויעשו גם הם למטה כך, ואז כל מעינייך, שנפתח כל מעיינות החכמה של כ"ב אותיות.

ובאופן אחר קצת נוכל לומר ושרים כחוללים, דאיתא במשנה (שבת ה א) וכל בעלי השיר יוצאים בשיר ונמשכין בשיר, ששיר הוא עגול ומקיף. והיראה עילאה היא אור המקיף, רק שהיא מקיף החיצון, שהיראה היא מן האדם, ואח"כ פותח לו הבורא שער האהבה והוא מקיף הפנימי.

וזהו אשר שמתני חול גבול לים (ירמיה ה כב), שכל העולם הם מקיפים זה לזה, שהים מקיף את הארץ, והרקיעים מקיפים את הים, ואור הבורא מקיף הכל. וגם הקדושה יש לה מקיף ושמירה שבל יבא זר אל הקודש פנימה, והחול הוא מקיף את הקדושה שנקראת י"ם, וכשהשערים המה פתוחים יכול האדם בקל לבא אל היראה עילאה שהוא אור המקיף, אבל אין זה חידוש – כשהשערים הם פתוחים למה לא יכנס שזה הוא תענוג גדול, אבל העיקר הוא כשהשערים הם נעולים, שניטל ממנו הבהירות ומשבר את המקיפים החיצונים ובא אל הקדושה זה הוא עיקר עבודה שמקבל הבורא ממנו תענוג, ויכול זה האדם להשפיע שפע



## ❖ היכל עולמים ❖

בזה העולם, שאחר שבא ליראה עילאה שהוא מקיף החיצון ופותח לו הבורא אהבה הפנימיות יכול להשפיע למטה, ולכך עשה הבורא חול גבול לים כנ"ל, כדי שישבר אדם את החול ויבא אל הקודש ויכול להשפיע למטה שפע ויחזר את החול ג"כ לקודש. שחי"ת הוא חסדים, וא"ו הוא המשכה, למ"ד הוא שית סטרין, ונעשה הצירוף חול שע"י ששיבר את החול בא לבחינה שיוכל להשפיע שפע למטה ומקשר נשמות התחתונים לאור המקיף שהוא הבורא ב"ה.

וזהו וכל בעלי השיר, שכל העולמות הם באור המקיף שהוא הבורא, יוצאים בשיר, שיציאה הוא שממשיך שפע למטה. ונמשכין בשיר, היינו שנמשכין הנשמות ממטה למעלה בשיר, שהיא אור המקיף והיא יראה עילאה.

וזה הוא ושרים, ששיר הוא אהבה, כחוללים, שהוא כחול לים, שהאהבה היא באה מחמת היראה עילאה שהיא מקיף החיצון, והאהבה היא מקיף הפנימי כנ"ל, ואז נפתחו לו כל מעינות החכמה וזה הוא, כל מעייני בכ. ע"כ.

אמר הרה"ק רבי אלימלך מליזנסק זיע"א (ליקוטי שושנה) וז"ל: 'יהללו ה' דורשיו יחי לבבכם לעד' (תהלים כב כו). נראה לי, דהנה כשהצדיק עושה מצוה ומקיים המצוה בשורשה, אז מביאה אותו המצוה לידי חימום והתלהבות הבורע בו על ידי המצוה שעשה לומר שירות ותשבחות להשם יתברך ברוך הוא. וזהו יהללו ה' דורשיו בשירות ותשבחות מחמת שיחי לבבכם.





מגילת  
יוחסין

## הקדמה

איתא בגמרא (קידושין ע:): אמר ר' חמא ברבי חנינא, כשהקב"ה משרה שכינתו אין משרה אלא על משפחות מיוחסות שבישראל.

ואיתא בילקוט שמעוני (במדבר רמז תרפד): בשעה שקיבלו ישראל את התורה נתקנאו אומות העולם בהן, מה ראו להתקרב יותר מן האומות, סתם פיהן הקב"ה ואמר להן, הביאו לי ספר יוחסין שלכם, שנאמר הבו לה' משפחות עמים כשם שבני מביאין.

על הפסוק (במדבר א יח) 'ואת כל העדה הקהילו באחד לחודש השני ויתילדו על משפחותם', פירש רש"י וז"ל: הביאו ספרי יחוסיהם. וכו'.

גודל החשיבות של כתב יחוס, כשהוא בדוקא בכתב, רואים בעזרא (ב סב) ובנחמיה (ז סד). שצריכים כתב יחוס. בדברי הימים מבואר בכמה מקומות שעסקו לסדר את היחוס.

פסק הרמב"ם (הלכות כלי המקדש ג ג) שעבודת הלוויים היא לומר שירה בפה בלי כלי שיר. אבל אחרים עומדים שם בבית המקדש ומנגנים בכלי השיר, חלקם לויים, וחלקם ישראלים מיוחסים המשיאין לכהונה. שאין עולה על הדוכן אלא מיוחס.

כתב הרה"ק רבי שבתי שעפמיל הלוי הורביץ זיע"א בנו של השל"ה הק' זיע"א (נדפס בסוף ספר של"ה הק') וז"ל: מן הראוי שכל איש יעשה סדר יוחסין לזרעו ולזרע זרעו שיהיה לאות ולמשמרת וכו' שתדעו מי אתם ומי אביכם. וכן תצוו אתם לבניכם ובניכם לבניהם עד עולם. כי אין הקב"ה משרה שכינתו אם לא ע"י מיוחסים שבישראל.

בפרט בימינו, אך למותר להאריך בגודל חשיבות ידיעת סדר היוחסין. ולזאת אמרנו לחקוק עלי ספר לזכרון עולם, את מגילת היוחסין של משפחתנו. אמנם כעת בא בקצרה, ולא נכתב הכל, ועוד חזון למועד לכתוב בארוכה כל הפרטים אי"ה.

## מגילת יוחסין

## ענף א

- א. אבי מורי הרה"ג רבי חנוך העניך אפפמאן שליט"א בן  
 ב. הרה"ק רבי יעקב צבי אפפמאן זצוק"ל בעל יגל יעקב בן  
 ג. רבי אברהם חיים אפפמאן מלאדו' זצוק"ל הי"ד בן  
 ד. רבי משה יהודה אריה לייב אפפמאן בן  
 ה. רבי כתריאל דוד

רבי משה יהודה אריה לייב (ד) – אלטא בת

ו. רבי צבי הרש ראבסקי בן

ז. רבי אברהם

רבי צבי הרש ראבסקי (ו) – מרים קריינדל בת

ח. רבי מיכאל ישעיה

רבי אברהם חיים אפפמאן מלאדו' (ג) – הרבנית הענדל בת

ט. רבי חנוך העניך קעניג מלינמשיץ בן

י. רבי יעקב קעניג 'קאצקער' [חסיד קאצק] מגזע

יא. הרה"ק רבי חיים דוד דאקמער מפיעטריקוב זצוק"ל

רבי יעקב קעניג 'קאצקער' (י) – גאלדא מגזע

יב. המהר"ל מפראג זיע"א

הרה"ק רבי יעקב צבי אפפמאן זצוק"ל (ב) מגזע

יג. רש"י הק' מגזע

יד. רבי יוחנן הסנדלר מגזע

טו. רבן גמליאל מגזע

טז. דוד המלך

## המהר"ל מפראג (יב) מגזע

- יז. רב האי גאון בן  
 יח. רב שרירא גאון בן  
 יט. רב חנינא [חנניה] גאון בן  
 כ. רב יהודה [יהודאי] גאון מגזע  
 כא. מר זוטרא מגזע  
 כב. רב הונא ריש גלותא בן  
 כג. רב ענן מגזע  
 כד. התנא רבי נתן דצוצינא מגזע  
 כה. זרובבל הנשיא בן  
 כו. פדיה בן  
 כז. שאלתיאל בן  
 כח. יכניה המלך בן  
 כט. יהויקים המלך בן  
 ל. יאשיהו המלך בן  
 לא. אמון המלך בן  
 לב. מנשה המלך בן  
 לג. חזקיהו המלך בן  
 לד. אחז המלך בן  
 לה. יותם המלך בן  
 לו. עוזיהו המלך בן  
 לז. אמציה המלך בן  
 לח. יואש המלך בן



א. אמר חזקיה, א"ר ירמיה, משום רשב"י: יכול אני לפטור את כל העולם כולו מן הדין מיום שנבראתי עד עתה, ואילמלי אליעזר בני עמי מיום שנברא העולם ועד עכשיו, ואילמלי יותם בן עוזיהו עמנו מיום שנברא העולם עד סופו (סוכה מה:).

למ. אחזיה המלך בן  
מ. יהורם המלך בן  
מא. יהושפט המלך בן  
מב. אסא המלך בן  
מג. אבים המלך בן  
מד. רחבעם המלך בן  
מה. שלמה המלך בן  
מו. דוד המלך

חזקיהו המלך (לג) – חפציי־בה בת

מז. ישעיה הנביא בן  
מח. אמוץ הנביא<sup>ב</sup>



## ענף ב

הרה"ק רבי יעקב צבי אפפמאן זצוק"ל (א, ב) – תבלחט"א הרבנית תליט"א  
בת

א. רבי אשר מרדכי פרידמן זצוק"ל – מרת אסתר בת

ב. רבי ישעיה גראנעביטש בן

ג. רבי יצחק לייב [חברותא של השפת אמת זיע"א מגור] – מרת מליא בת

ד. הרה"ק רבי יצחק שלמה מזעליחוב זיע"א – מרת אסתר עטל בת

ה. הרה"ק רבי משה אליקים בריעה מקאזניץ זיע"א בן

ו. הרה"ק רבי ישראל המגיד מקאזניץ זיע"א

רבי אשר מרדכי פרידמן (א) בן

ז. רבי דוב בער [בעריש] פרידמן מווארשא, חסיד טריסק – מרת גיטל

רבי ישעיה גראנעביטש (ב) – מרת הוה בת

ח. רבי אברהם מנחם פריינד מזעלאוו בן

ט. החסיד רבי אלעזר

י. הרה"ק רבי נפתלי הערץ מואנוב זיע"א

הרה"ק רבי משה אליקים בריעה מקאזניץ (ה) – הרבנית חיה שרה בת

יא. הרה"ק רבי אלעזר מליזנסק זיע"א בן

יב. הרה"ק הרבי רבי אלימלך מליזנסק זיע"א

הרה"ק רבי יצחק שלמה מזעליחוב זיע"א (ו) בן

יג. הרה"ק רבי יהואל מיכל מזוועהיל זיע"א בן

יד. הרה"ק רבי משה מזוועהיל זיע"א בן

טו. הרה"ק רבי יהואל מיכל המגיד מזלאטשוב זיע"א בן

טז. הרה"ק רבי יצחק מדראהביטש זיע"א בן

יז. רבי יוסף ספראוועדליווער [איש האמת] זיע"א – יענטא די נביאה. בן

יח. רבי משה מפיסטון אב"ד סווירז. בן אחר בן עד



- יט. רבי יצחק חיות אב"ד פראג בעל 'אפי רברבי' בן  
 כ. רבי אברהם חיות מגזע  
 כא. חסידי פרובניצא מגזע  
 כב. רש"י הק' מגזע  
 כג. רבי יוחנן הסנדלר מגזע  
 כד. רבן גמליאל מגזע  
 כה. הלל הזקן מגזע  
 כו. שפטיה בן  
 כז. דוד המלך

- הרה"ק רבי יחיאל מיכל מזוועהיל זיע"א (יג) – הרבנית דבורה בת  
 כח. הרה"ק רבי ישראל חיים מלודמיר זיע"א בן  
 כט. הרה"ק רבי אברהם המלאך זיע"א בן  
 ל. הרה"ק הרבי רבי דוב בער המגיד הגדול ממעזריטש זיע"א בן  
 לא. רבי אברהם מגזע  
 לב. רבי יהודה הנשיא מסדר המשנה

- הרה"ק רבי ישראל חיים מלודמיר זיע"א (כח) – הרבנית יוטא בת  
 לג. הרה"ק רבי שלמה מקארלין זיע"א בן  
 לד. רבי מאיר – הרבנית יוטא

- הרה"ק רבי אברהם המלאך זיע"א (כט) – הרבנית העניא בת  
 לה. רבי משולם פייביש הלוי הורביץ זיע"א מקרעמעניץ בעל 'משנת חכמים'

- הרה"ק רבי משה מזוועהיל זיע"א – הרבנית חיה סעריל בת  
 לו. רבי דוד ז"ק אב"ד גריבוביטש בן  
 לז. רבי אברהם אב"ד שאגרד בן  
 לח. רבי מאיר ז"ק מגזע  
 לט. רבי מאיר ז"ק אב"ד לבוב בן

- כ. רבי אברהם ז"ק מגזע  
 כא. רבינו יעקב בעל הטורים בן  
 כב. רבינו אשר הרא"ש בן  
 כג. רבינו יחיאל מגזע  
 כד. רבינו אליעזר בר נתן הראב"ן

רבינו יחיאל [אבי הרא"ש] (כג) מגזע

כה. רבינו גרשום מאור הגולה

הרה"ק רבי יצחק מדראהביטש זיע"א (טז) – הרבנית פייגא מגזע

כו. המקובל רבי מאיר פאפירש זיע"א

ענף ג

אבי מורי הרה"ג רבי חנוך העניך אפפמאן שליט"א (א, א) – אמי מורתי  
הרבנית תליט"א בת

א. הרה"ג רבי גדליה מנדל זצוק"ל בעל 'אוצר של מדרש'. בן

ב. רבי משה מנדל בן

ג. רבי ירחמיאל שמשון מנדליאל – מרת גאלדא לבית אדלער

רבי משה מנדל (ב) – מרת שפרה בת

ד. רבי פישל פיינז – מרת פריידל לבית צדוק מעיר בארדיטשוב

## ענף ד

אבי מורי הרה"ג רבי חנוך העניך אפפמאן שליט"א (א, א) – אמי מורתי  
הרבנית תליט"א בת

- א. הרה"ג רבי גדליה מנדל זצוק"ל – הרבנית גולדה ע"ה בת  
ב. רבי מנחם מנדל שוחט [דור תשיעי של רבנים שוחטים מוהלים]. בן  
ג. רבי מרדכי שוחט. מחסידי טשורטקוב [השוחט אצל האדמו"ר מסטעפין  
זצוק"ל]. בן  
ד. רבי אברהם יעקב מטשארטאריסק בגובערנייע [פלך] וואהלן באוקריינא.  
מגזע  
ה. דוד המלך

רבי מנחם מנדל שוחט (ב) – מרת מלכה ע"ה בת

- ו. רבי יצחק אריה ביגון מוויסאצק בפולין – מרת תמר לבית שיינבין. מחסידי  
סטאלין קארלין

רבי מרדכי שוחט (ג) – מרת פריידל [לבית חזן]. מגזע

- ז. אור שבעת הימים רבי ישראל בעל שם טוב הקדוש זיע"א בן  
ח. רבי אליעזר – מרת שרה

רבי מרדכי שוחט (ג) – מרת פריידל [לבית חזן]. מגזע

ט. רבינו אליהו הגאון מוילנא בן

י. רבי שלמה זלמן בן

יא. רבי ישכר בער בן

יב. רבי אליהו חסיד בן

יג. רבי משה רבק"ש [קרעמער] בעל באר הגולה

## ענף ה

- א. מו"ח הרה"ג רבי יצחק נאנער שליט"א בן  
 ב. הרה"ג רבי ישראל נאנער שליט"א בן  
 ג. רבי יצחק נאנער זצוק"ל בן  
 ד. רבי ברוך נאנער – שרה

- הרה"ג רבי ישראל נאנער שליט"א (ב) בן  
 ה. רבי יצחק נאנער זצוק"ל – מרת בתיה ע"ה בת  
 ו. החבר רבי שלום גולדשמידט בן  
 ז. רבי שלמה גולדשמידט בן  
 ח. רבי שלום גולדשמידט – מרת יטא לבית זיבענבארן. בן  
 ט. רבי יוסף

- החבר רבי שלום גולדשמידט (ו) – מרת פערל בת  
 י. רבי ישראל פויכטוואנגער בן  
 יא. רבי אהרן מאיר [זעליגמאן] פויכטוואנגער בן  
 יב. רבי יעקב אריה

- רבי שלמה גולדשמידט (ז) – מרת בתיה בת  
 יג. רבי משה לאנדויער בן  
 יד. רבי יהושע לאנדויער בן  
 טו. רבי משה לאנדויער

- רבי משה לאנדויער (יב) חתן  
 מז. רבי לייב קירשבערגער – שרה לבית גוביץ. בן  
 יז. רבי יוסף

יוחסין

ענף ה

מגילת

תתקעו

רבי יהושע לאנדויער (יג) – פעשא לאה בת

ית. רבי ישראל לנדא

## ענף ו

הרה"ג רבי ישראל נאנער שליט"א (ד, ב) – הרבנית תליט"א בת

א. רבי שמשון רפאל ערלאנגער זצוק"ל בן

ב. החבר מורנו רבי אברהם ערלאנגער זצוק"ל בן

ג. רבי שמעון בן

ד. רבי אברהם בן

ה. רבי יעקב בן

ו. רבי שמעון – מרת פעסעלע

רבי שמשון רפאל ערלאנגער זצוק"ל (א) – מרת גיטל בת

ז. רבי רפאל הלוי פערניך – מרת בריינא

רבי שמעון (ג) – מרת ריילא בת

ח. רבי יעקב מאס בן

ט. רבי מאיר מאס – גיטל בת

י. רבי יוסף

רבי יעקב מאס (ה) – מרת שיינא בת

יא. רבי שמעון הירש לאנג בן

יב. רבי הירש לאנג

רבי שמעון הירש לאנג (יא) חתן

יג. רבי אברהם

רבי אברהם (ד) – מרת ריילא בת

יד. רבי יעקב רעדליך

החבר מורנו רבי אברהם ערלאנגער זצוק"ל (ב) – מרת בילא בת

מו. רבי משה יהושע הערץ בן

מו. רבי אהרן הערץ בן

יו. רבי נפתלי הערץ בן

יח. רבי אברהם מאיר בן

יט. רבי זעליגמאן בן

כ. רבי מאיר

רבי משה יהושע הערץ (טו) – מרת גיטל בת

כא. רבי יצחק הירש בן

כב. רבי אברהם הירש בן

כג. רבי אלהנן צבי כץ – מרת גיטל בת

כד. רבי אהרן

רבי יצחק הירש (כא) – מרת רבקה בת

כה. רבי נתן שטראוס – מרת חיה לבית שטערן. בן

כו. רבי שמואל שטראוס בן

כז. רבי יעקב בן

כח. רבי יוסף בן

כט. רבי משה בן

ל. רבי בנימין

רבי אברהם הירש (כב) – מרת גיטל בת

לא. רבי שמשון

רבי אהרן הערץ (טז) – מרת בילא בת

לב. רבי משה יעקב שטרן בן

לג. רבי יעקב דוד בן

לד. רבי דוד מנשה בן



לה. רבי מנשה אברהם

רבי משה יעקב שטרן (לב) – מרת ברענדל בת

לו. רבי מרדכי

רבי משה יהושע הערין (טו) מגזע

לז. רבינו נתנאל ווייל זיע"א בעל קרבן נתנאל בן

לה. רבינו נפתלי בן

לט. רבינו משה מאיר המכונה מהר"ם משטילימגין בן

מ. רבינו שמואל אורי שרגא בן

מא. רבינו יונה ווייל אב"ד במדינת בורגא ושוואבין ומדינת שווייץ בן

מב. רבינו יעקב ווייל אב"ד דונא ווערט וכל מדינת בייראן בן

מג. רבינו מהר"ם אב"ד מדינת אולמא בן

מד. רבינו יעקב וייל זיע"א בעל שו"ת מחר"י ווייל מגזע

מה. רבינו מהר"ם מרוטנבורג



**ענף ז**

מו"ח הרה"ג רבי יצחק נאנער שליט"א (ד, א) – הרבנית תליט"א בת

א. הרה"ג רבי אפרים ברוך ברקמן זצוק"ל בן

ב. רבי חיים מנחם ברקמן בן

ג. רבי אברהם דוב ברקמן, מקהל הפרושים בירושלים – מרת שרה חיה ליבא.

בן

ד. רבי משה מלומזא

רבי חיים מנחם ברקמן (ב) – לאה גיטל בת

ה. רבי אפרים ברוך כהנא מצפת [חסיד. כנראה מחסידי רוזין] ממשפחת רבנים.

– מרת בת שבע. בן

ו. רבי יוסף

רבי אפרים ברוך כהנא (ה) מגזע

ז. רבי גרשון מקיטוב זיע"א

רבי אפרים ברוך כהנא (ה) מגזע

ח. רבינו יעקב עמדין היעב"ץ בן

ט. רבינו צבי הירש אשכנזי בעל חכם צבי

רבי אפרים ברוך כהנא (ה) – מרת בת שבע מגזע

י. אור שבעת הימים רבי ישראל בעל שם טוב הקדוש זיע"א

## ענף ח

הרה"ג רבי אפרים ברוך ברקמן זצוק"ל (ו, א) – תבלחט"א הרבנית תליט"א  
בת

א. רבי אלתר חיים יעקב קאפיל הלוי המבורגר זצוק"ל בן

ב. רבי דוד הלוי המבורגר בן

ג. רבי אהרן הלוי המבורגר – מרת קיילא. בן

ד. רבי משה הלוי המבורגר סג"ל נובעמעסטא, תלמיד החתם סופר זיע"א. בן

ה. רבי יוסף ישראל הלוי – מרת יענטל

רבי דוד הלוי המבורגר (ב) – מרת יהודית בת

ו. רבי אהרן פיקארסקי

רבי אלתר חיים יעקב קאפיל הלוי המבורגר (א) – מרת פסיא בלומא בת

ז. רבי יצחק גרשון הכהן ברזסקי – שרה לאה. בן

ח. רבי נחום הכהן. בן אהר בן עד

ט. רבינו שבתאי הכהן הש"ך זיע"א חתן

י. רבי שמעון בנימין זאב וואלף מוילנא בן

יא. רבי יצחק ממינסק חתן

יב. רבי שמחה בונים מייזלש מקראקא חתן

יג. רבינו משה איסרליש הרמ"א זיע"א

רבי אלתר חיים יעקב קאפיל הלוי המבורגר (א) מגזע

טו. בעל ההפלאה



וַעֲשׂוּ לִי מִקְדָּשׁ וְשִׁכַנְתִּי בְּתוֹכְכֶם:

(שמות כה ח)



כִּי אִם אֵל הַמָּקוֹם אֲשֶׁר יִבְחַר יְהוָה אֱלֹהֵיכֶם מִכָּל שְׁבֵטֵיכֶם  
לָשׂוּם אֶת עַמּוֹ שָׁם לְשִׁכְנֹו וְתִדְרָשׁוּ וּבִאתָ שָׁמָּה: וְהִבֵּאתֶם  
שָׁמָּה לְעֹלֹתֵיכֶם וְזִבְחֹיכֶם וְאֵת מַעֲשֵׂרֹתֵיכֶם וְאֵת תְּרוּמַת יְדְכֶם  
וְזֹרֵיכֶם וְזֹהֲבֹתֵיכֶם וּבְכֹרֶת בְּקָרְכֶם וְזֵאֲנֹכֶם: וְאֶכְלְתֶם שָׁם  
לִפְנֵי יְהוָה אֱלֹהֵיכֶם וּשְׂמוֹתֵיכֶם בְּכָל מְשֻׁלְוֹ יְדְכֶם אֶתֶם  
וּבֵיתֵיכֶם אֲשֶׁר בֵּרַכְךָ יְהוָה אֱלֹהֵיךָ:

(דברים יב ה-ז)



וְהָיָה בְּאֲזוֹרֵי הַיָּמִים זָכוֹן יִהְיֶה הַר בֵּית יְהוָה בְּרֹאשׁ הָהָרִים  
וְנִשְׂאָ מוֹצְבוֹת וְזָהְרוּ אֲלָיו כָּל הַצִּוִּים: וְהָלְכוּ עַמִּים רַבִּים  
וְאָמְרוּ לָכוּ וְנַעֲלֶה אֶל הַר יְהוָה אֶל בֵּית אֱלֹהֵי יַעֲקֹב וִירְצֵנוּ  
מִהֲרָכֵנוּ וְנִלְכֶה בְּאֲרוֹזֹתָיו כִּי מִצִּיּוֹן תֵּצֵא תוֹרָה וְהִבֵּר יְהוָה  
מִירוּשָׁלָּם:

(ישעיה ב ב-ג)



אֶתְּהַ בֶּן אָדָם הֵצִיר אֶת בַּיִת יִשְׂרָאֵל אֶת הַבַּיִת וּיְכַלְמוּ  
מֵעֲלֻוֹתֵיהֶם וּמִדְּרוֹ אֶת תְּכֵלֵית: וְאִם לְכַלְמוּ מִכָּל אֲשֶׁר עָשָׂו  
צִוְרַת הַבַּיִת וּתְכֵלֵיתוֹ וּמִוִּצְאָיו וּמִמִּבְּאֵיו וְכָל צִוְרָתוֹ וְאֶת כָּל  
זֻקְתָּיו וְכָל (צִוְרָתוֹ) צִוְרָתוֹ וְכָל (תּוֹרָתוֹ) תּוֹרָתוֹ הַזֶּה אֹתָם  
וְכָתַב לְעֵינֵיהֶם וַיִּשְׁמְרוּ אֶת כָּל צִוְרָתוֹ וְאֶת כָּל זֻקְתָּיו וְעָשָׂו  
אוֹתָם: זֹאת תּוֹרַת הַבַּיִת עַל רֹאשׁ הָהָר כָּל אֲבָלוֹ סָבִיב סָבִיב  
קֹדֶשׁ קֹדֶשִׁים הַזֶּה זֹאת תּוֹרַת הַבַּיִת:

(יחזקאל מג י-יב)



מִכָּן רִחַמֵן רִחַם עָלֵינוּ. טוֹב וּמְטִיב הַדְּרֹשׁ לָנוּ. שׁוּבָה אֵלֵינוּ  
בְּהַמִּין רִחַמֵיךְ. בְּגִלְל אָבוֹת עָשָׂו רְצוֹנְךָ. בְּנֵה בֵיתְךָ  
כְּבַתְּחִלָּה וְכוֹנֵן מִקֹּדֶשְׁךָ עַל מְכוֹנֵנוּ. וְהִרְאֵנוּ בְּבִנְיָנוּ וּשְׂמִיחָנוּ  
בְּתַקְוָנוּ. וְהָשִׁיב פְּהַלָּים לְעַבְדֶּיךָם וְלוֹיִם לְשִׁירָם וְקְלָמָרָם.  
וְהָשִׁיב יִשְׂרָאֵל לְגִוְיָהֶם. וְשֵׁם זַעֲלָה וְנִרְאָה וְנִשְׂתַּחֲוֶה לְפָנֶיךָ  
בְּשָׁלֵשׁ פְּעָמֵי רְצוֹנֵנוּ כְּכַתוּב בְּתוֹרָתְךָ. עָלֵשׁ פְּעָמִים בְּשָׁנָה  
יִרְאָה כָּל זְכוּרְךָ אֶת פָּנָי יְהוָה אֱלֹהֶיךָ בַּמָּקוֹם אֲשֶׁר יְבוֹחַר.  
בְּחֹזֶה הַמִּצֻוֹת. וּבְחֹזֶה הַשְּׂבִלֹת. וּבְחֹזֶה הַסְּפֹת. וְלֹא יִרְאָה אֶת

פָּנֵי יְהוָה רִיקָם. אִישׁ כַּמִּתְנַת יָדוֹ כְּבָרְכַת יְהוָה אֱלֹהֶיךָ אֲשֶׁר  
זָתָו לָךְ:

(מוסף לג' רגלים)



וְהָיָה מֵהַיּוֹם הַזֶּה בְּחֻדְשׁוֹ וּמֵהַיּוֹם שֶׁבַת בְּשִׁבְתוֹ יָבֹא כָּל בָּשָׂר  
לְהִשְׁתַּחֲוֹת לְפָנָי אָמַר יְהוָה:

(ישעיהו סו כג)



וְתִבְנֶהוּ מִהֲרָה וְתִגְדָּל כְּבוֹדוֹ: אָבִינוּ מְלַכְנוּ. זָלָה כְּבוֹד  
מִלְכוּתְךָ עָלֵינוּ מִהֲרָה. וְהוֹפֵעַ וְהַצֵּשׂא עָלֵינוּ לְעֵינֵי כָּל חַיִּי.  
וְקָרַב פְּאוּרֵינוּ מִבֵּין הַגּוֹיִם. וְנַפְוִצְוֵנוּ כֵּס מִיִּרְכַּתִּי אֶרֶץ.  
וְהַבִּיאֵנוּ לְצִיּוֹן עִירְךָ בְּרָצָה. וְלִירֹשָׁלַיִם בֵּית מִקְדָּשְׁךָ בְּשִׁבְנוֹת  
עוֹלָם:

(מוסף לג' רגלים)



אָנֹכִי מֵאֲמוּנָתְךָ בְּאֲמוּנָתְךָ עֲלִמָּה, בְּבִיאַת הַמְּשִׁיחַ, וְאֵף עַל פִּי  
שִׁיתְּמַהֲמָה, עִם כָּל זֶה אֲחַפֵּה לּוֹ בְּכָל יוֹם שֶׁיָּבֹא.

(מייג עיקרים)





## לאפרושי מאיסורא

ידוע מכל הפוסקים האיסור לעלות להר הבית בזמן הזה. והיות וישנם זדים ממרים שבזמנינו המהרסים לעלות אל הר הבית, נציג בכאן תשובה שקבלנו מהרה"ג הרב מרדכי אליהו זצוק"ל בעצם כתב ידו, בנוגע לענין זה, שכותב שאסור מדאורייתא לעלות בזמן הזה, ובהיות שפסקיו מקובלים גם בחוגים שלהם, על ידי זה להסיר מכשול שלא יצטרפו עוד יהודים אחריהם ח"ו, וגם שהם עצמם יחזרו בתשובה.

כתב ידו של הרה"ג הרב מרדכי אליהו זצוק"ל

רס"ו קל"ג ל'ס"ז מאורייתא  
עליון כ"ט ח"ה.

נפסק להלכה שאסור מדאורייתא  
לעלות בזמן הזה.



ברכות שמים מעל

ברכות מאליפות להאי גברא רבה ויקירא

ידידנו הנכבד רודף צדקה וחסד

הרב נחמיה ב"ר יוסף פוזן שליט"א

להשתתפותו בעין יפה בהדפסת הספר

יתן לו השי"ת ברכות על בלי די

ויתברך בכל מילי דמיטב

בריאות איתנה

ונחת מכל צאצאיו

אך טוב וחסד ירדפנו כל הימים

ויזכה לראות בבנין בית המקדש בב"א

לעילוי נשמת זקני

הרה"ג רבי יעקב צבי

בן הרה"ג רבי אברהם חיים

זצוק"ל

אפמאן

בעמח"ס 'יגל יעקב'

איש חסיד רב חסד ומרבה להיטיב

ירא שמים מרבים צדקתו עומדת לעד

מתמיד עצום צדיק וקדוש תם וישר

אוהב ה' ובמצוותיו חפץ מאוד

מקושר לצדיקים ומתהלך בחסידות

הרביץ תורה בישיבת 'בית יוסף' נאוואהרדאק בארה"ק

ובת"ת 'יסודי התורה' באנטווערפן

נלב"ע ז' טבת ה'תשנ"ח

ת.נ.צ.ב.ה.

לעילוי נשמת זקני  
הרה"ג רבי גדליה  
בן הרה"ג רבי משה  
זצוק"ל  
מנדל

בעמח"ס 'אוצר של מדרש'  
איש צדיק ירא ה' מרבה להטיב  
מתמיד עצום בדברי התורה הקדושה  
תלמיד חכם מופלג  
אוהב את ה' יתברך בכל לב ונפש  
מרביץ תורה ברבים  
התמסר בכל נפשו ללימוד התורה ולקיום המצוות  
צם חמישים שנה למען כלל ישראל  
רודף צדקה וחסד  
נלב"ע כ"ה אב ה'תשס"ט  
ת.נ.צ.ב.ה.

לעילוי נשמת זקנתי  
מרת גולדה ע"ה

מנדל

בת הרה"ג רבי מנחם מנדל  
שוהט זצוק"ל

הייתה עדינה

קיבלה יסורים באהבה

קיימה מצוות כיבוד אב ואם בהידור

אמא מסורה מאוד לעצמאיה

רודפת עדינה וחסד

נלב"ע כ"ה טבת ה'תשע"ו

ת.נ.צ.ב.ה.

לעי"נ

אבי מורי הר"ר יצחק בן הר"ר ברוך נאגער זצ"ל  
מק"ק נורדלינגען בארץ אשכנז  
מיינכן- ברלין-אמשטערדאם-מחנות וסטערבורג  
ובערגען בעלזען  
נפטר לבית עולמו בדמי ימיו בק"ק אמסטערדאם  
ביום כ"ב כסלו שנת תש"י לפ"ק

לעי"נ

אמי מורתי זוגתו האשה הצדקנית מרת בתיה ע"ה  
בת החבר ר' שלום גולדשמידט זצ"ל  
נלב"ע ט' מרחשון תשמ"ה לפ"ק

לעי"נ ילדם

אחי היקר מנחם בן ר' יצחק זצ"ל נאגער  
נספה באסון ביום י"א תמוז תש"ז לפ"ק  
מנוחתם כבוד בבית החיים muiderberg ע"י אמשטערדאם

לעי"נ בנם

אחי היקר והחשוב החבר הר"ר שלמה בן ר' יצחק נאגער זצ"ל  
נלב"ע בליל שמ"ע שמחת תורה בעיה"ק ירושלים תשס"ז  
ומנוחתו כבוד בהר המנוחות, ירושלים

הוקדש ע"י

הרב ישראל בן יצחק נאגער שליט"א

לעי"נ

חמוי הר"ר שמשון רפאל זצ"ל  
בן מוה"ר אברהם ערלנגר זצ"ל  
נפטר לבית עולמו בלוצערן-שווייץ  
ביום כ"ט שבט תשל"ד  
ושם מנוחתו כבוד

לעי"נ

חמותי האשה הצדקנית  
מרת גיטל בת רפאל הלוי ע"ה  
לבית פערניך  
נלב"ע ט"ז אלול תשל"ט

ת.נ.צ.ב.ה.

הוקדש ע"י

הרב ישראל בן יצחק נאנער שליט"א



לזכרון עולם בהיכל ה' ולמצבת זכרון  
לעי"נ

זקני אב אמי החבר ר' שלום בן ר' שלמה גולדשמידט זצ"ל  
מפרנקפורט דמאיין ואח"כ בק"ק הלבשרשטדט ולק"ק ברלין  
בסוף ימיו בק"ק אמסטערדאם במדינת הולנד  
נלב"ע במחנה של הנאצים ימ"ש מחנה בערגען בעלזן  
ביום עש"ק פרשת מקץ כ"ט כסלו תש"ה לפ"ק

לעי"נ זוגתו אם אמי ע"ה

זקנתי הצקנית מרת פערל ע"ה  
בת ר' ישראל פויכטוואנגער זצ"ל מק"ק פיורדא  
נלב"ע במחנה בערגען בעלזען ביום ל' שבט תש"ה  
ת.נ.צ.ב.ה.

לעי"נ זקני אב אבי זצ"ל

הר"ר ברוך נאגער זצ"ל הי"ד  
נהרג על קה"ש ע"י ריגה במדינת לעטלאנד (לעטביה)  
ארץ אל תכסי דמו!

לעי"נ זוגתו האשה הצדקנית אם אבי זצ"ל

מרת שרה נאגר ע"ה  
נלב"ע ביום הכיפורים ומנוחתה כבוד בפרנקפארט דמיין  
ת.נ.צ.ב.ה.

הוקדש ע"י נכדם הרב ישראל נאגער שליט"א  
קרית ספר ארץ ישראל

לעילוי נשמת אבי מורי  
הרה"ג הרב גדליה בן הרב משה זצוק"ל  
מאנדעלל  
גלב"ע כ"ה אב ה'תשס"ט

לעילוי נשמת אמי מורתי  
מרת גאלדע בת הרב מנחם מנדל ע"ה  
מאנדעלל  
גלב"ע כ"ה טבת ה'תשע"ו

לעילוי נשמת דודתי  
מרת יוכבד בת הרב משה ע"ה  
ליכטענבויים  
גלב"ע ה' אב ה'תשס"ה

ת.נ.צ.ב.ה.

הוקדש ע"י  
מרדכי מאנדעלל שליט"א

לזכר עולם יהיה צדיק

מורינו ורבינו

כ"ק מרן אדמו"ר

מראדושיץ

הרה"ק רבי דוד צבי שלמה

בן הרה"ק רבי חיים אליעזר

זיע"א

האיר את העולם בתורתו ובתפילותיו ובעוצם קדושתו

נסתלק בחטף למגינת כל לב

ביום השישי ערש"ק לסדר 'ואתה תצוה'

'אדר הראשון ה'תשע"ו

צדיק אבד לדורו אבד (מגילה דף טו.).

לעילוי נשמת

הרה"ח רבי אפרים ברוך  
בן הרה"ח רבי חיים מנחם

זצוק"ל

ברקמן

עובר ה' במסירות נפש ממש

לא פסק פומיה מגירסא

אוהב ה' ומקושר במצוותיו

עניו ונחבא אל הכלים

נלב"ע ז' טבת ה'תשע"ה

ת.נ.צ.ב.ה.

לעילוי נשמות

הרה"ח רבי אברהם חיים בן משה אריה זצוק"ל הי"ד  
אפפמאן מלאדז'

בנו הילד דוד ישעיה בן אברהם חיים ע"ה הי"ד

הרה"ח רבי משה אריה בן כתרִיאל דוד זצוק"ל הי"ד  
אפפמאן מלאדז'

זוגתו האשה הצדקנית אלטא בת הרה"ח רבי צבי (הירש)  
ראבסקי ע"ה הי"ד

הרה"ח רבי חנוך העניך בן הרה"ח רבי יעקב זצוק"ל הי"ד  
קעניג מלינטשיץ

זוגתו האשה הצדקנית שרה רבקה בת הרה"ח רבי ישעיה  
ע"ה הי"ד

נספו בשואה

ונקיתי דמם לא נקיתי וה' שוכן בציון (יואל ד' כ"א).

האשה הצדקנית הענדל בת הרה"ח רבי חנוך העניך ע"ה

יהי זכרם ברוך

ת.נ.צ.ב.ה.

לעילוי נשמת

הרה"ח ר' משה בן הרה"ח ר' ירחמיאל שמשון זצ"ל  
מנדל

נלב"ע י"ז ניסן תשל"ו לפ"ק

זוגתו מרת שפרה ע"ה בת הרה"ח ר' פישל זצ"ל  
נלב"ע ט' תמוז תשנ"ח לפ"ק

הרה"ח ר' מנחם מנדל בן הרה"ח ר' מרדכי זצ"ל שוחט  
דור תשיעי של רבנים שוחטים מוהלים

זוגתו מרת מלכה ע"ה בת הרה"ח ר' יצחק אריה זצ"ל  
לבית ביגון

נלב"ע ח' טבת תשנ"ב לפ"ק

ת.נ.צ.ב.ה.

לעילוי נשמת

הרה"ח רבי אשר מרדכי זצוק"ל  
בן הרה"ח רבי דוב בער זצוק"ל

פרידמאן

ווארשא - בני ברק

זוגתו מרת אסתר ע"ה  
בת הרה"ח רבי ישעיה זצוק"ל  
לבית גראנעביטש

לעילוי נשמת

הרה"ח ר' חיים מנחם זצ"ל בן הרה"ח  
ר' אברהם דוב זצ"ל ומרת חיה שרה ליבא ע"ה

ברקמן

מרת לאה גיטל ע"ה

בת הרה"ח ר' אפרים ברוך זצ"ל ומרת בת שבע ע"ה  
לבית כהנא

הרה"ח ר' אלתר חיים יעקב קאפל זצ"ל  
בן הרה"ח ר' דוד זצ"ל ויהודית ע"ה

המבורגר

מרת פסיה בלומה ע"ה

בת הרה"ח ר' יצחק גרשון זצ"ל ושרה לאה ע"ה

ת.נ.צ.ב.ה.