

בשבח והודיה להשי"ת  
שהחיינו וקיימנו לזמן הזה

# פירוש חי

על  
מסכת מנחות

פירוש חי

**לעילוי נשמת אבי עטרת ראשי**

**הגאון ר' חיים ב"ר ליבר מרדכי פרוש זצ"ל**

**חתן הגאון הגדול ר' משה הרשור זצ"ל**

צפון כל חייו באהלו של תורה בעמל ושקידה

דבוק בקונו וכל שאיפתו לעשות נחת רוח ליוצרו

מדקדק בהלכה קלה כבחמורה

מושל ביצרו ומפשפש במעשיו

מידותיו נאצלות אוהב את הבריות ומקרבו לתורה

השקיעה בספריו את כל כוחותיו לברר הסוגיות

ולהגיע לאמיתו של תורה

**נבל"ע י"ט תשרי תשפ"א**

**ת. נ. צ. ב. ה**

©

כל הזכויות שמורות

ליצחק פרוש

רחוב רבי עקיבא 16

מודיעין עילית

טלפון : 08-9744166

## לעילוי נשמת אמי החשובה

### מרת שולמית אסנת פרוש ע"ה

### בת הגאון הגדול ר' משה הרשלר זצ"ל

העמידה דורות ישרים העוסקים בתורה ובעבודת ה'  
חינכה עשרות שנים אלפי תלמידות לתורה וליראה

בדרך ישראל סבא

אשת חיל עטרת בעלה

אשר עמדה לימינו וסייעתו לערוך

ולהוציא לאור את סדרת הספרים

'פירוש חי'

נבל"ע י"ט תשרי תשפ"א

ת. נ. צ. ב. ה

## לזכרון עולם

### לנשמת האשה הדגולה

### מרת צפורה קלין ע"ה

### בת הגה"צ רבי אברהם ברדקי זצ"ל

שאהבת התורה

ואהבת הבורא היו נר לרגליה

'צרופה אמרתך מאוד ועבדך אהבה'

נבל"ע כ"ה תמוז תשע"ב

ת. נ. צ. ב. ה

## מבוא

זכני ה' ללמוד עם אמו"ר זצ"ל למעלה מעשרים שנה ולהוציא יחד את ספרי הפירוש חי על מסכתות שבת בבא בתרא יומא ופסחים, והרגשתי חובה קדושה להשתמש בכלים שהקנה לי אמו"ר זצ"ל על מנת לסיים את המלאכה ולהוציא לאור את הפירוש חי על מסכת מנחות שאמו"ר זצ"ל יחד עם אחי הרב ר' דוד שליט"א למדו ועמלו על מסכת זו למעלה מארבע שנים, ובירורו יחד את הסוגיות הקשות של מזוזה תפילין וציצית ועוד. רובו של הספר בנוי על הציורים של אבא שצייר למסכת זו או שצייר בסוגיות דומות במקומות אחרים בש"ס, ובשאר המקומות השתדלתי לברר הסוגיות עד היכן שידי מגעת ולציירם כראוי.

במבוא לספר פירוש חי על מסכת שבת כתב אבא בזה הלשון: חזקו עלי דברי השל"ה הק' שכתב (שער האותיות אות ק' ד"ה לתלמוד תורה) וזה לשונו, דרך כלל ישעבד את כל קומתו לתורה, המוח שהוא המחשבה והלב יתנם על התורה להיות חכם ומבין דבר מתוך דבר, אוזניו יהיו פתוחות לשמוע דברי תורה, ועיניו תחזינה מישרים בתוך ספרי הקודש וכו', גם בידיו יצייר צורות משמעותות חמורות המוזכרות בתלמוד, כמו עירובין וסוכה והרבה כהם, רגליו ירוצו לתורה לבית המדרש, ילך מחיל לחיל, הרי נעשה מרכבה שיעור קומה בתלמוד תורה.

השתדלנו מאוד להוציא דבר נאה ומתקבל אך שגיאות מי יבין, ובזה אני מוסר מודעה למעיינים בספר, נא לראות את הדברים שבו כיוצאים מפי חבר טוב שמשתדל להסביר עד כמה שידו מגעת, לא כדבר מוסכם, ועינכם תחזינה אשר כמעט בכל מהדורה יש הוספות ותיקונים על ידי שהעירו לי בין בכתב ובין בעל פה. עכ"ל.

תודה מיוחדת לאשתי שתחי' שלקחה על עצמה את עול הבית על מנת שאוכל לשבת וללמוד בלי טרדה, ובפרט היתה לי לעזר להתמסר בלימוד מיוחד זה לברר הסוגיות הקשות עד שיגיעו לעולם המעשה של צורה ושירטוט, יה"ר שזכות לימוד הרבים בספר זה יעמוד לנו ונזכה לראות בנים ובני בנים עוסקים בתורה ובמצוות, ולגדלם לתורה לחופה ולמעשים טובים.

הודאה מיוחדת לשיבת יתורה אורי' ולעומד בראשה הרה"ג רבי שמחה שיינברג שליט"א ולבנו מנהל הישיבה הרה"ג ר' שלום שיינברג שליט"א שבו אני זוכה להצטפף וללמוד בדיבוק חברים עשרות שנים, יתן ה' ויזכו להמשיך ולהחזיק מקום תורה מפואר זה עד ביאת משיח.

יצחק ב"ר חיים פרוש

חודש מתן תורה תשפ"ה

## ספר זה מוקדש

### לעילוי נשמות

סבי ההולך תמים, אוהב תורה לומדיה ומקיימיה  
הר"ר **ליבר מרדכי** בן הרב **נפתלי צבי פרוש** זצ"ל  
אשר כל ימיו עסק בגמילות חסדים ובצרכי ציבור במסירות ובנאמנות  
וקיבל כל אדם בסבר פנים יפות  
נלב"ע כ"ח סיון תשי"ט

סבתי האישה הכשרה והצנועה, טובת לב ועדינת נפש

מרת **מינקא פרוש** ע"ה

בת הרב **מאיר יחיאל יהודה גולדברג** זצ"ל

אשר בחכמה ובתבונה ובמאור פנים

עודדה ושמחה לבב אנוש

שחינכו בניהם ובנותיהם לתורה וליראה בדרך ישראל סבא

נלב"ע ט"ז מר חשון תשט"ז

**ת.נ.צ.ב.ה**

ולעילוי נשמות

סבי עטרת ראשי

מרביץ תורה ברבים כיובל שנים

מגלה צפונות קדמונים

ומחברם של עשרות ספרים על הש"ס ופוסקים

הגאון הגדול

רבי **משה ב"ר בנימין הרשלה** זצ"ל

נבל"ע לי ניסן תנש"א

וסבתי האשה החשובה

בת ציון המהוללה אשת חיל

מרת **רחל הרשלה** ע"ה

בת הרב **אלתר יהודה יברוב** זצ"ל

זכתה להקים דור ישרים מבורך

ולהעמיד דורות רבים של תלמידות 'בית יעקב'

בדרך ישראל סבא

נלב"ע ו' מר חשון תשס"ח

**ת.נ.צ.ב.ה**

## לזכר עולם

בדמותו המרוממת של אבי מורי זצ"ל התגלמו דברי החזון איש שכתב באגרותיו 'אמנם אדם הזוכה לידיעת התורה, הולך בין אנשים ונדמה כבן אדם, אבל באמת הוא מלאך החי על בני תמותה, חי חיי אצילות מרומם על כל תהילה'. זכרני כשאבא היה מארח בשבתות בעלי תשובה בתחילת דרכם היה אומר לפניהם את דברי החזון איש אלו, ונאים הדברים למי שאמרם, נאה הוא לאדם שכל מחשבותיו כיצד לעשות נחת רוח ליוצרו, ועד יומו האחרון עסק בחשבונו של עולם, כיצד לעלות במעלות היראה ולהדבק בקונו, ונפטר מן העולם בשם טוב.

זכה המחבר שספריו התקבלו באהבה ובהערכה אצל תלמידי חכמים לצד אנשי עמל ולומדי דף היומי, ספריו התפרסמו ברחבי תבל, רבבות לומדים הוגים בספריו ונהנים מפרי עמלו, ספרים שפותחים דרך חדשה בהבנת הסוגיה, דרך של המחשה המקרבת את הדברים ללב הלומד. סוגיות החמורות שבש"ס, הרים התלויים בשערה ובשרטוט נפתחו להבנה בפני הלומדים בזכות הציורים והשרטוטים שבספריו.

בהקדמה לפירוש חי' על מסכת עירובין כתב חמיו הגאון הגדול רבי משה הרשלה זצ"ל שהעיד לפניו אחד החברים שנכנס אצל מרן בעל 'הקהילות יעקב' ומצאו רכון על גבי הפירוש חי' ושקוע בו בעיון רב. והעיד ש"ב הרה"ג ר' צבי יברוב שליט"א שנכנס עם אבא לפני בעל הקהילות יעקב להביא לו כרך חדש של הפירוש חי' שהוציא לאור, וקבלו בכבוד ובקשו כשיצא כרך נוסף שיבוא שוב.

אמו"ר נפטר בשעה שעם ישראל למדו בדף היומי מסכת עירובין, כשרבים מהם נעזרים בספריו, וזכה להיפטר מן העולם בשעה שקיים מצות ישיבה בסוכה, מקום השמור מן המזיקים, ונתקיים בו מה שמבקשים ביהי רצון שאומרים בכניסה לסוכה 'ותתן לי זכות לשבת ולחסות בסתר צל כנפיך בעת פטירתתי מן העולם'.

אבי מורי זצ"ל בהיותו כבן שבע עשרה שנה יתום מאב ואם היה בוכה לפני ארון הקודש בבקשה שיזכה לשבת וללמוד כל חייו, וכדברי הכתוב בתהלים 'אחת שאלתי מאת ה' אותה אבקש, שבתי בבית ה' כל ימי חיי, לחזות בנועם ה' ולבקר בהיכלו', וזכה ונתקיים בו גם הפסוק הבא 'כי יצפנני בסוכה ביום רעה, יסתרני בסתר אוהלו בצור ירוממני'. ויהי רצון שבקרוב נזכה לשבת יחד בסוכה של לויתן.

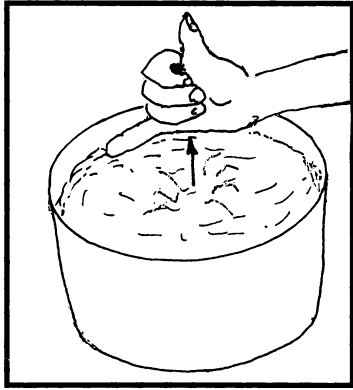

3. רשיי ד"ה ומנחת, קמצון.

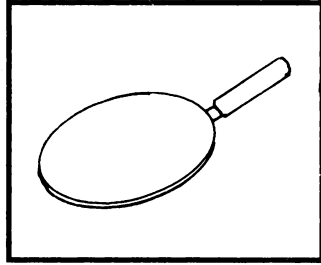

2. רשיי שם, מחבת.

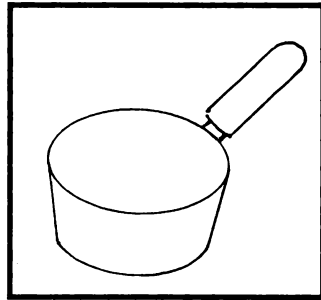

1. רשיי ד"ה כל, מרחשת.

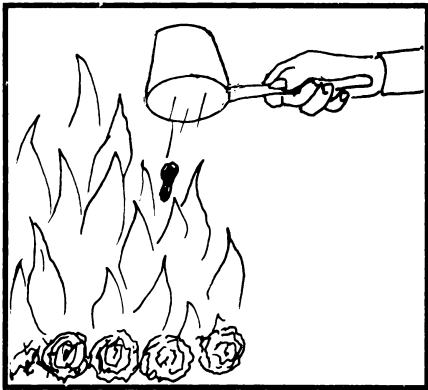

6. רשיי שם, הקטיר.



5. רשיי שם, הוליד.



4. רשיי שם, נתן בכלי.

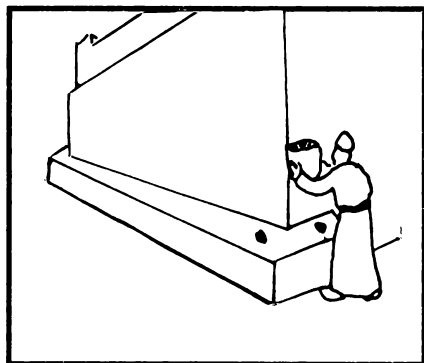

8. תוס' שם, הגשה.

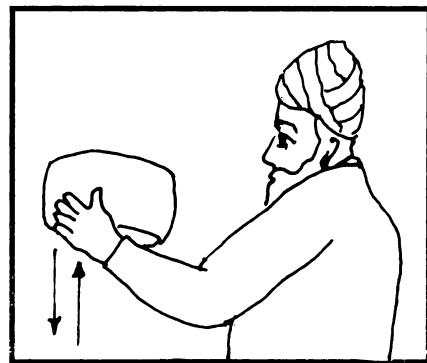

7. תוס' ד"ה כל, בתנופה.

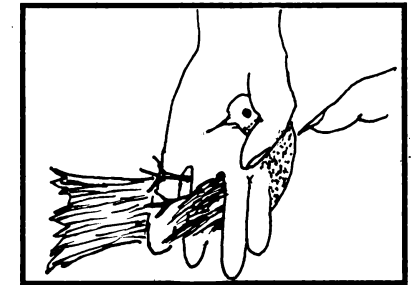

9. תוסי' שם, מליקה.

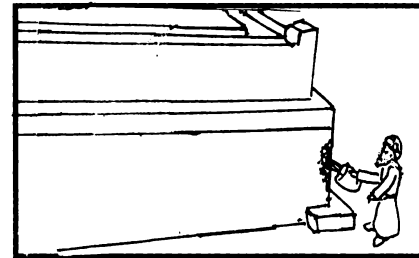

10. זריקה.

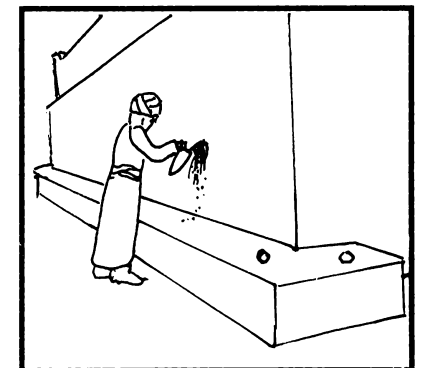

11. תוסי' ד"ה זריקה, דיש במתנה אחת.

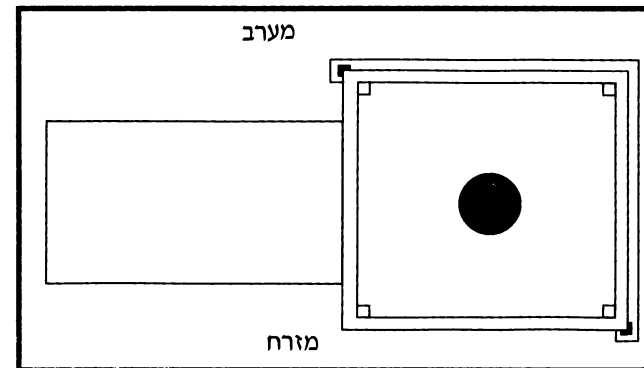

12. תוסי' שם, ויש במתן ארבע.



13. תוסי' שם, דחטאת למעלה בקרנות ובאצבע [א], ועולה למטה ביסוד ובזריקה [ב].

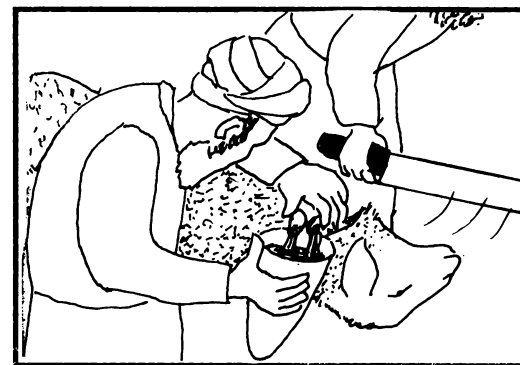

14. קבלה.

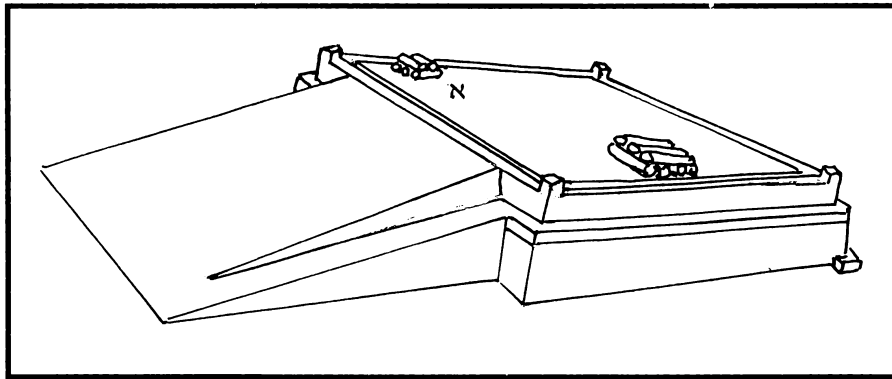

15. עולת העוף שמלקה למעלה [א].

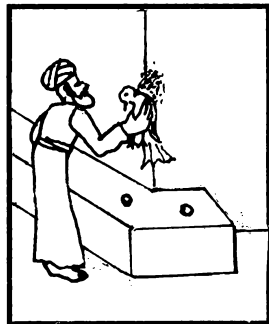

18. הזאה.



17. מיצוי [ראה רש"י כאן וביקרא א טו ובספר טהרת הקודש, וברש"י זבחים סד].

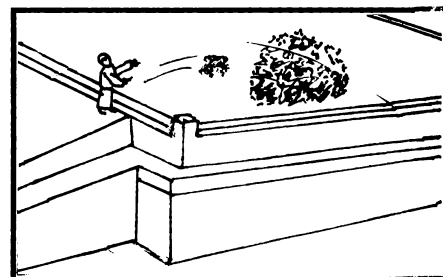

16. רש"י ד"ה עולת העוף, הקטרה בראשו של מזבח. [ע"פ חז"ל זבחים יז סכ"ז, וראה במנחת ברוך (סי' עו ענף ג) שכתב שהקטרה זו היתה מהסובב].

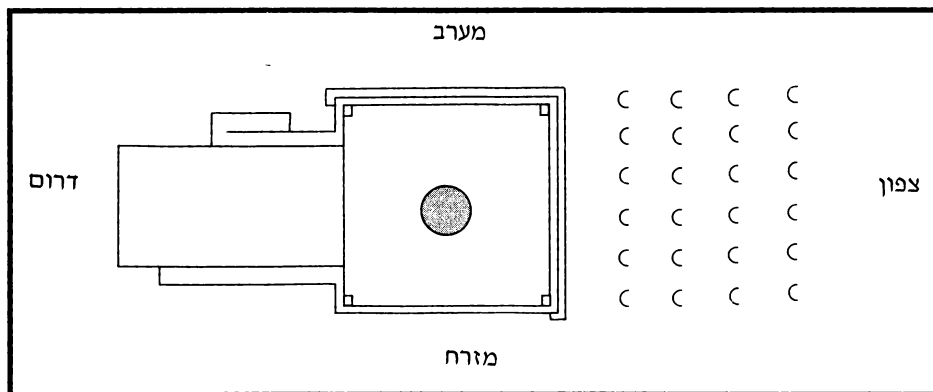

19. קדשי קדשים ששחטן בצפון.

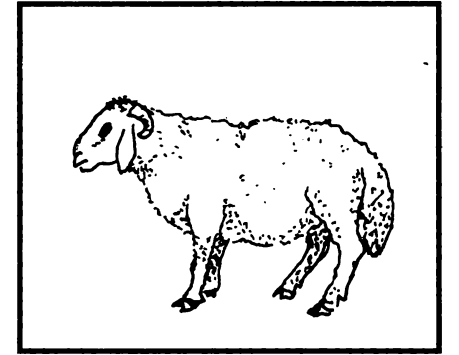

20. כבשה.

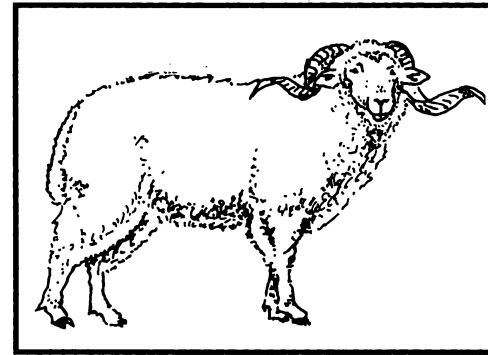

21, איל.

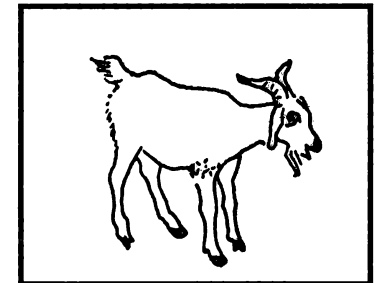

22. שעירה.

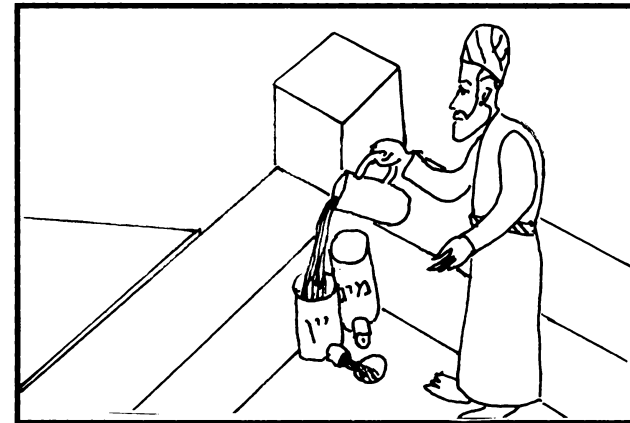

23. רשיי דייה עולות, שטעונים נסכים.

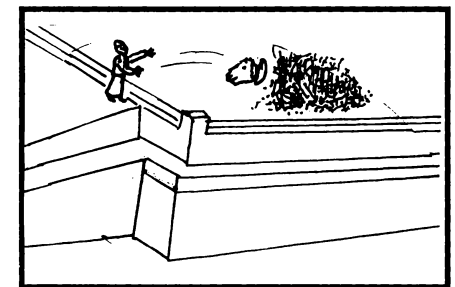

24. הקטרת אימורין.

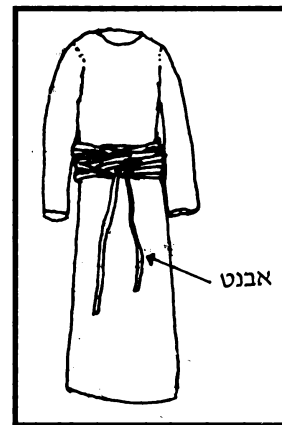

25. רשיי דייה כלאים, אבנטו של כהן.

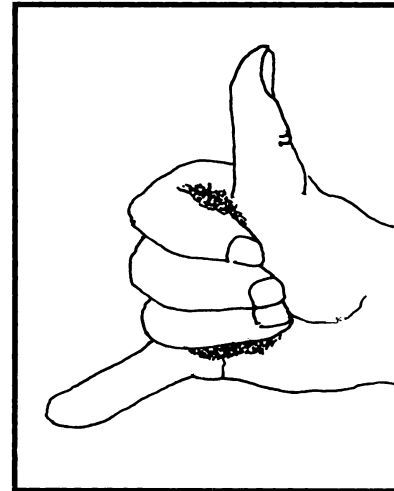

26. שקמצו מבורך. פירש רשיי (פי א')

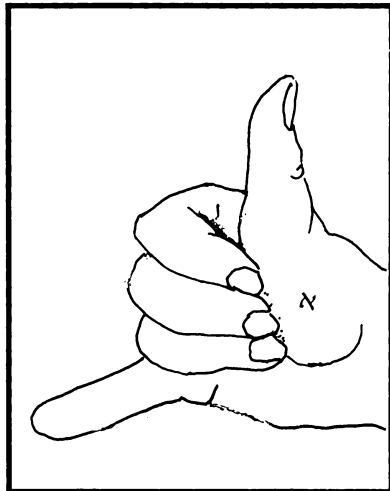

27. רשיי דייה מבורך. לייא שנמצא קמח חוצץ בין ראשי אצבעותיו לפס ידו [א].

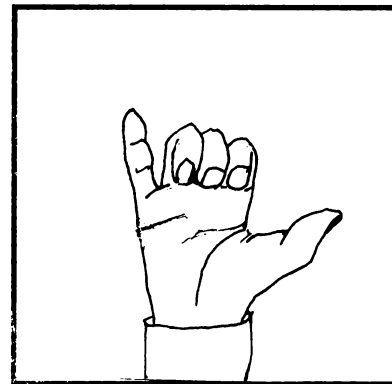

28. שקמצו בראשי אצבעותיו.

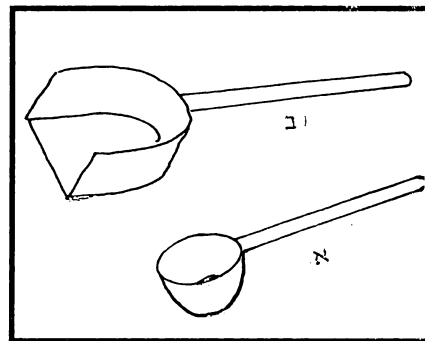

29. רשיי דייה ביה"כ, נטל את המחטה [ב] בימינו ואת הכף בשמאלו [א].

\* שהמנחות טעונות כלי [ציורים 3-4]. ותנופה [ציור 7]. והגשה [ציור 8]. מליקה [ציור 9].

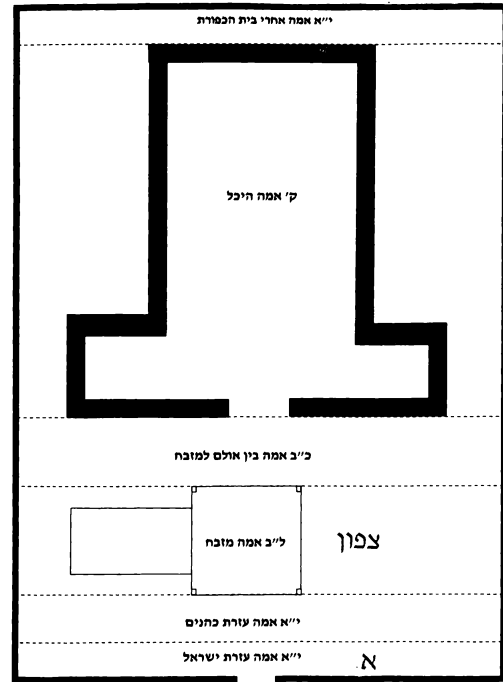

30. רשיי ד"ה וקמץ, מקום דריסת רגלי ישראל [א].



33. רשיי שם, ונתן לכלי

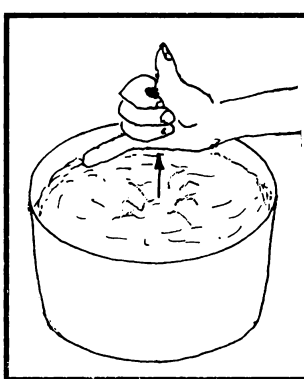

32. רשיי ד"ה שיקדשו, שקמצו זר.

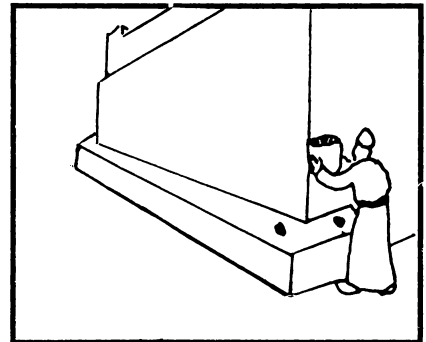

31. תוסי ד"ה ממקום. הגשה בקרן מערבית דרומית.

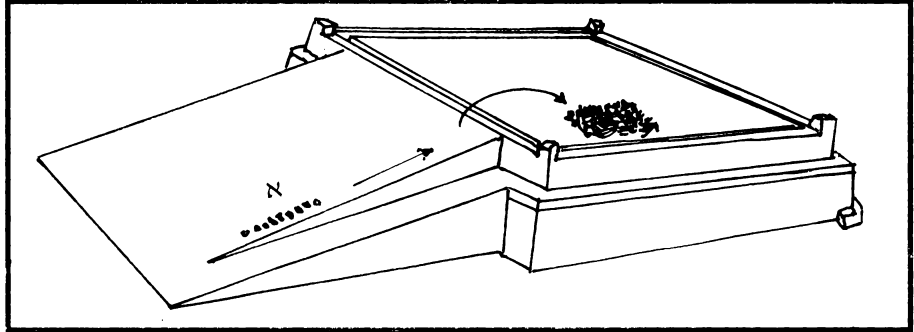

35. תוסי ד"ה אין. דמזבח וכבש איירי לענין דאם עלו [א] לא ירדו.

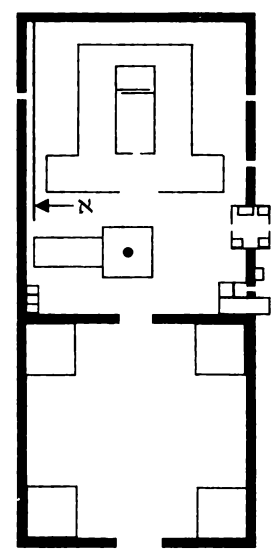

36. תוסי שם, ישפך לאמה [א].

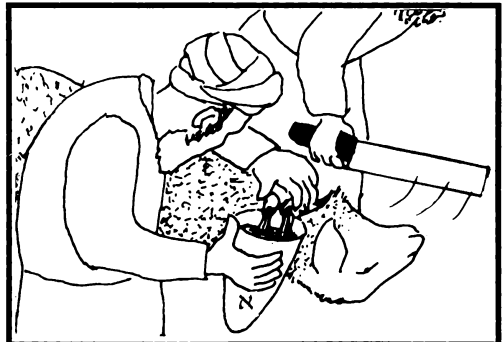

35. תוסי שם, כלי שרת [א] מקדשין.

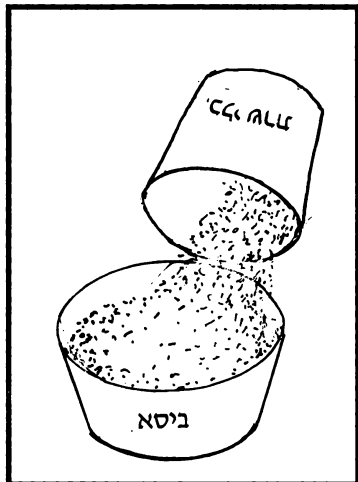

37. ביסא.



39. לביסא טפופה.

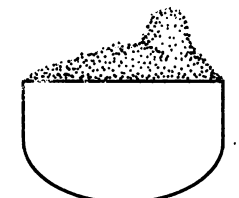

38. שהחזירו לביסא גדושה.

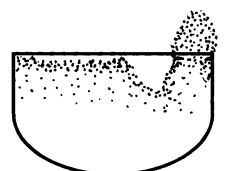

42. וכי מהדר ליה מנח ליה אדפנה דמנא.

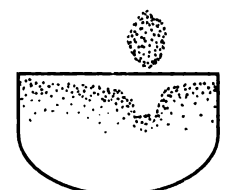

41. רשיי ד"ה וקפריך, וכי מהדר לקומץ בגומא הוה ליה תוך כלי.



40. עבד ליה גומא.

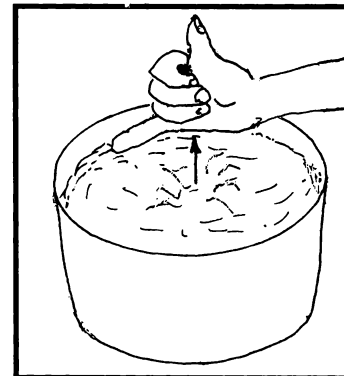

43. הקומץ.

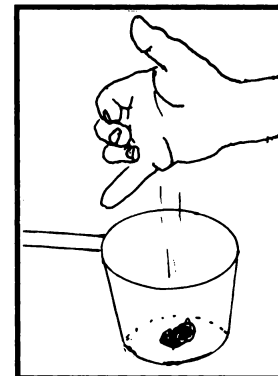

44. ונותן בכלי.



45. המוליך.

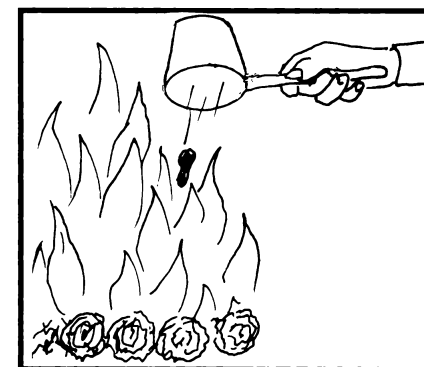

46. והמקטיר.

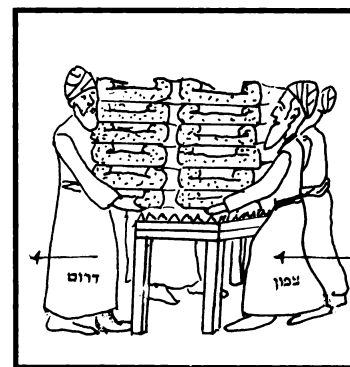

47. שנים ליטול שני סדרים.

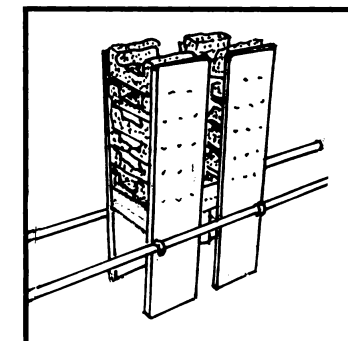

48. רשיי ד"ה שני סדרי, של לחם הפנים שתיים המערכות שש המערכת.

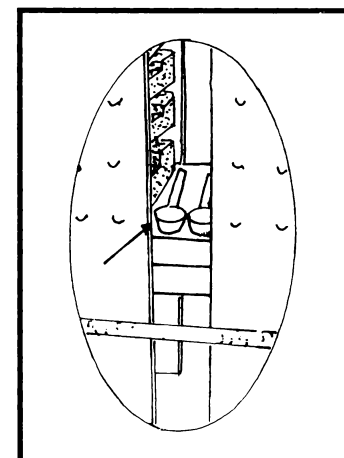

49. ב' בזיכין.



50. מקדשין מנחה בכלי שעל גבי קרקע.

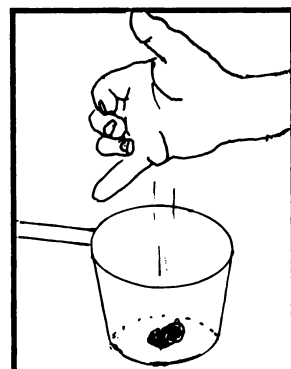

51. קידוש קומץ.



52. רשיי ד"ה מדם, מקבלת דם.

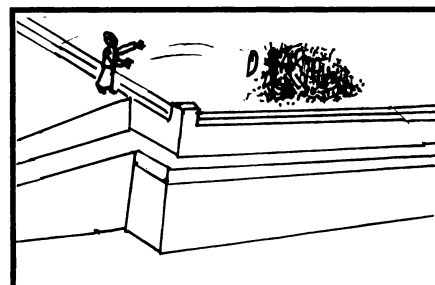

53. רשיי שם, הקטרה.

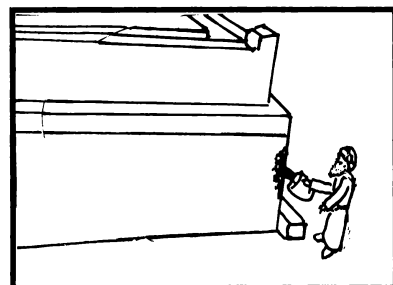

54. רשיי שם, זריקה.

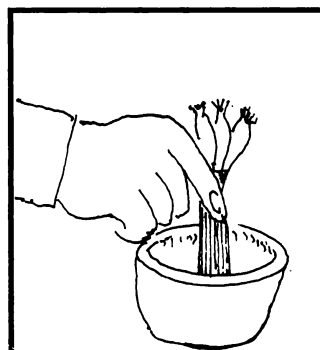

55. רשיי ד"ה כדי הזאה, כדי שיטבול ראשי גבעולין ויזה.



56. רשיי ד"ה בדם, הזייה.

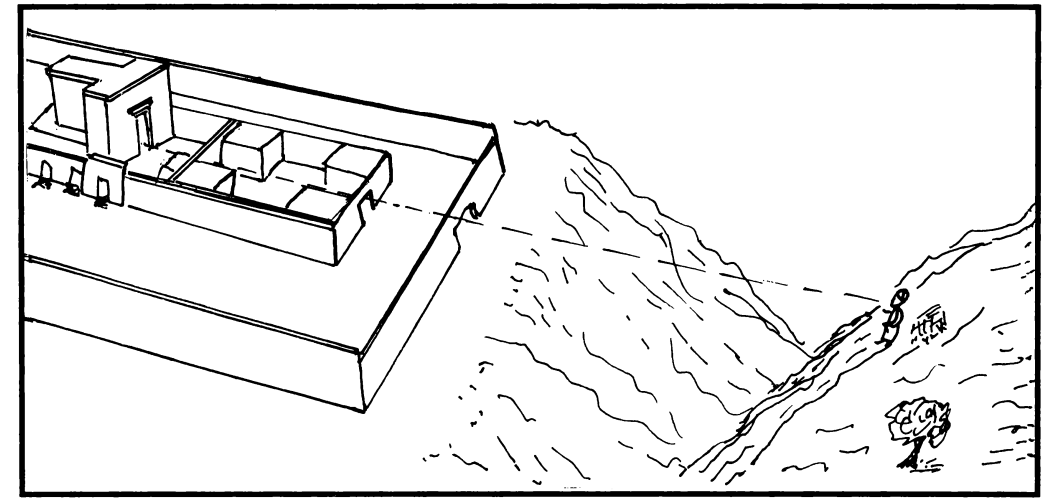

57. תוסי' ד"ה אלא, דשחיטה והזאה כנגד פתחו של היכל.

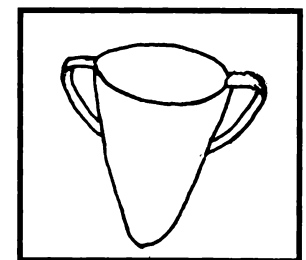

58. מזרק.

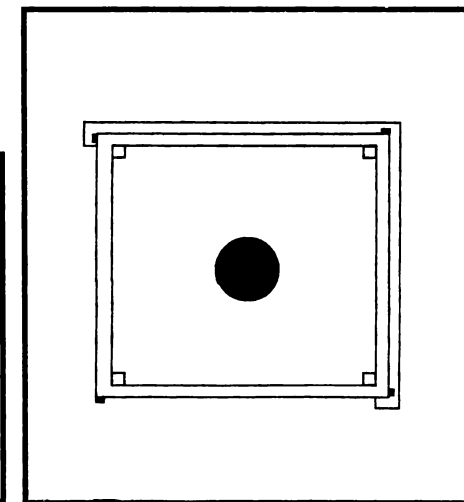

59. תוסי' ד"ה ואם, ד' מתנות.



60. תוסי' שם, וז' הזאות דפרוכת.

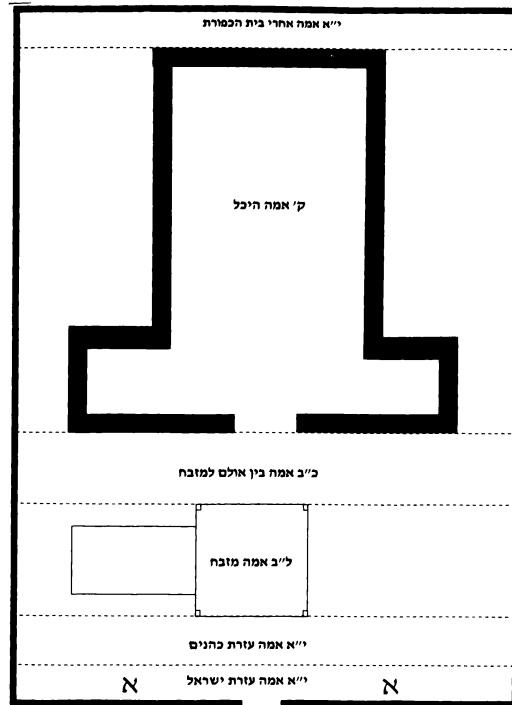

62. רש"י ד"ה רגלי הזר עומדות. י"א אמה בכניסת העזרה במזרח[א].

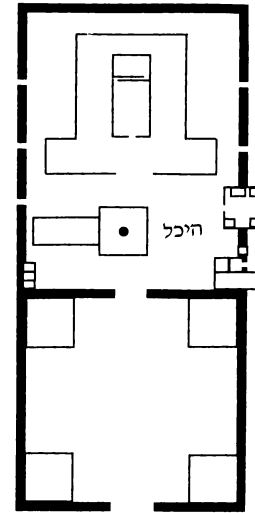

61. מנחה שקמצה בהיכל.

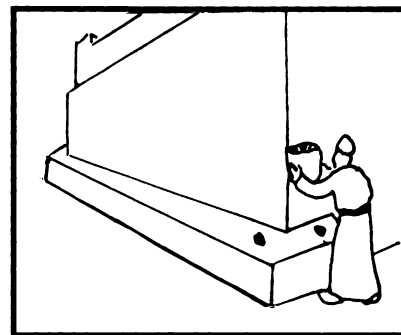

63. הגשה בקרן דרומית מערבית.

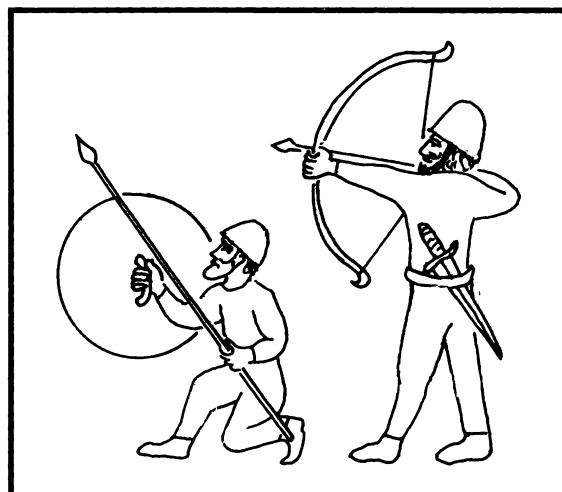

64. רש"י ד"ה הקיפו, רמחים וקשתות.



65. תוסי ד"ה רבי, מיצה דמה.



66. תוסי שם, היזה.

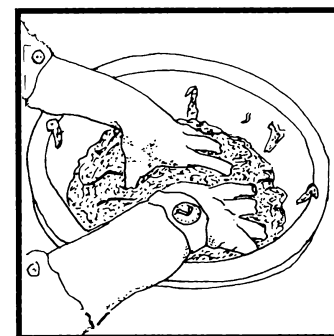

67. תוסי ד"ה ריש לקיש, לישתן.

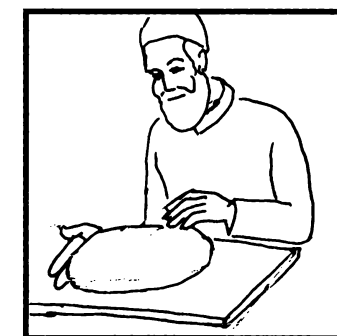

68. תוסי שם, ועריכתן.

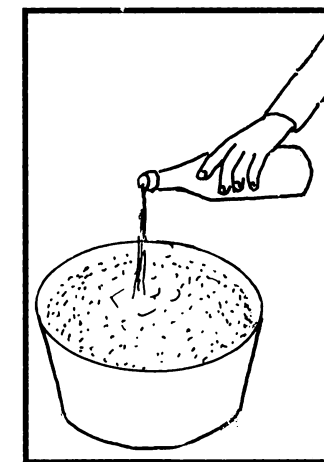

69. יציקה.

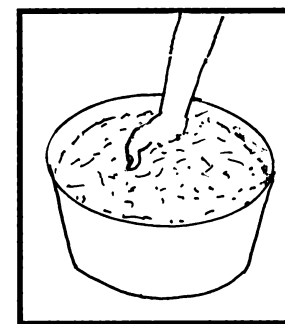

70. בלילה.

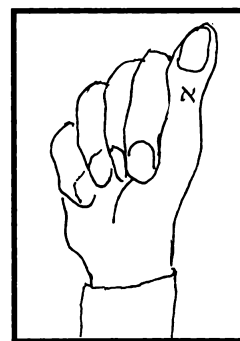

71. בהן ידו הימנית [א]

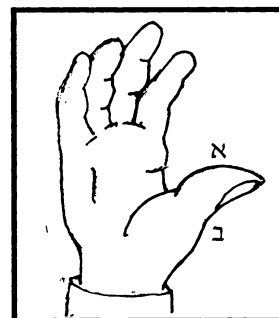

72. להכשיר צדדין [א],  
לפסול צדידי צדדין [ב].



73. הרגל של ימין בשמאל.

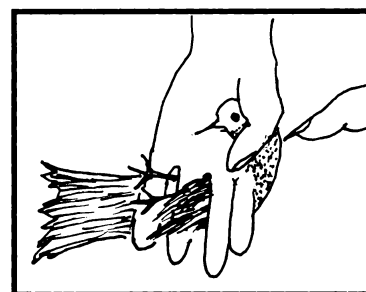

74. תוסי ד"ה והרי, מליקה.

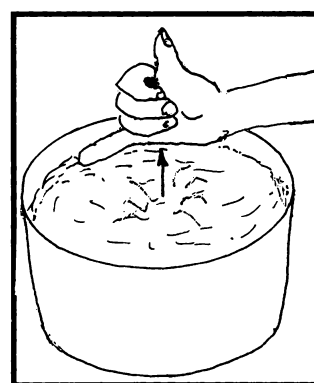

75. חד לקומץ.

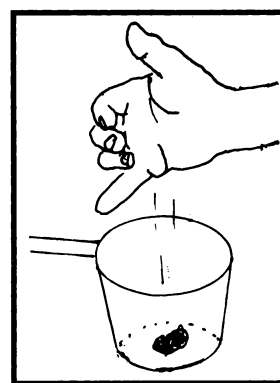

76. וחד לקידוש קובץ.

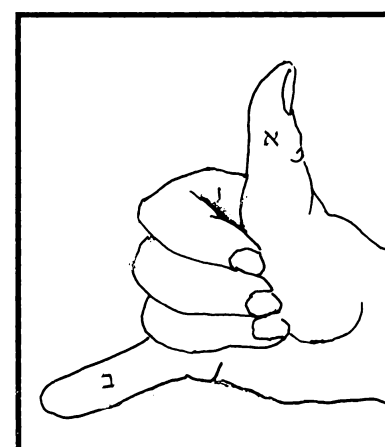

77. רשיי ד"ה מן הצד, למעלה [א] למטה [ב].

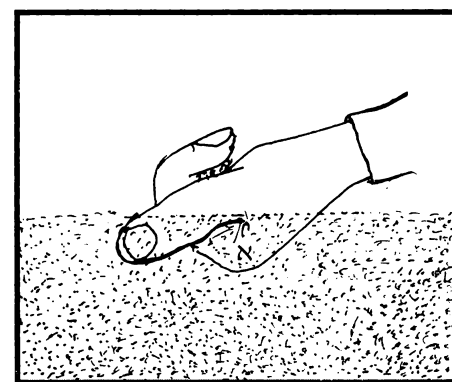

78. רשיי שם, דלאחר שקמץ הופך גב ידו למטה.  
א. גב ידו.



79. זו זרת וכו'.

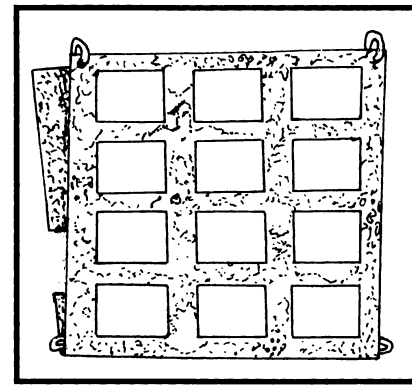

80. רש"י ד"ה זרת, ונ"מ למדת חושן זרת ארכה.

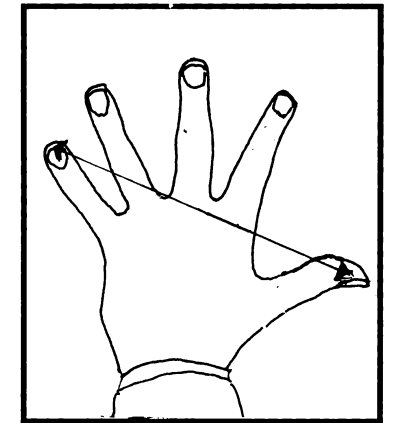

81. רש"י שם, זרת ארכה.

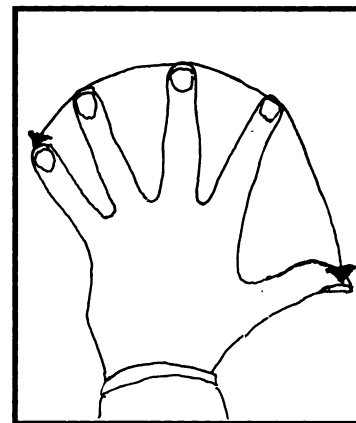

82. זרת ארכה ע"פ שנות אליהו (ערלה פיג מ"ב).

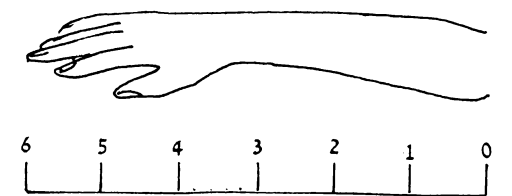

83. זו אמה [ששה טפחים].



84. רש"י ד"ה זו, לטבל הכהן אצבעו בדם.

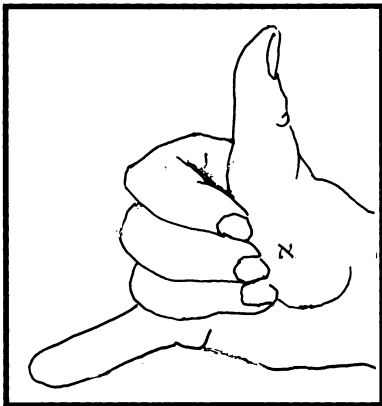

86. חופה שלש אצבעות עד שמגיע על פס ידו וקומץ. א. פס ידו.

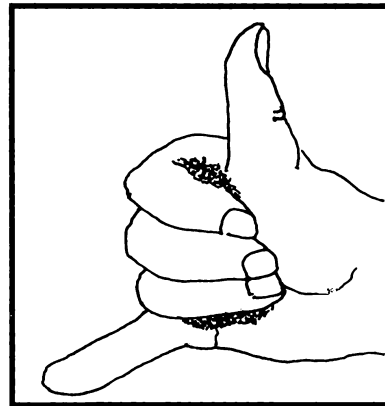

85. רש"י ד"ה להשוות, דאם יוצא קמח למטה מן הקומץ וכו'.

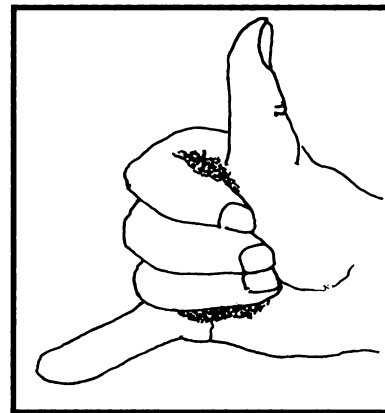

87. מבורץ.

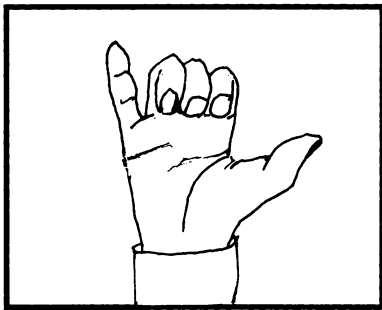

88. בראשי אצבעותיו.

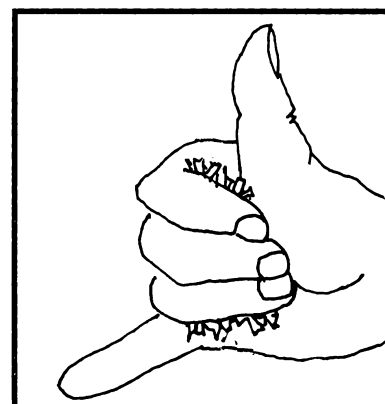

89. רש"י ד"ה במחבת, וכשהוא קומץ יוצאות חוץ למקומו.

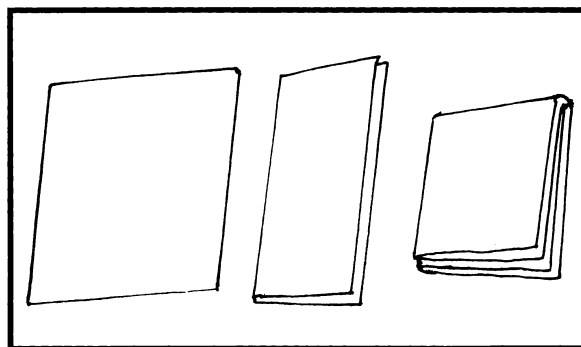

90. תוסי' ד"ה וזו, מחלקה לשנים ושנים לארבעה.

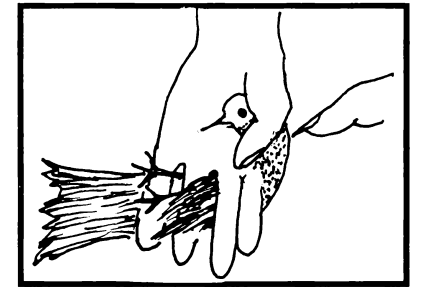

91. מליקה.

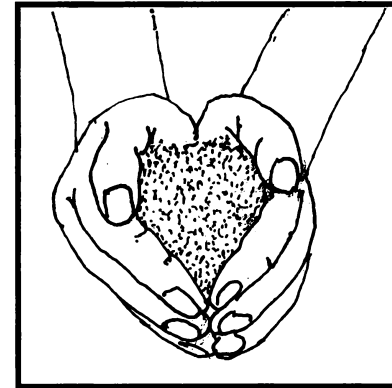

92. חפינה.

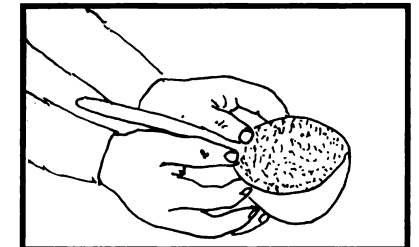

93. רשיי ד"ה ובחפינה. אוחוז את הבזך בראשי אצבעותיו.

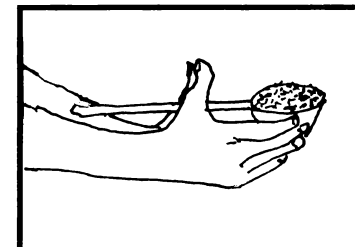

94. רשיי שם.

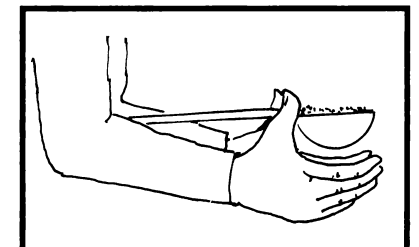

95. רשיי שם, ומעלה בגודלו.

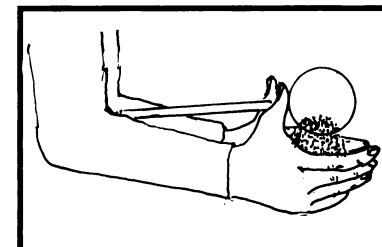

96. רשיי שם, [ושופך].



97. תוסי' ד"ה והא, חופן בלשכת בית אבטינס.

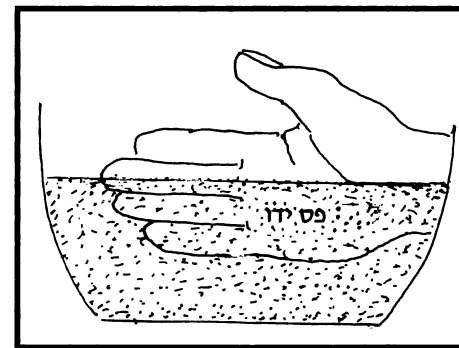

98. רשיי ד"ה כדקמצי אינשי, מכניס צידי אצבעותיו ודוחק בקמח.

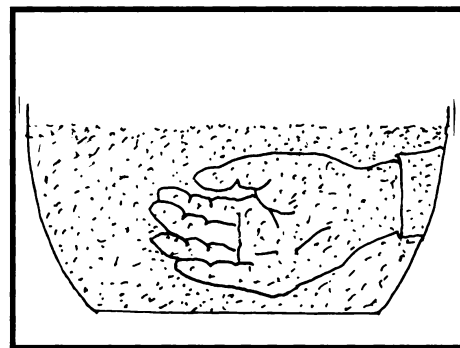

99. רשיי שם.

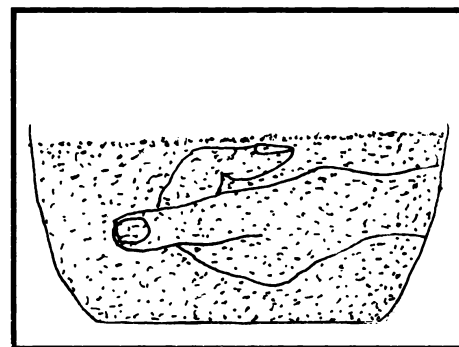

100. רשיי שם, והקמח נכנס בתוך ידו.

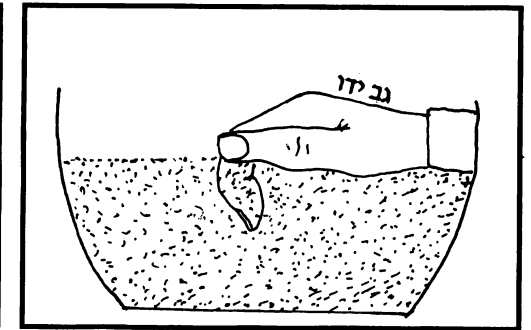
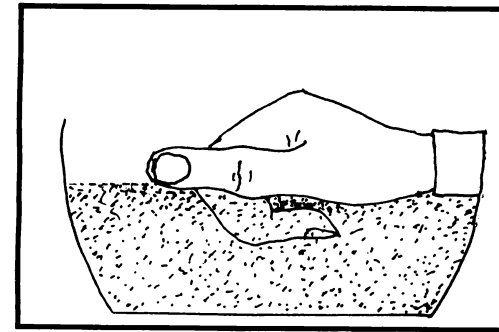

101. רשיי ד"ה בראשי אצבעותיה שהכניס ראשי אצבעותיו בקמח ופס ידו כלפי הקמח.

102. רשיי שם, וקומץ מלא קומצו עד פס ידו כתקנו.

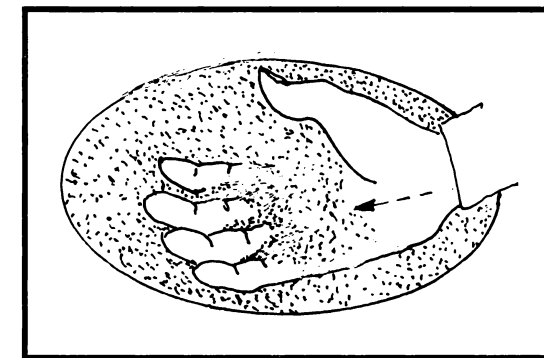

103. רשיי ד"ה מן הצדדין, שנתן גב ידו על הקמח והוליד ידו עד שנכנס הקמח דרך צידו לתוך ידו.

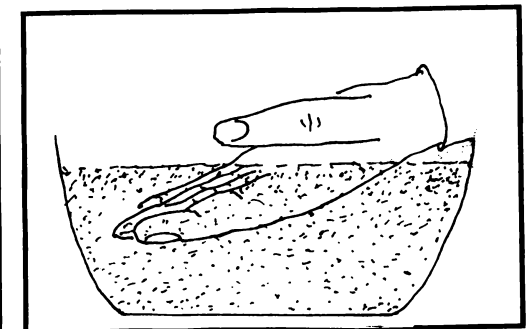
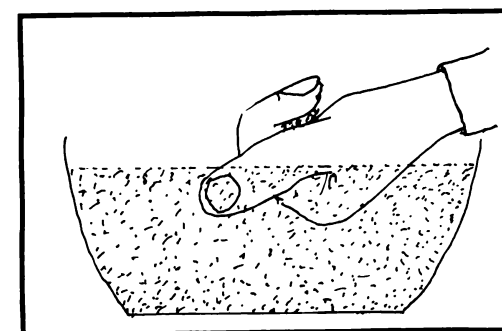

104. רשיי ד"ה מלמטה למעלה, שהכניס ראשי אצבעותיו בקמח.

105. רשיי שם, וגב היד כנגד הקמח וקומץ.

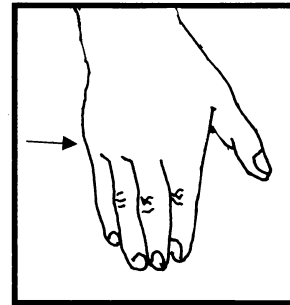
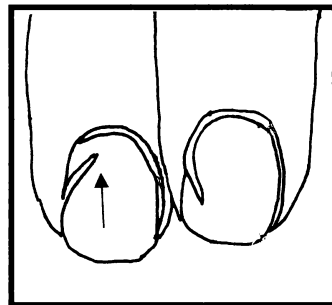
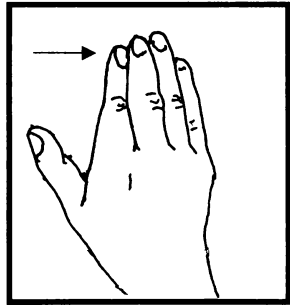

106. תוסי ד"ה מלמטה, לפי הקונטרס קורא ראשי אצבעותיו למטה.

107. תוסי שם, ציצין הפורשין למעלה פירוש לצד פיסת היד.

108. תוסי שם, שאדם זוקף אצבעותיו למעלה.

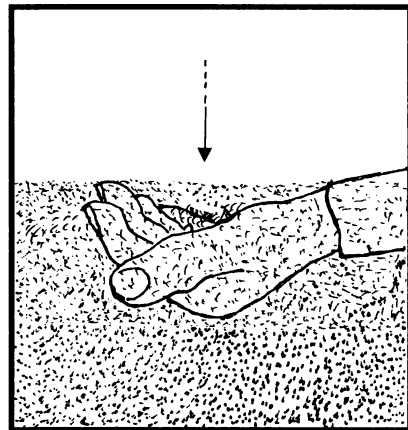

109. תוסי שם, עד שמגיע לראשי אצבעותיו.

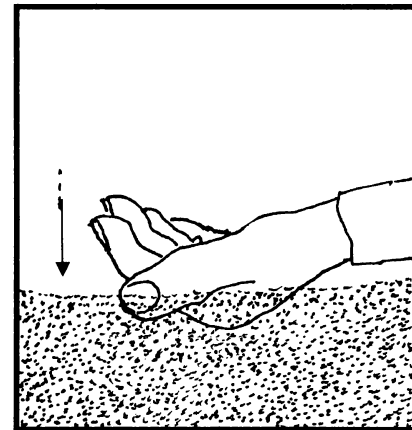

110. תוסי ד"ה מן הצדדין, שנתן גב ידו על הקמח והוליד ידו עד שנכנס הקמח דרך צידו לתוך ידו.

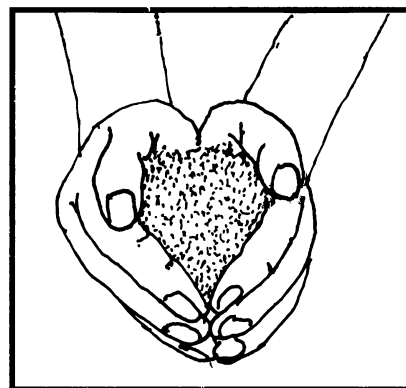

111. כדחפני אינשי.

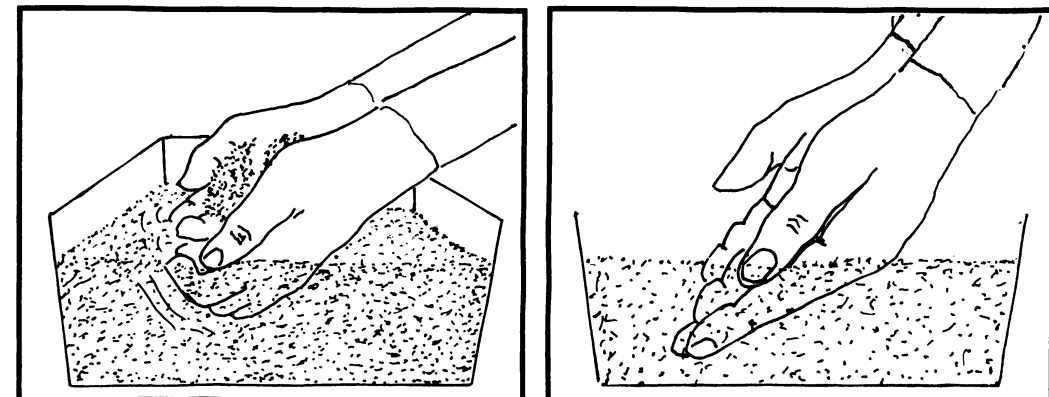

112. חפן בראשי אצבעותיו [ע"פ ליקוטי הלכות, לח"ח, יומא מז:].  
 [וז"ל הליקוטי הלכות: בראשי אצבעותיו מהו, היינו שתחב ראשי אצבעותיו  
 בתוך הקטורת והכניס הקטורת בחפניו מעט מעט עד שמילאם]

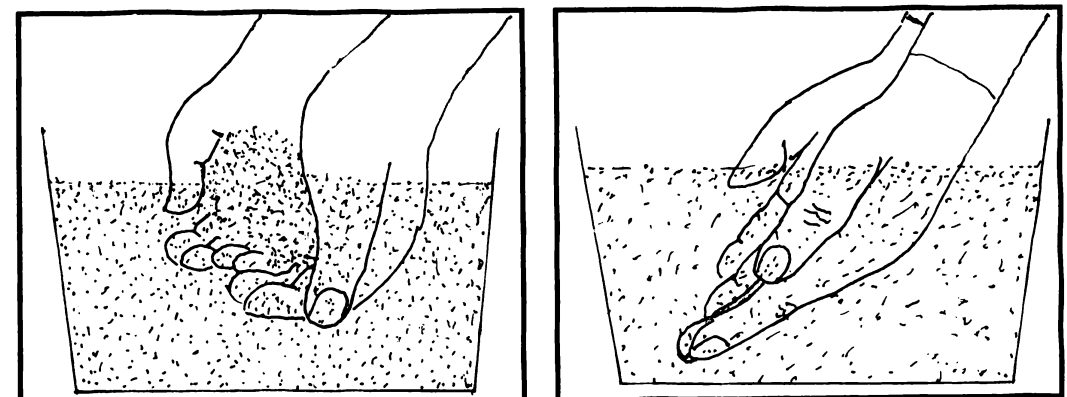

113. חפן מלמטה למעלה [כג"י שיטה מקובצת].

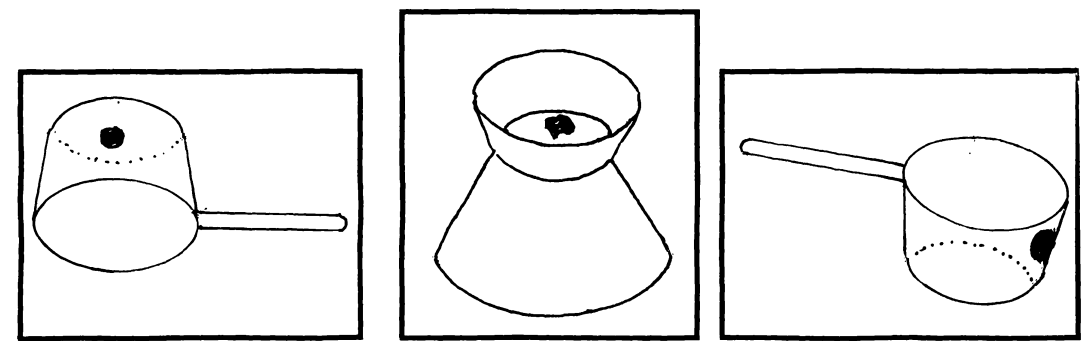

114. דבוקיה לקומץ בדפניה דמנא.  
 115. הפכה למנא ודבוקיה לקומץ בארעיתא כפירש"י.  
 116. הפכיה למנא ודבוקיה לקומץ, כפ"י שיטה מקובצת.

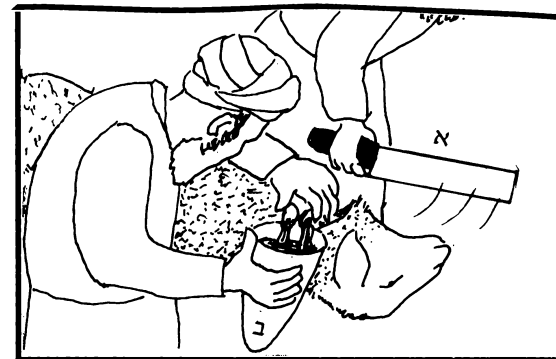

118. רש"י שם, שחיטה וקבלה.  
 א. שחיטה. ב. קבלה.

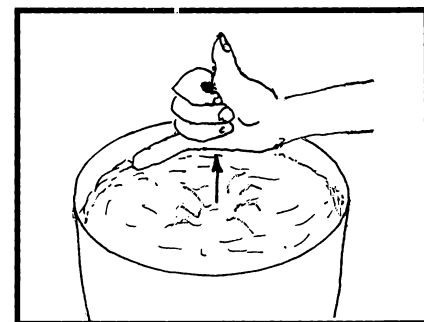

117. רש"י ד"ה כל, קומץ.

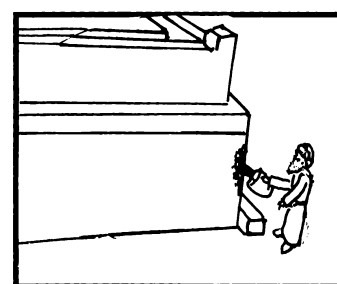

121. זריקה.

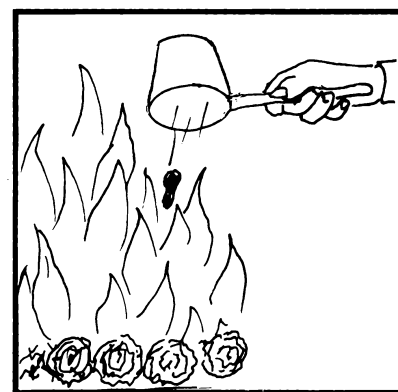

120. הקטרה.



119. מתן כלי.

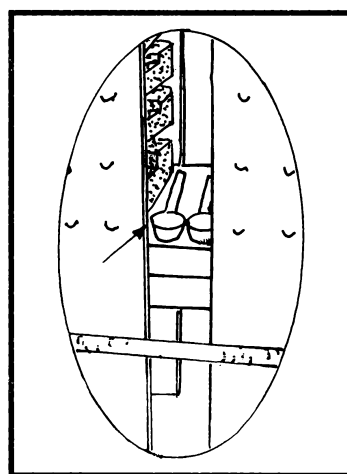

123. רש"י שם, בזיכין.

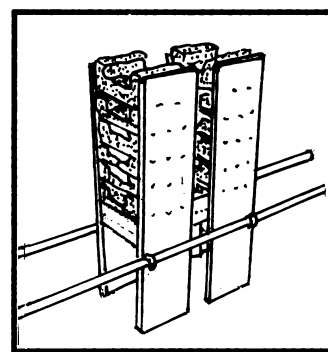

122. רש"י ד"ה הנך, י"ב חלות של לחם פנים.

# פרק שני

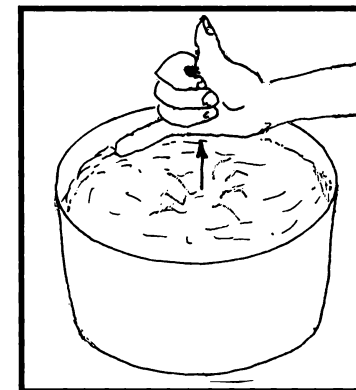

125. הקומץ את המנחה.



126. רשיי ד"ה שני, שני כבשים שלמים הואיל והוזקקו עמו בתנופה.

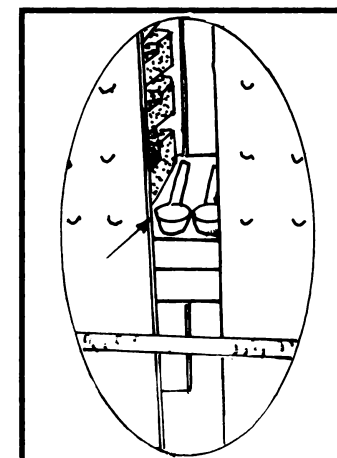

127. שני בזיכין.

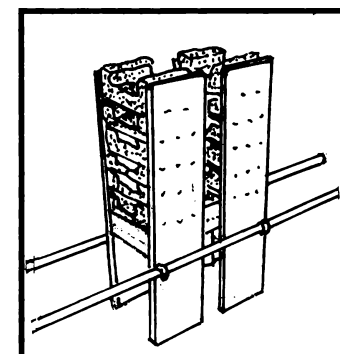

128. לאכול אחד מן הסדרים.



129. רשיי ד"ה פיגל, להזות מדמו על הפרוכת. היכל

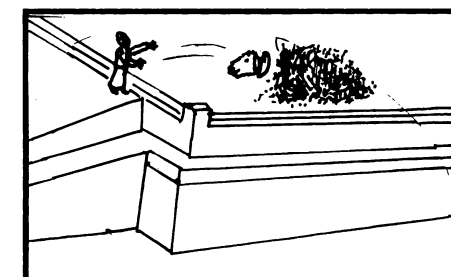

130. רשיי שם, הקטרת אימוריך על מזבח החיצון.

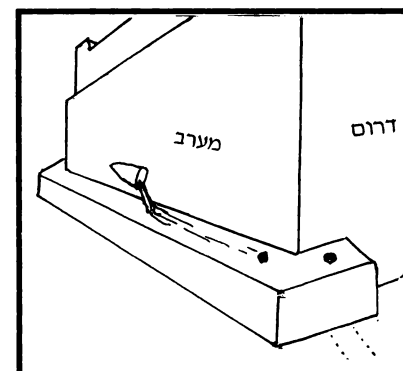

131. רשיי ד"ה לשפוך, שירי בדם היה שופך על יסוד מערבי של מזבח החיצון.

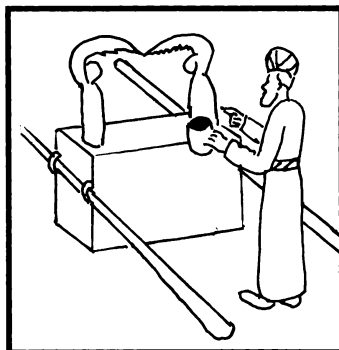

133. רשיי ד"ה מ"ג, ח' הזאות דפר דבין הבדין.

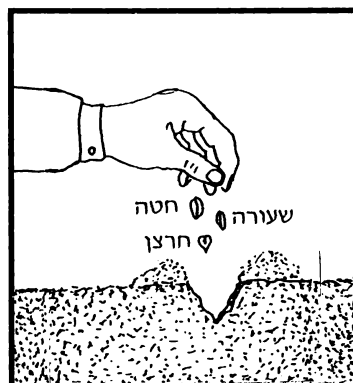

132. תוס' ד"ה ואסרו, שיזרע חטה ושעורה וחרצן במפולת יד.

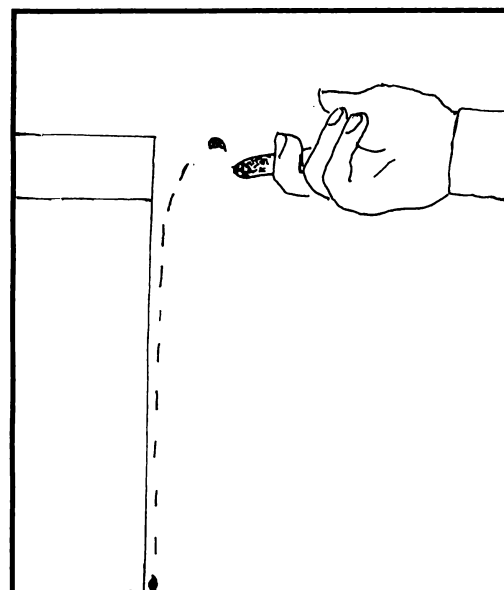

134. רשיי שם אחת למעלה.

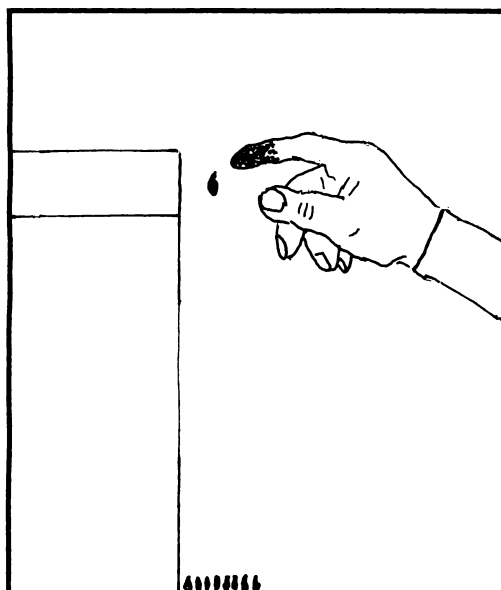

135. רשיי שם, ושבע למטה.



136. רשיי שם, וכנגדו בהיכל.

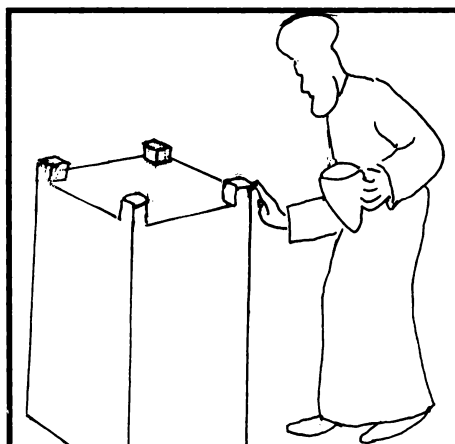

137. רשיי שם, לדי דקרנות המזבח הפנימי.

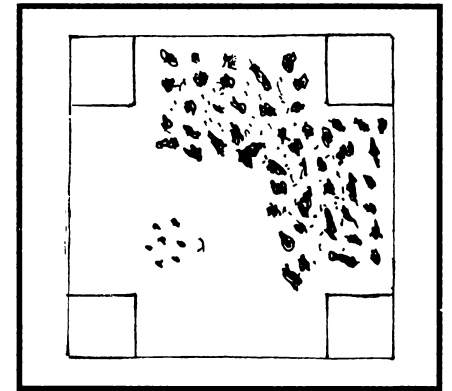

138. רשיי שם, וזי על טהרו של אותו מזבח.

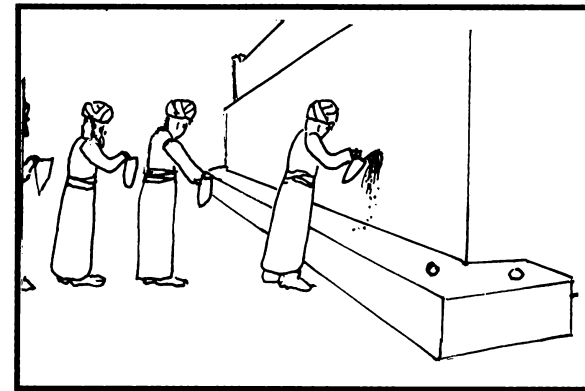

139. רשיי ד"ה כל, דאפשר להושיט זה לזה.

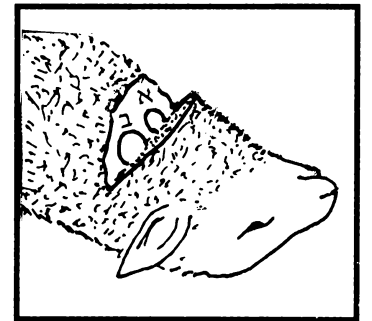

140. רשיי ד"ה הקדים, דשחט סימן ראשון [א] למולים, סימן שני [ב] לערלים.

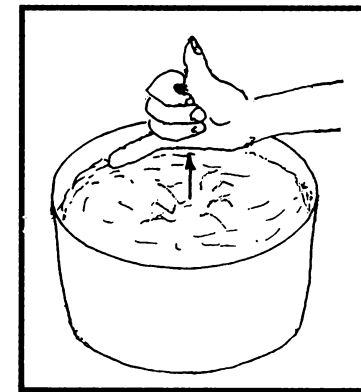

141. הקומץ.

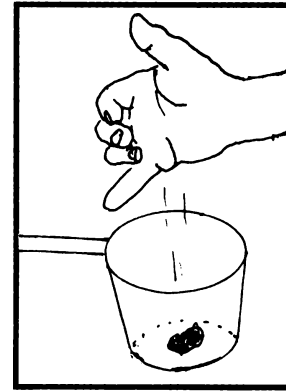

142. ונותן בכלי.



143. והמוליך.

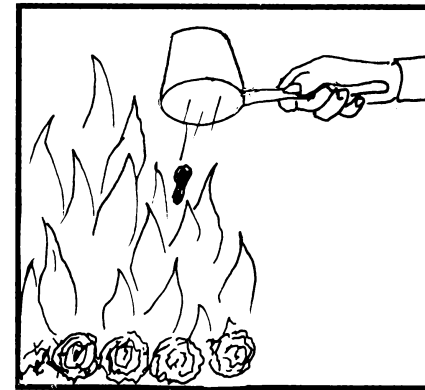

144. והמקטיר.

# פרק שלישי

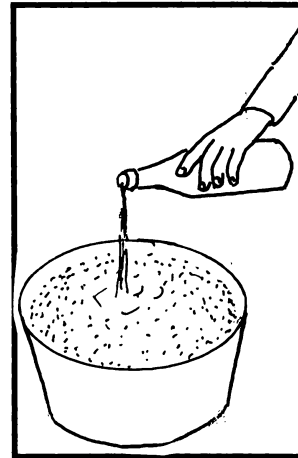

145. יצק.

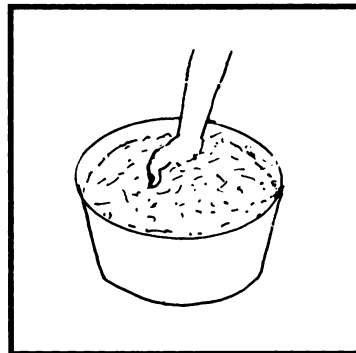

146. בלל.

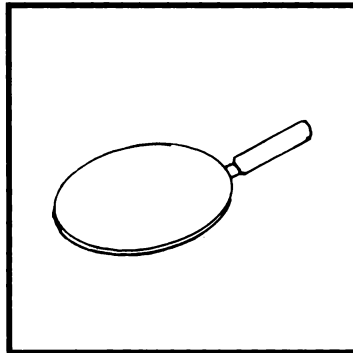

147. רשיי ד"ה לא, מחבת.

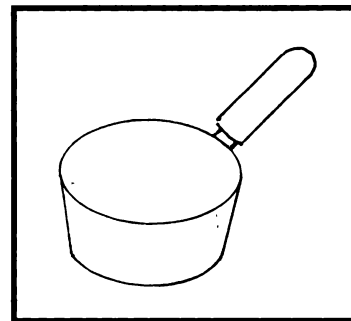

148. רשיי שם, מרחשת.

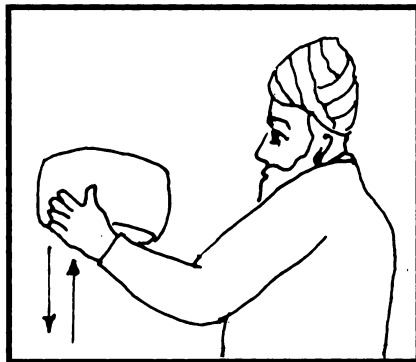

149. הניף.

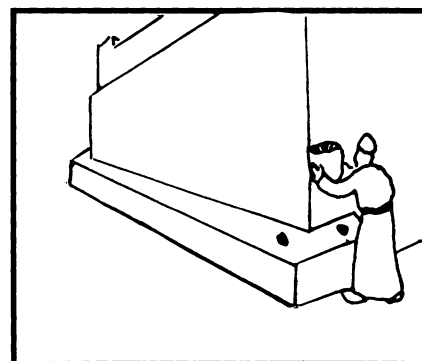

150. הגיש.

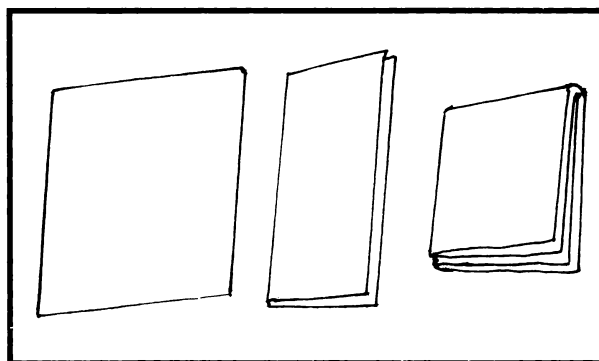

151. רשיי ד"ה פתתה, כופל אחד לשנים ושנים לארבע.

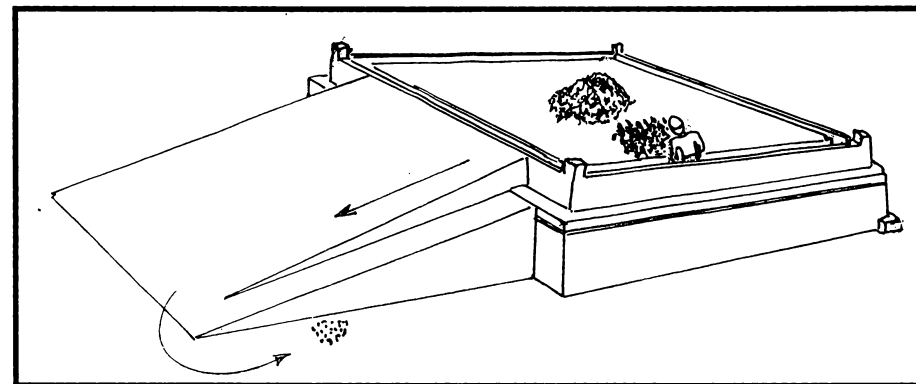

152. תוסי' ד"ה מנין, תרומת הדשן.

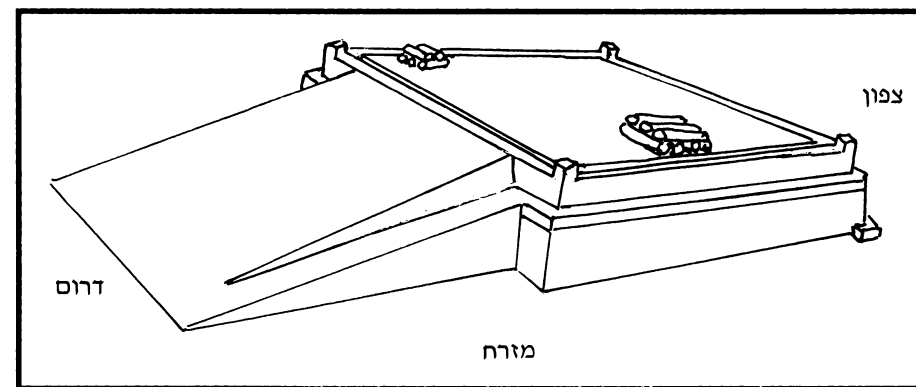

153. תוסי' שם, וסידור מערכה.

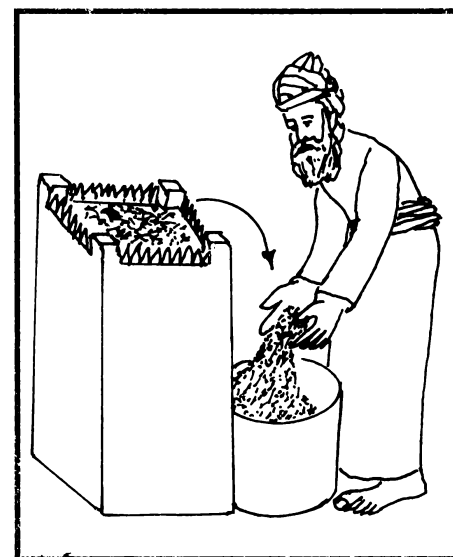

154. תוסי' שם, ודישון מזבח הפנימי.

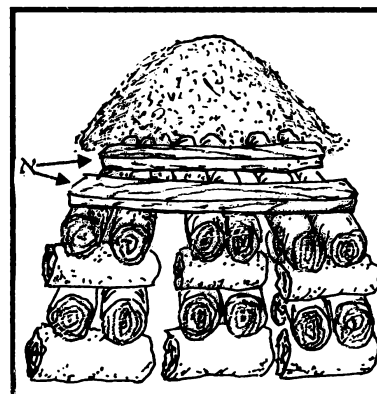

155. תוסי' שם, ושני גיזרי עצים [א].

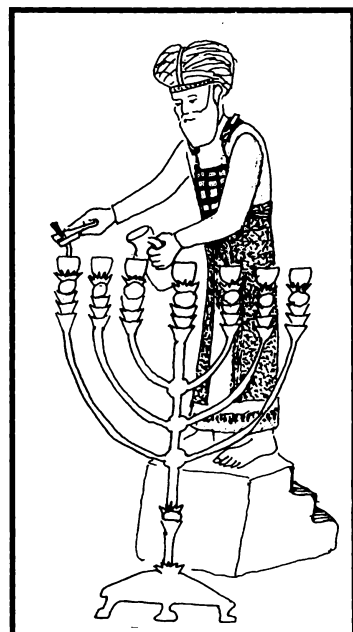

156. תוסי' שם, דישון המנורה.

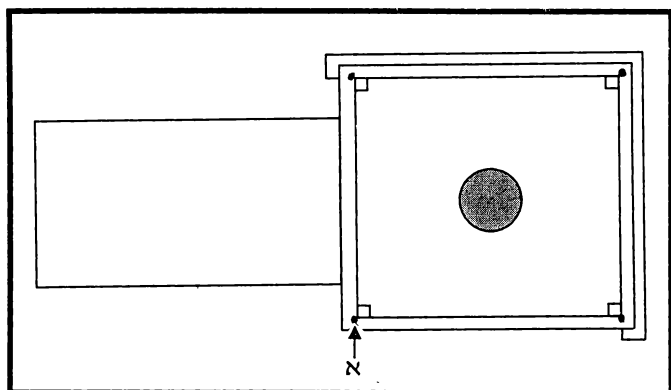

157. ונתן על קרנות המזבח [א].

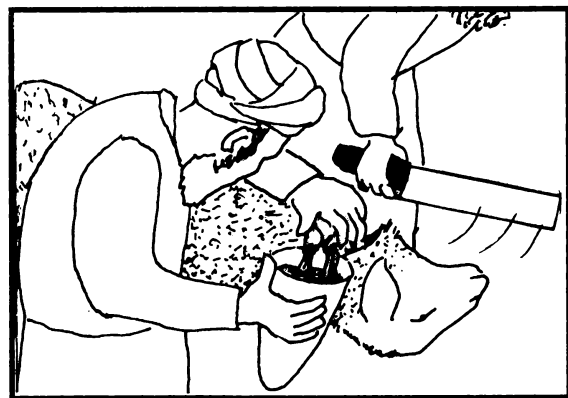

158. שלא תהא קבלה אלא בימין.

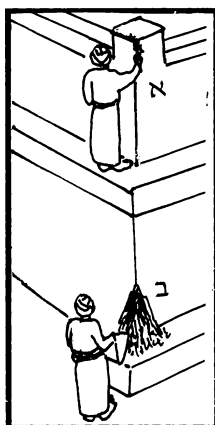

159. שלא תהא נתינה אלא בימין. א. נתינה באצבע. ב. זריקה.

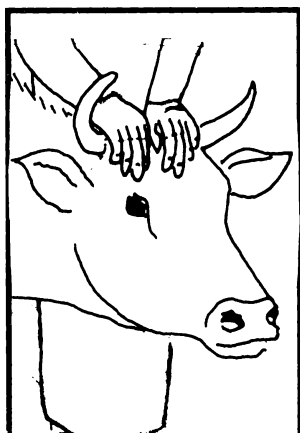

160. סמיכה.

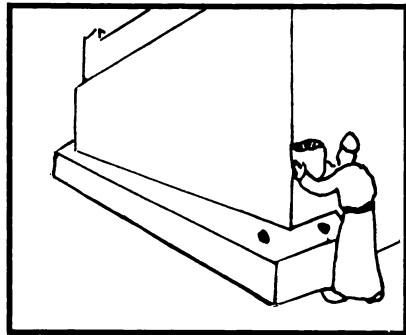

166. כנגד חודה של קרן.

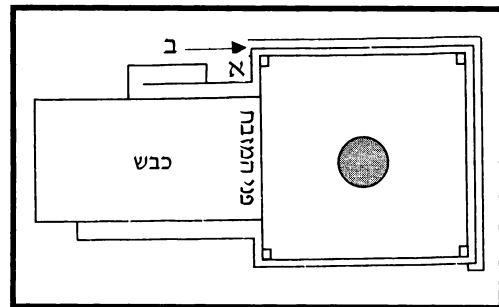

165. א. אל פני המזבח יכול בדרום [א].  
ב. מגישה בקרן דרומית מערבית כנגד חודה של קרן.

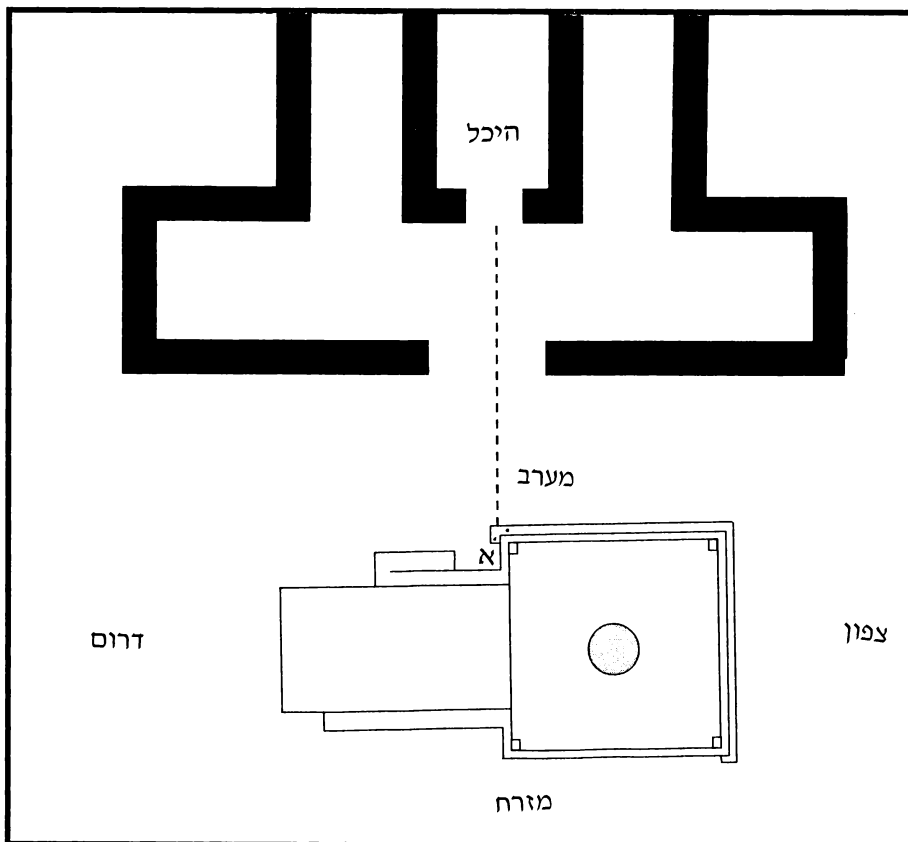

167. קסבר האי תנא כוליה מזבח בצפון, ופירש"י אישתכח דקיר דרומית של מזבח [א] לפני פתח היכל.

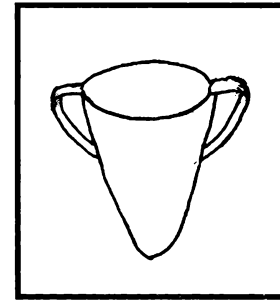

163. מזרקות.

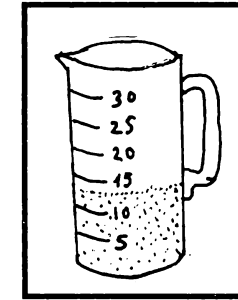

162. מדות.



161. רשיי ד"ה ארבעה, ארז ושני תולעת ואזוב.

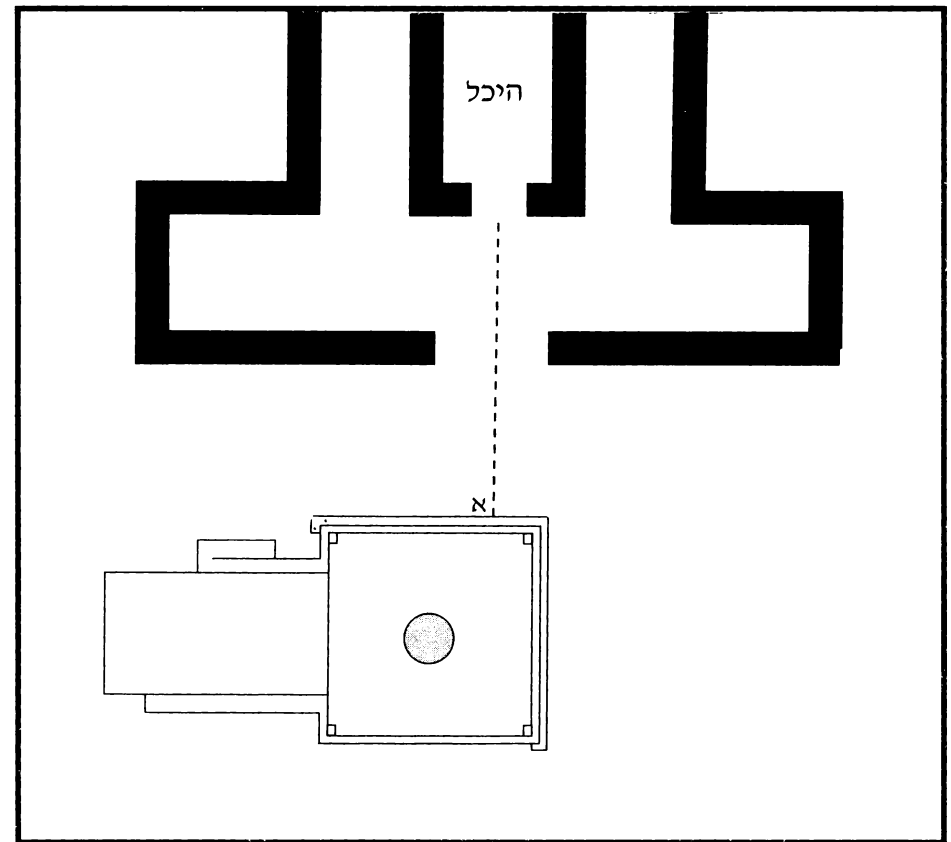

164. רשיי ד"ה יכול במערב, בקיר מערבי של מזבח וכו, כנגד פתח ההיכל [א].  
[וראה רשיי בסוטה יד : ד"ה הקרב].

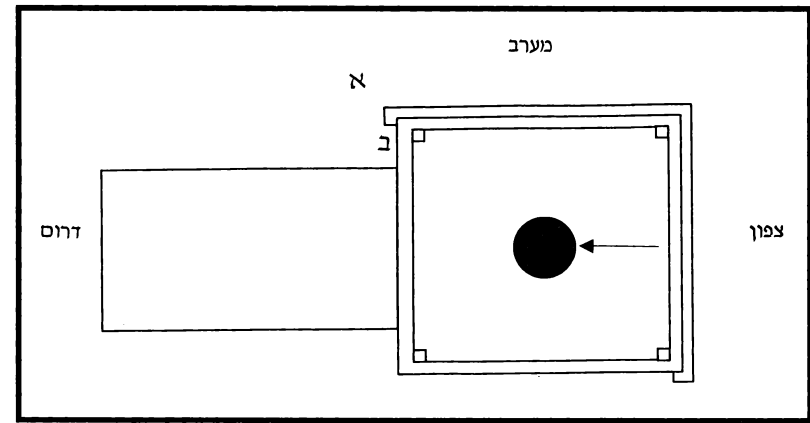

168. תוסי' ד"ה למערבה, מגישה ברוח דרום סמוך לקרן מערבית [א] ואינו יכול להתרחק מהקרן [ב].

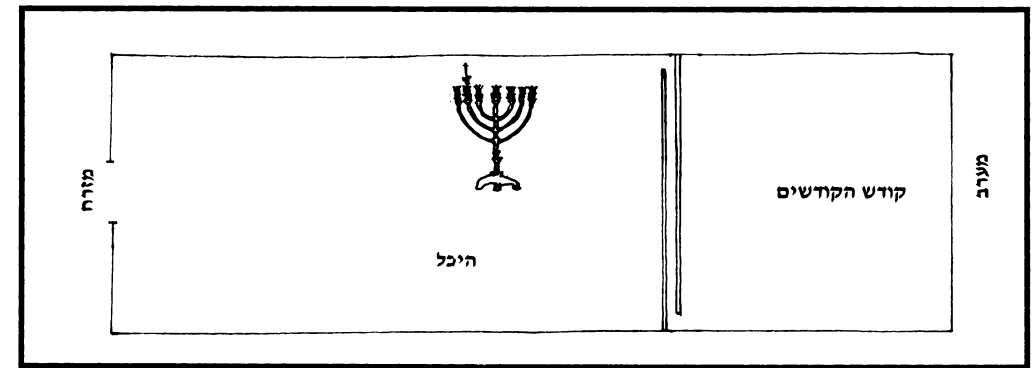

169. תוסי' שם, נר שני של ב' נרות מזרחיות קרי נר מערבי.

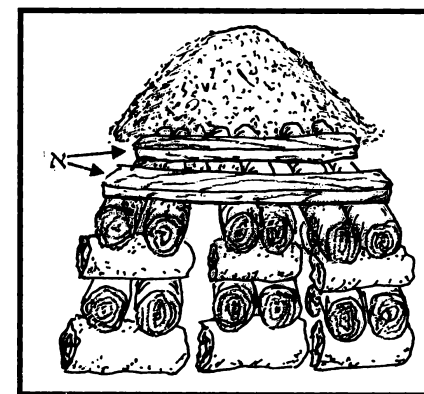

171. שני גזרין [א].

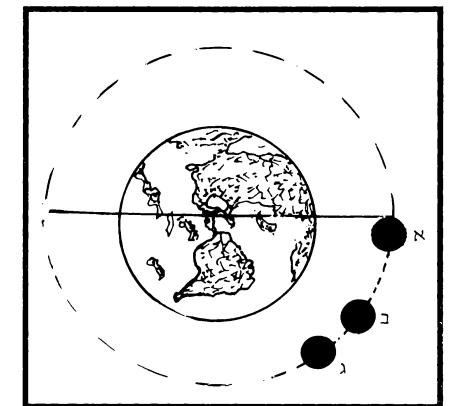

170. תוסי' ד"ה נפסל. א. תחילת שקיעה. ב. סוף שקיעה. ג. צאת הכוכבים.

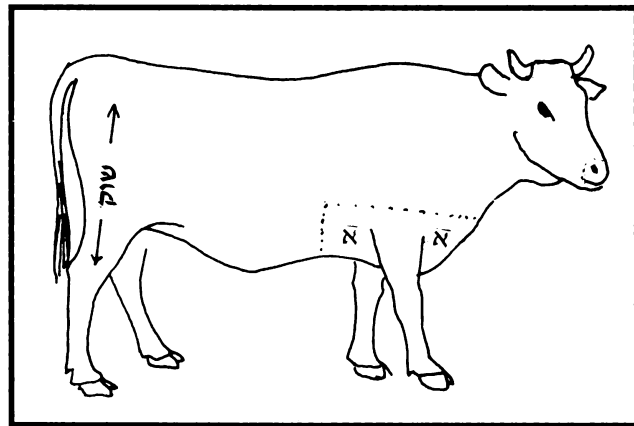

172. רשיי' ד"ה לאכילת קורבנם, חזה [א] ושוק.

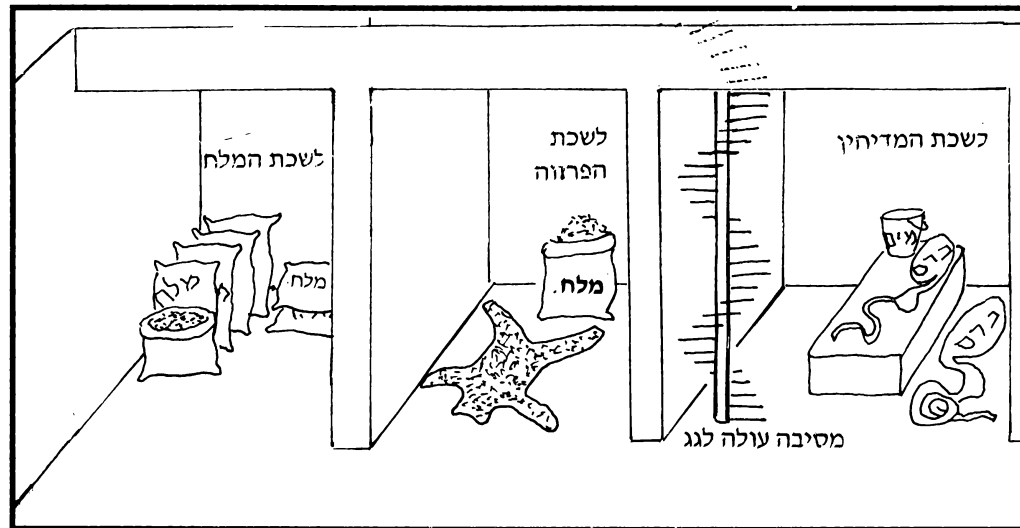

173. תוסי' ד"ה בלשכת, לשכת הפרוזה ששם היו מולחים עורות קדשים.

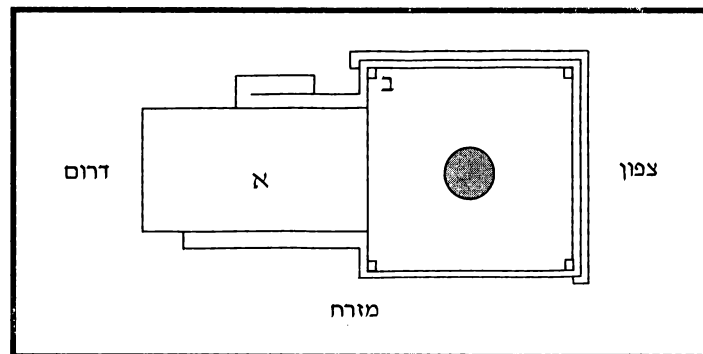

174. ועל גבי הכביש [א], ובראשו של מזבח [ב].

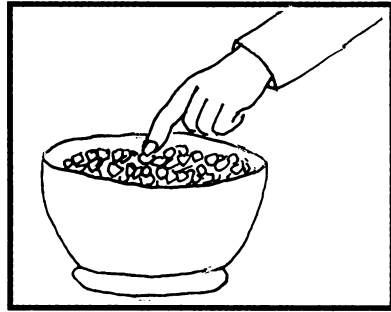

179. כלי מצרף מה שבתוכו.

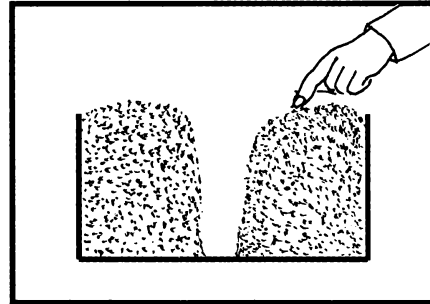

178. עשרון שחלקו והניחו בביסא ונגע טבול יום באחד מהן.

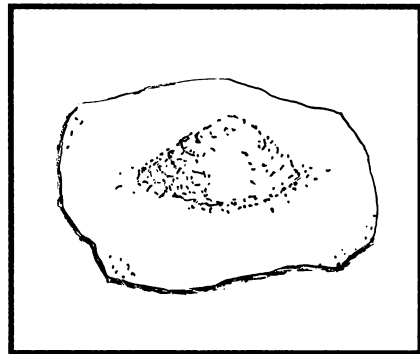

181. תוס' ד"ה שאין, כשצברו ע"ג קטבליא.

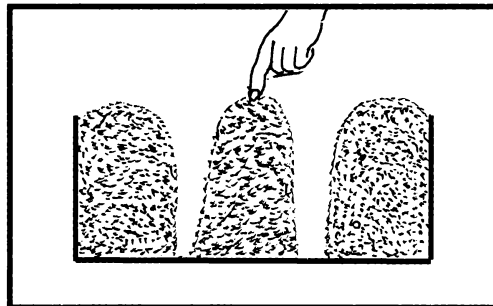

180. הושיט אחד לביניהן.

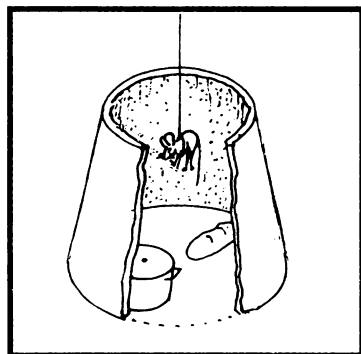

183. אין לך דבר שמטמא מאוירו אלא כלי חרס בלבד.

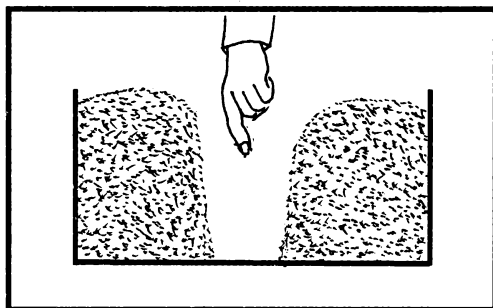

182. הושיט טבול יום את אצבעו ביניהן.



175. מורג.

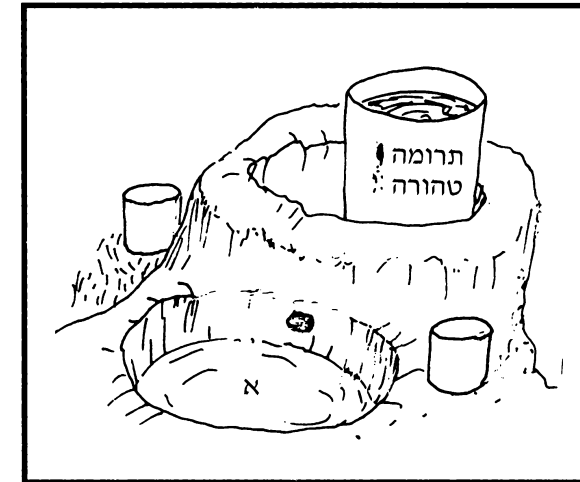

176. תוס' ד"ה ורבי, דחבית של תרומה שנשברה בגת העליונה ותחתיה חולין טמאין [א].

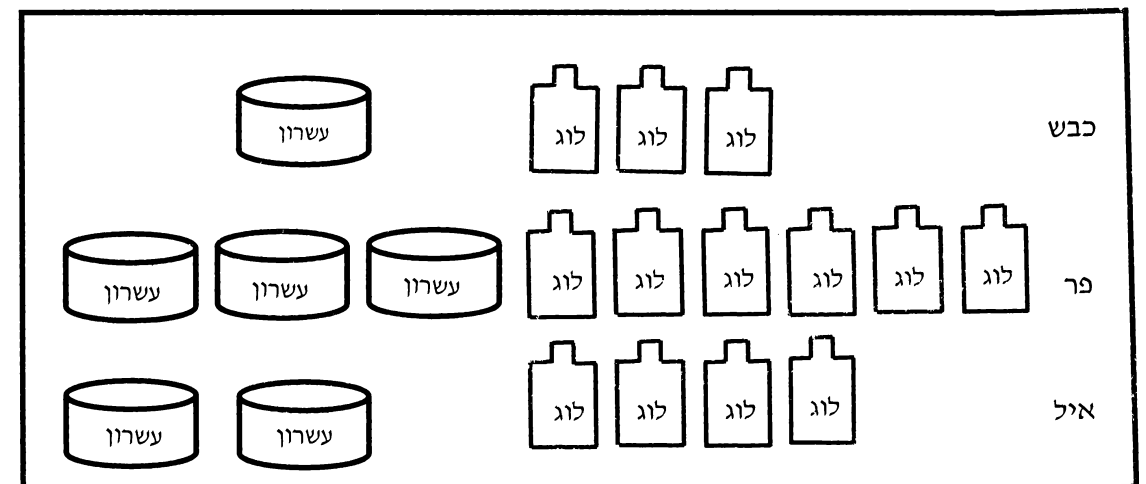

177. רש"י ד"ה מנחת נסכים.

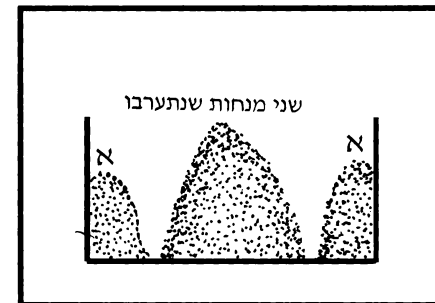

184. רשיי ד"ה מזו, משמע שעומד מזו בצד הכלי כדי קומץ שאינו מעורב [א].

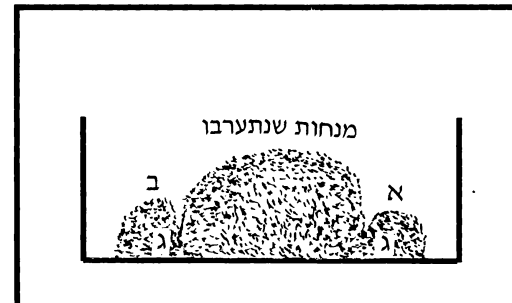

185. רשיי ד"ה בגושין, גופי המנחה מחולקין האחד מזו כדי קומץ [א], ומזו כדי קומץ [ב] אבל בראש האחד נוגעים [ג].

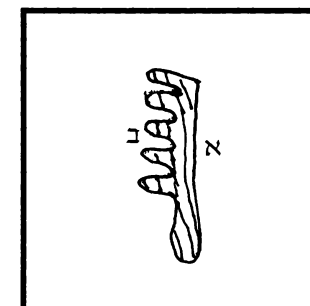

186. רשיי שם, כמסרק זה שמצד אחד מחובר [א] ומצד אחד שיניו מפוזרות [ב].

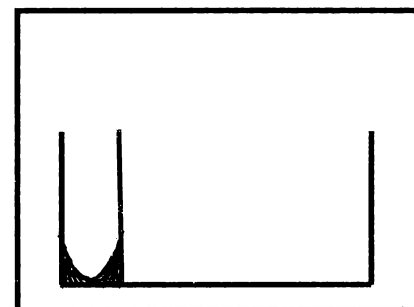

187. קפיזא בקבא. פירשיי: שחקק מדה קטנה בתוך מידה גדולה.

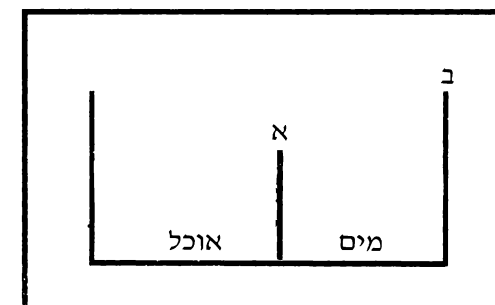

188. עריבתא של תרנוגלים, ופירשיי ואותה מחיצה [א] נמוכה ואינה נוגעת לשפת העריבה [ב].

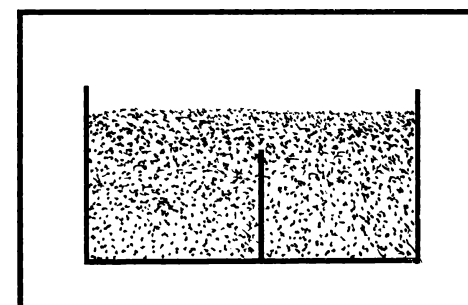

189. רשיי ד"ה כגון, דקא נגעי למעלה מן המחיצה שני החצאין באויר הכלי.

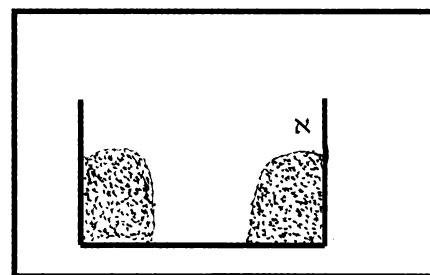

190. רשיי ד"ה צירוף, חצי עשרון שנטמא בצירוף כלי [א].

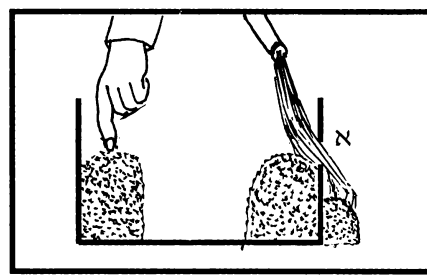

191. רשיי שם, וחיבור מים, כגון נצוק [א].

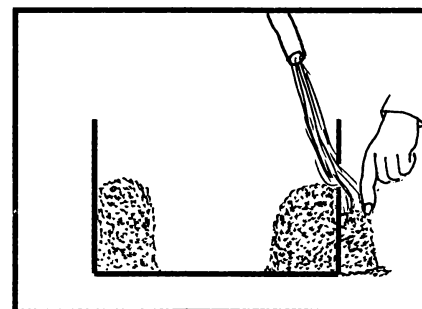

192. ונגע טבול יום מבחוץ.

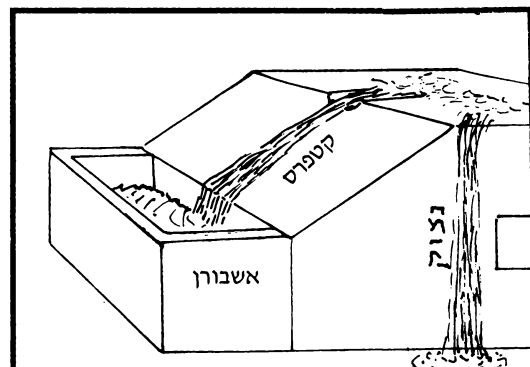

193. תוסי ד"ה צירוף. נצוק, קטפרס.

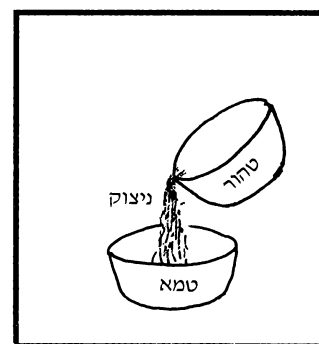

194. תוסי שם, דאין נצוק חיבור לטומאה.

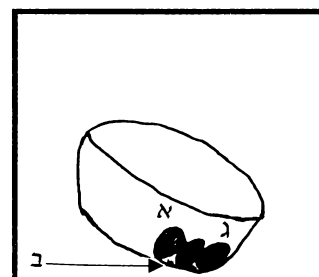

195. תוסי שם, עריבה שהיה קטפרס ובצק [טמא] מלמעלה [א] ומשקה טופח מלמטה [ב]. [כפירוש הרמב"ם במשניות]. ג. בצק פחות מכביצה.

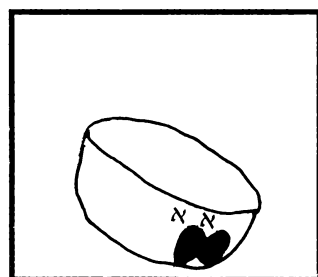

196. תוסי שם, ושתים מצטרפות. א. בצק בשיעור חצי ביצה.

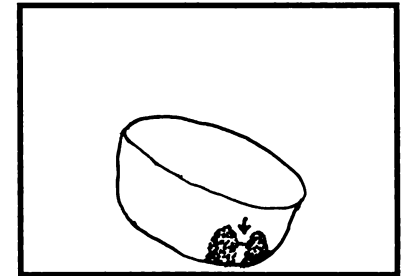

197. תוס' שם, היו חצצות משקה.

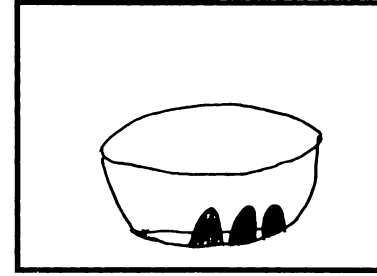

198. תוס' שם, משקה עומד.

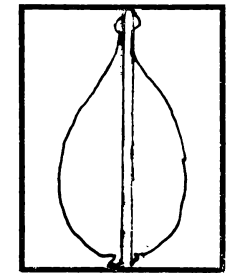

199. תוס' שם, אתרוג שנפרץ.

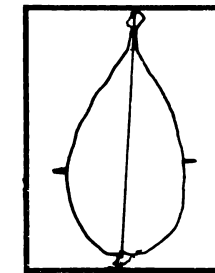

200. תוס' שם, ותחבו בקיסם.

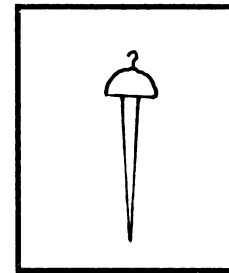

201. כוש.

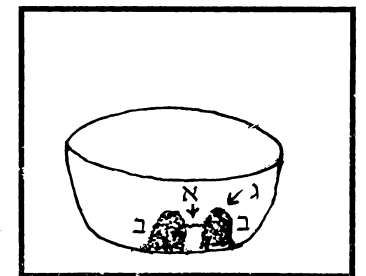

202. תוס' שם, פעמים שמי פירות [א], מתחברין ב' חצאי זיתים [ב]. ג. נגע טמא באחד מהם.

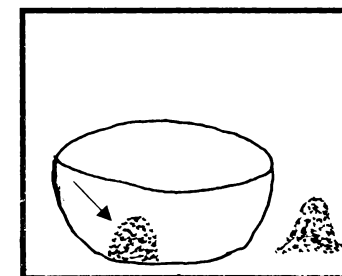

203. עשורון שחלקו ונטמא אחד מהן.

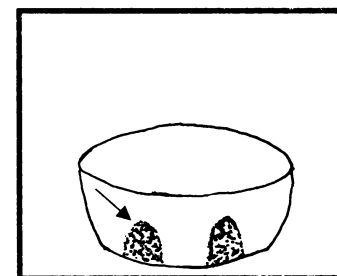

204. והניחו בביסא וחזר טבול יום ונגע באותו טמא.

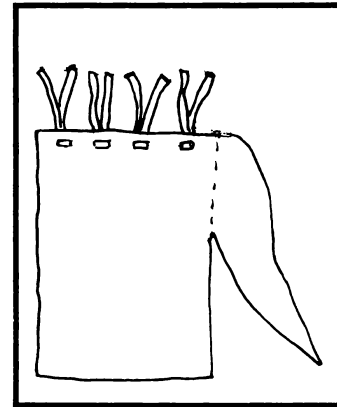

205. תוס' ד"ה ועשאו, ב"ש אומרים משיתפר [שיקרענו למדת הפתח ויתפור בו לולאות (רע"ב שם)].

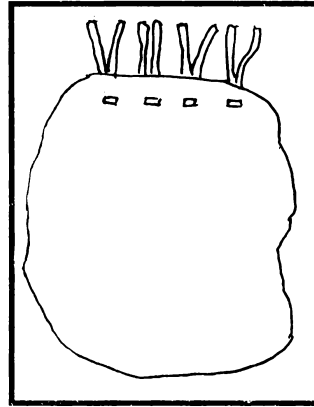

206. תוס' שם, ובי"ה אומרים משיקשר [בו לולאות (רע"ב)].

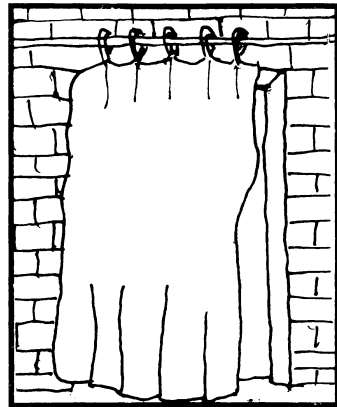

207. תוס' שם, ר"ע אומר משיקבע [שיתלה אותו על הפתח (רע"ב)].

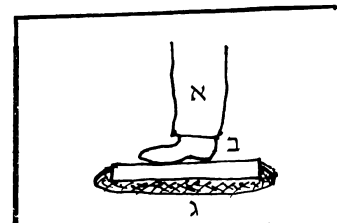

208. תוס' שם, כגון שיש פשוטי כלי עץ מפסיקין. א. רגל הזב. ב. פשוטי כלי עץ. ג. סדין.

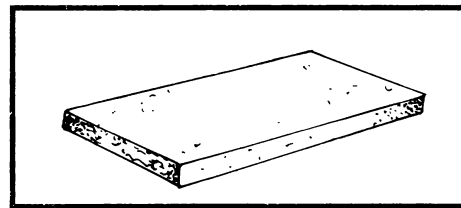

209. תוס' שם, פשוטי כלי עץ.

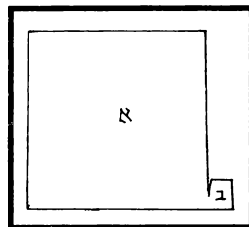

210. תוס' ד"ה כי.

א. בגד גדול שהוא ג' על ג' טפחים.  
ב. בגד קטן שהוא ג' על ג' אצבעות,  
כשהוא נפרד מהגדול עדיין יש  
בגדול טומאת מדרס ומטמא את  
הקטן במגעו שאי אפשר שלא  
יגע מעט בשעת פרישתו.

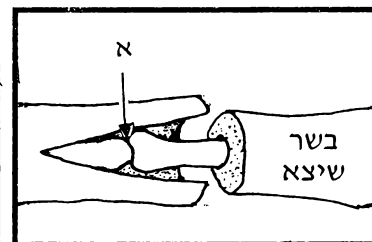

211. תוס' שם, חותך עד שמגיע לעצם וקולף, עד שמגיע לפרק וחותר [א].

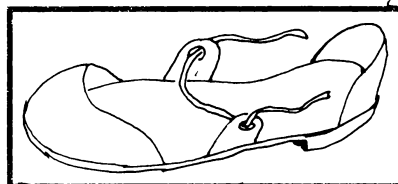

212. תוס' שם, סנדל.

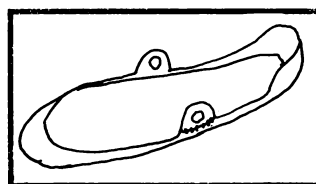

213. תוס' שם, שנפסקה אחת מאזניו.

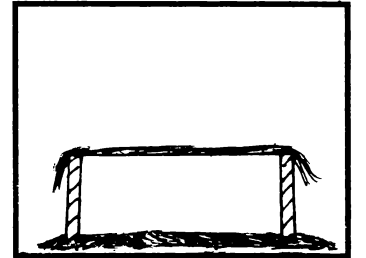

214. תוס' ד"ה בשני, בשניתלה למעלה זה מזה [הסדין למעלה גבוה ע"י יתדות].

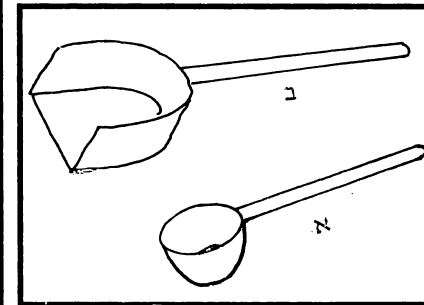

215. רש"י ד"ה ביום הכפורים. נטל את המחטה [ב] בימינו ואת הכף [א] בשמאלו.



216. תוס' ד"ה ואימא עון, הרגל של ימין בשמאלו.

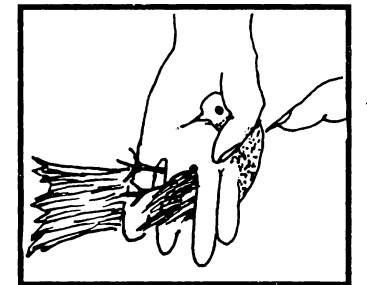

217. תוס' ד"ה ואימא עון בעל מום, מליקה.

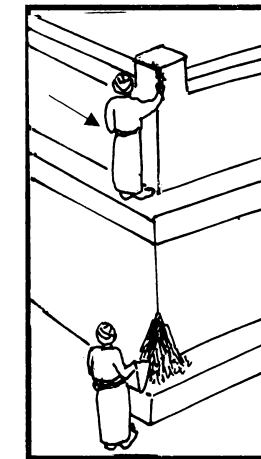

218. עובדה בימין כחטאת.

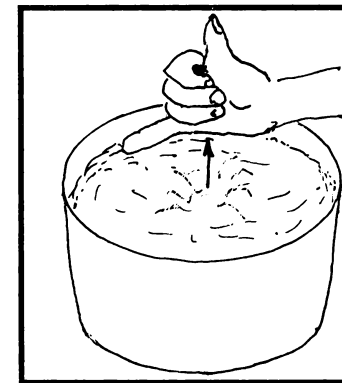

219. שקומצו מכלי שרת.



220. ומקדשו בכלי שרת.

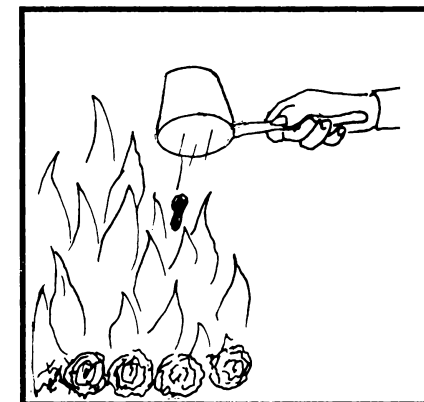

220. ומקטירו בכלי שרת.

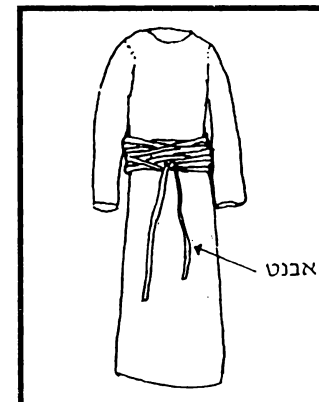

221. רש"י ד"ה בהמיינו, אבנט.

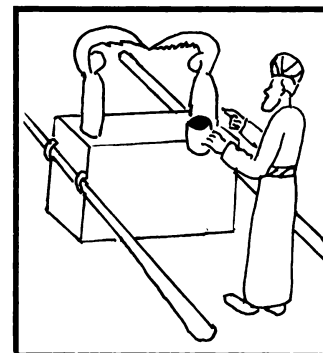

227. זי הזיות שעל בין הבדים.

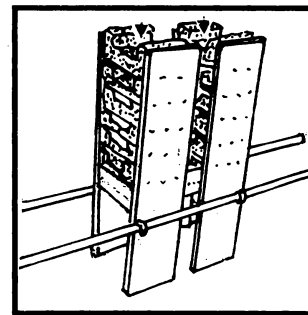

224. שני סדרין.

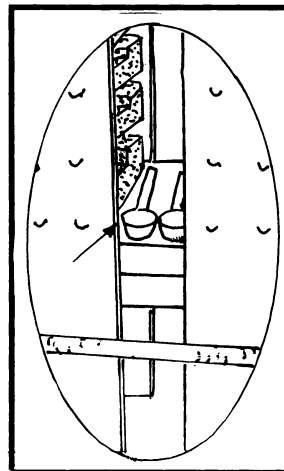

225. שני בזיכין.

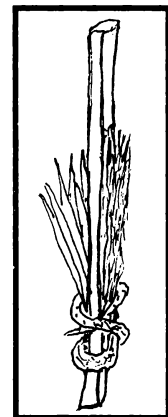

226. רש"י ד"ה גי שבפרה וכו'.

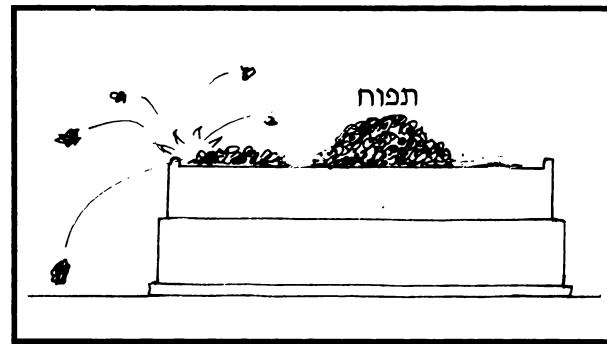

222. בפוקעין.

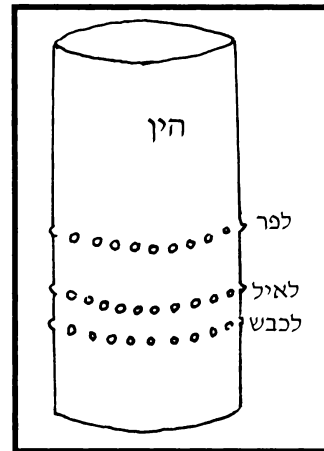

223. רש"י ד"ה הין, שלישית ההין של איל וכו'.



228. זי שעל הפרוכת.

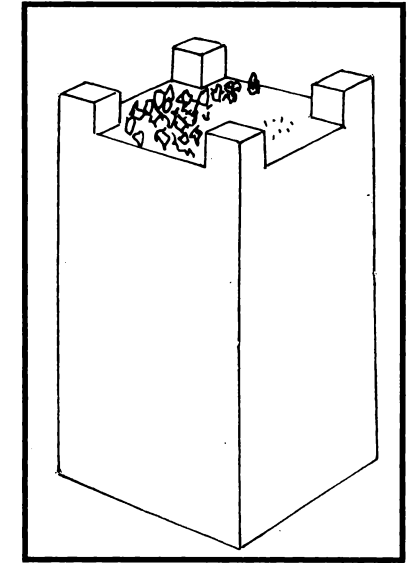

229. ושעל מזבח הזהב.

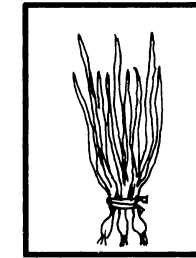

230. מאגודת אזוב.

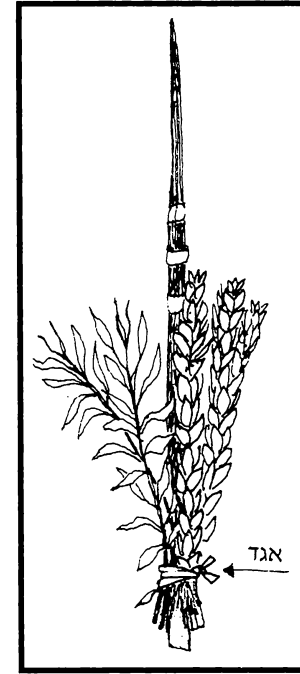

231. לולב מצוה לאוגדו.

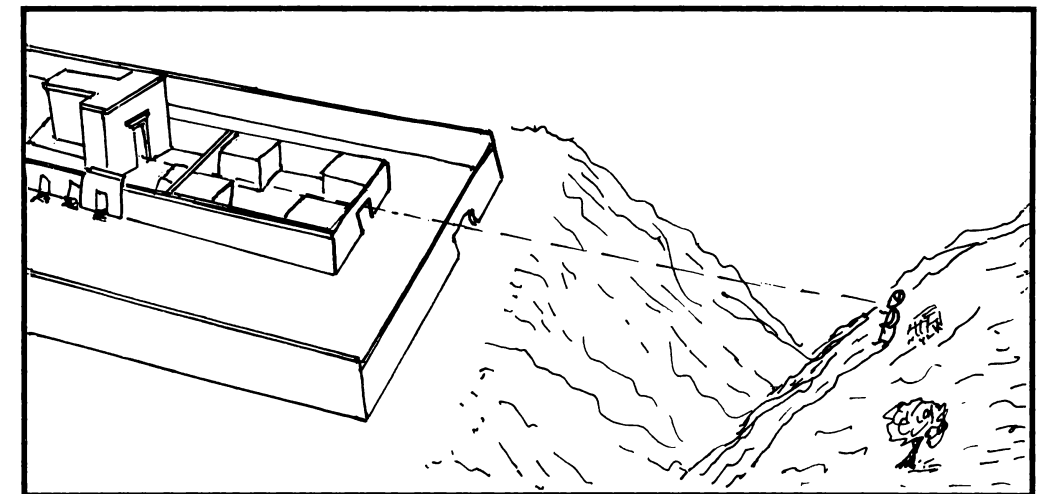

232. רשיי ד"ה שלא מכוונות, שלא כוון כנגד פתחו של היכל.

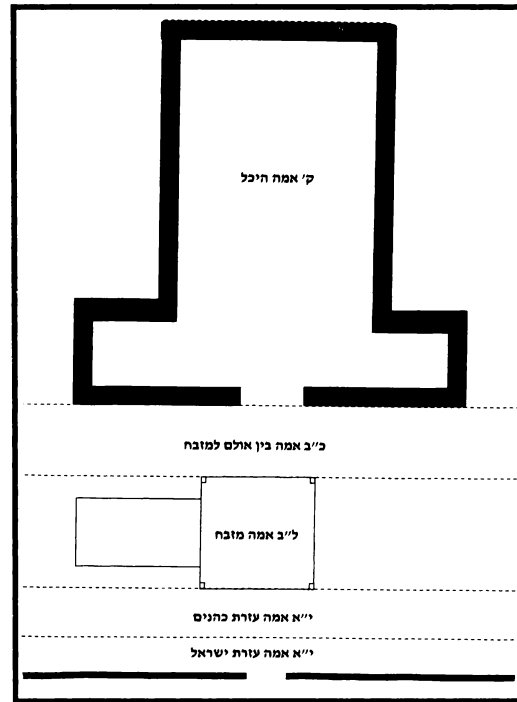

233. רשיי ד"ה וטהורין, י"א אמה מקום דריסת רגלי ישראל.

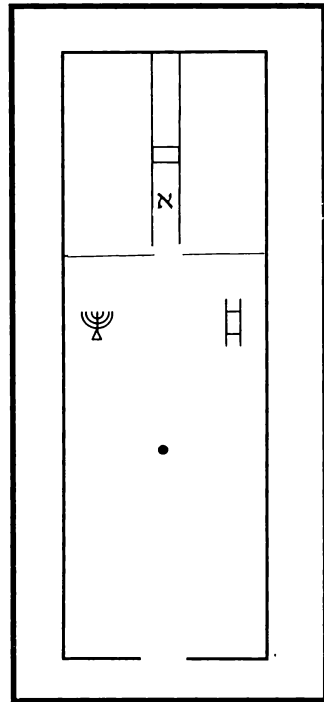

234. רשיי ד"ה מבית, שהלך עד לפני הארון.

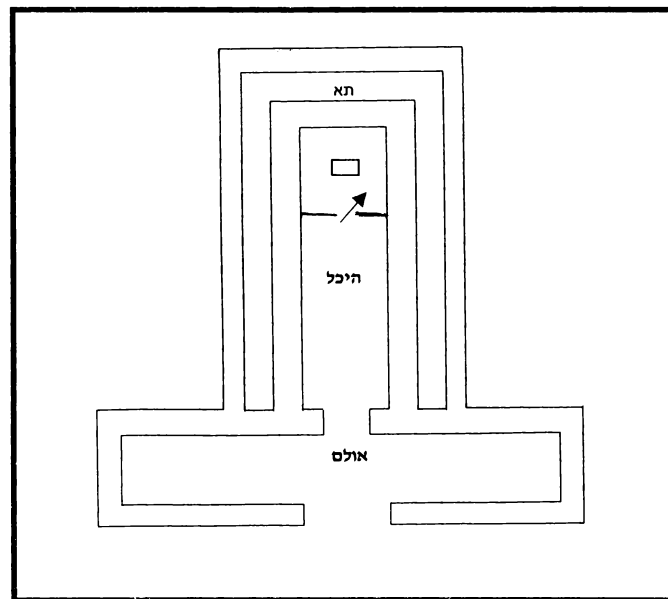

235. רשיי ד"ה למעוטי, אי"נ נכנס בפתח מזרח וצידד באלכסון והלך לצדדין.

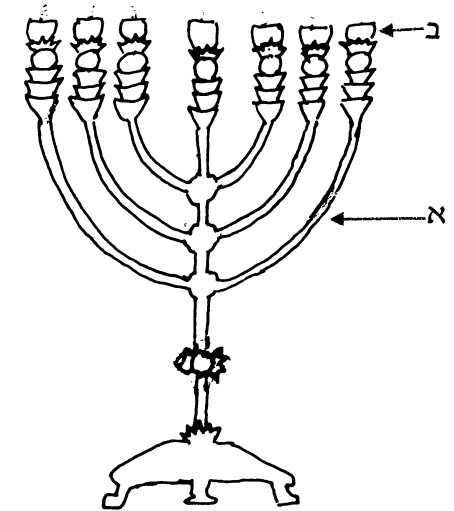

235. שבעה קני מנורה מעכבין זה את זה, שבעה נרותיה מעכבין זה את זה. א. קנים. ב. נרות.



237. במסוה"ש את אות את דבוקה לחברתה.

שמע ישראל יקוק אלוהינו יקוק אחד ואהבת את יקוק אלוהיך בכל לבבך ובכל נפשך ובכל מאודך והיו הדברים האלה אשר אנכי מצוך והם על לבבך ושננתם לבבך והיבתם גם בשבתך בביתך ובכלתך בדרך ובשכבך ובקומך וקשרתם לאה על ירך והיו לטעפת בין עיניך וכתבתם על מזוזת ביתך ובשערך והיה אם שמע תשמעו אל מצותי אשר אנכי מצוה אתכם היום לאהבה את יקוק אלוהיכם ולעבודו בכל לבבכם ובכל נפשכם ודעתו מטר ארצכם בעת יורה ומלקוש ואספת רגץ הישרך ויצוהך ודעתו עשב בשוך לבואמתך ואכלת ושבעת השמור לכם פן יפתה לבבכם וסודתם ועבודתם אלוהים אחרים והשתחויתם להם חזרה אף יקוק בכם תעז את השמים ולא יהיה מטר והארמה לא תתן את יכולה ואבודתם מהרה מעל הארץ הטובה אשר נתן לך לבם ושמרתם את דברי אלה על לבבכם ועל נפשכם וקשרתם אתם לאה על ידם והיו לטעפת בין עיניכם ולמדתם אתם את בואם לדבר גם בשבתך בביתך ובכלתך בדרך ובשכבך ובקומך וכתבתם על מזוזת ביתך ובשערך למען יראו ימיכם וימי בואם על הארמה אשר נשבע יקוק לאבותיכם לתת להם כימי השמים על הארץ

236. שתי פרשיות שבמזוזה מעכבות זה את זה.

ויהי יקוק אל משה למטר קרש לו כל כבוד פטר כל רחם בגלו ישראל בארם ובחנה לה לא יראם משה אל האם אבד את זיוו והוא אשר יצאם ממזרח מכות עברים כי בוחן יד ויצא יקוק אתם מזה ולא יוכל חסין זיוו אתם יצאם בחורש האביב היה כי יביאך יקוק אל ארץ הבגולה והחזו האבירי החזו האבירי אשר נשבע לאבותך לתת לך ארץ זבת חלב ודבש ותבנית את העבריה והאת בחורש הזה שבעת ימים ותאכל מזה היום השביעי תו ליקוק משה יאכל את שבעת הימים ולא יראה לך שאר ככל ובכל החזית לבין ביום והוא למטר בעבור זה עשה יקוק לי בנצחתי ממזרחי והיה לך לאה על ירך ולכרות בין עיניך למען תהיה ודעת יקוק בדרך כי ביד חזקה וזמאן יקוק ממזרח ולמדת את והזקה והאת למעלה מימים ימימה והיה כי יביאך יקוק אל ארץ הבגולה כבשר נשבע לך ולבנותך ותהיה לך והעברת כל פטר רחם ליקוק וכל פטר שר בזה אשר יהיה לך והסרים ליקוק וכל פטר חסר תפירה בשלה והם לא תפירה ותפוט וכל בשר ארם בביתך תפירה והיה כי ישאך בין מטר למטר מה זאת האמרת אלה בוחן יד ויצא יקוק ממזרחי מכות עברים והיה כי האשה פתלה ללעולו והיה יקוק כל כבוד בארץ ממזרח מבשר ארם ותי כבוד בהמה על כן אל יאזן ליקוק כל פטר רחם והסרים וכל כבוד בגו אצורה והיה לאה על ירכה ולטעפת בין עיניך כי בוחן יד ויצא יקוק ממזרחי

שמע ישראל יקוק אלוהינו יקוק אחד ואהבת את יקוק אלוהיך בכל לבבך ובכל נפשך ובכל מאודך והיו הדברים האלה אשר אנכי מצוך והם על לבבך ושננתם לבבך והיבתם גם בשבתך בביתך ובכלתך בדרך ובשכבך ובקומך וקשרתם לאה על ירך והיו לטעפת בין עיניך וכתבתם על מזוזת ביתך ובשערך והיה אם שמע תשמעו אל מצותי אשר אנכי מצוה אתכם היום לאהבה את יקוק אלוהיכם ולעבודו בכל לבבכם ובכל נפשכם ודעתו מטר ארצכם בעת יורה ומלקוש ואספת רגץ הישרך ויצוהך ודעתו עשב בשוך לבואמתך ואכלת ושבעת השמור לכם פן יפתה לבבכם וסודתם ועבודתם אלוהים אחרים והשתחויתם להם חזרה אף יקוק בכם תעז את השמים ולא יהיה מטר והארמה לא תתן את יכולה ואבודתם מהרה מעל הארץ הטובה אשר נתן לך לבם ושמרתם את דברי אלה על לבבכם ועל נפשכם וקשרתם אתם לאה על ידם וימי בואם על הארמה אשר נשבע יקוק לאבותיכם לתת להם כימי השמים על הארץ

238. ארבע פרשיות שבתפילין מעכבין זו את זו.

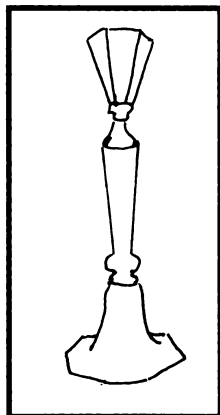

241. פמוט.

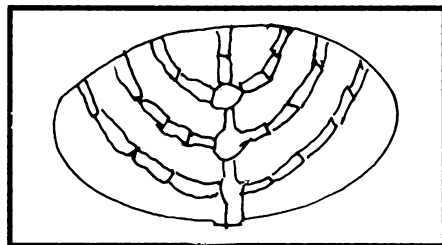

240. מנורה מן הגרוטאות.

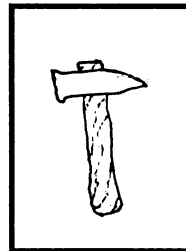

239. רש"י ד"ה מן קורנס.

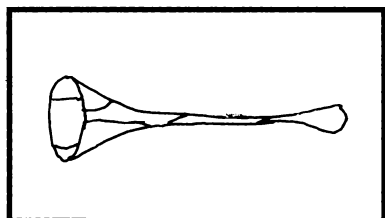

243. חצוצרה מגרוטאות.

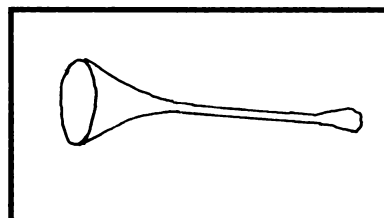

242. חצוצרה.

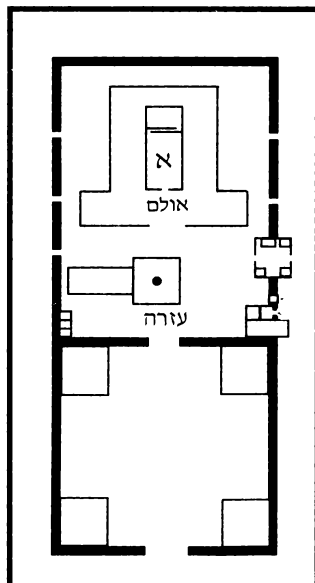

244. לא יעשה אדם בית תבנית היכל [א] אכסדרה כנגד אולם, חצר כנגד עזרה.

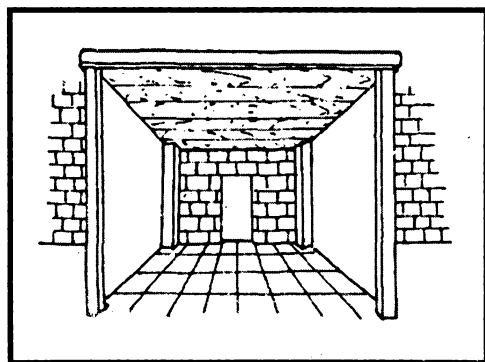

245. אכסדרה.

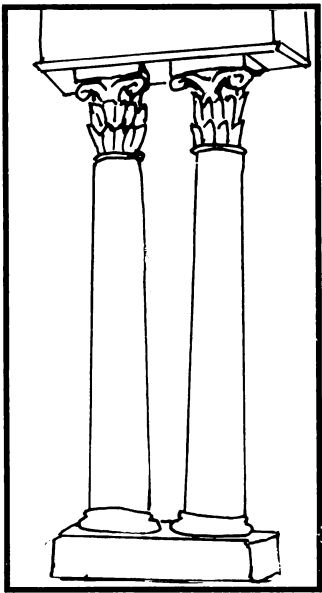

250. כמין פרחי העמודין.

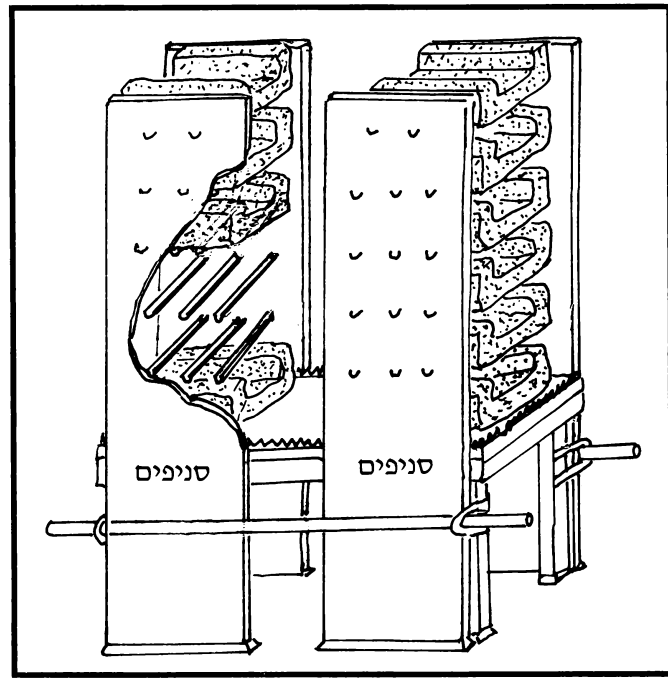

249. תוסי' ד"ה גובהה של מנורה, דנפקא ליה לסבא מסניפין שאצל השולחן.

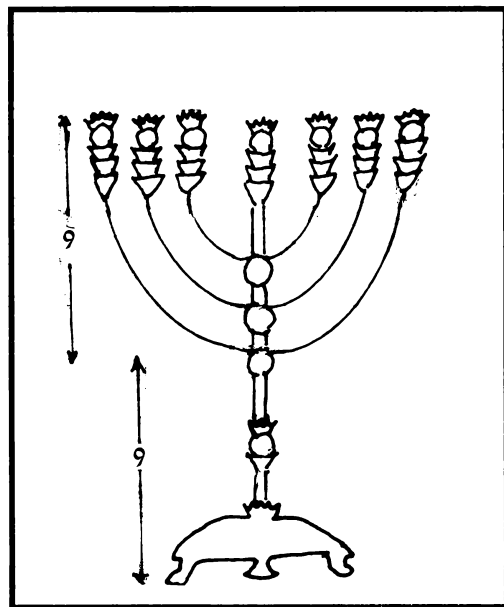

252. משפת קנים ולמעלה [ע"י בספר מעשה חושב].

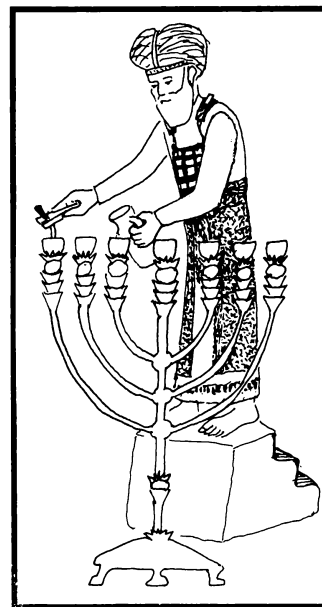

251. אבן היתה לפני מנורה ובה שלש מעלות שעליה הכהן עומד ומטיב את הנרות.

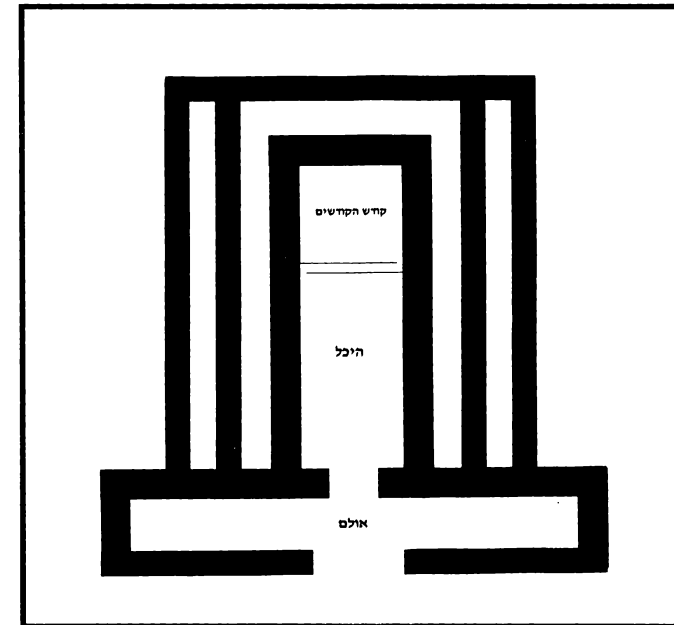

246. תוסי' ד"ה אכסדרה. אע"ג דאולם היה בו ד' מחיצות וכו'.

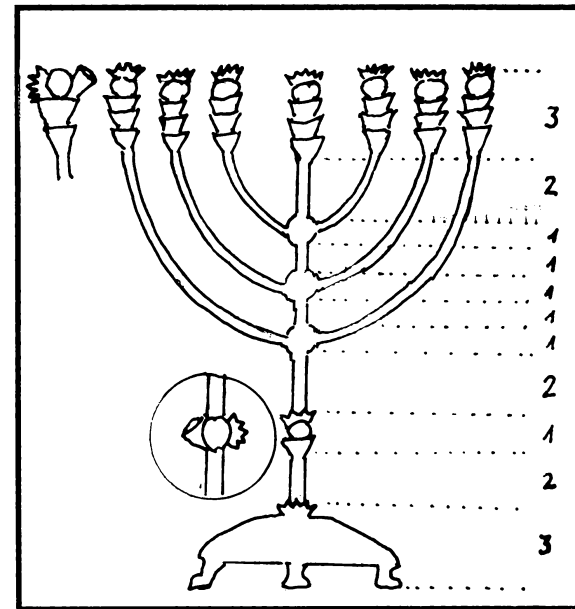

248. גובהה של מנורה שמנה עשר טפחים.  
248. א. לדעת רש"י (ע"פ מעשה חושב פ"ז אות ז) מצד אחד גביע מצד שני כפתור ומצד שלישי פרח.

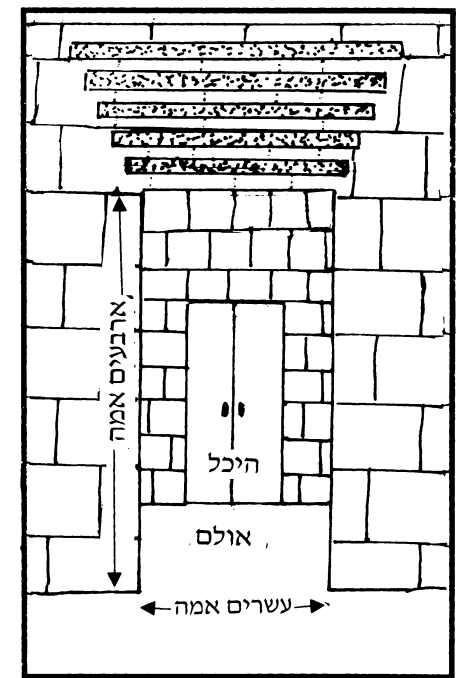

247. תוסי' שם, פתחו של אולם גובהו מ' אמה ורחבו עשרים אמה וחמש אמלתראות של מילת היו על גביו.



253. חגור כמין פיסיקא, וברשיי.  
א. פסיקא.

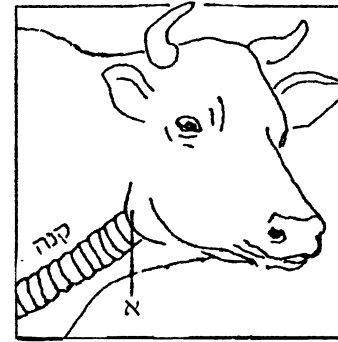

254. רשיי ד"ה הלכות שחיטה, מוגרמת.  
א. הגרמה היינו יציאה מאיזור השחיטה.

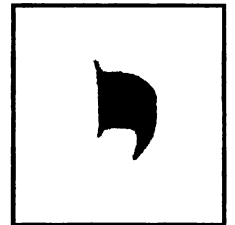

255. אות יו"ד כהלכתו.

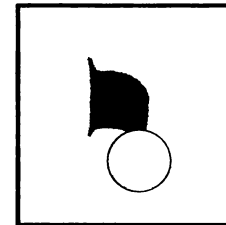

256. קוצו של יו"ד  
לדעת רשיי.

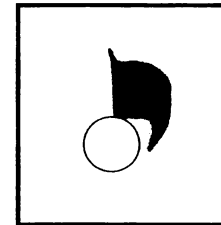

257. קוצו של יו"ד  
לדעת ר"ת.

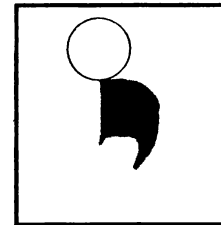

258. קוצו של יו"ד  
לדעת הרא"ש.



259. רשיי ד"ה שאין, שמודבקת באות אחרת.

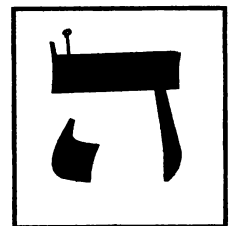

260. אות היי כהלכתו.

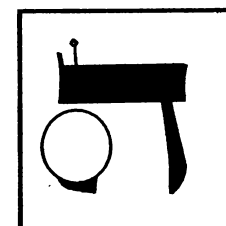

261. רשיי ד"ה תוכו,  
רגל ישבפנים.

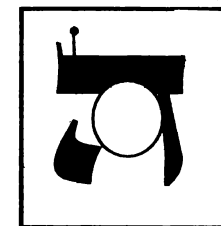

262. רשיי ד"ה ירכו  
ל"יא תוכו הגויל  
והחלק שבתוכו.

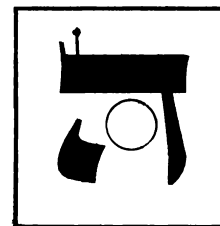

263. שם, עיי טור או"ח ס"יב.  
בירושלמי משמע שצריך גם  
בפנים מוקף גויל.

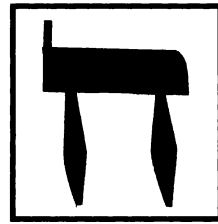

264. רשיי ד"ה חטרי,  
עושין למעלה כעין חוטר.  
[הלכות קטנות הלכות  
ס"ת אות יב] דהוא בסוף  
החית בצד שמאל.

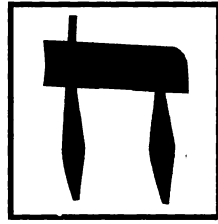

265. תוסי ד"ה דחטריה.  
פיי בקונטרס שהגביה רגל  
שמאלו של ח' עד למעלה.  
[עיי מעדני יו"ט שם אות ו].

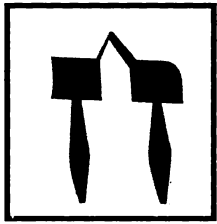

266. שם, ור"ת פירש  
באמצע גגו של חית  
גבוה מעט.

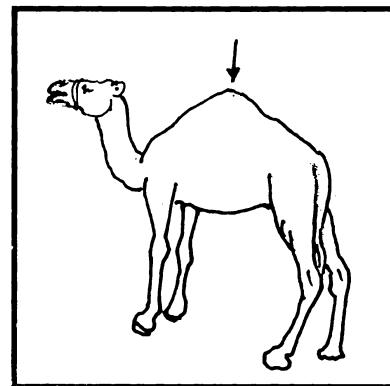

267. שם, כמו חטרתא דגמלא.

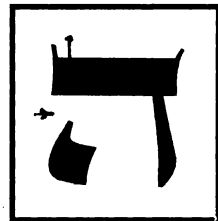

268. ותלו כרעיה דהיי.

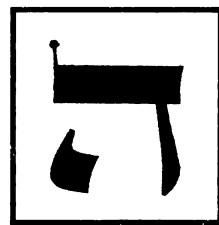

269. רשיי ד"ה אית  
ליה תגא, לה"י כתר  
קטן בסוף גגו דהיי.

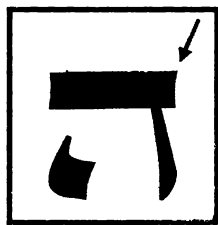

270. תוסי ד"ה ומאי  
טעמא, ורבינו תם  
מפרש בתחילה.  
נעלי מעדני יו"ט הלי  
ס"ת אות יב סק"ר].

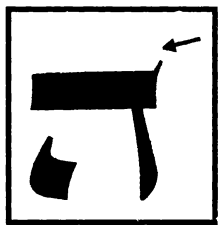

271. שם, צורת התג  
כפי המובא בכל השסי"ם.

הוא יקח את המנחה... ויניח את המנחה... ויניח את המנחה... ויניח את המנחה...

281. עושה אדם יריעה מבת שלש דפין.

הוא יקח את המנחה... ויניח את המנחה... ויניח את המנחה... ויניח את המנחה...

282. ועד בת שמונה דפנים.

הוא יקח את המנחה... ויניח את המנחה... ויניח את המנחה... ויניח את המנחה...

283. ולא ירבה בדפין מפני שנראה אגרת.

הוא יקח את המנחה... ויניח את המנחה... ויניח את המנחה... ויניח את המנחה...

284. ולא ימעט בדפין מפני שעניו משוטטות.

הוא יקח את המנחה... ויניח את המנחה... ויניח את המנחה... ויניח את המנחה...

286. פסוק אחד בדף אחד.

285. אלא כגון למשפחותיכם ג' פעמים.

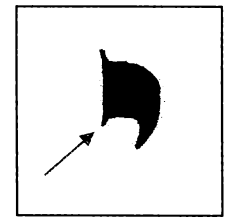

273. ומפני מה כפוף ראשו. (ראה תוסי' ע"א ד"ה קוצו).



272. שם, מהדר תגא דקוף לגבי רי"ש.

ויגדל הילד ותבאנה לכת פר' ויהי לה לבן ותקרא שמו משה ותאמר כי מן המים משיתיהו ויהי בימים ההם ויגדל משה ויצא אל אוזיו וירא וירא איש מצרי מכה איש עברי מאוזיו ויפן כה וכה וירא כי אין איש ויר את המצרי ויטמאו בוזול ויצא ביום

281. ס"ת שיש בו שתי טעיות בכל דף וכו', שלש יתקן וכו' וה"מ חסירות.



276. מרדכי הלי קטנות ס"י תתקנ"ד, אחרי הגרידה וכו' להאריך האותיות.



275. רש"י ד"ה אבל יתרות, גוררן.



274. יתירות.

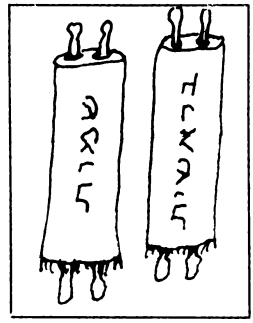

278. כי קא אמר רב בחומשין, וברש"י.

ידעו יקוק פלים אל פלים לכל האחת המופתים אשר שלחו יקוק לעשות בארץ מצרים כפרעה וכוונתו וכלל המורא הגדול אשר עשה משה לעיני כל ישראל

280. לעיני כל ישראל וכו' באמצע שיטה.

והיטעו בן נח מלא רחם וזכמה כי סמך משה את משה את ידיו עליו ועשמו אלו בני ישראל ועשה כאשר עשה יקוק את משה ולא קם נביא עוד בישראל כמשה אשר דעו יקוק פלים אל פלים לכל האחת המופתים אשר שלחו יקוק לעשות בארץ מצרים כפרעה וכוונתו וכלל המורא הגדול אשר עשה משה לעיני כל ישראל

277. אלא מקצר והולך עד סוף הדף.

תחת השבט העשירי והיה קדש ליקוק לא יבקר בן טוב לרע ולא ימירנו ואם המיר ימירנו והיה הוא המורט והיה קדש לא ינאל אלה המעט אשר עשה יקוק את משה אל בני ישראל בזה סני

ודבר יקוק אל משה במדבר סיני באהל מועד באוה לחדש השלישי בשנה השנית לצאתם מארץ מצרים לאמר שא את ראש כל עדה בני ישראל למשפחותם לבית אבתם במספר שמות כל זכר לגלגלתם מבן

279. בחומשין של ס"ת, וברש"י.

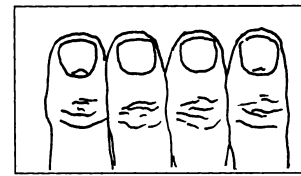

288. טפח.

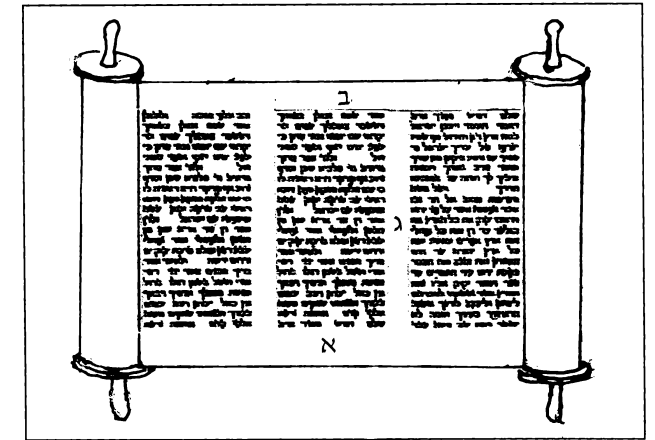

287. שיעור גליון מלמטה טפח [א] מלמעלה ג' אצבעות [ב] ובין דף לדף שתי אצבעות [ג].

א

289. רש"י ד"ה מפני, אם שרטט באמצע הדף שני שיטין שאין ריוח כדי שיעור ביניהם [א].

**ושמתם את דברי אלה על לבבכם ועל נפשכם והערתם אתם לאות על ידכם והיו לטוטפות בין עיניכם ולמדתם אתם את בניכם לדבר בם בשבתך בביתך ובשכרך ובקומך בדרך ובשכבך ובקומך על מזוזות ביתך ובשערך למען ירבו ימיכם וימי בניכם על האדמה**

290. רש"י שם, לא ימעט הכתב מפני אותו ריוח.

**ושמתם את דברי אלה על לבבכם ועל נפשכם והערתם אתם לאות על ידכם והיו לטוטפות בין עיניכם ולמדתם אתם את בניכם לדבר בם בשבתך בביתך ובשכרך בדרך ובשכבך ובקומך וכתבתם על מזוזות ביתך ובשערך למען ירבו ימיכם וימי בניכם על האדמה**

291. אל ימעט אדם את הכתב. א. מפני ריוח שבין שיטה לשיטה.

קהלת יעקב ויהי בישרון מלך בהתאסף ראשי עם יזרעל שבטני ישראל יזוי ראובן ואל ימת ויהי מתני מספר וזאת ליהודה ויאמר שמעל יקוק קול יהודה ואל עמו תביאנו ידיו רב לו ועזר מצריו תהיה פ וכלוי אמר תמיר ואוריר לאיש זוסידך אשר זסיתו במסה תריבהו על מי מריבה האמר

292. פרשה פתוחה [פ] ופרשה סתומה [ס].

וכליל על מזבזוך ברך יקוק זיילו ופעל ידיו תרצה בוזן מתנים קמיו ומשנאיו מן יקומון..... לבנימן אמר ידיר יקוק ישכן לבטוח עליו זופף עליו כל היום ובין כתפיו שכן וליוסף

293. ולא מפני ריוח שבין פרשה לפרשה. ובנמוק"י אם נזדמן לו שיטה אחת שיש לו לסיים פרשה ולהתחיל פרשה אחרת.

וכליל על מזבזוך ברך יקוק זיילו ופעל ידיו תרצה בוזן מתנים קמיו ומשנאיו מן יקומון..... לבנימן אמר ידיר יקוק ישכן לבטוח עליו זופף עליו כל היום ובין כתפיו שכן וליוסף

294. ולא מפני ריוח שבין פרשה לפרשה, ובנמוק"י ויש ריוח מועט ביניהם אם לא יכתוב כתיבה דקה.

ושמתם את דברי אלה על לבבכם ועל נפשכם קשרתם א אתם לאות על ידכם והיו לטוטפות בין עיניכם ולמדתם אתם את בניכם לדבר בם בשבתך בביתך ובשכרך בדרך ובשכבך ובקומך וכתבתם על מזוזות ביתך ובשערך למען ירבו ימיכם וימי בניכם על האדמה ב אשר זשבע יקוק לאבתכם לתת להם כימי השמים ג על

295. נזדמנה לו תיבה בת חמש אותיות לא יכתוב שתיים בתוך הדף ושלוש חוץ לדף [א] אלא שלש בתוך הדף ושתיים חוץ לדף [ב] נזדמנה לו תיבה בת שתי אותיות וכו' אלא חוזר וכותב בתחילת השיטה [ג].

א וכליל על מזבזוך ברך זיילו ופעל ידיו תרצה ב וכליל על מזבזוך ברך ופעל ידיו תרצה ג וכליל על מזבזוך ברך יקוק זיילו ופעל ידיו תרצה

296. הטועה בשם [א] גורר את מה שכתב [ב] ותולה את מה שגרר וכותב את השם על מקום הגרר [ג].





309. מזוזה שכתבה שמים שמים.



310. שמים ושלוש ואחת מהו.

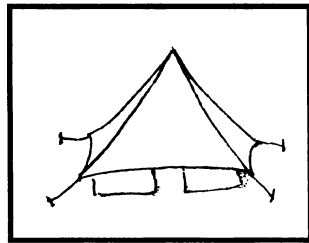

311. קובה [אוהל].

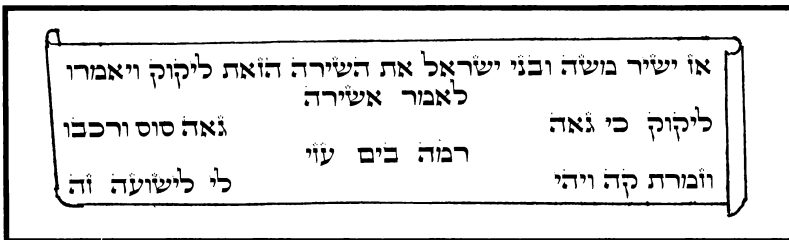

312. רש"י ד"ה כל, כשירה דאז ישיר משה ששיטה אחת ארוכה ושיטה אחת קצרה.

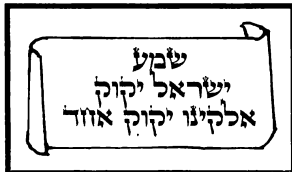

313. שלא יעשנה כקובה.

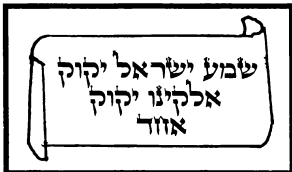

314. שלא יעשנה כזנב.

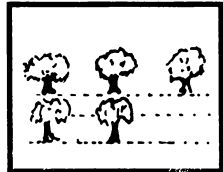

315. תוסי' ד"ה שלא יעשנה כזנב, שתיים כנגד כנגד אויר שבין שתי שמים ואחד יוצא זנב. השורות שמים שמים.

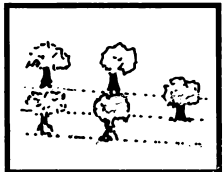

316. תוסי' שם, ולא יעשנה כזנב, שתיים כנגד כנגד אויר שבין שתי שמים ואחד יוצא זנב. השורות שמים שמים.

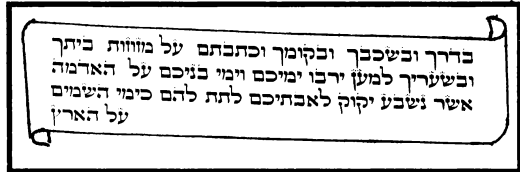

317. על הארץ בשיטה אחרונה, א"י בסוף שיטה.

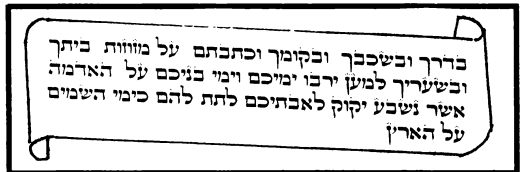

318. ואיכא דאמרי בתחלת שיטה.



319. דכריך ליה מאחד כלפי שמע.

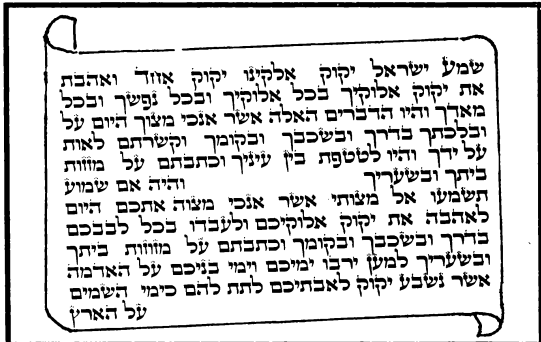

320. ועושה פרשיותיה סתומות.

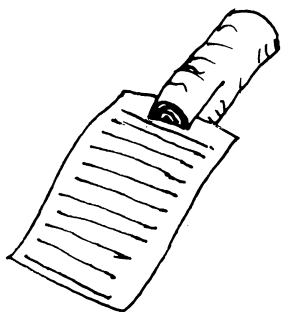

323. אטבי דספרי.

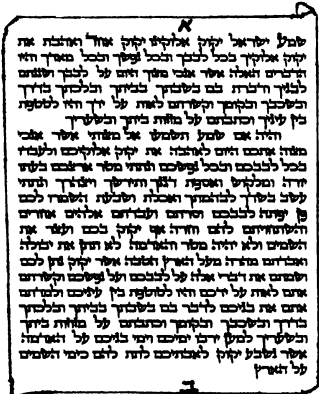

321. כמין דף. וברש"י ארוכה וקצרה, ועושה ריוח מלמעלה (א) וריוח מלמטה (ב).

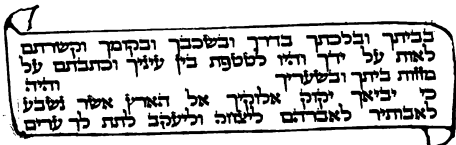

322. רש"י ד"ה אמרתי. אותו ריוח שלאחר ובשערך הוא סתום שמאל של שיטה והריוח באמצע השיטה.

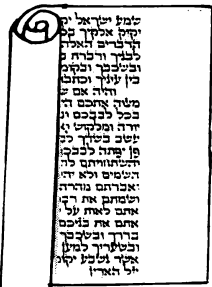

325. תוסי' ד"ה והאינדא. להניח חלק מעט בתחילת השיטה ואח"כ מתחיל והיה אם שמוע.

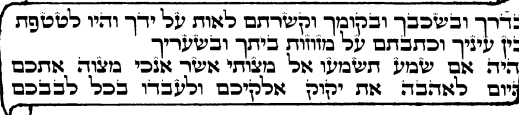

324. שם. ור"ת מפרש דכשמסיים מסיים פסוק באמצע שיטה ומניח עד סוף שיטה כשיעור למשפחותיכם זו היא פתוחה.

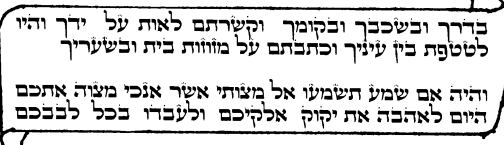

326. שם. ואם לא נשתייר בסוף שיטה כשיעור חלק למשפחותיכם מניח שיטה שניה ומתחיל וכותב בשלישית וזו היא פתוחה.

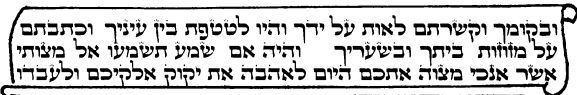

327. שם. וסתומה כל שכותב בתחילת שיטה וסוף שיטה ומניח חלק באמצע כדי לכתוב בו שם ב' אותיות או יותר.

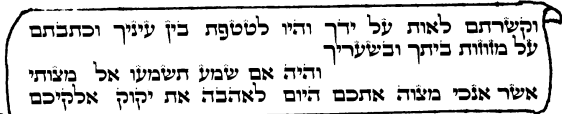

328. שם. סדורה - כל שכותב והולך שיטה עד חציה או עד שלישיתה ומתחיל לכתוב בשיטה שתחתיה כנגד הנחה של שיטה העליונה.

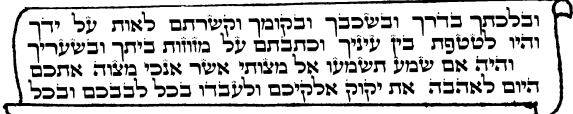

329. שם. ובמסכת סופרים מצא איזו היא פתוחה כל שלא התחיל בראש השיטה.



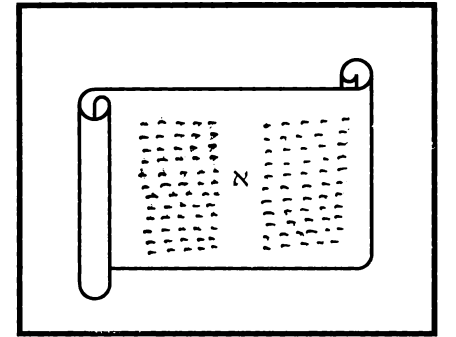

341. כתבה על שני דפין, כפירוש רש"י.  
א. גויל חלק בין דף לדף.

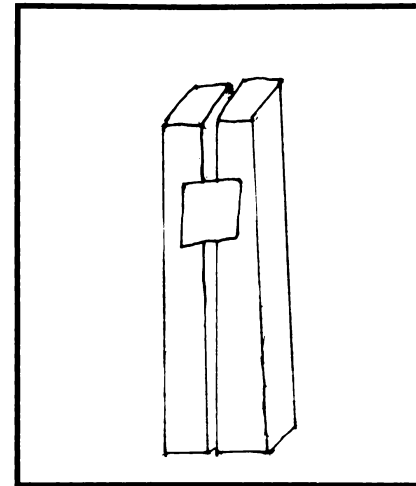

342. תוסי' ד"ה כתבה, ולפירושו יש  
ליישב בדוחק הניחו בשני סיפין.

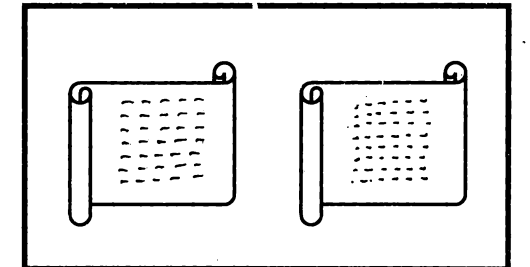

343. תוסי' ד"ה כתבה, על ב' דפין בשתי חתיכות.

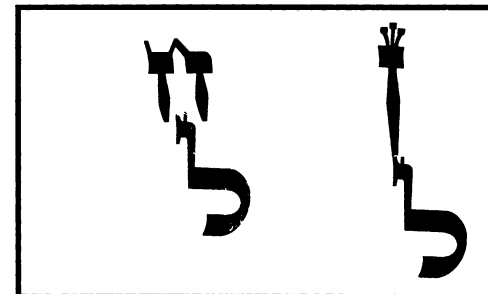

344. תוסי' ד"ה כתבה על שני דפין, דמעורה.  
א. מעורה ע"פ ריב"ם בגיטין כ: תוסי' ד"ה לא.  
ב. מעורה ע"פ ר"י שם.

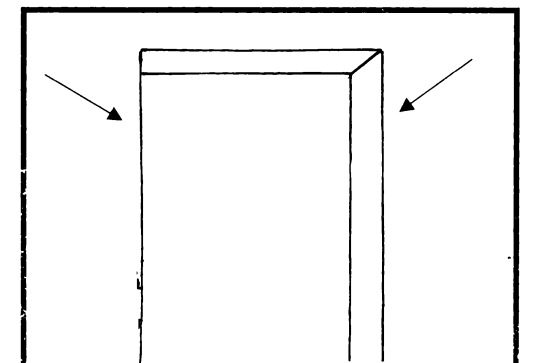

345. בשני סיפין, פירש"י בשני מזוזות של פתח.

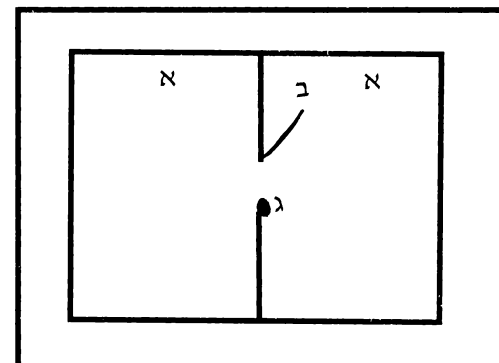

346. פיתחא דבין תרי בתי [א].  
ב. היכר ציר. ג. מזוזה מימין.

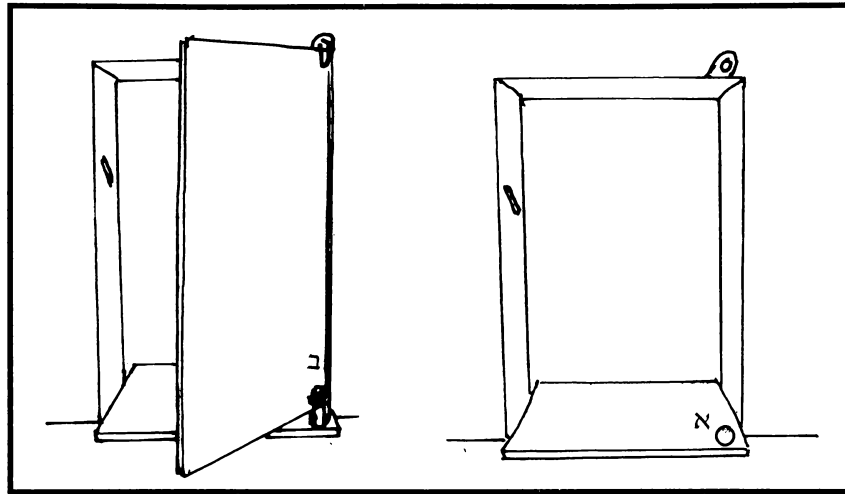

347. רש"י ד"ה כגון, הלך אחר חור שבסוף [א] שציר הדלת סובב בו [ב].

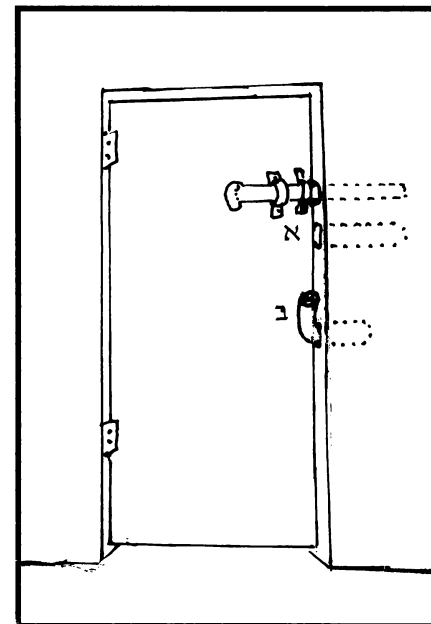

348. עשאה כמין נגר, כפירוש רש"י.  
א. נגר.  
ב. דעבידא כאיסתורא כלשון שני ברש"י.

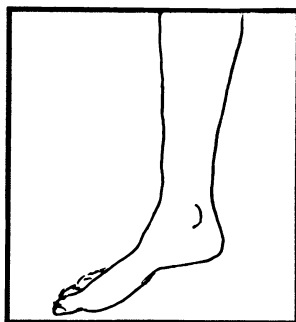

349. דעבידא כאיסתורא.

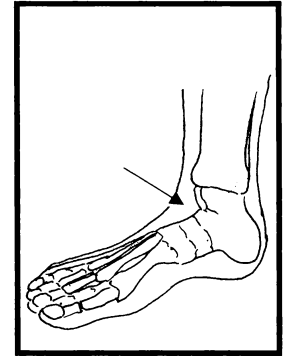

350. רשיי ד"ה איסתוריא, מקום חיבור השוק והרגל.

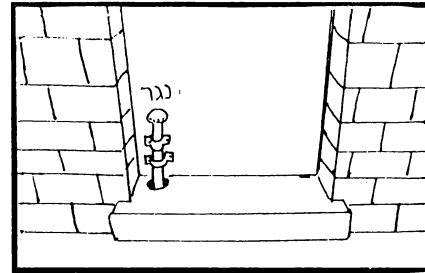

351. תוסי ד"ה הא, מעומד וכו' כמין נגר.

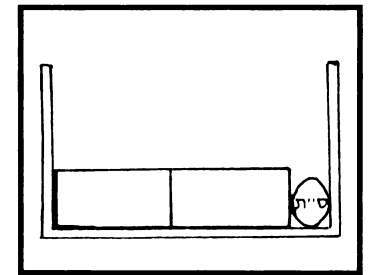

352. תוסי שם, וספר תורה ולוחות שבארון מושכב ולא מעומד.

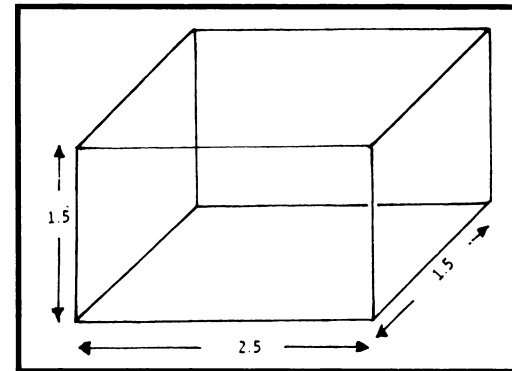

353. תוסי שם, דארון רומו כרחבו.

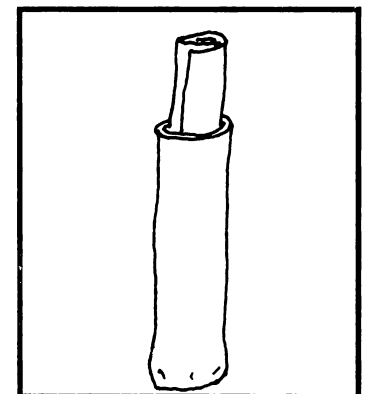

354. תוסי שם, ואי מעומד יניחנה באחת מן הקנים של מלבן.

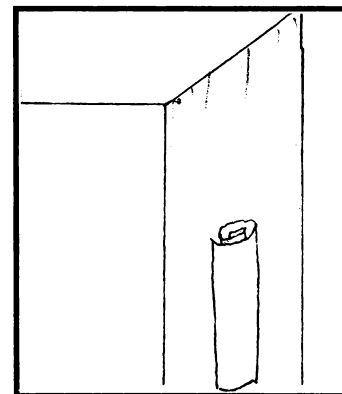

355. תוסי שם, פרי"ת כי סיכתא מועמד כיתדות המשכן הנעוצות בארץ.

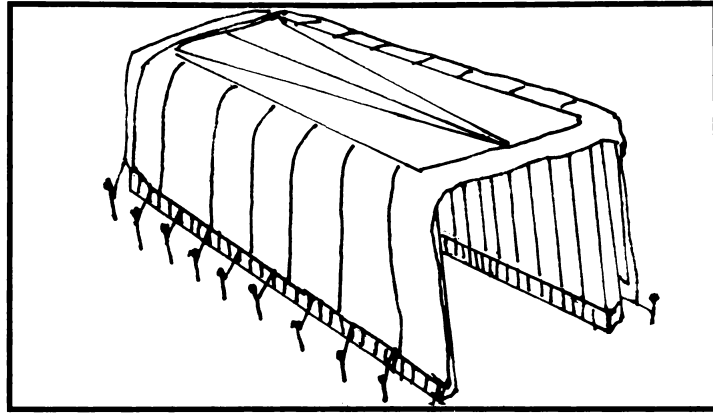

356. תוסי שם, יתדות המשכן הנעוצות בארץ.

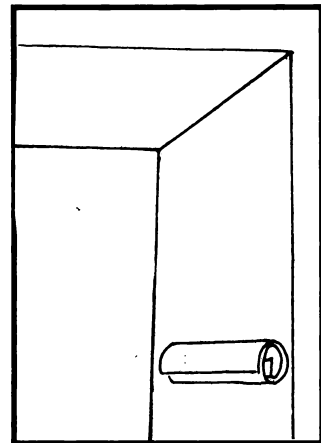

357. תוסי שם, כאיסתוריא הנותן בשוק לרחבה כשרה.

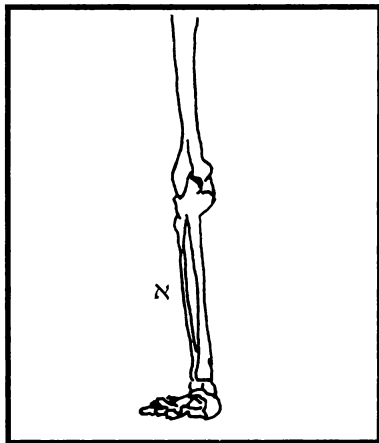

358. תוסי שם, כאיסתוריא הנותן בשוק לרחבה בלעי"ז קבילי"א, עצם היורד מן השוק עד הרגל [א].

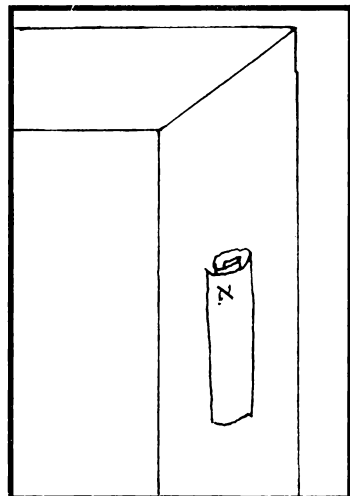

359. תוסי שם, שמע שלה רואה את הפתח. א. כאן בצד הפנימי של המזוזה כתוב שמע.

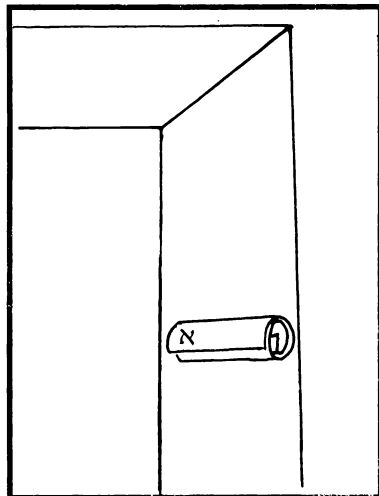

360. תוסי שם, כגון דשיטה אחרונה לצד רה"ר לצד פנים והופך שמע לצד אויר הפתח [א].

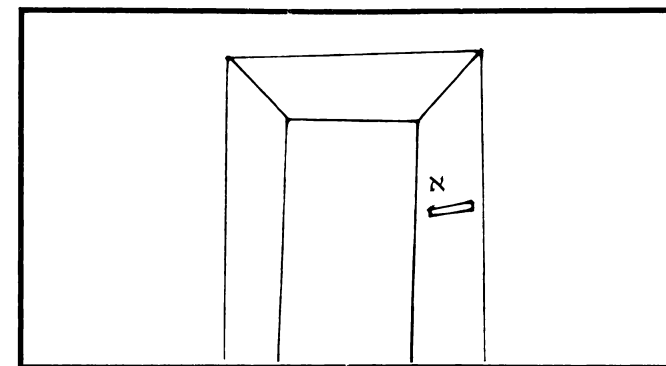

361. תוסי' שם, והופך שמע לצד אויר הפתח[א],  
[כפיו המרדכי סי' תתקס"א הובא בב"ח יו"ד סי' רפ"ט, עיי"ש].

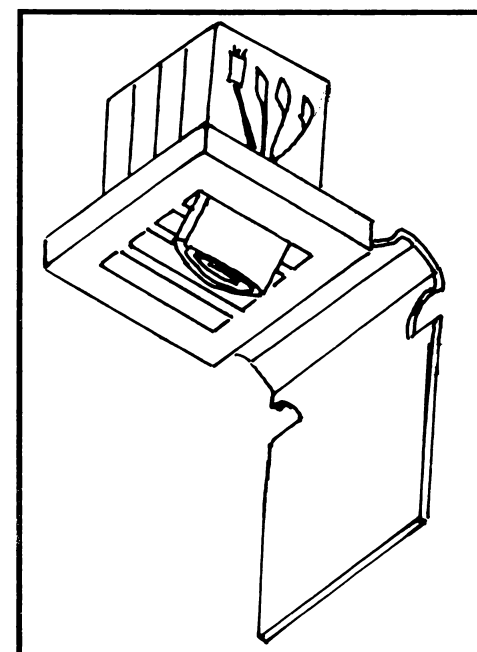

363. תוסי' שם, שמניח מעומד.

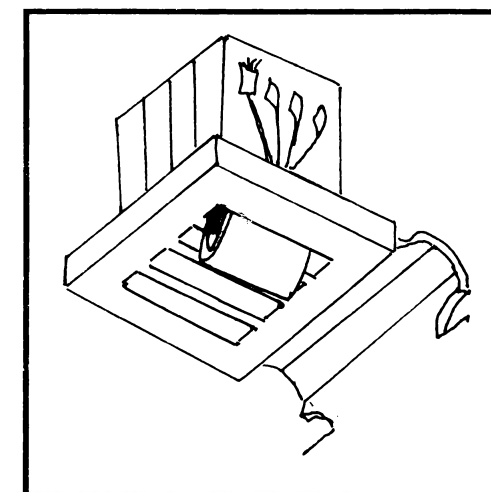

362. תוסי' שם שמניח מושכב.

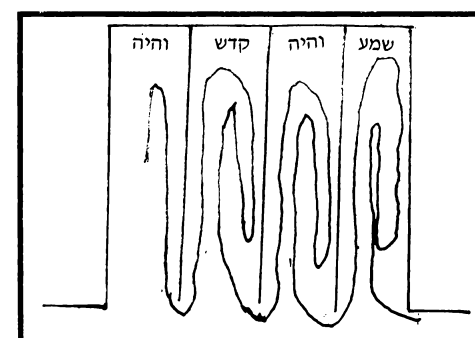

364. תוסי' שם, כתב על עור אחת והניחו בארבע בתיים [כשהפרשיות מונחים מיושב].

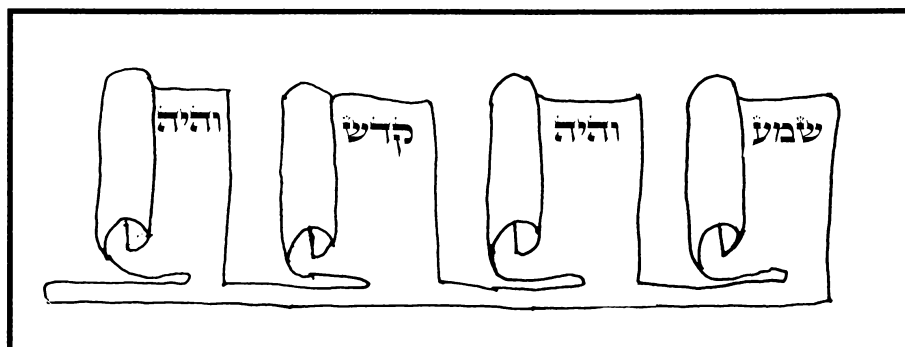
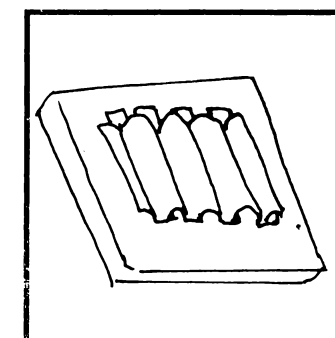

366. תוסי' שם, כתב על עור אחד והניח בארבע בתיים, דמעומד נמי יש לישב  
[ראה רש"י להלן לד: ד"ה וצריך, ויחתוך מלמעלה העור].

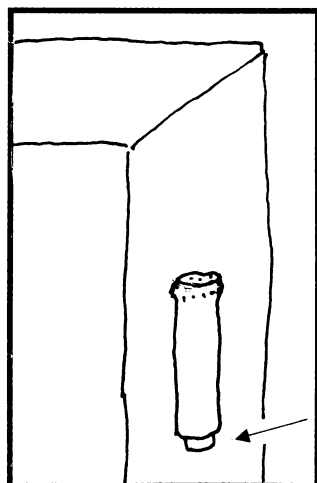

369. תוסי' שם, ואח"כ נתנה  
בכותל אע"פ שלא כדרך קבלתה.

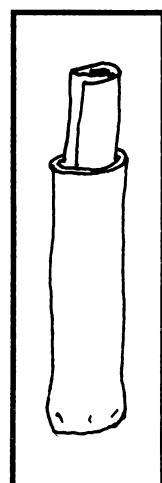

368. תוסי' שם,  
שפופרת שחתכה  
ונתן בה את המזוזה.

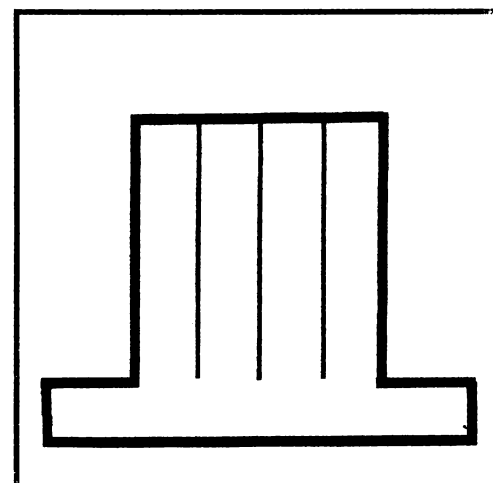

367. תוסי' שם, והניח בארבע בתיים.

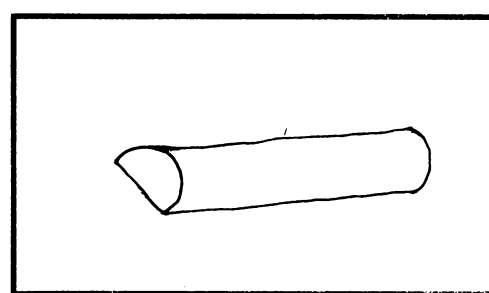

371. תוסי' שם, ושלא כדרך קבלתה היינו  
דכפאה על פיה.

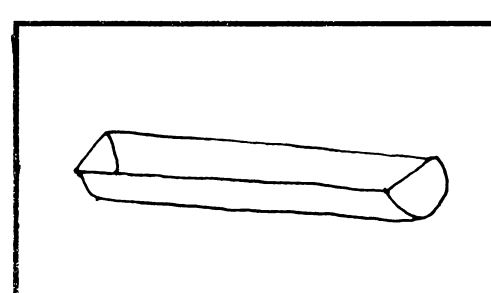

370. תוסי' שם, שהשפופרת פתוחה לארכה ומשני  
ראשיה סתומה.

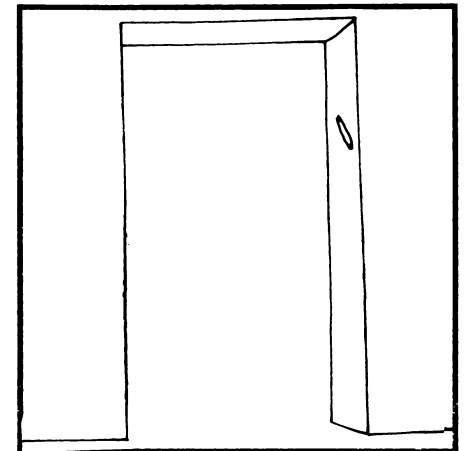

372. תוס' שם, באלכסון לא שוכב ולא זוקף.

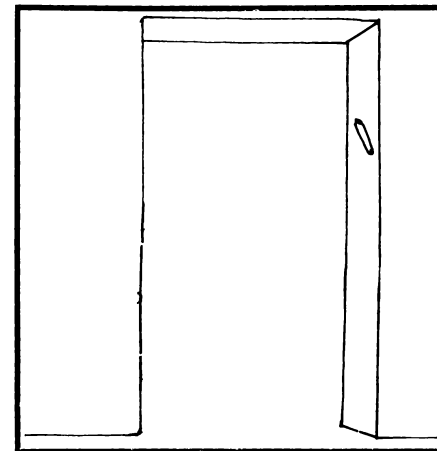

373. מצוה להניחה בתחילת שליש העליון.

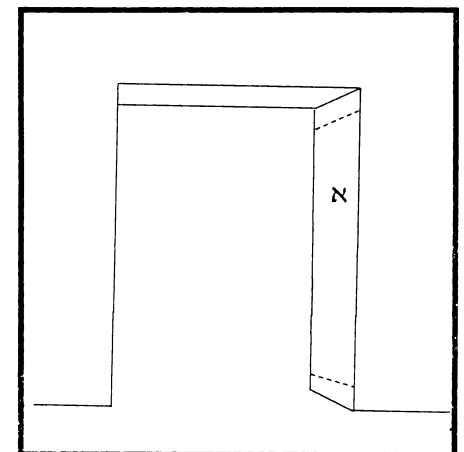

374. מגביה מן הקרקע טפח ומרחיק מן הקורה טפח, וכל הפתח כולו [א] כשר למזוזה.

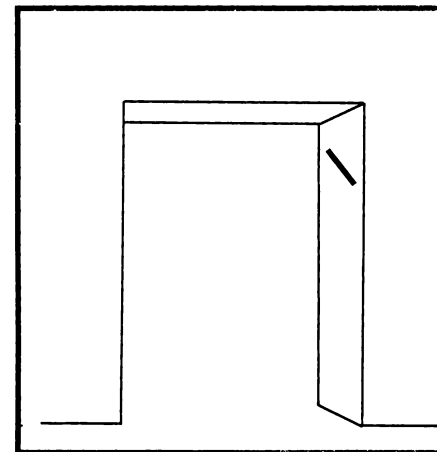

375. כתיבה בגובה.

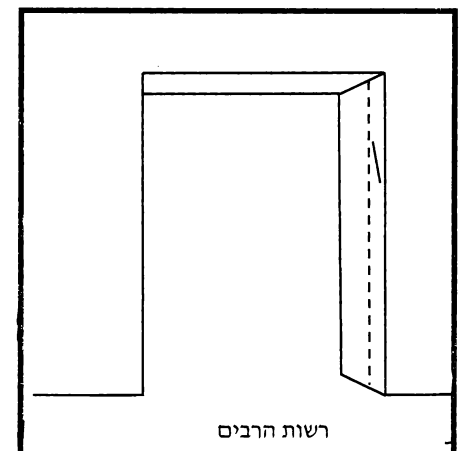

רשות הרבים

376. מצוה להניחה בטפח הסמוך לרה"ר.

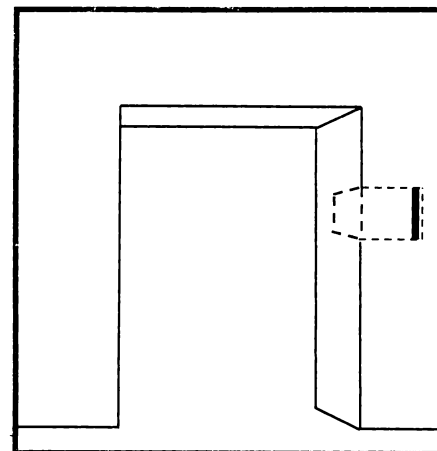

377. העמיק לה טפח פסולה.

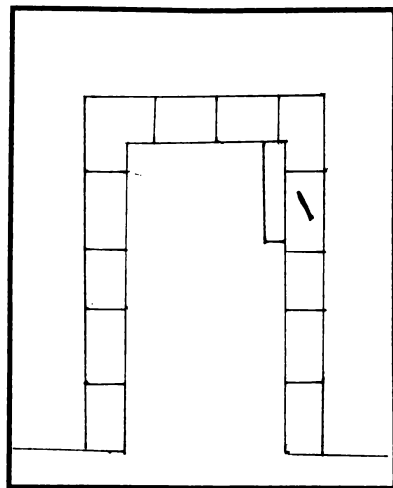

379. שטלה עליה מלבן.

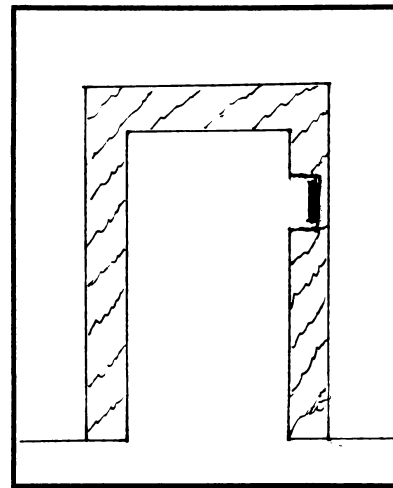

378. הניחה בפציון.

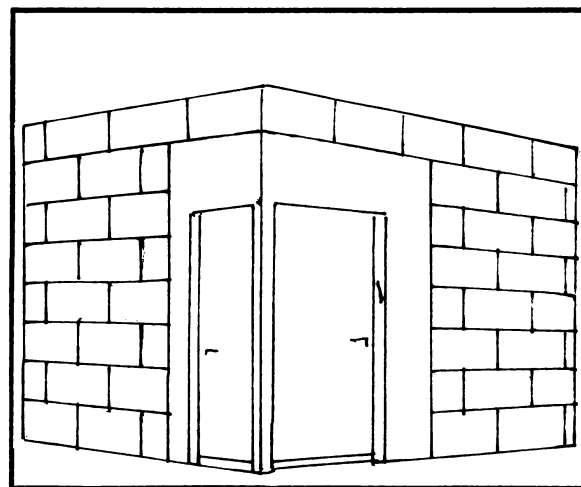

380. בפתח שאחורי הדלת.

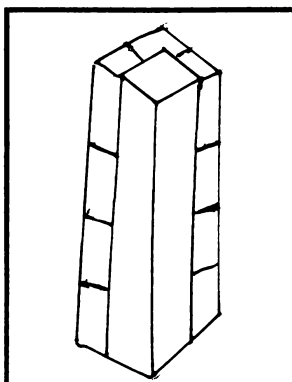

382. רשיי שם, שטלה מלבן לפצים משני צדדין.

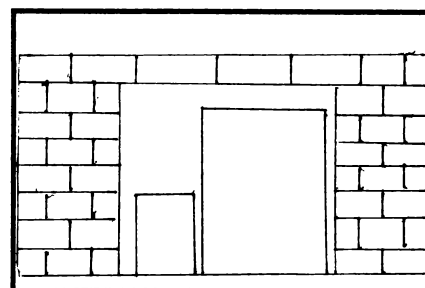

381. רשיי ד"ה בפתח. פי' אחר שדרך העשירים לעשות פתח אצל שער הגדול.

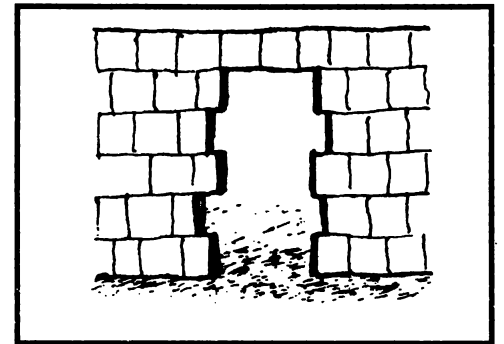

383. תוס' ד"ה דלית, כגון שיני חומה.

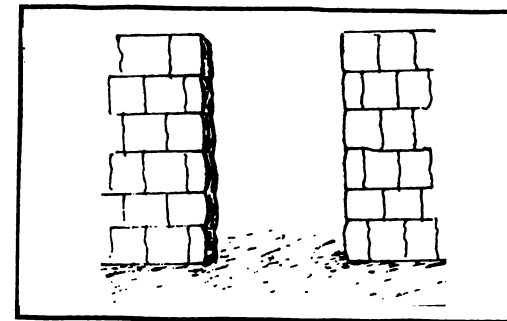

384. דלית להו תקרה.

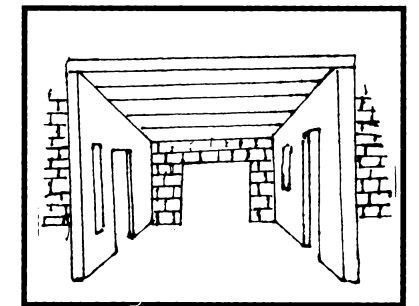

385. אכסדרה שאין לה פצימין.

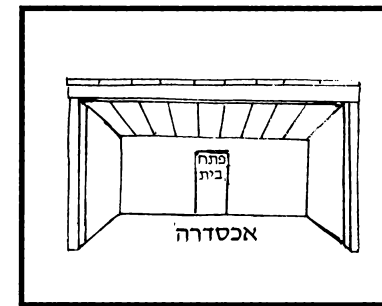

386. אכסדרה שיש לה פצימין.

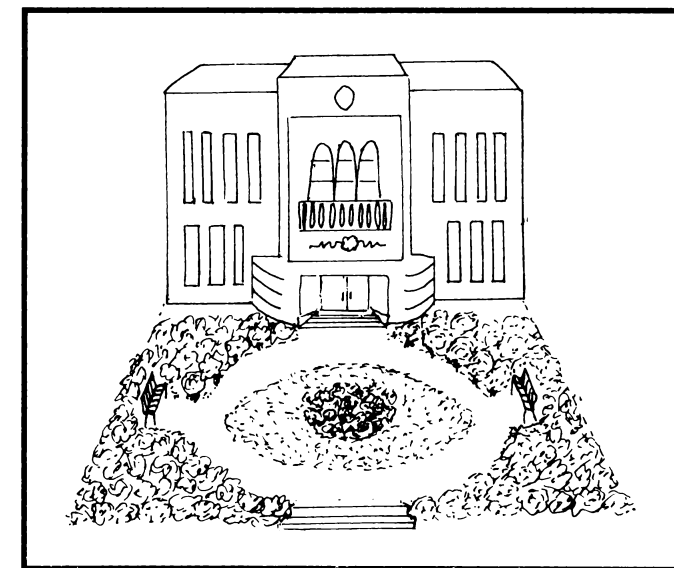

387. תוס' ד"ה איספלידי, טרקלין נאה.

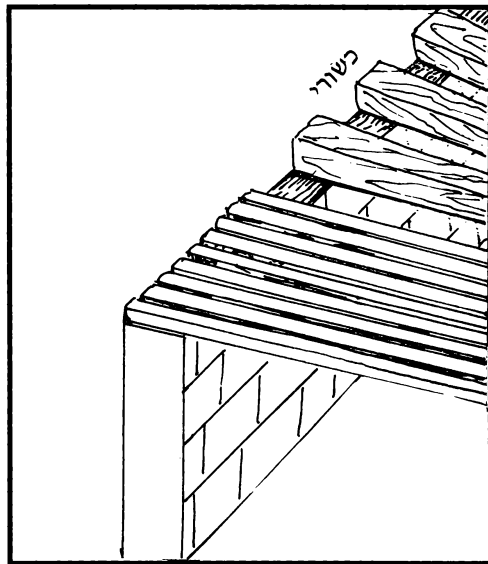

389. תוס' שם, כשורי, וליבני.

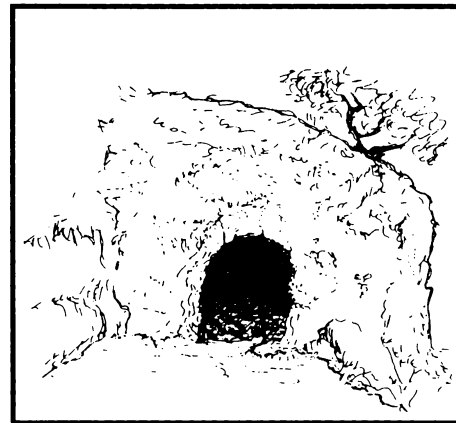

388. תוס' שם, מערה.

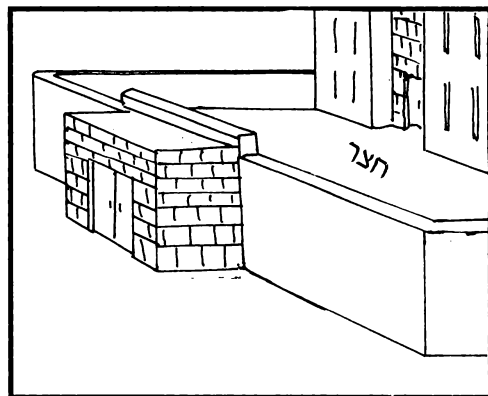

391. בית שער.

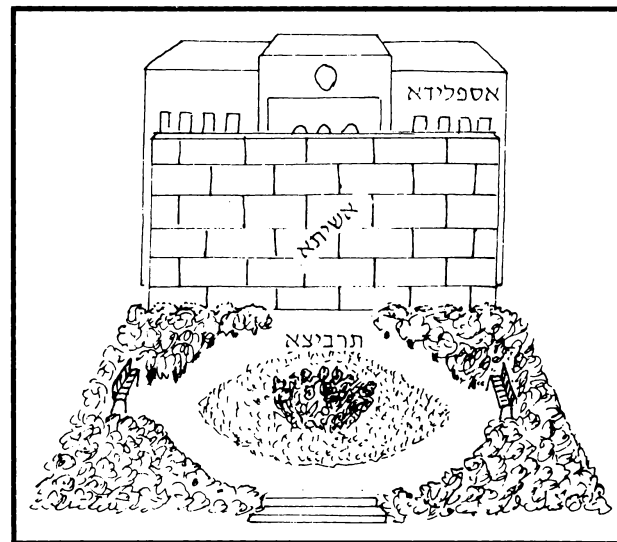

390. תוס' שם, שבנה אשיתא אפומא דאיספלידא.

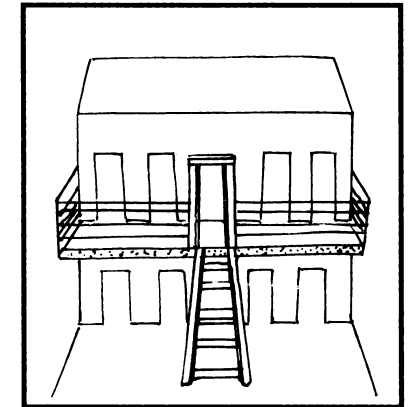

392. מרפסת.  
[ראה רש"י ב"ב יא: ד"ה מרפסת].

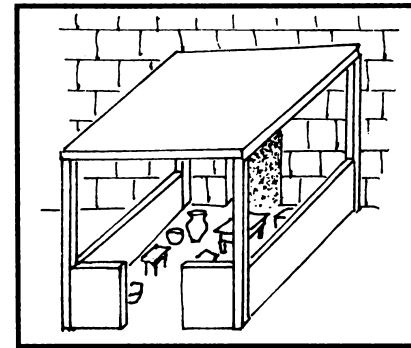

393. אכסדרה דבי רב.

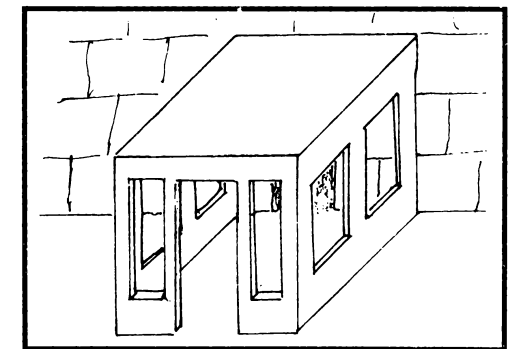

394. אכסדרה רומייתא.

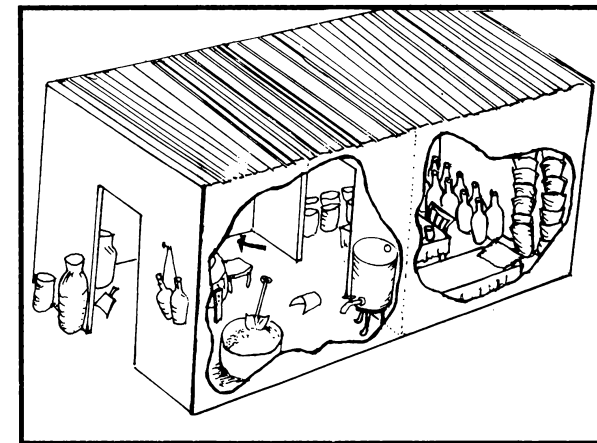

395. תוסי' ד"ה אכסדרה, שתי סוכות של יוצרים.

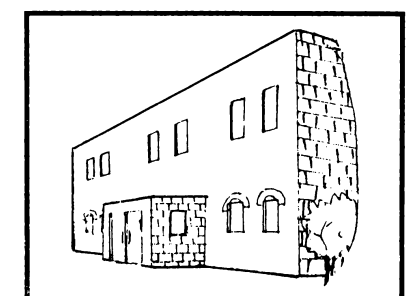

396. תוסי' שם, בפתוחה לבית.

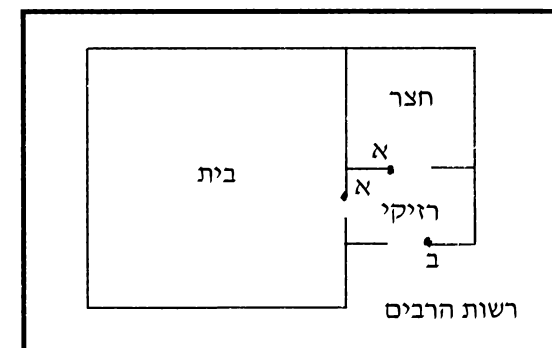

397. הרזיקי חייב שתי מזוזות [א].  
ב. כתב הבי"ח (יו"ד רפו ח) שחייב במזוזה שלישית לרה"ר.

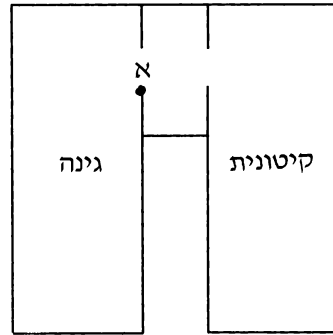

399. רש"י ד"ה מגינה לבית, באותו פתח שבין הגינה לבית שער [א].

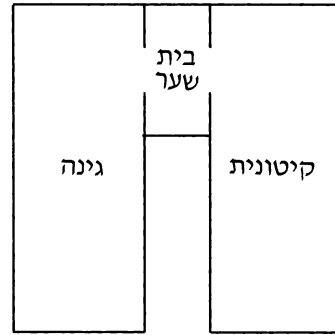

398. בית שער הפתוח לגינה ולקיטונית.

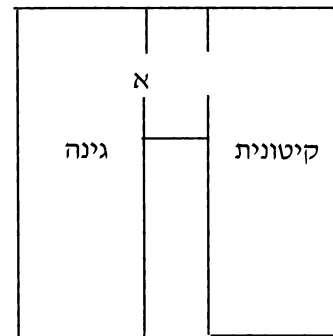

401. רש"י ד"ה כי פליגי מבית לגינה, פתח החיצון שיוצא מבית שער לגינה [א].

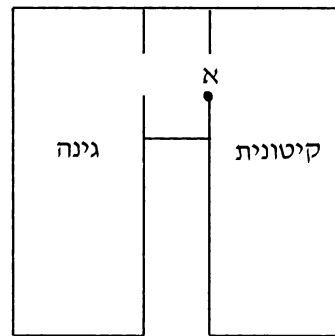

400. רש"י שם, ולי נראה איפכא, מגינה לבית היינו פתח הקיטונית [א].

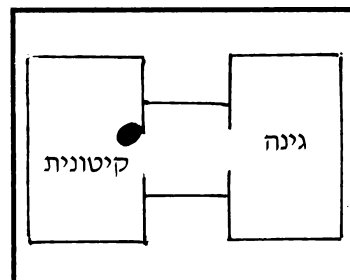

404. רש"י ד"ה ומר סבר. עיקר בית שער לגינה נעשה, ליציאה מקיטונית לגינה הילכך נדון כאויר וכו'.

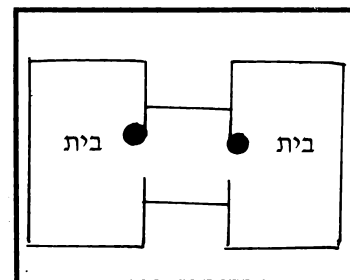

403. רש"י ד"ה מר סבר, והוי כשאר בית שער דעלמא שחייבין כל פתחיו במזוזה.

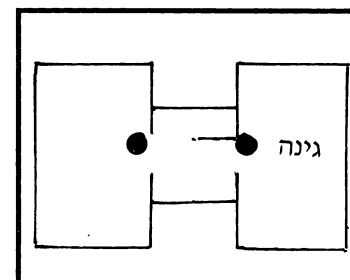

402. רש"י שם, ל"א מגינה לבית אם כשהוא פותח פתח מגינה לבית היכר ציר הוי בבית, דכ"ע לא פליגי דחייבת.

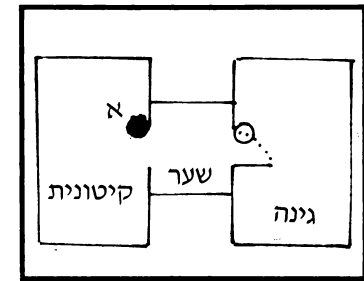

405. רש"י ד"ה קיסטונית עיקר, ואע"פ דציר טובב בגינה. א. בפתח שבין בית השער והקיסטונית הכל מודים שהוא צריך מזוזה. [בי"ח יו"ד סי' רפו ט].

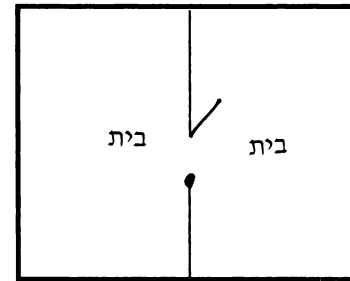

406. רש"י שם, בפתח דבין תרי בתי.

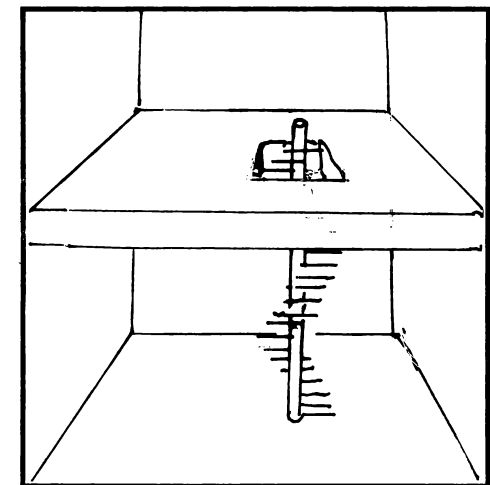

407. לול הפחוח מבית לעליה.

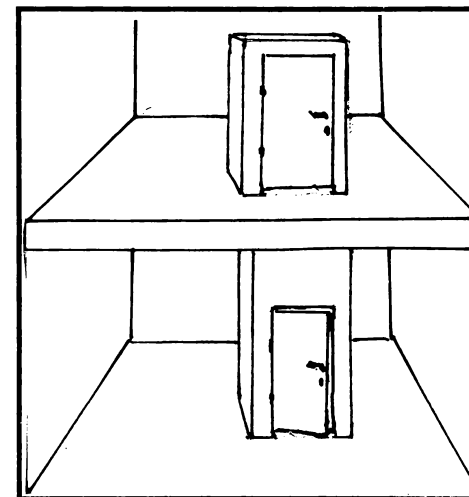

408. אם יש לו ב' פתחין חייב בשתי מזוזות.

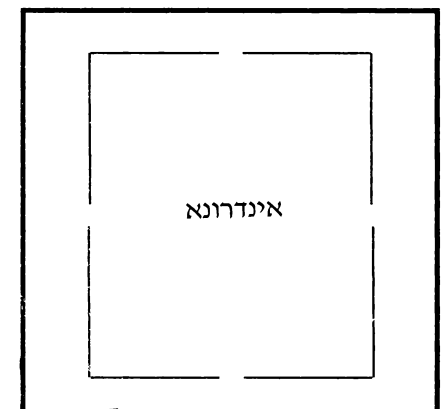

409. האי אינדרונא דאית ליה ארבעה באבני.

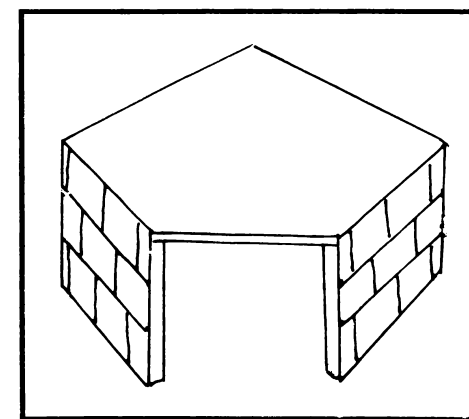

410. פיתחא דאקרנא.

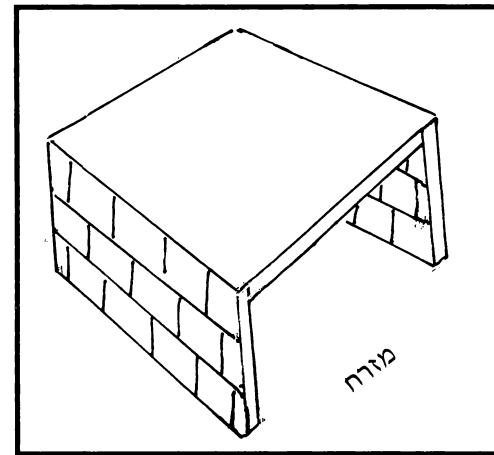

411. פיתחא דאקרנא לפי הרא"ש (סי' יד).

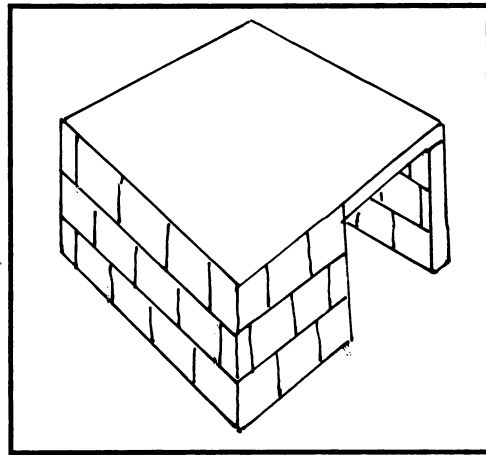

412. ההוא פיתחא דלא הוה ליה אלא פצים אחד משמאלא, כפירוש רש"י.

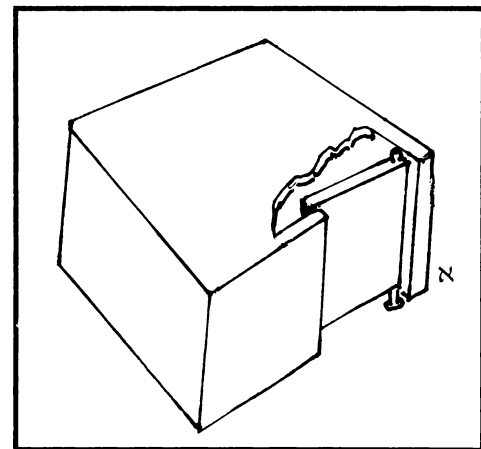

413. רש"י ד"ה פצים אחד, וציר הפתח הוא בזוית [כג"י הרש"י], ואין אצלו מצד האחר [א] כלום ואין לו פצים אלא סף שסוגר בו.

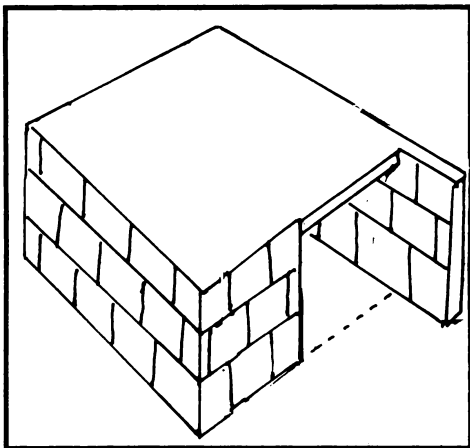

414. פצים אחד כפירוש הרא"ש (סי' יד).

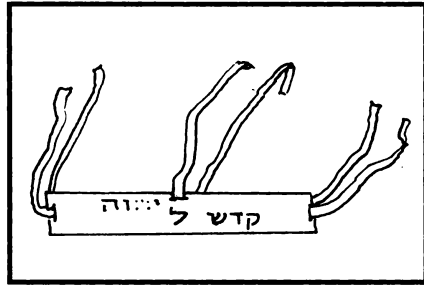

423. תוסי שם, ציץ.

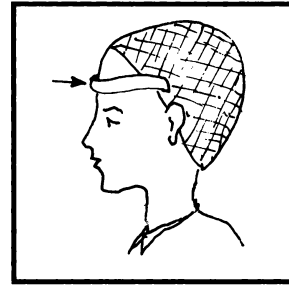

422. תוסי ד"ה לטוטפת, כלילא שמקפת כל המצח.

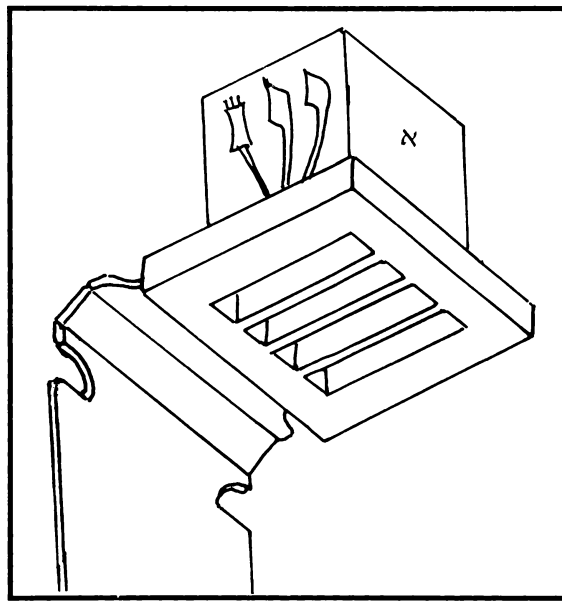

425. רשיי ד"ה ואם אין חריצין, אם עשה מחיצות הבתים מבפנים ואין חריץ ניכר מבחוץ [א].

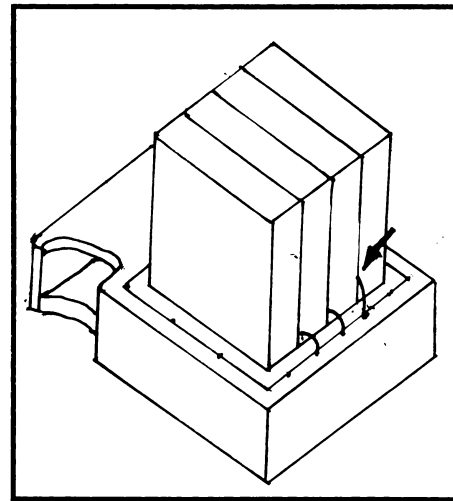

424. ושויך שנותן חוט או משיחה.

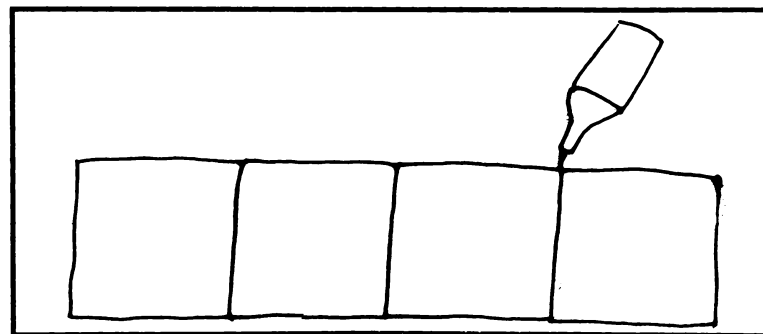

426. וצריך לדבק [בדבק כשר (ע"פ רמ"א או"ח לב ס"ק מז)].

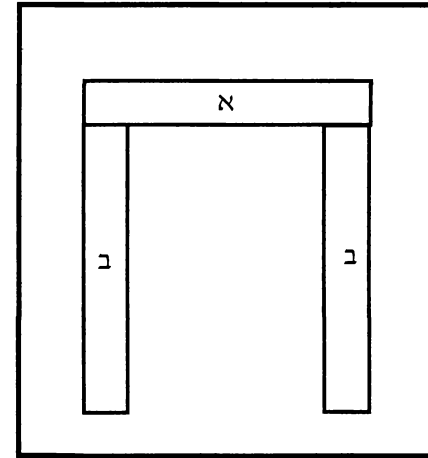

416. אפשר להוסיף על המשקוף [א], ועל שתי המזוזות [ב].

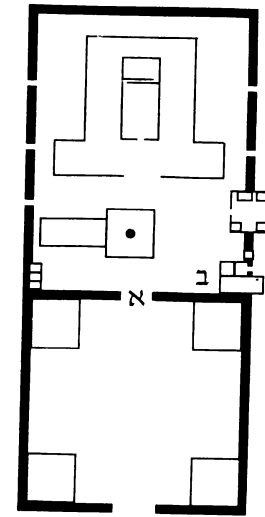

415. רשיי מימין, כשהיה אדם נכנס לפתח עזרה מזרחי [א], והולך למערב חוה ליה אותו ארון [ב] מימין.

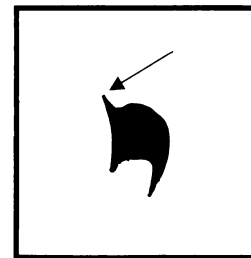

419. קוצו של יו"ד לדעת הרא"ש [הלי ס"ת סי' יב].

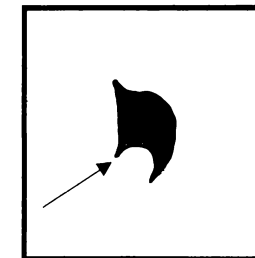

418. קוצו של יו"ד לדעת התוסי [שם ד"ה קוצו].

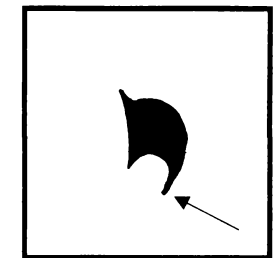

417. קוצו של יו"ד לדעת רשיי [לעיל כט. ד"ה קוצו].

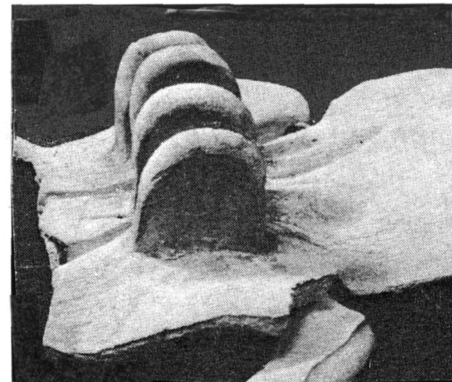

421. רשיי ד"ה בד' בתים, ונוטלין את הדפוס ונעשים בתים מאליהן.

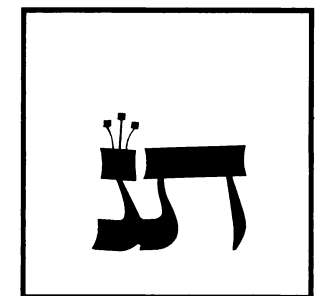

420. אות שאין גויל מוקף לה.

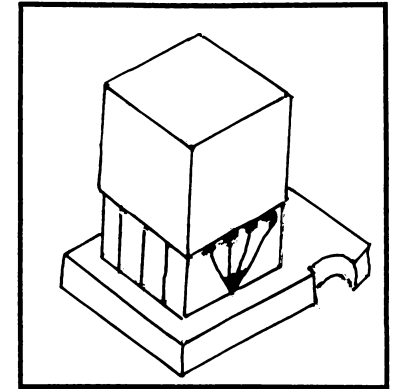

427. רש"י ד"ה שטולה עור, על הד' בתים מכסה עור אחד ונראין כבית אחד.

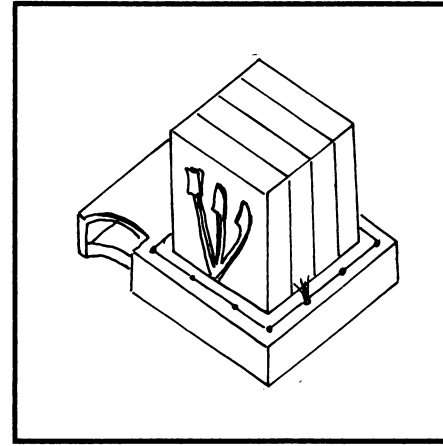

428. רש"י ד"ה מתוך, בשל ראש ש"יין.

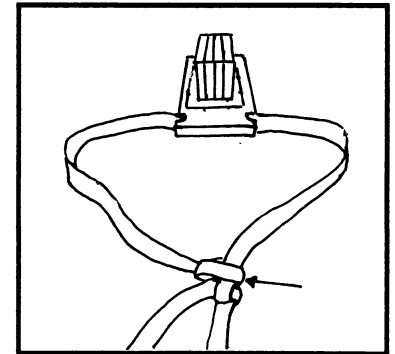

429. רש"י שם, דל"ית שבתפילין.

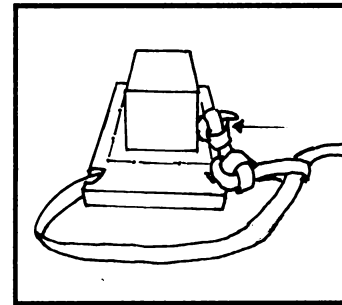

430. רש"י שם, יו"ד שבתפילין.

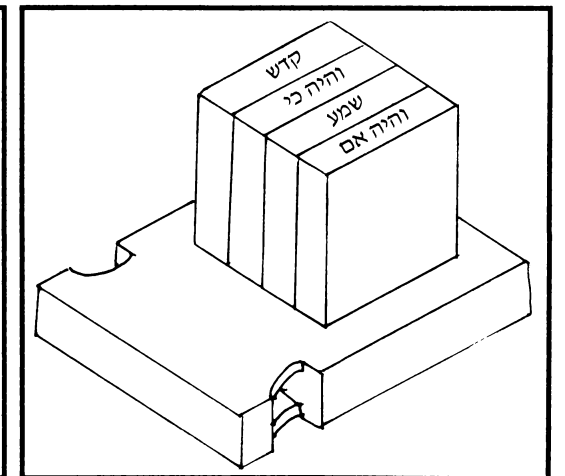

431. סדר הנחת הפרשיות בתפילין לדעת רש"י.

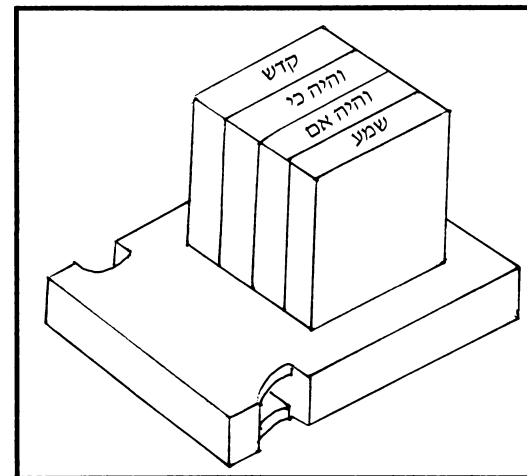

432. סדר הנחת הפרשיות בתפילין לדעת ר"ת.

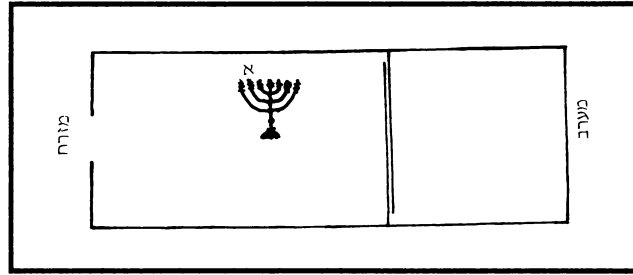

433. תוסי' ד"ה והקורא, דנרות של מנורה מזרח ומערב מונחים. א. נר מערבי לפני ה'.

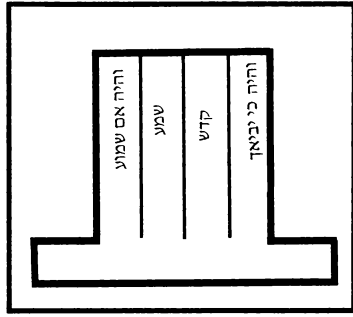

434. גויי'תא לברי'תא, וברי'תא לגוי'תא.

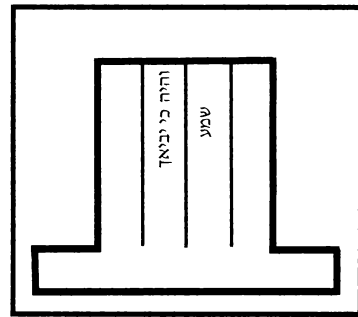

435. גוי'תא לגוי'תא.

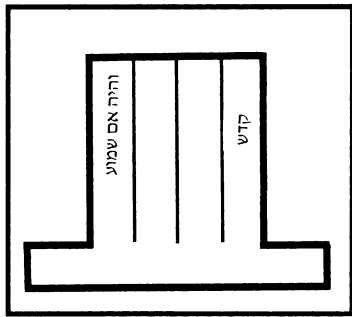

436. וברי'תא לברי'תא.

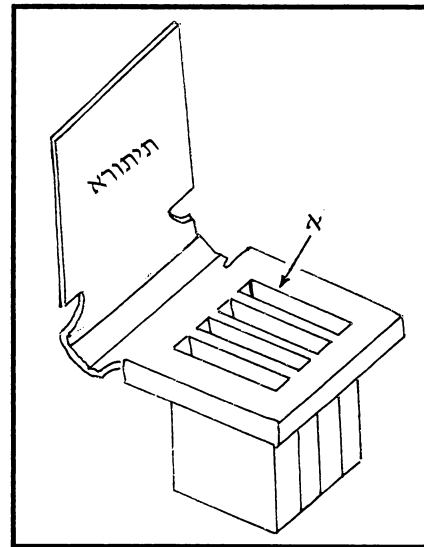

437. תיתורא דתפילין. א. רש"י ד"ה תיתורא, ומכניס האגרות דרך הפה ונותנם בבתי האצבעות.

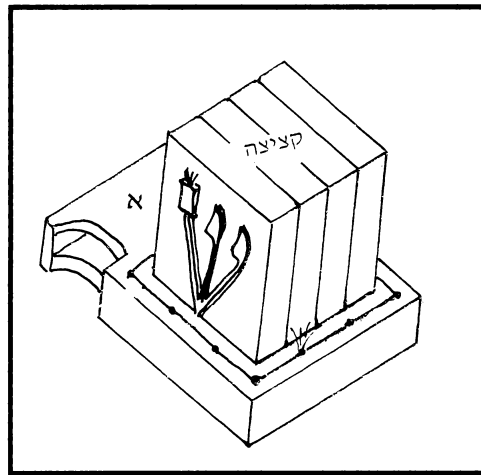

438. מעברתא דתפילין [א].

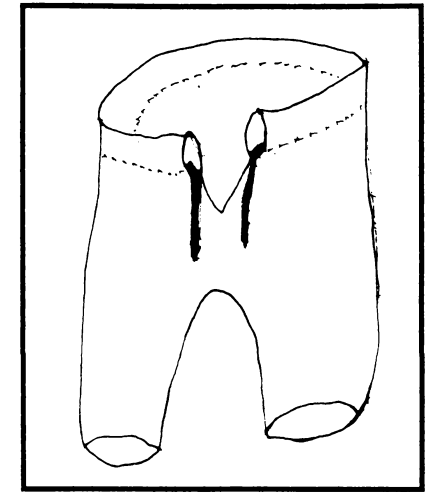

439. רש"י ד"ה מעברתא, כעין שעושים לפי המכנסים.

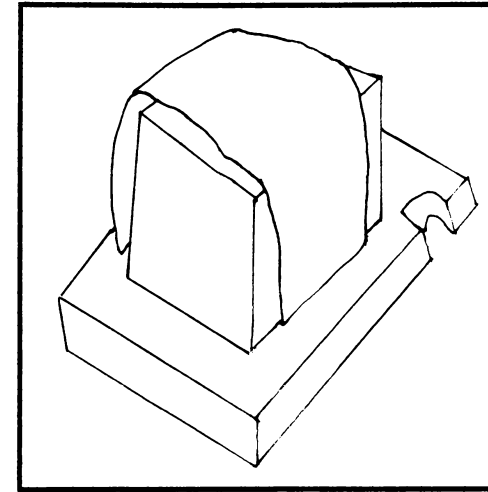

440. תוסי' ד"ה מעברתא, רצועה קטנה שמעבירין למעלה על בית תפילין של יד.

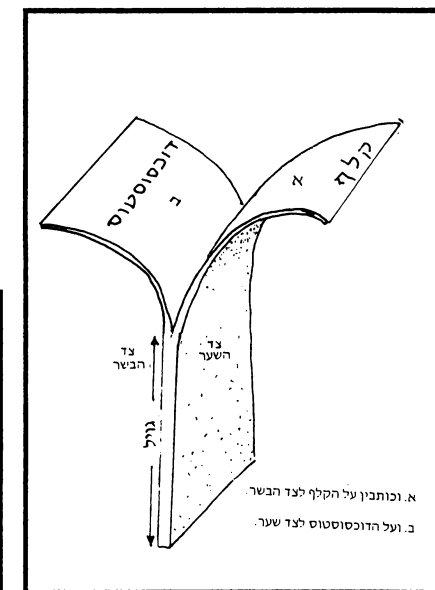

442. שם, כתבינהו אגויל.

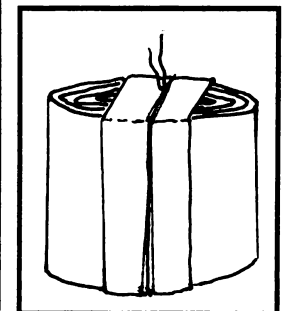

441. תוסי' ד"ה שי"ן, שמניחין וכו' קלף חלק.

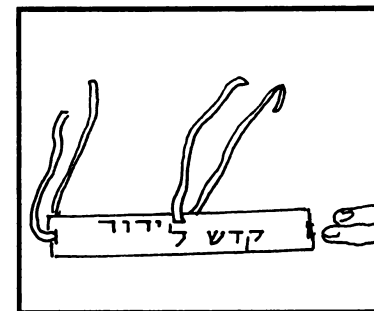

443. תוסי' שם, דומיא דציץ.

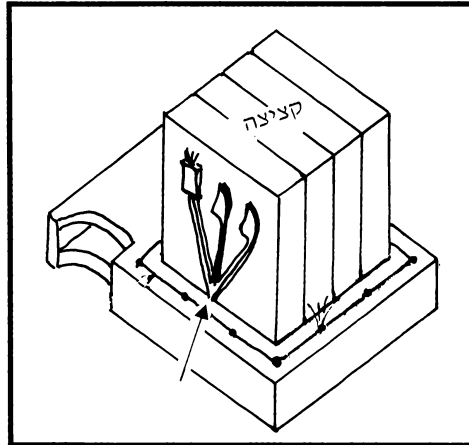

445. לדעת הרא"ש (הלכות תפילין ס"ח) חריץ של שי"ן צריך להגיע לתפירה.

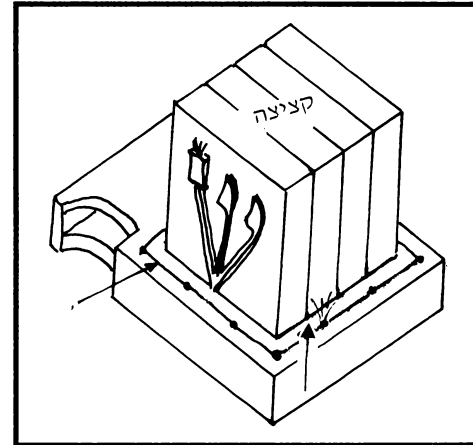

444. וצריך שיגיע חריץ למקום התפר, כפירש"י.

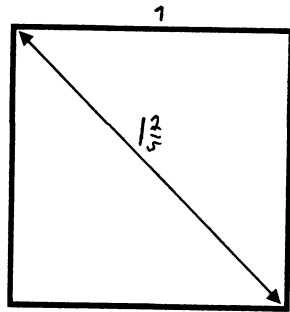

448. רש"י ד"ה ובאלכסון, כל אמתא בריבועא וכו'.

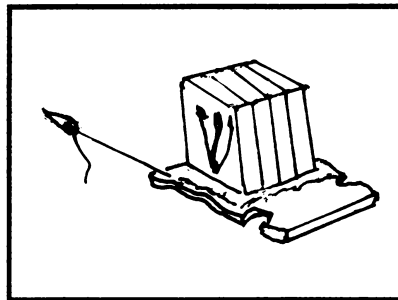

447. רש"י ד"ה בתופרן, בתפירתן ישמור את ריבוען שלא ימשוך החוט וכו'.

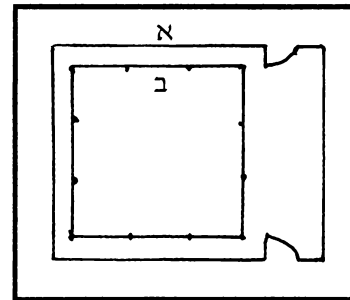

446. תפילין מרובעות. א. ריבוע בתיתורא. ב. ריבוע בתפירות.

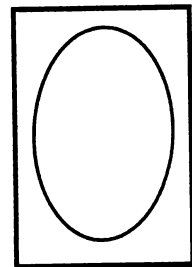

451. רש"י ד"ה כאמגוזא, עגול כעגיל וכטבעת.

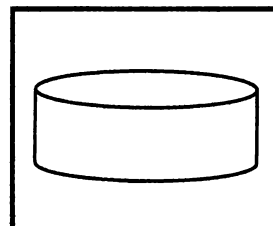

450. כאמגוזא.

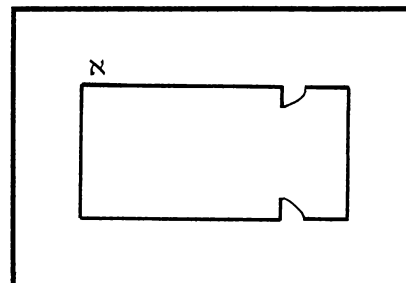

449. רש"י שם, ולא יהא ארכו יתר על רחבו, שאפ"י יש להן זוויות [א] פסולין.

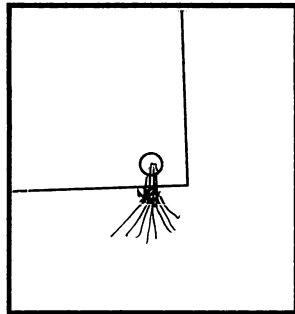

463. גרדומי תכלת.

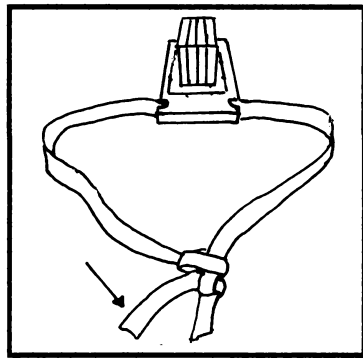

462. גרדומי רצועות.

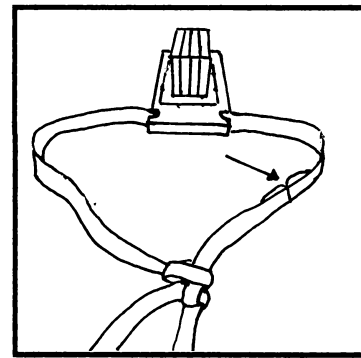

461. מהו למיתפריה ועייליה לתפירה לגאו.

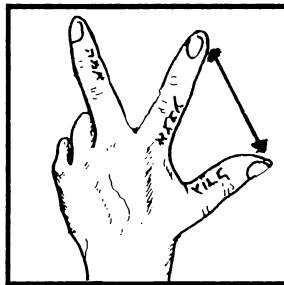

467. מחוי פשוט, כפירש"י.

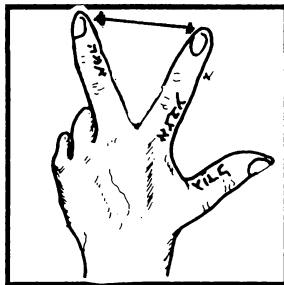

466. מחוי כפוף, כפירש"י.

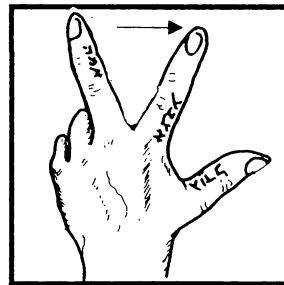

465. אצבע צרדה, כפירש"י.

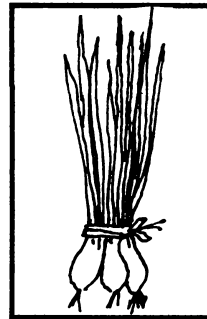

464. אזוב.

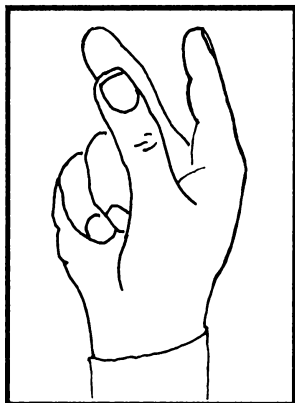

470. שם, שמכין לפניו באצבע צרדה.

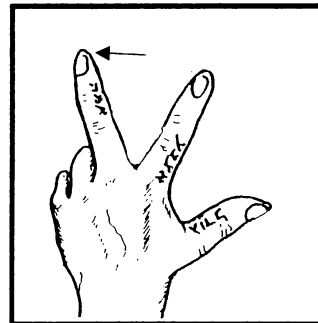

469. שם, ומאי צרדה אמצע.

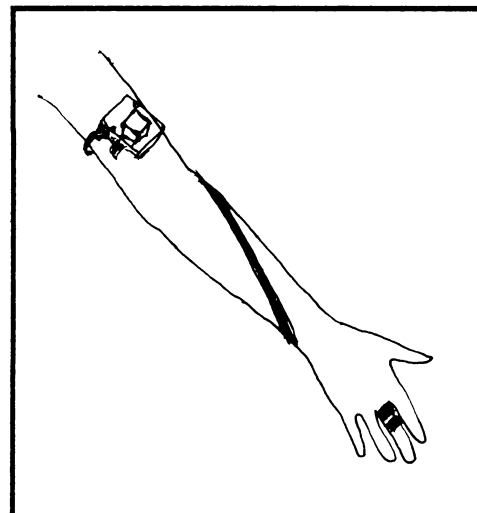

468. תוסי ד"ה וכמה, ושיעור רצועה של יד עד אצבע צרדה.

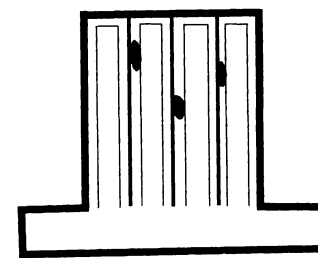

454. שלש פסולות.

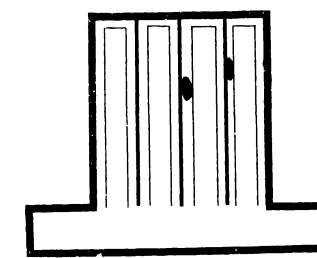

453. נפסקו שתיים כשירות.

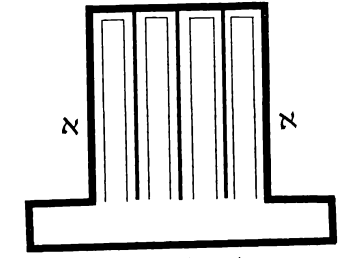

452. תפילין כל זמן שפני טבלא קיימת [א] כשירות.

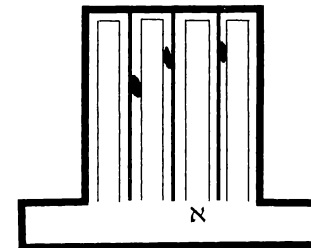

457. כתב המשנ"ב (שם ס"ק טו) ואפילו אם נעשה הקרע בהבית השלישי בשני דפנותיו כשר, כיון שיש בית שלם מפסיק ביניהן [א].

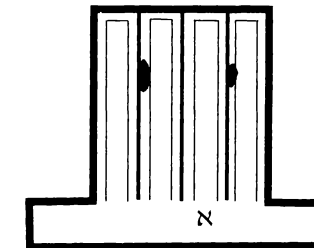

456. רש"י ד"ה זה שלא כנגד כגון שנפסק בית ראשון ובית ג'. א. ואחד שלם ביניהם.

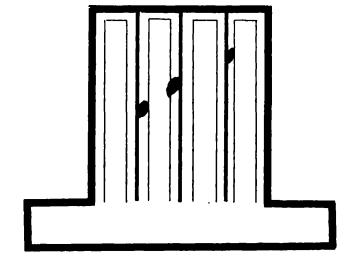

455. נפסקו שלש לפי ל"א ברש"י ד"ה זה [וכ"ש שנפסקו ג' בתים (ע"פ ביאור הלכה לג ד"ה ראשון)].

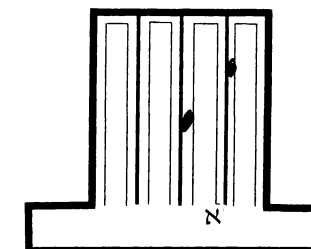

460. רש"י שם, זה שלא כנגד זה, שנפסק זה באויר אחד וזה באויר אחר. א. שהבית [הדופן] מפסיק ביניהן.

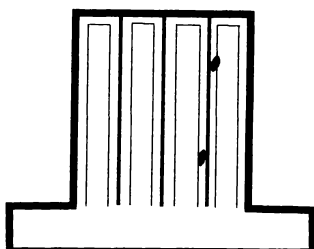

459. רש"י שם, ל"א זה כנגד זה בתוך אויר חריץ אחד וכ"ו.

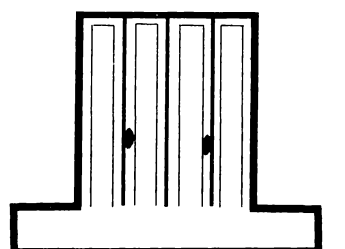

458. רש"י שם, זה כנגד זה, שני בתים הסמוכות (ע"פ משנ"ב לג סק"ט).

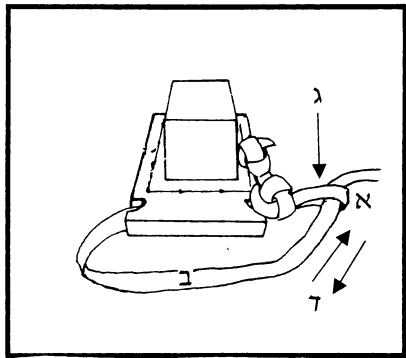

481. תוסי' שם, ויש מכניסים [א] הרצועה [ב] שמסובבת בקשר העשוי בראשה [ג] שהרצועה נתחבת בקשר [א] ועולה ויורדת [ד].

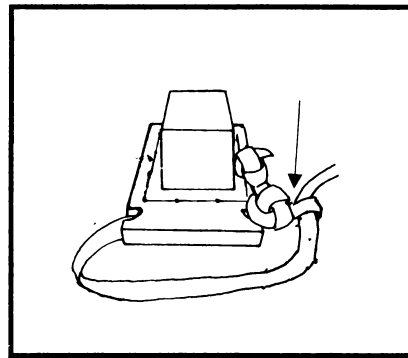

480. תוסי' שם, שיש קושרים ראש הרצועה באמצע זו בזו שאינה יכולה להרחיב ולעלות ולירד [כנלע"ד].

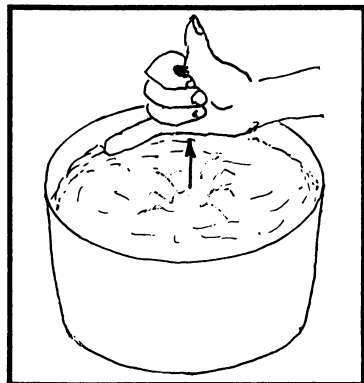

484. תוסי' ד"ה ידך, איד דקמיצה.

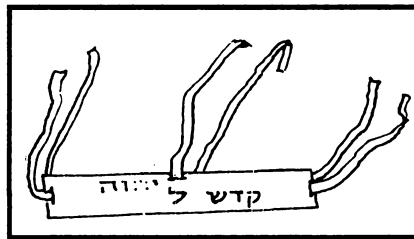

483. ציץ.



482. תוסי' ד"ה אי, כבול.

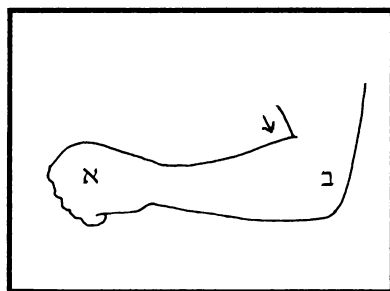

487. שם, גובה בשר שבאותו עצם שבין היד [א] למרפק [ב].

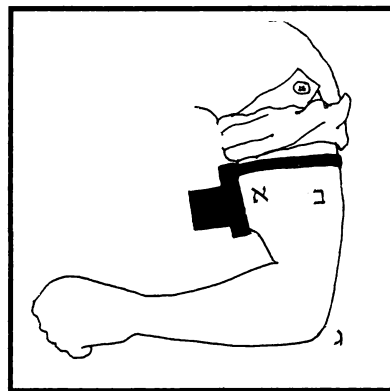

486. תוסי' ד"ה קיבורת, ואוריית דהוא גובה הבשר [א] שבזרוע [ב] שבין בית השחי למרפק [ג].



485. קדקד.

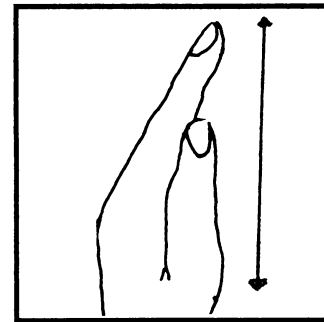

473. שם, מעיקר גודל עד ראש אצבע כשהן דבוקות זה בזה.

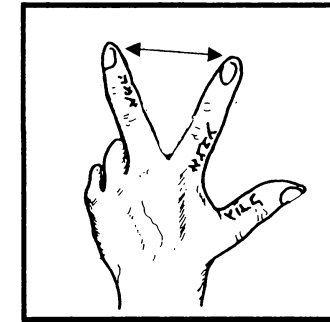

472. שם, וכפוף מאצבע עד אמה.

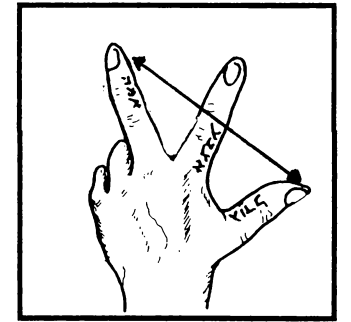

471. שם, דמחוי לפשוט היינו מגודל עד אמה.

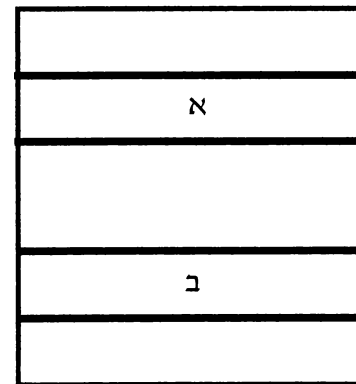

476. שם, רוחב הרצועות יותר מכחיטה [א] ופחות מכשעורה [ב].

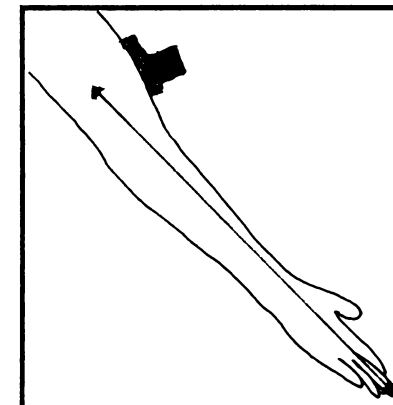

475. שם, שמשער הרצועה ממקום הנחה עד ראש אצבע פשוטה.

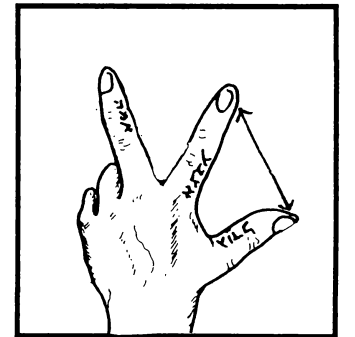

474. שם, ופשוט מראש אצבע עד ראש גודל כשהן פשוטות.

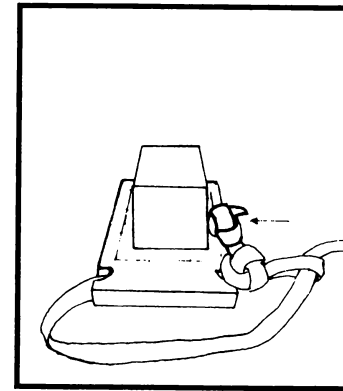

479. רשיי שם, ויו"ד נראה באותו של יד, כמין רצועה קטנה וראשה כפוף מעט כמין יו"ד.

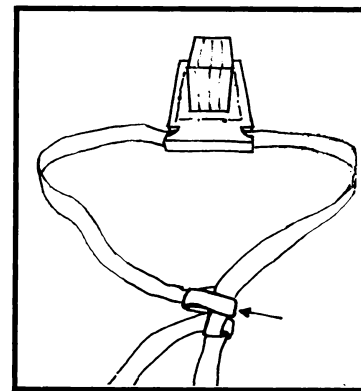

478. רשיי שם, ודל"ת נראה בקשר.

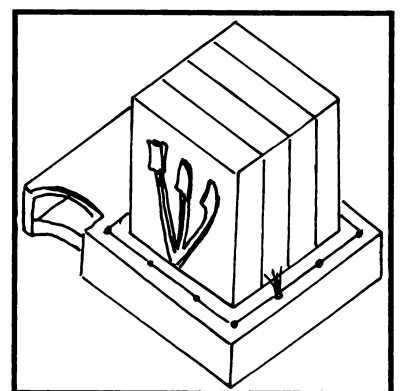

477. רשיי ד"ה קשר, דשייך נראה בקמט בית חיצונה.

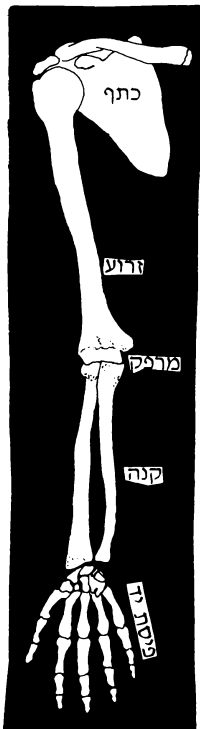

488. תוסי' שם, רמ"ח איברים ל' בפיסת היד.

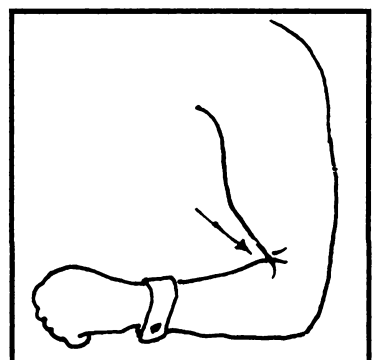

489. שם, מכניס ביד עד האציל.



490. שם, וברגל עד הארכובה.

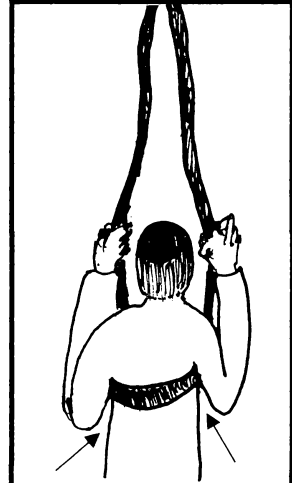

492. שם, בלוי הסחבות תחת אצילי ידיך.

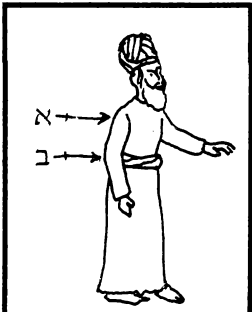

491. שם, ולא יחגרו ביזע וכו', כנגד אצילי ידיהן. א. איישיל. ב. אציל, קודא.



493. שם, תחת הקודא בלויי הסחבים.

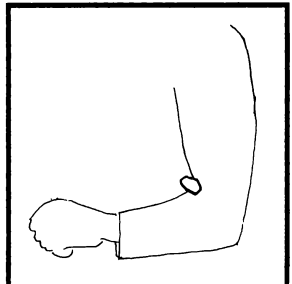

494. שם, שיתן אדם גרוגרת כנגד אותו פרק של קודא.

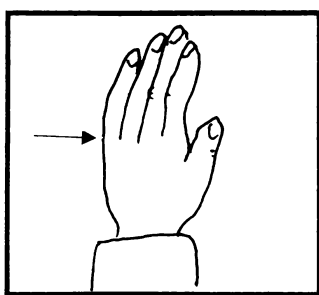

495. שם, עד חיבורן לפיסת ידים.

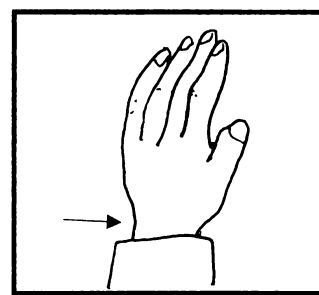

496. שם, ולתרומה כל היד.

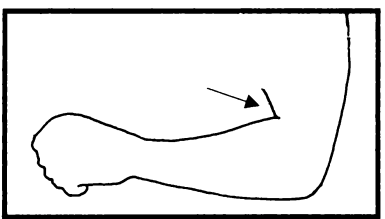

497. שם, עד הפרק, דהיינו קודא.

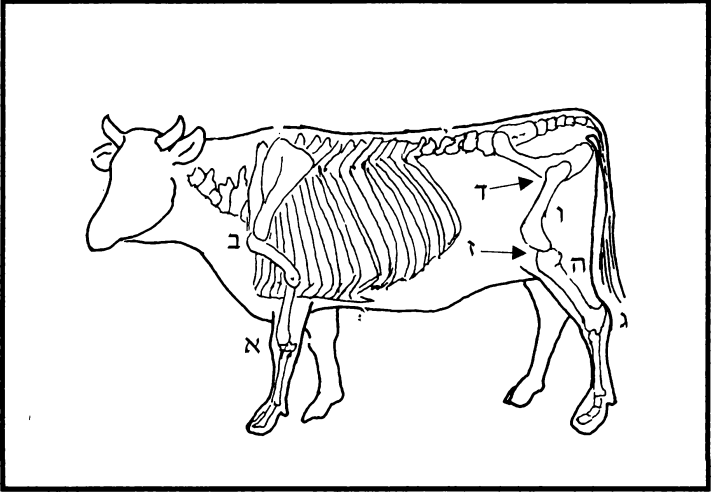

498. תוסי' שם, איזהו זרוע מן הפרק של ארכובה [א] עד הכף של יד [ב], וכנגדו ברגל שוק האמור בשלמים מן הארכובה הפרק של הארכובה [ג], עד בוקא דאטמא [ד], עד הירך דהיינו שני עצמות עצם האמצע [ה], ועצם של קולית [ו], ר' יהודה אומר מן הפרק של הארכובה [ג] עד סובך של רגל [ז] והוא עצם האמצעי המחובר לקולית [ה].



499. שם, ב' בשוק ה' בארכובה ואחד בירך.

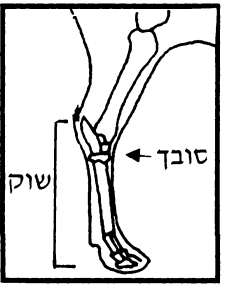

500. שם, ויתכן לר"י נמי היינו שוק דבהמה.

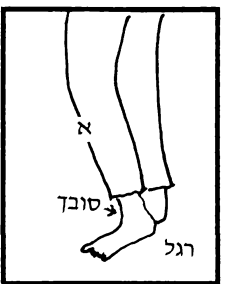

501. שם, פרק הסמוך לרגל דהיינו איסתוריא [א].

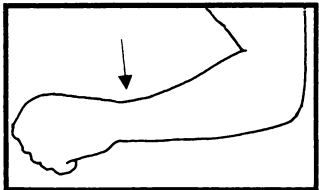

502. שם, שבקידוש ידים עד הפרק.

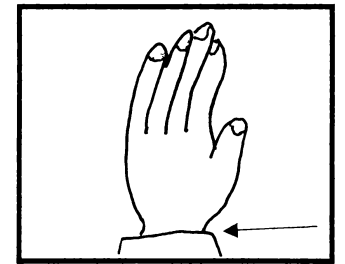

503. שם, שבקידוש ידים עד הפרק.

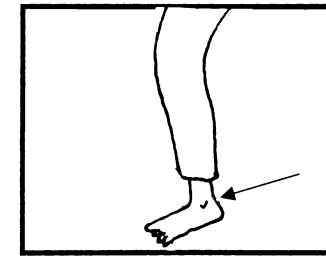

504. שם, וברגלים עד הסובך.

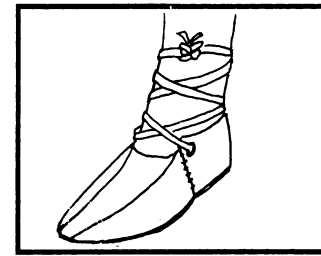

505. שם, בקשור מן הארכובה ולמטה.

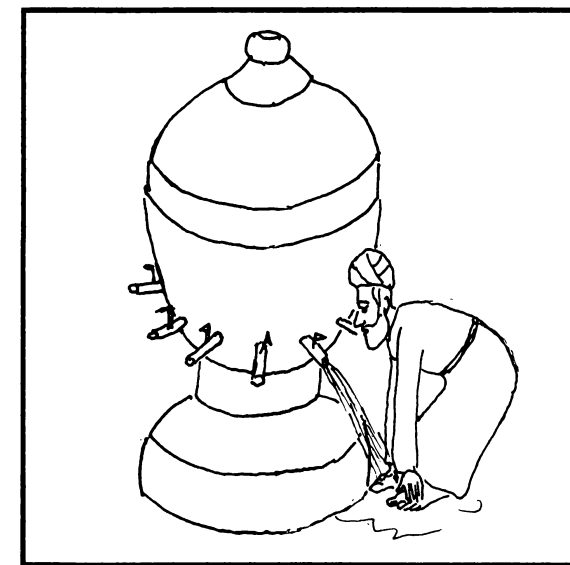

506. תוסי' שם, ורחצו בני אהרן את ידיהם ואת רגליהם.

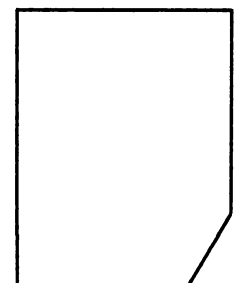

507. רשיי' ד"ה בעלת, שחתך וכו' באלכסון.

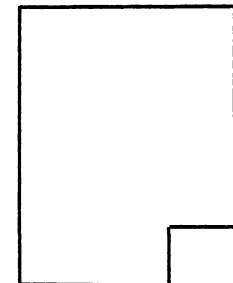

508. רשיי' ד"ה דבצריה, שחתך וכו' פגימה.

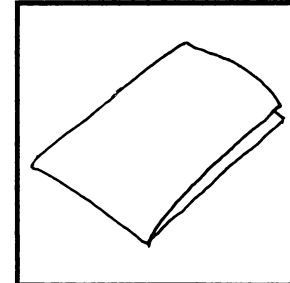

509. רשיי' ד"ה האי, טליתו ארוכה וכפלה.

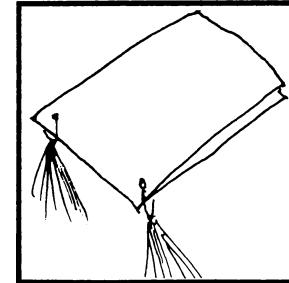

510. שם, ותלה הציצית בקרנות הכפל.

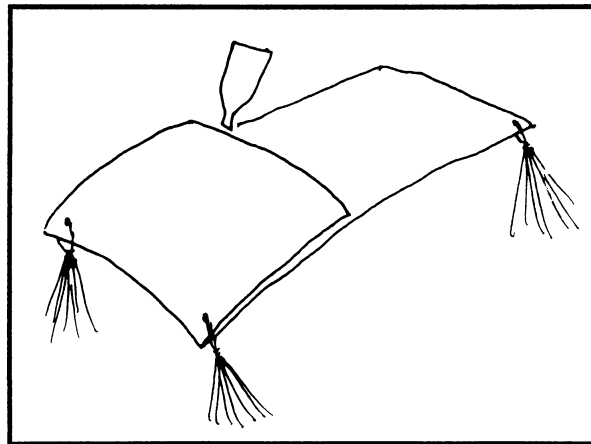

511. שם. אף על גב שצררה ודיבקה [ראה דרישה או"ח סי' י"ן].

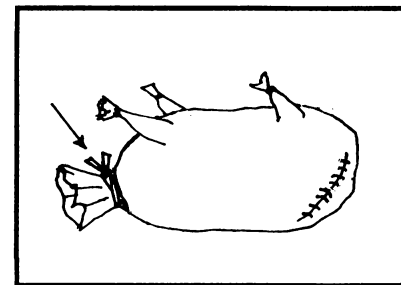

512. חמתות הצרורות.

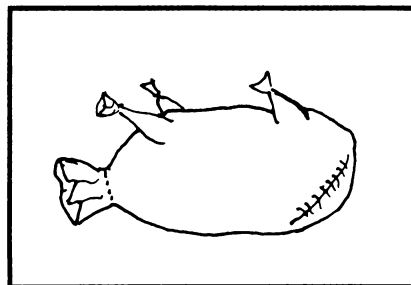

513. רשיי' ד"ה כל. שוליהן תפורין.

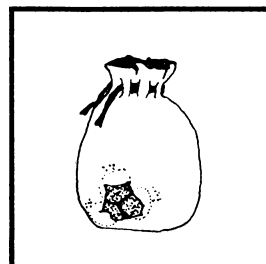

514. שם, במוציא רימון.

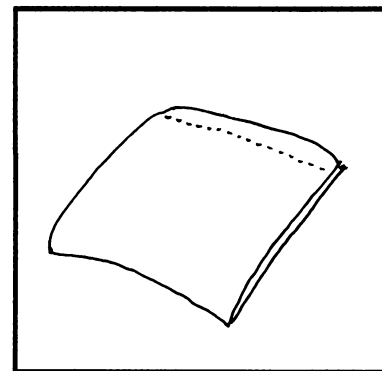

515. דחייטיה לגלימיה. [ראה ביאור הלכה סי' י ד"ה אלא].

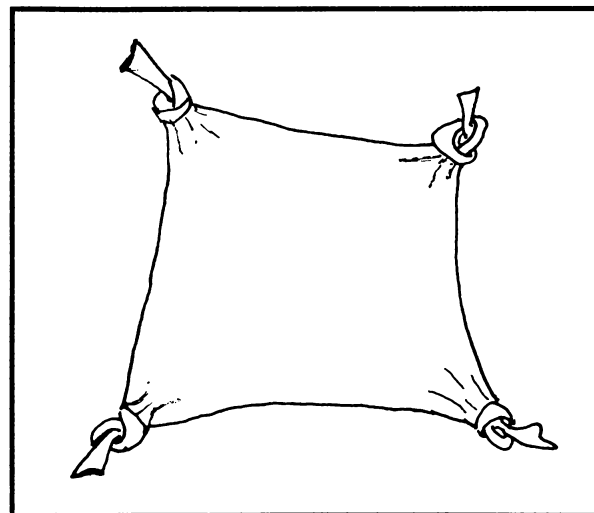

516. רשיי' ד"ה ל"א, קרנות טליתו כפל וקשר.

# פרק רביעי

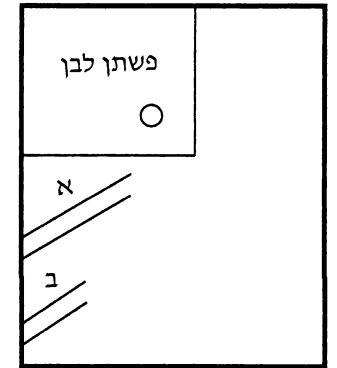

517. דמצוה לאקדומי לבן ברישא.  
א. חוטי לבן. ב. חוטי תכלת.

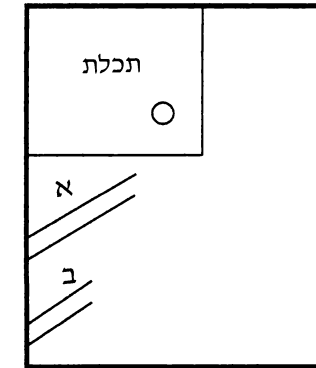

518. לטלית שכולה תכלת דמצוה לאקדומי תכלת ברישא.  
א. חוטי תכלת. ב. חוטי לבן.

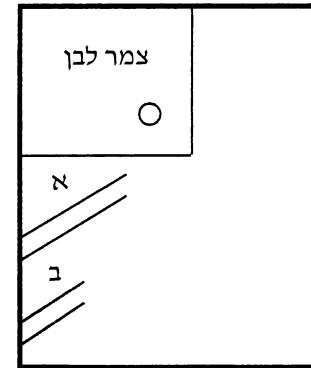

519. תוסי ד"ה לא, לינקוט טלית צמר בציצית.  
א. לבן מפתתן. ב. תכלת מצמר.

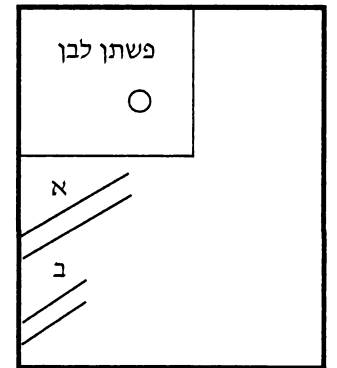

520. תוסי שם, ויש מפרשים דווקא תכלת לא הוי מין דסדין.  
א. חוטי לבן מפתתן.  
ב. חוטי תכלת מצמר.

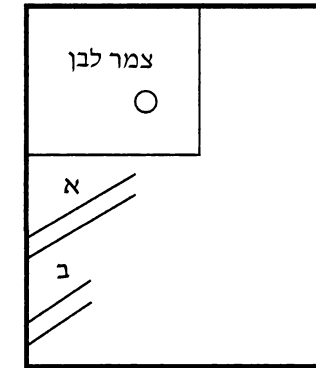

521. תוסי שם, אבל צמר ותכלת הוי מינו.  
א. חוטי תכלת מצמר.  
ב. חוטי לבן מפתתן.

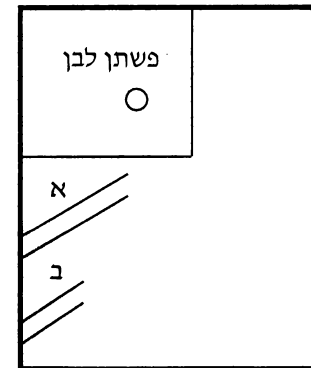

522. תוסי שם, ולבן נמי דתניא לעייל מפתתן הוי.  
א. חוטי לבן מפתתן.  
ב. חוטי תכלת מצמר.

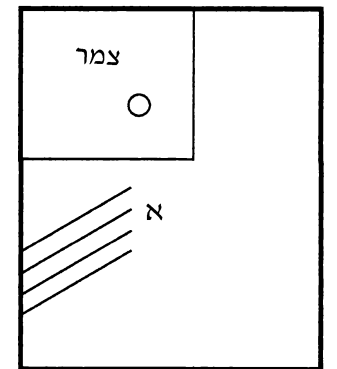

523. תוסי שם, חוטי פשתן פוטרין בשל צמר.  
א. חוטי פשתן.

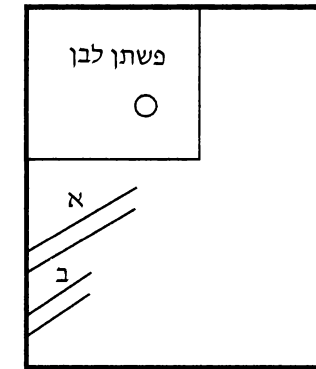

524. תוסי שם, ולבן של צמר הוה מצטרף לפשתן טפי.  
א. לבן מצמר. ב. תכלת מפתתן.

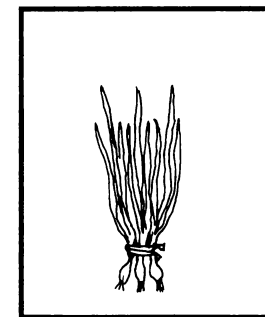

525. אזוב.

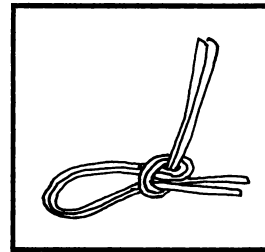

526. כדי לענבן.

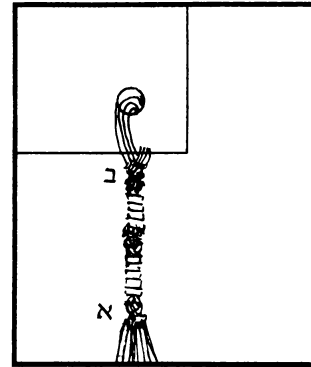

527. תוסי ד"ה כדי, א. קשר אחרון. ב. סמוך לכנף.

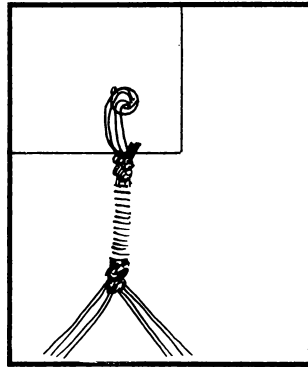

528. תוסי שם, שהקשר הוא מן הד' אל הד'.

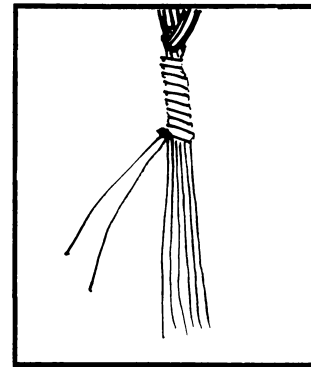

529. תוסי שם, מחוט הכריכה ואחד מן החוטי.

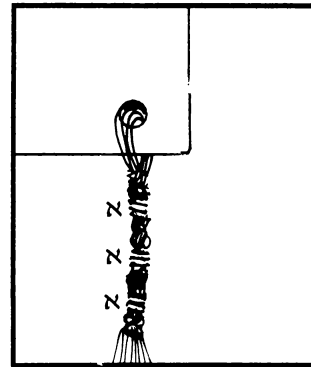

530. צריך לקשור על כל חוליא וחוליא [א]

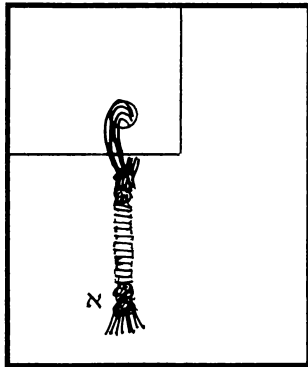

531. רשיי ד"ה ש"מ. משתרי ההוא קשר שבסוף הגדיל.  
א. רשיי ד"ה עילאי, היינו ההוא קשר תחתון.

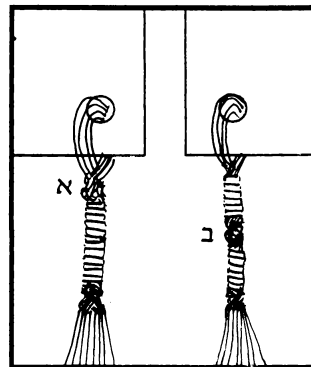

532. תוסי ד"ה כיון, דבעי קשרא אחרינא.  
א. למ"ד או גדיל או פתיל.  
ב. למ"ד גדיל.

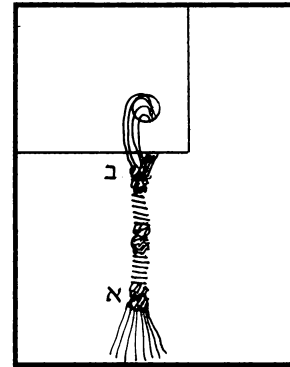

533. תוסי ד"ה קשר, א. אחר הגדיל. ב. סמוך לכנף.

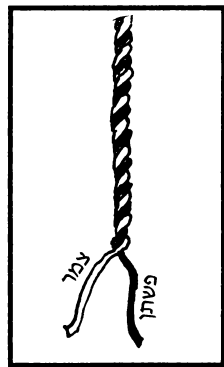

534. תוסי שם, שזורין.

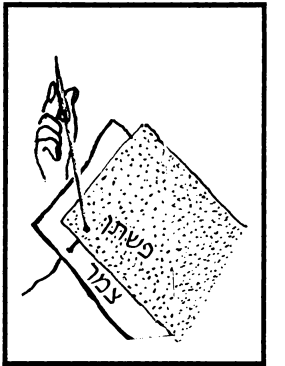

535. התוכף תכיפה אחת וכו'.

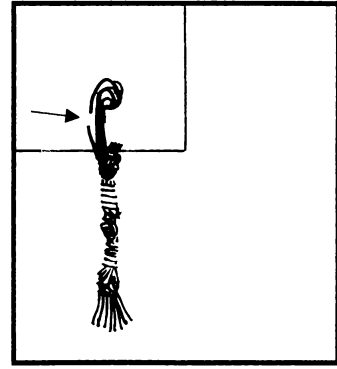

536. נפסק החוט מעיקרו, כפירוש רש"י.

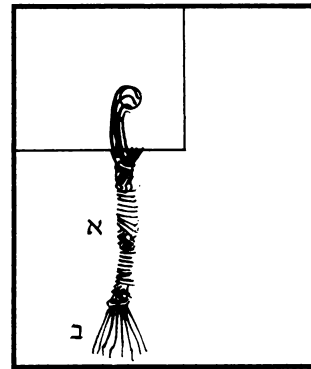

537. תכלת שכרך רובה כשרה. א. שני שלישי גדיל. ב. ענף.

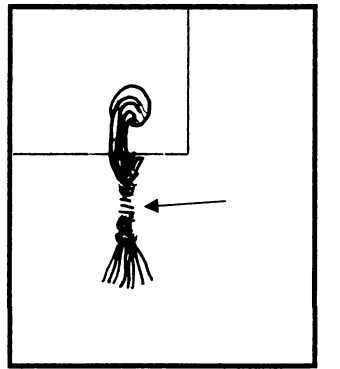

538. ואפילו לא כרך בה אלא חוליא אחת.

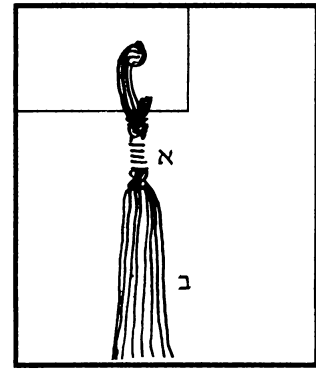

539. ונויי תכלת שלישי גדיל [א] ושני שלישי ענף [ב].

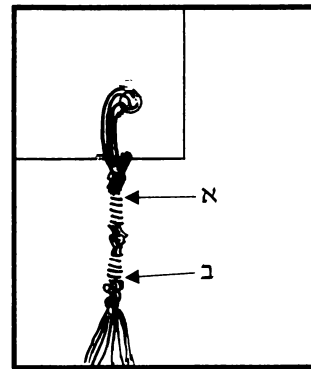

540. כשהוא מתחיל מתחיל בלבן [א], וכשהוא מסיים בלבן [ב].

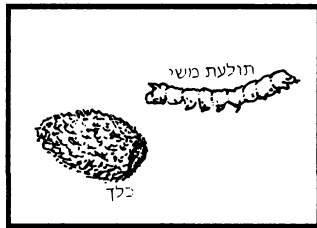

548. רש"י ד"ה הכלך, בית התולעת.

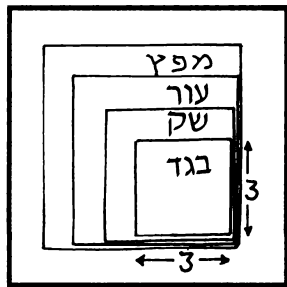

549. תוס' ד"ה בגד, ג' על ג'.

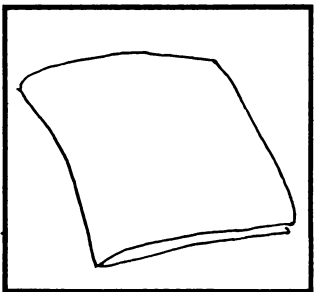

550. טלית כפולה.

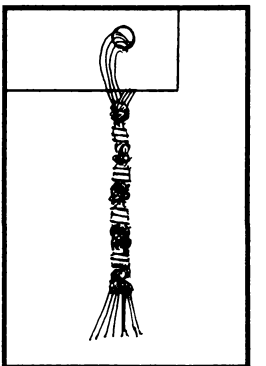

541. תוס' ד"ה לא, כדי שיהיה ניכר התכלת.

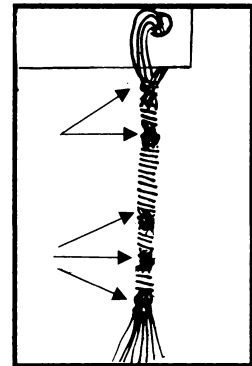

542. שם, ב' בסמוך לטלית וג' סמוך לפתיל.

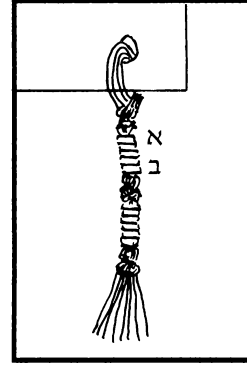

543. שם, אחת של לבן ואחת של תכלת שהן שתיים. א. לבן. ב. תכלת.

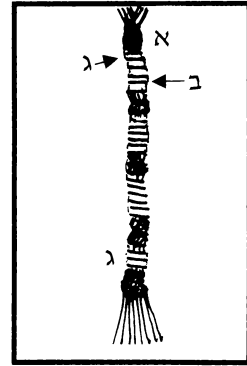

544. שם, סמוך לטלית קשר אחד [א] וכו' אחת של תכלת ואחת של לבן. ב. תכלת. ג. לבן.

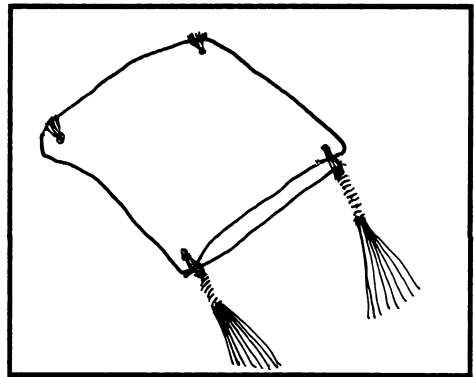

551. ורמי ליה חוטי עילוי כפילא.

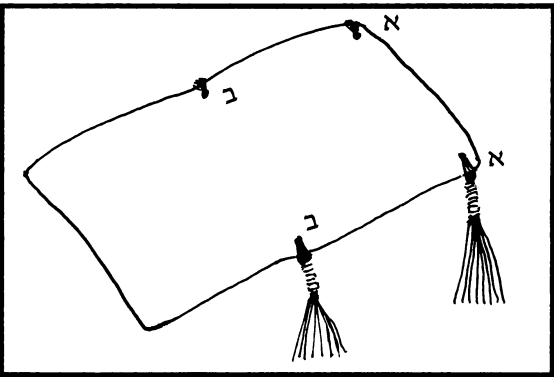

552. רש"י ד"ה איפשיט, ושתי ציציות היו בקרנות האחד [א] ושנים בשני ראשי הכפל [ב].

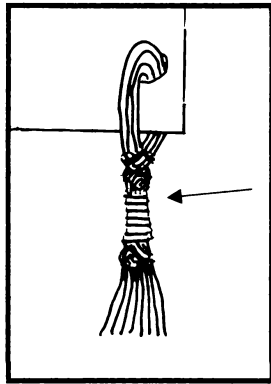

545. שם, וי"מ לא יפחות משבע כריכות בין כל קשר.

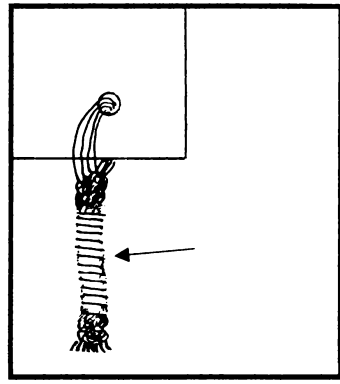

546. וגדילא מיגדיל.

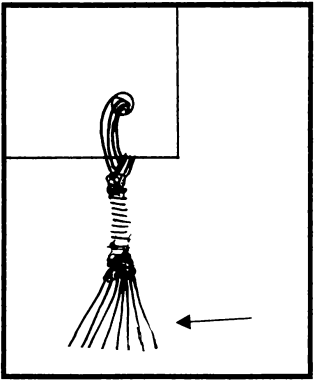

547. רש"י ד"ה ופותריהו, תנה פתיל ענף למטה.

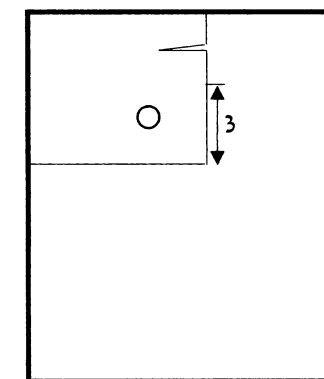

553. טלית שנקרעה חוץ לשלש יתפור, כפי רש"י.

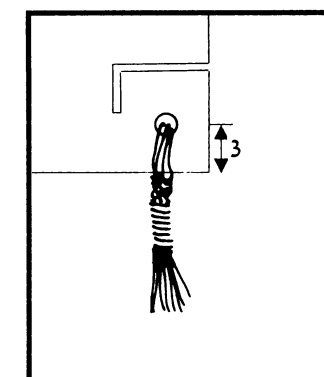

555. טלית שנקרעה חוץ לשלש יתפור, כפי התוס' (לעיל מ: ד"ה שמא).



554. תוך שלש לא יתפור, כפי רש"י.

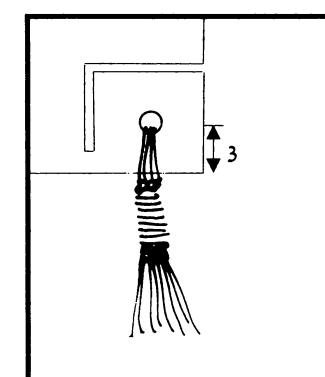

556. תוך שלש לא יתפור כפי התוס' שם.

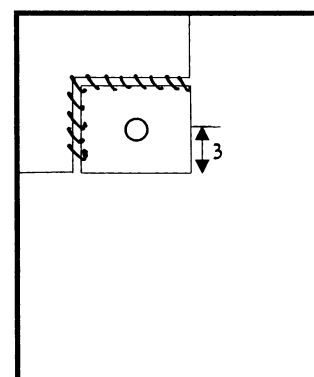

557. חוץ לשלש לדעת הרא"ש [הלכות ציצית ס"י יא].

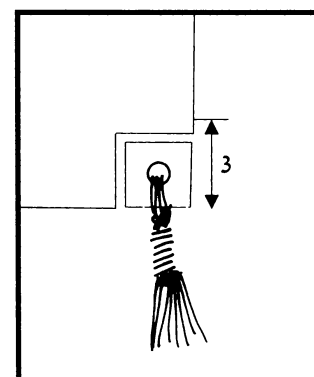

560. תוך שלש לא יתפור [כפי הנמוק"י שם].

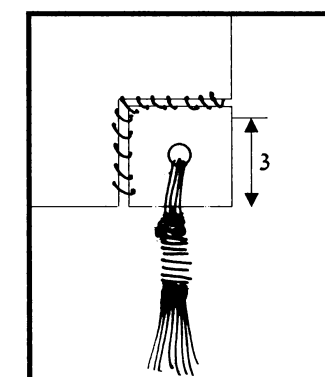

559. טלית שנקרעה חוץ לשלש כפי הנמוק"י (ה"ל ציצית מא. ד"ה חוץ).

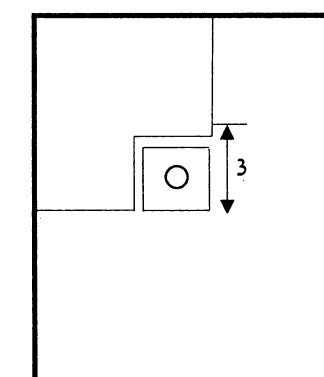

558. תוך שלש לדעת הרא"ש.

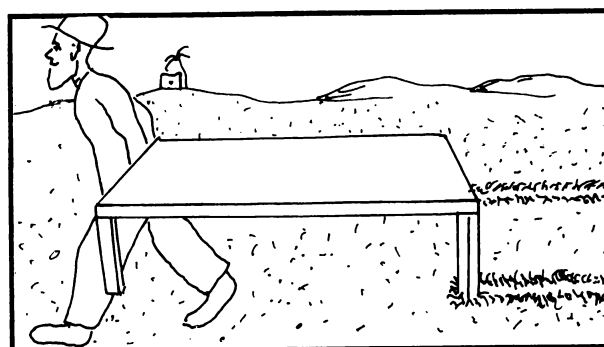

561. גורר אדם מטה וכ"ו ובלבד שלא יתכוין לעשות חריץ.

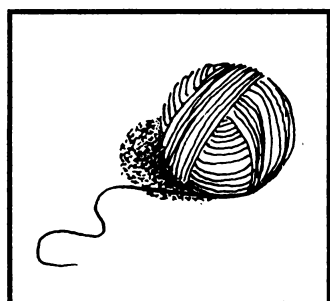

562. רש"י ד"ה עבוד, פקעת.



564. רש"י ד"ה משולשת תלויה הענף לבד מן הגדיל.

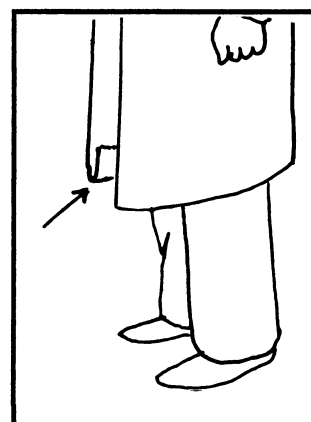

563. רש"י ד"ה חייט, כמין שפה.

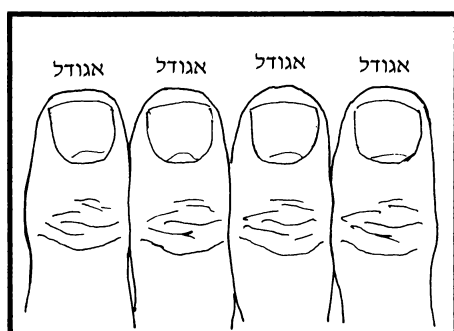

565. ב"ש אומרים ד' [גודלים], ראה משנה ברורה ס"י יא ס"ק יט.

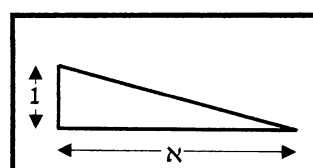

567. תוס' ד"ה ארבעה, שלש אמות ומחצה ואצבע ושליש אצבע [א].

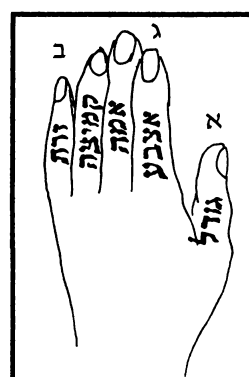

566. ד' בגודל [א] שית בקטנה [ב] חמש בתילתא [ג].

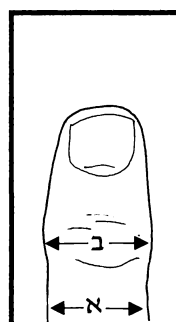

568. שם, קשר אצבע קמא [א] וכ"ו ראשונות [ב].

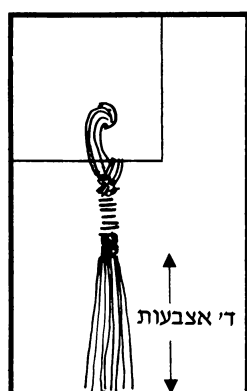

569. ד' בתוך שלש משולשת ארבע.

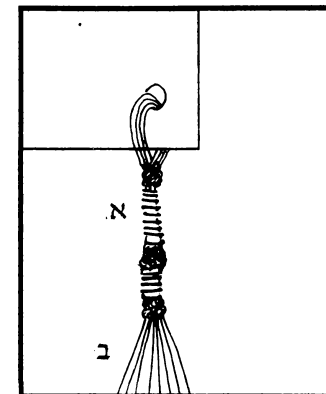

570. רשיי ד"ה וצריך, דבוקות מלמטה [א] ופרודות מלמעלה [ב]. (ע"פ הפרישה אורי"ח סי' ח ס"ק ו.)

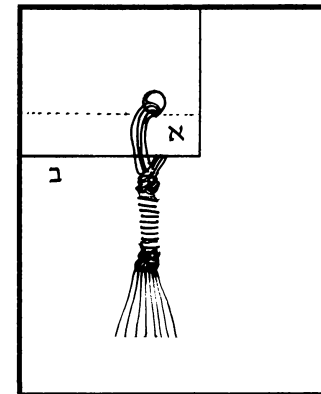

571. וצריך שירחיק מלא קשר גודל [א]. ב. שפה.

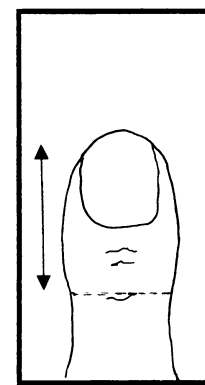

572. רשיי ד"ה שירחיק, עד פרק ראשון.

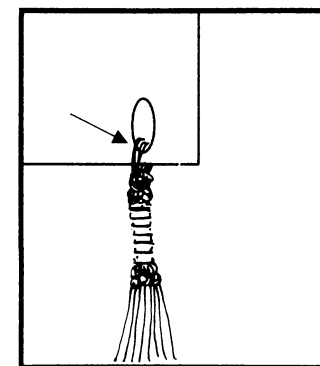

573. דסתר ובצר ממלא קשר גודל [כפ"י ראשון ברשיי].

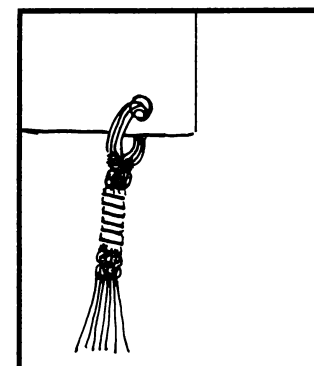

574. רשיי ד"ה דסתר, אי"נ נסתר אריגת הבגד מלמטה.

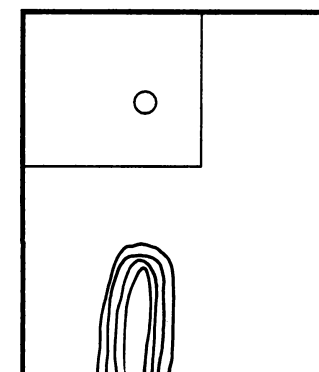

575. רמי ארבע ועיף להו מיעף.

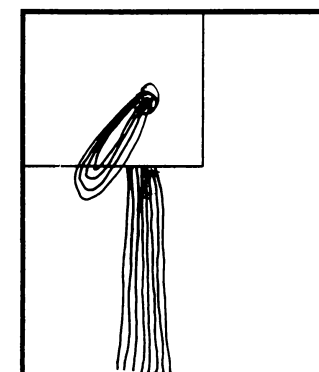

576. ומעיל להו בגלימא.

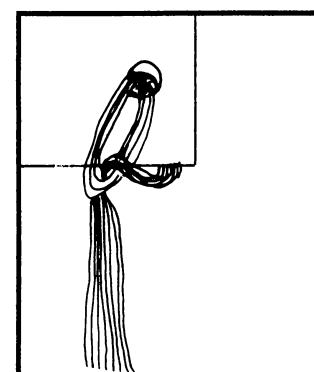

577. ואביק להו מיבק.

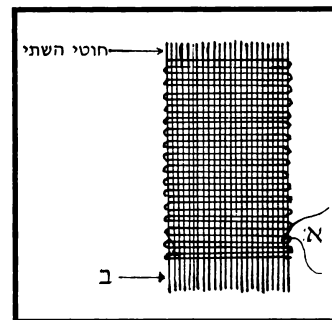

578. עשאן מן הקוצים [א] ומן הגרדין [ב].

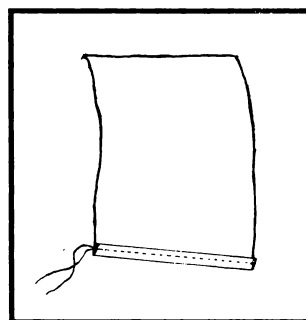

579. ומן הנימין.

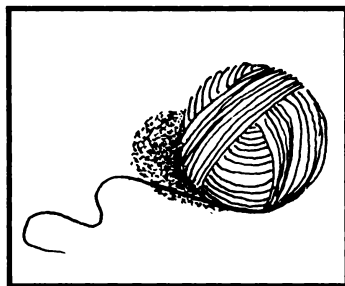

580. מן הסיסין.



581. טוייה.

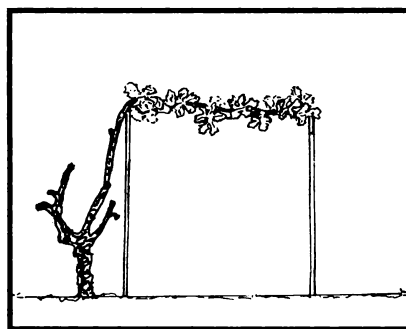

582. תוסי ד"ה הקוצים, הדלה עליה את הגפן.

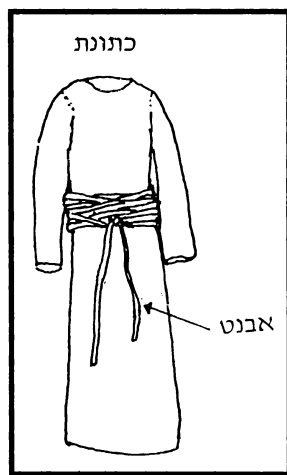

583. רשיי ד"ה כהנים, אבנט.

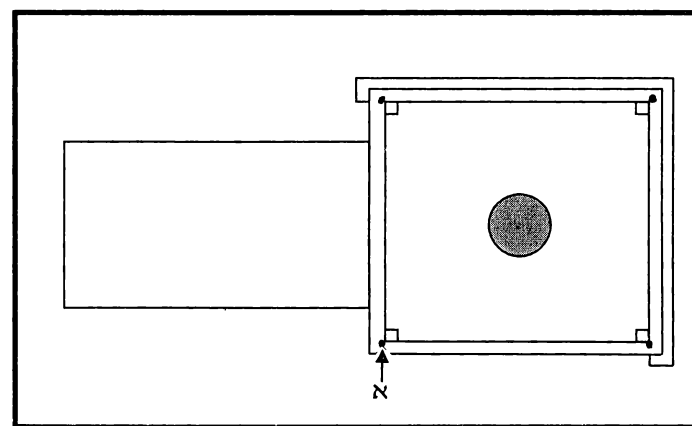

584. רשיי ד"ה המתנות. ד' מתנות של חטאת. א. מקום נתינת הדם.

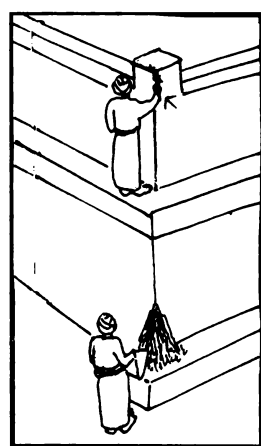

585. מתנות של חטאת.

# פרק חמישי

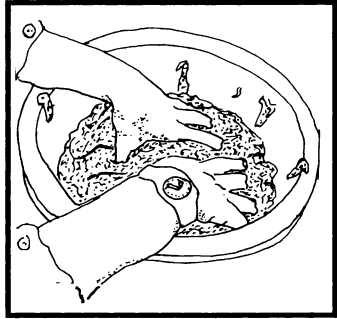

595. לישה.

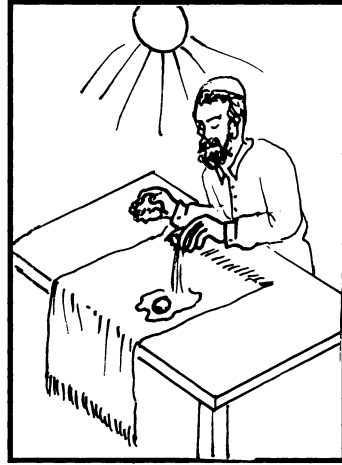

594. תוסי ד"ה תפוח, ביצה לא יפקיענה בסודרין.

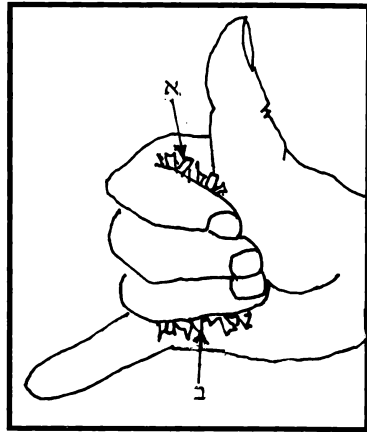

593. רשיי ד"ה מנחת, כשהוא מוחק בגודל [א] מלמעלה ובאצבע קטנה [ב] מלמטה.

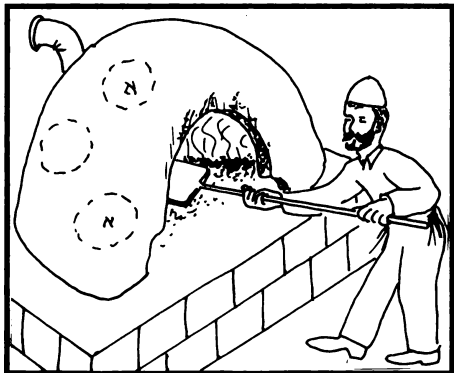

598. תוסי ד"ה ומעשה. הדביק פת בתנור.

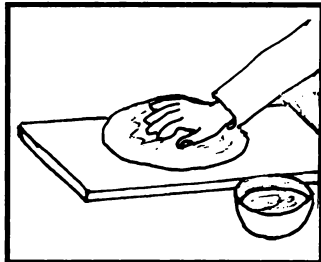

597. קיטוף.



596. עריכה.

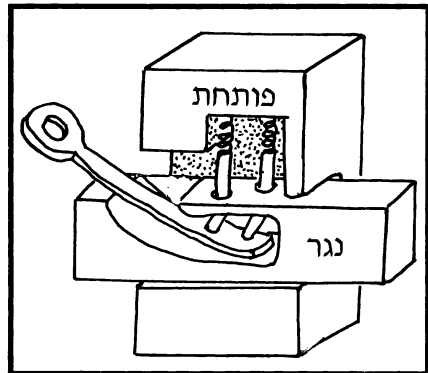

600. לבא דאקלידא, כפירשיי.



599. הקודח כל שהוא חייב.



588. רשיי ד"ה תנופה, כבשים היו מניפין עם הלחם מחיים.

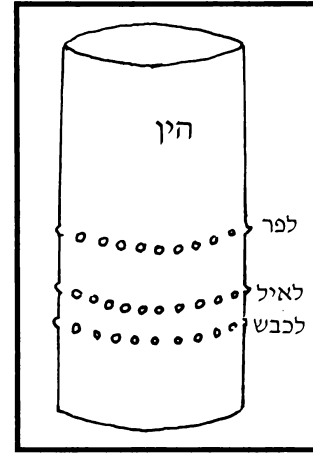

587. תוסי ד"ה וכי, שנתות היו בהין.

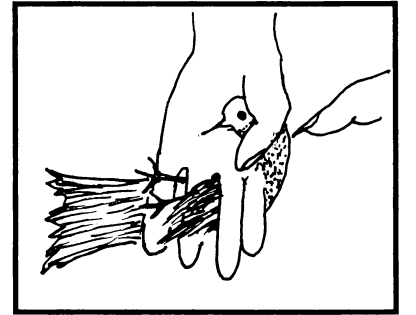

586. מליקה.

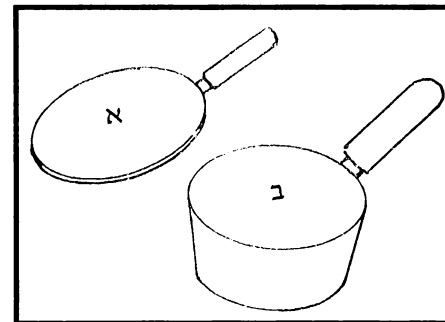

590. רשיי ד"ה שנמקצו, מחבת [א] מרחשת [ב].

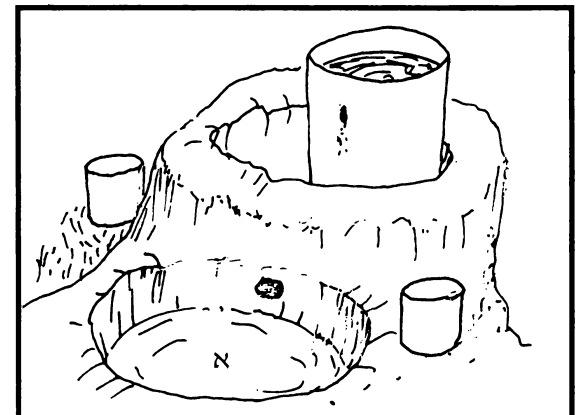

589. חבית של תרומה שנשברה בגת העליונה ובתחתונה חולין [א].

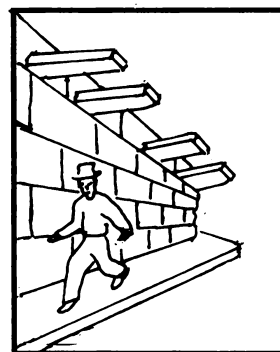

592. רשיי שם, פרעות.

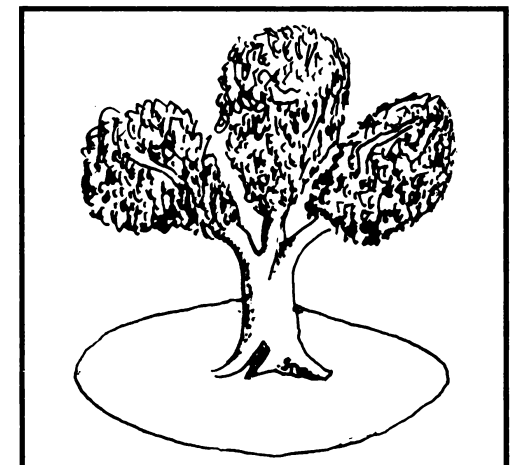

591. רשיי ד"ה ספק, סככות.

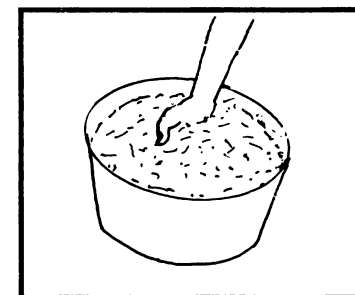

601. רשיי ד"ה מנחת, בוללה.

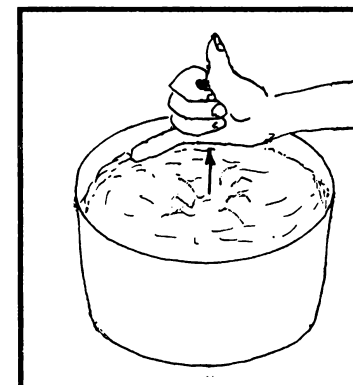

602. רשיי שם, וקומצה.

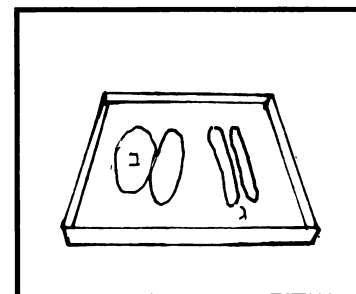

603. חלות [א], רקיקין [ב].

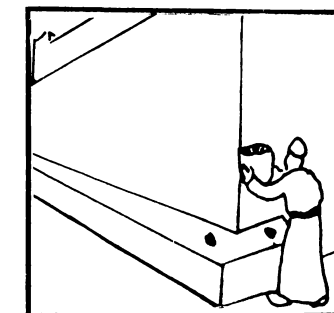

604. הגשה.

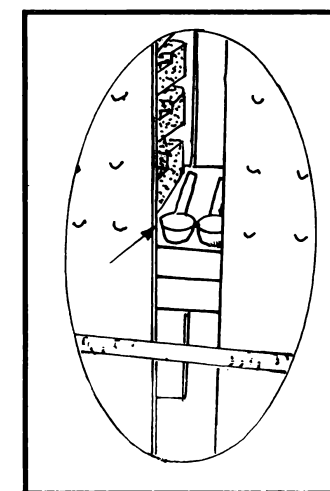

605. רשיי ד"ה פיגולא, דביכין.

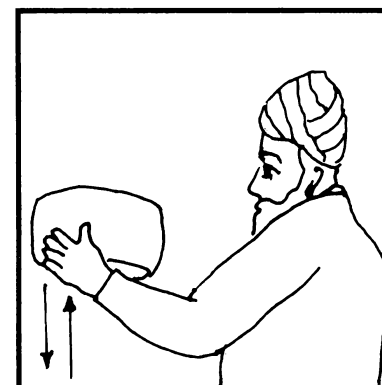

606. תנופה.

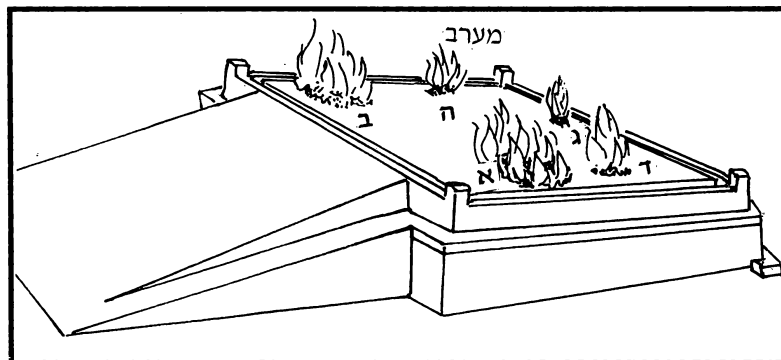

609. תוסי ד"ה אבל, גחלים של יום הכיפורים משמע דלא מיקרי לפני ה' אלא במערב.



608. נותן שתי הלחם ע"ג שני כבשים ומניח שתי ידיו וכו'.

א. מערכה גדולה. ב. מערכה שניה של קטרת. ג. מערכה של קיום האש של ק"ק. ד. מערכה לאיברים ופדרים שלא נתעכלו. ה. מערכה ליטול ממנה גחלים לקטורת.

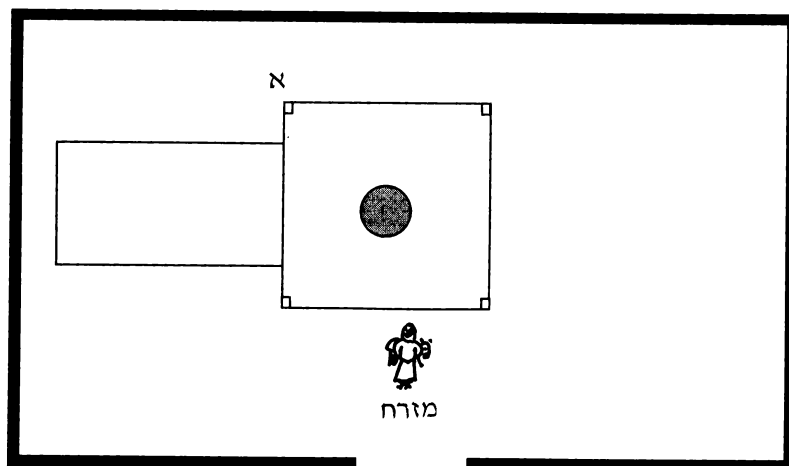

610. תנופה היתה במזרח. א. הגשה במערב.

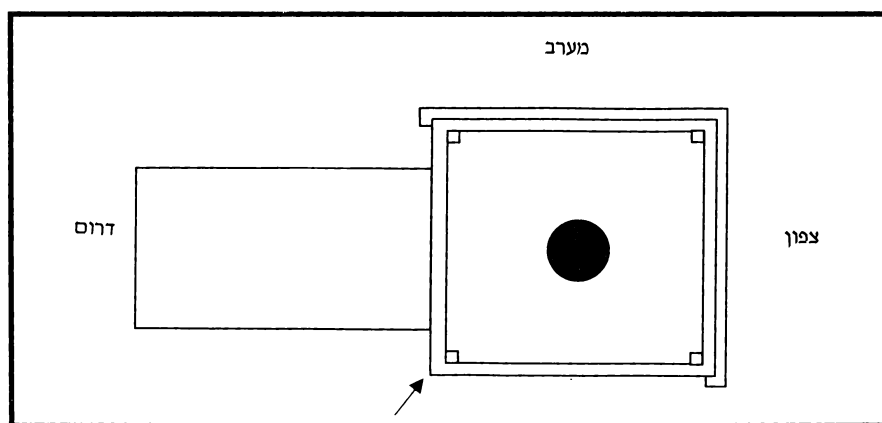

611. קרן דרומית מזרחית לא היה לו יסוד.

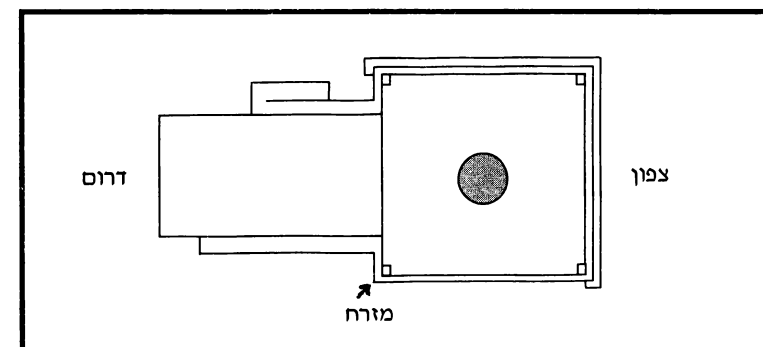

607. תוסי ה"מ, כנגד היסוד לאפוקי קרן דרומית מזרחית.

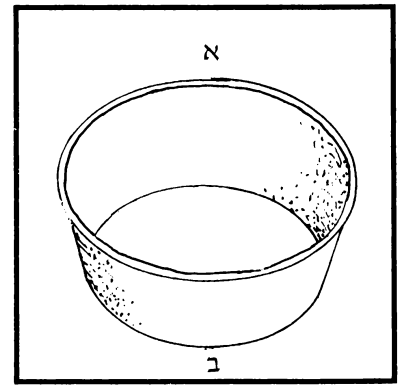

612' תוסי ד"ה כהן, הבעלים אוחזין בואגני הכלי והכהן בשוליו מלמטה. א. אגני הכלי. ב. שוליו.

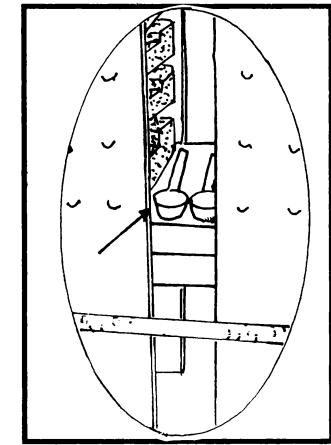

613. רשיי ד"ה על בסמוך, שיתן הבזיכין של לבונה אצל הסדרים.

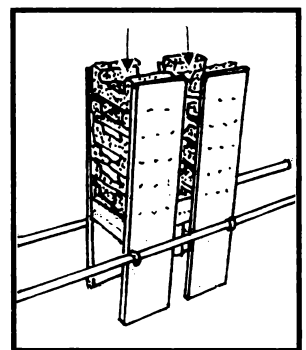

614. על ממש.

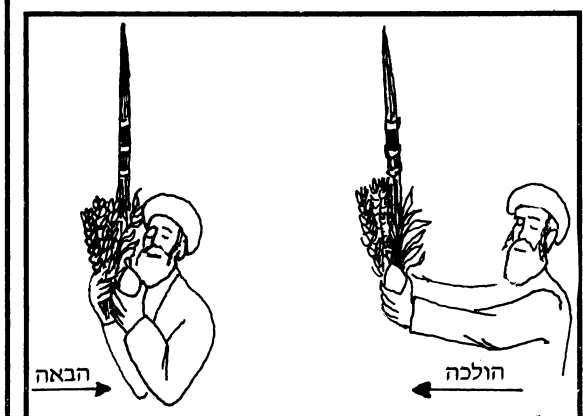

615. רשיי ד"ה וכן בלולב, בעינן מוליד ומביא.

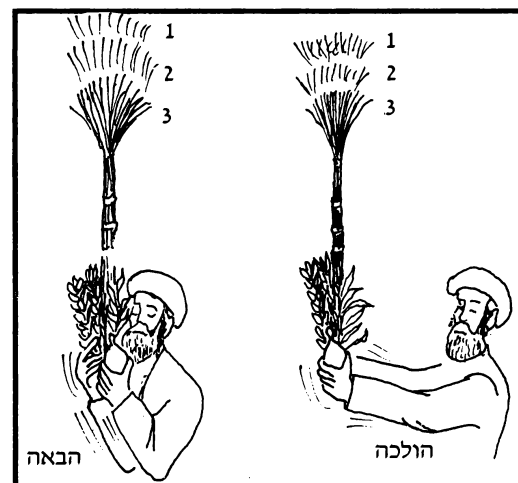

616. תוסי ד"ה כדי, וצריך להוליך ולהביא ג' פעמים.

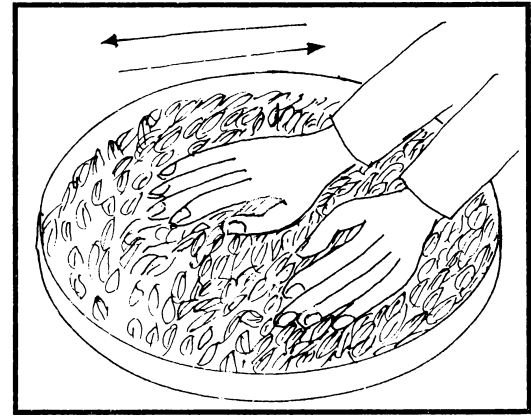

617. תוסי שם, שלש מאות שיפה [שמשפשיף החיטה בין ידו לכלי כדי שיהיה נח להשיר קליפתה].

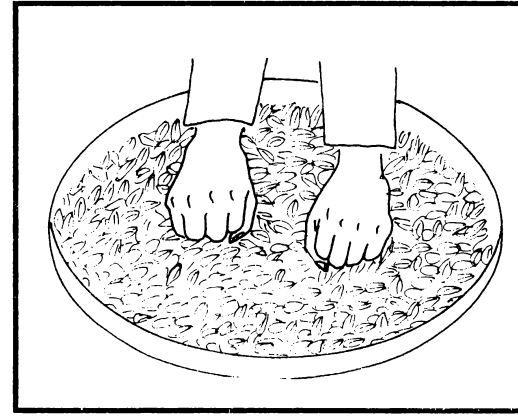

618. תוסי שם, בעיטה [שבועט בעובי אגרופו].

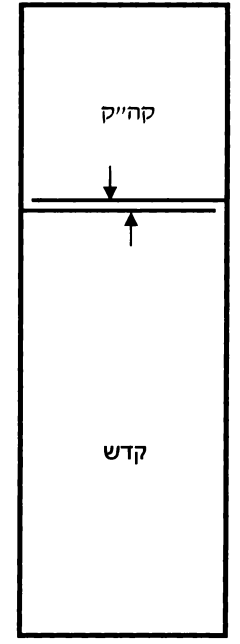

619. רשיי ד"ה כשהוא, פרוכת מחיצה היא להבדיל בין הקודש לקודש הקדשים.

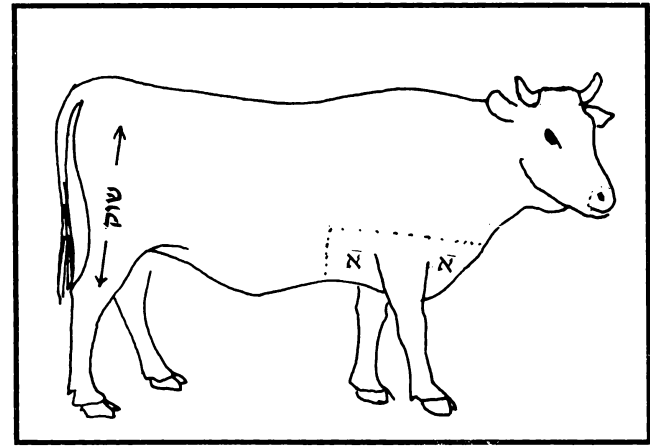

620. בחזה [א] ושוק.

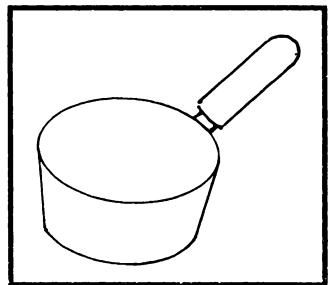

621. מרחשת עמוקה.

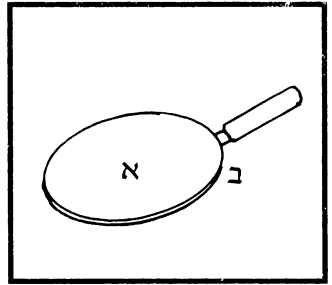

622. רשיי ד"ה צפה, שאינה עמוקה אלא שוליה [א] צפין אצל אוגניה [דפנות] [ב].

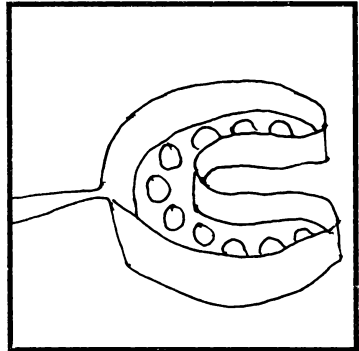

623. כלבוס, כפירש רשיי.

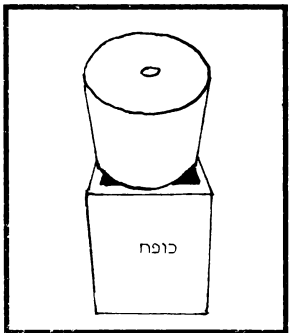

624. כופח.

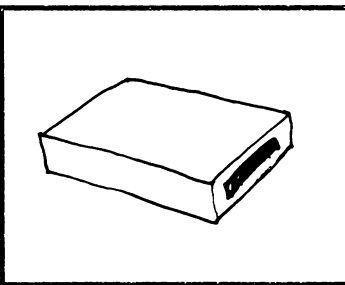

625. רעפים [ראה רע"ב ביצה פי"ד מ"ז].

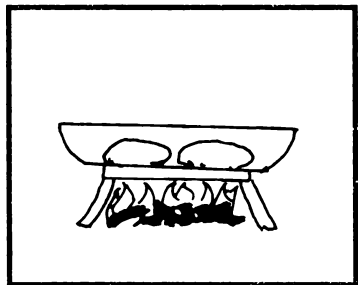

626. יורות הערביים, כפירשיי

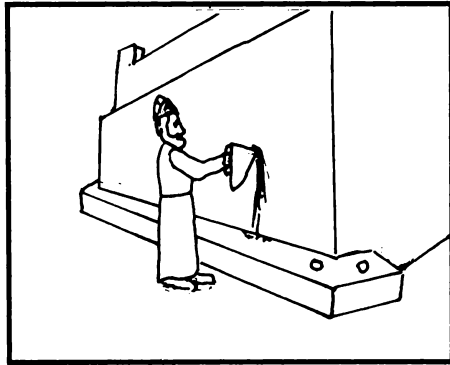

634. תוסי' ד"ה איבעית, שירי הדם היה שופך על יסוד מערבי של מזבח החיצון.

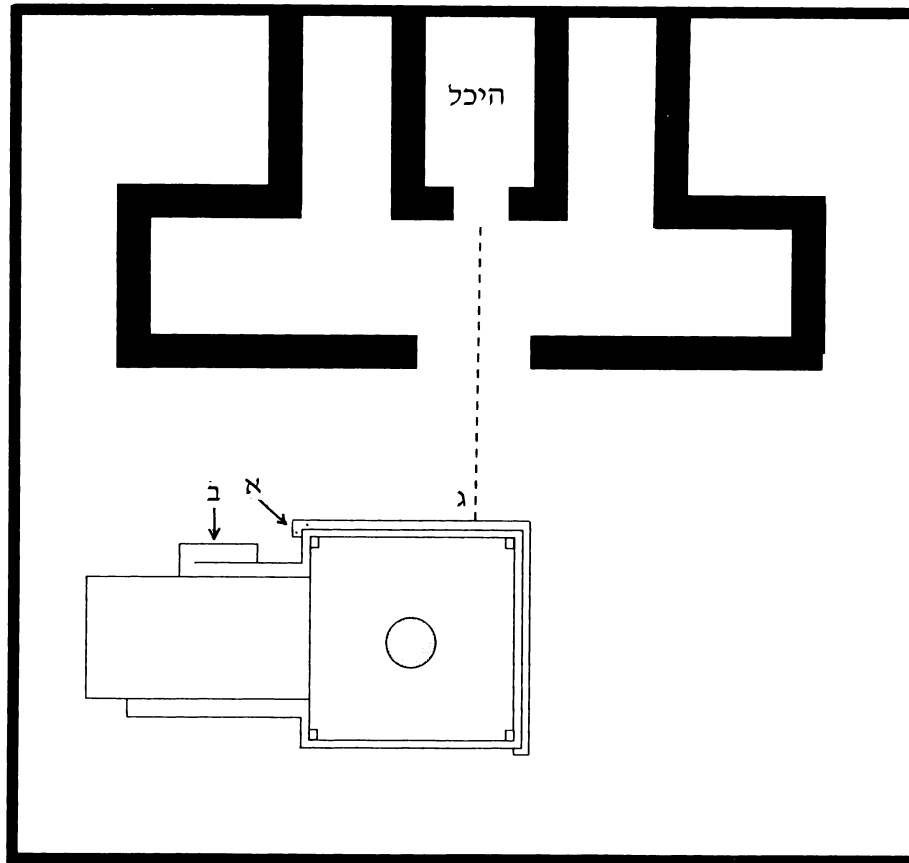

635. תוסי' שם, ועוד דלמ"ד יסוד דרומי [א] קאמר ולמד ירידתו מן הכבש [ב] ליציאתו מן ההיכל [ג].

# פרק שישי



628. רשיי' ד"ה ואל, שיזרה.

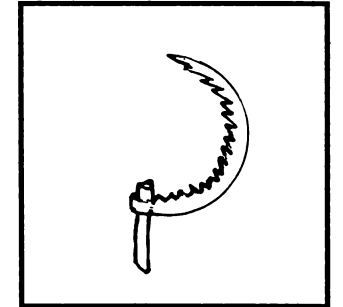

627. מגל.



631. רשיי' שם, וירקד.



630. רשיי' שם, ויטחן.

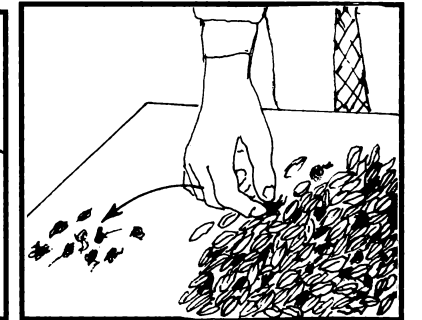

629. רשיי' שם, ויברור.

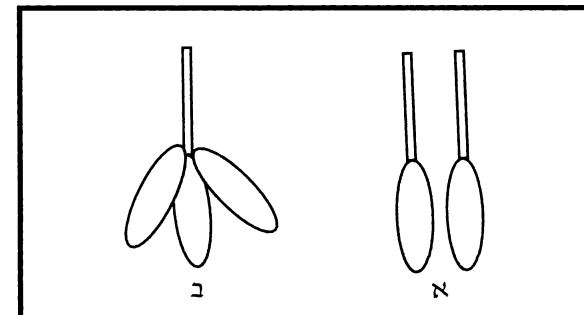

633. שתי גרוגרות בשתי עוקצין [א], ושלוש בעוקץ אחד [ב].



632. מפשיט את הפסח עד החזה.

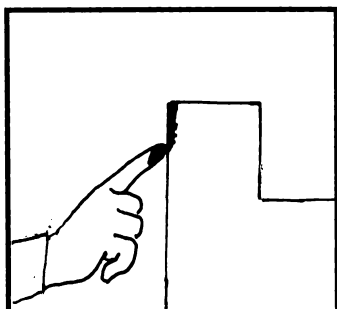

643. תוסי ד"ה כנף, התחיל מחטא ויורד.

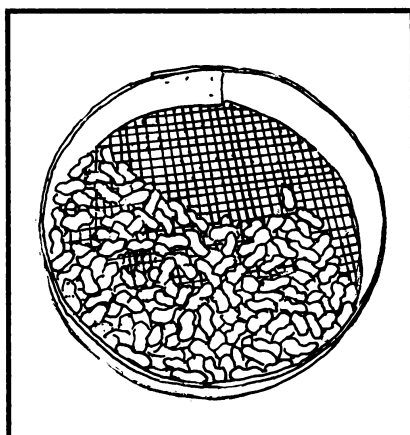

642. כברה, מנוקב.

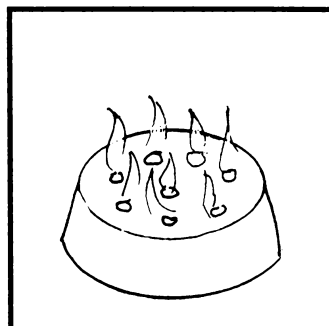

641. ואבוב היה מנוקב.

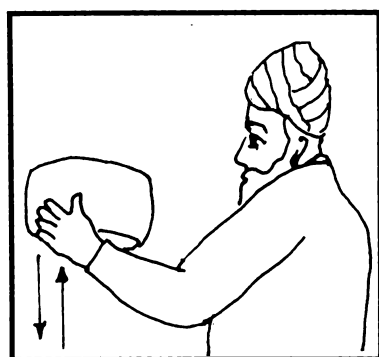

646. הניף.

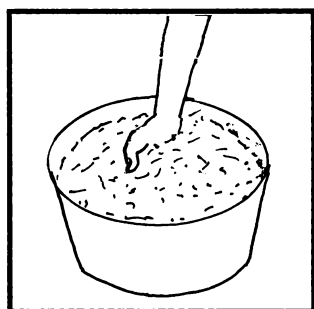

645. ובלל.

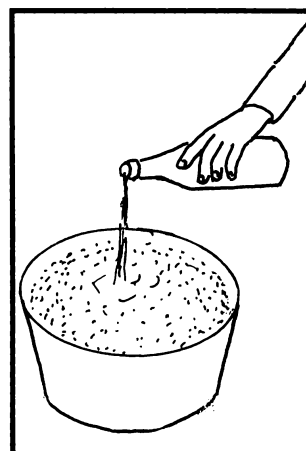

644. יצק.

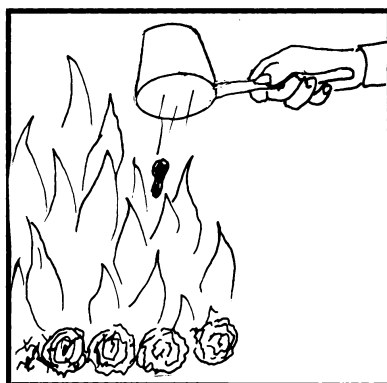

649. והקטיר.

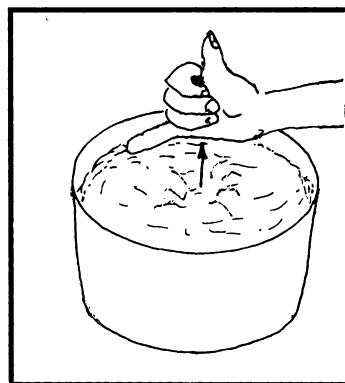

648. קמץ.

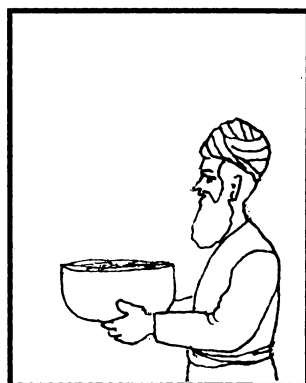

647. והגיש.

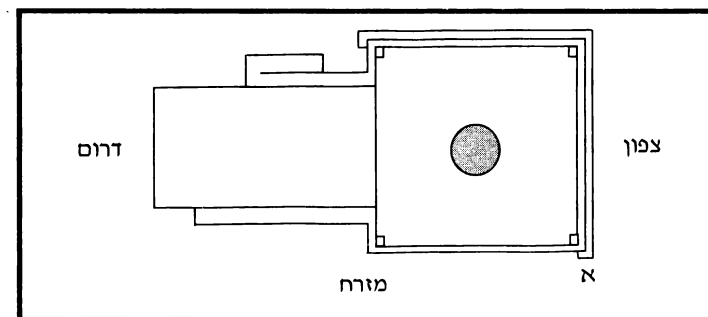

636. תוסי שם, מאי שנא דיהיב מזרחית צפונית ברישא[א].



638. תוסי שם, דישון מזבח הפנימי.

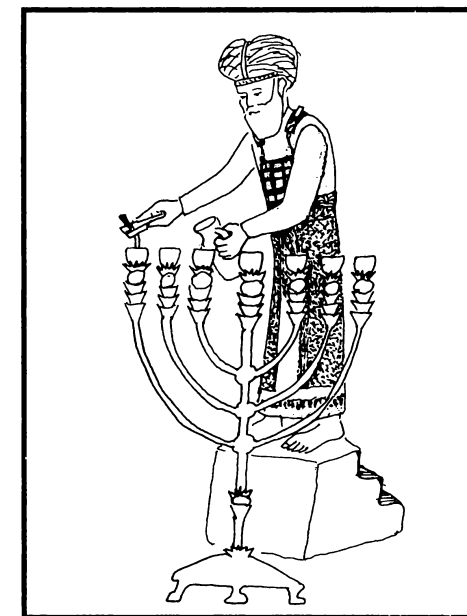

637. תוסי שם, דישון המנורה.

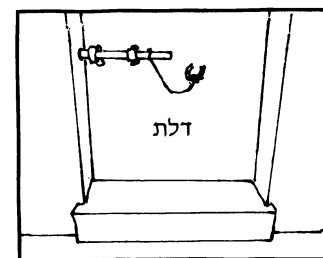

640. רשיי ד"ה סיכרא, חור שבמוזות הדלת וכו'.

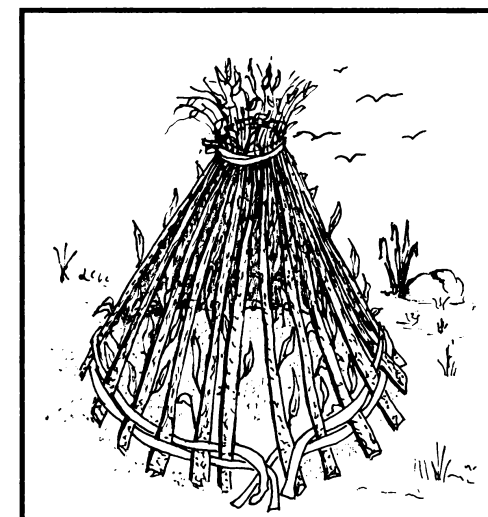

639. רשיי ד"ה צריפה, שאין לו גג וכו'.

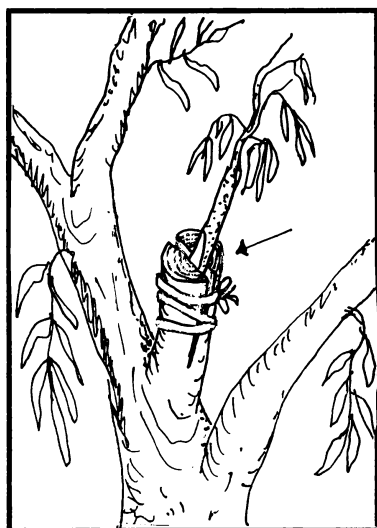

657. תוסי' שם, המרכיב.

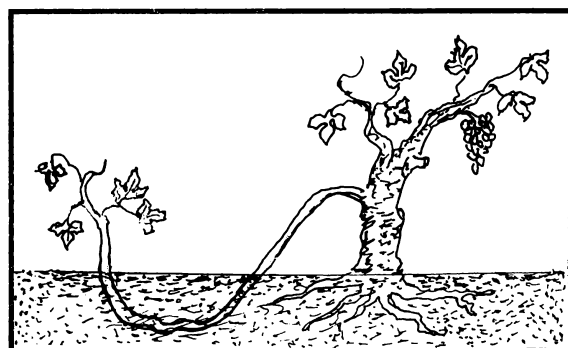

656. תוסי' ד"ה דאמר, המבריך.

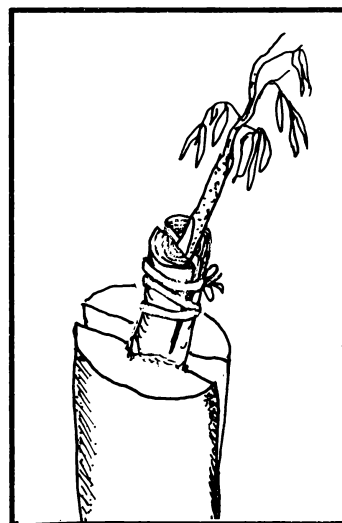

659. תוסי' שם, סיפוק אחר סיפוק.

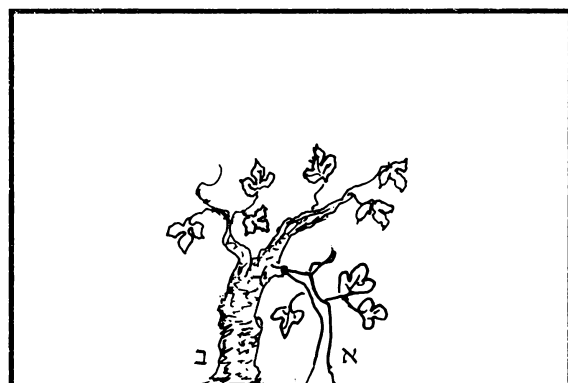

658. תוסי' שם, שנטע אילן בפני עצמו כדרך הנוטין [א] ונטעו אצל זקינה [ב].

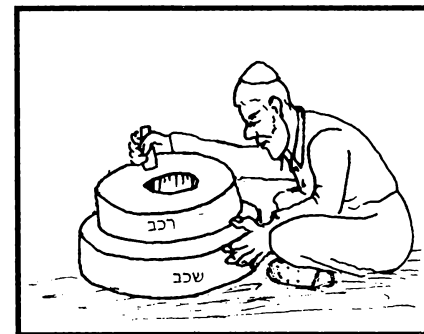

652. בריחיא דיא.



651. הרקדה.

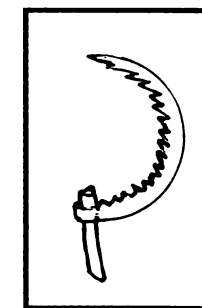

650. מגל.

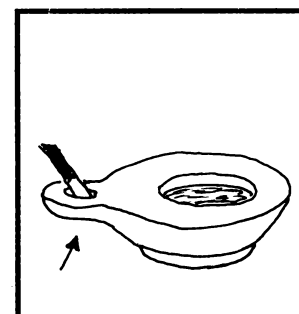

655. תוסי' ד"ה כלי, נר שניטל פיו.

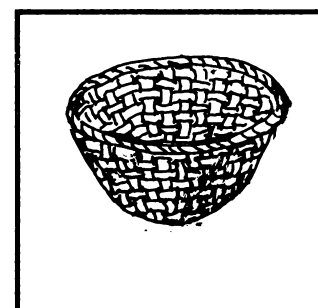

654. כפיפה מצרית.

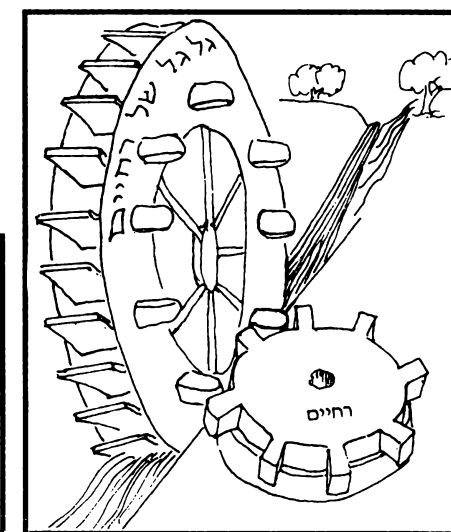

653. רשיי' ד"ה בריחיא.



667. תוסי' ד"ה מרכיבין, דמנחי כופרא דיכרא בגו נקובתא.

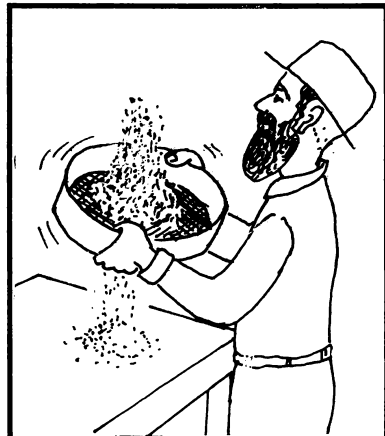

666. רשיי ד"ה לפני, הרקדה.

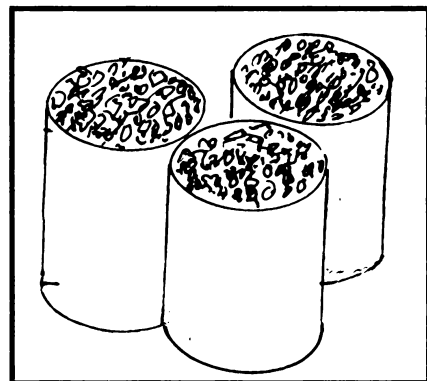

669. בשלש קופות.

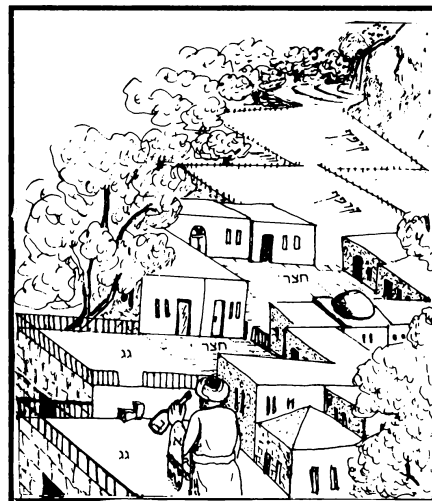

668. מעלין לו שמן ואלונטית מחצר לגג.



671. טחינה.



670. ובשלש מגלות.

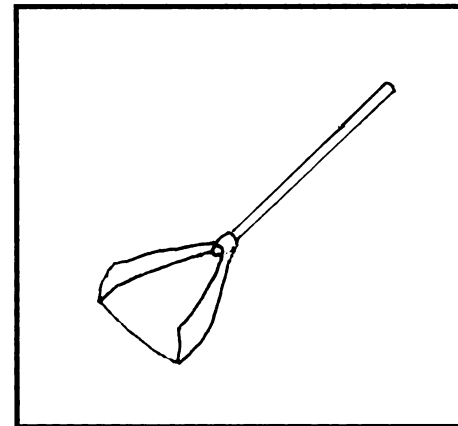

661. רשיי ד"ה שמירחה, ברכת.

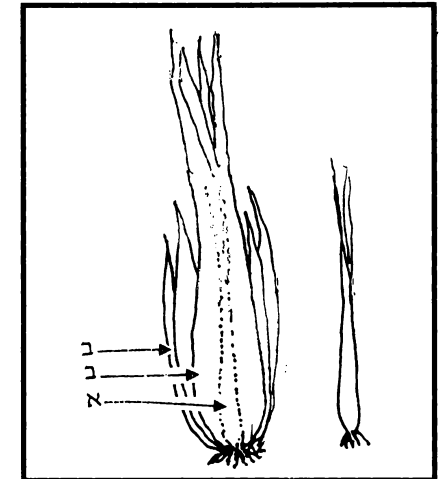

660. תוסי' ד"ה בצל. בצל של תרומה [א] שנטעו ורבו גידולין על עיקר [ב].

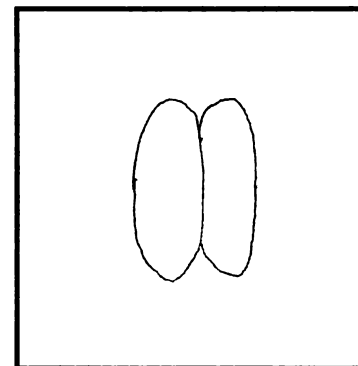

663. תוסי' ד"ה תנא. נושכין זה בזה.

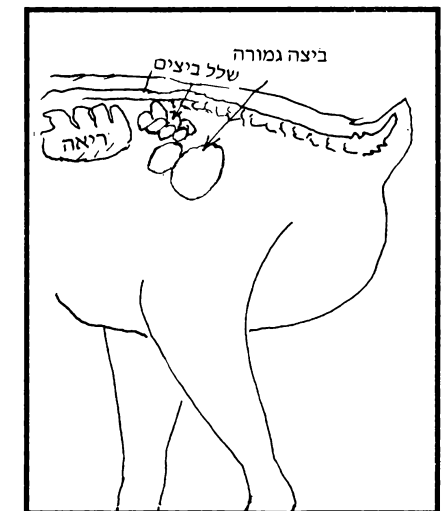

662. רשיי ד"ה מבפנים. השלל של ביצים.



665. רשיי ד"ה כריכות. אלומים קשורים.

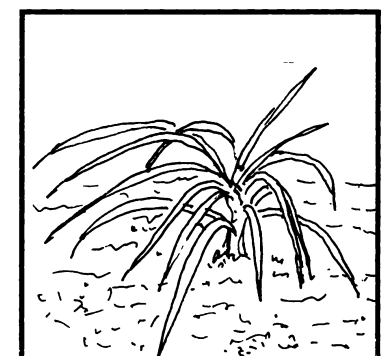

664. רשיי ד"ה אגס, כאגמון.

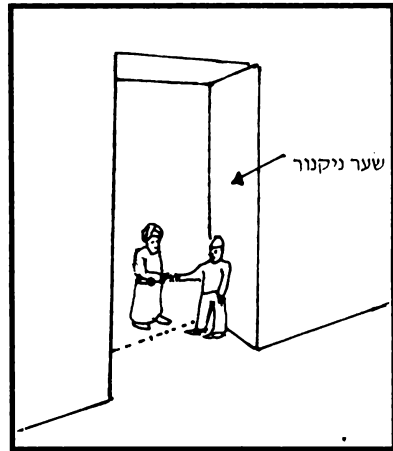

679. תוסי' ד"ה איכא, בא לו אצל מצורע לשער נקנור.



678. תוסי' ד"ה מתנות, מתנות על הפרוכת.

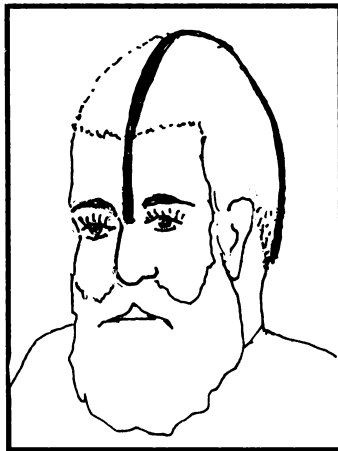

681. תוסי' ד"ה כמין, ויורד אילך ואילך.

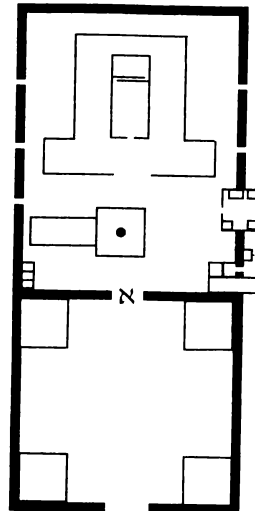

680. תוסי' שם, שבעזרה עומד. א. שער נקנור.

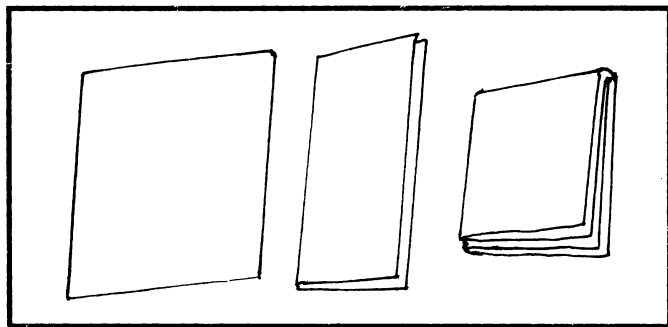

682. קופל אחד לשנים, ושנים לארבעה.

# פרק שביעי

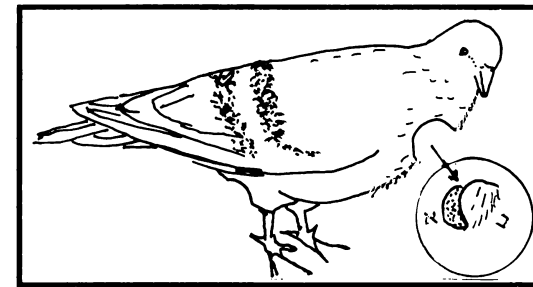

673. רש"י ד"ה אלא. מוראה [א] ונוצה [ב].

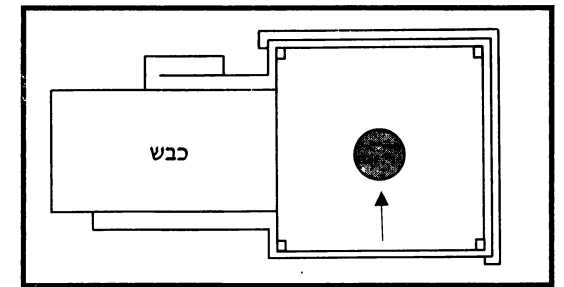

672. רש"י ד"ה דלמעלה, על התפוח.

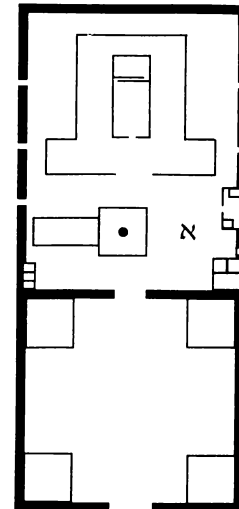

675. תוסי' ד"ה אן, בעזרה [א] וכו'.

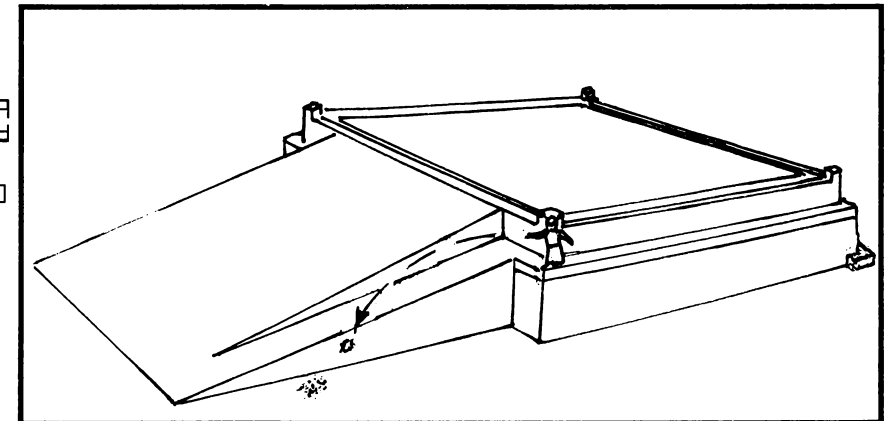

674. רש"י שם, במקום שמשליך מוראה ונוצה.

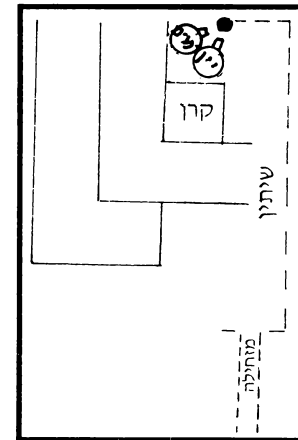

677. לשיתין אזלי.

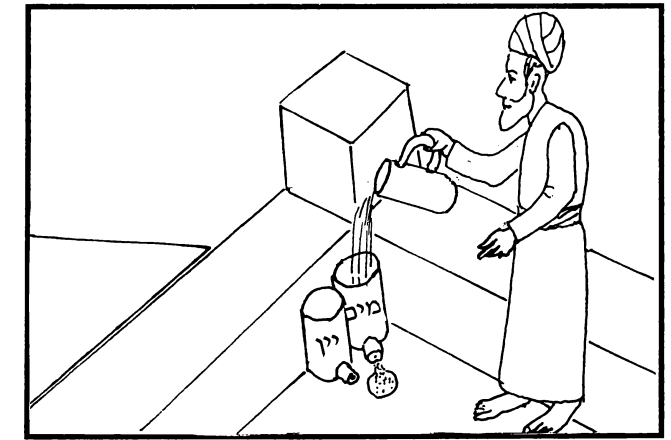

676. איכא נסכים.

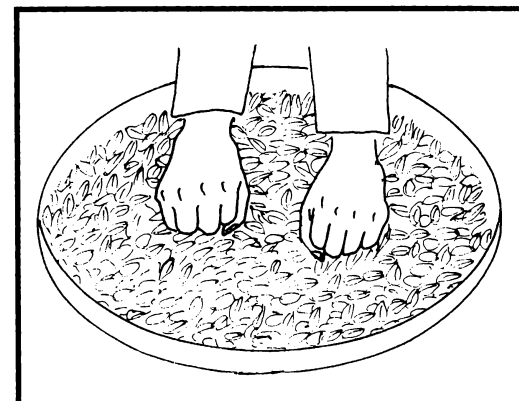

684. בעיטה בחיטין.

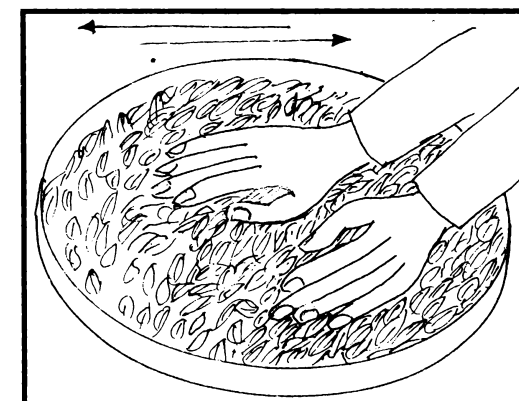

683. שיפה בחיטין.

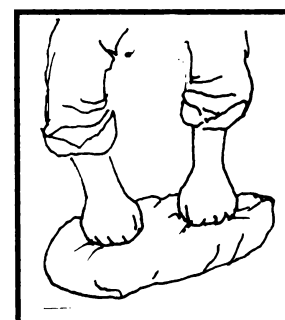

686. בעיטה בבצק.

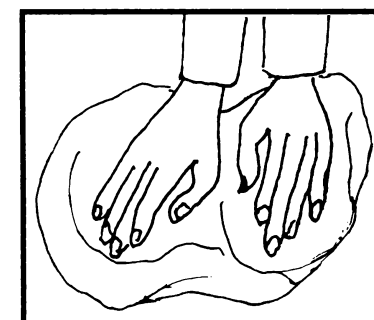

685. שיפה בבצק.

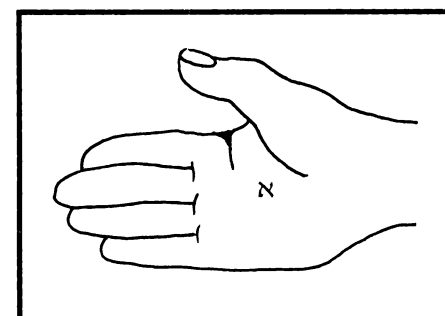

687. רש"י כ"י ד"ה בעיטה, בעובי פס ידו.  
א. פס ידו.

זרוע, ראה ציור לעיל מספר 259.

# פרק שמיני

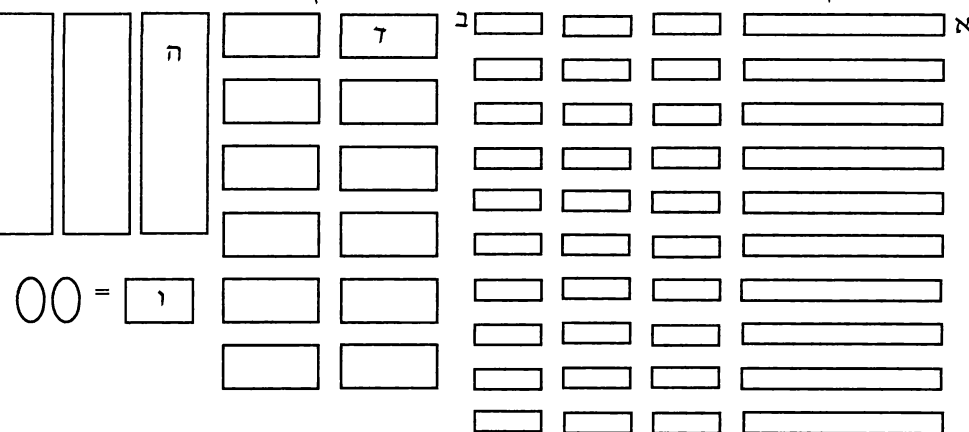
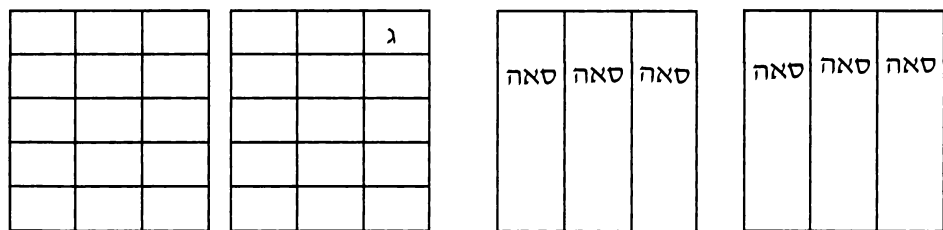
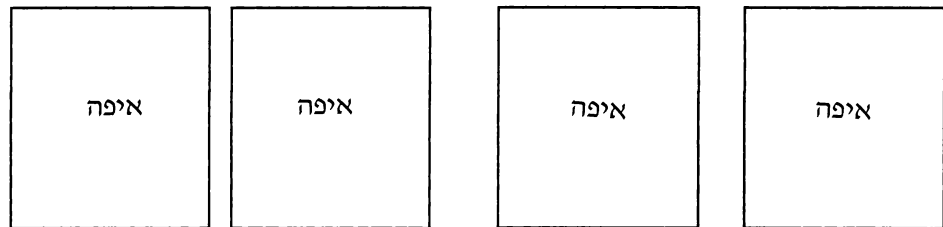

חלות רבוכה ריקקין

688. שתי איפות האיפה שלש סאין עשרים עשרון ועשרה למצה וכו'.  
א. עשרון. ב. שלש חלות לעשרון. ג. קב. ד. קב ומחצה. ה. חמשת קבין. ו. שתי חלות לקב.

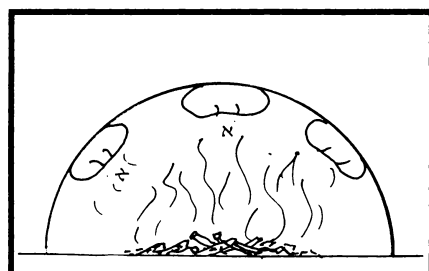
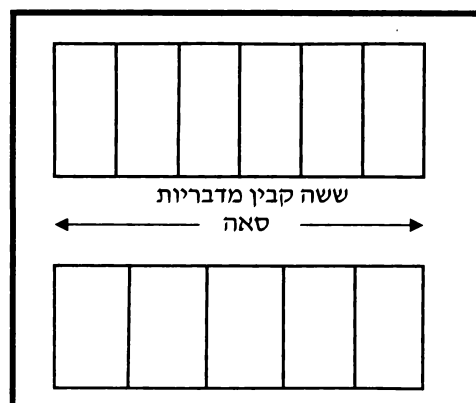

689. חמש סאין ירושלמיות שהן שש מדבריות. 690. תוסי' ד"ה פורסה, שיקרמו פניה [א].

# פרק תשיעי



697. תוסי שם, שיעורן ברימונים.

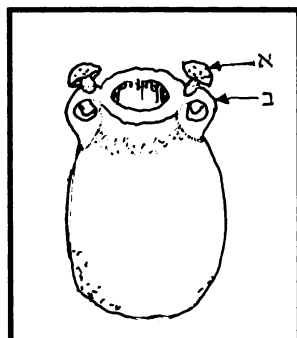

696. תוסי שם, פיטרא [א] מאונא [ב] דחצבא.

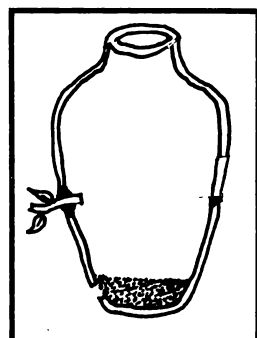

695. תוסי ד"ה כאן, ניקב כשורש קטן.

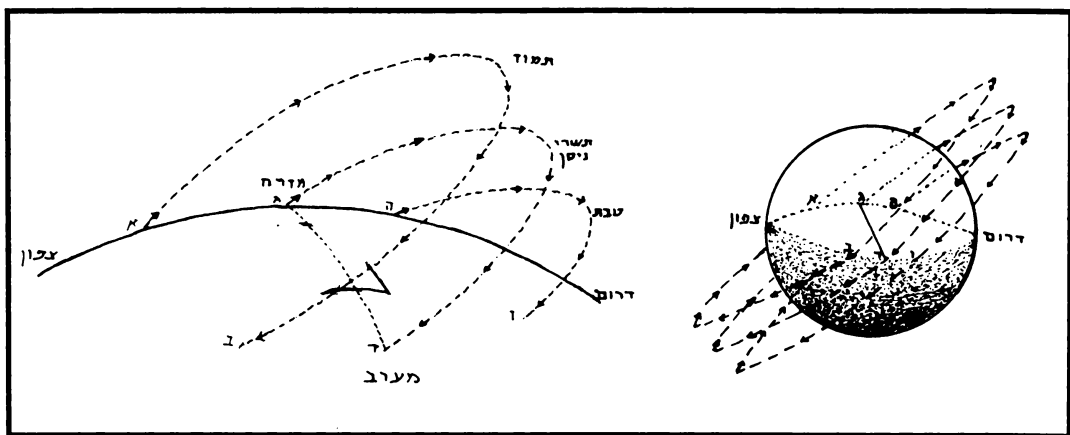

698. רש"י כתי"י ד"ה ומהם. חמה זורחת בקרן דרומית מזרחית ושוקעת במערבית דרומית.

- א. קרן מזרחית צפונית.
- ב. כאן יוצאת חמה ביום ארוך, בתקופת תמוז.
- ג. כאן החמה שוקעת ביום ארוך.
- ד. מזרח, החמה זורחת בניסן ובתשרי.
- ה. מערב, החמה שוקעת בניסן ובתשרי.
- ו. קרן מזרחית דרומית.
- ז. כאן זורחת החמה בתקופת טבת.
- ח. שוקעת ביום קצר.

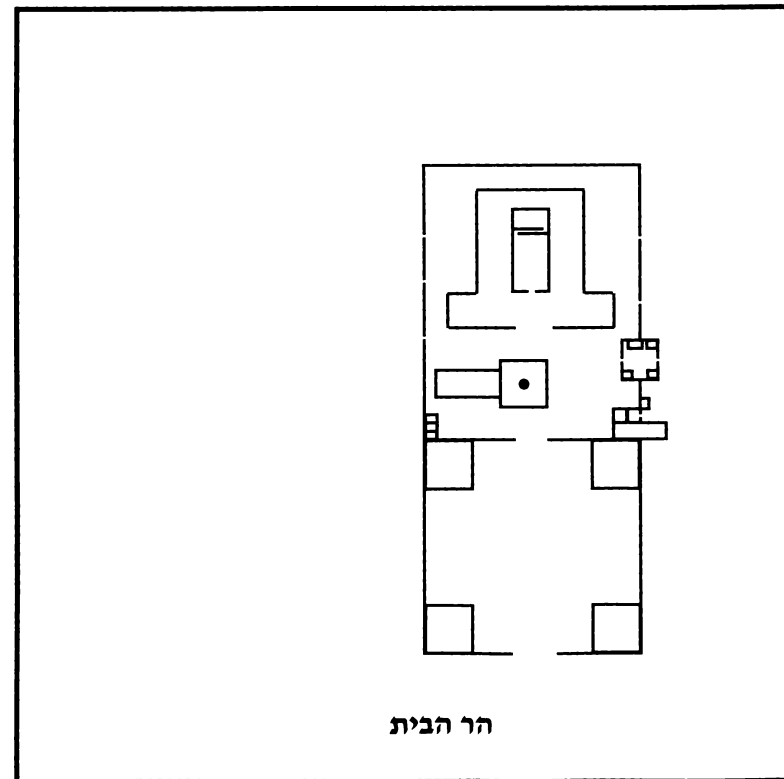

הר הבית

691. חוץ לחומת בית פאגלי. פירש"י הר הבית.

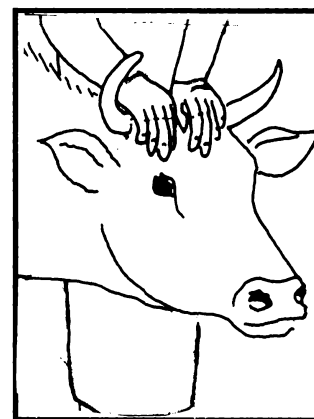

694. סמיכה.

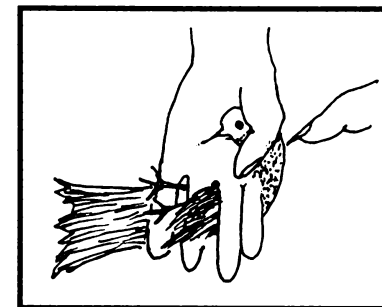

693. תוסי ד"ה ה"מ. מליקה.

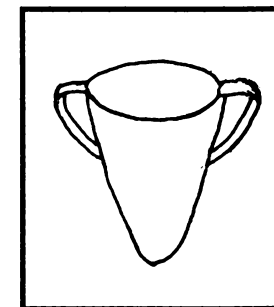

692. מזרק.



# פרק עשירי

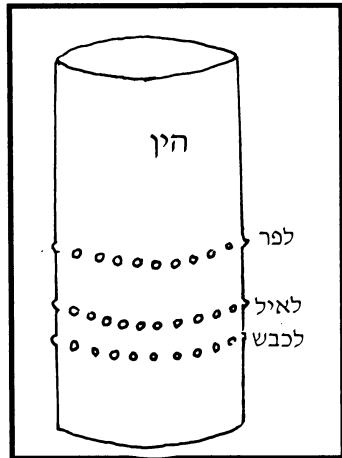

715. שנתות היו בהין.

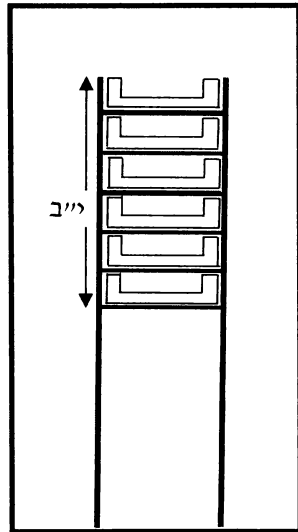

714. שלחן מקדש י"ב טפחים למעלה.

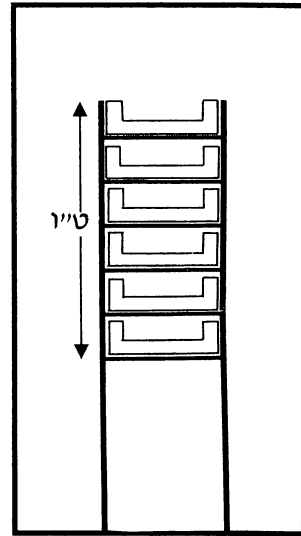

713. נמצא שלחן מקדש ט"ו טפח למעלה.

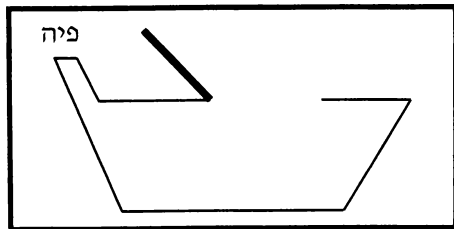

717. דוחק כלפי פיה.

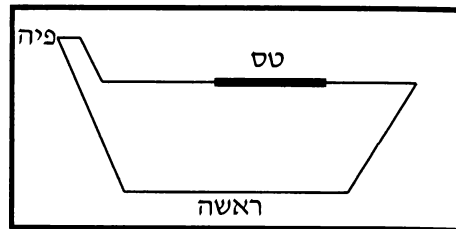

716. כמין טס של זהב היה לה על גבה. [הראש מחובר למנורה].

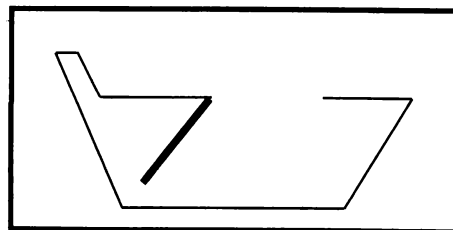

718. כלפי ראשה.

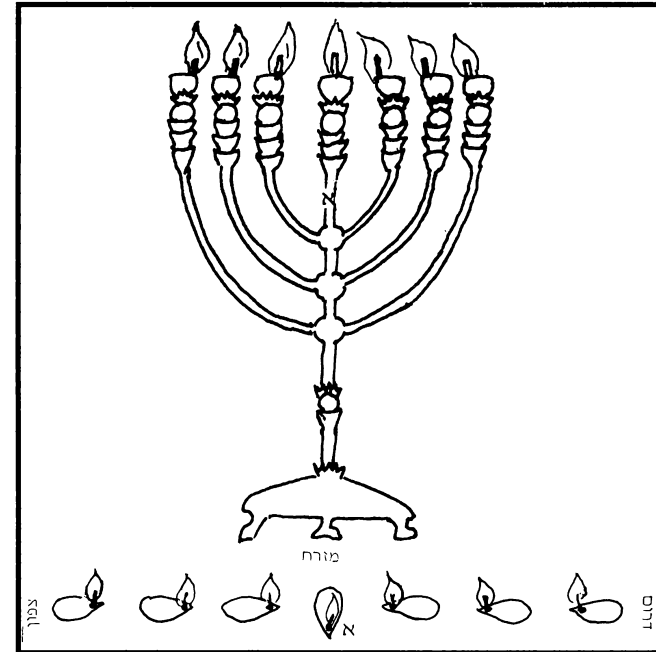

709. רש"י כתי"י נר מערבי, נר אמצעי היה פונה פיו לצד מערב [א] וכל שאר הנרות היה פיהם כלפי נר מערבי.

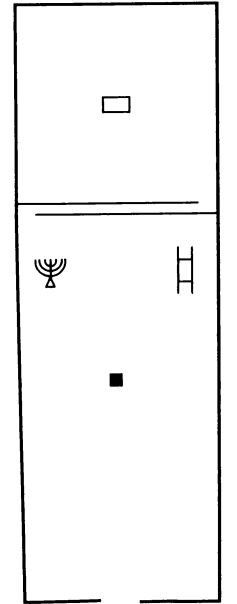

708. שלחן בצפון ומנורה בדרום.

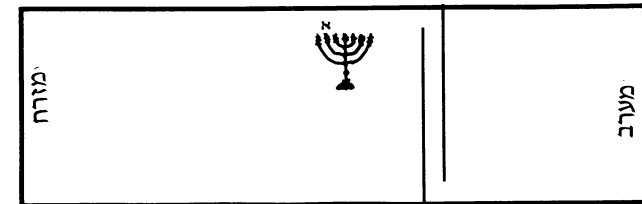

710. רש"י ד"ה ובה. האחת שבצד אותה שבמזרח הוא נר מערבי.

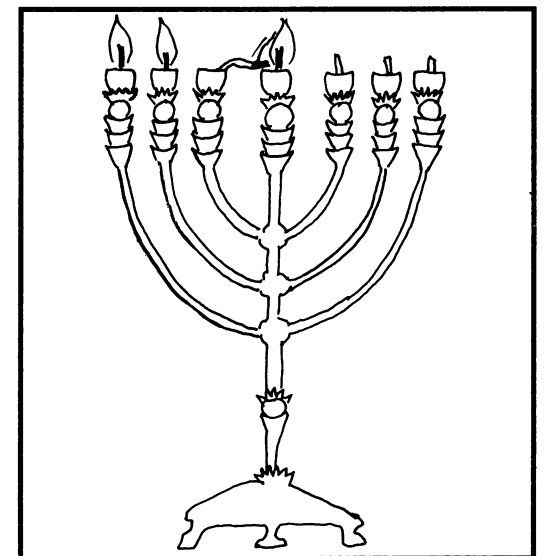

711. תוסי' ד"ה ממנה, פתילות ארוכות.

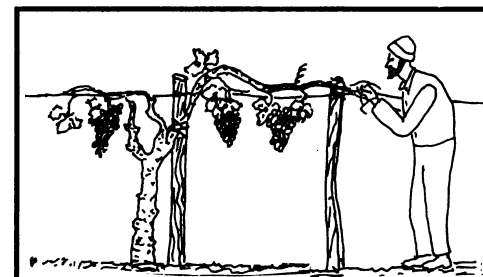

712. רש"י כתי"י ד"ה מן, הגפנים המודלות ע"ג כלונסות

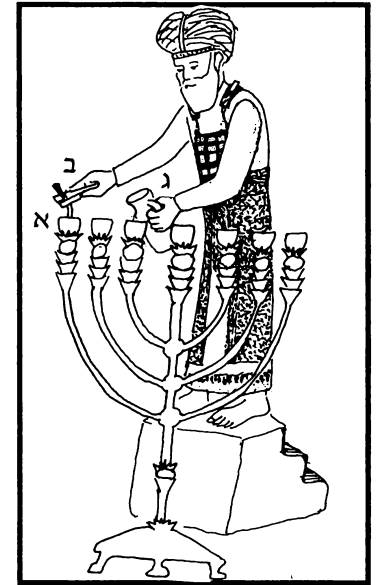

719. מנורה, ונרותיה [א]  
מלקחיה [ב] ומחתותיה [ג].

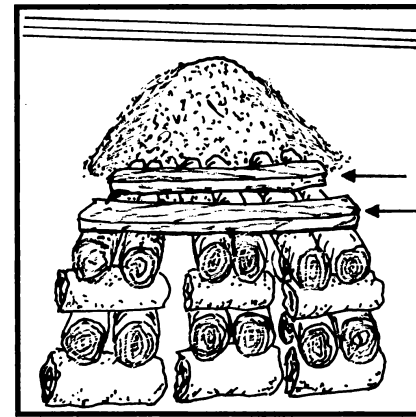

720. תמיד של שחר טעון שני גזירין.

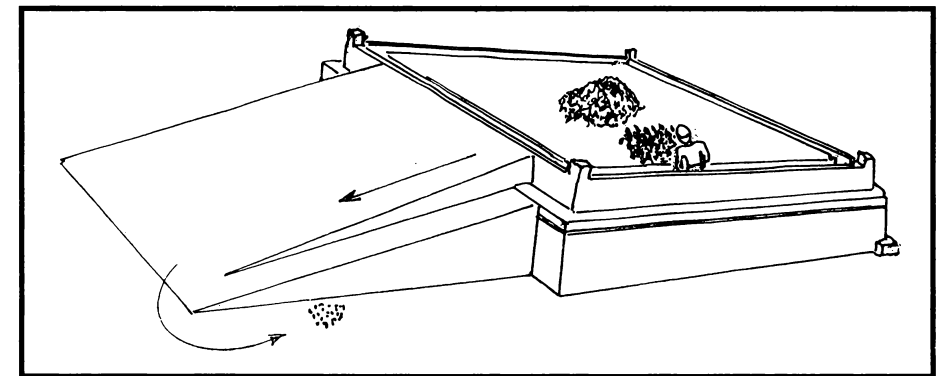

721. תוס' די"ה תמיד. תרומת הדשן.

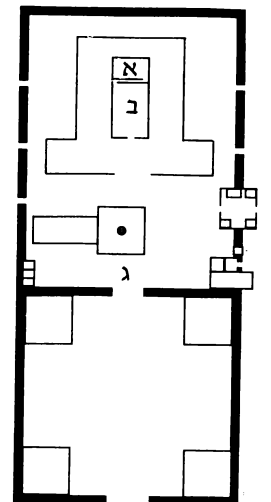

722. קי"ק [א] היכל [ב] עזרות [ג].



724. שם, ועל הפרוכת.

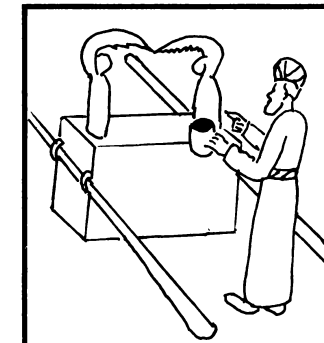

723. תוס' די"ה וכפר, בין הבדין.

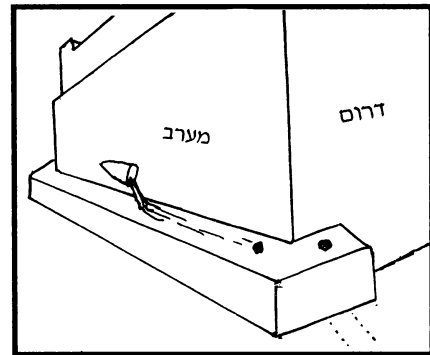

726. תוס' שם, ושירי הדם על יסוד  
מזבח החיצון.

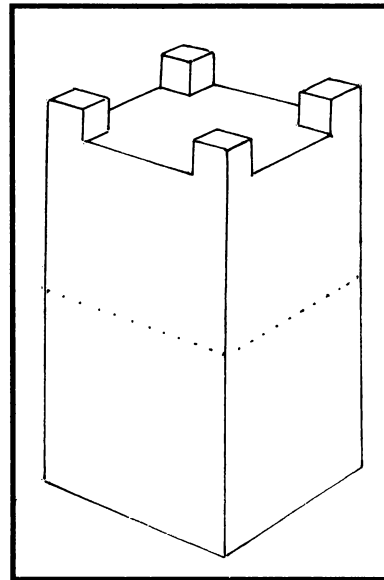

725. תוס' שם, ועל מזבח הזהב.

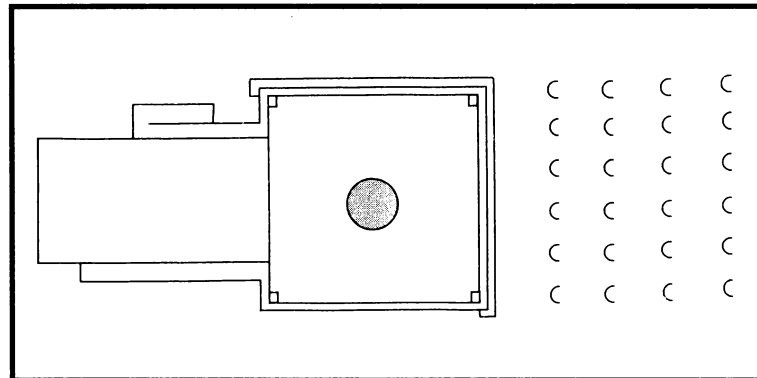

728. רשיי די"ה במקום, בעזרה במקום הטבעות.

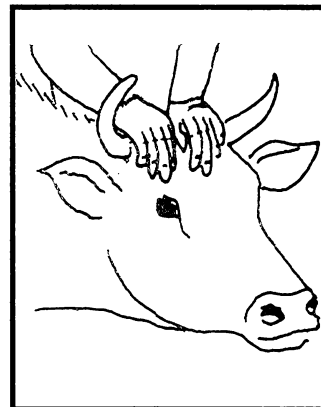

727. על הראש בבי ידים.

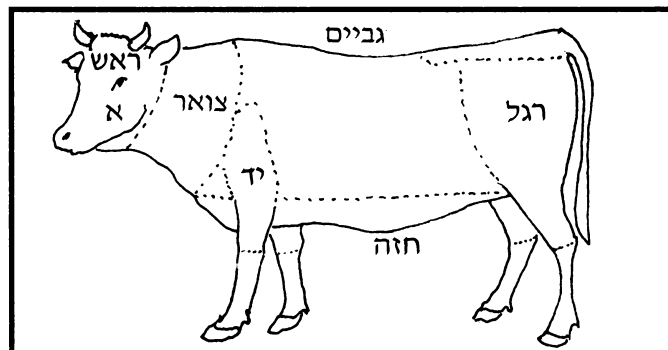

729. ידו על הראש ולא ידו על הצואר, גביים, חזה, לחיים [א].

# פרק אחד עשר

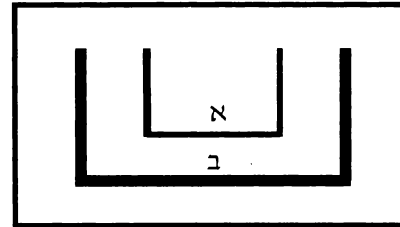

730. ובדפוס היה עושה אותן.  
731. תוסי' ד"ה ובדפוס, הדפוס בתוך הלחם [א] או הלחם בפנים [ב].

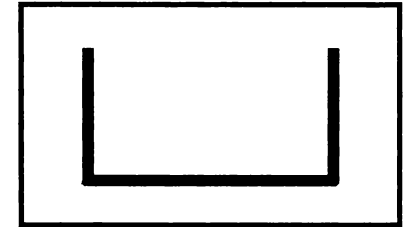

732. תוסי' שם, שהיו מדביקין את הפת בתנור.

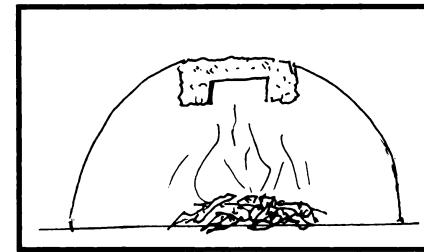

733. תוסי' שם, אי אפשר להדביקה.

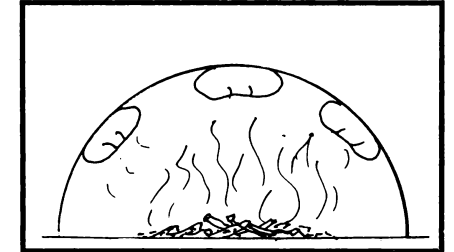

734. תיבה.

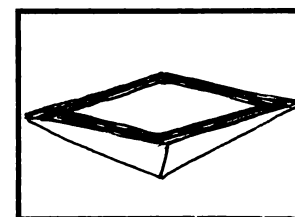

735. כמין ספינה רוקדת.

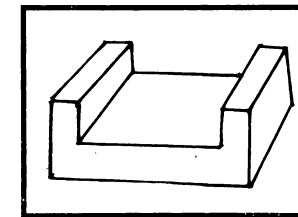

736. כמין תיבה פרוצה.

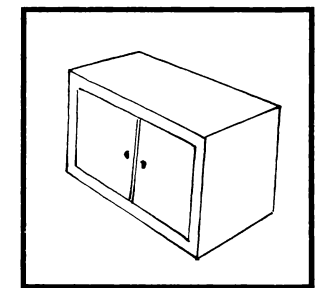

737. תיבה.

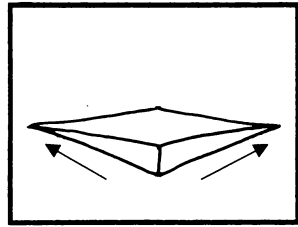

738. רשיי שם, והולכין וגבוהין למעלה.

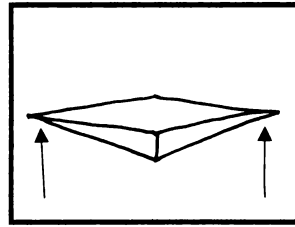

739. רשיי שם, ובי ראשיה חדין.

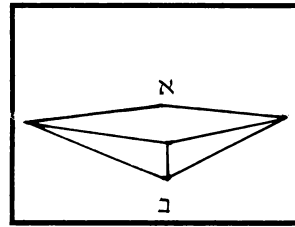

740. רשיי ד"ה כמין, מלמעלה רחבה [א] ומלמטה כלה והולכת עד כאצבע [ב].

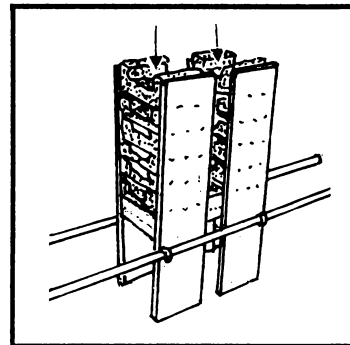

741. למי"ד כמין תיבה פרוצה היינו דהווי יתבי בזיכין.

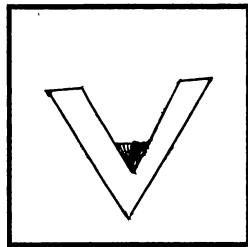

742. מקום עביד להו, כפי רבינו גרשום.

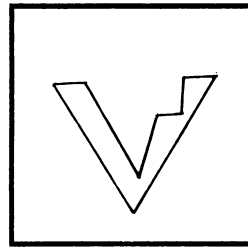

743. מקום עביד להו, כפי רשיי.

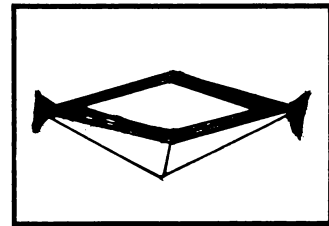

744. מורשא עביד להו.

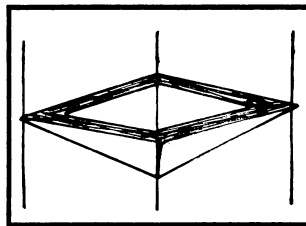

745. קנים היכי הווי יתבי.

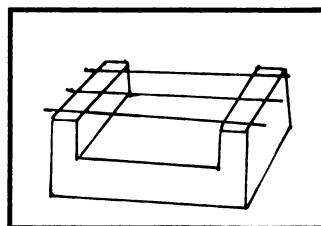

746. היינו דהווי יתבי קנים.

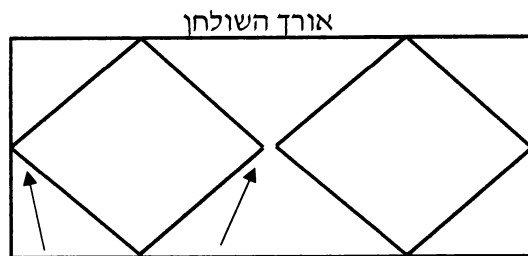

747. שם, כך הלחם חד בראשו ובסופו לצד אורך השולחן.

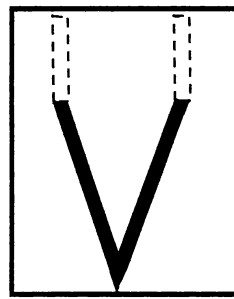

748. שם, דפתוח הלחם מלמעלה, כפי הצ"ק וז"ל: ולא היה להם דופן זקוף כלל.

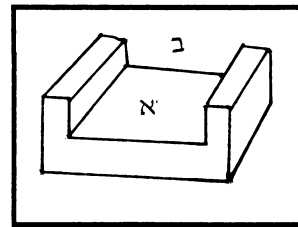

749. תוסי' ד"ה כמין, ושוליים רחבין [א] ופרוצה מלמעלה [ב].

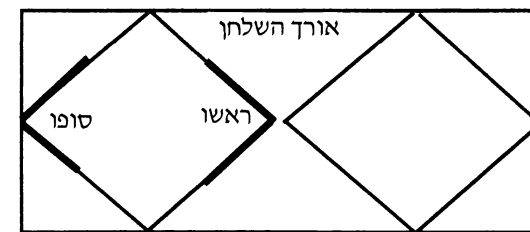

749. שם, הם החידודין שבראשו ושבסופו וכו'.

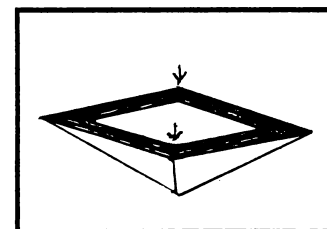

750. שם, ולצד רוחבו היו דופני הלחם מאריכין ומרחיבין וכו'.

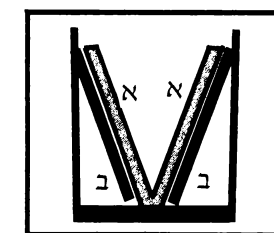

751. שם, דסניפין עגיל להו מיעגל. א. לחם. ב. סניפים.

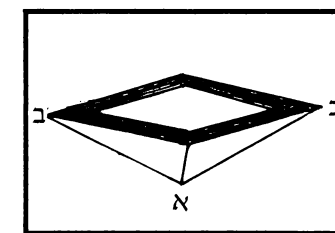

752. שם, אבל גובה הלחם מאמצעית [א] היה הולך ומגביה בשיפוע מכאן ומכאן [ב].

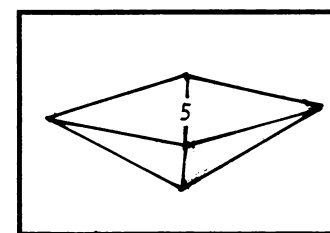

753. שם, עד שהיה הולך ומרחיב עד ה' טפחים.

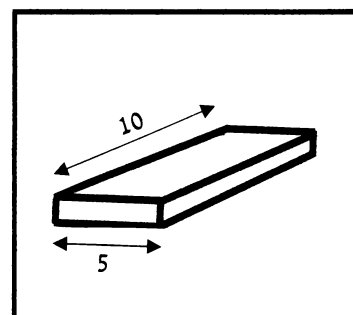

760. שם, לחם הפנים ארכו עשרה ורחבו חמשה.

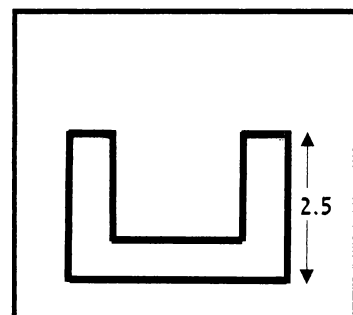

761. שם, וקופל לר' יהודה טפחים ומחצה מכאן וכו'.

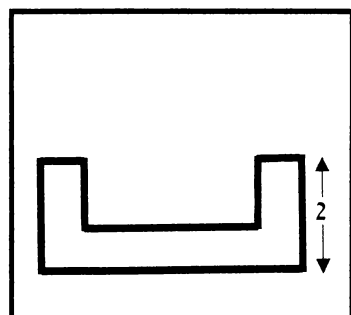

762. שם, ולר' מאיר טפחיים.

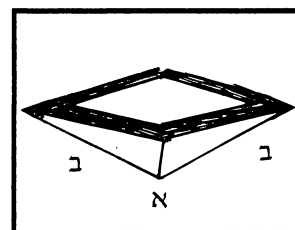

763. שם, מה ששוליו [א] הולכין וגבוהין מאמצעיתו [ב].

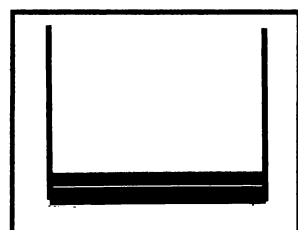

764. שם, דכי פשטת ליה קממלא ליה.

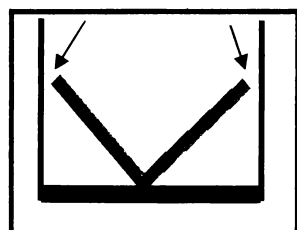

765. שם, וכי משפעת ליה חסר ליה פורתא.

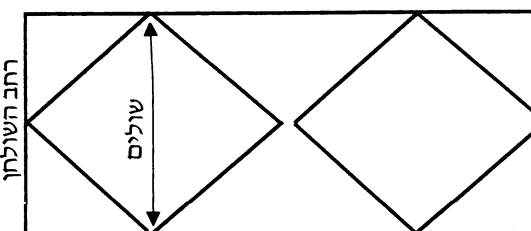

754. שם, והם השולים הממלאים רחבו של שולחן.

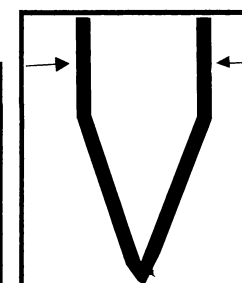

755. שם, כופל מכאן ומכאן כמו דופן זקוף.

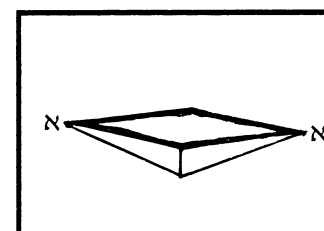

756. שם, כעין ספינות שלנו שראשו וסופו [א] משופע והולך.

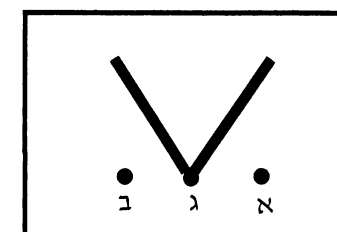

757. שם, לא יתיב לחם אקנים המונחים בראש הלחם [א] שתחתיו ובסופו [ב] דלא יתיב אלא אקנה אמצעי בלחודיה [ג].

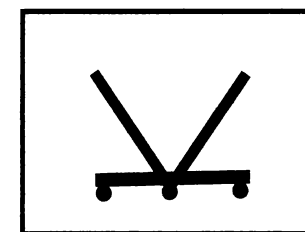

758. שם, שהיה מדביק בצק בשולי הלחם מתחתיו בחודו שלמטה כדי שישען על הקנים.

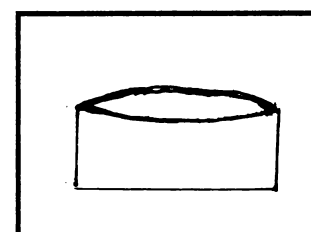

759. שם, שהלחם בראשו ובסופו שכלפי אורך השולחן אין הולך ומשפע כלל אלא זקוף.

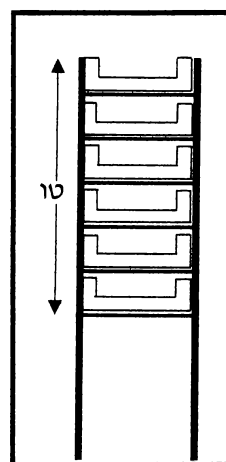

766. שם, נמצא שלחן מקדש ט"ו טפחים.

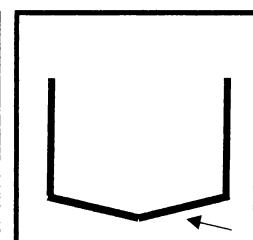

767. שם, וצ"ל דלא הוי טפח.

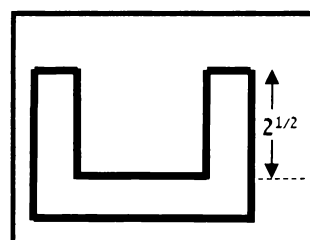

768. שם, נמצא שולחן מקדש טובא.

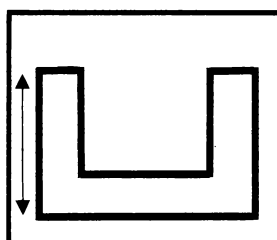

769. שם, וי"ל דאותו עובי טפח היה בתוך הקיפול.

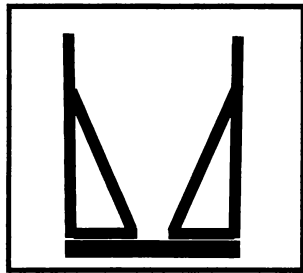

778. רשיי ד"ה ע"ג שלחן, ודעגיל להו.

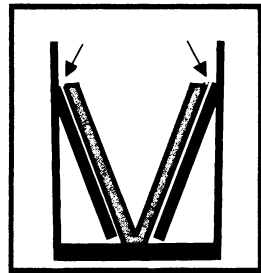

777. שם, וראש הסניף סומך לראש הלחם.

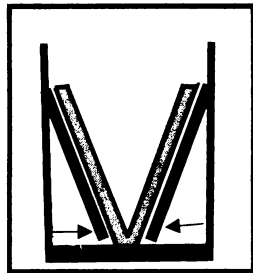

776. שם, ואותו עיגול תחת שיפועו של לחם וסומך את כל הלחם.

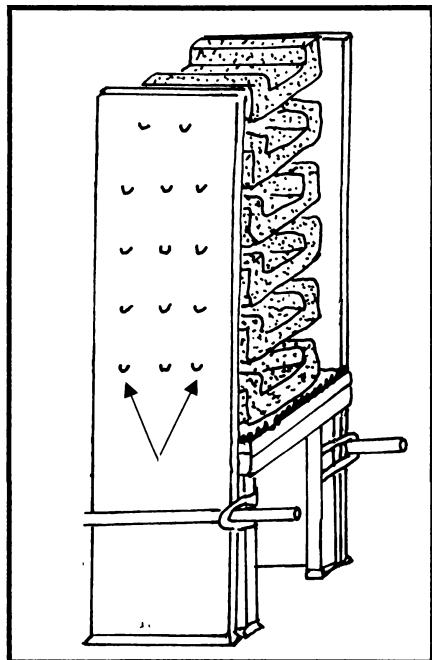

780. שם, דאותן פיצולין היו כעין פגימות לראשי הסניפין כמדת עובי הקנה.

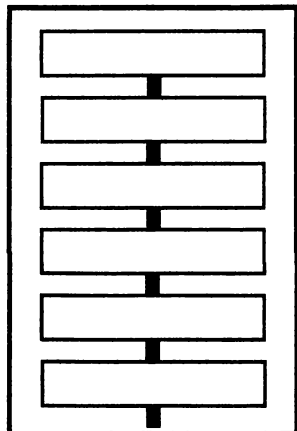

779. תוסי ד"ה דסמכי, הפיצולין זה למעלה מזה לרשיי טפחיים ומחצה.

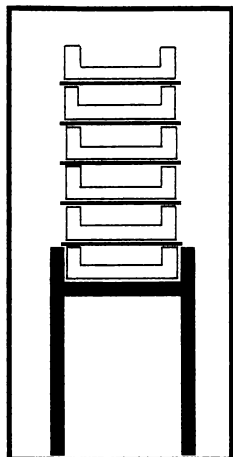

781. דלא בעי העמדה אלא ללחם התחתון.

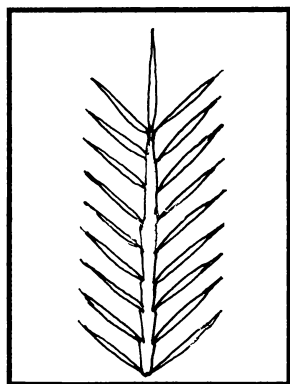

784. כמין דקרנין, כפירש"י.

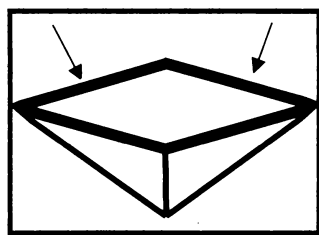

783. ופיה דומה כמין טבלא מרובעת.

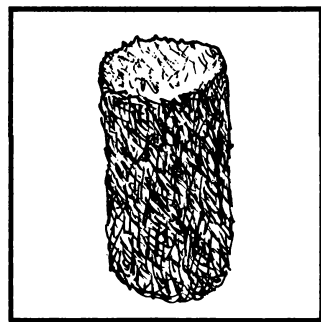

782. תוסי ד"ה כמין, כוורת עגולה.

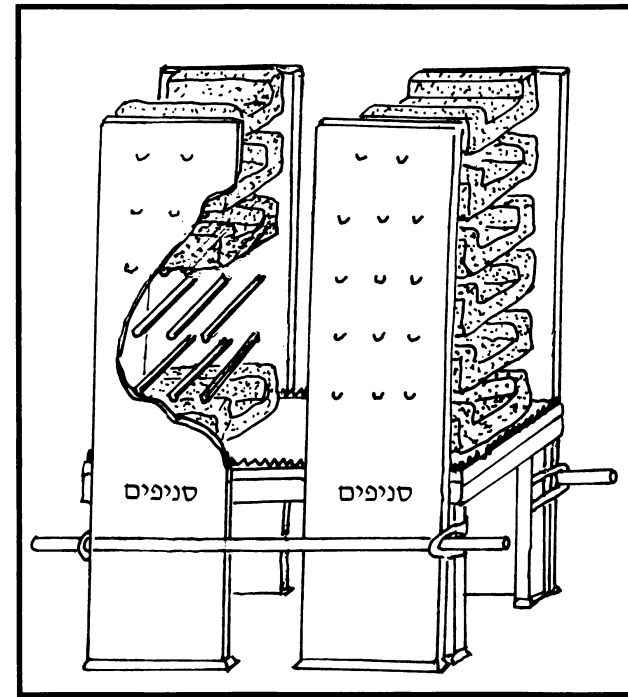

771. סניפים לדעת תוסי ד"ה דסמכי [ראה רשיי] והרמב"ם (בית הבחירה פ"י הי"ג) ודרך אמונה שם.

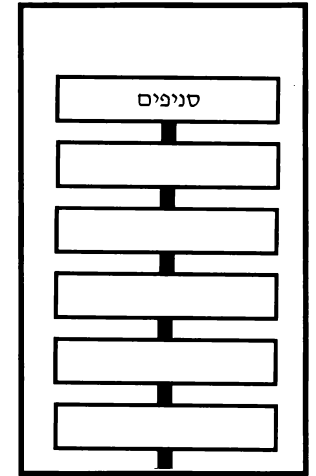

770. סניפים לדעת רשיי [ע"פ חזקוני (שמות כה כט)].

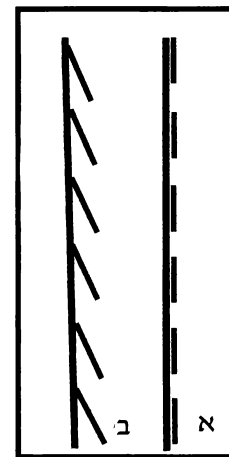

775. רשיי ד"ה דעגיל, אין הסניפים עומדים זקופים [א], אלא עשויים כחצי מעגל [ב].

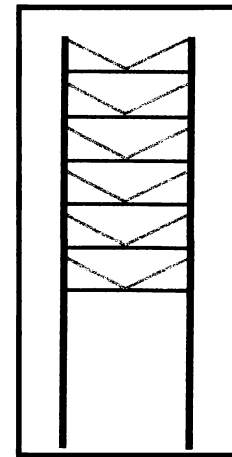

774. רשיי ד"ה אלא, והלא אין הסניפין נוגעין אלא מעט בראשו של לחם.

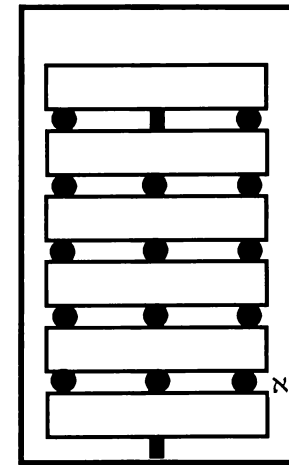

773. רשיי ד"ה היינו, הקנים וכו' מונחין באותם פיצולים. א. קנים.

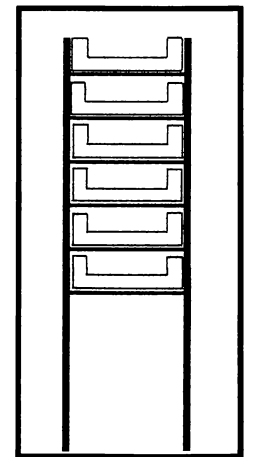

772. היינו דסמכי ליה סניפין ללחם.

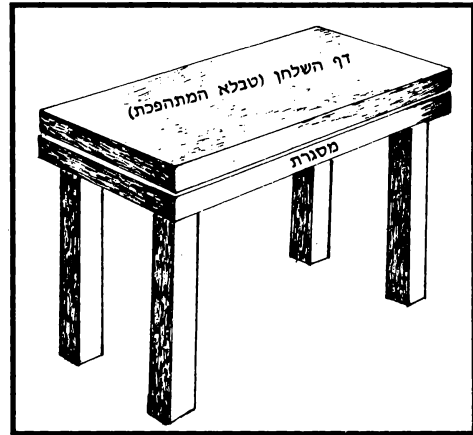

793. מסגרתו למטה.

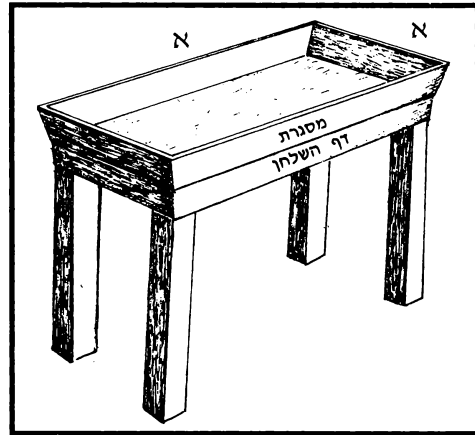

792. והאיכא מסגרתו. א. פרקודי הוה מפרקדא.

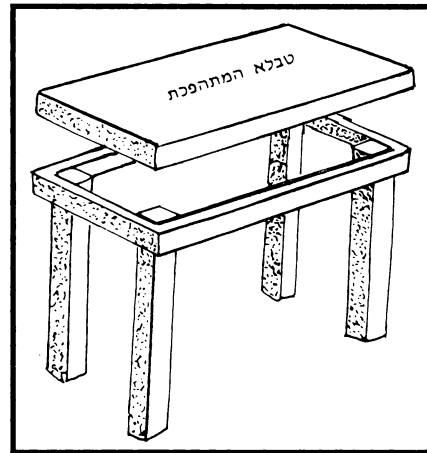

794. טבלא המתהפכת, כפירש"י.

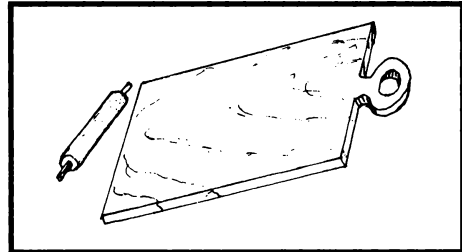

795. תוסי' ד"ה לדברי, גבי דף של נחתומין.

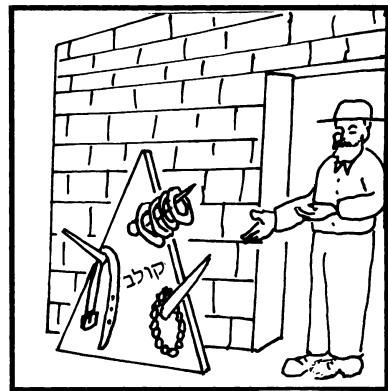

797. תוסי' שם, קולב.



796. תוסי' שם, דטבלא [א] משמשת את האדם [ב] ומשמשת משמשי אדם [ג].

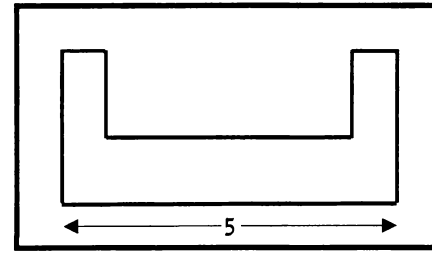

786. ורחבן ה' טפחים וקרנותיו שבע אצבעות.

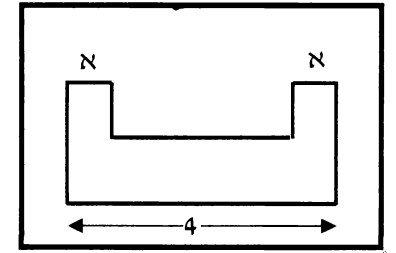

785. ורחבן ד' טפחים וקרנותיו [א] ד' אצבעות.

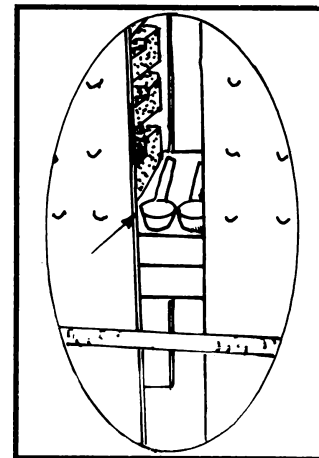

789. שם היו נותנין שני בזיכי לבונה של לחם הפנים.

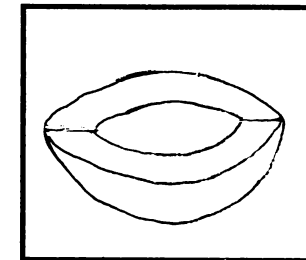

788. רשיי שם, ולמייד כמין ספינה ווקדת,הוה הנך דפנות הולכות וזוקפות בשיפוע.

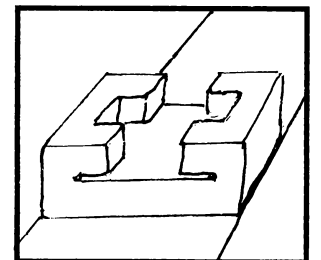

787. רשיי ד"ה טפחים, ונמצאו זקופות בשוה לשפת השלחו.

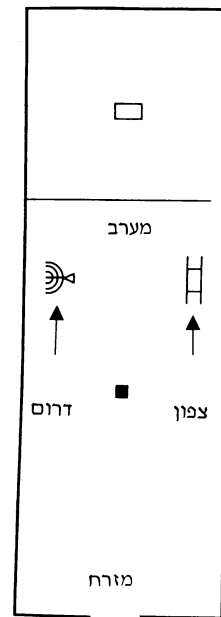

791. ארכן לארכו של בית.

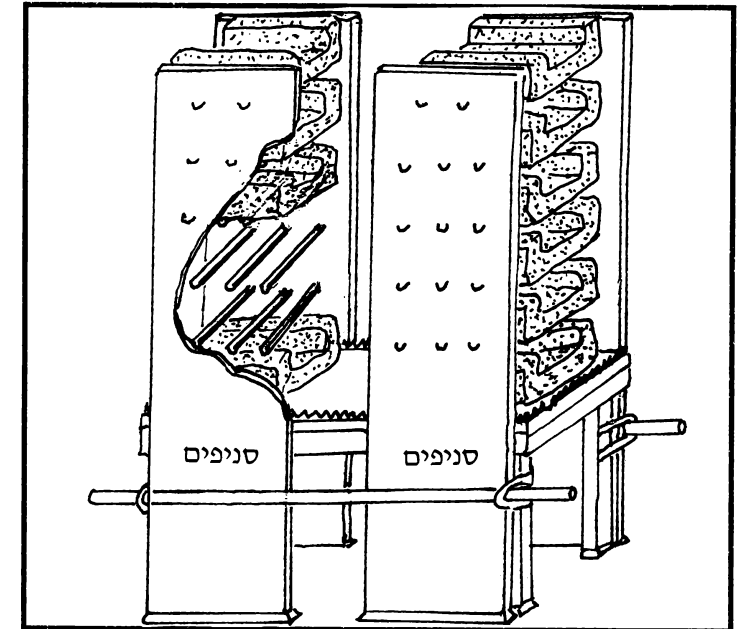

790. וארבעה סניפין של זהב היו שם וכו'.

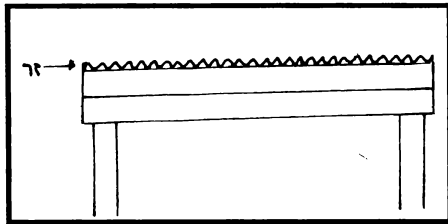

806. תוסי' שם, ונילף מזר.

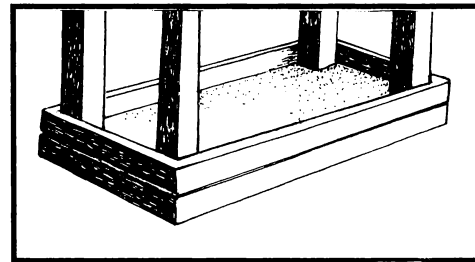

805. תוסי' שם, ור"ת פירש וכו' לפי שיש לה בית קיבול למטה.

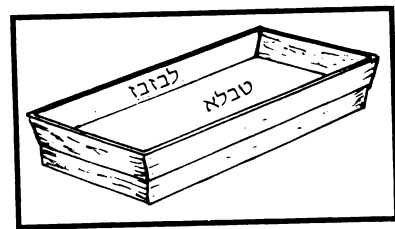

808. לבזבזין.

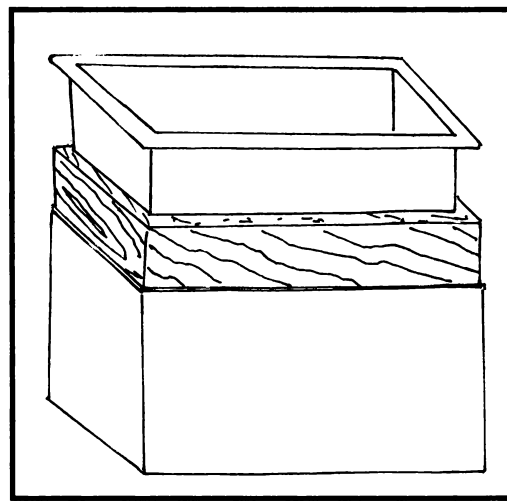

807. תוסי' ד"ה כאן, שלש ארונות עשה בצלאל.

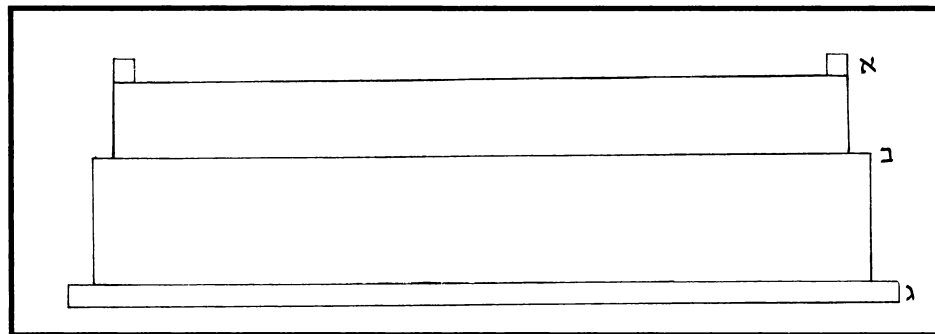

809. והקרן [א] והסובב [ב] והיסוד [ג].



800. תוסי' שם, שק משמש תשמישי אדם.

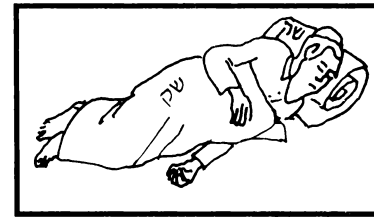

799. תוסי' שם, שק משמש אדם.

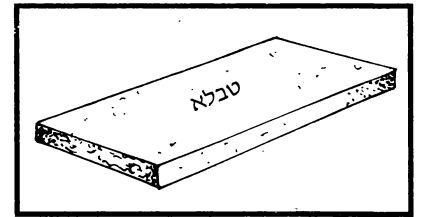

798. תוסי' שם, הטבלא.

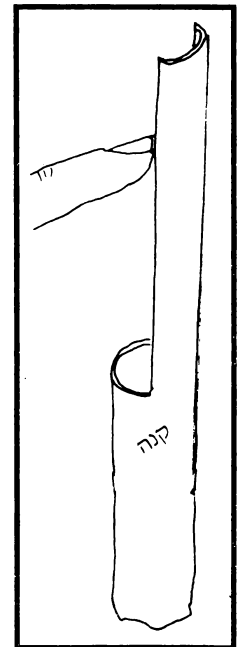

801. שם, שבדק קרומית של קנה.

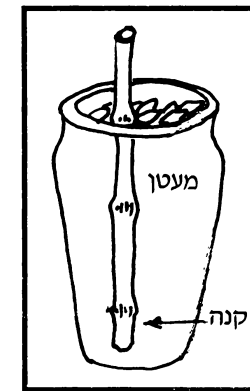

802. שם, גבי קנה של זיתים.

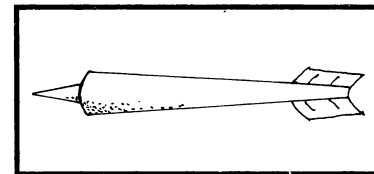

803. שם, בחיצין זכרים.

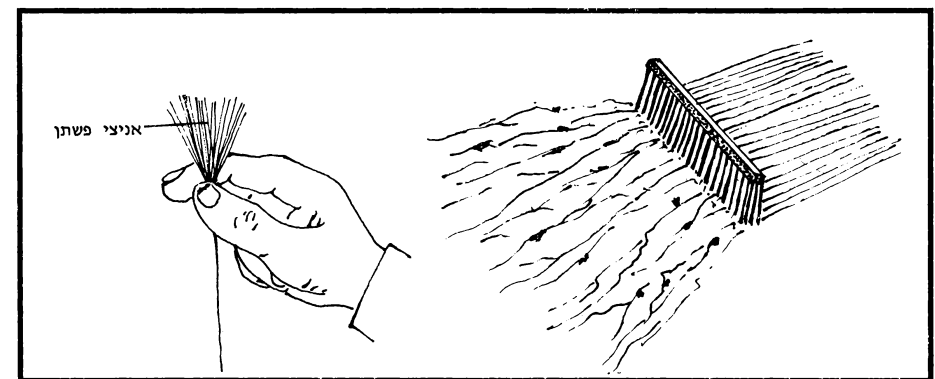

804. תוסי' שם, ואניצי פשתן [כתב רש"י (סוכה יב):] : סככה באניצי פשתן, לאחר שתיקנו במסרק ומלבנים אותו בתנור, וטווים אותם לחוטים].

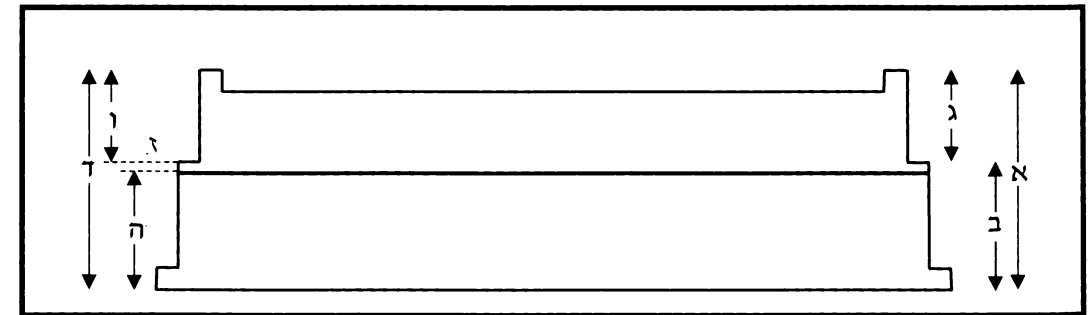

810. המזבח כמה הוי עשר אמות [א], שית בני חמשה חמשה [ב], וארבעי בני שיתא שיתא [ג], מזבח כמה הוי חמשין וארבעה [ד], פלגיה דמזבח כמה הוי עשרים ושבעה [ה], מקרנות ועד סובב כמה הוי עשרים וארבעה [ו], כמה בציר לפלגיה דמזבח תלתא [ז] וכו', חוט של סקרא.

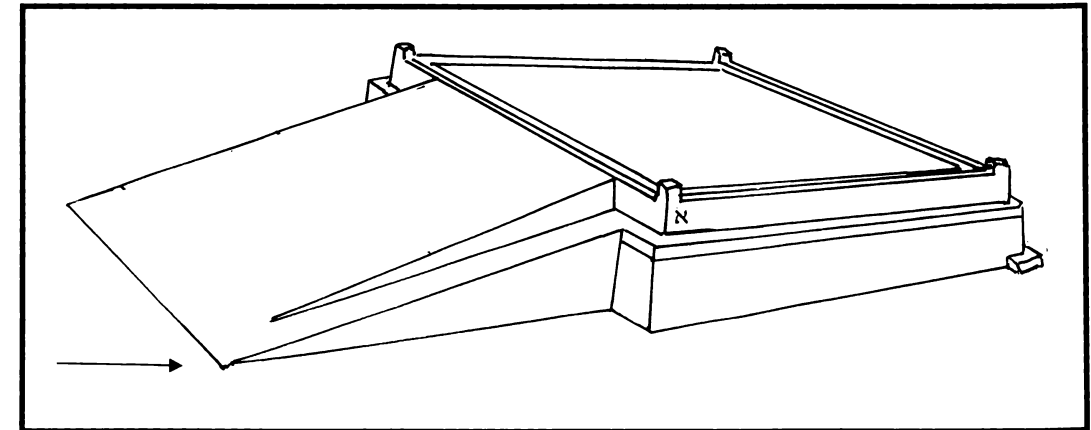

811. היה עולה בכבש ופנה לסובב ובא לו לקרן דרומית מזרחית [א] וכו'.

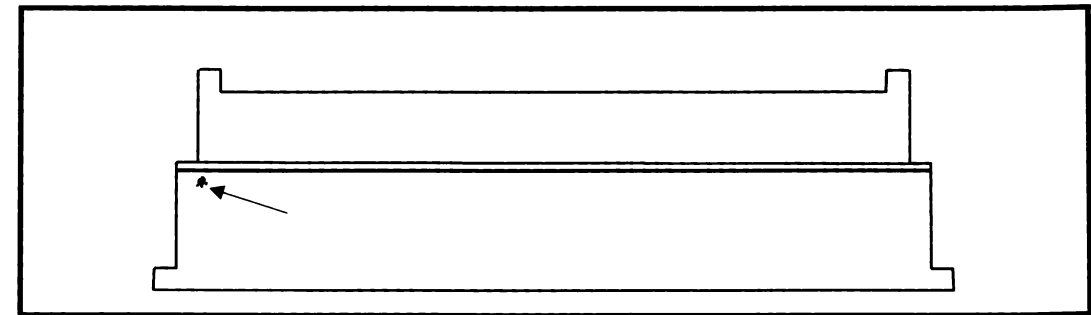

812. הא קא יהיב עליונה למטה משני טפחים.

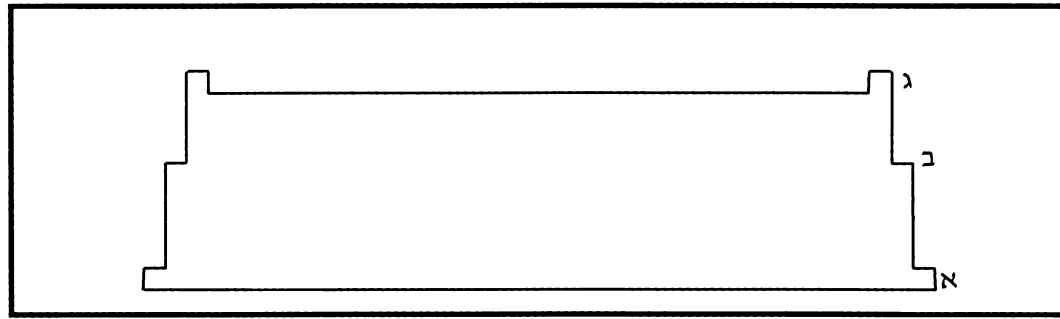

813. רשיי ד"ה אלא, כולה עשר אמות דגובה המזבח באמה בת ששה, וכי קתני באמה בת חמש באמות דכניסה יסוד [א] וסובב [ב] ועובי הקרנות [ג].

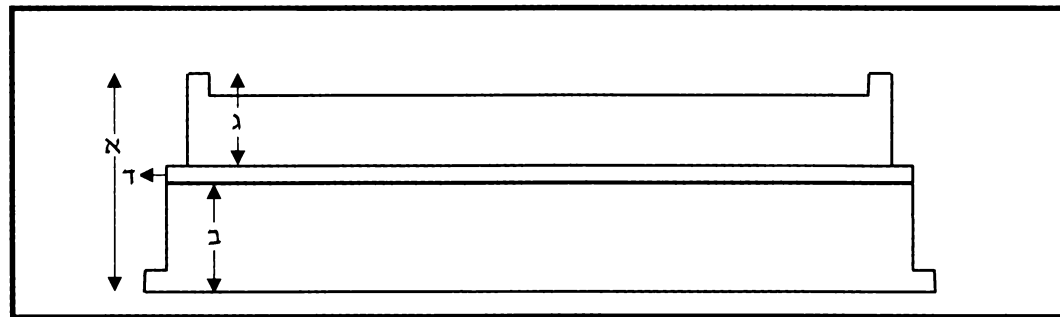

814. מזבח כמה הוה ליה שיתין [א], פלגיה דמזבח כמה הוה תלתין [ב], מקרנות ועד סובב כמה הוי כ"ד [ג], כמה בציר לפלגיה דמזבח ששה [ד], ותנן אם עשאה למטה מרגליו אפילו אמה אחת כשרה.

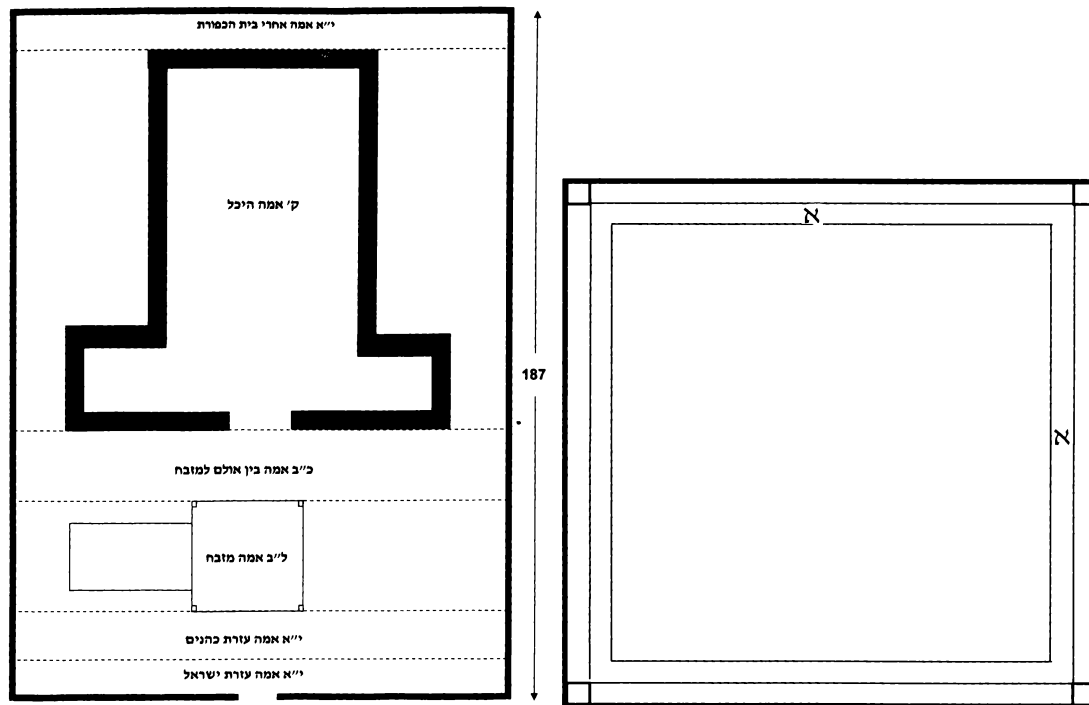

815. מקום הילוך רגלי כהנים אמה [א] וכו'. 816. כל העזרה היתה אורך מאה ושמונים ושבע וכו'.

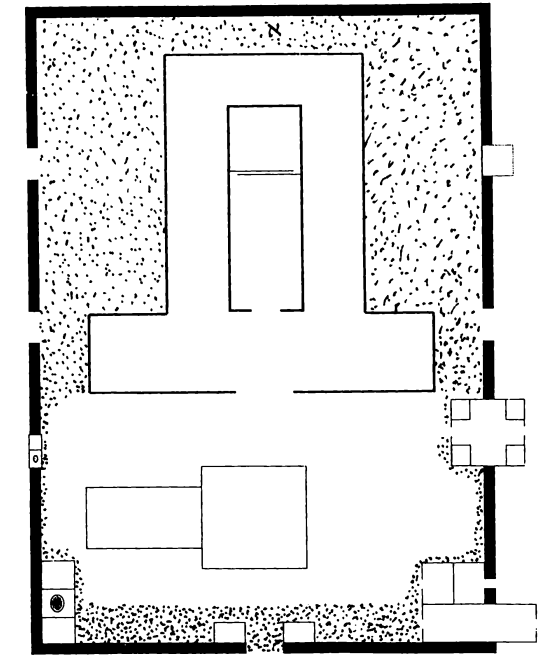

817. רש"י ד"ה י"א אמה, וכשהיו ישראל מרובין בעזרה היו נמשכין מהם לשם [א]

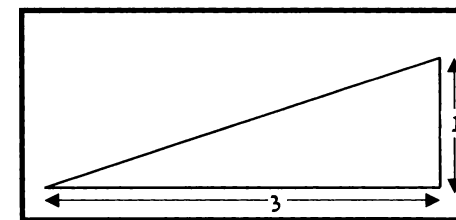

818. תוס' ד"ה אל, כל כבשים שהיו במקדש שלש אמות לאמה.

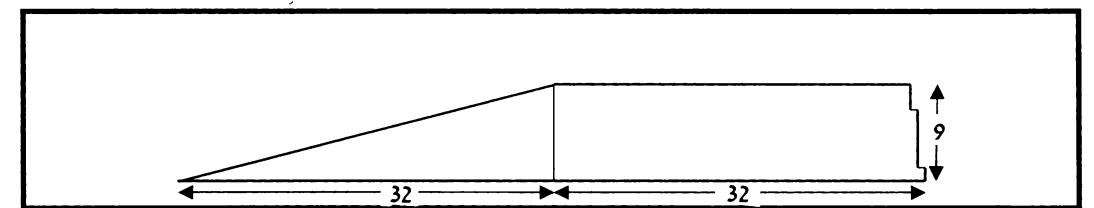

819. תוס' שם, חוץ מכבשו של מזבח.

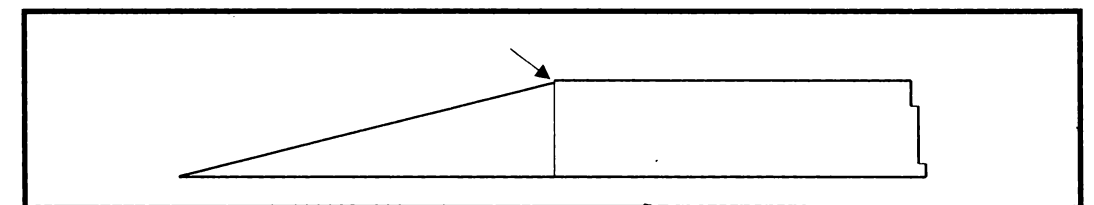

820. תוס' שם, נמוך ממנו רביע אמה.

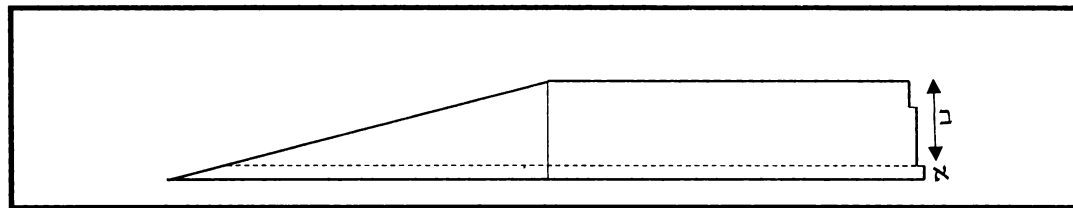

821. תוס' שם, אמות של כבש לפי האמות של מזבח. א. אמה בת חמשה טפחים. ב. שמונה אמות בת ששה טפחים.

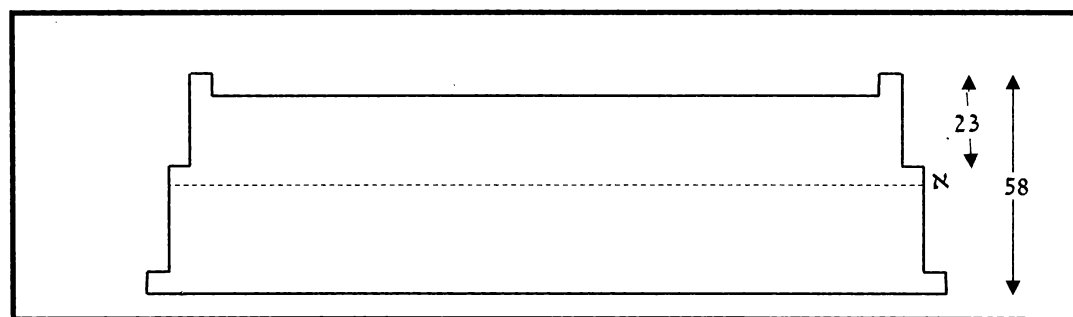

822. מזבח כמה הוי חמשין ותמניא, פלגיה דמזבח כמה הוי עשרין ותשעה, מקרנות ועד סובב כמה הוו עשרין ותלתא, כמה בציר לפלגיה דמזבח שיתא [א].

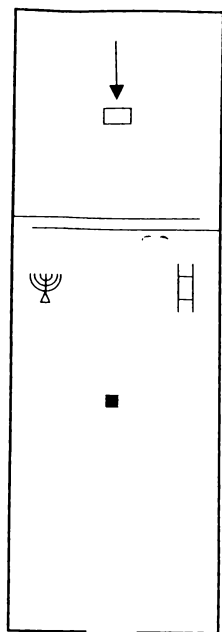

825. חוץ מארון שארכו לרחבו של בית.

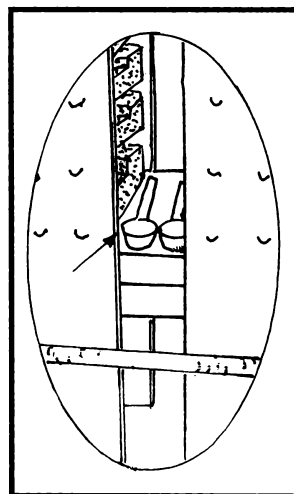

824. על בסמוך.

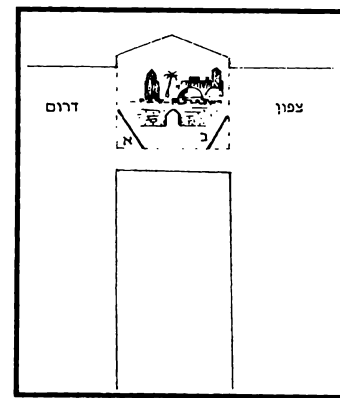

823. שתי אמות היו בשושן הבירה וכו'.

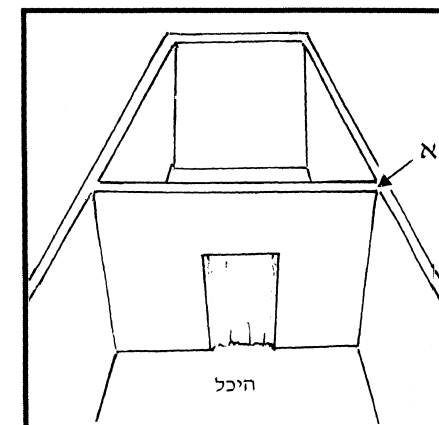

826. רש"י ד"ה בפרוכת, פרוכת היתה פרוסה בפתח בית קדשי קדשים. א. אמת טרקסין.

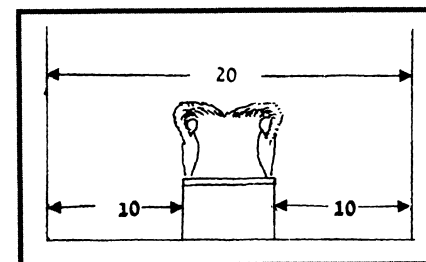

827. עשר אמות ריוח ממנו לכותל לכל צד.

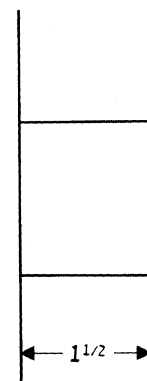

828. תרי גברי באמתא ופלגא.

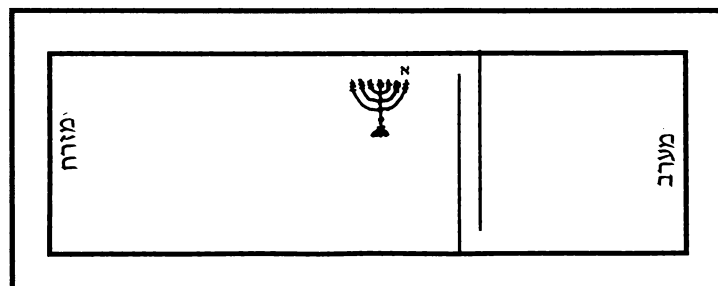

833. מנורה מזרח ומערב. א. רש"י ד"ה מדכתיב, והחיצון של צד מערב קרי ליה נר מערבי.

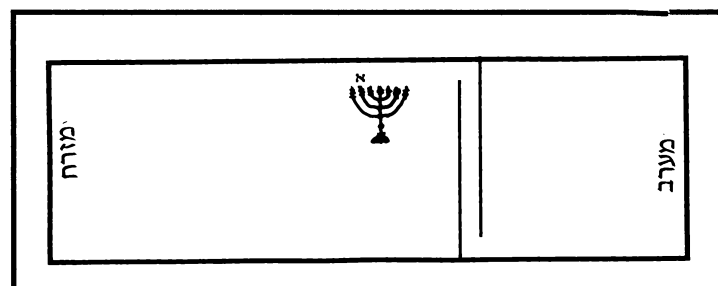

834. תוסי ד"ה מדכתיב, נר שני של שתי מזרחיות [א] קרי נר מערבי.

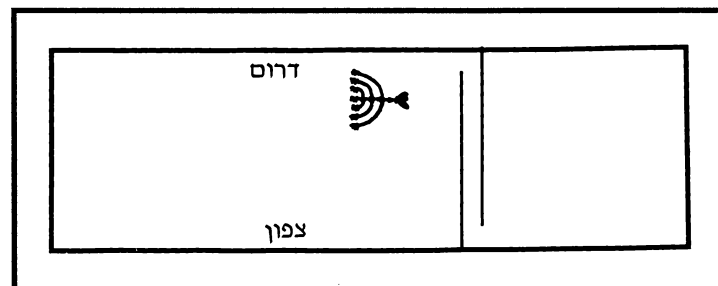

835. מנורה גופה צפון ודרום הוה מנחה.



836. דמצדד להו אצודדי. א. נר מערבי.

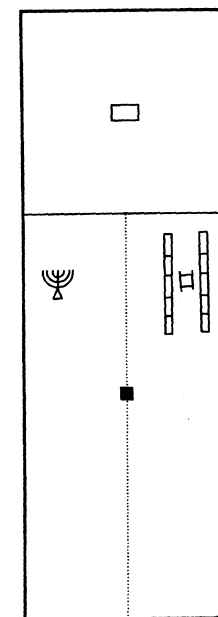

829. אלא של משה באמצע ה' מימינו וה' משמאלו.

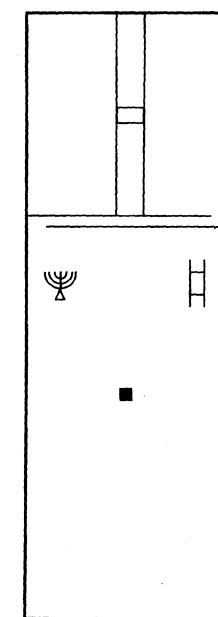

830. מר קא חשיב בית קה"ק בהזי היכל.

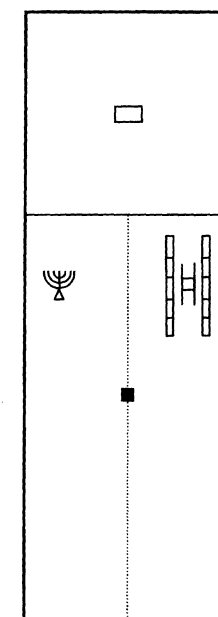

831. מזרח ומערב היו מונחין.

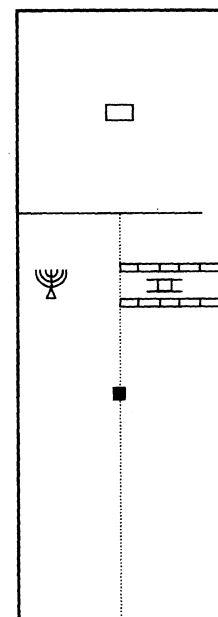

832. צפון ודרום.

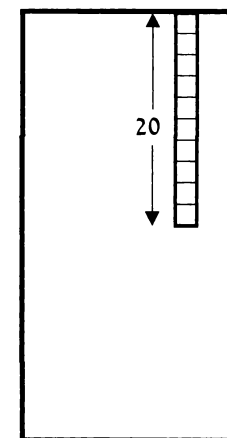

837. היינו דהוו יתיבי עשרה בעשרים.

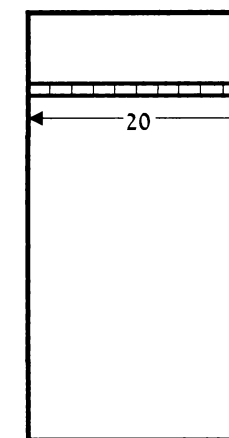

838. י' בכ' היכי הוו יתבי.

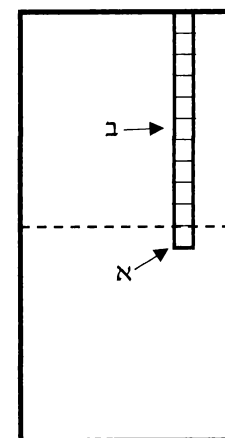

839. רשיי ד"ה ולמאן, חד שלחן כולו בעשרים אמות חיצוניות [א]. ב. שלחנו של משה באמצע.

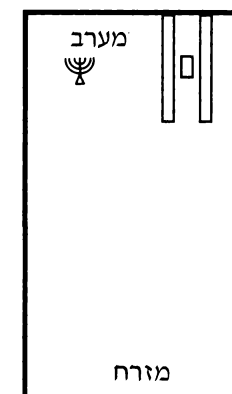

840. רשיי ד"ה למייד מזרח ומערב הכי יתבי.

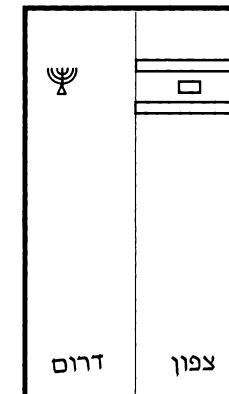

841. רשיי שם, ולמייד צפון ודרום יתבי הכי.

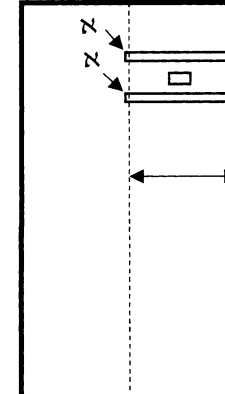

842. תוסי ד"ה תרי, א"א לצמצם חמש שולחנות וכו'. א. טפי מטפח לא הוי.

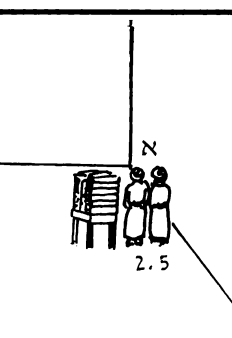

843. שולחן בצפון משוך מן הכותל שתי אמות ומחצה וכו'. א. שני הכהנים הנושאים שני הסדרים.

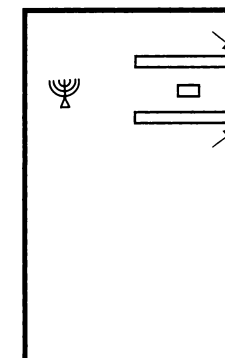

844. שם, אבל שולחנות דשלמה סמוכות לכותל.

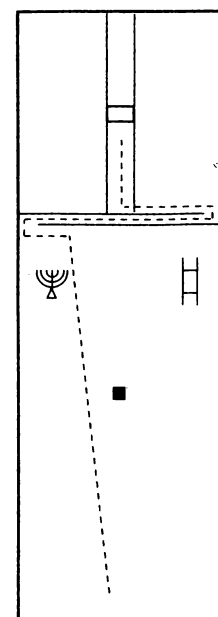

845. בין המזבח למנורה היה מהלך.

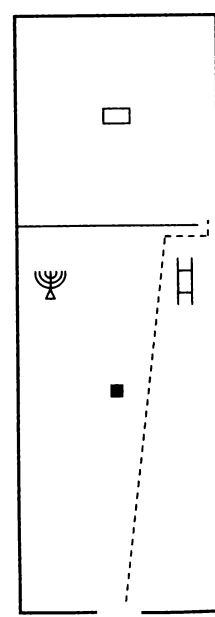

846. בין שולחן למזבח.

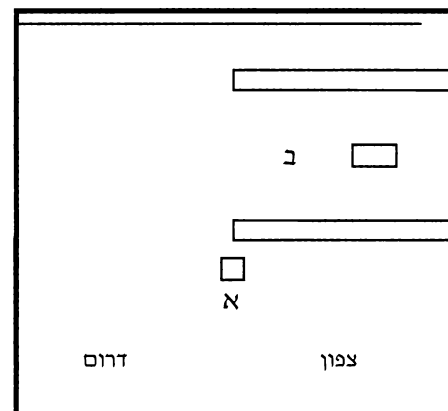

847. תוסי שם, דיכול להלך בין שולחן למזבח. א. המזבח היה בין שולחן דמשה למנורה וכו'. ב. מקום פנוי הרבה שהיה יכול להלך וכו'.

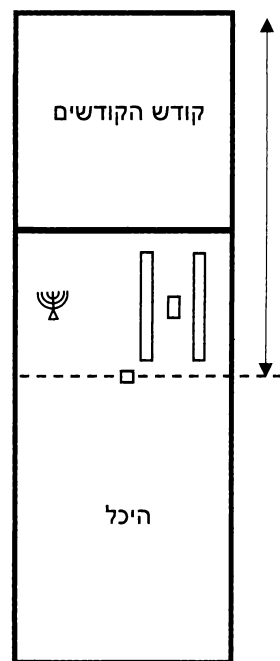

850. שם, קא חשיב בית קה"ק בהדי היכל.

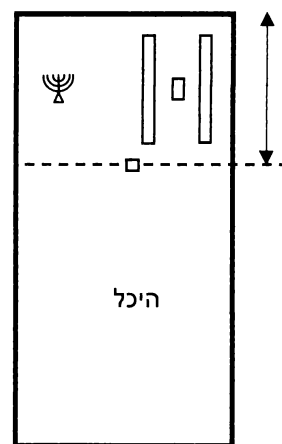

849. שם, לא חשיב בית קה"ק בהדי היכל.

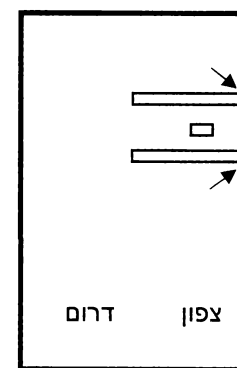

848. שם, סמוכה לכותל צפוני בדוחק.

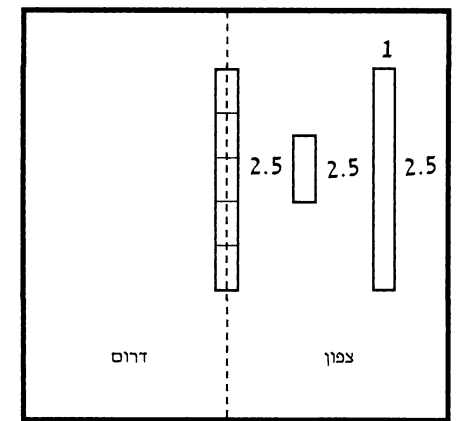

851. אישתכח דקאכיל שולחן פלגא דאמתא בדרום.

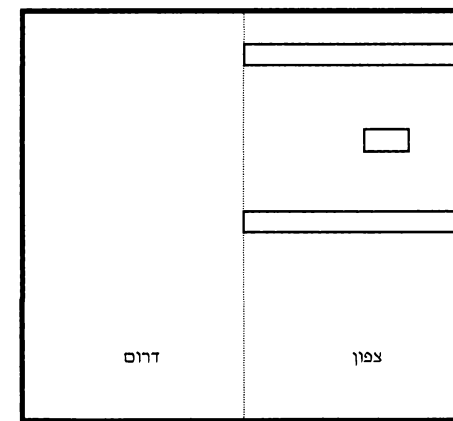

852. רשיי דייה אלא, ולמייד צפון ודרום ליכא למיפרך וכו'.

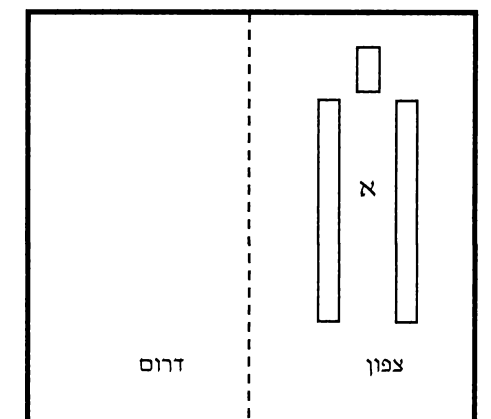

853. דמידלי ליה ומנח ליה ומיתתי להו לדידהו פורתא.  
א. רשיי דייה לא, דהשתא ליכא אלא חדא הפרשה.

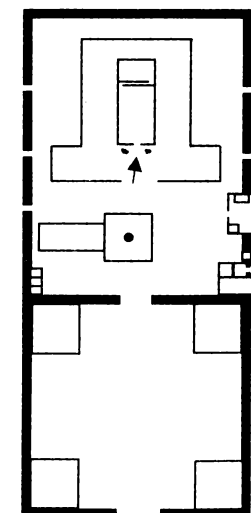

854. שנים שהיו באולם מבפנים.

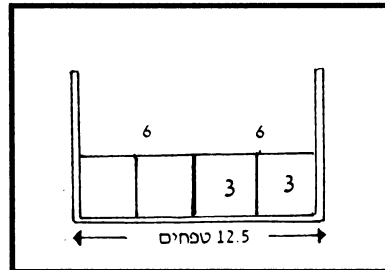

856. תוסי שם, דאורכן ששה ורוחבן שלשה ומונחות רוחבן לארכו של ארון.

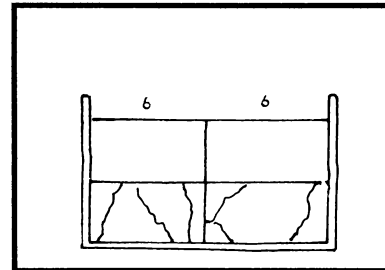

855. תוסי דייה מלמד, וצייל שהיו שברי לוחות תחת השלימות.

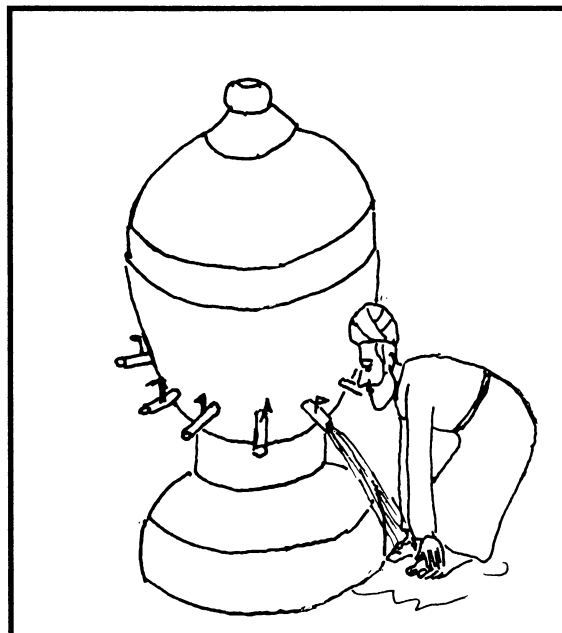

858. קדוש ידים ורגלים.

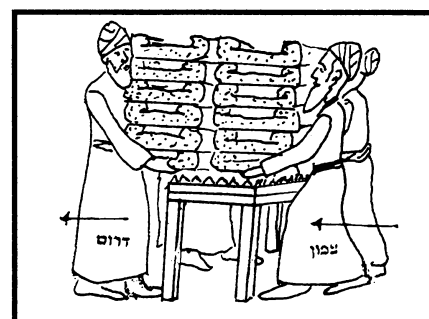

857. אלו מושכין ואלו מניחין.

# פרק שלשה עשר

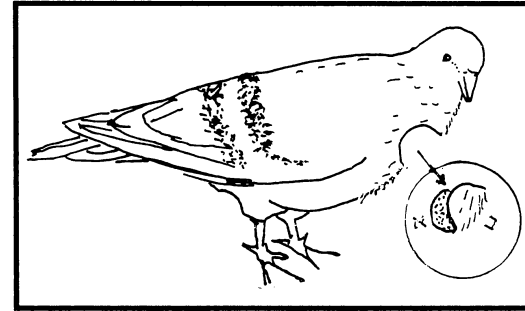

860. מוראה [א] ונוצה [ב].

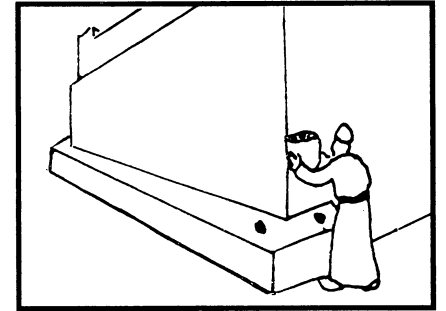

859. רש"י ד"ה וטעונין, הגשה בקרן דרומית מערבית כמנחה.

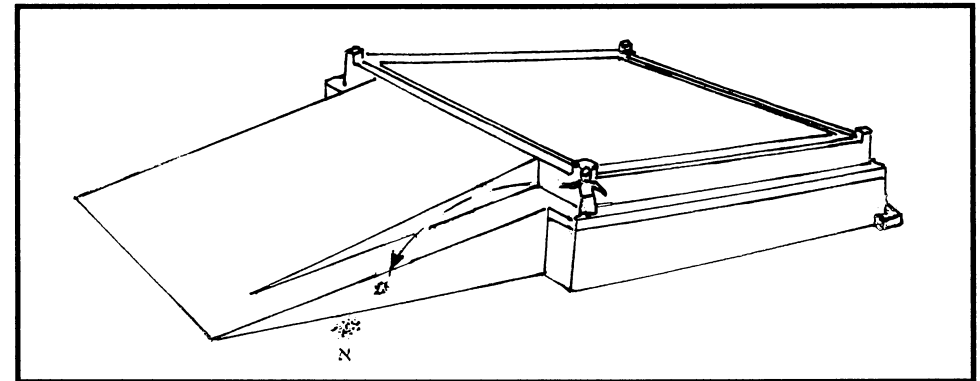

861. רש"י ד"ה מוראה ונוצה, נזרקין אצל מזבח ונבלעין במקומן [א].

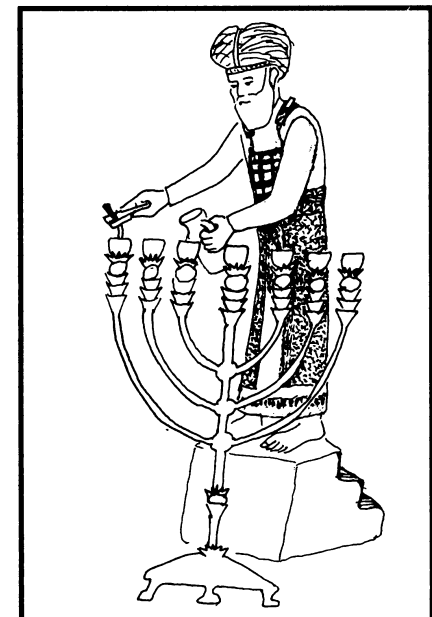

862. תוס' ד"ה שמוחטין, מלקחיים.

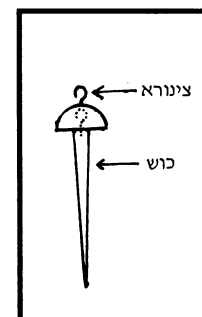

863. שם, כוש שבלע את הצינורא.

## מפתחות

### א

- אבוב..... 641
- אבנט..... 25
- אגד בלולב..... 231
- אגודת אזוב..... 230
- אגמון..... 664
- אגני הכלי..... 612
- אוזן של סנדל..... 213
- אזוב..... 464
- אטבי דספרי..... 323
- איל..... 21
- אינדרונא..... 409
- איספלידי..... 387
- איסתוירא של רגל..... 350 349
- אכסדרה..... 245
- אסכדרה דבי רב..... 393
- אכסדרה רומייתא..... 394
- אלוקטמים..... 303
- אמה [אצבע]..... 79
- אמה בבית המקדש..... 36
- אניצי פשתן..... 804
- אצבע..... 79
- אצבע צדדה..... 470
- ארון מידותיו..... 353
- אתרוג שנפרץ..... 199

### ב

- בזיכין..... 49
- ביסא..... 37
- בית הבד..... 704
- בית שער לחצר..... 391
- בלילה..... 70
- בלילה במנחות..... 146
- בעיטה בבצק..... 618
- ברירה בשבת..... 629
- גדיל של ציצית..... 539

### ג

- גודל..... 79
- גויל..... 308
- גורר אדם מיטה..... 561
- גלגל המזלות..... 699
- גרדומי תפילין..... 462
- גרדין..... 307
- ד..... 14
- דוכסוסטוס..... 308
- דישון המנורה..... 156
- דישון מזבח הפנימי..... 154
- דליית של תפילין..... 429
- דף של נחתומים..... 795
- דש..... 701
- ה..... 14
- האות חי"ת בס"ת..... 266
- הברכה בעץ..... 656
- הגרמה בשחיטה..... 254
- הגשה..... 31
- הדביק פת בתנור..... 598
- הדלה עליה את הגפן..... 582
- הולכה..... 45
- הולכה של מנחות..... 4
- הזאה..... 18
- הזאות בין הבדין..... 133
- הזיה בעוף..... 66
- הזיה על הפרוכת..... 56
- היכל..... 61
- היכר ציר למזוזה..... 346
- המורץ..... 87
- הקטרה..... 46
- הקטרה בראשו של מזבח..... 16
- הקטרת האימורין..... 24
- הקטרת מנחות..... 6
- הרכבה בעץ..... 657
- ז..... 14
- זר של שולחן..... 806
- זריה ברוח..... 628

413.....פצים  
 378.....פצין  
 562.....פקעת  
 57.....פרה אדומה מקום שחיטתה  
 592.....פרעות לטומאה  
 238.....פרשות של תפילין  
 209.....פשוטי כלי עץ  
 247.....פתח האולם  
**צ**  
 863.....צינורא  
 423.....ציץ  
 347.....ציר של דלת  
 639.....צריך  
**ק**  
 372.....קביעת המזוזה צורתה  
 14.....קבלת חדם  
 485.....קדקד  
 311.....קובה  
 599.....קודח בקיר  
 797.....קולב  
 498.....קולית [עצם]  
 258 257 256.....קוצו של יו"ד  
 578.....קוצים בתפירה  
 239.....קורנס  
 193.....קטפרס  
 486.....קיבורת  
 858.....קידוש ידים ורגלים  
 597.....קיטוף  
 3.....קמיצה  
 26.....קמצו מבורץ  
 802.....קנה של זיתים  
 801.....קרומית של קנה  
 526.....קשר עניבה  
 64.....קשת  
**ר**  
 397.....רזיקי  
 653.....רחיים של מים

392.....מרפסת  
 703.....מרקד  
 12.....מתן ארבע בדם  
 13.....מתנה באצבע  
 13.....מתנה בחטאת  
**נ**  
 351.....נגר  
 579.....נימין  
 23.....ניסוך היין  
 194 193.....ניצוק בטומאה  
 616 615.....נענועים בלולב  
 169.....נר מערבי  
 433.....נר מערבי  
 833.....נר מערבי  
 138 137.....נתינת הדם במזבח הפנימי  
**ס**  
 431.....סדר הפרשות בתפילין  
 431.....סדר הפרשות בתפילין דר"ת  
 809.....סובב של מזבח  
 500.....סובך  
 395.....סוכות של יוצרים  
 153.....סידור המערכה  
 47.....סילוק לחם הפנים  
 580.....סיסין  
 591.....סככות לטומאה  
 160.....סמיכה בקרבן  
 212.....סנדל  
 771 770.....סינפין של שולחן  
**ע**  
 302.....עגלה של קטן  
 539.....ענף של ציצית  
 596.....עריכה  
 177.....עשרון  
**פ**  
 410.....פיתחא דאקרנא  
 241.....פמוט  
 253.....פסיקיא

623.....כלבוס  
 422.....כלילא  
 548.....כלך  
 348.....כמין נגר  
 736.....כמין ספינה רוקדת  
 735.....כמין תיבה פרוצה  
 29.....כף ומחתה  
 654.....כפיפה מצרית  
 389.....כשורי  
**ל**  
 808.....לבובז  
 177.....לוג  
 855.....לוחות ושברי לוחות  
 407.....לול של בית  
 173.....לשכת המלח  
 173.....לשכת הפרווה  
**מ**  
 299.....מגדל  
 627.....מגל  
 514.....מוציא רימון לטומאה  
 673.....מוראה  
 175.....מורג  
 58.....מזרק  
 147.....מחבת  
 17.....מיצוי הדם  
 56.....מיצוי הדם בעוף  
 707.....מכתשת  
 9.....מליקה  
 252 251.....מנורה  
 248.....מנורה גובהה  
 793.....מסגרתו למטה  
 438.....מעברתא דתפילין  
 700.....מעמר  
 388.....מערה  
 679.....מצורע בשער ניקנור  
 373.....מקום המזוזה  
 1.....מרחשת

132.....זריעת כלאים  
 10.....זריקה  
 81.....זרת [מדח]  
**ח**  
 172.....חזה ושוק  
 267.....חטרתא דגמלא  
 515.....חייטיה לגלימיה  
 803.....חיצין זכרים  
 512.....חמתות צרורות  
 97, 92.....חפינה  
 242.....חצוצרה  
**ט**  
 794.....טבלא המתהפכת  
 702.....טוחן  
 581.....טוייה  
 671.....טחינה  
 630.....טחינה בשבת  
 550.....טלית כפולה  
 554 553.....טלית שנקרעה  
 565.....טפח  
**י**  
 430.....יו"ד שבתפילין  
 626.....יורות הערביים  
 809.....יסוד של מזבח  
 69.....יציקה  
 145.....יציקה במנחות  
 690.....יקרמו פניה בפת  
 281.....יריעות בס"ת  
 356.....יתדות המשכן  
**כ**  
 482.....כבול  
 642.....כברה  
 20.....כבשה  
 298.....כוורת מקש  
 782.....כוורת עגולה  
 624.....כופח  
 201.....כוש

# פירושים

506.....	רחיצת ידיים ורגלים למקדש
661.....	רחת
64.....	רמח
625.....	רעפים
631.....	רקידה בנפה

## ש

235.....	שבעה קני מנורה
792.....	שולחן ומסגרת
612.....	שולי הכלי
534.....	שזרין
19.....	שחיטה בצפון
118.....	שחיטה וקבלה
297.....	שידה
301.....	שידה לרגל
428.....	שיין של תפילין
617.....	שיפה בבצק
662.....	שלל של ביצים
155.....	שני גזרי עצים ע"ג המזבח
140.....	שני סימנים בשחיטה
22.....	שעירה
563.....	שפה לבגד
170.....	שקיעת החמה לר"ת
338.....	שרטוט במזוזה

## ת

299.....	תיבה
437.....	תיתורא דתפילין
535.....	תכיפה אחת לכלאים
7.....	תנופה
126.....	תנופת שני כבשים
152.....	תרומת הדשן