

בקיצור

ללמוד להבין ולזכור

מסכת זבחים א

דפים ב-סו

הקובץ הזה מופץ חינם

ומצווה להעבירו ולסייע בהפצתו חינם

ניתן לרכוש ספר מודפס [בקישור זה](#)

לקבלת מסכתות אחרות ובכל עניין

ניתן לפנות בוואצאפ [050-6877088](tel:050-6877088)

בקי ציור

ללמוד להבין ולזכור

על

מסכת זבחים ח"א
(דפים ב-סו)

סיכום הסוגיות בלשון שווה לכל נפש, מסייע.
ללמוד ולהכיר את מבנה הסוגיות כהכנה ללימוד.
להבין ולהשכיל את ענייני הסוגיות במהלך הלימוד.
ולזכור היטב פרטי הסוגיות ידי חזרות לאחר הלימוד.

המילים המודגשות הן תמצית הסוגיות ועל ידן
ניתן לחזור על כל סוגיה בזמן קצר פעמים רבות
ולרכוש ידיעה אמיתית וקניין גמור בתלמוד

נדפס לראשונה בעזרת ה' יתברך בשנת ה'תשס"ג
וכעת יו"ל במהדורה חדשה מאירת עיניים עם הרבה שיפורים
חודש אלול ה'תשפ"ה

©

יצחק אהרן הורביץ, רחוב פלדמן 8 בני ברק

bekitsur1@gmail.com

כִּי לְעוֹלָם לֹא יִמוּט לְזֵכֶר עוֹלָם יְהִי צְדִיק

אאמו"ר

**איש ישר תוכו כבדו ורב פעלים
שקד כל ימיו על התורה ועל העבודה
התמסר בכל לבו ומאודו למשפחתו
האיר פנים ואהוב מאוד על הבריות**

הר"ר יעקב אליהו הלוי הורביץ ז"ל

ב"ר יצחק אהרן הלוי ז"ל

**נולד בברנוביץ ביום י"א באדר ב' תרפ"ז
ונלב"ע בשם טוב ובשיבה טובה בן צ"ח שנים
ביום הפורים י"ד באדר תשפ"ה**

תנצב"ה

כִּי לְעוֹלָם לֹא יִמוּט לְזָכַר עוֹלָם יְהִיָּה צַדִּיק

מרת פנינה (פסיה) ברן ע"ה

נלב"ע ל' מנחם-אב תשפ"א

ר' ראובן ב"ר צבי ברן ז"ל

ומרת רוזה (שושנה זיסל)

ב"ר שמעון ז"ל

תנצב"ה

מתוך הסכמות שהתקבלו לחיבור זה

עלתה בידו להעלות על הכתב "בקיצור" כפי השם שנתן לכתביו אלו לסכם במועט המחזיק את המרובה את מהלך הסוגיות עם עומק ההבנה בהם. (הגאון רבי זלמן רוטברג זצ"ל, ראש ישיבת בית מאיר).

הנה מודעת זאת בכל הארץ, ערך חן יקרת החיבור הנפלא הנקרא "בקיצור" אשר בו נתקיים באופן מושלם דברי חז"ל לעולם ישנה אדם לתלמידיו בדרך קצרה כאשר נפרש בפני הלומדים מהלך דברי הגמרא משולבים בדברי רש"י ותוס' בבהירות נפלאה. וה"בקיצור" מועיל הן להשגה והן לחזרה ולשינון והן לזכרון העניינים הנלמדים למען יעמדו ימים רבים. והנה מזה שני מחזורים על סדר לימוד הדף היומי רבים מאוד נאותים לאור החיבור הזה וחוזרים ומבקשים מי יראנו טוב לחזור ולהפיץ הדברים לתועלת הלומדים בכלל וללומדי הדף היומי בפרט וברור שכל המביא אליו את דברי הברכה האלה יאחזנה ולא ירפנה ויהי בפיו כדבש למתוק. (הגאון רבי צבי רוטברג שליט"א, ראש ישיבת בית מאיר).

ומתוך הספר הזה יבואו בדרך קצרה להבנת הסוגיה ולהקיף הסוגיה לכל צדדיה ופרטיה והוא תועלת מרובה מאד וגם יש בספר תועלת מרובה לאותם שכבר למדו שיוכלו לחזור על הסוגיות בזמן קצר והוא תועלת גדולה למען יתקיים תלמודו בידו ולכן אמינא לפעלא טבא. (הגאון רבי דוד כהן שליט"א, ראש ישיבת חברון).

מתוך מכתבים שהתקבלו מלומדי ה"בקיצור"

מלא התפעלות אני מאופן סיכום וניתוח העניינים בקונטרס תחזקנה ידיכם וחילכם לאורייתא כה יוסיף וכה יתן אשמח לדעת אם יש להשיג על מסכתות קודמות בתודה והערצה, הנעזר בקונטרס רבות בהכנת שיעור דף היומי. (הגה"ח רבי יצחק ישעיה וייס, ראש ישיבת אלכסנדר).

הצלחת ליצור את יצירת הדור ... אני ורבים אחרים מצליחים להתמיד בלימוד הדף היומי . לא היתה עוד יצירה מעין זו בעבר ולא בהווה ... לדעתי תרומתך אינה רק להווה העכשווי, בבוא היום בעוד שנים כאשר תוציא זאת בעז"ה בספרים מאוגדים הרי זה יהיה חלק מהותי של לומדי הגמרא באשר הם. (י.ש).

ברצוני להביע את הערכתי למפעל החשוב שלכם, אני מוצא את הסיכומים כטובים ביותר הקיימים היום הן מבחינת הבהירות והן מבחינת הצגת הדברים. (מ.ר).

כאשר התחלתי את הסיבוב השלישי במפעל הדף היומי חשתי עייפות החומר ואיני יודע עד מתי הייתי סוחב כאשר התוועדתי לא מזמן ל"בקיצור" הוא נסך בי כוחות ונטע בי שמחה מרובה בלימוד, כמדומני שאיני היחיד ואולי יש כמותי מאות ויותר. (ע.א).

כידוע ישנם כיום כמה וכמה ספרי עזר המסייעים ללומד התלמוד ... ברם מניסיוני בהוראת התלמוד ... מזה כמה עשורים, כלי עזר אלו לבדם אינם יכולים להביא לדרך המחשבה התלמודית להבנת עומק הסוגיות, לא די בתרגום והסבר קצר בציוד, הם זקוקים להנחיה מעמיקה יותר שתעניק להם תמונה מקיפה של מבנה הסוגייה והטענות המרכזיות המוצעות בה. משום כך התלהבתי כל כך מעבודת הרב הורביץ בחוברת "בקיצור" ואף נמנית עליהן באופן אישי, שכן בעבודה מקיפה זו מציע הרב הורביץ בלשון מובנת לכל את עקרי הסוגייה בדרך שכל תלמיד יכול להבינה לאשורה ולתפוס את התמונה הכללית של מהלך זרימת הסוגייה. (א.ק).

בשנה האחרונה ... אני מעיין דרך קבע בחוברת "בקיצור" ... ברצוני לציין כי אני מוצא עניין רב בחוברת המסכמת בהירות ובתמציתיות את הסוגיה הנדונה. סיכום זה מדגיש את העניינים העיקריים בסוגיה ומאפשר לחזור בזמן קצר יחסית על סוגיה מורכבת העיון בחוברת "בקיצור" מסייע לשינון הסוגיה לאחר לימודה ולהבנת עקרונותיה טרם לימודה. (מ.ל).

אקדמות מילין

כידוע, יסוד ההלכה היהודית הוא התלמוד הבבלי, וכבר נקבע כי חתימת התלמוד היא סוף הוראה המחייבת את כל ישראל בכל מקומותיהם. ואולם, דרכו של התלמוד דרך עמוקה היא מאוד, ואין התלמוד ספר הלכות פסוקות אשר ירוץ בהן הקורא ויבין מיד את מסקנות הסוגיות. ברוב המקומות לא יגיע הלומד להבנת ההלכה על בוריה אלא אם כן יהיה שותף במהלך המשא ומתן שהביא להכרעת ההלכה, וזאת על ידי מאמץ רב להבין כל עניין ועניין. והתלמוד הזה רחב מאוד, והבנת כל עניין בו אורכת זמן רב, עד שמעטים הם הזוכים להעמיס אותו או את רובו על שכלם.

כלפי העניין הזה, החלטתי לגשת אל המלאכה הגדולה הזו, לסייע לעצמי ולאחרים, לעשות לכל הפחות השתדלות כדי להגיע אל המטרה הנכספת, והיא ידיעה רחבה ומקיפה בתלמוד הבבלי.

ניתן לחלק את הדרך אל המטרה הזו לשלושה חלקים, והם: ללמוד, להבין, ולזכור.

ללמוד בעניין הלימוד הורו לנו חז"ל (פסחים ג, ב), לעולם ישנה אדם לתלמידו דרך קצרה, ועניין "דרך קצרה" מבואר במסכת עירובין (נג, ב), שהיא הדרך המהירה ביותר להגיע אל המטרה, כלומר תחילת הלימוד לא תהיה בדרך מסורבלת ועיקשת, המרחיקה את מטרת הלימוד, שהוא ידיעת העניינים, אלא בדרך הקלה ביותר.

ואף כי שבחו חז"ל את העיון העמוק הבא על ידי עמל ויגיעה, עד שאמרו (ברכות ו, ב), אגרא דשמעתא סברא, כבר הזהירו ואמרו (שם סג, ב), לעולם ילמוד אדם תורה ואחר כך יגהה, הרי שתחילה יש ללמוד באופן הקל ביותר, ובכך לקנות את דברי התורה, ורק לאחר מכן להעמיק בה.

להבין ובוודאי שאין הכוונה שמתחילה יש לקרוא את דברי התורה בלא להבין כלל, כי הקורא ואינו מבין מה שהוא קורא, אף אם משמיע הדברים בקול ובנעימה רבה, אין זה לימוד כלל, ואינו עדיף מציוץ הציפורים ושאר בעלי חיים, ועליו ועל שכמותו תמהו חז"ל בכמה מקומות (כגון שבת קיג, א), גמרא גמור זמורתא תהא? אלא הדרך הנכונה היא, שגם בתחילת לימודו יבין היטב את הדברים שלומד, לכל הפחות כפשוטם.

ולזכור

מי שלמד והבין אך לא השכיל לקיים הדברים בידו, מלבד מה שמראה שמזלזל בלימודו, ואינו מייקרו לשמור עליו, אפשר שכלל אין להחשיב את פועלו עד עתה כלימוד, וכמו שפירש רש"י (ברכות ו, ב) בעניין מה שאמרו אגרא דפרקא ריהטא, עיקר קבול שכר הבריות הרצים לשמוע דרשה מפי חכם, היא שכר המרוצה, שהרי רובם אינם מבינים להעמיד גרסא ולומר שמועה מפי רבן לאחר זמן, שיקבלו שכר למוד. מבואר בדברי רש"י אלו, שמי שאינו יכול להעמיד גרסתו ולומר השמועה כתקנה לאחר זמן, אינו מקבל כלל שכר על הלימוד, אף אם באותה שעה ששמע הדבר עדיין ידע לאומרו כראוי.

בקיצור

החיבור הזה מטרתו לסייע ללומדים בשלושת העניינים הללו, הקריאה בו תוליך את הלומד בדרך הקצרה ביותר לידיעת העניינים השונים, כשהם מוסברים בדרך ברורה ומובנת, וזאת אף כהכנה לקראת לימוד הסוגיות בפנים. לאחר מכן יוכל הלומד להסתייע בחיבור זה לצורך חזרה על העניינים בזמן קצר. בנוסף, ניתן לקרוא את המילים המודגשות בפני עצמן, שהן התמצית של כל עניין, וכך לחזור על העניינים בדרך מהירה עוד יותר.

ואסיים במה שמובא משם הגאון מוילנא נ"ע (עליות אליהו בהערה ט"ז), ששני תלמידי חכמים למדו משניות וחזרו עד שידעו בעל פה כל המשניות, אחד מהם היה חוזר על לשון המשנה עד שהיה רגיל על לשונו בעל פה כל המשניות, והאחד חזר על תוכן כל המשניות בלא סגנון הלשון. והלכו שניהם לשאול את פי הגאון נ"ע איזה דרך ישרה שיבור לו האדם בזה. והשיב להם, כי לדעת תוכן עמקות המשנה טוב יותר מלדעת הלשון בעל פה ולא העניינים על בורים. והוסיף לומר, כי אך תורה שבכתב נכון לדעת הלשון בלי מגרעת, אבל תורה שבעל פה עיקרה לדעת הדינים והמשפט על בורים.



בקיצור

מסכת זבחים (א)

פרק ראשון כל הזבחים

דף ב

הפנימיות. ויש קרבנות שהדם נזרק ישירות מהכלי למזבח, ויש קרבנות שהדם מוזה על המזבח באמצעות אצבע הכהן שהוא טובל בדם שבכלי.

מחשבת שלא לשמן

כל ארבע עבודות הזבח, מצווה שיעשה אותן העובד לשם הקרבן, כגון כשמקריב עולה, "הריני שוחט בהמה זו לשם עולה" "הריני מקבל הדם לשם עולה" וכן בשאר העבודות יעשה לשם הקרבן, [כן מבואר במשנתנו].

וכן מצווה שיעשה כל ארבע עבודות לשם הבעלים של הקרבן, "הריני שוחט בהמה זו לשם פלוני בעליה", [כמבואר במשנה בפרק רביעי. ויש מפרשים שאף ממשנתנו משמע כן].

ואם כן, כשמקריב קרבן חטאת על חטאו של ראובן, יעשה כל אחת מארבע עבודות הללו (א) לשם חטאת. (ב) ולשם ראובן.²

רוב הקרבנות, אם נשחטו שלא לשמם, וכן אם נעשית בהן אחת משאר ארבע העבודות האחרות שלא לשמן, **לא נפסלו בכך, ועדיין כשרים הם. ולכן אף לאחר שנעשית בהם**

ארבע העבודות

הפעולות שעל ידן נחשב הקרבן כקרבן שקרב כדין, הן הפעולות שעל ידן מגיע דם הקרבן למזבח.¹

ובכל הזבחים, כלומר בכל קרבנות הבאים מהבהמות [בקר וצאן], שתחילת עבודתם היא הזביחה, כלומר השחיטה, יש ארבע עבודות הנחשבות עבודות הקרבן, שעל ידם הדם קרב למזבח.

(א) שחיטה, היא חיתוך הקנה והוושט של הבהמה, שעל ידה היא מתה.

(ב) קבלת הדם היוצא מצואר הבהמה בכלי שרת.

(ג) הולכת הדם בכלי עד למזבח.

(ד) זריקת הדם מהכלי מזבח, או למקום אחר שמצווה להזותו, כגון כנגד הפרוכת בחטאות

הוספות

¹ יבזה מוכשר הקרבן. אמנם, לאחר הקרבת הדם למזבח יש בו הקרבות נוספות, אך אלו אינן מעכבות את הכשרו, ובכללן להעלות חלק מבשרו להיות מוקטר [=נשרף] על אש המזבח, [וחלק זה המוקטר על המזבח, נקרא אימורים], וכן בקרבנות מסוימים יש לאכול חלק מבשרו, [יש חלקים הנאכלים רק לכהנים, ויש הנאכלים גם לבעלים, וחלקים אלו נקראים תמיד בשם בשר הקרבן].

² מחשבה שלא לשם הקרבן, ישנה בכל ארבע עבודות עצמן, כגון שוחט עולה לשם שלמים, וכן מקבל דם עולה לשם שלמים, או מוליך דם עולה לשם שלמים, או זורק דם עולה לשם שלמים. אבל מחשבה שלא לשם בעלים, תלויה תמיד בזריקה, כי מחשבה לשם בעלים היא שיתכפרו בקרבן, והכפרה היא בזריקת הדם, ואם כן, מחשבה שלא לשם בעלים בכל העבודות היא כך, שוחט קרבן ראובן לזרוק דמו לשם שמעון, או מקבל דם קרבן ראובן לזרוקו לשם שמעון, או מוליך דם קרבן ראובן לזרוקו לשם שמעון, או זורק דם קרבן ראובן לשם שמעון. [תוסי' כאן, ורש"י בדף ד', על פי הגמרא שם, ובדף י']

ולשם פסח בזמנו, יתבאר בעזה"י בדף י"א.

- ודין כל הזבחים שנעשו לשם נמוך מהם בקדושה או לשם גבוה מהם בקדושה, גם כן יתבאר בעזה"י בדף י"א.

- ודין פסח שנעשה בארבעה עשר שחרית שלא לשמו, גם כן יתבאר בעזה"י בדף י"א.

- ודין עולה שנעשית שלא לשמה, יתבאר בעזה"י בדף י"ב.

עשה עבודה אחת שלא לשמה אסור לעשות שאר עבודות שלא לשמה

נתבאר, שקרבן שנעשתה בו עבודה אחת שלא לשמה, כגון ששחט עולה לשם שלמים, אף על פי שלא נעשתה עבודה זו כהלכתה, לא הותר בכך לעשות כן בשאר עבודות, אלא יעשו את שאר העבודות לשמה. ודבר זה יש ללומדו מסברא ומהכתובים:

א. **מסברא** – מאחר שכבר נתבאר, שהעושה עבודה שלא לשמה, לא פסל את הקרבן, ועדיין הוא בכשרותו, אם כן דינו בשאר העבודות כמקריב קרבן כשר, ומאחר שמדיני ההקרבה, שיש לעשות את העבודות לשמה, כן דינו, שיעשה את העבודות לשמה. וכשעשה בו דבר אחד שלא כדין, לא הכשירו בכך לעשות גם דברים נוספים שלא כדין.¹

עבודה אחת שלא לשם, מצווה לעשות את שאר העבודות לשם, וכן מצווה להקטיר את האימורים [=חלק הקרבנות המוקטר על המזבח], וכן לאכול את בשר הקרבנות [כשהם קרבנות הנאכלים], ככל קרבן שנעשה בכשרות.

ולא נפסדו הקרבנות הללו בכך שנעשית בהם עבודה אחת [או יותר] שלא לשם, אלא לדבר אחד, והוא, שלא עלו הקרבנות הללו לבעלים לשם חובתם.

כלומר, אם נדרו הבעלים להביא עולת נדבה, ונעשית בה אחת העבודות שלא לשם, הרי זו עולה כשרה לכל דבר, ויזרק דמה על המזבח, ויקטירו את האימורים למזבח, אלא שלא יצאו בו הבעלים ידי נדרם, וחייבים להביא עולה נוספת, כדי לקיים את נדרם.

ויש קרבנות יוצאים מכלל זה, וכשנעשית בהם עבודה אחת שלא לשם, הם פסולים לגמרי. ונחלקו חכמים אלו הם הקרבנות היוצאים מהכלל, ודבריהם יתבארו בעזה"י על סדר הגמרא.

- דין פסח שלא לשמו יתבאר בעזה"י בדף ז'.
- ודין חטאת שלא לשמה יתבאר בעזה"י בדף ח'.
- ודין אשם שלא לשמו יתבאר בעזה"י בדף י'.
- ודין כל הזבחים שנעשו לשם חטאת [בכל זמן],

הוספות

¹ ואם תאמר, בשלמא אם שינה שם הקרבן, כגון עולה לשם שלמים, מאחר שבמחשבה זו לא הועיל לשנות הקרבן לשלמים, ועדיין הוא עולה כשרה, סברא היא שיעשה שאר העבודות במחשבה לשם עולה. אך כשישינה שם הבעלים, הלא מעתה אין הקרבן עולה להם לשם חובתם, ואם כן, למה יעשה שאר עבודות לשם הבעלים. ויש לומר, דגם כשישינה שם בעלים, ושוב אין עולה להם לשם חובתם, מכל מקום קרבנם של הבעלים הוא,

עבודה בשתיקה

קרבן שנעשו בו עבודות בלא מחשבה מפורשת לשמו, **כשר לגמרי**, ועלה לבעלים כקרבן שנעשו בו עבודותיו לשמו.

ומבואר בגמרא, **שיש ללמוד דין זה, מתוך המשנה בדף מ"ו, שם מבואר** לאלו מחשבות צריך לכוון בשחיתת זביחת הקרבנות.

(א) לשם אותו זבח שהוקדש לו. (ב) לשם בעליו שהקדישו. (ג) לשם ה'. (ד) לשם הקטרתם על האישים ולא שיעשו צלי. (ה) לשם העלאתם למזבח באופן שיהיה מהן ריח, ולא שיעלום אחר שכבר ניצלו, ששוב אין בהם ריח. (ו) לשם נחת רוח לקדוש ברוך הוא שאמר ונעשה רצונו.

ומבואר שם, שמכל מקום, **תקנת בית דין היא, שלא יאמר העובד שום כוונה, אלא יעבוד את העבודות בשתיקה**¹. שכן אם יבוא לפרש את כוונת הקרבן, עלול לבוא לטעות, ולקלקל במחשבה שאינה נכונה. ומכאן, שכשאינו מכוון כלום, הרי הוא כמכוון לשמה².

והטעם לכך, כי סתם זבח, עומד לכך שיעשו בו, מה שהוקדש לו כפי הדין, ואם כן, כשעשו אותו בלא לכוון דבר, מאחר שלא פירשו שבאים להוציאו מחזקת מה שעומד לו, הרי זה כאילו עשו אותו לשם מה שהוא עומד לו, וכאילו נעשה לשמן.

ב. מהכתובים – כלל בידניו שיש חילוק בין נדר לנדבה. האומר, "הרי עלי להביא עולה", נקרא נודר, ואם הפריש בהמה לקיום נדרו, ואבדה הבהמה קודם שהקריבה, חייב להביא אחרת תחתיה, שהרי התחייב להביא עולה ולא הביא. אבל האומר על בהמה, "הרי זו לעולה", נקרא נודב, ואם אבדה קודם שהקריבה, אינו חייב להביא אחרת תחתיה, [כל זה מבואר במסכת מגילה דף ח'].

ונאמר בתורה, "מוֹצֵא שֶׁפִּתִּיךָ תִּשְׁמֹר וְעִשִּׂיתָ פֶּאֶשֶׁר נִדְרָתְךָ לֵה' אֲקִידָה נְדָבָה אֲשֶׁר דְּבַרְתָּ בְּפִידְךָ", פתח הכתוב בנדר, "פֶּאֶשֶׁר נִדְרָתְךָ לֵה' אֲקִידָה", וסיים בנדבה, "נְדָבָה אֲשֶׁר דְּבַרְתָּ בְּפִידְךָ", ללמד, שפעמים הנדר נעשה נדבה, כלומר אם נדר אדם להביא קרבן, ונעשו בו כל העבודות לשמה, יש כאן קיום לנדרו. אבל אם נעשית אחת העבודות שלא לשמה, אין כאן קיום לנדרו, והקרבן נעשה נדבה.

ומאחר שלמדנו שקרבן שנעשתה בו עבודה שלא לשמה קרוי נדבה, מכאן למדנו, שיש לעשות את שאר עבודותיו לשמה, ככל נדבה, שמצווה לעשות את עבודותיה לשמה.

הוספות

ונחשבים הם כמביאים אותו, אלא שידי חובת נדרם לא יצאו.

¹ מתוך דברי התוס' מבואר, שהתקנה היתה, שלא יפרשו את הכוונות בפה, אלא בלב בלבד, ומכאן יש להוכיח, שקרבן כשר לגמרי, אף בלא שום מחשבה, כי אם היה נפסל, לא היה להם לתקן שיכוונו במחשבה בלבד, שמה לא יכוונו כלל.

² ומבואר בתוס', שכן הדין דווקא כשעבד גדול, אבל כשעבד קטן, אפילו מפרש שכוונתו לשמה, יש להסתפק, שמה אינו מבין מה הם קדשים, והרי הוא כמתכוון לשחוט חולין, שדינו כמתעסק, והקרבן פסול.

[”וכתב” – האיש. ”לה” – לשם האשה. ”ספר כריתות” – לשם גירושין].

וכל גט שלא נכתב לשם כל אלו פסול. ואפילו אם היו לו שתי נשים, ששמותיהן שווים, ואמר בשעת כתיבת הגט, שיהיה הגט לשם מי שירצה מבין שתיהן, הגט פסול. שאין אומרים, כשהחליט לבסוף את מי מהן רוצה לגרש, שהתברר שלה התכוון בשעת הכתיבה [=אין ברירה]. ואם כן, הרי זה כגט שנכתב לשם חברתה ולא לשמה. [ואף האומרים, שבשאר דיני התורה יש לסמוך על מה שמתברר לבסוף, מודים לדין הזה], כי נאמר בתורה ”וכתב לה”, ללמד שבשעת הכתיבה, צריך להיות ברור לשם מי נכתב, ולא שיתברר לאחר זמן.

ולכן, סופר הרוצה שיהיו לו גיטין מזומנים, כדי לגרש את הבאים לפניו, יניח בטופסי הגט את מקום כתיבת שם האיש ושם האשה, ומקום כתיבת הזמן, ומקום כתיבת עיקר הגט, ”הרי את מותרת לכל אדם”, ורק כשיבואו לפניו איש ואשה ימלא זאת לשמם.

וגט שנכתב בלא כוונה מפורשת לשמה, הרי הוא פסול, כגט שנכתב בפירוש לשם אשה אחרת.

והטעם לכך, כי סתם אשה אינה עומדת להתגרש². ואם כן, כל גט הנכתב, הרי הוא כגט שנכתב שלא לשמה, אלא לשם אחרות, וגט שנכתב לשם אחרות פסול.

ומבואר בגמרא, שאפילו אם לא היה הדין כן, ועבודה אינה כשירה אלא אם כן נעשית בפירוש לשמה, מכל מקום, אם תחילת העבודה נעשית לשמה¹, בזה בודאי כל העבודה כשרה, אף כשנסתיימה בלא כוונה מפורשת לשמה, כי כל העושה, על דעת ראשונה הוא עושה.

ויש מפרשים, שאם נעשית עבודה אחת לשמה, מכאן ולהבא כל העבודות כשרות, אף בלא כוונה מפורשת לשמה, כי כל העושה על דעת ראשונה הוא עושה.

ואם נעשית רק סוף העבודה לשמה. יש אומרים שמוכיח סופה על תחילתה, ואם כן, אפילו אם בשאר מקומות עבודה אינה כשרה בלא כוונה מפורשת לשמה, עבודה זו כשירה מחמת הכוונה שבסופה.

ויש אומרים שבזה אין לומר כן, ואם עבודה בלא כוונה מפורשת לשמה פסולה, כן הדין גם כשתחילת העבודה היתה בלא כוונה מפורשת לשמה, אף על פי שבסופה היתה כוונה מפורשת לשמה.

גט בשתיקה

גט גירושין צריך להיות כתוב לשם גירושין, ולשם האיש המגרש, ולשם האשה המתגרשת, שנאמר ”וכתב לה ספר כריתות”,

הוספות

¹ מתוך דברי תוס' משמע, שתחילת עבודה לשמה וסופה בסתם, הוא, כגון שאומר בתחילת השחיטה, הריני מתחיל את השחיטה לשמה, אבל אם אמר בתחילת השחיטה, הריני שוחט לשמה, אף שלא חזר ואמר זאת בסוף השחיטה, הרי זה כשחיטה שכולה לשמה.

² ואפי' זינתה תחת בעלה, מכל מקום לאו להתגרש בגט זה עומדת. וגם אם לא ירצה הבעל, לא יגרשנה, אלא שלא תשמשנו. [תוס'].]

כלל, אינו נתפס בו, ואינו פוגם [=דאינה

מינה אינה מחריב בה].

ואם כן, השוחט חטאת לשם קדשים אחרים, מאחר שהם קדושים כמותה, המחשבה הזו נתפסת בחטאת, והרי זו חטאת שנשחטה שלא לשמה, ופסולה.

אבל **השוחט חטאת לשם חולין, מאחר שחולין אינם קדושים כמותה, אין המחשבה הזו נתפסת בחטאת כלל, והרי זו כחטאת שנשחטה בלא שום מחשבה, וכבר נתבאר שכל זבח שנשחט בלא מחשבה, הרי הוא כזבח הנשחט לשמו, וכשרה.**

- **ואין להקשות על הסברא הזו, מהדין האמור בעניין גיטין, שגט הנכתב לשם נוכרית פסול, אף על פי שלכאורה לפי הסברא הנ"ל היה מקום להכשירו, שכן נוכרית אינה מינה של ישראל, ואם כן יש לומר שלא נתפסת כלל בגט, ואם כן לא תפסול אותו.**

כי מכל מקום, אף שלא נתפסה כוונה זו בגט, ואינו כגט שנכתב לשם נוכרית, מכל מקום **הוא כגט שנכתב שלא לשם שום אשה**, ומאחר שגט אשה אינו כשר עד שיכתב בפירוש לשם האשה המתגרשת, הרי זה פסול.

- **וכן אין להקשות על סברא זו, מהדין האמור לעניין תומאת תוכו של כלי חרס, שאמרה תורה, "וְכָל פְּלִי חֶרֶשׁ אֲשֶׁר פִּל מְקָם" [=מהשרצים] אֶל תּוֹכּוֹ כִּל אֲשֶׁר בְּתוֹכוֹ? טָמֵא וְאֵתוֹ תִּשְׁפְּרוּ"י. ואמרו חכמים, דווקא**

סתם מילה

סתם [ברית] מילה לשמה **עומדת להיעשות**, ולכן, אף על פי שצריך למול לשמה, המל בלא כוונה, מילתו כשירה.

מילה וכתובת גט על ידי נוכרי

נוכרי נחשב כעושה בלא כוונה. ולכן דבר שסתמו לשמה, כמו כמילה, נוכרי כשר בו. [לדעת האומרים, נוכרי כשר למול]. ודבר שסתמו שלא לשמה, [כמו כתיבת גט, נוכרי פסול בו.

דף ג

קדשים שנשחטו לשם חולין

לדעת רב יהודה אמר רב, אף על פי שחטאת שנשחטה שלא לשמה פסולה, [כפי שיתבאר בעז"ה בדף ח'], אין זה אלא כשנשחטה לשם קדשים אחרים, כגון לשם עולה או שלמים, אבל אם נשחטה לשם חולין, **לא נפסלה כלל!** ונאמרו בזה שני טעמים.

טעם א' דלאו מינה לא מחריב בה.

מתחילה היו סבורים, שהדין הזה למד מסברא, והיא, שאין דבר נפסל מחמת שנעשה בו דבר פגום, אלא כשהפגם הוא דבר השייך בו, שאז הפגם נתפס בו, ופוגם [=מינה מחריב בה].

אבל כשהפגם הוא מדבר שאינו שייך בו

¹ ברמב"ם מבואר שלא עלתה לבעלים. אך מפירוש רש"י לא משמע כן. ויל"ע בדבר.

ורק כשיתן בכלי חרס דבר שאינו כלי כלל, הוא נחשב כמין אחר, ובטל, ואינו חוצץ. כגון כשיעשה מחיצה בכלי חרס, אם שרץ מצדה האחד, כל מה שבתוך הכלי טמא, אף מה שמצידה השני של המחיצה. וכן כשיהיה בתוך כלי חרס כלי פגום שיצא מכלל כלי, [וסתמו בקש], כשיש שרץ בפנימי, אף כל מה שבחיצון טמא, וכשיש שרץ בפנימי, אף כל מה שבחיצון טמא.

- אבל יש להקשות על סברא זו, מדברי רבי אליעזר בן הורקנוס, החולק על חכמים, והאומר, שאפילו דבר שאינו [חרס ואינו] נחשב כלי, חוצץ בפני טומאה בתוך כלי חרס, ואם הסברא הנ"ל אמת, שדבר שאינו מינו, אינו נתפס בו לפגמו, אין לדבר זה לחצוץ בפני טומאה בתוך כלי חרס. [ואם כן, על כל פנים, אין הסברא הנ"ל עולה בקנה אחד עם דברי רבי אליעזר].¹

טעם ב' – גזירת הכתוב.

מסקנת הסוגיה, שהטעם שחטאת שנשחטה לשם חולין, לא נפסלה כלל, משום שנאמר, "ולא יחללו את קדשי בני ישראל את אשר ירימו לה",² ללמד שקדשים בלבד, כלומר מחשבה לשם קדשים אחרים, מחללים קדשים, אבל חולין, כלומר מחשבה לשם חולין, אינם מחללים קדשים.³

אוכלים ומשקים שבתוך הכלי ממש, בלא חציצת כלי אחר בינם לכלי החיצון, נטמאים מהשרץ שבכלי. אבל אם בתוך כלי החרס היה כלי אחר¹, ובתוכו של הפנימי היו אוכלים ומשקים, אוכלים ומשקים שבתוך הפנימי אינם נחשבים כבתוך הכלי החיצון, אלא כבתוך תוכו, וטהורים הם.

ואף על פי שלכאורה היה מקום לחלק בין אם הכלי הפנימי הוא מחרס, שהוא מין הכלי החיצון, שמאחר שהוא מינו, הוא חוצץ בפניו, לבין אם הכלי הפנימי הוא ממתכת או מעץ, שהוא מין אחר מהחיצון.

מכל מקום, דין אחד לכולם, ואף כלי מתכת או עץ או עור [או שאר כלים שיש להם טהרה במקוה], אינו בטל לכלי החיצון שהוא מחרס, והוא חוצץ בין הכלי החיצון, למה שבתוכו של הפנימי. כי לעניין זה, כל הכלים נחשבים כמין אחד, ולכן כל הכלים הניתנים בכלי חרס, חוצצים בינו לבין מה שבתוכם.

ועניין זה, גזרת הכתוב הוא, ולמד מתוספת הוי"ו בכתוב "יתוכו", הבא ללמד, שרק מה שבתוכו טמא, ולא מה שבתוך תוכו. ולא נצרכה דרשה זו, אלא לכלי מתכות וכלי עץ שבתוך כלי חרס, אבל לעניין כלי חרס שבתוכו, דין פשוט, הוא שמה שבתוך הפנימי אינו נחשב שהוא בתוך החיצון.

הוספות

¹ שפיו יוצא חוץ לפי הכלי החיצון אבל אם היה פיו בתוך הכלי החיצון נחשב מה שבתוכו כבתוך הכלי החיצון. [רש"י].

² עיי' ב"זבח תודה" דף ז. ד"ה חטאת ששחטה לשם חולין, שכתב, דלרבנן דרבי אליעזר טעם זה דלאו מינא לא מחריב בה קאי גם למסקנה, ולא הוצרכו את הטעם השני אלא לרבי אליעזר. ע"ש.

³ אפשר שכוונת הכתוב "את אשר ירימו לה", היינו "עם אשר ירימו", שפעמים "את" פירושו "עם", כמו, "ואלה

אין במחיצה זו כדי לחצוץ בפני הטומאה, וכל אוכלים ומשקים שבתוך הכלי, משני צידי המחיצה טמאים.

אך נחלקו לעניין חרס ששלשלו לתוכו כלי שבור, שאינו נידון ככלי, ויש בתוכו או בכלי החרס שרץ:

לדעת חכמים – אין כאן חציצה בפני השרץ, כי לא מצינו מחיצה בפני הטומאה לעניין טומאת שרץ.

ולדעת רבי אליעזר – יש כאן חציצה בפני הטומאה, ומקל וחומר הדבר למד, שכן, אם חציצה מועילה בפני טומאת מת חמורה, כל שכן שחציצה מועילה בפני טומאת שרץ קלה.

אוכלים שגבלם בטיט

והכניסם לאויר כלי חרס

לדברי הכל, מאכלים שחיפו אותם בטיט סביב סביב, והכניסו אותם לכלי חרס שיש בו שרץ, אף על פי שאין אפשרות שהשרץ או הכלי יגע במאכלים, מכל מקום הם טמאים, כי כלי חרס שיש בו שרץ, מטמא את כל אשר בתוכו, אף בלא נגיעה.

לדעת רבי אליעזר – יש ללמוד זאת מהכתוב, "פֶּלֶא אֲשֶׁר בְּתוֹכוֹ יִטְמָא", הבא ללמד, שדווקא מה שבתוך הכלי טמא, ולא מה שבתוך תוכו, כלומר בתוך כלי שבתוכו. ומכאן, דווקא מה שבתוך כלי שבתוכו אינו טמא, אבל מה שבתוכו אפילו אם הוא

חציצה בפני טומאת שרץ בתוך כלי חרס א. שיטת רש"י.

כלי חרס שחלקו אותו במחיצה של נסרים או יריעות, ויש שרץ בצד אחד של המחיצה. וכן כלי חרס ששלשלו לתוכו כלי שבור, שאינו נידון ככלי, ויש בתוכו או בכלי החרס החיצון שרץ, דין אחד לכולם:

לדעת חכמים – בשני אופנים אלו, אין כאן חציצה בפני טומאת השרץ. שכן, לא מצינו מחיצה בפני הטומאה אלא לעניין אהל המת, שאמרה תורה, "כֹּל הַבָּא אֶל הָאֵהָל וְכָל אֲשֶׁר בָּאֵהָל יִטְמָא". ומאחר שחצו את האוהל כדרך בני אדם לחצות אוהלים, הנמצאים מעבר למחיצה אינם נחשבים כמי שבאו לאהל המת, אלא לאוהל אחר. אבל לעניין כלי חרס, שאין רגילים לחצותם במחיצות, גם לאחר שנחצו, נחשבים הם ככלי אחד, וכל אשר בתוכו טמא.

ולדעת רבי אליעזר – בשני אופנים אלו, יש כאן חציצה בפני טומאת השרץ. ומקל וחומר הדבר למד, שכן, אם מחיצה מועילה לחצוץ בפני טומאת מת חמורה, כל שכן שמחיצה מועילה לחצוץ בפני טומאת שרץ קלה.

ב. שיטת תוס'.

כלי חרס שחצו אותו במחיצה של נסרים או יריעות, ויש שרץ מצידה האחד, לדברי הכל,

הוספות

שמות בני ישראל הבאים מצרימה את יעקב, ותרגומו "עם יעקב", וכך יתבאר הכתוב, "ולא יחללו את קדשי בני ישראל", והיאך היא המחשבה המחללת, "את אשר ירימו לה", כלומר כשעם הקדשים הללו יחשבו מחשבה על דברים אחרים אשר ירימו לה, דהיינו מחשבה לשם קדשים אחרים, אבל מחשבה לשם חולין אינה פוסלת.

שנשחטה שלא לשמה פסול הוא, "וְשָׁחַט אֶתָּה לְחֻטָּאת", שיש לשוחטה לשם חטאת, ואם כן, אין ללמוד ממנו שהחטאת פסולה אלא כשנשחטה לשם קרבן שאינו חטאת, אבל לא כשנשחטה לשם חטאת אחרת.

חטאת ששחטה לשם מי שמחויב

חטאת או לשם מי שמחויב עולה

נתבאר לעיל, שחטאת שנשחטה שלא לשמה פסולה, ובכלל זה כשנשחטה לזרוק את דמה שלא לשם בעליה. אמנם, לדעת רב, דין זה אמור כשנשחטה לזרוק את דמה לשם בעלים אחרים, שגם הם מחוייבים להביא קרבן חטאת, אבל אם נשחטה לזרוק את דמה לשם בעלים אחרים, שאינם חייבים בעצמם חטאת, [אלא עולה], לא נפסל הקרבן, אף שנשחט במחשבה לזרוק דמו לשם בעלים אחרים.

ומתחילה היה רב יוסף סבור, שהדין הזה למד מסברא, והיא, שאין דבר נפסל מחמת שנעשה בו דבר פגום, אלא כשהפגם הוא דבר השייך בו, [כגון חטאת לשם עולה], שאז הוא פגם גדול ופוגם [=דלאו מינה מחריב בה]. אבל כשהפגם הוא מדבר השייך בו כלל, [כגון לשם המחויב עולה], אינו נתפס בו, ואינו פוגם [=דאינה מינה אינה מחריב בה]. [ויתכן שלדעת רב חביבא, זהו הטעם האמיתי של הדין זה¹].

מגובל בטיט טמא.

ולדעת חכמים – דין זה סברא פשוטה הוא, שכן האוכלים הללו נמצאים בתוך הכלי הטמא, ומאחר שכלי חרס מטמא את האוכלים שבתוכו אף בלא מגע, דין פשוט הוא שיטמאו האוכלים שבתוכו, אף על פי שאין אפשר לגעת בהם.

חטאת חלב שנשחטה לשם

חטאת דם או לשם עולה

נתבאר, שחטאת שנשחטה לשם קרבן אחר, פסולה. ולדעת רב, כל זה כשנשחטה לקרבן אחר ממש, כגון לשם עולה. אבל אם נשחטה לשם חטאת אחרת, כגון שהחטאת הזו באה על חטא אכילת חלב, ונשחטה לשם חטאת הבאה על חטא אכילת דם, הרי זו כשרה לגמרי.

- מתחילה היה רב יוסף סבור, שהדין הזה למד מסברא, שאין דבר נפסל מחמת שנעשה בו דבר פגום, אלא כשהפגם הוא דבר שאינו שייך בו, [כגון חטאת לשם עולה], שאז הוא פגם גדול ופוגם [=דלאו מינה מחריב בה]. אבל כשהפגם הוא מדבר השייך בו, [כגון חטאת חלב לשם חטאת דם], אינו פגם גדול, ואינו פוגם [=מינה אינה מחריב בה].

- ולבסוף אמר רב יוסף, שדין זה גזרת הכתוב הוא, שכן, הכתוב המלמד שחטאת

הוספות

¹ וסברא זו שייכת גם בשאר קרבנות שאינם נפסלים שלא לשמה, אך לא עלו לבעלים. ונמצא מעתה שאם היתה המחשבה לשם בעלים אחרים שאינם מחוייבים בקרבן זה, הרי זה כשר לגמרי. ואם כן שדין נרגא בפסול שלא לשם בעלים, דאינו אלא במחשבת בעלים אחרים החייבים בקרבן זה, ורוב בני אדם אינם חייבים בו. ומכל

ג. לדרוש "תוכו" של זה, ולא תוכו של אחר – כלומר, רק כלי חרס נטמא ומטמא את הנכנס לו אף בלא נגיעה, אבל שאר כלים, כמו כלי מתכות וכלי עץ, אינם נטמאים, ואינם מטמאים, אלא במגע.

ד. "תוכו" ולא תוך תוכו ואפילו כלי שטף מציל – כלומר ללמד, שכשיש כלי מתכת או כלי עץ וכדומה, בתוך כלי חרס, מה שבתוכם אינו נחשב כבתוך כלי החרס החיצון, כפי שנתבאר לעיל.

דף ד

מניין שיש לעשות את עבודות
הדם של הקרבן לשם אותו קרבן

א. בעבודת השחיטה.

נאמר, "וְאִם זָבַח שְׁלָמִים קָרְבָּנוֹ", ולהזכרת שם הקרבן לא היה צריך לומר "זָבַח שְׁלָמִים", שכן שם הקרבן הוא "שְׁלָמִים" בלבד, ולא "זָבַח שְׁלָמִים", כמו שנאמר, "הִזְרֵק אֶת דָּם הַשְּׁלָמִים ... הַמְקַרֵּב אֶת דָּם הַשְּׁלָמִים", ולא נאמר "זָבַח שְׁלָמִים", אלא ללמד שתהא הזביחה [=השחיטה] לשם שלמים.

- אמנם לולא הכתוב הזה לא היה ניתן ללמוד דין זה בבניין אב¹ משאר עבודות,

ולבסוף אמר רב יוסף, שדין זה גזרת הכתוב הוא, שכן, הכתוב המלמד שחטאת שנשחטה שלא לשם בעליה פסולה הוא, "וְכִפֹּר עָלָיו הַכֹּהֵן מִחֻטְאָתוֹ וְנִסְלַח לוֹ", שיש לכהן לכפר על הבעלים, ולא על אחר, ומסתבר שאין הכתוב ממעט, אלא אחר הדומה לבעלים, כגון שמחויב באותו קרבן, אבל לא אחר שאינו דומה לו, כגון שמחויב קרבן אחר.

ארבעה "תוך" כתיבי

נאמר בעניין טומאת כלי חרס, "וְכָל כְּלֵי חָרֶשׁ אֲשֶׁר יִפֹּל מֵהֶם אֶל [תוכו] כֹּל אֲשֶׁר בְּתוֹכוֹ יִטְמָא וְאֹתוֹ תִשְׁבְּרוּ", והרי זה כאילו נאמר בכתוב ארבע פעמים "תוך", [כי בשתי הפעמים שנאמר "תוכו", היה די לכתוב "תוך", ולא נוספה בהם הוי"ו, אלא לדרוש תוך נוסף].

א. לגופו – כלומר, ללמד, שכלי חרס טמא, מטמא אוכלים שנכנסו לתוכו, אף בלא שנגע בהם.

ב. לגזרה שווה – ללמד, ש"תוכו" האמור לעניין טומאת הכלי מהשרץ, שווה ל"בְּתוֹכוֹ" האמור לעניין המאכלים הנטמאים מהכלי. ומכאן שכשם שהכלי מטמא את המאכלים שנכנסו לתוכו, בלא שיגע בהם, כך הוא נטמא מהשרץ שנכנס לתוכו, אף על פי שלא נגע בו.

הוספות

מקום נראה דלמעשה על הרוב לא תארע מחשבת שלא לשם בעלים אלא בכגון דא, דיחליף הכהן בין שנים החייבים בקרבן, שהביאו אותו יחד, ואם כן לית כאן שדיית נרגא כל כך.

¹ בניין אב, היא מידה מהמידות שהתורה נדרשת בהן, שהכתוב יגלה ויפרש דבר במקום אחד, וממנו למדים בכל המקומות הדומים לו, שהתורה תקצר ותרמוזו במקצת על הכל, ולכן נקרא בניין אב, שהמלמד הוא כאב,

- אמנם לולא הכתוב הזה, לא היה ניתן ללמוד דין זה בבניין אב, מהצד השווה של שחיטה וזריקה, שמצווה לעשותן לשם הקרבן, שגם קבלת הדם תעשה לשם הקרבן. כי בדבר אחד שחיטה וזריקה חמורות משאר עבודות, שהשוחט או זורק בחוץ חייב מיתה, [כפי שיתבאר להלן].

ד. בעבודת זריקת הדם.

נאמר, "הִזְרֵק אֶת דָּם הַשְּׁלָמִים", [ולא "הִזְרֵק אֶת הַדָּם"], ללמד, שתהא הזריקה לשם שלמים.

- אמנם לולא הכתוב הזה, לא היה ניתן ללמוד את הדין הזה בבניין אב, מהצד השווה של שחיטה וקבלה שמצווה לעשותם לשם הקרבן, שגם זריקה תעשה לשם הקרבן. כי מצינו שתי חומרות, שישנן בשחיטה וקבלה ולא בזריקה. והן:

(א) שקדשי קדשים שחיתתם וקבלת דמם בצפון העזרה דווקא, אבל זריקת הדם נעשית גם בצדדים אחרים של עזרה. (ב) וכן שחיטה וקבלה ישנן גם בחטאות הפנימיות, מה שאין כן זריקה, שבחטאות הפנימיות אין זורקים את הדם על מזבח החיצון¹.

[שמבואר להלן שמצוותן להיעשות לשמה], כי מצינו קולא אחת, שישנה בשחיטה ולא בשאר עבודות, והיא, ששחיטה כשירה בזר ובאשה, מה שאין כן שאר עבודות, שאינן כשרות אלא בכהנים זכרים.

- ומצד שני אין ללמוד בבניין אב מדין זה, שגם שאר עבודות מצווה לעשותן לשם הקרבן, כי מצינו חומרה אחת, שישנה בשחיטה ולא בשאר עבודות, והיא, שהשוחט קרבן פסח לשם מי שאינו ראוי לאכול כזית [אפילו שהוא בעליו], פסלו, שנאמר, "אִישׁ לְפִי אֶכְלוּ" [כלומר הראויים לאכול] "תִּכְסֹּו" [=שחטו] "עַל הַשֶּׁה", מה שאין כן בשאר עבודות, שאם נעשו בפסח לשם מי שאינו ראוי לאכול כזית, לא פסלו.

ב. בעבודת קבלת הדם.

נאמר, "הַמְקַרֵּב אֶת דָּם הַשְּׁלָמִים", והקרבה זו קבלת דם היא, כמו ששינונו, "וְשָׂחַט אֶת בְּן הַמִּקְרָב לְפָנֵי ה' וְהִקְרִיבוּ בְּנֵי אֹהֶל הַכֹּהֲנִים אֶת הַדָּם", זו קבלת הדם, שהיא העבודה שאחר השחיטה. ומאחר שנאמר, "הַמְקַרֵּב אֶת דָּם הַשְּׁלָמִים", [ולא "הַמְקַרֵּב אֶת הַדָּם"], יש ללמוד, שתהא ההקרבה, כלומר קבלת הדם, לשם שלמים.

הוספות

והלמדים ממנו כיוצאי ירכיו... [קיצור כללים משלוש עשרה מידות שהתורה נדרשת בהם].

¹ ואף שיש בהם זריקה על מזבח פנימי, מכל מקום, מאחר שבמזבח החיצון אין בהם זריקה, אין ללמוד משחיטה וקבלה שנעשים לשמה, שגם זריקה במזבח החיצון תהיה לשמה, ולא היינו למדים אלא שזריקה בחטאות הפנימיות תעשה לשמה.

² ובדף י' מבואר, שכן היא דעת רבי יוחנן. אולם לדעת ריש לקיש, מאחר שהדין הזה, שתהא שחיטה וקבלה לשמה, אמור בשלמים, שבהם אין השחיטה והקבלה בצפון, והם אינם חטאות פנימיות, אם כן שחיטה וקבלה זו שאמרה בהן תורה שיעשו לשמה, אינן חמורות מזריקה, וניתן ללמוד מהן, שגם הזריקה תהא לשמה. והטעם שכתבה זאת תורה בפירוש, הוא ללמד, שאין מחשבה זו פוסלת אלא בזריקה עצמה, אבל המחשב בשחיטה

ניחוח לה"י, עולה תהא קריבה לשם עולה, וכאן הבאנו שלמדים זאת מהכתובים בעניין שלמים. ויש לומר, דקרא דהתם בהקטרת אימורים, [שגם הוא צריך להיות לשמו], והכא בעבודות הדם.

מניין שיש לעשות את עבודות הדם של הקרבן לשם בעליו

א. שחיטה.

נאמר בעניין קרבן תודה, "וּבֶשֶׁר זָבַח תֹּדֹת שְׁלָמָיו בַּיּוֹם קָרְבָּנוּ יֹאכַל לֹא יֵנִיחַ מִמֶּנּוּ עַד בֶּקָר", ולמדו מכאן כמה דינים:

(א) מתוך שנקראת התודה בשם "תֹּדֹת שְׁלָמָיו", כלומר תודת השלמים, למדנו, שתודה קרויה שלמים, ולכן השוחט תודה לשם שלמים, אינו נחשב כשוחט שלא לשם הקרבן, והרי זה כשר לגמרי, ועלה לבעלים לשם חובה.

[אבל שאר שלמים אינם קרויים תודה, ולכן השוחט שאר שלמים לשם תודה, נחשב כשוחט שלא לשם הקרבן, ולא עלה לבעלים לשם חובה].

(ב) מתוך שנאמר "זָבַח תֹּדֹת שְׁלָמָיו", יש ללמוד, שיש זבחים נוספים שדינם כן, להיאכל ליום ולילה כתודה, והם חטאת ואשם.

(ג) ומתוך שנאמר "זָבַח" קודם "תֹּדֹת שְׁלָמָיו", ולא אחר כך סמוך לדין האכילה [= "בַּיּוֹם קָרְבָּנוּ יֹאכַל"], יש ללמוד, שלא נאמר הכתוב ללמד רק את דין ב', אלא

- ומצד שני אין ללמוד בבניין אב מדין זה, שגם שאר עבודות מצווה לעשותן לשם הקרבן, כי מצינו חומרא אחת, שישנה בזריקה ולא בשאר עבודות, והיא, שזר הזורק דם קרבן, חייב על כך מיתה¹, מה שאין כן בשאר עבודות, שאם עשה אותן זר, אינו חייב מיתה. [שחיטה מותרת לו לכתחילה. וקבלה והולכה אסורות לו, ואם עשה פוסל את הקרבן, אבל אינו חייב על כך מיתה].

ג. בעבודת הולכת הדם.

נאמר בעניין קבלת הדם, "הַמְקָרִיב אֶת דָּם הַשְּׁלָמִים", ללמד שתהא הקבלה לשם שלמים, ונאמרה קבלה זו בלשון הקרבה, כלומר הולכה למזבח, ללמד, שגם ההולכה תהא לשם שלמים.

- אמנם לולא הכתוב הזה, לא היה ניתן ללמוד את הדין הזה בבניין אב, מהצד השווה של שאר העבודות, שמצווה לעשותן לשם הקרבן. כי מצינו קולא אחת בהולכה, שאינה בשאר עבודות, והיא, שקרבן כשר גם ללא הולכה, [כגון כשהיתה השחיטה סמוך למזבח, וניתן לזרוק את הדם למזבח ממקום קבלתו, בלא להוליכו לצד המזבח], מה שאין כן בשאר עבודות, שלעולם לא יהיה הקרבן כשר בלעדיהן.

וכתבו תוס' [בדף ב',] ואם תאמר, והא בפרק בית שמאי דריש להו מדכתיב, "עולה אשה ריח

הוספות

לזרוק שלא לשמה לא פסל. ורבי יוחנן חולק עליו בזה כפי שיתבאר שם בעזה"י.

¹ אמרינן בסדר יומא, ארבע עבודות זר חייב עליהן מיתה. (א) זריקה. (ב) הקטרה. (ג) ניסוך המים. (ד) ניסוך היין. דכתיב גבי "והזר הקרב יומת" "ועבדתם עבודת מתנה", ודרשינן, עבודת מתנה ולא עבודת סילוק, "ועבדתם" עבודה תמה, ולא עבודה שיש אחריה עבודה. [רש"י].

בקרבן עצמו, אלא במחשבת בעליו. [וזה יש לדחות, כי באמת שניהם שווים, שפסולם במחשבת העובד, ולא בגוף הקרבן עצמו].

(ב) שינוי קודש ישנו בכל ארבע עבודות, שהמחשב בכל אחת מארבע עבודות לעשותן לשם קרבן אחר פסל, [לכל הפחות לעניין שלא עלו לבעלים], מה שאין כן לעניין שינוי בעלים, שאינו פוסל אלא במחשבה לזרוק לשם בעלים אחרים.¹

(ג) שינוי קודש ישנו לאחר מיתת הבעלים, אבל שינוי בעלים אינו לאחר מיתת הבעלים, שהמפריש קרבן ומת, ובא בנו להקריבו, אסור לשנותו להקריבו לשם קרבן אחר, אבל אין בו איסור לשנותו לשם מי שאינו בעליו, שהרי מתו הבעלים.²

[ולדעת רב פנחס בריה דרב מרי זה אינו, כי לדעתו, יש איסור להקריב שלא לשם הבעלים גם לאחר מותם].

(ד) שינוי קודש ישנו אף בקרבנות ציבור, אבל שינוי בעלים אינו שייך בציבור, שהשוחט קרבן ציבור, יש אפשרות [לקלקלו], על ידי שישחט לשם קרבן אחר, אבל [לקלקלו], על ידי שישחט שלא לשם בעליו, אי אפשר, כי כל מי שישחט עליו

ללמד דין נוסף, והוא, **שתהא הזביחה** [=השחיטה] **לשם תודה.** ומאחר שכבר למדנו שיש לשחוט את הקרבן לשמו, לא חזרה תורה על כך, אלא ללמד, שתהא שחיטת הקרבן גם לשם בעליו [=אם אינו עניין לשינוי קודש, תנהו עניין לשינוי בעלים].

- ואין ללמוד בבניין אב מדין זה, שגם שאר עבודות מצווה לעשותן לשם הבעלים, כי מצינו חומרה אחת, שישנה בשחיטה ולא בשאר עבודות, והיא, שהשוחט קרבן פסח לשם מי שאינו ראוי לאכול כזית, [אפילו הוא בעליו], פסלו, מה שאין כן בשאר עבודות.

- ואין לומר, מאחר שמצינו לעניין שינוי קודש [=שחיטה לשם קרבן אחר], **שאינו חילוק בין שחיטה לשאר עבודות, אם כן גם לעניין שינוי בעלים** [=שחיטה לשם בעלים אחרים], **לא יהא חילוק בין שחיטה לשאר עבודות, וכולן יש לעשות לשם הבעלים כשחיטה. כי מצינו בכמה דברים, ששינוי קודש חמור משינוי בעלים.**

(א) שינוי קודש פסולו בגופו, כלומר בקרבן עצמו, ששוחט את הקרבן לשם קרבן אחר, מה שאין כן שינוי בעלים, שאין הפסול

הוספות

¹ כפי שנתבאר בהערה בתחילת המסכת.

² וזהו לעניין לכתחילה בלבד. אבל בדיעבד אם שינה בין לשם קרבן אחר ובין לשם בעלים אחרים, בכל אופן שניהם כשרים, ושניהם לא עלו לבעלים, שהרי מתו, [שכן, גם באופן שאין השינוי פוגם כלום, אין הדבר מועיל לבעלים אחר מותם, לעניין חובתם]. אולם התוסי' כתבו, שגם לעניין דיעבד, יתכן חילוק בין שינוי קודש לשינוי בעלים, כגון, אם הפריש האב שני שלמים או שתי עולות לאחריות, ופירש, שאם אחת תמות או תאבד, השניה תהיה קריבה כדין הראשונה, ואם תקרב הראשונה כתקונה, השניה תהיה חולין, ומתו בעלים. מעתה אם עשה יורש את הראשונה כתקנה, השניה חולין, אבל אם עשה את הראשונה שלא לשמה, הרי היא כאילו נאבדה, וקרבה שניה תחתיה, וזה יתכן רק כששינה לשם קרבן אחר, אבל לא כששינה לשם בעלים אחרים, כי אין שינוי בעלים לאחר מיתה.

זָבַח שְׁלָמִים לַה' [ומשמעות הכתוב, שיש לעשותו לשם שלמים. ומאחר שכבר למדנו, שיש לעשות את הקרבן לשמו, לא חזרה תורה על כך, אלא ללמד, שיעשה הקרבן גם לשם בעליו] =אם אינו עניין לשינוי קודש, תנהו עניין לשינוי בעלים].

לדעת רבא, הכתוב הזה מלמד, שיהיו כל עשיותיו של הקרבן לשם הבעלים.

[ואין לדרוש כתוב זה בכלל ופרט, כי אין כאן כלל ראשון, שהרי הכלל הראשון הוא "יַעֲשֶׂה ... שְׁלָמִים" והוא לא נכתב קודם לפרט באופן מלא, שהרי הפרט "זָבַח" כתוב באמצעו "יַעֲשֶׂה זָבַח שְׁלָמִים" וכל כלל שאינו מלא קודם לפרט, אינו נידון ככלל].

ואם כן, לדעתו, יש ללמוד מפרשה זו בלבד, שכל העבודות, שחיטה, קבלה, [הולכה], וזריקה, יעשו לשם הבעלים, ואין צריך לכל האמור לעיל, לעניין שחיטה וזריקה לשם בעלים.

ולדעת רבינא, יש לדרוש את הכתוב הנ"ל בכלל ופרט וכלל, באלו עשיות הכתוב מדבר, שנאמר "יַעֲשֶׂה ... שְׁלָמִים", כלל. "זָבַח" פרט. "לַה'" כלל.

[ואף שאין שני הכללות שווים, שכן הכלל הראשון כולל רק ארבע עבודות, שהן עשיות הקרבן, והכלל האחרון כולל כל הנעשה בו לה', גם דברים שאינם נחשבים עבודה, כשפיכת שיירי הדם והקטרת האימורים, מכל מקום, גם באופן הזה, יש לדרוש כלל ופרט וכלל].

וכל כלל ופרט וכלל, אין אתה דן אלא כעין הפרט, כלומר כל הדומה לפרט, הרי הוא בכלל הפרשה, ויש שני אופנים לדרוש

הוא בעליו, שכן כל ישראל בעליו, [ואם ישחט לשם גוי, אין זה שינוי בעלים המקלקל, שאין שינוי בעלים אלא לשחוט לשם אחר החייב כמו הבעלים, כפי שנתבאר בדף ג'].

ב. זריקת הדם.

נאמר, "וְנִרְצָה לוֹ לְכַפֵּר עָלָיו", [כלומר יהיה לו ריצוי, על ידי כפרת הקרבן, שהיא זריקת הדם], ולמדו מכאן כמה דינים:

(א) מתוך שנאמר "וְנִרְצָה לוֹ", יש ללמוד, שהקרבן מכפר דווקא כשנזרק הדם לו, כלומר בעבור הבעלים, ולא כשנזרק הדם לשם אחרים.

(ב) מתוך שנאמר "לְכַפֵּר עָלָיו" למד רבי שמעון, שכל קרבן שמוטל על הבעלים, כלומר שהתחייב ואמר הרי עלי להביאו, הרי זה חייב באחריותו, ואם הפריש בהמה לקיום נדרו, ואבדה, חייב להביא אחרת תחתיה, שנאמר "וְנִרְצָה לוֹ לְכַפֵּר עָלָיו", כלומר, מתי נרצה לו, רק מתי שיכפר ויקריב את המוטל עליו.

- ואין ללמוד בבניין אב, מהצד השווה של שחיטה וזריקה, שמצווה לעשותן לשם הבעלים, שגם שאר עבודות יעשו לשם הבעלים. כי מצינו שבדבר אחד שתי עבודות אלו חמורות משאר עבודות הדם, והוא, שהשוחט קרבן חוץ לעזרה, או זורק דם קרבן חוץ לעזרה, חייב מיתה, מה שאין כן בשאר עבודות הדם, שהעושה אותן חוץ לעזרה, אינו חייב מיתה.

ג. [שחיטה] קבלת הדם [הולכת הדם].

[זריקת הדם].

נאמר בעניין איל הנזיר, "וְאֵת הָאֵיל יַעֲשֶׂה

זאת:

- ויש אומרים מאחר שדין זריקה יש

ללמוד מכתוב אחר, [כמבואר לעיל], על כרחך פרשה זו באה ללמד ששחיטה וקבלת הדם תעשה לשם הבעלים.

[והוא הדין שיש ללמוד מכאן שיש לעשות את ההולכה לשם הבעלים כי הולכה בכלל קבלה, אבל זריקה, יש ללמוד מהכתוב המבואר לעיל].

ואף שלא נאמר הכתוב הנ"ל אלא לעניין שלמי נזיר, מאחר שנאמר בכתוב "שְׁלָמִים", ולא נאמר "שלמיו", הרי זה מלמד, שכן הדין גם בשאר שלמים.

כל הקרבנות דינם כשלמים

לעניין עשיה לשמה

מהמבואר עד עתה למדנו, שכל עבודות קרבן שלמים, יעשו לשם שלמים, ולשם כפרת בעליו.

ומאחר שנאמר, "זאת התורה לעלה למנחה ולחטאת ולאשם ולמלואים ולזבח השלמים", הוקשו כל הקרבנות לשלמים, ללמד, שאף בשאר הקרבנות, יש לעשות את כל העבודות לשם אותו קרבן, ולשם כפרת בעליו.

אבל בבניין אב, אין ללמוד זאת, כי בכמה דברים השלמים חמורים משאר קרבנות, שכן השלמים טעונים (א) סמיכה (ב) ונסכים (ג-ד) ותנופת חזה ושוק. ואין שום קרבן שטעון

(א) מאחר שהפרט [=זביחה] הוא עבודה, שהעושה אותה בחוץ חייב מיתה, כעין הפרט הוא זריקה שהיא דומה לה בכך, שהיא עבודה שהעושה אותה בחוץ חייב מיתה. ואם כן על שחיטה וזריקה נאמר בפרשה זו שיעשו לשם הבעלים.

(ב) מאחר שהפרט [=זביחה] הוא עבודה, שבקדשי קדשים נעשית בצפון העזרה, וישנה בחטאות הפנימיות, כעין הפרט הוא קבלה שהיא דומה לה בכך, שהיא עבודה, שבקדשי קדשים נעשית בצפון העזרה, וישנה בחטאות הפנימיות. ואם כן על שחיטה וקבלה [וכן על הולכה שהיא בכלל קבלה], נאמר בפרשה זו שיעשו לשם הבעלים.

ומאחר שיש ללמוד מפרשה זו, ששחיטה וקבלה יעשו לשם בעלים, וכן יש ללמוד מפרשה זו ששחיטה וזריקה יעשו לשם בעלים, ואין הכרע בדבר נחלקו חכמים מה ללמוד מפרשה זו.

- יש אומרים מאחר שיש ללמוד מפרשה זו בשני האופנים, ואין הכרע בדבר, יש ללמוד את שניהם¹. ואם כן, גם לדעה זו, יש ללמוד מפרשה זו בלבד, ששחיטה קבלה [והולכה] וזריקה יעשו לשם הבעלים, ואין צריך לאמור לעיל לעניין שחיטה וזריקה.

הוספות

¹ שקולים הם ויבואו שניהם [גמרא]. וכתבו התוס', שכשהכתוב בא לרבות איזה דבר, ויש לנו שני דברים ללמוד, ושקולים הם, ואין הכרע מי מהם בא הכתוב לרבות, יבואו שניהם, [כי גם שנים נוספים ריבוי הם]. אבל כשהכתוב בא למעט איזה דבר, ויש לנו שני דברים ללמוד, ושקולים הם, ואין הכרע מי מהם בא הכתוב למעט, אין למעט אלא אחד, [כי אם אנו ממעטים שנים אין זה מיעוט אלא הרבה]. [כן יתכן שכוונת התוס'].

לקיום חובת נדרים].

ומסוגית הגמרא בדף ה' משמע, שדין זה, שאין הקרבן נפסל כשלא נעשה לשמו, למד מהכתוב בעניין קרבן חטאת, "וְשַׁחַט אֹתָהּ לְחֻטָּאת", המלמד שדווקא החטאת נפסלת כשנעשית שלא לשמה, אבל שאר קרבנות אינם נפסלים בכך, [ומהכתוב "מוֹצֵא שְׁפָתֶיךָ..."] יש ללמוד, שהקרבן אינו עולה לבעלים ידי חובתם].

דף ה

רוב קרבנות שנעשו שלא לשמן כשרים
אבל לא עלו לבעלים לשם חובתם

שאל ריש לקיש [בהיותו שוכב על מעיו בבית המדרש], אם קרבנות שנשחטו שלא לשמה כשרים הם, יעלו לבעלים לשם חובה, ואם אינם עולים לבעלים, לא יקרבו כלל?¹

- והשיב רבי אלעזר [בן פדת], מצאנו כעין זה קרבנות נוספים, שהם כשרים, ובכל

תנופת חזה ושוק. וחטאות גם נסכים אינן טעונות. ובכור ומעשר גם סמיכה אינם טעונים.

אי עשיה לשמה אינה פוסלת את [רוב] הקרבנות

אף על פי שיש לעשות את עבודות הקרבן לשם אותו קרבן, [ברוב הקרבנות], אם לא נעשו עבודות הקרבן לשמו, לא נפסל הקרבן.

מסוגית הגמרא בדף זה משמע, שדין זה שאין הקרבן נפסל, למד מהכתוב¹, "מוֹצֵא שְׁפָתֶיךָ תִּשְׁמֹר וְעִשִּׂיתָ כְּאֲשֶׁר נִדְרָתָ לְה' אֱקִידָה נִדְבָה אֲשֶׁר דִּבַּרְתָּ בְּפִיךָ". פתח הכתוב בנדר, "כְּאֲשֶׁר נִדְרָתָ לְה' אֱקִידָה", וסיים בנדבה, "נִדְבָה אֲשֶׁר דִּבַּרְתָּ בְּפִיךָ", ללמד, שאם נדר אדם להביא קרבן, ונעשו בו כל העבודות לשמה, יש כאן קיום לנדרו. אבל אם נעשית אחת העבודות שלא לשמה, אין כאן קיום לנדרו, והקרבן נעשה נדבה, ואם כן כשר הוא, ככל נדבה, [אלא שלא עלה לבעלים

הוספות

¹ הקשו התוס', הלא בכל דיני קדשים, אם לא נשנה הדין בתורה, אינו מעכב, ונאמר רק לכתחילה, ואם כן, מדוע צריך כתוב להכשיר קרבנות שנעשו שלא לשמם, הלא לא נשנה דין לשמה בכתוב שיעכב, ותירצו כמה תירוצים: (א) הכתוב המלמד שיש לעשות את הקרבן לשם בעליו, באמת מדבר בעשיה לשם קרבן, ולא לשם בעלים, ורק משום אם אינו עניין לשמו, אנו מעמידים אותו בשינוי בעלים, ומניין לנו זאת, הלא ניתן להעמידו לשינוי קודש ולעכב, ולא לשינוי בעלים, אלא מאחר שנאמר, "מוֹצֵא שְׁפָתֶיךָ...", על כרחך אין העשיה לשמה מעכבת, והכתוב השני מדבר בשינוי בעלים. (ב) באמת, אף בלא הכתוב "מוֹצֵא שְׁפָתֶיךָ...", ידענו שאין העשיה לשמה מעכבת, ולא בא הכתוב הזה ללמד, אלא שלא עלה הקרבן לשם בעליו. (ג) אמנם לא שנה הכתוב דין לשמה בכל הקרבנות, אבל היה מקום ללמוד זאת מהדין האמור בחטאת ופסח, שאם לא נעשו לשמן, פסולים [תירוץ זה אינו מפורש בתוס' אבל יתכן ללומדו מתוך דברי התוס']. (ד) הכלל הזה, שאין דבר מעכב בקדשים, אלא אם כן שנה עליו הכתוב, נלמד מכאן, שנאמר "מוֹצֵא שְׁפָתֶיךָ...", ללמד, שאין דין לשמה מעכב.

² מתוך תירוץ רבי אלעזר משמע, ששאלתו של ריש לקיש היתה, היכן מצאנו קרבן שהוא כשר ואינו עולה לבעליו, שנאמר שגם קרבנות אלו יהיה דינם כך. אולם מתוך ביאור תירוץו של ריש לקיש עצמו משמע, ששאלתו היתה, מניין לנו שקרבנות אלו אינם כשרים לגמרי אף עלולות לבעלים לשם חובתם. ויל"ע בזה.

שהוא כשר ואינו עולה לבעלים.

וכשביאר רבי אלעזר בן פדת, שתשובתו עולה בקנה אחד על כל פנים עם דברי רבי אליעזר בן הורקנוס. תמה על כך ריש לקיש ואמר, "זהו שאומרים עליו אדם גדול הוא, קאמינא אני משנה שלמה, ואת אמרת לי רבי אליעזר".

ואמרו רב הונא ורב נחמן [בסוף הסוגיה], שרבי אלעזר יכול היה להשיב לריש לקיש, שאשם גם כן קרב לאחר מיתת הבעלים. שכן אשם שמתו בעליו רועה עד שיפול בו מום, ואז נפדה, ומביאים בשווי עולת נדבה, והיא כשרה, ואינה מרצה לבעלים שמתו. ואם כן, כך יהיה דינה גם כשנעשית שלא לשמה, שתהיה כשרה, בלא לעלות לבעלים לחובתם.

יש גורסים שלא נדחו דבריהם, ואף שמחמת הסברא הזו, היה מקום להכשיר גם חטאת שנעשית שלא לשמה, שכן גם היא קרבה באופן הזה לאחר מות הבעלים, כגון אם הפרישו שתי חטאות לאחריות, שאם תמות האחת יתכפר בחברתה, הדין הוא, שאם התכפר בראשונה, השניה רועה עד שיפול בה מום, ותפדה, ויביא בדמיה עולת נדבה, ואם מת קודם שקרבה, היא קרבה ואינה עולה לבעלים. אלא שמכל מקום, אף שהסברא הזו מכשירה גם חטאת שנעשית שלא לשמה, היא פסולה, כי נאמר בה מיעוט "חטאת הוא", ללמד,

זאת אינם עולים לבעלים לשם חובתם, והם קרבנות הבאים לאחר מיתה. שמי שהתחייב להביא עולה או שלמים או שאר קרבנות [חוץ מחטאת ופסח ואשם], והפריש בהמה [או עוף] לשם קיום חובתו, ומת, מקריבים את הקרבנות הללו לאחר מותו, והם כשרים, אבל אין לו בכך כפרה, כי אין כפרה למתים¹.

ואם כן, הוא הדין לעניין קרבנות שנעשו שלא לשמם, שהם כשרים, אבל הבעלים לא מתכפרים בהם, [והם דומים לקרבנות שמתו בעליהם, שאינם קרבים לשם הבעלים].

- וכששמע ריש לקיש את תשובת רבי אלעזר [בן פדת] הקשה על כך, הלא אשם [חטאת ופסח] אינם באים לאחר מיתה, ואם כן לא מצינו אשם שיהיה כשר בלא לכפר על בעליו. ולעניין אשם עדיין יש להקשות, מדוע שנעשה שלא לשמה יהיה כשר בלא לרצות לבעליו, הלא לא מצינו בו כן במקום אחר.

ואמנם לדעת רבי אליעזר [בן הורקנוס] במשנתנו, אין זו קושיה כלל, כי לדעתו באמת שלושת קרבנות אלו, [אשם חטאת ופסח], שנעשו שלא לשמה, פסולים לגמרי.

אבל לדעת חכמי משנתנו, האומרים, שאשם שנעשה שלא לשמו, כשר, ואינו עולה לבעלים, יש להקשות, היכן מצינו במקום אחר, אשם,

¹ הוספות

¹ אמנם בסוף הסוגיה מבואר, שיש להשיב על דברי רבי אלעזר, כי בדבר שהקרבתו מכפר והיורשים צריכים לו לכפרה, הקרבן מכפר על היורשים כפרה קלה, ואם כן אין זה דומה ממש לקרבן שלא לשמה שלא עלה לבעליו כלל. [והעירוני לעיני דף ו' ברש"י ובשינויי נוסחאות את יש גורסים בהוצאת זכר חנוך שמתוך הגהתו משמע שאין בכפרה קלה זו להחשיב את היורש כמתכפר].

ועלה לבעלים לשם נדרו, ואם לא עשית כמו שאמרת, [אלא לשם קרבן אחר], יהא נדבה, ולא עלה לבעלים.

- לדעת אביי, אף שמשמעות הכתוב הזה רק בקרבנות הבאים בנדר ונדבה, ולא באשם שאינו בא בנדר ונדבה, גם אשם דינו כן, שאם נעשה שלא לשמו, לא עלה לבעלים לשם חובתם, כי יש ללמוד זאת בבניין אב, מהצד השווה של עולה שלמים ותודה, שהם קדשים, שאם נשחטו שלא לשמם כשרים, ולא עלו לבעלים, ואם כן הוא הדין אשם, שהוא קודש, שאם נשחט שלא לשמו כשר, ולא עלה לבעלים לשם חובתם.

אולם יש לדחות זאת, כי יתכן שרק קרבנות הבאים בנדר ונדבה דינם כן, שהם כשרים שלא לשמה, ואינם עולים לבעלים, אבל אשם, שאינו בא בנדר ונדבה, כשר שלא לשמה, ועולה לבעלים.

- ולדעת רבא, אף שמשמעות הכתוב הזה רק בקרבנות הבאים בנדר ונדבה, ולא באשם, שאינו בא בנדר ונדבה, גם אשם דינו כן, שאם נעשה שלא לשמו, לא עלה לבעלים לשם חובתם, כי נאמר, "זאת התורה לעלה למנחה ולחטאת ולאשם ולמלואים ולזבח השלמים", ואם כן, הקישה תורה אשם לשלמים, ומכאן שדינו כמותם, שאם נעשה שלא לשמה, לא עלה לבעלים לשם חובה. ואף שהוקש כאן אשם גם לחטאת, שפסולה לגמרי שלא לשמה, מאחר שנאמר בחטאת "אתה", ללמד, שרק היא פסולה שלא לשמה, אין

שרק כשנעשית לשמה כשרה, ולא כשנעשית שלא לשמה. אבל אשם, שלא נאמר בו מיעוט ללמד שהוא פסול שלא לשמו, כשר הוא, ואינו עולה לבעלים, כשם שלאחר מות הבעלים, דמיו כשרים לעולה, ואינה מרצה לבעלים.

ויש גורסים שרב ששת דחה את דברי רב הונא ורב נחמן, כי מאחר שאמרה תורה שחטאת שנעשית שלא לשמה פסולה, גילתה בכך, שאין להחשיב את הקרבת דמי החטאת כעולה לאחר מיתת הבעלים, כהקרבת החטאת עצמה לאחר מיתת הבעלים, ואם כן אין שום חטאת הקרבה לאחר מיתת הבעלים, ולפי זה, גם אשם אין להחשיבו כקרב לאחר מיתת הבעלים, כי הוא עצמו אינו קרב, ואם כן לא מצינו שום אשם שיהיה כשר ולא יעלה לבעלים.

וריש לקיש עצמו השיב, שעיקר דין זה, שרוב הקרבנות חוץ מחטאת [ונפסח] כשרים, אף כשנעשו שלא לשמה, יש ללמוד מהכתוב בעניין חטאת, "וְיִשַׁחֲט אֹתָהּ לְחַטָּאת", המלמד שחטאת שלא נעשית לשמה פסולה. ומתוך שנאמר בכתוב "אתה", יש ללמוד, שרק חטאת פסולה שלא לשמה, [וכן שאר קרבנות שמפורש בהם כן], אבל שאר קרבנות כשרים שלא לשמה.

ומהכתוב "מוצא שפתיך תשמור ועשית כפֿאֵשֶׁר נִדְרָתְ לָהּ אִקִּיד נְדָבָה אֲשֶׁר דִּבַּרְתָּ בְּפִיךָ", יש ללמוד, שאף שלא נפסלו הקרבנות כשנעשו שלא לשמן, [אין זה אלא לעניין שימשיכו לעשותם בכשרות, ובשרם מותר באכילה, אבל] לא עלו לבעלים לשם חובתם, שכך יש לדרוש את הכתוב, אם עשית כמו שאמרת, [כלומר לשמן], יהא נדר,

להקיש לה אשם בדין זה.

ואחר כך מת או נתכפר בבהמה אחרת, [כגון שאבדה ראשונה, והביא אחרת תחתיה, ואחר כך נמצאת הראשונה], **אין מקריבים את הראשונה לאשם**, כי כבר נפטרו ממנו הבעלים, **אלא תרעה עד שיפול בה מום**, **ואז תיפדה, ויביא בדמיה עולה.**

ואם לא המתינו לה עד שיפול בה מום, ושחטו אותה עצמה לשם קרבן:

לפי הגרסא שלפנינו – אם כבר נמסרה הבהמה לרועה [=ניתקה לרעייה], **היא כשרה כדין עולה**, כי מאחר שנמסרה לרעייה, כדי שיפול בה מום, ויביאו בדמיה עולה, כבר עכשיו דינה כדין עולה. **ואם עוד לא נמסרה לרעייה** [=לא ניתקה לרעייה], עדיין שם אשם עליה, **ואינה קרבה למזבח עולה.**

- **מתוך הסוגיה משמע, שדין זה, דין תורה הוא, שנאמר באשם, "אֲשָׁם הוּא",** ללמד, **שכל זמן שלא נעשה בו מעשה המנתק אותו משמו**, כגון שימסר לרעייה, להביא בדמיו עולה, **שמו אשם כמו שהיה**, ולכן אינו כשר להקרבה, כי אין אשם בא בנדבה.

- **והתוס' כתבו, שמדין תורה, משעה שנפטרו ממנו בעליו**, סר ממנו שמו, **והוא כשר לעולה**, ורק על הזמן שעומד להקרבה כאשם, אמרה תורה "אֲשָׁם הוּא", ללמד, שאין להקריבו לדבר אחר. **ומה שאמרו, שאינו כשר לעולה, אלא אחר שיימסר לרעייה, תקנת חכמים היא**, שלא יקרב עולה קודם מסירתו לרעייה, שמא יבואו להקריבו עולה גם בעודו עומד להקרבה לבעליו.

ולפי גרסת רבינו תם – משעה שנפטרו

חטאת קודמת לעולה

מבואר בתוס', שאף שלכתחילה הבא להקריב חטאת ועולה, יש לו להקדים את החטאת, [ואפילו חטאת העוף קודמת לעולת בהמה], **מכל מקום, בדיעבד, אם הקדים את העולה לחטאת, יצא ידי חובתו.**

- **לפירוש רבינו חיים, כל זמן שלא נאמר בתורה שהקדימה מעכבת בדיעבד, אם הקדים את המאוחר, כשר.**

- **ויש מפרשים שרק במקום שנאמר בפירוש, שהקדימה אינה מעכבת בדיעבד, אם הקדים את המאוחר, כשר.** כגון בחטאת ועולה של טהרת מצורע, שנאמר בהם "והעלה" ללמד שאפילו העלה את העולה תחילה היא כשרה, וכן הדין בקרבנות הדומים להם, [כחטאת ועולה של טהרת יולדת], הלמידים מהם בבניין אב. אבל בשאר מקומות, אם שינה את הסדר פסול, כי מאחר שאין להקריב את המאוחר עד אחר הקרבת המוקדם, באותה שעה המוקדם נידון כמחוסר זמן, הפסול להקרבה.

"חטאת הוא" בעניין שיעיר נשיא

הכתוב "חטאת הוא" האמור בעניין שיעיר נשיא, מלמד, שחטאת נעשית לשמה, ואם לאו היא פסולה. [ועניין זה יתבאר בעזה"י בדף ח', על פי דברי התוס' כאן].

אשם שניתק לרעייה

מי שנתחייב אשם, והפריש לכך בהמה,

וכמו כן, מי שירש קרבן מאביו, עושה בו תמורה, [שאם אמר על בהמה אחרת שתהא תמורתה, חלה אמירתו], כדין תמורה, שרק המתכפר¹ בה עושה תמורה.

ודווקא יורש יחיד, אבל שני יורשים אינם עושים תמורה, כי יורשים נתרבו לדין תמורה כדין המוריש, ואף הוא לא היה עושה תמורה אם היו לו שותפים בקרבן².

הבעלים מהקרבן, עומד הוא להיות קרב עולה, שנאמר, "אִשֶּׁם הוּא", כלומר למה שהוא עומד להיות בסופו, הוא עומד כבר עתה, ומאחר שסופו להיות עולה, מעתה שמו עולה, וכשר להיקרב עולה. ומה שאמרנו, שלכתחילה לא יקרב עצמו, אלא ירעה עד שיפול בו מום, תקנת חכמים היא.

יורש בקרבן אביו

מי שהפריש קרבן [הקרב גם לאחר מותו, כגון עולה או שלמים], **ומת קודם שהקריבו, אין הבנים נחשבים ממש כבעלים של הקרבן, שיתכפרו בו כפרה גמורה,** בדבר שהם צריכים לכפרת הקרבן, [כגון עולה המכפרת על עשה ולא תעשה הניתק לעשה].

וכמו כן, מאחר שאינם נחשבים ממש כבעליו של הקרבן, אם ירשו מנחה מאביהם, מקריבים אותה כדין מנחת אביהם, ואינה כמנחת שותפים שאינה קריבה.

אבל כפרה מועטת וקלה היורשים מתכפרים בקרבן אביהם בדבר שהם צריכים לכפרת הקרבן, [כגון עולה המכפרת על עשה ולא תעשה הניתק לעשה. אבל אם ירשו עולת יולדת מאימם, ודאי לא יתכפרו על לידה, שהרי לא ילדו].

דף ו

קרבן שלא לשמה לא עלה לבעלים כלל

כל הקרבנות שנעשו שלא לשמן, שלכן לא עלו לבעלים לשם חובתם, לא עלו להם כלל לשם חובתם, אף לא להגן עליהם מהיסורים עד שיביאו קרבן שני.

כפרת קרבן על חטא שלאחר הפרשתו

א. חטאת.

החטאת מכפרת על שגגת לא תעשה, [שבמזיד יש בו עונש כרת], ונאמר בעניין קרבן חטאת, "או הוֹדַע אֱלֹהֵי חַטָּאתוֹ אֲשֶׁר חָטָא בָּהּ וְהִבִּיא אֶת קִרְבָּנוֹ", ללמד, שאין להביא [=להפריש] את החטאת, אלא אחר

הוספות

¹ יעין תמורה ז' ע"ב בד"ה שאין, שבאמת לא רק המתכפר, אלא אף המתכפר, אבל בעלים לדברי הכל עושים תמורה. ומככל מקום יתכן שהחידוש אצל היורש הוא, אף שלא אצלו נעשית הקדושה, ואינו כבכור ביד כהן, שאינו עושה לו תמורה, כמבואר שם בסוגיה מהטעם שלא אצלו נתקדש הבכור.

² וכל זה כשכפרת השותפים שווה, או כולם כפרה גמורה, או כולם כפרה קלה, אבל אם אחד מהם מתכפר כפרה גמורה, והשאר מתכפרים כפרה קלה, המתכפר כפרה גמורה עושה תמורה, ולכן, אם בפר יום כיפורים, שאר הכהנים מתכפרים רק כפרה קלה, כהן גדול שמתכפר בו כפרה גמורה, עושה בו תמורה. [תוס'].]

שנאמר בה, שהמביאה נעשה מרוצה לקדוש ברוך הוא, וזה יתכן רק אם נתכפרו לו כל עבירות שלו. ואם כן, מאחר שהעולה מכפרת על הרבה עבירות, היא מכפרת גם על עבירות שנעשו לאחר הפרשתה.

אמנם לדברי רבי זירא בדף ז', עולה מכפרת על עשה שלאחר הפרשתה, אלא שאין לפשוט את הספק מדבריו, כי יתכן שאין הלכה כמותו².

כפרת עולה על חטא שלאחר שחיטתה

מתוך דברי רבא מבואר, שלדברי הכל, אין עולה מכפרת על חטא שנעשה לאחר שחיטתה, אף על פי שעוד לא הסתיימה כפרת הקרבן בזריקת הדם למזבח.

ולדעת רבי זירא [בדף ז'], עולה מכפרת גם על חטא שנעשה לאחר שחיטתה עד זריקת הדם.

הקריב עולה ולא סמך ידו על ראשה

נאמר בעניין הקרבת העולה, "וְסִמֵּךְ יָדוֹ עַל רֹאשׁ הָעֹלָה וְנִרְצָה לוֹ לְכַפֵּר עָלָיו". ואין ללמוד מכאן שהסמיכה היא המכפרת, שהרי נאמר, "כִּי יִנָּשֵׂה הַבֶּשֶׂר בְּדָם הוּא וְאֵינִי נִתְּתִיו לָכֶם עַל הַמִּזְבֵּחַ לְכַפֵּר עַל נַפְשֵׁיכֶם כִּי הַדָּם הוּא בְּנַפְשׁ יִכַּפֵּר", כלומר זריקת הדם

ידיעת החטא. ואם כן היא **מכפרת רק על חטא שנודע לו קודם הפרשתה, ולא על חטא שנודע לו לאחר הפרשתה**¹.

ב. עולה.

עולה מכפרת על עבירת עשה ולא תעשה הניתק לעשה, שנאמר בעולה, "וְסִמֵּךְ יָדוֹ עַל רֹאשׁ הָעֹלָה וְנִרְצָה לוֹ לְכַפֵּר עָלָיו", ללמד, שהמקריב עולה נעשה מרוצה לקדוש ברוך הוא, ומכופרים לו עוונותיו.

ודווקא עוונות עשה ולא תעשה הניתק לעשה, אבל לא שאר עוונות, שכן מפורש בתורה בשאר עוונות כפרות אחרות, כחטאת, ומלקות, וכרת, ומיתות בית דין].

והסתפקו בגמרא, האם העולה מכפרת רק על עבירות שעשו הבעלים קודם שהפרישוה, או אף על עבירות שעשו לאחר מכן.

כי מצד אחד יש ללמוד מהמבואר בעניין חטאת, שאין קרבן מכפר על חטא שאחר הפרשתו.

ומצד שני ניתן לומר, שהטעם שחטאת אינה מכפרת על חטא שאחר הפרשתה, כי לעולם אינה מכפרת אלא על חטא אחד [של לא תעשה], וכבר הופרשה לחטא אחד, אבל עולה מכפרת על כל עבירות [של עשה], כמו

הוספות

¹ מתוך הסוגיה נראה, שכן הדין אף כשמתחילה לא יחד את החטאת לחטא שכבר חטא, אלא הפרישה לחטא שיחטא בעתיד, מכל מקום, מאחר שנעשה החטא לאחר הפרשתה, אינה מכפרת על כך, [שאם מתחילה יחד אותה לחטא שכבר חטא, מטעם זה בלבד לא תכפר על חטא שיחטא אחר כך, שכן אינה מכפרת על שני חטאים, ולא משום שנעשה החטא אחר הפרשתה], אולם יתכן שהמפריש חטאת בלא ליחד זאת עבור חטא שחטא, לא עשה כלום. ויל"ע בזה.

² כן פירש רש"י. ותוסי' פירשו שאם תמצוי לומר קאמר.

כי אפשר לפרש את הכתוב גם באופן הראשון, ושוב לא תהא ממנו ראייה לדין הזה.

טהרת מצורע ללא שמן על ראש המצורע

נאמר בעניין קרבנות טהרת המצורע, "וְלָקַח הַכֹּהֵן מִלֶּג הַשֶּׁמֶן וַיִּצַק עַל כַּף הַכֹּהֵן הַשְּׂמָלִית. וְטָבַל הַכֹּהֵן אֶת אֲצָבָעוֹ הַיְמָנִית מִן הַשֶּׁמֶן אֲשֶׁר עַל כַּף הַשְּׂמָלִית וְהָזָה מִן הַשֶּׁמֶן בְּאֲצָבָעוֹ שִׁבְעַת פְּעָמִים לִפְנֵי ה' וּמִיָּתֵר הַשֶּׁמֶן אֲשֶׁר עַל כַּף יָתֵן הַכֹּהֵן עַל תְּנוּפֹת אֲזֵן הַמִּשְׁחָה הַיְמָנִית וְעַל בִּהֶן יָדוֹ הַיְמָנִית וְעַל בִּהֶן רִגְלוֹ הַיְמָנִית עַל דָּם הָאֲשָׁם. וְהִנֹּתֵר בְּשֶׁמֶן אֲשֶׁר עַל כַּף הַכֹּהֵן יָתֵן עַל רֹאשׁ הַמִּשְׁחָה וְכִפֶּר עָלָיו הַכֹּהֵן לִפְנֵי ה'".

לדעת רבי עקיבא – מאחר שנאמר לשון כפרה בעניין נתינת השמן על ראש המיטה, **אם לא ניתנו השמן על ראשו של המיטה, לא התכפר בשמן כלל.** [וצריך להביא שמן אחר, ולחזור לעשות את כל האמור בו מתחילה].

ולדעת רבי יוחנן בן נורי – מאחר שנאמר בעניין נתינת השמן על ראש המיטה לשון נותר, "וְהִנֹּתֵר בְּשֶׁמֶן", על כרחך אין נתינה זו אלא שיירי מצווה, ולא עיקר המצווה, ויש כפרה בשמן אף בלא נתינתו על ראש המיטה. **ומכל מקום**, מתוך שנאמר בזה גם לשון כפרה, למדנו, שאם לא ניתנו השמן על ראשו, **אין הכפרה שלימה.** ונאמרו שני ביאורים בעניין.

- **יש אומרים שאמנם התכפר המיטה לגמרי** אף בלא נתינת השמן, ואין צריך

היא המכפרת.

ומכל מקום, מתוך שנשמכה הסמיכה לכפרה, "וְקָמַף יָדוֹ עַל רֹאשׁ הָעֹלָה וְנִרְצָה לוֹ לְכַפֵּר עָלָיו", יש ללמוד, שאין הכפרה שלימה, אלא אם כן נעשית הסמיכה, ואם לא נעשית הסמיכה **חסר בכפרה.**

יש אומרים שאם לא נעשית הסמיכה, אמנם התכפר המקריב על רוב עבירות עשה שבידו, אבל אין כפרתו שלימה, כי על חטא זה של ביטול הסמיכה, אין לו כפרה בקרבן הזה.

ומתחילה רצו להוכיח מכאן, שעולה אינה מכפרת על עשה שלאחר הפרשתה, שכן ביטול הסמיכה הוא חטא שלאחר ההפרשה, ולא כפרה עליו.

ודחו זאת, כי חטא זה של ביטול הסמיכה לא נעשה רק לאחר ההפרשה, אלא גם לאחר השחיטה, שכן עד שעת השחיטה עדיין יכול לסמוך, ולא ביטל את העשה אלא בשעת השחיטה, ואם כן אין מכאן ראייה שהעולה אינה מכפרת על חטא שלאחר הפרשה וקודם השחיטה.

ויש אומרים שאם לא נעשית הסמיכה, אמנם התכפר המקריב על כל עבירות עשה שבידו, ושוב לא יענש עליו, אלא שאין זו כפרה גמורה נחת רוח לקונו, כי לא עשה מצווה מן המובחר.

ולפי זה יש להוכיח מכאן, שעולה מכפרת גם על עשה שלאחר הפרשה, שאם לא כן לא התכפר המקריב מכל העבירות שבידו.

ומכל מקום אין מכאן הוכחה גמורה לכך,

[כלומר על טמא שנכנס למקדש או על טמא שאכל קדשים], ולא נודע לו שהוא טמא, [או שכאן המקדש, או שאלו קדשים], לא קודם לחטאו, ולא לאחר מכן.

ואמר רבי שמעון, שעירי עצרת למה הם באים? על טומאת מקדש וקדשיו [כמבואר לעיל]. **נזרק דמו של ראשון**, כבר נתכפרו על החטא הזה, ואם כן **שני למה קרב? על טומאה שאורעה בין זה לזה**, כלומר על טומאה שבין חטאת ראשון לחטאת שני. אמור מעתה, ראויים היו ישראל להקריב קרבנותיהם בכל עת ובכל שעה, [שבכל שעה יש לחוש לכך שחטאו], אלא שחיסך הכתוב, [כלומר חיסך מעוונותיהם, ולא דקדק אחריהם, לפי שחס על ממונם].

ויש כמה אופנים לבאר, מה היא טומאה שאורעה בין זה לזה.

א. אם נאמר שאין קרבן מכפר על חטא? שנעשה לאחר הפרשתו, אם כן, מאחר ששניהם הופרשו בערב יום טוב, שניהם אינם מכפרים על שום טומאת מקדש וקדשיו שלאחר אתמול, וכל אחד מכפר על

להביא שמן אחר לצורך זה, **אלא שאין זו כפרה שלמה לנחת רוח לקונו**, כי לא עשה מצווה מן המובחר.

- ויש אומרים שאמנם, כשלא ניתן השמן על ראש המיטהר, **לא נפגמה בכך כפרה שנעשתה בו כבר**, כלומר הזייה ונתינה על תנוד אוזנו ובהונותיו, **אבל אין הכפרה שלמה**, כי לא התכפר בנתינת השמן על ראשו, ורק **לצורך מתנות הראש** שלא התכפר בהם, **יש להביא שמן אחר**¹.

טעם הקרבת שני שעירי חטאת בעצרת

שני שעירי חטאת קרבים בעצרת, אחד קרב עם שתי הלחם, כמו שנאמר, "וְהִקְרַבְתֶּם עַל הַלֶּחֶם ... וְעָשִׂיתֶם שְׁעִיר עֲזִים אֶחָד לְחַטָּאת", ואחד קרב עם המוספים, שנאמר, "וּבָיֹום הַבְּפֹרִים ... וְהִקְרַבְתֶּם ... שְׁעִיר עֲזִים אֶחָד לְכַפֵּר עֲלֵיכֶם".

ומבואר במסכת שבועות, ששעירי הרגלים **באים לכפר על טומאת מקדש וקדשיו**,

הוספות

¹ כן פירש רש"י. אולם תוס' פירשו, שלדברי הכל, אם לא ניתן השמן על ראש המיטהר, אין צריך להביא שמן אחר. אלא שיש אומרים שלדעת רבי יוחנן בן נורי, מאחר שלא ניתן השמן על ראשו, כל נתינותיו לא היו לנחת רוח לקונו, וכל כפרתו אינה שלמה. ויש אומרים שלעניין מתנות שכבר ניתנו, יש כאן כפרה שלמה, גם לנחת רוח כלפי שמיא, ורק לעניין נתינת הראש, אף שהתכפר בלעדיה, מכל מקום אין זו כפרה שלמה לנחת רוח לקונו, כי לא עשה מצווה מן המובחר.

² כל הנידון אם קרבן מכפר על חטא שאחר הפרשתו הוא, בקרבן המכפר על עבירת עשה, ולא בחטאת המכפרת על לא תעשה, כפי שנתבאר לעיל. ומכל מקום שעירי הרגלים, אף שמכפרים גם על עשה וגם על לא תעשה של טומאת מקדש וקדשיו, [ויישלחו מן המִחְנֶה ... [לא יִטְמְאוּ אֶת מִחְנֵיהֶם]], כפרתם נחשבת ככפרת עולה של עשה, ולא ככפרת חטאת של לא תעשה, כי כפרתם דומה לכפרת עולה, שהיא על חטאים הרבה, ולא נודעו לבעלים, ואינה ככפרת חטאת, הבאה על חטא אחד, שנודע לבעלים. [ומה שכתב רש"י, "טומאת מקדש וקדשיו עשה נמי הוא", מבואר במלאכת יו"ט].

- אם קרבן מכפר על חטא שאחר הפרשתו רק עד שעת שחיטתו, הקרבן השני מכפר על טומאת מקדש וקדשיו, שבין שחיטת הראשון לבין שחיטת השני. [ואם נשחטו כאחת, אין השני מועיל כלום].

- ולדעת רבי זירא, [כפי פירוש רש"י], קרבן מכפר אפילו על חטא שנעשה לאחר שחיטתו עד זריקת דמו. ולפי זה, הקרבן השני מכפר על טומאת מקדש וקדשיו, שבין זריקת דם הראשון, לבין זריקת דם השני. [ואף אם נשחטו כאחת, כשנזרק השני לאחר הראשון, השני מועיל לטומאה שבין זה לזה].

דף ז

[תודה ששחטה לשם תודת חבריו] = האם

שם הבעלים הוא גם חלק משם הקרבן

נתבאר, שיש לעשות את עבודות הקרבן, (א) לשם הקרבן (ב) ולשם בעליו. כגון, המקריב קרבן תודה של ראובן, יקריב אותה (א) לשם קרבן תודה. (ב) וכדי שיתכפר בה ראובן, כלומר שתעלה לשמו.

ונחלקו חכמים, האם כשראובן מביא קרבן תודה, שמו של הקרבן הוא תודה ראובן, או ששמו של הקרבן הוא תודה בלבד.

לדעת רבה – שמו של הקרבן הוא "תודה" בלבד, ולכן אם הקריבו את תודתו של ראובן, במחשבה שהיא תודתו של שמעון, [וחישוב להקריבה לראובן], אין כאן מחשבה

חטא טומאת מקדש וקדשיו שעד הפרשתו. וכשהופרשו בזה אחר זה, השני מכפר על טומאת מקדש וקדשיו, שבין הפרשת הראשון להפרשת השני.

- אלא שדוחק לומר, שצוותה תורה להביא בכל שנה שתי חטאות, אף שאין צריך את השניה, אלא כשלא הופרשו יחד, הלא פעמים הרבה מפרישים את שתיהן יחד, ונמצא שהשניה קרבה לחינם.

- אמנם, לדעת האומרים שלב בית דין מתנה על קרבנות ציבור, מתי ולמה יהיו מופרשים, ניתן לומר, שאף שאין קרבן מכפר על חטא שנעשה לאחר הפרשתו, שיעיר שני של עצרת מכפר על טומאת מקדש וקדשיו שלאחר הפרשתו, עד זמן הקרבתו, כי לב בית דין מתנה על כך, שלא תחול הפרשתו עד זמן הקרבתו.

- אלא שלדעת רבי שמעון אין אומרים לב בית דין מתנה על קרבנות ציבור כן, ואם כן אין ליישב דבריו על פי דעת האומרים קרבנות ציבור לב בית דין מתנה עליהם. ואם כן, לדעת האומרים שאין קרבן מכפר על חטא שאחר הפרשתו, דבריו של רבי שמעון עצמו, שאמר שקרבן שני בא על טומאה שבין ראשון לשני, דחוקים הם.

ב. אם נאמר שקרבן מכפר על חטא שנעשה לאחר הפרשתו, אם כן הקרבן הראשון מכפר על טומאת מקדש וקדשיו שעד זמן הקרבתו, והקרבן השני מכפר על טומאת מקדש וקדשיו שבין הקרבת הראשון להקרבת השני.

נאמר דין זה אלא בקרבן תודה, שנאמר בו, "וּבִשְׂרָר זָבַח תְּוֹדֹת שְׁלָמִי", אבל שאר קרבנות, אין הבעלים חלק משם הקרבן, ואם קרבו במחשבה שהם של אחרים, אין כאן מחשבת שלא לשמו.

מחשבת שלא לשמו בין שלמים ותודה

השוחט שלמים לשם תודה, פסול, כלומר לא עלה לבעלים. **אבל השוחט תודה לשם שלמים, כשר**, ועלה לבעלים. [וכבר נתבאר דין זה בדף ד'].
חטאת לשם עולה וחטאת
חלב לשם חטאת דם

השוחט חטאת הבאה על חטא אכילת חלב לשם **עולה**, **פסולה** לגמרי, כי חישוב בשחיטה של החטאת לשם של קרבן אחר.

אבל השוחט חטאת הבאה על חטא אכילת **חלב**, **לשם חטאת** הבאה על חטא אכילת **דם**, **כשרה** לגמרי. כי חטאת חלב וחטאת דם שתייהן שמם חטאת, ואם כן שחט את הקרבן לשם אותו קרבן. [וכבר נתבאר דין זה בדף ג].

שינוי שם בעלים בחטאת

חטאת שנשחטה לזרוק את דמה **לשם בעלים** **אחרים**, שגם הם **מחוייבים** להביא קרבן **חטאת**, **פסולה** לגמרי. כי מאחר שיש לאחרים הללו שייכות בחטאת, היא נתפסת בהם, ויש כאן שינוי בעלים בקרבן.

שלא לשמו של הקרבן, שהרי קרב הקרבן במחשבה שהוא קרבן תודה, ובאמת הוא קרבן תודה, [וכן דין שאר קרבנות שנשחטו במחשבה שהם קרבן של אחר].

רש"י מפרש, שאין לפוסלו משום מחשבת שלא לשם בעליו, משום שכשנשחטה תודת ראובן במחשבה שיתכפר בה ראובן, יש כאן מחשבה לשם כפרת הבעלים האמיתיים, ואף שהכהן סבור שהוא מקריב את תודת שמעון עבור ראובן, אין זו מחשבה שלא לשם בעליו, אלא מחשבה שזה קרבן אחר.

ותוסי פירשו, שאפילו אם הכהן סבור שהבעלים של הקרבן הם שמעון, ושוחט את הקרבן עבור שמעון, אין המחשבה הזו פוסלת, כי מחשבת שלא לשם בעליו אינה פוסלת בשחיטה.

ולדעת רב חסדא – שמו של הקרבן הוא "תודת ראובן", שנאמר, "וּבִשְׂרָר זָבַח תְּוֹדֹת שְׁלָמִי", כלומר הקרבן נקרא תודת שלמיו של הבעלים. **ולכן אם הקריבו תודה זו במחשבה שהיא תודתו של שמעון, יש כאן מחשבה שלא לשמו של הקרבן.**

רש"י מפרש, שכן הדין גם בשאר קרבנות, שם הבעלים הוא גם חלק משם הקרבן, כלומר שם הקרבן הוא "קרבן של פלוני", ואם קרב הקרבן במחשבה שהוא של אחר, יש כאן מחשבה שלא לשמו של הקרבן, ובחטאת ופסח הקרבן נפסל לגמרי, ובשאר קרבנות אינו נפסל לגמרי, אבל לא עלה לבעלים לשם חובה.

והתוסי מפרשים, שאף לדעת רב חסדא, לא

לשמה.

אם נעשית במחשבת שלא לשם הקרבן, פסולה, לעניין שלא עלתה לבעלים לחובתם, ככל עולה שנעשית שלא לשמה.

ואם נעשית במחשבת שלא לשם בעליה. לדעת רבא, היא כשירה, כי אין בעלים, לאחר מיתה, כלומר לאחר מות הבעלים, העולה נחשבת כמי שאין לה בעלים. ואם כן, כשנעשית שלא לשם בעליה, לא נעקרה מבעליה. **ולדעת רב פנחס בריה דרב אמאי**, היורשים הם בעליה, ואם נעשית שלא לשם כפרת היורשים, **לא** עלתה לבעלים לשם חובתם.

עולה דורון היא

מי שביטל מצוות עשה, עיקר כפרתו אינה בהבאת עולה, אלא **בתשובה**, כמו ששנינו במסכת יומא, עבר על מצוות עשה ושב, לא זז משם עד שמוחלים לו.

ומכל מקום לאחר המחילה שעל ידי התשובה, יש לו להביא עולה לגמר כפרתו וריצויו למלך, כאדם שסרח למלך, שתחילה מרצהו על ידי פרקליט [=מליץ טוב], וכשנתקבלו דבריו למלך, הוא בא להקביל את פני המלך ומביא בידו דורון. אבל על המביא עולה בלא תשובה, עליו

וכן הדין אם נשחטה החטאת לזרוק את דמה לשם בעלים אחרים, שאינם חייבים כלום, לא עולה ולא חטאת. כי אין לך אדם מישראל שלא עבר לכל הפחות באיסור עשה, ומאחר שצריך כפרה על כך, יש לו שייכות בחטאת. שכן חטאת מכפרת גם על עשה [כפרה קלה], והקרבן נתפס בו, ויש כאן שינוי בעלים.

אבל אם נשחטה החטאת לזרוק את דמה לשם בעלים אחרים, שאינם חייבים בעצמם חטאת, אלא עולה, [ועדיין לא הפרישוה]. **לא נפסל הקרבן**, כי מאחר שאותם אחרים חייבים עולה, עומדות כל עבירות עשה שבידם להתכפר בעולה, ולא בחטאת, ואם כן שוב אין להם שום שייכות לחטאת, שתתפס בהם, ולכן אין כאן שינוי בעלים בקרבן¹.

עשה עבודה אחת מעבודות הדם שלא לשמה, אסור לעשות שאר עבודות שלא לשמה, [כפי שנתבאר בדף ב'].

הפריש בהמה לעולה ומת ובא היורש להקריבה

הפריש האב בהמה להקריבה עולה, ומת, ובא בנו להקריבה, ונעשית במחשבת שלא

הוספות

1 וכן הדין בשאר קרבנות, ששינוי בעלים אינו פוסל בהם, אלא לעניין שלא עלו לבעלים לשם חובה, אין דבר נחשב כמחשבת שלא לשם בעליו, אלא כשהאחרים חייבים כבעל הקרבן, ויכול הקרבן להיתפס בהם. ומכל מקום, עולה שנשחטה שלא לשם כפרת בעליה, בכל אופן לא עלתה לבעלים לשם חובה, כי בכל אופן האחרים שנשחטה עבורם, חייבים כבעל העולה, בין שכבר התחייבו להביא עולה בפועל, ובין שלא התחייבו, כי אין אדם מישראל שאין עבירת עשה בידו, וזקוק לכפרת עולה.

אמר, "זָבַח רְשָׁעִים תִּזְעָבָה".

יש ללמוד, שתהא שחיטת הפסח לשמו, אלא מאחר שדבר זה כבר למדנו מהכתוב "וְעִשִּׂיתָ פֶּסַח", שכן השחיטה היא מעשיות הפסח, על כרחך, הכתוב "זָבַח פֶּסַח" בא ללמד, שתהא שחיטת הפסח לשם בעליו [=אם אינו עניין לשינוי קודש, תנהו עניין לשינוי בעלים].

ומאחר שגילתה תורה, שגם את הפסח יש לשחוט לשם הבעלים כמו שאר קרבנות, ודאי גם שאר עבודות יש לעשות בפסח לשם הבעלים, כשאר קרבנות, שאין בהם חילוק בין השחיטה לשאר העבודות.

ובזה למדנו שדין הפסח כשאר קרבנות, **שמצווה לעשותו לשם פסח ולשם בעליו.** **אולם באמת** הפסח חמור משאר קרבנות, שאם לא נעשה לשמו או לשם בעליו, לא רק שלא עלה לבעלים לשם חובה, אלא **פסול הוא לגמרי**, ומאחר שנפסל, לא יעשו את העבודות שנתרו בו ולא יאכל.

- **יש אומרים** שדין זה, שפסח שנעשה שלא לשמו פסול, למד **מהכתוב**, "וְזָבַחְתָּ פֶּסַח לַה' אֱלֹהֶיךָ", המלמד שיש לעשות את הפסח לשמו. ומאחר שכבר למדנו שמצווה לעשותו לשמו, על כרחך הכתוב הזה מלמד, שהדבר מעכב את כשרותו, ואם לא נעשה לשמו, הוא פסול.

ויש חולקים ואומרים, שהכתוב הזה בא ללמד שמותר הפסח, כלומר פסח שנשתייר ולא קרב, כגון שאבד ונתכפרו בעלים באחר, יקרב שלמים. שנאמר בכתוב, "וְזָבַחְתָּ פֶּסַח לַה' אֱלֹהֶיךָ צֹאן וּבָקָר", ועל כרחך אין הכתוב כפשוטו, שיקריבו פסח

וכעין זה שנינו, לעניין מה שאמרו, שכל המחויב חטאת ועולה, החטאת קודמת לעולה, אמר רבי שמעון, חטאת למה באה לפני העולה? למה הדבר דומה, לפרקליט שנכנס לרצות, ריצה פרקליט, ונכנס דורון אחריו.

הפסח [בזמנו] **שנעשית אחת מעבודותיו שלא לשם פסח או שלא לשם בעלים פסול לגמרי**

נתבאר בדף ד', שכל הקרבנות צריך לעשותם לשמם, ולשם כפרת בעליהם, כי כן מבואר בעניין השלמים, וכל שאר הקרבנות הוקשו לשלמים, שנאמר, "זאת התורה לעלה למנחה ולחטאת ולאִשִּׁים ולמלוואים ולזָבַח השְׁלָמִים".

ונחלקו חכמים אם גם הפסח בכלל הקרבנות שהוקשו לשלמים או שדין הפסח למד ממקום אחר.

א. דעה ראשונה.

הפסח אינו בכלל הקרבנות שהוקשו לשלמים ללמוד מהם שיש לעשותו לשמו, כי הפסח לא נזכר בכתוב הנ"ל. **ומכתובים אחרים** **אנו למדים שיעשה הפסח לשמו ולשם בעליו.**

מהכתוב "שְׁמֹר אֶת חֹדֶשׁ הָאֲבִיב וְעִשִּׂיתָ פֶּסַח לַה' אֱלֹהֶיךָ", **יש ללמוד שיהיו כל עשיות הפסח,** כלומר כל עבודות הדם, **לשם קרבן פסח.**

ומהכתוב, "וְאִמְרָתֶם זָבַח פֶּסַח הוּא לַה'",

ולשם בעליו, הוא פסול לגמרי.

ואף שלמדנו מכתובים אלו, עיכוב כשרות הקרבן בכל עבודות לשם הקרבן, ובשחיטה בלבד לשם הבעלים, אבל לא בשאר עבודות לשם הבעלים. מתוך שהוקש הפסח לשלמים, יש ללמוד, **שכשם שבשלמים אין חילוק בין העבודות**, וכולן דינן שווה, [שאם לא נעשו לשמם או לשם בעלים, לא עלה הקרבן לבעלים], **כך בפסח אין חילוק בין העבודות, וכולן דינן שווה**, [שאם לא נעשו לשמו או לשם בעליו, הקרבן פסול לגמרי].

ולדעה זו, נאמר בפסח "הוא", כדי ללמד, שדווקא פסח שנאמר בו "הוא" בשחיטה, אם נעשה שלא לשמה נפסל, אבל אם שנאמר בו "הוא" רק אחר הקטרת אימורים, אם נעשה שלא לשמה, לא נפסל, שהרי אפילו אם לא הקטירו את האימורים כלל, הוא לא נפסל, אז למה יפסל אם הוקטר שלא לשמו.

וכל האמור כאן, הוא כשנעשה הפסח בזמנו, כלומר ביום ארבעה עשר בניסן בין הערבים, אבל כשנעשה שלא בזמנו, שלא לשמו, הוא כשר [כפי שיתבאר בעזה"י בדף ט].

דף ח

חטאת שנעשית אחת מעבודותיה שלא לשם חטאת או שלא לשם בעלים פסולה לגמרי

נתבאר, שחטאת שנשחטה שלא לשמה או שלא לשם בעליה, פסולה לגמרי, **ודין זה**

מצאן ובקר, כי פסח בא מצאן בלבד, אלא כך כוונת הכתוב, מותר הפסח יקרב לשלמים, שהם קרבן הבא מכל צאן ובקר.

- **ולדעת רב ספרא**, דין זה, שפסח שנעשה שלא לשמו פסול, למד מהכתוב "וַיִּמְרְטֶם זֶבַח פֶּסַח הוּא", המלמד, שרק כשהוא כמצוותו הוא כשר, ואם לאו הוא פסול.

יש מפרשים, שיש ללמוד מהכתובים הללו, ששחיטת הפסח שלא לשמו פוסלת אותו, אבל אין ללמוד מהם שגם שאר עבודות שלא לשמו פוסלות אותו. ומכל מקום, מאחר שגלתה תורה ששחיטת הפסח שלא לשמו פוסלת אותו, ודאי שגם בשאר עבודות הדין כן, כשאר קרבנות, שאין בהם חילוק בין השחיטה לשאר העבודות.

ב. דעת רב אשי.

הפסח הוא בכלל הקרבנות שהוקשו לשלמים, בכתוב "זאת התורה לעלה למנחה ולחטאת ולאשם ולמלוואים ולזבח השלמים". כי המשך הכתוב, "אשר צנה ה' את משה בְּהַר סיני ביום צותו את בני ישראל להקריב את קרבניהם לה' במדבר סיני", מלמד שאף כל שאר הקרבנות הוקשו לשלמים, **ויש לעשותם לשמם ולשם בעלים**.

ומתוך ששנה הכתוב ללמד שיש לעשות את הפסח לשמו, ["ועשית פסח" שיהיו כל עשיותיו לשם פסח. "וַיִּמְרְטֶם זֶבַח פֶּסַח הוּא לה'", שתהא זביחתו לשם פסח, ואם אינו עניין לשינוי קודש תנהו עניין לשינוי בעלים, כמבואר לעיל], **יש ללמוד, שבפסח העשייה לשמה מעכבת את כשרותו**, ואם לא נעשה לשמו

חלב, "וְכִפֶּר עָלָיו הִפְּהוּ מִחֻטָּאתוֹ", שתהא הכפרה, כלומר זריקת הדם, על הבעלים, ולא על אחר.

- ואם כן, לכל הפחות נאמר בחטאת חלב פעם אחת שתהא הכפרה כלומר זריקת הדם, לשם בעליה.

- ולדעת רב הונא בריה דרב יהושע, גם מתוך שנאמר "מִחֻטָּאתוֹ" בוי"ו, יש ללמוד שתהא החטאת על בעליה לא על אחר, ואם כן לדעתו, נאמר בחטאת חלב שתי פעמים, שתהא הכפרה כלומר זריקת הדם, לשם בעליה.

ב. הכתובים בעניין חטאת נזיר.

- בעניין קרבנות הנזיר נאמר, "וְעִשָּׂה אֶת חֻטָּאתוֹ", ללמוד שתהיינה כל העשיות לשם חטאת. ואם כן נאמר בה פעם אחת שיעשו כל עבודותיה לשם חטאת. אבל לא נאמר בה כלל, שיעשו עבודותיה לשם הבעלים.

- ולדעת רב הונא בריה דרב יהושע, מתוך שנאמר "מִחֻטָּאתוֹ" בוי"ו, יש ללמוד גם, שיהיו כל עשיות החטאת לשם הבעלים. ואם כן, נאמר בה פעם אחת, שיעשו כל עבודותיה לשם חטאת. וכן נאמר בה פעם אחת, שיעשו כל עבודותיה לשם הבעלים.

למד, מתוך ששנה הכתוב עניין זה שתעשה לשמה שתי פעמים ללמד שאין הדבר מצווה בלבד, אלא מעכב את כשרות הקרבן.

ומתחילה נבאר באלו מקומות נכתב בתורה, שיש לעשות את החטאת לשמה ולשם בעליה. ואחר כך נבאר כיצד אנו למדים מהם, שהדבר מעכב את כשרות הקרבן.

א. הכתובים בעניין חטאת חלב.

בעניין חטאת הבאה על שגגת לא תעשה שיש בו כרת, [כגון על אכילת חלב או דם בשגגה¹], נאמר כך :

(א) "וְיִשְׁחַט אֹתָהּ לְחֻטָּאת", ללמד, שתהא השחיטה לשם חטאת.

(ב) "וְלָקַח הִפְּהוּ מִדָּם הַחֻטָּאת", ללמד, שתהא קבלת הדם לשם חטאת.

(ג) "וְכִפֶּר עָלָיו הִפְּהוּ מִחֻטָּאתוֹ"², ללמד, שתהא הכפרה, כלומר זריקת הדם, לשם חטאת. והוא הדין להולכה, שהיא בכלל הזריקה, [כפי שהתבאר בדף ד']³.

- ואם כן, בחטאת חלב נאמר פעם אחת, שיעשו כל עבודותיה לשם חטאת.

וכמו כן יש ללמוד מהכתוב בעניין חטאת

¹ חוספות

¹ סתם חטאת מקרי חטאת חלב משום דשכיחא טפי. [רש"י].

² בחטאת חלב של יחיד לא נאמר "מִחֻטָּאתוֹ", אלא "וְכִפֶּר עָלָיו הִפְּהוּ עַל חֻטָּאתוֹ", ואמנם יש הגורסים כן בגמרא. אולם התוס' ביארו, שלא הביאו כאן את הפסוק האמור בחטאת חלב של יחיד, כי הוא מדבר בכפרה שאחר הקטרת אימורים, ולא בכפרת דם. והכתוב שהביאו כאן, "וְכִפֶּר עָלָיו הִפְּהוּ מִחֻטָּאתוֹ", יש מפרשים שהוא מפרשת קרבן חטאת עולה ויורד, ויש מפרשים שהוא מפרשת חטאת נשיא. אולם על שני הפרושים הללו הקשו התוס'.

ג. הכתובים בעניין חטאת מצורע.

בעניין קרבנות טהרת המצורע נאמר, "וְעָשָׂה הַכֹּהֵן אֶת הַחֲטָאת", ללמד שיהיו כל העשיות לשם חטאת. ונאמר "וְכָפַר עַל הַמִּטְהָר", ללמד, שתהא הכפרה על הבעלים המיטהר, ולא לשם אחרים. ואם כן, נאמר בה פעם אחת, שיעשו כל עבודותיה לשם חטאת. וכן נאמר בה פעם אחת, שתהא הכפרה לשם הבעלים].

ומתחילה רצו לומר, שמכתובים אלו בלבד ניתן ללמוד שחטאת שנעשית שלא לשמה או שלא לשם בעליה פסולה לגמרי.

א. נעשית שלא לשמה – פסולה.

מאחר שחזרה תורה בכל אחת מפרשיות החטאת, שיהיו כל עשיות הקרבן לשם חטאת, הרי זה כאילו נכפל הדין הזה בתורה, ללמד, שאינו מצווה בלבד אלא מעכב.

ב. נעשית שלא לשם בעליה – פסולה.

מאחר שחזרה תורה בכל אחת מפרשיות החטאת, שתהא הכפרה לשם הבעלים, [בחטאת חלב לבדה, כתבה זאת התורה שתי פעמים, ובחטאת נזיר פעם אחת, ובחטאת מצורע כתבה שאף שאר העשיות יהיו לשם הבעלים], הרי זה כאילו נכפל הדין הזה בתורה, ללמד, שאינו מצווה בלבד אלא מעכב.

ודחו זאת, כי רק כשנשנה דין שלא לצורך, יש לומר שנשנה ללמד שהוא מעכב, אבל

כאן לצורך חזרה תורה בכל פרשה, ללמד שיהיו העשיות לשמה, כי אם היה כתוב הדין הזה רק באחת מהפרשיות, או בשתיים מהן, לא היינו יודעים שגם בשלישית הדין כן. כי כל אחת קלה מהאחרות בדין מסוים, ואם היה נאמר שחטאת אחת צריכה להיעשות לשמה, לא היינו יודעים שגם החטאת הקלה צריכה להיעשות לשמה.

- חטאת חלב [חמורה מהאחרות בכך שיש בה כרת], וקלה מהן בכך שהיא באה לבדה, והן באות עם קרבנות נוספים.

- חטאת נזיר קלה מהאחרות, בכך שניתן להיפטר ממנה על ידי שישאל הנזיר על נדרו.

- וחטאת מצורע קלה מהאחרות, בכך שהדל מביא בה עוף ולא בהמה.

ומסקנת הגמרא, שאמנם מהכתובים האמורים בעניין חטאת לבדה, אין ללמוד שהיא פסולה שלא לשמה. אלא מאחר שהוקשה החטאת לשלמים בכתוב, "זאת התזרה לעלה למנחה ולחטאת ולאָשם ולמלוואים ולזבח השלמים", ומשם למדנו כבר, שמצווה שיהיו כל עשיות החטאת לשמה ולשם הבעלים, כשחזרה תורה על כך בכל אחת מהחטאות, למדנו שבכל אחת מהן, הדבר מעכב, ואם לא יעשו לשמה או לשם הבעלים, הן פסולות לגמרי.

באותן ששנה הכתוב את כל העשיות, הדין הזה פשוט. ואף באותן שלא שנה הכתוב את כל העשיות לשם הבעלים, אלא רק

והוא הדין לשאר חטאות הציבור. [ויש ללמוד מכתוב זה, שהדבר מעכב את כשרות הקרבן, כי מהיקש כל הקרבנות לשלמים כבר למדנו, שיש מצווה לעשות לשמה].

זבדף ה' מבואר, שמלבד כל הכתובים הנ"ל, יש ללמוד שחטאת שנשחטה שלא לשמה פסולה, מהכתוב בעניין חטאת נשיא, "וְסִמָּךְ יָדוֹ עַל רֹאשׁ הַשְּׂעִיר וְשָׁחַט אֹתוֹ בַּמָּקוֹם אֲשֶׁר שָׁחַט אֶת הַעֹלָה לִפְנֵי ה' חֲטָאת הוּא", שיש לעשותה לשם חטאת.

- יש מפרשים שצריכים אנו לכתוב הנוסף, כדי ללמד שחטאת פסולה, לא רק כשנשחטה לשם קרבן שאינו חטאת כלל, כגון לשם עולה או שלמים, אלא היא פסולה אף כשנשחטה לשם חטאת שאינה מכפרת, כגון ששחט חטאת חלב, לשם חטאת נזיר או מצורע.

- ויש מפרשים שצריכים אנו לכתוב הנוסף, ללמד, שלא רק חטאת בהמה פסולה שלא לשמה, אלא אף מנחה שהיא חטאת, כמנחת חוטא ומנחת קנאות, פסולה שלא לשמה.

- ויש מפרשים שצריכים אנו לכתוב הנוסף, ללמד, שבין חטאת נקיבה, [כחטאת יחיד], ובין חטאת זכר, [כחטאת נשיא], פסולות שלא לשמן. אבל אם היה רק כתוב אחד, היה מקום לחלק ביניהן, ולומר, שחטאת זכר לא נפסלה כשנשחטה לשם עולה, שכן מותר חטאת זכר קרב הוא עצמו לעולה.

הכשר פסח לשמו

קרבן פסח הנשחט לשמו, כשר רק בזמנו, כלומר בין הערבים של ארבעה עשר בניסן. ואם נשחט לשמו שלא בזמנו, הוא פסול, כי בכמה מקומות חזרה תורה על כך, שזמן

שתהא הכפרה לשם הבעלים, מכל מקום, מתוך שהוקשה החטאת לשלמים, יש ללמוד, שכשם שבשלמים אין חילוק בין העבודות, וכולן דינן שווה, שאם לא נעשו לשמם או לשם בעלים, לא עלה הקרבן לבעלים, כך בחטאת אין חילוק בין העבודות, וכולן דינן שווה, שאם לא נעשו לשמה או לשם בעליה, הקרבן פסול לגמרי.

ועד עתה נתבאר, מניין ששלוש חטאות אלו, [חלב, נזיר, ומצורע], שנעשו שלא לשמן, או שלא לשם הבעלים, פסולות. ועתה נבאר מניין שגם שאר חטאות שנעשו שלא לשמם פסולות.

א. חטאת עבודה זרה – למדה בבניין אב מחטאת חלב, כי שתיהן שוות, שבאות לכפר על שגגת לא תעשה שיש בה כרת.

ב. חטאות שהן קרבן עולה ויורד, [כלומר שהעשיר מביא בהן קרבן גדול, והדל מביא קרבן קטן], הבאות על שגגת (א) שבועת העדות, (ב) ושבועת ביטוי, (ג) וטומאת מקדש וקדשיו, למדות בבניין אב, מהצד השווה של שלוש החטאות המבוארות לעיל, שכולן חטאות, ופסולות שלא לשמן, אף זו פסולה שלא לשמה.

ג. חטאות ציבור, אינן למדות בבניין אב משאר חטאות, כי בדבר אחד חטאות ציבור קלות מכל שאר חטאות, והוא, שאין חטאות הציבור נפסלות בשינוי בעלים, [כפי שנתבאר בדף ד']. ומכל מקום, גם הן פסולות שלא לשם חטאת, כי נאמר בפר העלם דבר של ציבור, "חֲטָאת הַקֹּהֵל הוּא", ללמד, שצריכה להיעשות לשמה,

שחיתתו של הפסח הוא בארבעה עשר בניסן, ואם כן דבר זה מעכב את כשרותו, ואם נשחט שלא בזמנו, הוא פסול.

ומאחר שללמד זאת היה די לכתוב, "וְאִם מִן הַצֶּאֱן קָרְבָּנוֹ לְשִׁלְמִים", מתוך **שכתבה תורה** "לְזַבַּח שְׁלָמִים" **למדנו**, שבאה תורה לרבות² כאן, **שהקרבת הזבח כשר**, לא רק כשנשחט לשם שלמים, אלא **אף כשנשחט לשם כל זבח שהוא**.

דף ט

ומכל מקום, בין שנשחט לשם שלמים, ובין שנשחט לשם זבח אחר, **בכל אופן דינו כשלמים ולא כזבח אחר**.

לדעת רבי אבין, הטעם לכך הוא, **כי מאחר שתחילה היה זה פסח**, שדינו להיאכל לכל אדם, ראוי שעתה יהיה דינו **כשלמים**, הדומים לפסח, **בכך שנאכלים לכל אדם**. ולא יהיה כעולה שאינה נאכלת כלל, ולא כחטאת ואשם הנאכלים רק לזכרי כהונה.

ולדעת רבי יוסי ברבי אבין, הטעם לכך הוא, **כי מאחר שתחילה היה זה פסח**, שהוא קדשים קלים, ראוי שעתה יהיה דינו

שחיתתו של הפסח הוא בארבעה עשר בניסן, ואם כן דבר זה מעכב את כשרותו, ואם נשחט שלא בזמנו, הוא פסול.

וכל זה **כשעודו עומד להיות קרב לשם פסח**, כגון קודם זמן הפסח, אבל לאחר זמן הפסח, מאחר שעומד להיקרב לשלמים (כפי שיתבאר בעזה"י להלן), דינו כשלמים, ואינו נפסל אם נשחט לשם פסח.

פסח הנשחט בשאר ימות השנה

שלא לשמו כשר [כשלמים]

שלשה כתובים מלמדים, שקרבן פסח שלא קרב בפסח, נעשה שלמים, ולפיכך אם נשחט שלא לשמו הוא כשר, [כשלמים שנעשו שלא לשמם].

כתוב א' [דרשת אבוה דשמואל].

נאמר בפרשת קרבן שלמים¹, "וְאִם מִן הַצֶּאֱן קָרְבָּנוֹ לְזַבַּח שְׁלָמִים", ויש לפרש את הכתוב כך, **אם אתה בא להקריב דבר הבא מן הצאן**, [שזהו פסח, שקרב מכל הצאן, כלומר מכבשים ועזים בני שנה], **הקריבהו לזבח שלמים**. ועל כרחך הכוונה לפסח

הוספות

¹ שלושה חלקים יש בפרשת שלמים. חלק ראשון מדבר בשלמים הבאים מהבקר, ["וְאִם זֶבַח שְׁלָמִים קָרְבָּנוֹ אִם מִן הַבָּקָר הוּא מִקְרִיב אִם זָכָר אִם נִקְבָּה תָּמִים וְקָרְבָּנוֹ לְפָנֵי ה'"]. וחלק שני ושלישי מדברים בשלמים הבאים מהצאן, החלק השני מדבר בשלמים הבאים מהכבשים, ["וְאִם מִן הַצֶּאֱן קָרְבָּנוֹ לְזַבַּח שְׁלָמִים לַה' זָכָר אוֹ נִקְבָּה תָּמִים וְקָרְבָּנוֹ. אִם נִקְבָּה הוּא מִקְרִיב אֶת קָרְבָּנוֹ וְהִקְרִיב אֹתוֹ לְפָנֵי ה'"], וחלק שלישי מדבר בשלמים הבאים מהעזים, ["וְאִם עִז קָרְבָּנוֹ וְהִקְרִיבוֹ לְפָנֵי ה'"]. והכתוב המבואר בדרשת אבוה דשמואל, הוא הכתוב הפותח את החלק השני, המתחיל לדבר בשלמים הבאים מהצאן.

² אינו לשון כלל, ולא דרשינן ליה בכלל ופרט, שאין כללות ופרטות שבתורה באין מריבוי לשון, אלא ממשמעות המקראות, וכגון "בכל אשר תאווה נפשך", כלל, וכן, "מן הבהמה" כלל, "בקר וצאן" פרט. אבל "לזבח שלמים", שתי תיבות דבוקות הן, כאילו כתוב "לזבח השלמים", וקרא יתירא בעלמא הוא, דהוי מצי למכתב "לשלמים", וכל מקרא של לשון יתר, אינו לכלל ופרט, אלא לרבות, וכמאן דכתיב, "לשלמים וזבח" דמי, דאיתרבו ליה כל הזבחים. [רש"י].

כשמקריב את הראשונה, אינו מביא עמה לחם, וכל שכן שלא יביא לחם, עם הפסח שלא בזמנו, שלא הוקדש תחילה לשם תודה.

כתוב ב' [דרשת הברייתא].

אחר הכתוב הזכר לעיל הפותח את פרשת שלמים הבאים מהצאן נאמר, "אם פֶּשֶׁב הוא מקריב אֶת קֶרְבָּנוּ ... והקריב מִזֶּבַח השְׁלָמִים אֲשֶׁה לֵה' חֲלָבוֹ הָאֱלֹהִים תְּמִימָה לְעֻמַּת הָעֶצֶה יִסְרְנָה ... וְאִם עִז קֶרְבָּנוֹ וְהִקְרִיבוּ ..." וחילקה תורה את שלמי הצאן לשתי פרשיות, אחת לשלמים הבאים מכבשים, ואחת לשלמים הבאים מעזים, משום שמהכבשים מקריבים גם האליה², ומהעזים אין מקריבים את האליה. ודרשו בברייתא את הכתוב הזה כך:

"פֶּשֶׁב" – מתוך שנאמר בתחילת העניין, ששתי פרשיות אלו מדברות בצאן, ונאמר בתחילת פרשה אחרונה, שהיא מדברת בעזים, כבר מבואר שפרשה ראשונה מדברת בכבשים, [שכן אין בצאן אלא כבשים ועזים], ולא כתבה תורה **"פֶּשֶׁב"** בפירוש, אלא **ללמד, שיש כבש אחר שדינו ככבשי שלמים, שמקריבים מהם את האליה, והוא כבש הקרב לקרבן פסח.** [ואם כן, כשם שבשלמים יש חילוק בין כבשים ועזים לעניין הקרבת האליה, כך בקרבן פסח יש חילוק בין כבשים ועזים לעניין הקרבת האליה].

"אם פֶּשֶׁב" – **לרבות פסח שעברה שנתו, כלומר פסח שלא בזמנו, ושלמים הבאים**

כשלמים, הדומים לפסח, בכך שהם קדשים קלים. ולא יהיה כעולה חטאת ואשם, שהם קדשי קדשים.

- **ואף שגם מעשר בהמה נאכל לכל אדם, והוא קדשים קלים, אין לומר שאם נשחט הפסח שלא בזמנו לשם מעשר בהמה, יהיה כמעשר בהמה,** [שאינו טעון נסכים, ואסור למוכרו]. **כי נאמר בעניין מעשר בהמה, "הַעֲשִׂירִי יִהְיֶה קִדְשׁ",** ללמד, שרק מי שנמנה עשירי במנין העישור, דינו כן, ואין קרבן אחר שדינו כמעשר.

- **וכמו כן, אף שגם בכור בהמה טהורה הוא קדשים קלים¹, אין לומר שאם נשחט הפסח שלא בזמנו לשם בכור, יהיה כבכור,** [שאינו טעון נסכים, וניתן לכהנים]. **כי יש ללמוד בגזרה שווה,** שנאמר בבכור, **"וְהַעֲבֵרְתָּ כֹל פֶּטֶר רְחִים",** ונאמר במעשר בהמה, **"וְכָל מַעֲשֵׂר בָקָר וְצֹאן כֹּל אֲשֶׁר יַעֲבֹר תַּחַת הַשֹּׁבֵט",** ומעתה שכשם שהשוחט פסח שלא בזמנו לשם מעשר, אינו נעשה כמעשר, כך השוחט פסח שלא בזמנו לשם בכור, אינו נעשה כבכור.

- **וכמו כן, אף שגם קרבן תודה נאכל לכל אדם, והוא קדשים קלים, אין לומר, שאם נשחט הפסח שלא בזמנו לשם תודה, יהיה כתודה,** הטעונה לחמי תודה עימה, כי אפילו תודה אינה טעונה לחם, אלא כשקרבה כפי שהוקדשה תחילה, אבל אם אבדה תודה, והקריב אחרת תחתיה לנדרו,

הוספות

¹ אבל אינו נאכל אלא לכהנים, ואם כן לדעת רבי אבין בזה דין פשוט הוא שאין הפסח נעשה כבכור. [תוס'].]

² כנגד הכליות ולמטה. [רש"י].]

חטאת חלב שנשחטה לשם חטאת נחשון

[או לשם חטאת נזיר או לשם חטאת מצורע]

כבר נתבאר שחטאת הבאה לכפר שגגת חטא לא תעשה שיש בו כרת במזיד, כאכילת חלב או דם, קרויה חטאת חלב.

וחטאת שהביאו הנשיאים בזמן חנוכת המשכן, שלא באה לכפרה על חטא, אלא לדורות, קרויה חטאת נחשון, על שם הנשיא הראשון שהקריב את קרבנות הנשיאים.

מתחילה אמרו, שלדעת רב משמיה דמבוג,

חטאת חלב, שנשחטה [עבור בעליה], במחשבה שהיא חטאת נחשון, כלומר חטאת של חנוכת המשכן, [או במחשבה שהיא חטאת נזיר או חטאת מצורע], **כשרה. כי נאמר, "זאת תורת החטאת"**, ללמד, שכל הקרבנות הקרויים חטאת, נחשבים כאותו קרבן, ואם כן, אין כאן מחשבה לשם קרבן אחר.

ודחו זאת, שכן לעניין מנחות גם כן נאמר, "זאת תורת המנחה", ואף על פי כן, אין כל המנחות נחשבות כשם אחד של קרבן.

ואם כן, בודאי **זעת רב משמיה דמבוג**, שחטאת חלב שנשחטה במחשבה שהיא חטאת של חנוכת המשכן, [או במחשבה שהיא חטאת נזיר או חטאת מצורע], **פסולה, ככל חטאת שנשחטה במחשבה שהיא קרבן אחר**, שכן חטאת של חנוכת המשכן אינה כחטאת חלב, [ואינה כחטאת נזיר או כחטאת מצורע], **חטאת חלב באה לכפר, וחטאת של חנוכת המשכן אינה באה לכפר, אלא לדורות כעולה**, [וכן חטאת נזיר. וחטאת מצורע לטהרתו באה].

מחמת הפסח. [יש מפרשים שהכוונה לחגיגת

ארבעה עשר. ויש מפרשים שהכוונה למותר הפסח. ויש מפרשים שהכוונה לתמורת הפסח], **שדינם כשלמים לכל דבר**, וטעונים סמיכה ונסכים ותנופת חזה ושוק. [ואם כן גם הכתוב הזה מלמד, שפסח שלא בזמנו, דינו כשלמים, וכשר שלא לשם פסח].

"ואם עז" – מכאן מתחיל דין חדש, ואין אליתו קרבה כדין הקודם.

כתוב ג' [דרשת רב נחמן אמר רבה בר אבוה].

נאמר בתורה, **"וְזָבַחְתָּ פֶּסַח לַה' אֶקִּיף צֹאן וּבָקָר"**, ועל כרחך אין הכתוב כפשוטו, שיקריבו פסח מצאן ובקר, כי אין פסח בא אלא מצאן בלבד, אלא כך כוונת הכתוב, **מותר הפסח**, כלומר הפסח שלא בזמנו, **יקרב לשלמים, שהם קרבן הבא מצאן ובקר.**

וצריכים אנו לשלושת הכתובים הללו, ללמד, שכן דין הפסח.

(א) לא רק **כשבאים להקריבו לאחר זמן הפסח ואחר שנתו**, [שכבר אינו ראוי לפסח].

(ב) ולא רק **כשמקריבים אותו לאחר זמן הפסח, כשהוא עוד בן שנה** [הכשר לפסח שני, אבל עד פסח ראשון הבא כבר יהיה פסול, ועיקר הפרשתו לפסח ראשון היתה].

(ג) אלא אפילו **כשבאים להקריבו קודם הפסח, כשהוא בן שנה**, הראוי לפסח ראשון הבא, מכל מקום, מאחר שאין זה זמן הפסח, דינו כשלמים.

ורב אחא בריה דרבא חולק על כל האמור כאן, ולדעתו, יש ללמוד מהכתוב "וְשַׁחַט אֹתָהּ לְחֻטָּאת", שאין חטאת כשרה, עד שתשחט לשם אותה חטאת ממש, דהיינו אם זו חטאת [הבאה על חטא אכילת] חלב, אינה כשרה, אלא אם כן נשחטה במחשבה שהיא חטאת [הבאה על חטא אכילת] חלב. אבל אם נשחטה לשם חטאת [הבאה על חטא אכילת] דם, או לשם חטאת [הבאה על חטא אכילת] זרה, או לשם חטאת [הבאה על חטא] טומאת מקדש וקדשיו, היא פסולה.

שינוי בעלים בחטאת לשם

חטאת שאינה באה על חטא דומה

נתבאר בדף ז', שחטאת שנשחטה לשם בעלים אחרים, פסולה, רק כשגם הם חייבים בחטאת כמו הבעלים של החטאת הזו, שאז הקרבן נתפס בהם, ונפסל בשינוי בעלים.

אבל אם החטאת נשחטת לשם בעלים אחרים, החייבים עולה ולא חטאת, אינה נפסלת בכך, כי מאחר שהם אינם זקוקים לחטאת, היא לא נתפסת בהם, ואין כאן שינוי בעלים בחטאת.

ומתחילה אמרו, שלדעת רב משמיה דמבוג, כל חייבי חטאות שווים הם, ולכן חטאת חלב של אחד, שנשחטה לשם אחרים החייבים בחטאות ממין אחר, כגון לשם נחשון, החייב בחטאת של חנוכת המזבח, [או לשם נזיר החייב חטאת נזיר, או לשם מצורע החייב חטאת מצורע], הרי היא פסולה, כי מאחר שכולם חייבים חטאת, הקרבן נתפס בהם, ויש כאן שינוי בעלים

חטאת חלב שנשחטה לשם חטאת דם או לשם חטאת עבודה כוכבים או לשם חטאת שהיא קרבן עולה ויורד

נתבאר בדף ז', שהשוחט חטאת [הבאה על חטא אכילת] חלב, במחשבה שזו חטאת [הבאה על חטא אכילת] דם, כשרה היא [לגמרי], כי חטאת חלב וחטאת דם, שתיהן שמן חטאת, ואם כן שחט את הקרבן לשם אותו קרבן.

ונתבאר בדף ג', שלדעת רב יוסף, הדין הזה למד מהכתוב "וְשַׁחַט אֹתָהּ לְחֻטָּאת", המלמד, שכל זמן שנשחטה לשם חטאת היא כשרה.

- ואמרו כאן בגמרא, שלדעת רבא, כן הדין גם כששחט חטאת [הבאה על חטא אכילת] חלב, במחשבה שזו חטאת [הבאה על חטא] עבודה זרה, אף שאין הקרבנות שווים בכל, שכן חטאת חלב קרבה מכבשה או שעירה, וחטאת עבודה זרה קריבה משעירה בלבד. מכל מקום מאחר ששתיהן קרבנות חטאת קבועה הבאים על שגגת חטא שיש בו כרת, נחשבות כחטאת אחת, ואין כאן שינוי שם הקרבן.

- וכששחט חטאת [הבאה על חטא אכילת] חלב, במחשבה שזו חטאת [הבאה על חטא] טומאת מקדש וקדשיו, שיש בה קרבן עולה ויורד, הסתפק רבא, האם הוא נחשב כמחשב לשם קרבן אחר, כי אין הקרבנות שווים, שזה קרבן קבוע, וזה קרבן עולה ויורד, או שנחשבים כקרבנות שווים, כי שניהם באים על שגגת חטא לא תעשה שיש בו כרת במזיד.

הפוסל את החטאת.

כי שניהם באים על שגגת חטא לא תעשה שיש בו כרת במזיד, ואם כן החטאת נתפסת בו ונפסלת, או שהוא נחשב כשוחט לשם מי שחייב קרבן אחר, שזה קרבן קבוע, וזה קרבן עולה ויורד, ואם כן החטאת אינה נתפסת בו, והיא כשרה.

ורק אם כבר מתו אותם אחרים, חטאת חלב של זה שנשחטה עליהם, כשרה, כי מאחר שמתו, כבר נפטרו מחיובם, והרי זה כחטאת חלב שנשחטה לשם מי שאינו חייב חטאת.

מחשבה מעבודה לעבודה בקרבנות

כבר נתבאר, שזריקת דם הקרבן במחשבה שזהו קרבן אחר [=מחשבת שלא לשמו בזריקה], פוסלת את הקרבן. בפסח ובחטאת פוסלת לגמרי, ובשאר זבחים, שלא עלה לבעלים.

ודחו זאת, כי מאחר שאין חיוב חטאת חלב כחיוב שאר החטאות הללו, חטאת חלב שנשחטה לשם מי שמחויב באחת מהחטאות הללו, [אפילו הוא חי], הרי היא כחטאת שנשחטה לשם מי שמחויב עולה¹, שהיא כשרה, כי אין החטאת נתפסת בחייב עולה, ואין כאן שינוי בעלים בחטאת.

ונחלקו חכמים, מה הדין, כשבשעת השחיטה חשב לזרוק את הדם לשם קרבן אחר, האם מחשבה של עבודה לשם קרבן אחר פוסלת אותו, רק כשהמחשבה הזו היא בשעת אותה עבודה, [כלומר בשעת זריקת הדם חשב לזרוק לשם קרבן אחר], או שמחשבה לשם קרבן אחר פוסלת, גם כשהמחשבה הזו היא בשעת עבודה אחרת, [כלומר בשעת השחיטה, חשב לזרוק את הדם לשם קרבן אחר].

אמנם אם נשחטה חטאת חלב, לשם מי שמחויב חטאת דם, או לשם מי שמחויב חטאת עבודה זרה, אף שאינם חייבים ממש כבעלים של חטאת חלב זו, מכל מקום, מאחר שחטאות אלו שוות, שהן חטאות קבועות, שהן באות על חטא לא תעשה שיש בו כרת, החטאת הזו נחשבת כנשחטת על מי שמחויב בה, והיא נתפסת בו, ונפסלת.

לדעת רבי יוחנן [ורב נחמן, וכן הודה רבה לבסוף], **מחשבים מעבודה לעבודה, כלומר, השוחט קרבן במחשבה לזרוק לשם קרבן אחר, פסלו, כאילו זרק את דמו ממש לשם קרבן אחר.** [שכן מצינו לעניין

ולדעת רב אחא בריה דרבא כשנשחטה חטאת חלב, לשם מי שמחויב בחטאת טומאת מקדש וקדשיו, שיש בה קרבן עולה ויורד, הסתפק רבא, האם הוא נחשב כשוחט לשם מי שחייב בקרבן חטאת חלב,

הוספות

¹ ולכאורה, לפי זה צריך לומר, שחטאת נחשון, וחטאת נזיר, וחטאת מצורע, מכפרות על עבירות עשה, שאם לא כן, יש לפסול חטאת חלב שנשחטה לשם בעלי החטאות הללו, כחטאת שנשחטה לשם מי שאינו מחויב כלום, כמבואר בדף ז'. אולם זה אינו, אלא הטעם שאינם נחשבים כמי שאינו מחויב כלום, כי כל אלו חייבים גם בעולה, ואם כן מחמת חיובם בעולה, אין חטאת חלב נתפסת בהם.

האם מחשבים בו מעבודה לעבודה, כגון שחט בהמה לאכילתו, על מנת לזרוק דמה לעבודה זרה:

לדעת רבי יוחנן, הבהמה אסורה בהנאה כבהמה ששחט לשם עבודה זרה, כי למדים איסור שחיטת בהמה לעבודה זרה האמור בחוץ, מאיסור שחיטה לגבוה במחשבת פסול האמור בפנים. ואם כן, כשם שבפנים, מחשבה בעבודה אחרת דינה כמחשבה בעבודה שעושה, כך בחוץ, מחשבה בעבודה אחרת דינה כמחשבה בעבודה שעושה. וכששוחט על מנת לזרוק את הדם לעבודה זרה, הרי הוא כשוחט לעבודה זרה, והבהמה אסורה בהנאה.

ולדעת ריש לקיש, כששחט בהמה לאכילה על מנת לזרוק דמה לעבודה זרה, היא **מותרת**, כי מאחר שלא נתכוון לעבוד בשחיטה בשעת שחיטה, ולא בזריקה בשעת זריקה, לא נאסרה הבהמה¹.

פסול פיגול, שמחשבה בשעת השחיטה לזרוק את הדם לאחר הזמן מפגלת את הקרבן, אף על פי שלא היתה המחשבה הזו בשעת זריקת הדם].

ולדעת ריש לקיש [וכן היתה דעת רבה בתחילה], בפסול שלא לשמו, **אין מחשבים מעבודה לעבודה**, והשוחט קרבן במחשבה לזרוקו לשם קרבן אחר, **לא פסלו**, כי בשעת כל עבודה, היתה מחשבתו לעשות את אותה עבודה לשם אותו הקרבן.

ואין להשוות מחשבת שלא לשמו למחשבת פיגול בזריקת הדם, הפוסלת בשעת השחיטה. כי לעניין פיגול, עיקר המחשבה המקלקלת היא המחשבה על זמן אכילת (האדם או) המזבח, שהיא זריקת הדם (והקטרת האמורים), ואינה דומה למחשבת שלא לשמו, שעיקרה בכל עבודה שתעשה לשמה.

דף י

רבי ירמיה בא לסייע לדברי רבי יוחנן

[בעניין מחשב מעבודה לעבודה בקרבנות]

א. **רב דימי רצה לומר**, שיש ללמוד דין זה **בקל וחומר**, **מדין קרבן שנעשה במחשבת פיגול** [=כגון נשחט על מנת לאכול את הבשר או לזרוק את הדם למזבח או להקטיר אימורים על המזבח שלא בזמנם], שכן אם מחשבת

מחשב מעבודה לעבודה בעבודת כוכבים

כשם שנחלקו חכמים, לעניין מחשבת שלא לשמו, בקרבנות הקרבים לגבוה, כך נחלקו חכמים, לעניין איסור עבודה זרה, [שאסור לעשות אחת מהעבודות לשם עבודה זרה],

הוספות

¹ יש מפרשים שרק בהנאה לא נאסרה הבהמה אבל באכילה היא אסורה, כי נשחטה בידי מומר. ויש מפרשים שהבהמה מותרת אף באכילה, ואין השוחט נחשב כמומר, כי קודם ששחט לא היה מומר. ועוד כתבו התוס', שמכל מקום מודה ריש לקיש, שהשוחט חייב מיתה, כדין עובד עבודה זרה, כעין מה שאמרו, שהמשתחוה להר, ההר מותר, והמשתחוה נהרג.

למקומו חמורה ממחשבת שלא לשמו, שמחשבת חוץ למקומו פוסלת את כל הקרבנות אבל מחשבת שלא לשמו אינה פוסלת אלא את הפסח והחטאת.

ג. רב אשי אמר, שיש ללמוד דין זה בקל וחומר, מדין קרבן שנעשה במחשבה שלא לשם הבעלים, שכן אם מחשבה שלא לשם הבעלים הקלה, שאינה פוסלת בשחיטה עצמה כלל, [שהשוחט במחשבה שזהו קרבן של אחר, לא פסל], ובכל זאת פוסלת היא את הזריקה אף בשעת השחיטה, [שהשוחט במחשבה לזרוק את הדם שלא לבעלים פסל]. קל וחומר שמחשבת שלא לשמו החמורה, שפוסלת בשחיטה עצמה, [שהשוחט קרבן שלא לשמו פסל], כל שכן שתפסול אף בשעת השחיטה, [והשוחט במחשבה לזרוק את הדם שלא לשמו יפסול].

- וקל וחומר זה הוא כדעת חכמים, שלדעתם, לא מצינו חומרה בין זה לזה, אלא במחשבת שלא לשמו על מחשבת שלא לשם בעליו. אבל לדעת רבי שמעון, יש לדחות קל וחומר זה, כי לדעתו, יש מקום שמחשבת שלא לשם בעלים חמורה ממחשבת שלא לשמו, והוא במנחות, שלדעתו אינן נפסלות לשם מנחה אחרת, אבל נפסלות לשם בעלים אחרים.

רבי אילא בא לסייע לדברי ריש לקיש

[בעניין מחשב מעבודה לעבודה בקרבנות]

לכאורה לא היה צריך לכתוב בתורה, שזריקה תעשה לשם הקרבן, כי היה אפשר ללמוד זאת בבניין אב, מהצד השווה של שחיטה וקבלה, שהן עבודות, וצריך

פיגול הקלה, שאינה פוסלת בשחיטה עצמה כלל, [שהשוחט במחשבה שאין זה זמן השחיטה לא פיגול], ובכל זאת פוסלת היא את הזריקה אף בשעת השחיטה, [שהשוחט במחשבה לזרוק את הדם אחר הזמן, פיגול]. קל וחומר שמחשבת שלא לשמו החמורה, שפוסלת בשחיטה עצמה, [שהשוחט קרבן שלא לשמו פסל], כל שכן שתפסול אף בשעת השחיטה, [והשוחט במחשבה לזרוק את הדם שלא לשמו יפסול].

- **ודחו זאת**, כי מצד שני, מחשבת פיגול חמורה ממחשבת שלא לשמו, שהאוכל בשר קרבן שהתפגל, חייב כרת, אבל האוכל בשר קרבן שנפסל במחשבת שלא לשמו, אינו חייב כרת.

ב. רבא בר אהילאי רצה לומר, שיש ללמוד דין זה בקל וחומר, מדין קרבן שנעשה במחשבת חוץ למקומו [=לאכול את הבשר חוץ למקום אכילתו או לזרוק את הדם חוץ למזבח או להקטיר אימורים חוץ למזבח]. שכן אם מחשבת חוץ למקומו הקלה, שאינה פוסלת בשחיטה עצמה כלל, [שהשוחט במחשבה שהוא שוחט מחוץ למקום הראוי לשחיטה, לא פסל], ובכל זאת פוסלת היא את הזריקה אף בשעת השחיטה, [שהשוחט במחשבה לזרוק את הדם חוץ למקומו פסל]. קל וחומר שמחשבת שלא לשמו החמורה, שפוסלת בשחיטה עצמה, [שהשוחט קרבן שלא לשמו פסל], כל שכן שתפסול אף בשעת השחיטה, [והשוחט במחשבה לזרוק את הדם שלא לשמו יפסול].

- **ודחו זאת**, כי מצד שני, מחשבת חוץ

לעשותן לשמן, והוא הדין לזריקה.

ולא כתבה תורה בפירוש, שתעשה הזריקה לשמה, אלא ללמוד, שרק בשעת הזריקה צריך לחשוב שתהא לשמה, אבל שלא בשעת הזריקה, לא אכפת לנו מחשבה שחושב עליה שלא לשמה.

- ולדעת רבי יוחנן אין לומר כן, כי באמת אם לא היה כתוב בפירוש, שצריך שתהא הזריקה לשמה, לא היה ניתן ללמוד זאת בבניין אב משחיטה וקבלה, שכן יש בהן שתי חומרות שאין בזריקה: (א) טעונות צפון. (ב) ישנן בחטאות הפנימיות, [כפי שנתבאר בדף ד'].
- אך לדעת ריש לקיש, מאחר שדין זה, ששחיטה וקבלה יעשו לשמה, נאמר בשלמים, שאינם טעונים שחיטה וקבלה בצפון, ואינם חטאות הפנימיות, יש ללמוד משחיטה וקבלה זו, שגם הזריקה תהא לשמה, ואין להחשיב לחומרה, מה שמצינו שיש במקומות אחרים, שחיטה וקבלה חמורות מזריקה, כי בשלמים, אין השחיטה והקבלה חמורים מהזריקה.

לדעת רבי אליעזר: דין אשם כדין חטאת ואם נעשה שלא לשמו נפסל לגמרי

א. בתחילה אמר רבי אליעזר שיש ללמוד זאת, **בבניין אב מדין חטאת**, שכן אשם דומה לחטאת, בכך שהוא בא על חטא כמותה, ואם כן, ידמה לה גם בזה, שנפסל שלא לשמו.

- ויש לדחות זאת, כי מאחר שמצינו

שבכמה דברים החטאת חמורה מהאשם, [כפי שנפרט בעזה"י להלן], יתכן שגם בזה היא חמורה ממנו, ואין להשוותם לפסול שלא לשמה.

ב. ולאחר מכן אמר רבי אליעזר שיש ללמוד זאת, **בבניין אב מדין קרבן פסח**, [שלא נאמרו בו כל החומרות שבחטאת], שכשנעשה שלא לשמו הוא פסול, ואם כן, גם האשם שנעשה שלא לשמו.

- וגם זאת יש לדחות, כי אין להשוות אשם שאין לו זמן קבוע, לפסח שזמנו קבוע.

ג. ואם נבוא ללמוד זאת, **בבניין אב מהצד השווה של חטאת ופסח**, [שאיין בו חומרות החטאת ואין לו זמן קבוע].

- עדיין יש לדחות זאת, כי בצד השווה של חטאת ופסח, יש שתי חומרות שאין באשם. (א) חטאת ופסח יש בהם נגיעה לעונש כרת, [החטאת באה על חטא שיש בו כרת, והמבטל פסח ענוש כרת], מה שאין כן אשם, שאין בו חומרא זו. (ב) חטאת ופסח באים בקרבן ציבור, מה שאין כן אשם, שאינו אלא קרבן יחיד. ומאחר שבדברים אלו חטאת ופסח חמורים מאשם, יהיו חמורים ממנו גם לעניין פסול מחשבת שלא לשמו.

ד. ולאחר מכן אמר רבי אליעזר שיש ללמוד זאת, מהכתוב בעניין אשם, **"אָשָׁם הוּא"**, שלכאורה בא ללמוד, שאין האשם כשר, אלא כשנעשה לשמו, כשם שהכתוב **"חֲטָאת הוּא"**, ו"פֶּסַח הוּא", מלמדים זאת בחטאת ובפסח.

אמנם [בדף י"א] מבואר, **שלדעת חכמים, אין ללמוד דינים אלו מההיקש הזה, כי יש ללמוד מכתובים אחרים, שאין אשם דומה לחטאת בדברים אלו.**

- **מתוך שנאמר בעניין חטאת הנפסלת כשנכנס דמה לפניו, "מִדְּמָה", יש ללמוד, שדווקא כשנכנס מדמה פנימה, היא נפסלת, אבל כשנכנס מדם קרבנות אחרים פנימה, הם אינם נפסלים.** ודין נוסף יש ללמוד מהכתוב הזה, שדווקא כניסת דמה פוסלת אותה, אבל אם נכנס מבשרה פנימה, לא נפסלה. ורבי אליעזר אומר, שרק הדין השני למד מהכתוב הזה.

- **ומתוך שנאמר בעניין חטאת הנפסלת שלא לשמה, "וְשָׁחַט אֶתְּהָ לַחֲטָאֹת", יש ללמוד, שרק חטאת פסולה שלא לשמה,** [וכן שאר קרבנות שמפורש בהם כן], אבל שאר קרבנות כשרים שלא לשמה, ובכלל זה אשם². ורבי אליעזר אומר, שלא בא הכתוב הזה ללמד, שאין קרבן אחר חוץ מחטאת, נפסל במחשבה שלא לשמו, שהרי מפורש בכתובים, שגם הפסח שנעשה שלא לשמו פסול.

- **ולא הוקש אשם לחטאת, בכתוב, ["בַּחֲטָאֹת וְכֹאֲשָׁם"], אלא ללמד, שכשם שחטאת טעונה סמיכה, כך אשם טעון**

- וגם זאת יש לדחות, כי דווקא "הוא" הכתוב בחטאת ובפסח, שנאמר בעניין שחיתתם, יש ללמוד ממנו שאם לא נשחטו לשמם נפסלו, מה שאין כן לעניין "הוא" האמור באשם, שנאמר בדין הקטרת האימורים, שאי אפשר ללמוד ממנו, שאם לא הוקטרו האימורים לשם אשם, נפסל הקרבן, כי אפילו אם לא הוקטרו כלל, לא נפסל הקרבן, ואם כן, אין הכתוב הזה מלמד, שהעשייה לשמה מעכבת את כשרות האשם.

ה. ולבסוף אמר רבי אליעזר, שיש ללמוד את הדין הזה שאשם שלא לשמו פסול כמו חטאת שלא לשמה, מהכתוב בעניין המנחה, "לֹא תִאָּפֶה חֲמֵץ חֶלְקִים וְתִתִּי אֹתָהּ מֵאִשֵּׁי קֹדֶשׁ קִדְּשִׁים הוּא בַּחֲטָאֹת וְכֹאֲשָׁם"¹, המקיש אשם לחטאת, ללמד, שדיניהם שווים, ואם כן, כשם שחטאת שנעשית שלא לשמה פסולה, כך אשם שנעשה שלא לשמו פסול.

ומהיקש זה משווה רבי אליעזר אשם לחטאת לדברים נוספים, כגון לדין האמור בחטאת, שאם נכנס דמה לקודש פנימה, היא נפסלת, שנאמר, "וְיָכַל חֲטָאֹת אֲשֶׁר יִוָּבֵא מִדְּמָה אֶל אֹהֶל מוֹעֵד לְכַפֵּר בְּקֹדֶשׁ לֹא תֵאָכֵל בָּאֵשׁ תִּשְׂרָף".

הוספות

¹ ולגרסת התוס', יש ללמוד זאת, מהכתוב בעניין אשם מצורע, "וְשָׁחַט אֶת הַכֶּבֶשׂ בְּמִקּוֹם אֲשֶׁר יִשְׁחַט אֶת הַחֲטָאֹת וְאֶת הַעֲלֵה בְּמִקּוֹם הַקֹּדֶשׁ כִּי בַחֲטָאֹת הָאֵשָׁם הוּא לִפְתּוֹן קֹדֶשׁ קִדְּשִׁים הוּא".

² כן מבואר בגמרא בדף ה' ונרמז כאן בגמרא בקושיה על רבי אליעזר. אמנם בפירוש רש"י כאן כתוב, וילקמן בסוף שמעתא מפרש טעמייהו דרבנן, דסמכי אהיקשא אחרינא, והך היקשא דרשינן למילתא אחרייתא, אך כבר כתב על כך בספר צאן קדשים, שלא ניחא ליה בגרסא זו, כי בדף ה' מבואר הטעם כמו שכתבנו למעלה, ובסוף הסוגיה לא מצינו שום טעם אחר, מדוע אין ללמוד מההיקש שאשם נפסל שלא לשמו חטאת.

סמיכה.

חמורות בזה מאשם שכן דמם אינו נכנס לפני ולפנים]

ד. חטאות החיצונות שנכנס דמם לקודש פנימה נפסלו, ואשם שנכנס דמו לקודש פנימה לא נפסל. ולדעת רבי אליעזר בזה אשם דינו כחטאת, משום שהוקשו זה לזה כמבואר לעיל.

ה. חטאת מכפרת על חטאים שיש בהם כרת, ואשם מכפר, רק על חטאים שאין בהם כרת. [אמנם יש גם חטאת, שמכפרת על חטא שאין בו כרת, כחטאת הבאה על שגגת שבועת העדות, ושגגת שבועת ביטוי, שהם חטאים שאין בהם כרת].

ו. חטאת טעונה ארבע מתנות דם למזבח, [שהכהן מזה באצבעו ארבע פעמים מדם הקרבן], ואשם טעון שתי מתנות. אמנם לדעת רבי ישמעאל, גם אשם טעון ארבע מתנות.

ז. חטאת ניתנת על ארבע קרנות המזבח, ואשם ניתן רק על שתי קרנות. [ואף לדעת האומרים שנותנים ממנו ארבע מתנות, אין כל מתנה בקרן אחרת, אלא שתי מתנות על קרן מערבית דרומית, [אחת מצידה המערבי ואחת מצידה הדרומי], ושתי מתנות על קרן מזרחית צפונית, [אחת מצידה המזרחי ואחת מצידה הצפוני].

דברים שחטאת חמורה מאשם

[ולכן אין ללמוד דיני אשם מחטאת]

א. החטאת שנעשית שלא לשמה פסולה, אבל אשם שנעשה שלא לשמו, כשר, [אלא שלא עלה לבעלים]. ולדעת רבי אליעזר, בזה אשם דינו כחטאת, כפי שנתבאר לעיל.

ב. דם חטאת ניתן למעלה מחוט הסיקרא, ודם אשם ניתן למטה מחוט הסיקרא¹. ובה מודה רבי אליעזר, שאין להשוות אשם לחטאת מההיקש הנ"ל, כי נאמר בחטאת, "הִפְתָּהּ הַמִּחְטָא אֹתָהּ", ללמד, שחטאת היא הקרבן הנזבח היחיד, שדמו ניתן למעלה מחוט הסיקרא, ואין קרבן נזבח אחר, שדמו ניתן למעלה מחוט הסיקרא. א"נ חטאת היא הקרבן היחיד שדמו ניתן במקום שהוא ניתן, ואין שום קרבן אחר, שדמו ניתן במקום נתינת דם החטאת, שכן גם עולת העוף, שדמה ניתן למעלה מחוט הסיקרא, מכל מקום אינו ניתן במקום נתינת דם החטאת, אלא למטה ממנו.

ג. חטאות הפנימיות דמם נכנס לפני ולפנים, ואין שום אשם שדמו נכנס לפני ולפנים. [אמנם חטאות החיצונות אינם

הוספות

¹ תנן במסכת מדות (פ"ג מ"א), חוט הסיקרא חוגרת [=מקיפה את המזבח כחוגרה], באמצע [גובה] המזבח, להבדיל בין דמים עליונים לדמים התחתונים, שנאמר, "וְהִיָּתָה הַקֶּשֶׁת עַד חֻצֵי הַמִּזְבֵּחַ", ללמד, שנתנה תורה מחיצה, להבדיל בין דמים עליונים לתחתונים. וחטאת בהמה נעשית למעלה, שנאמר בה, "וְיָנִתָּן עַל קַרְנֵת מִזְבֵּחַ הָעֹלָה", וכן עולת העוף, [כפי שיתבאר בעזה"י להלן בדף ס"ד]. אבל שאר זבחים נעשים למטה, שנאמר בהם נתינה למזבח, ולא נאמר בהם קרבות המזבח, [ועל כרחך אין כשרים גם למעלה וגם למטה, שהרי תורה נתנה מחיצה]. [רש"י].

מתוך **שנאמר בעניינה, "חטאת היא"**, ללמד, שרק כשנעשית לשמה היא כשרה. ומה שהקיש הכתוב את המנחות לחטאת ולאשם, לעניין אחר שיש ביניהם חילוק, והוא שהחטאת מזים את דמה למזבח ביד [באצבע ימין], והאשם מזים את דמו למזבח ישירות מהכלי. ולעניין זה, לדעתו, המנחות שוות לחטאת ולאשם, שניתן להוליכן להקטרה בכלי כאשם, וניתן להוליכן להקטרה ביד כחטאת. בא לעובדה ביד, עובדה בימין, כחטאת. בא לעובדה בכלי, עובדה אף בשמאל, כאשם. [שלדעת רבי שמעון, רק החטאת פסולה בעבודת שמאל, אבל שאר זבחים כשרים בעבודת שמאל]. אבל לדעת חכמים אין מנחה כשרה, אלא בכלי בלבד.

כל הזבחים שנעשו לשם

חטאת [בכל זמן] ולשם פסח בזמנו

לדעת יוסף¹ בן חוני – כשם שחטאת [בכל זמן], ופסח [בזמנו], שנעשו לשם קרבנות אחרים, [כגון לשם שלמים], מאחר שלא נעשו לשמם, פסולים. כך קרבנות אחרים [כגון שלמים], שנעשו לשמם של החטאת והפסח, פסולים.

וכן מצינו בברייתא, שלדעת רבי אליעזר, שלמים שנעשו לשם פסח [בזמנו], פסולים, [בין שהיו שלמים מתחילתם, ובין שמתחילה היו עומדים לפסח, ומאזיה סיבה לא קרבו בו, ועתה כבר עברה שנתו,

ח. דם חטאת ניתז למזבח באצבעו של הכהן, ודם אשם ניתז ישירות מהכלי.

ט-י. דם חטאת ניתן על קרן המזבח ממש, [במקום שבולטת כלפי מעלה], ודם אשם אינו ניתן כן. א"נ דם חטאת ניתן כנגד חודה של קרן, ודם אשם אינו כן. [ובעזרה"י יתבאר עניין זה בדף נ"ג].

דף יא

מנחה הוקשה לחטאת ולאשם

נאמר בעניין המנחות, "לא תאָפֶה חֶמֶץ חֶלְקִים נְתַתִּי אֹתָהּ מֵאֲשֵׁי קֹדֶשׁ קֹדְשִׁים הוּא פְחֻטָּאִת וְכָאֲשָׁם", להקיש את המנחה לחטאת ולאשם.

לדעת חכמים – יש חילוק בין חטאת לאשם לעניין עשייה שלא לשמה, שחטאת פסולה, ואשם כשר. והקיש הכתוב את המנחות לחטאת ולאשם, ללמד, שמנחה הדומה לחטאת, כלומר מנחת חוטא, דינה כחטאת, ואם נעשית שלא לשמה, פסולה. ומנחת נדבה, שאינה דומה לחטאת, אין דינה כחטאת אלא כאשם, ואם נעשית שלא לשמה, לא נפסלה.

ולדעת רבי אליעזר – אין חילוק בין חטאת לאשם לעניין עשייה שלא לשמה, ושניהם פסולים. והדין הזה שמנחת חוטא שנעשית שלא לשמה פסולה, יש ללמוד,

הוספות

¹ "יוסף" היא הגרסא בגמרא, ובמשנה הגרסא היא "יוסי".

מחשבת שלא לשמו גרועה מאד. ומתוך דברים אלו יש ללמוד, שכשם שפסח [וחטאת] רחוקים משאר קרבנות, כך שאר קרבנות רחוקים מפסח [וחטאת], ואם כן, כשיעשו שאר קרבנות לשם פסח [בזמנו, ולשם חטאת בכל זמן], יפסלו.

קושיית רבי יהושע – אין ללמוד דין שאר קרבנות מדין פסח כי **פסח חמור משאר קרבנות**¹, שכן כשנעשה בשאר ימות השנה לשמו, הוא פסול, [שנאמר בו זמן, "בין הערְבָּים", ושנה הכתוב כמה פעמים ללמד שעשייתו בזמנו מעכבת את כשרותו], ושאר קרבנות שנעשו בשאר ימות השנה לשם פסח כשרים. ואם כן מאחר שמצינו שפסח חמור משאר קרבנות בשאר ימות השנה, יתכן שגם בפסח הוא חמור מהם, שהוא נפסל במחשבה לשם אחרים, והם אינם נפסלים במחשבה לשמו.

דברי רבי אליעזר לרבי יהושע – (א) אם ניתן לדחות את דברי בקל וחומר, [על ידי שמצינו שבדבר מסוים זה חמור מזה], נוכל ללמוד גם, שפסח שנעשה בזמנו לשמו, פסול², והוא דבר שאינו אמת, שכן הכתובים מכחישים אותו, [שכך היינו אומרים, מחשבה לשם פסח, חמורה ממחשבה לשם אחרים, שכן בכל השנה הפסח שנעשה לשם פסח פסול, והפסח שנעשה לשם שלמים כשר לגמרי, ואם כן גם בזמנו יש להחמיר במחשבה לשם פסח, ממחשבה שלא לשם פסח, ואם הפסח נפסל בזמנו כמחשבה שלא לשמו, כל שכן שיפסל כשנעשה לשמו], ומתוך שאי

הוא נעקר מהיות פסח, ונעשה שלמים].

- **לדברי רבי יוחנן**, אף שאמר רבי אליעזר דין זה בקרבנות אחרים שנעשו לשם פסח, באמת כן דעתו גם בקרבנות אחרים שנעשו לשם חטאת, כדעת יוסף בן חוני.

- **ולדברי רבה**, לא אמר רבי אליעזר כן, אלא בקרבנות אחרים שנעשו לשם פסח, אבל בקרבנות אחרים שנעשו לשם חטאת, מודה רבי אליעזר לחכמים, שהם כשרים. [ויש גורסים שלא נחלק רבה עם רבי יוחנן, אלא מפרש את דבריו, ואם כן זו גם דעת רבי יוחנן].
ולדעת רבי יהושע [ותנא קמא של משנתנו], כל הקרבנות שאינם נפסלים במחשבת שלא לשמם, אינם נפסלים גם כשנעשו לשם חטאת [בכל זמן], ולשם פסח [בזמנו].

וזה המשא ומתן שהיה

בין רבי אליעזר ורבי יהושע

א. סברת יוסף בן חוני ורבי אליעזר [בניין אב].

מאחר שמצינו, שיש חילוק בין פסח [בזמנו, וחטאת בכל זמן], לבין שאר קרבנות, שפסח [וחטאת] שנעשו לשם קרבן אחר פסולים, ושאר קרבנות שנעשו לשם קרבן אחר כשרים. יש ללמוד מכאן, שהמרחק בין פסח [וחטאת] לשאר קרבנות, הוא גדול יותר מהמרחק שבין קרבנות אחרים זה לזה, ולכן מחשבת שלא לשמו בפסח [ובחטאת] פוסלת, כי היא מחשבה גרועה מאוד, מה שאין כן בשאר קרבנות, שאין רחוקים זה מזה כל כך, שאין

הוספות

¹ והוא הדין שחטאת חמור משאר קרבנות כפי שנתבאר לעיל לענין חומרת חטאת מאשם.

² העירוני לשנות את המסומן בקו כך "שלא לשמו כשר". ועל פי זה לשנות את המשך הדברים

שלמים שלא נשחטו לשמם אלא לשם פסח פסולים, ואם כן שלמים חמורים מפסח, והלא יש פסוק לפסול בפסח שלא לשמו, ואילו בשלמים אין פסוק.

ב. חזר רבי אליעזר ודנו דין אחר.

פסח קל משלמים, שכן מותר פסח [=פסח שלא קרב בפסח ונשתייר אחר הפסח] בא שלמים, ואין מותר שלמים בא פסח. **ואם כן, אם הפסח הקל נפסל בזמנו במחשבת שלמים, כל שכן שלמים החמורים, יפסלו בזמנו**, [באותו שינוי של מחשבה, כלומר] **במחשבת פסח.**

אמר לו רבי יהושע – אם כדבריך, יש לפסול גם עולה שנשחטה לשם חטאת, שכן לפי דבריך, חטאת קלה מעולה, כי מצינו מותר חטאת [=כגון הפריש מעות לחטאת, וקנה חטאת במקצת המעות, ונותרו השאר הרי זה], בא לעולה, ואין מותר עולה בא חטאת. ואם כן, אם חטאת הקלה נפסלת במחשבת עולה, כל שכן שעולה החמורה, תפסל, [באותו שינוי של מחשבה, כלומר] **במחשבת חטאת.**

אמר לו רבי אליעזר – יש חילוק בין מחשבת חטאת [שאינה פוסלת קרבנות אחרים], **למחשבת פסח** [הפוסלת קרבנות אחרים], **מחשבת חטאת כשרה** [בחטאת] **כל**

אפשר ללמוד כן, על כרחך אין להוכיח כלום בקל וחומר של רבי יהושע. **(ב) אף לפי דבריך**, שניתן לדחות דברי בקל וחומר, **אין כאן קל וחומר, כי כל חומרתו של הפסח, היא, כשנעשה לשמו שלא בזמנו, ולא מחמת פסול מחשבה, אלא מחמת פסול הזמן, אבל כשנעשה כל השנה שלא לשמו, הוא כשר, ואם כן לעניין מחשבה שלא לשמו, דינו כשאר הקרבנות שהם כשרים, ואם כן, בזמנו שמצינו שהוא פסול לשם אחרים, גם אחרים יהיו פסולים לשמו** [כבניין אב המבואר לעיל]¹.

אמר לו רבי יהושע – אם כן הורעתה כח פסח ונתת כח בשלמים. כלומר לפי דבריך, אין פסח חמור משאר זבחים, שכן כל השנה כולה, אין אחד מהם נפסל במחשבה שלא לשמו, ובזמן הפסח, כולם נפסלים במחשבה שלא לשמו, [הפסח נפסל במחשבה לשם אחרים, ואחרים נפסלים במחשבה לשם פסח], ואם כן, **כולם שווים, והיכן התקיים מה שהחמירה תורה בפסח משאר זבחים, שבפסח נאמר "הוא", ובשאר זבחים לא נאמר הוא**².

ותוסי' ביארו את דברי רבי יהושע כך: אם הדין כדברי רבי אליעזר, נמצא שכל השנה, שהוא זמן הקרבת השלמים, הפסח שנשחט שלא לשמו אלא לשם שלמים כשר, ובזמן הפסח,

¹ וסברא זו מועילה לפסול פסח לשם אחרים וגם חטאת לשם אחרים ומכאן למד רבי יוחנן שבשניהם פוסל רבי אליעזר.

² דברים אלו, לא ידעתי אם זכיתי להבינם כראוי, ויתכן שטעיתי בהם. אולם אם אכן כן ביאור דברי רש"י כאן, לכאורה יש להקשות על כך, כי באמת הפסח חמור משאר קרבנות, שבזמנו הוא נפסל בכל מחשבה שלא לשמה, מה שאין כן שאר קרבנות, שאינם נפסלים אלא במחשבה לשם פסח, אבל בשאר מחשבות שלא לשמם אינם נפסלים, וילייע בזה, והייע.

מהם, [כגון קדשים קלים לשם קדשי קדשים, או בכור ומעשר לשם שלמים, שהם מקודשים יותר, כפי שיתבאר בעזה"י בדף פ"ט], **אבל** קרבנות **שנעשו לשם קדשים נמוכים מהם**, **מתחללים**, [כגון קדשי קדשים שנעשו לשם קדשים קלים, ושלמים שנעשו לשם בכור או מעשר].

ואם כן בזה חולק שמעון אחי עזריה על תנא קמא של המשנה:

שלדעת תנא קמא – כשנעשו כל הקרבנות [חוץ מחטאת ופסח] שלא לשמם, הם כשרים, אלא שלא עלו לבעלים לשם חובה.

ולדעת שמעון אחי עזריה – (א) אם נעשו לשם נמוכים מהם, הם פסולים לגמרי. [ובדין זה הוא חולק על חכמים בודאין]. (ב) אם נעשו לשם מקודשים יותר, הם כשרים. [והסתפקו בגמרא האם בזה מודה שמעון אחי עזריה לחכמים, שהם כשרים בלא לעלות לבעלים לשם חובה, או שאף בזה הוא חולק על חכמים, ואומר שהם כשרים לגמרי ועלו לבעלים לשם חובה].

ומתוך שנאמר הכתוב הני"ל, "וְלֹא יִחַלְלוּ אֶת קִדְשֵׁי בְּנֵי יִשְׂרָאֵל אֶת אֲשֶׁר יִרְמֹוּ לָהֶם" **בלשון עתיד**, ולא בלשון עבר, "וְלֹא יִחַלְלוּ אֶת אֲשֶׁר יִרְמֹוּ לָהֶם" **יש ללמוד ממנו דין נוסף**, והוא, **שאסור לאכול טבל**, שהוא **דבר שעתידים להרים ממנו תרומות ומעשרות**. והאוכל טבל, חייב מיתה. [שנאמר כאן לשון חילול, וכן נאמר בעניין

השנה, **אבל מחשבת פסח כשרה** [אף בפסח] **רק בזמנו**, **ומאחר שמחשבת פסח גרועה ממחשבת חטאת**, **רק הנעשים לשם פסח [בזמנו]**, **פסולים**, **אבל הנעשים לשם חטאת**, **כשרים**¹.

וכתבו התוס' שאין זו תשובה, כי מכל מקום, אף על פי שאין מחשבת חטאת חמורה, עדיין יש ללמוד, שעולה הנשחטת לשם חטאת פסולה, כדברי רבי יהושע. ולכן פירשו, שטעמו האמיתי של רבי אליעזר, הוא מהכתוב בעניין פסח, "וְיִאֱמָרְתֶּם זָבַח פֶּסַח הוּא", המלמד שאינו כשר אלא הוא כמו שהוא, אבל הוא לשם אחרים, או אחרים לשמו, פסולים.

שמעון אחי עזריה

עזריה עסק בפרקמטיא [=מסחר], **וסיפק צרכי שמעון אחיו**, **בשעה שהיה עוסק בתורה**. והתנו ביניהם, שיהא חלק לעזריה, בשכר תלמודו של שמעון, **ולפיכך נקרא שמעון על שם עזריה אחיו**, **כי למד על ידו**.

דעת שמעון אחי עזריה

בקרבנות הנעשים שלא לשמם

דין זה, **שקרבנות מתחללים** [=נפסלים], **על ידי שנעשו שלא לשמם**, למד מהכתוב, "וְלֹא יִחַלְלוּ אֶת קִדְשֵׁי בְּנֵי יִשְׂרָאֵל אֶת אֲשֶׁר יִרְמֹוּ לָהֶם", **כלומר מתי לא יחללו את הקרבנות** [במחשבה שלא לשמם], **כאשר יעשו אותם לשם קדשים רמים ומקודשים**

הוספות

¹ ומכאן משמע כדברי רבה, שלא נחלק רבי אליעזר עם חכמים אלא בנעשים לשם פסח, אבל בנעשים לשם חטאת, הוא מודה להם, שהם כשרים, שלא כדעת יוסף בן חוני.

דעת בן בתירא :

הפסח שנעשה בשחרית של יום ארבעה עשר בניסן שלא לשם פסח, הרי זה פסול, כדין פסח שנעשה בזמנו שלא לשמו.

לדברי רבי אלעזר אמר רבי אושעיא – הטעם לכך, כי לדעת בן בתירא, זמן הקרבת הפסח הוא כל יום ארבעה עשר בניסן, מתחילת היום ועד סופו, כי לדעתו כוונת הכתוב "בין הערֶבֶיִם", היא, בין סוף הערב [=הלילה] של אתמול, לתחילת הערב [=הלילה] של היום, ומאחר שכל היום הוא זמן הקרבת הפסח, כל היום הוא כשר רק לשמו, ואם נעשה שלא לשמו, הוא פסול.

- ודווקא בפסח, שנאמר בו "בין הערֶבֶיִם", זמנו כל היום, אבל שאר דברים שנאמר בהם בין הערבים, אין זמנם כל היום, כי נאמר בהם כתוב נוסף, לפרט שזמנם רק בסוף היום.

(א) קרבן [שני של] תמיד, שנאמר בו, "וְאֵת הַכֶּבֶשׂ הַשְּׁנִי תַעֲשֶׂה בֵּין הָעֶרְבָיִם", זמנו בסוף היום, ולא כל היום, כי נאמר בקרבן תמיד של בוקר, "אֵת הַכֶּבֶשׂ הָאֶחָד תַעֲשֶׂה בִבְקָר", ללמד שרק אחד נעשה בבוקר, וחבירו אינו נעשה בבוקר, אלא בערב.

(ב) הדלקת נרות המנורה, שנאמר בה, "וּבְהֶעֱלֹת אֶהְרֹן אֶת הַנְּרוֹת בֵּין הָעֶרְבָיִם", זמנה בסוף היום, ולא כל היום, כי נאמר בעריכת הנרות, "מִעֶרֶב עַד בֹּקֶר", ללמד שתהא מידת השמן כדי לדלוק מהערב עד הבוקר. א"נ שזו עבודה יחידה שכשירה מהערב.

אוכל תרומה, "ומתו בו כי יחללוהו", ללמוד ממנו בגזרה שווה, שגם אוכל טבל דינו מיתה].

ולדעת חכמים, אין הכתוב הזה מלמד אלא את הדין האחרון, כלומר, שאסור לאכול טבל, והאוכל טבל חייב מיתה.

דין פסח בשחרית של ארבעה עשר בניסן

כבר נתבאר, שפסח הוא מהקרבת הנפסלים כשנעשו במחשבת שלא לשמם. וכמו כן כבר נתבאר, שהפסח נפסל בכך, רק כשנעשה בזמנו שלא לשמו, אבל אם נעשה בשאר ימות השנה שלא לשמו, הוא כשר, כי בשאר ימות השנה דינו כשלמים, ושלמים אינם נפסלים כשנעשו במחשבה שלא לשמם.

ונחלקו חכמים בדין הפסח, בשחרית של יום ארבעה עשר בניסן, שביום זה אחר חצות היום הוא זמנו.

דעת רבי יהושע :

מאחר שזמן עשיית הפסח הוא רק אחר חצות היום של ארבעה עשר בניסן, שנאמר "בֵּין הָעֶרְבָיִם", [בין שני ערבים, כלומר בין שני זמנים, שיש בהם התחלה של החשכה, שהם, (א) חצות היום, שאז השמש מתחילה לנטות, והצל מתחיל להתרחב תחת כל דבר. (ב) שקיעת החמה, שאז חשיכת הלילה באה], ואם כן הפסח בשחרית של יום ארבעה עשר שווה לפסח בשאר ימות השנה, שאין זה זמן הפסח, ודינו כשלמים, ולכן הוא כשר כשנעשה שלא לשמו.

מדיני דחיית קדשים

א¹. לדברי הכל, שחוטים נדחים, כלומר קרבן שארע בו פסול אחר שחיטתו, מאחר שנדחה שעה אחת להיקרב, שוב אינו חוזר להכשרו, אף אם נסתלק פסולו. כגון לעניין שעירי יום הכיפורים, [שאחד קרב ואחד משתלח לעזאזל], שאין אחד מהם כשר אלא כשיהיה לו בן זוג, ואם מת המשתלח אחר שחיטת חבירו, מאחר שנדחה הנשחט מהקרבה בשעת מיתת חבירו, שוב לא יוכשר, אפילו אם יזווג לו משתלח אחר, ויש להביא שנים אחרים מתחילה.

א². ולדעת רבי יוחנן, גם בעלי חיים נדחים, כלומר, קרבן שארע בו פסול מחיים, אחר שהוקדש לקרבן, מאחר שנדחה מהקרבה שעה אחת, שוב אינו חוזר להכשרו, אף אם נסתלק פסולו. ולכן אם לאחר שהקדישו את שני השעירים של יום הכיפורים, מת המשתלח קודם שנשחט חבירו, מאחר שנדחה חבירו מהקרבה, מעתה אף אם יזווג לו אחר, לא יוכשר, ויש להביא שנים אחרים. ובה רב חולק על רבי יוחנן, ולדעתו, בעלי חיים אינם נדחים, ואם מת המשתלח, יזווג לחבירו שעיר אחר, ויחזור להכשרו.

ב¹. לדברי הכל, קדשים שכבר נראו להקרבה¹, ואחר כך נדחו מכך, מחמת איזו סיבה, מעתה, אף אם תסתלק אותה סיבה, **דחויים הם,** ושוב לא יחזרו להכשרם.

ב². ולדעת רבי יוחנן, גם קדשים שמעולם לא נראו להקרבה, אלא מתחילת הקדשם

(ג) הקטרה [שניה של] קטורת הסמים, שנאמר בה, "בין הערבים יקטירנה", זמנה בסוף היום, ולא כל היום, כי הוקשה הקטורת לנרות, שנאמר, "ויבהעלת אהרן את הנרות בין הערבים יקטירנה קטרת תמיד".

דף יב

- אבל הפסח, אף שגם בו נאמר כתוב נוסף, ללמד שיש לאחרו אחר תמיד של בין הערבים, שנאמר בפסח "בְּעֶרְבֹ" וּגַם "בֵּין הָעֶרְבָּיִם", ובתמיד נאמר רק "בֵּין הָעֶרְבָּיִם", ויש לאחר את מה שנאמר בו ערבים יתרים. אין ללמוד מכאן שזמנו של הפסח רק בסוף היום, אלא, שאם אחרוהו עד זמן הקרבת התמיד, מעתה יש להקדים את התמיד, ולאחר את הפסח אחר התמיד.

ולדברי רבי יוחנן – מודה בן בתירא, שזמן הקרבת הפסח הוא רק מחצות היום של יום ארבעה עשר בניסן, כדברי רבי יהושע, [שכל מקום שנאמר "בין הערבים", הוא מחצות היום ואילך], **ומכל מקום,** אף שבשחרית עדיין אינו ראוי לכך, **מאחר שמקצת היום הזה ראוי להקרבת הפסח, כבר מהשחר הוא נחשב כפסח ולא כשלמים,** ולכן בשחרית הוא פסול, בין אם נעשה לשמו, ובין אם נעשה שלא לשמו, לשמו הוא פסול, כי עדיין לא הגיע זמן הקרבתו, ושלא לשמו הוא פסול, **כי פסח הנשחט שלא לשמו פסול הוא.**

הוספות

¹ לדעת רבי יוחנן אף מחיים ולדעת רב רק אחר שחיטתו.

שבהמת קדשים שנדחית מהקרבה מחמת שאין כולה שלו, [ואינו יכול להקדישה להקרבה עד שתהא כולה שלו], **אף שאין זו דחיה גמורה, כי בידו לבטלה, על ידי נתינת דמים לחבירו, שימכור לו את כולה**, מכל מקום **דחיה היא**, ואף אחר שיקנה את חלק חבירו, לא תוכשר להקרבה.

מתי מקדישים בהמה לקרבן פסח

לדעת בן בתירא [אליבא דרבי יוחנן]

כבר נתבאר, שלדברי רבי יוחנן, דעת בן בתירא, שכל השנה הפסח כשר כשלמים, ובארבעה עשר בניסן אחר חצות היום, הוא כשר כפסח, אבל בארבעה עשר בניסן שחרית עד חצות, הוא פסול, בין כשלמים ובין כפסח. ולפיכך:

לדברי רבי אבהו – אין אפשרות להקדיש פסח קודם חצות של ארבעה עשר בניסן, כי אם יוקדש בארבעה עשר שחרית, הוא דחוי מעיקרו, שבשעת הקדשו אינו ראוי להיקרב כלל, ואם יוקדש מאתמול, שאז היה ראוי כשלמים, מכל מקום כשהגיע שחרית של ארבעה עשר, הוא נדחה, ולדעת רבי יוחנן, יש דחיה בבעלי חיים, בין בדחוי מעיקרו, ובין בנראה ונדחה, ולכן רק כשהקדישו בהמה לפסח אחר חצות של ארבעה עשר בניסן, שבשעת הקדשה היא ראויה להיקרב לפסח, היא כשרה.

ולדברי אבוי – יש אפשרות להקדיש את הבהמה אף משחרית, כי מאחר שהיא ראויה להיקרב בו ביום, אין היא נחשבת כדחוייה מהקרבה.

לא היו ראויים לכך מחמת איזו סיבה [=דחוי מעיקרו], מעתה אף אם תסתלק אותה סיבה, דחויים הם, ושוב לא יחזרו להכשרם. ואינם כמחוסר זמן שהוא דחוי מתחילתו וכשר כי מחוסר זמן נעשה כשר ממילא ואינו דומה לדבר שצריך מעשה להכשירו.

ג'. **לדברי הכל, נאמר דין דחיה בקדשים שהוקדשו קדושת הגוף**, להיות קרבים בעצמם, שמאחר שנדחו שוב לא יקרבו.

ג'. **ולדעת רבי יוחנן, נאמר דין דחיה גם בדמים**. ונחלקו המפרשים מה כוונתו:

- **רש"י מפרש**, שהכוונה לקדשים שמתחילה היתה בהם קדושת דמים [=ממון] בלבד, שמאיזה סיבה לא היה אפשר להקדישם להיות הם עצמם קרבים. מכל מקום מאחר שבשעת הקדשם לא היו ראויים להיקרב בעצמם, מעתה לא יקרבו עוד בעצמם, אף אם תסתלק אותה סיבה, ויתיתכן בהם קדושת הגוף.

- **והר"ר חיים מפרש**, שכוונת רבי יוחנן לומר, שאם היתה בהמת קדשים דחוייה, העושה בה תמורה, [שאומר על אחרת שתהא תמורתה], דין התמורה כדין הראשונה, ושתיהן דחיות. [וקורא לתמורה דמים כי היא כדמים שניתנים תחת דבר אחר].

- **ורבינו חננאל מפרש**, שכוונת רבי יוחנן לומר, שבהמת קדשים שנדחית מהקרבה, לא רק היא עצמה דחוייה מכך, אלא אף דמיה, שאחר שתיפדה לא יביאו בדמיה קרבן שהיתה עומדת לו.

- **ויש מפרשים** שכוונת רבי יוחנן לומר,

לקרבן.

- חזר השותף הזה, וקנה מחבירו את חציה השני של הבהמה, והקדישה, כולה קדושה, אבל אינה קריבה. כי מתחילה כשהקדיש חציה הראשון, נדחית מהקרבה, ומאחר שנדחית, שוב לא תוכשר, ואף על פי שהיתה הדחייה מחיים, ומתחילת ההקדש, כי לדעת רבי יוחנן, יש דחייה בבעלי חיים, ודחוי מעיקרו הוי דחוי.

- המיר בה בהמה אחרת, חלה הקדושה על התמורה. כי עתה כל הבהמה שלו, ואין זו בהמת שותפים שאינה עושה תמורה. ודין התמורה כדין הראשונה, שאינה קריבה, כי לדעת רבי יוחנן, יש דיחוי בדמים.

חוטאים שאינם מביאים חטאת

א. מומר אינו מביא קרבן חטאת, [לא על חטאים שקודם המרתו ולא על חטאים שאחר המרתו], כי נאמר בעניין חטאת, "מַעַם הָאָרֶץ", להוציא מומר מכלל הפרשה.

ב. שוטה אינו מביא קרבן חטאת, כי אין חיוב חטאת אלא מדעת.

ג. חטא מחמת הוראת טעות של ביי"ד, [כגון שהורו שמוטר לאכול חלב], אינו מביא על כך קרבן חטאת. [ולדעת רבי יהודה במסכת

ולדברי רב פפא – יש אפשרות להקדישה אף מליל ארבעה עשר בניסן, כי כל שראוי להיקרב למחרת ביום, כבר מהלילה אינו נחשב כדחוי¹.

לילה אין מחוסר זמן

אף על פי שאין בהמה כשרה להקרבה אלא מיום שמיני ללידתה, שנאמר, "שֹׁר אוּ כֶּשֶׁב אוּ עֹז כִּי יִגְלַד וְהָיָה שְׁבַעַת יָמִים תַּחַת אִמּוֹ וּמִיּוֹם הַשְּׁמִינִי וְהָלָאָה יִרְצָה לְקַרְבָּן אֲשֶׁה לָהּ"², מכל מקום כבר מהלילה ניתן להקדישה לקרבן, ואף על פי שעדיין אינה ראויה להקרבה עד הבוקר, כי כל שראוי להקרבה למחרת ביום, כבר מהלילה אינו נחשב כדחוי, שנאמר, "וְהָיָה שְׁבַעַת יָמִים תַּחַת אִמּוֹ", ללמד שאחר שבעה ימים, מיד בכניסת ליל שמיני, כבר ניתן להקדישו לקרבן.

שותף שהקדיש חלקו

קנה חלק חבירו והמיר

אמר רבי יוחנן:

- בהמה של שני שותפים, שאחד מהם הקדיש חציה, לא קדשה קדושת הגוף להיקרב. כי אי אפשר להקדיש חצי בהמה

הוספות

¹ ולכאורה לפי זה, לא רק מהלילה אפשר להקדישה, אלא אף קודם לכן, כי עד ליל ארבעה עשר היא ראויה כשלמים, ואינה דחוייה, ומכניסת ליל ארבעה עשר, היא נחשבת כראויה לפסח, מחמת שראויה למחרת אחר חצות. ויל"ע בזה.

² עיין חולין דף פ', שמשמע, שהדין הזה למד מהכתוב בספר שמות, "כִּן תַּעֲשֶׂה לְשֹׁרֶךְ לְצֹאֲנֶךָ שְׁבַעַת יָמִים וְהָיָה עִם אִמּוֹ בַּיּוֹם הַשְּׁמִינִי תִתְּנוּ לִי".

הוריות, כן הדין אף כשחטא לבדו]. נשתטה], יש כאן דחייה. כשנדחת החטאת

ממנו ומכל ישראל, ובטלה לגמרי, [על ידי שהורו ביי"ד שהדבר מותר, ואין להביא על כך חטאת], כל שכן שיש כאן דחייה.

מדיני דחייה מחמת הבעלים

א. מי שחטא, כגון שאכל חלב בשגגה, והפריש בהמה לחטאתו, ולאחר מכן המיר דתו¹, ונדחה בכך מהבאת החטאת, ושוב חזר בתשובה, [אף על פי שגם בשעה שהיה דחוי, לא היתה זו דחייה גמורה, שכן היה בידו לחזור בו בכל שעה, מכל מקום דחייה היא], ומאחר שנדחת החטאת שוב לא תחזור להכשרה.

ב. מי שחטא, כגון שאכל חלב בשגגה, והפריש בהמה לחטאתו, ולאחר מכן נשתטה, ונדחה בכך מהבאת החטאת, ושוב חזר ונעשה שפוי, [אף על פי שגם בשעה שהיה דחוי, לא היתה זו דחייה שדחה את עצמו בידים אלא נדחה ממילא, מכל מקום דחייה היא], ומאחר שנדחת החטאת שוב לא תחזור להכשרה.

ג. מי שחטא, כגון שאכל חלב בשגגה, והפריש בהמה לחטאתו, ולאחר מכן הורו ביי"ד שחלב מותר באכילה, ונדחה בכך מהבאת החטאת, כי באותה שעה אין הדבר נחשב כחטא, ושוב חזרו בהם ביי"ד והורו שחלב אסור:

לפירוש רש"י – נדחת החטאת מהקרבה. והדברים קל וחומר, ומה אם כשנדחת החטאת רק ממנו, [על ידי שהמיר דתו או

ולפירוש רבינו תם – לא נדחת החטאת מהקרבה, ואין זה כחטאת שנדחת מחמת המרת דת או השתטות, שבהם יש כאן דחייה באמת. שכן מומר ושוטה באמת אינם ראויים לקרבן, מה שאין כן זה, שהוא ראוי לקרבן כל הזמן, אלא שבטעות חשבו ביי"ד שאין להביא על כך קרבן, ומחמת הטעות לא הביא, אין זה נקרא דחוי כלל.

דעת שמעון בן עזאי

בעולה שנעשית שלא לשמה

שמעון בן עזאי קיבל מפי שבעים ושנים זקן, ביום שהושיבו את רבי אלעזר בן עזריה בראש, שעולה שנעשית שלא לשמה פסולה.

מתחילה רצו לומר, שלמד זאת מתוך שנאמר בעניין עולה, "עֲלָה הוּא", ללמד, שאינה כשרה אלא כשהיא כהלכתה, כלומר כשנעשית לשמה.

- אולם דחו זאת כי לא נאמר כן אלא אחר הקטרת האימורים.

ולאחר מכן רצו לומר, שלמד זאת בקל וחומר מדין חטאת, שכן עולה חמורה מחטאת, שכולה עולה למזבח, ואינה

הוספות

¹ רבי יוחנן אמר דינים אלו, באופן של נראה ונדחה. אולם לכאורה לפי דעתו, כן הוא כשהיה דחוי מעיקרו, כלומר כשהפריש את הקרבן בשעה שהיה מומר. ויתכן שנקט הכל באופן של נראה ונדחה, כי שאר הדינים לא יתכנו אלא כך, כי שוטה אינו מפריש קרבן. וכן בשעה שביי"ד מורים שדבר מותר, אין להפריש בעבורו קרבן.

דף יג

ללמד לתלמידים דבר

שאינו אמת כדי לחדדם

רב הונא אמר לתלמידיו קל וחומר שאינו אמת, כדי לחדד בו את תלמידיו, שיקשו לו על דבריו. א"נ כדי שיתנו לב להיות חריפים לדרוש גם הם קלים וחמורים מעצמם.

מחשבת שלא לשמה במקצת עבודה

כבר נתבאר בתחילת הפרק, שבכל אחת מארבע עבודות הדם של הקרבן, הוא נפסל במחשבת שלא לשמו. [ובדף י"ד ובדף ט"ו יתבאר בעזה"י שלעניין הולכה יש מחלוקת אם הקרבן נפסל כשנעשית שלא לשמו].

ומבואר כאן במשנה, שכן הדין גם אם היתה עבודה אחת בעירוב מחשבות, כלומר שמקצתה¹ נעשית לשמו, ומקצתה שלא לשמו, בין שהיתה מחשבת שלא לשמו בתחילה, ובין שהיתה מחשבה זו לבסוף.

מניין אנו למדים ארבע עבודות דם הקרבן

א. **שחיטה** – שנאמר בפרשת עולה בתחילת ספר ויקרא, "וְשַׁחֵט אֶת בֶּן הַבְּקָר".

ד. **זריקת הדם** – שנאמר בפרשה הנ"ל, "וְזָרְקוּ אֶת הַדָּם עַל הַמִּזְבֵּחַ".

נאכלת לכהנים כלל, וחטאת נאכלת לכהנים, ואם חטאת הקלה נפסלת במחשבת שלא לשמה, כל שכן שעולה חמורה, תיפסל במחשבת שלא לשמה.

- ודחו זאת, כי מצד שני חטאת עדיפה על העולה, שכן היא מכפרת על חטאים שיש בהם כרת, ועולה אינה מכפרת.

ויש אומרים שבאמת למד זאת בבניין אב מהצד השווה של חטאת ופסח, שהם קדשים, ונפסלים במחשבת שלא לשמם, ואם כן הוא הדין עולה, שהיא קדשים, תיפסל במחשבת שלא לשמה

ואין לדחות זאת, בטענה, שיש בצד השווה חומרא שאין בעולה, והיא שחטאת ופסח יש בהם נגיעה לעונש כרת, ואם כן יהיו חמורים בשווה מעולה גם לעניין מחשבת שלא לשמה.

כי אין זו חומרא שווה בשניהם, [החטאת באה על חטא שיש בו כרת, והמבטל פסח ענוש כרת], ומאחר שאין חומרא שווה בצד השווה של חטאת ופסח ניתן ללמוד ממנו.

ויש אומרים שבאמת לא למד זאת באיזה לימוד מהתורה, אלא כך **קיבל מרבותיו**.

אבל בבניין אב מהצד השווה של חטאת ופסח אין ללמוד, כי יש לדחות זאת, בטענה, שיש בצד השווה חומרא שאין בעולה, והיא שחטאת ופסח יש בהם נגיעה לעונש כרת.

הוספות

¹ העירוני שכן הוא פירוש רש"י אבל יש לעיין בתוסי' דף ב: ד"ה הא.

אֲשֶׁר מֵלֵא יָדָם לְכַהֵן, וכשם שבספר במדבר הכוונה לאלעזר ואיתמר שהם כהנים כשרים מלובשים בגדי כהונה, כך בכל מקום שנאמר "בְּיַד אֶהְרֹן הַכֹּהֵן", הכוונה לכהנים כשרים מלובשים בגדי כהונה.

דברים שבין קבלה לזריקה

א. קבלה אינה נפסלת מחמת מחשבה. וזריקה נפסלת מחמת מחשבה. מסקנת הסוגיה, ששתיהן נפסלות מחשבה, בין מחמת מחשבת שלא לשמה, ובין מחמת מחשבת פיגול, כלומר מחשבת חוץ לזמנו, אלא שבכל זאת יש ביניהם חילוק לעניין מחשבת פיגול, כפי שיתבאר בעזה"י להלן.

ב. המקבל דם קרבן בחוץ, אינו חייב כרת. והזורק דם קרבן בחוץ, חייב כרת.

ג. פסולים שקבלו את דם הקרבן, אינם חייבים מיתה. ופסולים שזרקו את דם הקרבן למזבח, חייבים מיתה בידי שמים.²

מחשבת פיגול

מחשבת פיגול, היא מחשבה, בשעת אחת מכל ארבע עבודות [שחיטה. קבלה. הולכה. זריקה], על כך שתהא אחת משלוש אכילות הקרבן לאחר הזמן.

ב. קבלת הדם בכלי – שנאמר בפרשה הנ"ל, "וְהִקְרִיבוּ בְּיַד אֶהְרֹן הַכֹּהֵן אֶת הַדָּם", ואף שלשון הקרבה מתאים לכל פעולה שמקרבת את הדם למזבח, כלומר לקבלה, ולהולכה, ולזריקה, על כרחך אין הכתוב הזה מדבר בזריקה, שכבר אמורה מהכתוב המבואר לעיל, וכן אין הכתוב הזה מדבר בהולכה, שהיא עבודה שאינה הכרחית, כי ניתן לשחוט בצד המזבח, ולזרוק את הדם ממקום השחיטה, ואם כן, על כרחך הכוונה לקבלת הדם מהבהמה בכלי, [כמו שמצינו בעניין עולות הר סיני, "וַיִּקַּח מֹשֶׁה חֶצִי הַדָּם וַיִּשֶׂם בְּאֶזְנוֹתָי".]

ג. הולכת הדם – מתוך שנאמרה הקבלה בלשון הולכה, למדנו שאם היתה הולכה, גם היא נחשבת כעבודה.

אין עבודה [מקבלה ואילך]

אלא ככהן כשר בבגדי כהונה

- יש לומדים זאת ממשמעות הכתוב, "וְהִקְרִיבוּ בְּיַד אֶהְרֹן הַכֹּהֵן", שלדעתם, כל מקום שכתוב "הַכֹּהֵן", הכוונה לכהנים בכיהונם, כלומר שהם כשרים, ולא חללים או בעלי מומים,¹ ומלובשים בגדי כהונה.¹

- ורבי עקיבא לומד זאת בגזרה שווה, שנאמר בעניין קבלת הדם, "וְהִקְרִיבוּ בְּיַד אֶהְרֹן הַכֹּהֵן", ונאמר בספר במדבר, "וְאֵלֶּה שְׁמוֹת בְּיַד אֶהְרֹן הַכֹּהֵן הַמְּשֻׁחִים

הוספות

¹ מתוך פירוש רש"י משמע, שמשמעות הכתוב "בְּיַד אֶהְרֹן", היינו בניס כמותו, שאינם חללים ולא בעלי מומים. ומשמעות הכתוב "הַכֹּהֵן", היינו מלובשים בבגדי כהונה.

² הטעם לכך כבר נתבאר בהערה בדף ד'.

[והאוכל מבשרו חייב כרת]. ובלבד שקרב המתיר כמצוותו, כלומר שחוץ מפסול זה של מחשבת אכילה חוץ לזמנו, נעשו כל העבודות בכשרות. אבל אם היה בקרבן פסול אחר, אינו נעשה פיגול.

לסברת אילפא ורבי שמעון בן לקיש – דין זה, שכל הקרבנות מתפגלים במחשבת אכילה חוץ לזמנו, נלמד בבניין אב מדין שלמים, ולפיכך אין פיגול בשאר הקרבנות, אלא באותו אופן בדיוק כמו בשלמים, כלומר בשחיטת הקרבן, בקבלת דמו בכלי, בהולכת הדם בכלי, ובזריקת הדם מהכלי למזבח, אבל בקרבן שיש בו עבודה באופן אחר, כגון בחטאת, שבה הזריקה נעשית באצבע הכהן, על ידי שהוא טובל אותה בדם שבכלי, ומזה למזבח, טבילת האצבע בדם [אף שהיא חלק מהולכת הדם לקראת זריקתו למזבח], אינה נחשבת כעבודה שמחשבה מפגלת בה, [כי בשלמים אין הולכת דם באופן הזה].

ולסברת בר פדא – אי אפשר לומר, שדין זה, שכל הקרבנות מתפגלים במחשבת אכילה חוץ לזמנו, נלמד בבניין אב מדין שלמים, כי אם כן, כשם שבשלמים אין מחשבת שלא לשמו מוציאה מידי פיגול, כי אינה פוסלת את הקרבן, ונחשב כקרבן שקרב כמצוותו, כך בחטאת, לא תוציא מחשבת שלא לשמו מידי פיגול, ומבואר

ובכלל אכילות הקרבן. (א) נתינת הדם למזבח. (ב) הקטרת האמורים על גבי המזבח. (ג) אכילת בשר הקרבן לכהנים או לבעלים.

ואם כן, הזמנים שבהם יש מחשבת פיגול הם: (א) שעת השחיטה. (ב) שעת קבלת הדם בכלי. (ג) שעת הולכת הדם למזבח. (ד) שעת זריקת הדם למזבח.

והמחשבות שעל ידם מתפגל הקרבן בזמנים הנ"ל הם: (א) שיאכלו את הבשר אחר זמנו. (ב) שיזרקו את הדם למזבח או ישפכו את שירי הדם למזבח לאחר הזמן. (ג) שיקטירו את האימורים למזבח לאחר הזמן.

ומתוך זה למדנו, שמבין ארבע עבודות הדם, רק עבודת הזריקה, מלבד מה שהיא אחת העבודות, שבשעה שהן נעשות המחשבה מפגלת, היא גם אחד מהדברים, שמחשבה לעשותם לאחר הזמן מפגלת.

פיגול בטבילת אצבע של חטאת

עיקר דין פיגול נאמר בתורה בעניין קרבן שלמים¹, אולם, כן הדין גם בשאר הקרבנות, ואם בשעת אחת מעבודות הדם, היתה מחשבה שתהא אחת מאכילות הקרבן חוץ לזמנו, הקרבן נעשה פיגול,

הוספות

¹ וְאִם הָאָכַל וְאָכַל מִבְּשַׂר זֶבַח שְׁלָמֵי בַיּוֹם הַשְּׁלִישִׁי [במחשב בשחיטה לאכלו בשלישי הכתוב מדבר. יכול אם אכל ממנו בשלישי יפסל למפרע, תלמוד לומר המקריב אותו לא יחשב, בשעת הקרבה הוא נפסל, ואינו נפסל בשלישי. וכן פירושו בשעת הקרבנו לא תעלה זאת במחשבה, ואם חשב פגול יהיה] לא יִרְצָה הַמִּקְרִיב אֹתוֹ לֹא יִחָשֵׁב לוֹ פְּגוּל יְהִיָּה וְהִנֵּפֶשׁ הָאֲכָלָת מִמֶּנּוּ [אפילו בתוך הזמן] עֲוֹנָה תִּשָּׂא.

ומכל מקום, מסקנת הגמרא, שכל מה שאמרנו, [לסברת בר פדא ורבי ירמיה], שטבילת האצבע בדם נחשבת כעבודה ומפגלים בה, אין זה אלא בחטאות הפנימיות, שנאמר בהם בתורה, "וְטָבַל הַכֹּהֵן אֶת אֶצְבָּעוֹ בְּדָם", אבל חטאות החיצונות, אף על פי שנאמר בהם, "וְיִלְקַח הַכֹּהֵן מִדָּם הַחֲטָאתָ בְּאֶצְבָּעוֹ", ואם כן הכהן טובל את אצבעו בדם, מאחר שלא אמרה תורה בפירוש "וטבל", אין הטבילה נחשבת כעבודה, ואין מפגלים בה.

ואם כן, רבי שמעון חולק על הדין הזה, כי לדעת רבי שמעון, לא נאמר דין פיגול, אלא בקרבנות החיצוניים, אבל בקרבנות הפנימיים, אין מחשבה מפגלת כלל.

פיגול במנחות

כשם שבקרבנות בהמה יש מחשבת פיגול בכל אחת מעבודות הדם, כך במנחות, יש פיגול בכל אחת מהעבודות שהם כנגד עבודות הדם, (א) קמיצה. (ב) נתינת הקומץ לכלי שרת. (ג) הולכת הקומץ. (ד) הקטרת הקומץ על המזבח.

לסברת רבי ירמיה [ובר פדא] – הטעם שבכל העבודות הללו יש מחשבת פיגול, כי אלו הן העבודות האמורות במנחות.

ולסברת אילפא ורבי שמעון בן לקיש – הטעם שבכל העבודות הללו יש מחשבת פיגול, כי הן דומות לארבע העבודות שיש בשלמים. (א) הקמיצה דומה לשחיטה, שכן, כשם שהשוחט מוציא מהקרבת את

במשנה [בפרק שני] שאין זה כך, אלא מחשבת שלא לשמו בחטאת, מאחר שפוסלת אותו, מוציאה אותו מידי פיגול. ועל כרחך, אין דין פיגול בשאר קרבנות למד מבניין אב מדין שלמים, אלא מריבוי שרבתה תורה כל הקרבנות. ואם כן, כל קרבן נתרבה לדין פיגול כמות שהוא, לפי העבודות שנאמרו בו. ולכן חטאת שנאמרה בה הולכת דם על ידי טבילת האצבע בדם, מחשבת חוץ לזמנו מפגלת גם בעת טבילת האצבע בדם.

ולסברת רבי ירמיה – אמנם, דין זה, שכל הקרבנות מתפגלים במחשבת אכילה חוץ לזמנו, למד בבניין אב מדין השלמים, ומכל מקום, אף שבשלמים מחשבת שלא לשמו אינה פוסלת, ואינה מוציאה מידי פיגול, בחטאת, שמחשבת שלא לשמו פוסלת, היא מוציאה מידי פיגול, כי כך יש ללמוד בבניין אב משלמים, כשם שבשלמים כל דבר שפוסל בו, [כגון מחשבת חוץ למקומו], מוציאו מידי פיגול, כך גם בחטאת, כל דבר שפוסל בו, [כגון מחשבת שלא לשמו], מוציאו מידי פיגול. וכמו כן, אף שבשלמים אין הולכת דם בטבילת האצבע בדם, ואם כן אין פיגול על ידי מחשבה בשעת טבילת האצבע בדם, בחטאת שיש בה הולכת דם בטבילת האצבע בדם, יש פיגול על ידי מחשבה בשעת טבילת האצבע בדם, כי כך יש ללמוד בבניין אב משלמים, כשם שבשלמים יש מחשבת פיגול בכל עבודת דם האמורה בהם, כך בחטאת יש מחשבת פיגול בכל עבודת דם האמורה בו.

דעת רבי שמעון בעניין

פסול מחשבה בחטאות הפנימיות

א. מחשבת שלא לשמה, שווה בכל הקרבנות, ואם כן, כשם שהיא פוסלת חטאות החיצונות, כך היא **פוסלת חטאות הפנימיות**. [נהטעם לכך, כי הוקשו כל הקרבנות לשלמים לעניין זה, ונשנה העניין בחטאת לעכב, כפי שנתבאר לעיל].

ב. מחשבת פיגול [=אכילת אדם או מזבח לאחר הזמן] **אינה מפגלת** [את הקרבן לחייב את האוכלו כרת], אלא בקרבנות החיצוניים, שכן דין פיגול נאמר בשלמים, שהוא קרבן הנעשה בחוץ, ואין ללמוד ממנו בבנין אב, אלא קרבנות חיצוניים כמותו, ולא **חטאות הפנימיות**. **אבל**, בחטאות הפנימיות, אף שאין מחשבה זו מפגלת את הקרבן, [לחייב את האוכלו כרת], מכל מקום **היא פוסלת** אותו, שכן חטאות הפנימיות חמורות משלמים, שכן הן נפסלות במחשבת שלא לשמה, ושלמים אינם נפסלים במחשבת שלא לשמה, ואם שלמים הקלים נפסלים במחשבת פיגול, כל שכן שחטאות הפנימיות החמורות יפסלו במחשבת פיגול, [אבל כרת לא יהא בהן, שכן לא מצינו שחטאות החיצונות חמורות משלמים אלא לעניין פסול בלבד, ודיו לבא מן הדין להיות כנידון].

ג. מחשבת [אכילת אדם או מזבח] **חוץ למקומו**, שווה בכל הקרבנות, ואף על פי שגם היא נאמרה בשלמים, שהם קרבן חיצון, מכל מקום הוקש דין מחשבת חוץ למקומו לדין מחשבת חוץ לזמנו, ללמד ששניהם שווים, ומאחר שמחשבת חוץ

הדם, שהוא חלק הקרבן למזבח, כך הכהן הקומץ מוציא מהמנחה את הקומץ, שהוא חלק המנחה למזבח. (ב) נתינת הקומץ בכלי שרת, דומה לקבלת הדם בכלי שרת. (ג) הולכת הקומץ דומה להולכת הדם. (ד) הקטרת הקומץ למזבח, דומה לזריקת הדם למזבח.

דף יד

דעת רבי שמעון בעניין פסול מחשבה בהולכה

לדעת רבי שמעון, מחשבת שלא לשמה פוסלת את הקרבן רק בעבודה שחייבים לעשותה, ובכלל זה שחיטה, קבלה, וזריקה, שאי אפשר בלא הן.

אבל בהולכה, אין המחשבה פוסלת, כי זו עבודה שאפשר לבטלה, שאם ישחט את הקרבן סמוך למזבח, במקום שיכול לזרוק משם את הדם אחר קבלתו, אינו צריך להלך עם הדם להתקרב למזבח. [ובדף ט"ו יובא בעזה"י ביאור נוסף לדברי רבי שמעון. ובסוף הפרק תתבאר בעזה"י דעת חכמים בדין זה].

וכל זה בקרבנות החיצוניים, אבל בחטאות הפנימיות, מודה רבי שמעון, שהמחשבה פוסלת גם בהליכה, כי אין דרך ארץ לשחוט בתוך ההיכל. ואם כן, מאחר שהשחיטה נעשית מחוץ להיכל, והזריקה בתוכו, אי אפשר שלא תהא הליכה.

מהשלחן שבהיכל, ויקטירום על המזבח החיצון.

ומאחר שכל ההיכל כשר להניח בו את השלחן¹, אם כן, ניתן להניחו סמוך לפתח ההיכל, ונמצא שכל ההליכה שמהשלחן ועד פתח ההיכל אינה מחויבת, ולדעת רבי שמעון, אין מחשבה פוסלת בהליכה הזו שעד פתח ההיכל.

ואם לדעת רבי שמעון, קדושת ההיכל נמשכת עד פתח האולם, אין המחשבה פוסלת אף בהליכה שעד פתח האולם.

ואם לדעת רבי שמעון, כל רצפת העזרה שבין האולם ולמזבח מקודשת כמזבח, להקטיר עליה, [כדעת רבי יהודה], נמצא שאין צורך בהליכה שבין האולם ולמזבח, ואין מחשבה פוסלת אלא בהליכה שמתחילת פתח האולם ועד סופו, [שהיה עובי הפתח חמש אמות].

ואם לדעת רבי שמעון, כל חלל הפתח מקודש כבפנים, אין המחשבה פוסלת אלא כדי שיעור הושטת יד מפתח האולם החוצה.

ואם לדעת רבי שמעון, הולכה שלא ברגל אינה נחשבת הולכה, אין כאן שום הולכה מחויבת, ואין מחשבה פוסלת כלל בהולכת הבזיכים.

האם זר כשר להולכת הדם

לדברי רב חסדא – הכל מודים, שזר [שאינו

לזמנו פוסלת חטאות הפנימיות, גם מחשבת חוץ למקומו **פוסלת חטאות הפנימיות.**

-

לדעת רבי אלעזר ברבי שמעון, אף על פי שנאמר בשחיטת קדשי קדשים, "וְשָׁחַט אֹתוֹ עַל יָרֵךְ הַמִּזְבֵּחַ צִפְנָה", לא רק חלק העזרה שצפונית למזבח כשר לכך, אלא גם **החלק הצפוני של העזרה שבין האולם ולמזבח**, שהוא ממערב למזבח, **כשר לשחיטת קדשי קדשים.**

ואם רבי שמעון סובר כמותו, אם כן אפשר לשחוט את החטאות הפנימיות סמוך לפתח האולם, ואם כן, לדעתו, **אין המחשבה פוסלת בחטאות הפנימיות, אלא בהליכה שמפתח האולם ולפנים**, אבל כששחט רחוק מהאולם, אין המחשבה פוסלת בהליכה שעד פתח ההיכל, כי זו הליכה שאינה מחויבת.

פסול מחשבה בהולכת בזיכי

הלבונה להקטרה [כדעת רבי שמעון]

כשם שעבודות הדם מכשירות את הקרבן, [ומחשבה בהן מפגלת], וכשם שעבודות הקמיצה מכשירות את המנחות, [ומחשבה בהן מפגלת], כך עבודות הקטרת בזיכי הלבונה של לחם הפנים, מכשירות את הלחם להיאכל, [ומחשבה בהן מפגלת]. ועבודות בזיכי הלבונה הן, שיוליכום

הוספות

¹ העירוני לעיין במסכת מנחות דף צ"ח ע"ב שם מבואר שמקום השלחנות מחצי הבית ולפנים. ויל"ע בדבר.

בלעדיה, נחשבת כעבודה לכל דבר, וזר פסול בה.

- ואין להקשות עליהם, הלא מצינו עבודה שאי אפשר בלעדיה, כשחיטה, ובכל זאת היא כשרה בזר, ואם כן, אין כשרות הזר תלויה בכך שאפשר בלא אותה עבודה.

כי הטעם ששחיטה כשרה בזר הוא, משום שאינה נחשבת כלל עבודה. [רש"י מפרש שאינה נחשבת כעבודה, שכן כל הפסולים כשרים בה. והר"ר יעקב מאורליני"ש מפרש, שאינה נחשבת כעבודה, כי שווה בחולין ובקדשים, ואם כן לא משום עבודת הקרבן ציווה הקדוש ברוך הוא על השחיטה. ותוס' מפרשים, שאינה נחשבת כעבודה, שכן מצינו, שהשוחט רשאי לעמוד במקום שאינו כשר לשחיטה, כגון שעומד חוץ לעזרה, ושוחט בסכין ארוכה, בהמה שבעזרה, אבל המקבל צריך להיות במקום הראוי לקבלה, משום שנאמר, "לעמוד לפני ה' לשרתו", ומתוך שאין השחיטה בכלל הכתוב הזה, משמע שאינה נחשבת שירות. א"נ שחיטה אינה נחשבת כעבודה, שכן מצינו, שהשוחט רשאי להיתלות באויר העזרה ולשחוט, אבל המקבל צריך להיות דווקא על קרקע העזרה, משום שנאמר, "לעמוד לפני ה' לשרתו", ואין דרך שירות בתליה באויר, ומתוך שאין השחיטה בכלל זה, משמע שאינה נחשבת שירות].

ומה שמצינו, ששחיטת פרה פסולה בזר, אינו משום ששחיטתה נחשבת כעבודה, [שהרי היא קדושת דמים בלבד ולא קדושת קרבן], אלא גזרת הכתוב כך היא, שיהא הכהן שוחט אותה, כעין מה שמצינו לענין נגעים, גזרת הכתוב, שרק כהן רואה את

כהן], **כשר להולכת הדם**, שנאמר, [בענין קרבן פסח שעשה יאשיה המלך], "וַיִּשְׁחֲטוּ הַפֶּסַח וַיִּזְרְקוּ הַכֹּהֲנִים מִיְדָם וְהַלֹּיִם מִפְּשִׁיטִים", ומשמעות הכתוב, שהכהנים נוטלים את הדם לזריקה, מידם של השוחטים, והשוחטים היו זרים, כי שחיטה כשרה בזר, ואם כן למדנו, שאחר שהזרים שחטו את הפסח, והכהנים קבלו את דמו, חזרו הזרים ונטלו את הדם מהכהנים המקבלים, והוליכוהו לכהנים אחרים שיזרקוהו למזבח, ואם כן, הזרים היו מוליכים את הדם.

- אולם דבריו נדחו, כי מצינו ברייתא, שמפורש בה שזר פסול לקבלה, ואם כן, לכל הפחות, יש דעה אחת הפוסלת זר להולכה. ולדעה זו, אין כוונת הכתוב הנ"ל, שהזרים היו מוליכים את הדם מהכהן המקבל לכהן הזורק, אלא הכהן המקבל היה מניח את הדם ביד הזרים, והם לא היו מוליכים אותו כלל, אלא היה מונח עליהם כעל אצטבא, ואחר כך כהן אחר היה בא, ונוטל מהם את הדם, ומוליכו וזורקו למזבח.

ולדברי רבה ורב יוסף – דין זה נחלקו בו רבי שמעון וחכמים, **לדעת רבי שמעון**, כשם שמחשבה אינה פוסלת בהולכה, משום שאפשר בלא הולכה, כך זר כשר להוליך, כי כל עבודה שאפשר בלעדיה, אינה נחשבת כלל עבודה, וזר כשר בה. **ולדעת חכמים**, כשם שמחשבה פוסלת בהולכה, אף על פי שאפשר בלא הולכה, כך זר פסול להוליך, כי גם עבודה שאפשר

ברגל כלל, אלא כל אחד היה הולך מעט כלפי חבירו, ואז מוסר לו את הכלי].

ואם הוליכו כלי עם דם הקרבן בלא הליכה ברגלים, אין הדבר נחשב כהולכה כלל, ולכן אם נעשה הדבר במחשבת פיגול, לא נתפגל הקרבן, [לחייב את האוכלו כרת], כי לא היתה המחשבה בשעת אחת מעבודות הדם.

דף טו

וכשהוליכו את הדם כלפי המזבח בלא הליכה ברגלים, מיד נפסל הקרבן¹, ושוב אין לו תקנה להחזירו לאחור ולשוב להוליכו כלפי המזבח בכשרות.

אבל כשריחקו את הדם מהמזבח בהולכה שלא ברגלים, לא נפסל בכך, כי הרחקה מהמזבח אינה הולכה כלל, ועדיין הוא כשר להוליכו למזבח ממקומו.

וזהו האופן ששינוי שאם נשפך הדם מהכלי על הרצפה כשר לאוספו ולהוליכו לזריקה, דהיינו כשנשפך כל הדם כלפי חוץ, כגון שנשפך במדרון או לגומה או שהיה סמיך ולא נשפך ממנו כלל כלפי פנים.

אלא שמבואר בגמרא שלא יתכן להעמיד כן את המשנה הזאת, ובודאי היא מדברת גם כשנשפך מהדם כלפי פנים, ואם כן יש ממנה **תיובתא על דברי רבי יוחנן, במה שאמר, שאין תקנה לדם שהוליכוהו שלא ברגל**].

הנגעים, אף על פי שאין בכך שום עבודת קרבן.

- אבל יש להקשות עליהם, ממה שמצינו, שהולכת אברים להקטרה פסולה בזר, אף על פי שהיא עבודה שאפשר לבטלה, [על ידי שיפשיטנה וינתחנה לאברים סמוך למזבח], והיא קלה מהולכת הדם למזבח, שכן עבודת הדם מעכבת את כשרות הקרבן, אבל הקטרת האברים אינם מעכבים את כשרותו, ואם עבודה קלה פסולה בזר, אף על פי שאפשר לבטלה, כל שכן שעבודה חמורה פסולה בזר, אף על פי שאפשר לבטלה.

ולדברי רבי אלעזר – הכל מודים, שזר פסול להולכת הדם, [כפי שיש להוכיח מהדין האמור לעניין הקטרת האברים].

הולכה שלא ברגל

א. דעת רבי יוחנן.

כל מקום שצריך לקרב את הכלי עם דם הקרבן למזבח, יש להוליכו ברגלים, ולא למוסרו מיד ליד, כי אין הולכה כשרה אלא ברגלים. [ומה שמצינו בסדר הקרבת הפסח, "הכהנים עומדים שורות שורות ובידיהם בזיכי כסף ובזיכי זהב ... שחט ישראל וקבל הכהן נותנו לחבירו וחבירו לחבירו ... כהן הקרוב אצל המזבח זורקו זריקה אחת כנגד היסוד". אין הכוונה שהיו מוסרים מאחד לחבירו בלא הולכה

¹ - חספות

¹ כן הוא בדבר שדרכו בהולכה גמורה, אבל חטאת העוף, שמליקתה בצד המזבח, ודרכה בהילוך שלא ברגלים, מאחר שכן דרכה, אינה נפסלת בכך.

ב. דעה דחוייה בגמרא.

פוסלת בהולכה שלא ברגל, כי אינה כלום, ואם כן לגרסא זו יתכן שהכל מודים שהולכה שלא ברגל אינה נחשבת כעבודה. [אולם מאחר שכבר נדחו דברי רבי יוחנן, שאמר שאין לה תקנה, ודאי יש לה תקנה].

הולכה ראשונה בזר והולכה שנייה בכהן

יש אומרים שאם זר הוליך את הדם למזבח [בהליכה ברגלים], מיד הוא נפסל, ואין לו תקנה שיחזור כהן ויוליכנו.

יש אומרים שאם זר הוליך את הדם למזבח, יש לו תקנה, על ידי שיחזור וירחיקו את הדם מהמזבח, ויחזור כהן ויוליכנו למזבח, ולכן הקרבן **כשר** על ידי הולכה אחרונה.

הולכה ראשונה בכהן והולכה שנייה בזר

יש אומרים שהחולקים בדין הקודם, מהפכים כאן את דינם. כי המכשיר בדין הקודם טעמו משום שההליכה האחרונה היא הקובעת, ואם כן כשהיתה ההליכה האחרונה בזר, היא פסולה. **והפוסל בדין הקודם, טעמו משום שההליכה הראשונה היא הקובעת,** ואם כן, כשהיתה ההליכה הראשונה בכהן היא כשרה.

יש אומרים שבה הכל מודים שההולכה פסולה, כי מאחר שהרחיקו את הדם אחר ההולכה הראשונה, יש כאן שוב דין הולכה למזבח, כי צריך לקרב את הדם למזבח, וכל שיש דין הולכה, אם הוליך זר, פסל. [והפוסל בדין הקודם אינו סבור שההליכה

בדבר זה נחלקו חכמים ורבי שמעון במשנתנו:

לדעת רבי שמעון – הולכה שלא ברגל אינה כלום, ולכן אין מחשבה פוסלת בה. [ומכל מקום, משמע, שאף שאינה נחשבת כעבודה, אינה פוסלת את הקרבן].

ולדעת חכמים – הולכה שלא ברגל נחשבת כעבודה גמורה, ולכן מחשבה פוסלת בה.

[ולדעה זו, בהולכה ברגל הכל מודים שמחשבה פוסלת, שלא כפי שנתבאר בדף י"ד].

אולם לא יתכן לומר כן, כי מוכח מתוך דברי המשנה, שמחלוקתם היא בהולכה גמורה.

ג. מסקנת הגמרא.

מחלוקת רבי שמעון וחכמים היא בהולכה גמורה, [לדעת רבי שמעון, מאחר שאפשר לבטלה, אינה נפסלת במחשבה כפי שנתבאר בדף י"ד. ולדעת חכמים, מאחר שהיא עבודה, ובפועל לא בטולה, היא נפסלת במחשבה].

אבל לעניין הולכה שלא ברגל אין כאן שום מחלוקת:

יש גורסים שלדברי הכל מחשבה פוסלת בהולכה שלא ברגל, כי הולכה מועטת כזו ודאי אי אפשר לבטל, [שכן אף השוחט בצד המזבח זקוק להולכה כזו]. ואם כן לגרסא זו, הכל מודים שהולכה שלא ברגל כשרה, ודינה כהולכה גמורה.

יש גורסים שלדברי הכל אין מחשבה

בברייתא שנינו שאין בזה מחלוקת).

סליק פרק כל הזבחים

פרק שני כל הזבחים שקבלו דמן

דף טו

במשנה הראשונה בפרק זה, מנויים אלו שאסורים לעבוד את עבודות הקרבן [חוץ משחיטה], ואם עבדו חיללו את הקרבן. וכן מנויים אופנים, שבהם הקרבן מתחלל אף על ידי כהן כשר. ובעזה"י, יתבארו הדינים הללו על סדר הגמרא.

זר [=מי שאינו כהן] מחלל את העבודה

זר שקיבל את דם הקרבן, פסל בכך את הקרבן, [וכן הדין אם עשה שאר עבודות הדם, חוץ מהשחיטה שכשרה בזר, כפי שיתבאר בעזה"י בפרק שלישי]. ונחלקו חכמים מניין אנו למדים דין זה.

א. דעת לוי.

יש ללמוד שזר שעבד חילל את העבודה,

הראשונה היא קובעת, אלא שהיא פוסלת, והוא הדין שהליכה שניה בזר פוסלת, כי כל שיולץ הזר פעם אחת נפסל הקרבן. **ולדעת המכשיר בדין הקודם** שום הליכה אינה פוסלת, אלא שאם עתה הדם הגיע למזבח על ידי זר, יש כאן הולכה פסולה, אבל תמיד יש תקנה לשוב פעם נוספת, ולהרחיק את הדם, ושוב יוליכנו כהן].

דעת חכמים ורבי אלעזר ברבי שמעון בעניין הולכה שמחשבה פוסלת בה

לדעת חכמים [ורבי אלעזר ברבי שמעון], כל הולכה שהיא צורך הקרבן, כלומר שהיא מקרבת את הדם למזבח, נחשבת כעבודה, שמחשבה [כגון שלא לשמה], פוסלת בה. וכל הולכה שאינה צורך הקרבן, כלומר שהיא מרחקת את הדם מהמזבח, אינה נחשבת כעבודה, ומחשבה [כגון שלא לשמה], אינה פוסלת בה.

וכשהיה הדם קרוב למזבח, והרחיקו אותו, ושוב וקרבו אותו:

- בזמן ההרחקה, דין פשוט הוא שאינו נפסל במחשבה, כי אין בהרחקה הזו צורך לקרבן.

- ובזמן הקירוב, מאחר שסוף כל סוף עתה אחר שהרחיקוהו, צריך לחזור ולהקריבו, הולכה זו היא צורך הקרבן, והוא נפסל במחשבה בהולכה הזו. [ומתחילה רבא היה סבור, שרבי אלעזר ברבי שמעון חולק על הדין הזה, כי אין הולכה זו צורך לקרבן, משום שכבר היה קרוב למזבח. אולם

בבניין אב, מהצד השווה של בעל מום ואונן, שמוזהרים שלא לעבוד, ואם עבדו, חיללו. [בעל מום מחלל את העבודה, שנאמר "לא יגש פי מום בו ולא תחלל את מקדשי". ואונן מחלל את העבודה, כפי שיתבאר להלן].
ואם כן, הוא הדין זר, מאחר שמוזהר שלא לעבוד, [ויזר לא קרב אליכם], **אם עבד חילל.**

ואין לדחות זאת, מטעם שמצד שני, זר עדיף על בעל מום ואונן, שכן זר כשר לעבודה בבמה, ואם כן יהיה עדיף עליהם גם לעניין זה שלא יחלל עבודתו. כי באמת גם אונן כשר לעבודה בבמה, [שנאמר "וימן המקדש"], ואף על פי כן הוא מחלל עבודה במקדש, והוא הדין לזר. [ניתכן, שלדעת רב מרשיא, אונן פסול לעבודה בבמה, ואם כן לדעתו יש לדחות את הלימוד הזה, וללמוד כמבואר באות ג].

- אבל אין ללמוד שזר שעבד חילל את העבודה, בקל וחומר, מדין כהן בעל מום, שמותר באכילת קדשי קדשים, [כמו שנאמר, "לקחם אלקיו מקדשי הקדשים וימן הקדשים יאכל"], ואף על פי כן אם עבד, חילל, [כמו שנאמר, "לא יגש פי מום בו ולא תחלל את מקדשי"], ואם כן, קל וחומר, שזר, שאסור באכילת קדשים, אם עבד בעצמו חיללם.

כי מצד שני, יתכן שדווקא בעל מום שעבד פוסל את העבודה, שכן גם בקרבן עצמו מום פוסל, מה שאין כן זרות, שאינה פסולה בקרבן עצמו, [שהרי מקריבים בהמות שאינן כהנות].

- וכן אין ללמוד שזר שעבד חילל את העבודה, בבניין אב, מהצד השווה של בעל מום וטמא, ששניהם מוזהרים שלא לעבוד, ואם עבדו

מהכתוב בעניין האזהרה לכהנים טמאים להיזר מהקרבת קדשים, "ידבר אל אהרן ואל בניו וינזרו מקדשי בני ישראל ולא יחללו את שם קדשי אשר הם מקדשים לי אני ה'", שלא נזכרו "בני ישראל" בכתוב הזה, אלא לדורשו כך, "ידבר אל אהרן ואל בניו וינזרו מקדשי", כלומר יפרשו מהקדשים שלא להקריבם כשהם [=הכהנים] טמאים, וכמו כן, "בני ישראל ולא יחללו", כלומר, גם הזרים יפרשו מהקדשים, שלא להקריבם, כדי שלא יחללום, ומכאן, שזר שעבד, חילל את העבודה.

- אבל אין לומר, שהוזכרו "בני ישראל" בכתוב הזה, ללמד, שרק מקדשי בני ישראל יפרשו הכהנים שלא להקריבם כשהם טמאים, אבל מקדשי בנות ישראל לא יפרשו, שכן לא מצינו בשום מקום שקרבנות נשים דוחים את הטומאה.

- וכן אין לומר שהוזכרו "בני ישראל" בכתוב הזה, ללמד, שרק מקדשי בני ישראל יפרשו הכהנים שלא להקריבם כשהם טמאים, אבל מקדשי גוים לא יפרשו אלא יקריבום אף כשהם טמאים, שהרי לעניין טומאת הקרבן, מצינו שקרבנות גויים נפסלים יותר מקרבנות ישראל, שהציץ מרצה על טומאת קרבנות ישראל, ולא על טומאת קרבנות גוים, ואיך יתכן שלעניין טומאת המקריבים, יפסלו קרבנות ישראל יותר מקרבנות גוים.

דף טז

ב. דעת רבי ישמעאל.

יש ללמוד, שזר שעבד חילל את העבודה,

מעמידה לעניין עדות עמי ארצות, עדיין יש ללמוד שזר שעבד חילל, **בבניין אב, מכהן יושב ואחד מאלו**, [אונן או טמא או בעל מום], ששניהם מזהירים שלא לעבוד, ואם עבדו חיללו, ואם כן הוא הדין לזר, שמוזהר שלא לעבוד, אם עבד חילל.

ואין לדחות זאת, מטעם שמצד שני, זר עדיף עליהם, שכן זר כשר לעבודה בבמה, ואם כן יהיה עדיף עליהם גם לעניין זה שלא יחלל עבודתו. כי באמת גם **יושב כשר לעבודה בבמה**, [שנאמר, "לְעֹמֵד לְפָנַי ה' לְשִׁיתוֹ", דווקא לפני ה' בעמידה, אבל בבמה אף בישיבה], ואף על פי כן יושב מחלל עבודה במקדש, והוא הדין לזר.

מתן עדות בישיבה

א. כל אדם.

מתוך הסוגיה משמע, שצריך להיזהר שלא לדון על פי עדות שהתקבלה מעדים יושבים. ובגט אשה צריך להיזהר יותר. **אולם בירושלמי משמע שבדיעבד העדות כשרה.**

ב. תלמיד חכם.

מבואר בסוגיה, שתלמיד חכם מעיד בישיבה. ואם כן, מה שאמרו חכמים, שתלמיד חכם לא ילך להעיד בפני דיינים קטנים ממנו, אין זה משום שצריך לעמוד בפניהם, אלא משום שעצם הליכתו להעיד בפניהם, היא בזיון לו, ואין לבזות תלמיד חכם.

חיללו ואם כן הוא הדין זר שמוזהר שלא לעבוד אם עבד חילל.

כי מצד שני, זר עדיף על בעל מום וטמא, שכן זר כשר לעבודה בבמה, ואם כן יהיה עדיף עליהם, גם לעניין זה, שלא יחלל עבודתו.

ג. דעת רב משרשיא.

יש ללמוד, שזר שעבד חילל את העבודה, **בקל וחומר, מדין כהן תלמיד חכם בשעה שהוא יושב**, שמותר באכילת קדשי קדשים, [אף כשהוא יושב¹], ואף על פי כן עבודתו פסולה [כשהוא יושב, כפי שיתבאר בעזה"י בדף כ"ג], ואם כן, קל וחומר, שזר שאסור באכילת קדשי קדשים, אם עבד חילל.

ואין לדחות קל וחומר זה, מחמת שמצינו שיושב גרוע מעומד לעניין עדות, שאין מקבלים עדים עמי ארצות אלא בעמידה, ואם כן כשזר משמש בעמידה, הוא עדיף על הכהן המשמש בישיבה, כי כל זה בעמי הארץ, אבל תלמיד חכם מעיד אף בישיבה, ואם כן אין שום עדיפות לזר המשמש בעמידה, על כהן תלמיד חכם המשמש בישיבה, אלא אדרבה, הכהן התלמיד חכם היושב עדיף, בכך שמותר באכילת קדשי קדשים, ואם הוא מחלל את העבודה, כל שכן שהזר מחללה.

ואפילו אם תאמר שיש לדחות את הקל וחומר הזה, מחמת שמצינו שישיבה גרועה

הוספות

¹ התוס' הקשו על כך, הלא אכילת קדשי קדשים היא בעזרה, ואסור לישב בעזרה, ואם כן יושב אסור באכילת קדשי קדשים. ולכן ביארו, שהקל וחומר אינו מיושב האוכל קדשי קדשים, אלא מיושב האוכל קדשים קלים הניתנים לכהנים. אי"נ אף מאכילת קדשי קדשים בעזרה, שלצורך אכילתם, מותר לשבת בעזרה, כי נאמר "למשחה נתתיו לך", ללמוד שיאכלו דרך גדולה, כדרך השרים, ואין דרכם לאכול בעמידה.

ג. מלך.

ללמד, שמותר לו לעבוד אונן, ואינו מחלל בכך את העבודה, מכאן יש ללמוד, שכהן הדיוט אסור לעבוד אונן, ואם עבד חילל, כי כהן גדול עדיף על כהן הדיוט, ומתוך שלא התירה תורה אנינות אלא לכהן גדול, משמע שלכהן הדיוט לא התירה תורה לעבוד באנינות, ואם עבד חילל.

- אך רבי אלעזר אומר, שאין ללמוד זאת מהכתוב הזה, כי מצד שני ניתן לומר, שמסברא יש לאסור עבודה באנינות דווקא לכהן גדול ולא לכהן הדיוט, כי ככל שהכהן מקודש יותר, יש לו להיות בלא פגם. [וכן מצינו, שכהן גדול אסור באלמנה, וכהן הדיוט מותר בה]. ואם כן כשבאה תורה להתיר לכהן גדול עבודה באנינות, אין ללמוד מכאן שכהן הדיוט אסור, אלא אדרבה, שאפילו כהן גדול מותר, וכל שכן שכהן הדיוט מותר.

ב. דעת רבי אלעזר.

בעניין שעיר ראש חודש ניסן, שקרב ביום הקמת המשכן, [ביום שמתו נדב ואביהו], נאמר, "וְאֵת שְׁעִיר הַחַטָּאת דָּרַשׁ דָּרַשׁ מִשֶּׁה וְהִנֵּה שֶׁרָץ וַיִּקְצֹץ עַל אֶלְעָזָר וְעַל אֵיתָמָר בְּנֵי אֶהֱרֹן הַנוֹתֵרִים לֵאמֹר. מִדּוּעַ לֹא אֶכְלְתֶם אֶת הַחַטָּאת בְּמִקּוֹם הַקֹּדֶשׁ כִּי קֹדֶשׁ קֹדְשִׁים הוּא וְאֵתָּה נִתֵּן לָכֶם לְשֵׂאת אֶת עֹון הָעֵדָה לְכַפֵּר עֲלֵיהֶם לִפְנֵי ה'".

ולדעת רבי אלעזר, יש ללמוד מתשובת אהרן, שכך אמר לו משה, "האם הבנים הקריבו את החטאת, ולכן נשרפה, כי הם אוננים, וכהן הדיוט אונן שעבד חילל", [ויש לקצוף על כך שעבדו אוננים שלא כדיון]. ועל זה ענה לו אהרן, "הן היום הקריבוי"? כלומר, וכי הם הקריבו, הלא הדיוטות הם,

- יש מפרשים שכבוד מלך פחות מכבוד תלמיד חכם, ולכן אף על פי שתלמיד חכם מעיד בישיבה, מלך מעיד בעמידה.

- ויש מפרשים שאין חילוק בזה בין מלך ותלמיד חכם, ושניהם מעידים בדיני ממונות בישיבה, ובדיני נפשות בעמידה.

חליצה בישיבה

יש מפרשים שחליצה בישיבה פסולה, כי נאמר "וְעָמַד וְאָמַר", ללמד, שצריך לחלוץ בעמידה.

ויש מפרשים שאין ללמוד מהכתוב הזה שצריך לחלוץ מעומד. ומכל מקום צריך לחלוץ מעומד, כי חליצה דומה לדין, ואם כן תלמיד חכם חולץ אף בישיבה, כשם שבדין הוא רשאי לשבת, ובכל אופן אם היתה החליצה בישיבה, בדיעבד היא כשרה.

אונן מחלל את העבודה

אונן [=מי שמתו מוטל לפניו, ועדיין לא נקבר], אם קיבל את דם הקרבן, פסל בכך את הקרבן, [ולכאורה כן הדין אם עשה שאר עבודות הדם, חוץ מהשחיטה], ונחלקו חכמים, מניין אנו למדים דין זה.

א. דעה ראשונה.

מתוך שנאמר לכהן גדול, "וְעַל כָּל נִפְשֹׁת מוֹת לֹא יָבֵא לְאָבִיו וְלְאִמּוֹ לֹא יִטְמָא. וּמִן הַמִּקְדָּשׁ לֹא יֵצֵא וְלֹא יַחֲלִל אֶת מִקְדָּשׁ אֲקִיּוּ כִּי יִזְרֹר שְׂמֹן מִשְׁחַת אֲקִיּוּ עָלָיו אֲנִי ה'",

שהקפדת משה על בני אהרן היתה על שעבדו אונינים], **אם עבד חילל**.

ואין לדחות זאת, משום שמצד שני, אונן עדיף על בעל מום וזר וטמא, שכן לעניין איסור עבודה של אונן מצינו יוצא מהכלל, והוא שכתן גדול עובד אונן, ואם כן יהיה עדיף עליהם גם לעניין זה, שאנינות לא תחלל עבודת כהן הדיוט. כי באמת גם טמא הותר מכלל איסורו, שכן טמא עובד בקרבו ציבור, [שנאמר "בְּמוֹעֲדוֹ", ואפילו בטומאה], ואף על פי כן הוא מחלל עבודה במקדש, והוא הדין לאונן.

- אבל אין ללמוד, שאונן שעבד חילל את העבודה, בקל וחומר, מדין כהן בעל מום, שמותר באכילת קדשי קדשים, ואף על פי כן אם עבד, חילל, ואם כן, קל וחומר, שאונן, שאסור באכילת קדשים, אם עבד בעצמו חיללם.

כי מצד שני, יתכן שדווקא בעל מום שעבד פוסל את העבודה, שכן גם בקרבן עצמו מום פוסל, מה שאין כן אנינות, שאינה פסולה בקרבן עצמו, [שהרי אין אנינות בבהמות].

- וכן אין ללמוד שאונן שעבד חילל את העבודה, בבניין אב, מהצד השווה של בעל מום וזר, ששניהם מוזהרים שלא לעבוד, ואם עבדו חיללו ואם כן הוא הדין אונן, שמוזהר שלא לעבוד אם עבד חילל.

כי מצד שני, אונן עדיף על בעל מום וזר, שכן אונן הותר מכלל איסורו אצל כהן גדול, שכתן גדול עובד אונן, ובעל מום וזר אין להם שום היתר, ואם כן, אונן יהיה עדיף מבעל מום וזר גם לעניין זה, שלא יחלל את העבודה אצל כהן הדיוט.

ופסולים לעבודה באנינות, אני הקרבתי, כפי שאמרת לי, "וְעֵשָׂה אֶת קֶרְבַּן הָעֵם", **ולא נפסל הקרבן מחמת עבודת אנינות**. [אלא הטעם שנשרף בשר הקרבן, אף שהיה הקרבן כשר, כי מכל מקום לא היו יכולים לאכול את בשרו, כי אונינים אסורים באכילת קדשים אף בלילה, ובאכילה אין חילוק בין כהן גדול לכהן הדיוט, ומאחר שבשר הקרבן הזה לא היה בא לידי אכילה, ובוודאי עתיד להיפסל בלינה, מותר לשרוף את הבשר מיד].

ומתוך הדברים הללו, יש ללמוד, שאם באמת הבנים האונינים היו עובדים, הקרבן היה נפסל בכך, ואם כן, כהן הדיוט שעבד באנינות, חילל את הקרבן.

- **ויש אומרים**, שאין ללמוד זאת כלל מדברי אהרן, כי לא אמר אלא כך, "הן היום הקריבו", כלומר העבודה היתה ביום, ואסורים היינו לאכול את הבשר מיד, כי היינו אונינים, ואמנם בלילה היינו מותרים לאכול, כי אנינות לילה מותרת באכילה, ובשעה שקרב הקרבן, היה כשר לגמרי, אלא מאחר שהיתה שהות זמן שהיה הבשר מונח בלא שאכלנוהו, בתוך כך הוא נטמא, ולכן נשרף.

ג. דעת רבי ישמעאל.

יש ללמוד, שאונן שעבד חילל את העבודה, **בבניין אב, מהצד השווה של בעל מום וזר וטמא, שמוזהרים שלא לעבוד, ואם עבדו, חיללו**, [בעל מום מחלל את העבודה, שנאמר "... לא יִגַּשׁ כִּי מוֹם בּוֹ וְלֹא יִחַלֵּל אֶת מִקְדָּשִׁי", וזר מחלל את העבודה כפי שהתבאר לעיל וטמא מחלל את העבודה, כפי שיתבאר בעזה"י להלן], **ואם כן, הוא הדין לאונן, מאחר שמוזהר שלא לעבוד**, [כדעת האומרים,

ד. דעת רב מרשיא.

יש ללמוד, שאונן שעבד חילל את העבודה, **בקל וחומר, מדין כהן תלמיד חכם בשעה שהוא יושב**, שמותר באכילת קדשי קדשים, [אף כשהוא יושב], ואף על פי כן עבודתו פסולה [כשהוא יושב, כפי שיתבאר בעזה"י בדף כ"ג], ואם כן, קל וחומר, שאונן שאסור באכילת קדשי קדשים, אם עבד חילל.

ואין לדחות קל וחומר זה, מחמת שמצינו שיושב גרוע מעומד לעניין עדות, שאין מקבלים עדים עמי ארצות אלא בעמידה, ואם כן כשאונן משמש בעמידה, הוא עדיף על הכהן המשמש בישיבה, כי כל זה בעמי הארץ, אבל תלמיד חכם מעיד אף בישיבה, ואם כן אין שום עדיפות לאונן המשמש בעמידה, על כהן תלמיד חכם המשמש בישיבה, אלא אדרבה, הכהן התלמיד חכם היושב עדיף, בכך שמותר באכילת קדשי קדשים, ואם הוא מחלל את העבודה, כל שכן שהאונן מחללה.

ואפילו אם תאמר שיש לדחות את הקל וחומר הזה, מחמת שמצינו ששישיבה גרועה מעמידה לעניין עדות עמי ארצות, עדיין יש ללמוד שאונן שעבד חילל, **בבניין אב, מכהן יושב ואחד מאלו**, [זר או טמא או בעל מום], ששניהם מוזהרים שלא לעבוד, ואם עבדו חיללו, ואם כן הוא הדין לאונן, שמוזהר שלא לעבוד, אם עבד חילל.

חילוק באנינות בין כהן גדול לכהן הדיוט

לעניין אנינות חילקה תורה בין כהן גדול לכהן הדיוט, **שכהן גדול מקריב גם כשהוא אונן, וכהן הדיוט אינו מקריב כשהוא אונן**. ומצינו, שקרבן ציבור עדיף על קרבן יחיד, שכן קרבן ציבור קרב בטומאה, וקרבן יחיד אינו קרב בטומאה, ואם כן מאחר שלמדנו שקרבן ציבור עדיף על קרבן יחיד, יש להסתפק מחמת זה, לעניין דין אנינות, שחילקה תורה בין כהן גדול לכהן הדיוט.

- האם הדין הזה אמור **בין בקרבן יחיד ובין בקרבן ציבור**. [כן מסקנת הגמרא].

- או שהוא אמור רק בקרבן יחיד, אבל קרבן ציבור עדיף ממנו, ואפילו כהן הדיוט מקריב אונן. [כן רבא היה סבור לומר].

- או שהוא אמור רק בקרבן ציבור, אבל קרבן יחיד גרוע ממנו, ואפילו כהן גדול אינו מקריב אונן.

ומכל מקום, מתוך שסתמה תורה, ואין לדעת איך להעמיד את הכתובים, אין לנו לתת חילוקים בדבר, ובכל הקרבנות, כהן גדול מקריב אונן, וכהן הדיוט אינו מקריב אונן.

חילוק בטומאה בין ציבור ליחיד

לעניין טומאה חילקה תורה בין ציבור ליחיד, **שקרבן ציבור קרב בטומאה, וקרבן יחיד אינו קרב בטומאה**.

ומצינו, שכהן גדול עדיף על כהן הדיוט, שכן כהן גדול מקריב גם כשהוא אונן, וכהן הדיוט אינו מקריב כשהוא אונן, ואם כן

צריך לטבול במקוה ותו לא, אלא שבטבילה עצמה עדיין אינו נטהר לגמרי, ורק כשיעריב היום נגמרת טהרתו, ובכל אותו זמן שמן הטבילה ועד שיעריב היום, הוא נקרא טבול יום, שטומאתו קלה, אבל עדיין אינו טהור גמור. [ובכלל טומאות אלו, טומאת שרץ וטומאת נבילה, ועוד].

יש טומאות, שכדי להיטהר מהן לגמרי, לא די בטבילה במקוה, ואחר שטבל הטמא והעריב היום, עליו להביא למחרת קרבן לכפרתו, ולגמור טהרתו, ועד שיביא את הקרבן הוא נקרא מחוסר כיפורים, שטומאתו קלה אף מטבול יום, אבל עדיין אינו טהור גמור. [ובכלל טומאות אלו, טומאת זב שראה שלוש ראיות, וטומאת מצורע, ועוד].

וחילוקי הדינים בין הטמאים, מבוארים במקום אחר, כפי המצויין בהערה למטה¹.

טמא, טבול יום, ומחוסר כיפורים –

בעבודת הקרבנות

א. טמא גמור.

[כהן] טמא שקיבל את דם הקרבן, [או עשה שאר עבודות הדם, חוץ מהשחיטה], חילל את הקרבן, שנאמר, "דָּבַר אֶל אֱהֲרֹן וְאֶל בְּנָיו וַיִּזְזְרוּ מִקִּדְשֵׁי בְּנֵי יִשְׂרָאֵל וְלֹא יִחַלְלוּ אֶת

מאחר שלמדנו שכהן גדול עדיף על כהן הדיוט, יש להסתפק מחמת זה, לעניין דין טומאה, שחילקה תורה בין קרבן ציבור לקרבן יחיד.

- האם הדין הזה אמור בין כשכהן גדול מקריב, ובין כשכהן הדיוט מקריב. [כן מסקנת הגמרא].

- או שהוא אמור רק כשכהן הדיוט מקריב, אבל כשכהן גדול מקריב, אפילו קרבן יחיד קרב בטומאה.

- או שהוא אמור רק כשכהן גדול מקריב, אבל כשכהן הדיוט מקריב, אפילו קרבן ציבור אינו קרב בטומאה.

ומכל מקום, מתוך שסתמה תורה, ואין לדעת איך להעמיד את הכתובים, אין לנו לתת חילוקים בדבר, ובכל הכהנים, קרבן ציבור קרב בטומאה, וקרבן יחיד אינו קרב בטומאה.

דף יז

טבול יום ומחוסר כיפורים

יש טומאות, שכדי להיטהר מהן, הטמא

הוספות

	טמא גמור	טבול יום	מחוסר כיפורים	טהור גמור
מעשר שני	אסור	מותר	מותר	מותר
תרומה	אסור	אסור	מותר	מותר
קדשים	אסור	אסור	אסור	מותר

טבול יום, שהוא גם כן טמא במקצת, שמחלל את העבודה.

ומבואר בגמרא, שבאמת כוונת הכתוב ללמד שכהן שעבד באופן הראשון [טבול יום] מחלל את העבודה, ולא לכהן שעבד באחד משלושת האופנים האחרים.²

והטעם לכך, כי מבואר במקום אחר, שמהכתוב הנ"ל [”קדשים יהיו לאֲקִיָּהֶם וְלֹא יִחַלְלוּ”], יש ללמוד בגזרה שווה, שהכהן שאמרה כאן תורה שהוא מחלל את העבודה, לא זו בלבד שהעבודה מחוללת בכך, אלא שהוא גם חייב מיתה בידי שמים על עבודתו, והגזרה שווה שממנה אנו למדים זאת, היא שנאמר כאן, **”וְלֹא יִחַלְלוּ”**, ונאמר בעניין אוכל תרומה בטומאה, **”וּמִתּוֹ בּוֹ כִּי יִחַלְלוּ”**, ללמד שכשם שכשהוא אוכל תרומה עונשו מיתה בידי שמים, כמפורש בו, **”וּמִתּוֹ בּוֹ”**, כך כשהוא משמש במקדש, עונשו מיתה בידי שמים. ואם כן, על כרחך גזרה שווה זו אמורה לעניין טבול יום, ולא לעניין קרח קרחה או מגלח זקן או משרט בבשרו, כי מכל אלו הזכרים כאן, רק טבול יום חייב מיתה על אכילת תרומה.³

וכתבו התוס', שבאמת גם ללא הכתוב הזה, היה ניתן ללמוד שטבול יום שעבד חילל את העבודה באחת מהדרכים הבאות:

(א) בבניין אב, מהצד השווה של בעל מום ואחד מאלו, טמא, זר, ואונן, [וזהו כדרך תנא דבי רבי

שם קדשי אֲשֶׁר הֵם מְקַדְּשִׁים לִי אֲנִי ה'”], וכוונת הכתוב, להזהיר את הכהנים הטמאים, שיתרחקו מהקדשים, שלא להקריבם, כדי שלא יחללו, [כפי שנתבאר בתחילת הפרק].

ב. טבול יום.

בעניין מצוות הכהנים, נאמר פעם נוספת, שבאופן מסוים הם מחללים את העבודה, שנאמר, **”קדשים יהיו לאֲקִיָּהֶם וְלֹא יִחַלְלוּ”** שם אֲקִיָּהֶם כִּי אֶת אֲשֵׁי ה' לָחֵם אֲקִיָּהֶם הֵם מְקַרְבִּים וְהֵיוּ קֹדְשִׁים”.

ויש ללמוד מהכתוב הזה, שכהן מחלל את העבודה, אם עבד באחד מהאופנים המוזכרים בעניין, **”וַיֹּאמֶר ה' אֶל מֹשֶׁה אָמַר אֶל הַכֹּהֲנִים בְּנֵי אֶהֱרֹן וְאֶמַּרְתָּ אֲלֵהֶם (א) לִנְפֹשׁ לֹא יִטְמָא בְעַמְיוֹ ... (ב) לֹא יִקְרְחוּ קַרְחָה בְּרֹאשָׁם (ג) וּפָאֵת זָקָנָם לֹא יִגְלְחוּ (ד) וּבְבֶשֶׂרָם לֹא יִשְׂרְטוּ שְׂרָטָת”**.

ואם כוונת הכתוב, שכהן שעבד באחד משלושת האופנים האחרונים, [קרח קרחה. מגלח זקן. משרט בבשרו], חילל את העבודה, כוונת הכתוב לכהן שעבד באופנים אלו ממש.

אבל אם כוונת הכתוב, לכהן שעבד באופן הראשון [טמא], אין כוונת הכתוב הזה, שטמא ממש מחלל את העבודה, כי כבר למדנו זאת מהכתוב הנזכר לעיל [באות א'], ואם כן על כרחך, הכתוב הזה בא ללמד על

הוספות

¹ יקרחת כתיב.

² העירוני לעיין ברמב"ן דברים י"ד א' ומנ"ח מצווה תס"ז ומשך חכמה ויקרא כ"א ה'.

³ כן כתב רש"י, וכן מסקנת התוס', אולם יש מפרשים שטבול שאכל תרומה אינו חייב מיתה [תוס'].

”שמעאל לעיל“.

”קדשים יהיו לאֲקִיָּהֶם וְלֹא יִחְלְלוּ“.

”וְכִפֵּר עֲלֶיהָ הַכֹּהֵן וְטָהַרְהָ“], ללמד, שכל השלושה הנ”ל, [טמא. טבול יום. מחוסר כיפורים], שעבדו, מחללים את העבודה, כי כל מי שלא היה כתוב בו בפני עצמו שהוא מחלל את העבודה, לא למד מחבריו לא בקל וחומר ולא בבניין אב.

א. אם לא היה כתוב, ”וינזרו מקדשי בני ישראל ולא יחללו“, בעניין טמא גמור.

אם לא היה כתוב בתורה את הכתוב הראשון, המלמד שטמא מחלל עבודה, לא היינו יודעים שטבול יום ומחוסר כיפורים מחללים עבודה, שכן טבול יום למד מהכתוב השני, באם אינו ענין לטמא, ואם לא היה הכתוב הראשון, היינו מעמידים את הכתוב השני בטמא, ולא בטבול יום. וכן לא היינו יודעים שמחוסר כיפורים מחלל עבודה, שכן מחוסר כפורים לא נאמר בו בפירוש שהוא מחלל עבודה, אלא מתוך שנקרא טמא, אנו למדים זאת, ואם כן על כרחך צריכים אנו לכתוב המלמד שטמא מחלל עבודה.

ב. אם לא היה כתוב ”קדשים יהיו לאֲקִיָּהֶם וְלֹא יִחְלְלוּ“ בעניין טבול יום.

אם לא היה כתוב בתורה את הכתוב השני, המלמד שטבול יום מחלל עבודה,

(ב) **בקל וחומר מדין יושב**, [כדרך רב משרשיא לעיל].

ג. מחוסר כיפורים. [כתוב בגמרא בדף ט”ז].

כל יולדת, טמאה שבעה ימים אחר לידת זכר, ושבועיים אחר לידת נקבה, ולאחר מכן טובלת. ובערב יום טבילתה אינה נטהרת לגמרי, אלא רק בסוף ארבעים יום ללידת זכר, ובסוף שמונים יום ללידת נקיבה, וכל אותו הזמן שבין הטבילה ליום האחרון של המניין הזה דינה כטבולת יום ארוך, ולאחר שתמו הימים הללו, דינה כמחוסרת כפרה, כי למחרת היום האחרון, עליה להביא קרבן יולדת לגמרי טהרתה, עשירה מביאה כבש לעולה ובן יונה או תור לחטאת, וענייה מביאה שתי תורים או שני בני יונה, אחד לעולה ואחד לחטאת

ובעניין הקרבת קרבנות היולדת נאמר, **”וְכִפֵּר עֲלֶיהָ הַכֹּהֵן וְטָהַרְהָ“**, ומכאן יש ללמוד, שעד כפרת הקרבנות, אינה נחשבת כטהורה אלא כטמאה, ואם כן, מאחר שמחוסר כיפורים דינו כטמא, אם עבד חילל את העבודה¹.

ויש צורך בשלושת הכתובים הנ”ל, **”וינזרו מקדשי בני ישראל ולא יחללו“**.

הוספות

¹ יש מפרשים שכמו כן, באופן הזה ניתן ללמוד שטבול שעבד חילל, כי נאמר בעניין טבול יום לשון טהרה אחר הטבילה, [”בַּקִּדְשִׁים לֹא יֵאָכֵל עַד אֲשֶׁר יִטְהַר“], ואם כן עד הטבילה דינו כטמא, ואם עבד חילל. והטעם שכאן בגמרא לא דרש זאת רבי סימאי, אלא באופן המבואר למעלה באות ב', כי לדעת רבי סימאי, הכתוב הזה, [”בַּקִּדְשִׁים לֹא יֵאָכֵל עַד אֲשֶׁר יִטְהַר“], אינו מדבר בטבול יום, אלא במחוסר כיפורים. אי”נ באמת הכתוב הזה מדבר בטבול יום, ומכל מקום, אם לא הכתוב המבואר למעלה באות ב', המלמד שטבול יום מחלל עבודה, אפילו במחוסר כיפורים לא היינו למדים שנחשב כטמא מתוך שנאמר בו **”וְכִפֵּר עֲלֶיהָ הַכֹּהֵן וְטָהַרְהָ“**, כי אין טומאתו כטמא ממש, ורק אחר שלמדנו מהכתוב המבואר באות ב', שטבול יום דינו כטמא, אף על פי שאינו טמא ממש, ניתן ללמוד זאת בשאר מקומות, אף מתוך שנאמר בהם לשון טהרה רק אחר המעשה המטהר. [תוס’].

שהוא (=הראשון), עושה את הנוגע בו שני לטומאה, מה שאין כן מחוסר כיפורים, שאינו מטמא טומאה גמורה, אלא פוסל קדשים שנוגע בהם בלבד].

- **וכן לא היינו למדים זאת מדין טבול יום**, [החמור מחוסר כיפורים, בכך שהוא פוסל את התרומה במגעו, מה שאין כן מחוסר כיפורים, שאינו פוסל אלא קדשים].

- **וכן לא היינו למדים זאת בבניין אב, מהצד השווה של טמא וטבול יום**, כי בשניהם יש חומרא שאין בטבול יום, [ששניהם פוסלים את התרומה במגעם, מה שאין כן מחוסר כיפורים, שאינו פוסל אלא קדשים].

מחוסר כיפורים דזב [ומצורע] **כזב** [ומצורע] **דמי**

כבר נתבאר, שכל אחד מהדברים הבאים, ממעט את הטומאה. (א) הטבילה [מתירה לאכול מעשר שני]. (ב) שקיעת החמה שאחר הטבילה [מתיר לאכול תרומה]. (ג) הקרבת הקרבנות [בטומאות שיש בהם קרבן, מתירה לאכול קדשים].

- **רש"י מפרש**, שלדעת רבה, הטבילה ושקיעת החמה שאחר הטבילה אינם ממעטים את הטומאה, אלא לענין היתר מעשר שני ותרומה, אבל לענין קדשים לא הותר הטמא כלל, ועד שיביא כפרתו, הרי הוא אסור בהם כאילו לא טבל כלל, ולכן **אם אכל קדשים הוא חייב כרת, ואם נגע בקדשים הוא מטמא אותם לטמא אחרים**.

- **ותוס' מפרשים**, שלא נחלקו חכמים בדבר זה

- **לא היינו למדים זאת מדין טמא**, [החמור מטבול יום, שכן טמא מטמא, כלומר עושה את הנוגע בו ראשון לטומאה, שהוא (=הראשון), עושה את הנוגע בו שני לטומאה, מה שאין כן טבול יום, שאינו מטמא אלא את הנוגע בו לטמא אחרים אלא פוסל תרומה שנוגע בה בלבד].

- **וכן לא היינו למדים זאת מדין מחוסר כיפורים**, [החמור מטבול יום, בכך שהוא מחוסר הקרבת קרבן לטהרתו, מה שאין כן טבול יום, שבלא שום מעשה יטהר בלילה].

- **וכן לא היינו למדים זאת בבניין אב, מהצד השווה של טמא ומחוסר כיפורים**, כי בשניהם יש חומרא שאין בטבול יום, [ששניהם צריכים מעשה להיטהר, טמא צריך טבילה ומחוסר כיפורים צריך הבאת קרבן, וטבול יום נטהר בלילה בלא שום מעשה. ואמנם, אם המחוסר כיפורים היתה טומאתו קלה, היה נחשב כמי שאינו צריך מעשה להיטהר, אלא שלדעת סוגיה זו, לענין קדשים, טומאתו של מחוסר כיפורים חמורה, כפי שיתבאר בעזה"י להלן, ולכן נחשב כצריך מעשה להיטהר].

ג. אם לא היה כתוב "וְכַפֵּר עָלֶיךָ הַכֶּהֱן וְטָהַרְהָ" לענין מחוסר כיפורים.

אם לא היה כתוב בתורה את הכתוב השלישי, המלמד, שמחוסר כיפורים מחלל עבודה,

- **לא היינו למדים זאת מדין טמא**, [החמור ממחוסר כיפורים, שכן טמא מטמא, כלומר עושה את הנוגע בו ראשון לטומאה,

לא נאמר שוב "תטהר", אלא ללמד, שאף טהור במקצת כשר לעשותה, והוא טבול יום, שנקרא טהור לעניין אכילת מעשר שני,^{1, 2} [ובעזה"י להלן יתבאר אם כל טבול יום כשר לעשותה].

ג. אונן.

לדברי הכל, אונן כשר לשרוף פרה אדומה:

- רש"י מפרש, שאונן כשר, כי לא נאמרו הכתובים (המבוארים בדף ט"ז), ללמד שהוא פסול, אלא לעבודת הקרבנות, שיש בהם קדושת הגוף, אבל פרה אינה בכללם, שאין בה אלא קדושת בדק הבית.

- ותוס' מפרשים, שלשאר דברים דין פרה כדין קרבנות, [כגון שנפסלת בפסולי הקרבנות וצריך שיהיו הזאותיה לשמה], כי נאמר בה "חטאת", ללמד שנחשבת כקרבן חטאת, אבל לעניין שריפתה, יש ללמוד בקל וחומר מדין טבול יום, שאונן כשר, שכן אם טבול יום החמור, שאסור בתרומה, כשר לשורפה, כל שכן שאונן הקל, שמותר בתרומה, שהוא כשר לשורפה.

ד. מחוסר כיפורים.

לדעת תנא קמא, מחוסר כיפורים כשר לשרוף פרה אדומה. ולדעת יוסף הבבלי, מחוסר כיפורים פסול לשרוף פרה אדומה, [ואם שרף היא פסולה].

- מתחילה רצו לומר, שלדעת חכמים, משעה שטבל מחוסר כיפורים, הוקלה טומאתו,

מעולם, ולדברי הכל, [אף לדעת האומרים שמחוסר כיפורים של זב ומצורע אינו כזב ומצורע, מודים הם], שעד שיביא את כפרתו הוא חייב כרת על אכילת קדשים. ולא בא רבה לומר שמחוסר כיפורים חמור כמי שלא טבל, אלא לעניין פסח, כגון לעניין מה ששנינו, שאף כשהוא קרב בטומאה, וטמאי מת ושרץ אוכלים ממנו, לא יאכלו ממנו זבים וזבות ומצורעים, שלדעת רבה, גם מחוסר כיפורים של זב, דינו כזב ואינו אוכל מפסח הבא בטומאה, [והחולקים על כך אומרים, שמאחר שטבל והעריב שמשו, דינו כטמא מת המתיר באכילת פסח].

טמא, טבול יום, אונן, או מחוסר כיפורים – בשריפת פרה אדומה

א. טמא.

לדברי הכל, טמא פסול לשרוף פרה אדומה [לטהר בה את ישראל], ואם שרף, היא פסולה, שנאמר בפרשה, "וְלָקַח אֶזוֹב וְטָבַל בְּמַיִם אִישׁ טָהוֹר", ללמד שיהיו העושים אותה טהורים.

ב. טבול יום. [בטומאות שאין צריך כפרת קרבן לטהרתן].

לדברי הכל, טבול יום כשר לשרוף פרה אדומה, שנאמר בפרשה, "וְהִזָּה תְּטָהֵר", ומאחר שכבר נאמר "אִישׁ טָהוֹר" ללמד, שצריך שיהיו העושים טהורים, על כרחך

הוספות

¹ ויתכן שמשום שמילה זו באה ללמד על מי שהוא טהור במקצת, היא כתובה חסר "טהר" בלא וי"ו, ולא "טהור" בו"ו כמו בפסוק הראשון.

² יש מפרשים שכן הוא דין התורה, אבל חכמים החמירו, שלא יעשה טבול יום. ויש מפרשים שלא החמירו, והיה עושה אותה טבול יום ממש. [תוס'].

בְּנֵי תִקְרִיב וְהִלְבַּשְׁתָּם בְּתֵנִת. וְחִגְרַתְּ אֹתָם אֲבָנִט אֶהְרֶן וּבְנֵי וְחִבַּשְׁתָּ לָהֶם מִגְבֻעַת וְהִיָּתָה לָהֶם [הלבישה הזו] כְּהִנָּה לְחֻקַּת עֹלָם וּמִלֵּאתָ יַד אֶהְרֶן וְיַד בְּנָיו”.

ומכאן, שהכהונה תלויה בלבישת הבגדים, ואינם נקראים כהנים, אלא כשהם מלובשים בבגדי כהונה, [כהן גדול בבגדי כהן גדול, וכהן הדיוט בבגדי כהן הדיוט].

אבל כשאינם מלובשים בהם, אינם נקראים כהנים אלא זרים, וכבר נתבאר בתחילת הפרק, שאם עשה זר אחת מעבודות הדם [מקבלה ואילך], חילל את הקרבן, וכן הדין אם עשה זאת כהן שאינו מלובש בבגדי כהונה כדינו.

דף יח

ב. כל עבודה [חוץ משחיטה] אפילו אם אינה מעכבת את הכפרה, נעשית בכהנים בלבד.

בעניין נתינת האש על המזבח נאמר, "וְנָתַנו בְּנֵי אֶהְרֶן הַכֹּהֵן אֵשׁ עַל הַמִּזְבֵּחַ וְעִרְכוּ עֲצִים עַל הָאֵשׁ”.

והזכירה כאן התורה את הכהונה, ללמד, שאף עבודה מעין זו, שאין בה צורך כל כך, [שהרי היתה על המזבח אש של גבוה, ולא היה צריך באש של הדיוט], ואינה מעכבת את הכפרה, מכל מקום נעשית רק על ידי הכהנים כשהם בכיהונם כלומר מלובשים בגדי כהונה כדין.

ג. ייתור בגדים דינו כחיסור בגדים.

בעניין עריכת האימורים על המזבח נאמר, "וְעִרְכוּ בְּנֵי אֶהְרֶן הַכֹּהֲנִים אֶת הַנִּתְחִים אֶת

והרי הוא כטבול יום, שכשר לעשיית הפרה, [כמבואר באות ב]. ולדעת יוסף הבבלי, לעניין קדשים, טבול יום המחוסר כפרה, דינו כמי שלא טבל כלל [=מחוסר כפרה דזב כזב דמי], ומאחר שדינו כטמא, הוא פסול לעשותה [כמבואר באות א].

- ולבסוף אמרו שלדברי הכל, בשאר דינים, לעניין קדשים, טבול יום המחוסר כפרה, דינו כמי שלא טבל כלל [=מחוסר כפרה דזב כזב דמי], אבל לעניין עשיית הפרה נחלקו. לדעת תנא קמא, מאחר שנתבאר מהכתוב, שטבול יום כשר לעשיית הפרה, כל טבול יום בכלל זה, ואף טבול יום של זב שהוא מחוסר כיפורים. ולדעת יוסף הבבלי, כשאמרה תורה שטבול יום כשר לעשיית הפרה, התכוונה תורה לטבול יום של טומאת מת, שהוא טומאות קלות מטומאת מת, אבל טבול יום של זב, שהיא טומאה חמורה מטומאת מת, [שהיא יוצאת מגוף הטמא עצמו], אינו כשר לעשייתה.

שלושה כתובים בעניין

עבודה בבגדי כהונה

א. הכהונה תלויה בלבישת בגדי כהונה.

נאמר בעניין לבישת בגדי הכהונה, "וְאֶת אֶהְרֶן וְאֶת בְּנָיו תִּקְרִיב אֶל פֶּתַח אֹהֶל מוֹעֵד ... וְלִקְחַתְּ אֶת הַבְּגָדִים וְהִלְבַּשְׁתָּ אֶת אֶהְרֶן אֶת הַכִּתְנֹת וְאֶת מְעִיל הָאֹפֶד וְאֶת הָאֹפֶד וְאֶת הַחֹשֶׁן וְאֹפֶדֶת לוֹ בְּחֹשֶׁב הָאֹפֶד. וְשָׂמַתְּ הַמִּצְנֶפֶת עַל רֹאשׁוֹ וְנָתַתְּ אֶת נֶזֶר הַקֹּדֶשׁ עַל הַמִּצְנֶפֶת ... וְאֶת

**כהן שעבד אחר ששתה
יין חילל את העבודה**

מתחילה רצו לומר שממשמעות הכתוב האמור אחר מיתת שני בני אהרן, יש ללמוד שכהן שתויי יין שעבד חילל את העבודה, שנאמר, "וַיִּדְבֹּר ה' אֶל אֶהֱרֹן לֵאמֹר. **יִין וְשִׁכָר אַל תִּשְׁתְּ אֶתָּה וּבְיַיִךְ אֶתֶּדַבַּר בְּבִאֲכֶם אֶל אֹהֶל מוֹעֵד וְלֹא תִמְתּוּ חִסֵּת עוֹלָם לְדֹרֹתֵיכֶם. וְלֹא תִבְדִּיל בֵּין הַקֹּדֶשׁ וּבֵין הַחֹלִי"** [כלומר עבודה בלא שכרות קרויה קודש, ועבודה בשכרות קרויה חולי], ומכאן יש ללמוד שכהנים שתויי יין שעבדו, חיללו את עבודתם.

- **אולם אם מכאן אנו למדים זאת, היה מקום לומר, שאין עבודת שתויי יין מחוללת, אלא בדבר שהוא חייב עליו מיתה מחמת שעבד שתויי יין, שבזה הכתוב מדבר, שנאמר בו "וְלֹא תִמְתּוּ"**, ואם כן לא חילל שתויי יין את הקרבן, אלא **כשזרק את דם הקרבן**. [שכן אין חיוב מיתה לעובד שתויי יין אלא בעבודות שזר חייב עליהן מיתה. (א) זריקה. (ב) הקטרה. (ג) ניסוך המים. (ד) ניסוך היין.¹ ומתוכם רק הזריקה היא מהעבודות המעכבות את כשרות הקרבן]. **אבל** עבד שתויי יין **בשאר עבודות הדם**, כגון קבלה והולכה, לא חילל את הקרבן.

ומסקנת הגמרא, שדין זה, ששתויי יין שעבדו חיללו, למד בגזרה שווה, חוקה,

הראש וְאֶת הַפֶּדֶר עַל הַעֲצִים אֲשֶׁר עַל הָאֵשׁ אֲשֶׁר עַל הַמִּזְבֵּחַ".

והזכירה כאן התורה את הכהונה, ללמד, שהעבודה כשרה רק כשהכהן העובד לבוש בבגדי כהונה כדינו, כגון כהן הדיוט בארבעה בגדים, אבל אם עבד שלא כדינו, אף שלא חיסר בגדים, אלא ייתר, כגון שכהן הדיוט עבד בשמונה בגדים של כהן גדול העבודה פסולה.

וכן הדין אם לבש רק בגדים הראויים לו, כגון כהן הדיוט בבגדי כהן הדיוט, אלא שלבש מאחד הבגדים הראויים לו שנים, כגון שני מכנסים או שני אבנטים.

וכן הדין אם הוסיף ללבוש בגד אחר משאר בגדים שבעולם. [אמנם מהמשך הסוגיה משמע, שדין זה אינו בכלל דין ייתור בגדים, אלא למד ממשמעות הכתוב, "בִּד", המלמד שיהיו בגדי כהונה לבדם, ולא ילבש בגדי חול עימהם].

מינוי וסילוק כהן גדול

כתבו התוס', שכהן גדול מתמנה לכהונה גדולה **בפה**, כלומר באמירה, שאומרים לו להיות כהן גדול, ומסתלק מהכהונה הגדולה בפה, כלומר באמירה, שאומרים לו לרדת מגדולתו, ומסתבר שהדבר תלוי במלך ובכהנים.

הוספות

¹ שנאמר בעניין "והזר הקרב יומתי", "ועבדתם עבודת מתנה", ודרשינן, עבודת מתנה ולא עבודת סילוק, "ועבדתם" עבודה תמה, ולא עבודה שיש אחריה עבודה, וכל חיוב מיתה בפסולי עבודה, כשתויי יין, מחוסר בגדים, ולא רחוף ידיים ורגלים, מחיוב מיתה של זר הם למדים [רש"י].

לו ולזרעו לדרתם".

ויש ללמוד בגזרה שווה חוקה, חוקה, מהכתוב בעניין מחוסר בגדים, "והיתנה להם כהנה לחקת עולם", שכשם שמחוסר בגדים מחלל את העבודה, כך מי שלא רחוץ ידים ורגלים מחלל את העבודה.

ומבואר [בגמרא בדף כ'], שלא רק עבודות המעכבות את כשרות הקרבן אין לעשות בלא רחיצת ידים ורגלים, אלא אף עבודות שאינן מעכבות, כגון הקטרת אימורים, שנאמר בפרשה, "לקקטיר אשה לה".

בגדי כהונה מסולקים

לדברי הכל, בגדי כהונה קצרים ממידת הכהן, שאינם מגיעים עד הקרקע, פסולים הם, שנאמר, "ולבש הפהן מדו בד" לומד שיהיו הבגדים כמידתו ולא פחות.

בגדי כהונה מרושלים

בגדי כהונה שהם ארוכים ממידת הכהן, עד שהם נגררים על הקרקע, נחלקו בהם רב ושמואל.

לדעת רב, פסולים הם, מהטעם הנ"ל שנאמר, "ולבש הפהן מדו בד", לומד שיהיו הבגדים כמידתו ולא יותר.

ולדעת שמואל, כשרים הם, כי הכתוב "ולבש הפהן מדו בד", ממעט רק בגדים

חוקה¹, שנאמר בעניין איסור עבודת שתויי יין, "חקת עולם", וכן נאמר בכתוב המלמד שהכהונה תלויה בבגדי כהונה, "והיתנה להם כהנה לחקת עולם", ללמד, שכשם שמחוסר בגדים מחלל את העבודה, כך שתויי יין מחללים את העבודה.

והכתוב, "ולהבדיל בין הקדש ובין החל ובין הטמא ובין הטהור. ולהורת את בני ישראל את כל החקים אשר דבר ה' אליהם בנד משה", לא בא ללמד שעבודה בשכרות היא חולין, אלא דבר אחר, והוא, שמלבד מה שאין לעבוד את עבודת הקרבנות בשכרות, גם אין לחכם להבדיל ולהורות בין דבר קדושה לדבר חולין בשכרות.

ומהטעם הזה, רב לא היה דורש ביום טוב אחר אכילתו ושתיתו, שלא יורה כשהוא שתויי יין.

כהן שעבד בלא לרחוץ ידיו

ורגליו חילל את העבודה

בעניין עשיית הכיור נאמר, "וידבר ה' אל משה לאמר. ועשית פיור נחשת וכנו נחשת לרחצה ונתת אתו בין אהל מועד ובין המזבח ונתת שמה מים. ורחצו אהרן ובניו ממנו את ידיהם ואת רגליהם. גבאם אל אהל מועד ורחצו מים ולא ימתו או בגשתם אל המזבח לשרת לקקטיר אשה לה. ורחצו ידיהם ורגליהם ולא ימתו והיתנה להם חק עולם

הוספות

¹ מכאן אומר רבינו תם, דהא דאמרינן במנחות, כל מקום שנאמר "תורה" ו"חוקה" אינו אלא לעכב, לאו חד טעמא נינהו, ד"חוקה" מגזרה שוה, ו"תורה" ממשמעות. [תוס'].
- עב -

"גְּדֵלִים תַּעֲשֶׂה לָךְ עַל אֲרְבַּע כְּנֹפֹת כְּסוּתֶךָ",
דווקא על כסות בעלת ארבע כנפות, ולא על
כסות בעלת שלוש כנפות.

ב. טלית בעלת חמש כנפות.

לדעת ברייתא אחת – טלית בת חמש כנפות
חייבת בציצית.

- מתחילה רצו לומר, שהטעם לכך, כי יש בכלל
חמש ארבע, כלומר כל כסות בעלת חמש
כנפות, הרי היא גם בעלת ארבע כנפות, ואם כן
היא בכלל הכתוב "על ארבע כנפות כסותך".

- אולם לבסוף אמרו, שמן הסתם, טלית
בעלת חמש כנפות אינה נקראת בעלת
ארבע כנפות, ורק משום שנאמר, "אֲשֶׁר
תִּכְסֶה בָּהּ", לרבות טלית נוספת לחיוב,
אנו אומרים, שגם טלית בעלת חמש כנפות
חייבת, כי יש בה ארבע כנפות. [ומתוך שלא
נאמר "שִׁתְּכֶסֶה בָּהּ", אלא "אֲשֶׁר תִּכְסֶה
בָּהּ", יש לרבות טלית נוספת לחיוב, והיא
כסות סומא, שאין בעליה רואה אותה, ובא
הכתוב ללמד, שאינה ככסות לילה,
הפטורה, משום שנאמר, "וּנְרָאִיתֶם אֹתוֹ",
ללמד, שאין חיוב ציצית אלא בטלית
שרואים אותה, כלומר בטלית יום, שכן
כסות סומא, אחרים רואים אותה, ובכך
היא עדיפה על כסות לילה, שאין רואים
אותה כלל].

ולדעת ברייתא שניה – טלית בת חמש
כנפות פטורה מציצית.

קצרים, שאין בהם כמידת הכהן אבל
בגדים ארוכים ממדתו, אינם נפסלים, כי
יש בכלל מאתים מנה, ובכלל הארוך יש
את מידת הכהן הקצרה¹.

בגדי כהונה מופשלים

בגדי כהונה שהפשילו אותם, כלומר קפלו
אותם, לקצר את מידתם, וקשרו אותם כך
באבנט, שלא יפתח הקיפול, נחלקו בהם רב
ושמואל היאך הם נידונים.

לדעת רב, הם נידונים כפי אורכם כמו
שהם מקופלים, ולכן אם כשהם פתוחים,
הם ארוכים יותר מדאי, ועל ידי הקיפול
הם כמידת הכהן, הם מוכשרים על ידי
הקיפול. ואם כשהם פתוחים הם כמידת
הכהן, ועל ידי הקיפול הם קצרים ממדתו,
הם נפסלים על ידי הקיפול.

ולדעת שמואל, הם נידונים כפי אורכם
כשהם פתוחים, ולכן אם כשהם פתוחים
הם מגיעים עד הקרקע ויותר, אף על פי
שעל ידי ההפשה אינם מגיעים לקרקע,
הם כשרים.

טלית בעל שלוש כנפות

או בעלת חמש כנפות

א. טלית בעלת שלוש כנפות.

לדברי הכל – פטורה מציצית, שנאמר,

¹ הוספות

¹ ומה שפירש רש"י, שאף על פי שנאמר, "וְנִלְבַּשְׁתָּ הַכֹּהֵן מִדּוֹ בְדָד", ללמד, שיהיו הבגדים כמידת הכהן בדיוק, אין זה אלא למצווה ולא לעכב, אין זה אלא לפי הסלקא דעתך, שהברייתא מתירה בין ארוכים ובין קצרים, אבל למסקנה הטעם הוא כפי שנכתב למעלה.

תְּהַגְרוּ בַּזֶּזַע".

ומאחר שדין זה למד מהכתוב או מהלכה הוא מעכב ואם לא היו הבגדים מפשתן הם פסולים.

ב. חדשים.

– דין זה אינו למד מהכתובים, ואינו אלא לכתחילה, כי אין נאה לשרת לפני ה' בבגדים ישנים.

אולם אם היו הבגדים ישנים, אינם פסולים.

ג. שזורים.

– דין זה למד מתוך שנקרא פשתן בתורה בשם "שֶׁשׁ מְשֻׁזָּר".

ומתוך פירוש רש"י משמע, שגם דין זה מעכב, ואם לא היה הפשתן שזור, הבגדים פסולים.

ד. חוטם כפול ששה.

– דין זה למד מתוך שנקרא פשתן בתורה בשם "שֶׁשׁ", [כמבואר במסכת יומא].

ומתוך פירוש רש"י משמע, שגם דין זה מעכב, ואם לא היו חוטי הפשתן כפולים ששה, הבגדים פסולים.

ה. נקיים.

אבל אם היו מלוכלכים בטיט, הם פסולים

והטעם לכך, **כי מן הסתם טלית בעלת חמש כנפות, אינה נקראת בעל ארבע כנפות.** ולדעתם, **אף הכתוב, "אֲשֶׁר תִּכְסֶּה בָּהּ", לא בא לרבות חיוב לטלית בת חמש כנפות, אלא רק לטלית סומא.**

מדיני בגדי כהונה

בגדים כהונה, שנקרו "בד", ["וְלָבַשׁ הַכֹּהֵן מִדּוּ בַד וּמִכְנָסֵי בַד וְלָבַשׁ עַל פְּשָׁרוֹ"], צריך שיהיו:

א. של בוץ [=פשתים].

– יש אומרים שדין זה למד מלשון "בד", שמשמעותו בפני עצמו, [כמו "וְסִפְדָה הָאֶרֶץ מְשֻׁפָּחוֹת מְשֻׁפָּחוֹת לְבַד מְשֻׁפָּחַת בֵּית דָּוִד לְבַד וְנִשְׂיָהֶם לְבַד מְשֻׁפָּחַת בֵּית נֶטָן לְבַד וְנִשְׂיָהֶם לְבַד"], וגדילת הפשתן היא בדרך זו, שמכל גרעין יוצא גבעול אחד בפני עצמו¹, ואינו מתחלק לנימים הרבה, אלא על ידי כתישתו.

– ויש אומרים שדין זה אינו למד ממשמעות הכתוב "בד", אלא כך נאמרה הלכה למשה מסיני, ועברה בקבלה בין חכמי הדורות, עד שבא יחזקאל וכתבה בספרו, שנאמר, "וְהַפְּתִינִים הַלְלוּם בְּגִי צְדוֹק ... הִמָּה יִקְרְבוּ אֵלַי לְשָׂרְתַנִּי ... וְהִנֵּה בְבוֹאִם אֶל שַׁעֲרֵי הַחֹצֵר הַפְּנִימִית בְּגִדֵי פִשְׁתִּים יִלְבְּשׁוּ וְלֹא יַעֲלֶה עֲלֵיהֶם צֶמֶר בְּשָׂרְתָם בְּשַׁעֲרֵי הַחֹצֵר הַפְּנִימִית וּבִיתָהּ. פְּאָרֵי פִשְׁתִּים יִהְיוּ עַל רִאשָׁם וּמִכְנָסֵי פִשְׁתִּים יִהְיוּ עַל מְתַנְיָהֶם לֹא

¹ הוספות

¹ ה"ר אפרים הוכיח מכאן, שקנבוס הוא מין פשתן, [שכן גם הוא גדל קנה אחד מכל גרעין, ואם היה מין אחר, מניין לנו שבגדי כהונה היו מפשתן, אולי היו מקנבוס], ולכן הוא כלאים עם הצמר. ורבינו חיים דחה ראייתו, ופירש, שקנבוס הוא מין בפני עצמו, ואינו לא צמר ולא פשתים, [וגם אפשר שאינו גדל קנה אחד מכל גרעין אלא כמו חיטה שכמה שיבולים עולים מחיטה אחת]. [כל זה מהתוס'].

לעבודה. שנאמר בכס, "ממִּלְכֶת כֹּהֲנִים וְגוֹי קְדוֹשׁ",

צריכים אתם לנהוג עצמכם בתפארת של כהנים.

וכשבא הונא בר נתן לפני אמימר, וסיפר לו זאת, אמר לו אמימר, התקיים בך הכתוב, "וְהָיוּ מְלָכִים אֲמִנְיָדָה".

באיזה מקום בגדים יתרים

פוסלים את הכהן מלעבוד

לדעת רבי יהודה בריה דרבי חיאי ולדעת רבא [וכן לדעת רבי יוחנן בלשון שני], כהן שלבש בגדים יתרים על בגדי הכהונה, בין שלבשם במקום הראוי לבישת בגדי כהונה, [על גבי בגדי כהונה¹], ובין שלבשם בשאר מקומות בגופו, שאינם מקום לבישת בגדי כהונה, פסול לעבודת הכהונה. ולדעת רבי יוחנן [בלשון ראשון], הכהן הלושב בגדים יתרים אינו נפסל לעבודת הקרבנות, אלא כשהוא לובש אותם במקום הראוי לבישת בגדי הכהונה.

שיעור בגד לעניין ייתור בגדים

א. בגד שהוא לכל הפחות שלוש אצבעות על שלוש אצבעות:

– לדברי הכל נחשב כבגד, ואם לבשו הכהן נוסף על בגדי הכהונה, הרי זה פסול לעבודה כדין כהן שלבש בגדים יתרים. [יש

ו. שלמים.

– כי נאמר בבגדי כהונה, "וְעָשִׂיתָ בְּגָדֵי קֹדֶשׁ לְאַהֲרֹן אֶחָיד לְקָבוֹד וּלְתִפְאֶרֶת", ואין כבוד ותפארת אלא בבגדים שלמים.

אבל אם היו קרועים, אינם ראויים לעבודה, ופסולים הם.

מקום לבישת האבנט

בעניין לבישת האבנט נאמר בספר יחזקאל, "לֹא יַחְגְּרוּ בְּזָעִי", כלומר לא יחגרו במקום שיש בו זיעה, [על ידי שהבשר נכפל שם על הבשר ומתחמם].

ולכן לא יחגרו למטה ממתניהם, כי אם יחגרו שם, נמצאו חוגרים במקום ששומן הבטן נכפל ונופל תחתיו על המותניים ומזיע.

וכן לא יחגרו למעלה מגובה המרפקים, כי אם יחגרו שם, נמצאו חוגרים במקום שהיד נוגעת תמיד בצידי הגוף ומזיע שם.

אלא יחגרו כנגד גובה המרפקים.

דף יט

ופעם אחת, כשהיה הונא בר נתן לפני איזגדר מלך פרס, והיתה חגורתו של הונא בר נתן גבוהה מכנגד מרפקיו, הנמיד לו איזגדר המלך את החגורה, ואמר לו, מאחר

¹ הוספות

¹ ואם לבשם תחת בגדי כהונה, הוא פסול לעבודה, אפילו אין בכך ייתור בגדים, כי יש חציצה בין בגדי כהונה לבשרו, וחציצה זו פוסלת לעבודה, כפי שיתבאר בעה"י.

מי שלקה באצבעו בשבת

מי שלקה באצבעו בשבת, **אסור לכרוך עליה איזה דבר** [כגון גמיל], **כדי להוציא ממנה דם**. כי הוצאת דם אסורה בשבת מהתורה.

ואם בא לכרוך עליה גמי, כדי שהגמי ירפא את המכה, [ולא כדי להוציא את הדם], ואמנם **אין בדבר איסור תורה, ומכל מקום, מחוץ למקדש, אסרו חכמים את הדבר**.

- **רש"י מפרש, שהאיסור הזה הוא מה שאסרו חכמים כל רפואה בשבת**, שמא יבואו לטחון ולשחוק עשבים וסממנים לרפואה, ויעברו על איסור תורה של טחון בשבת.

- **ותוס' מפרשים, שהאיסור הזה הוא גזרה שגזרו חכמים לעניין זה דווקא**, שלא לכרוך גמי על המכה, והטעם לכך, **שמא יבואו להוציא דם מהמכה**, ויעברו בכך על איסור תורה.

וכל זה חוץ למקדש, אבל במקדש, כהן הבא לעבוד בשבת, ולקה באצבעו, כורך עליה גמי בשבת, כי גנאי הוא שתיראה מכתו בשעת העבודה, ולכן לא גזרו חכמים על הדבר.

- **ובלבד שלא תהיה המכה במקום שעובד בו, כגון שהיתה המכה ביד שמאל או בגב ידו**.

- **אבל אם היתה המכה במקום שעובד בו, כגון בכף ידו הימנית, אם יכרוך שם גמי, הוא יהווה חציצה בין היד לעבודה, וחציצה פוסלת את העבודה**, [כפי שיתבאר בעזה"י].

אומרים דווקא כשלבש במקום הראוי ללבישת בגדי כהונה. ויש אומרים בכל אופן. כמבואר לעיל].

ב. צילצול קטן [=חגורה קטנה]:

- **לדעת רבי יהודה בריה דרבי חייא, אף כשאינו שלוש אצבעות על שלוש אצבעות הוא נחשב כבגד**, [כיון שהוא חשוב], ואם לבשו הכהן, [בכל מקום בגופו], נוסף על בגדי הכהונה, הרי זה פסול לעבודה, כדיון כהן שלבש בגדים יתרים.

- **ולדעת רבי יוחנן, אם אינו שלוש אצבעות על שלוש אצבעות, אינו נחשב כבגד**, ואם לבשו הכהן, נוסף על בגדי הכהונה, לא נפסל לעבודה. אלא אם כן היה הבגד בין בגדי כהונה לבשרו, שאז נפסל הכהן מחמת שיש חציצה בין בגדי הכהונה לבשרו. ואם היה שלוש אצבעות על שלוש אצבעות, הוא נחשב כבגד, ואם לבשו הכהן, נוסף על בגדי הכהונה, הרי זה פסול לעבודה, כדיון כהן שלבש בגדים יתרים. ללשון ראשון¹, רק כשלבשו במקום הראוי ללבישת בגדי כהונה. וללשון שני, אף כשלבשו בכל מקום בגופו.

- **ולדעת רבא, יתכן, שאם אינו שלוש אצבעות על שלוש אצבעות, אינו נחשב כבגד. ויתכן, שמאחר שצילצול הוא דבר חשוב, מודה רבא, שהוא נחשב כבגד**, אף שאין גודלו שלוש אצבעות על שלוש אצבעות.

הוספות

¹ העירוני שללשון ראשון יתכן שאסור אפילו הוא קטן.

ד. [אזיר בית השחי] = אזיר שבשרוולי

הידיים, יש להסתפק, האם כשהם רחבים מהזרוע, ויש אזיר בינם לבין הזרוע, יש כאן חציצה, ולכן צריך שיהיו השרוולים מהודקים על הזרוע, או מאחר שכך דרך לבישה, אין זו חציצה.

ה. ידו, כלומר, כשהכניס ידו לתוך חיקו, יש להסתפק, האם ידו נחשבת כחציצה בין הבגד לבשרו או מאחר שהיא מגופו שלו אינה נחשבת כחציצה.

ו. **שער ראשו**. [אם נאמר, שידו אינה נחשבת כחציצה, עדיין] יש להסתפק, כשנכנס שער ראשו הארוך בין הכתונת לבשרו, האם שערו נחשב כחציצה בין הבגד לבשרו, או מאחר שהוא מגופו שלו, הרי הוא כידו, ואינו נחשב כחציצה.

ז. **נימא מדולדלת**. כלומר, כשנתלש חוט מהבגד, אבל עדיין הוא תחוב בו, והוא בין הבגד לבשר, יש להסתפק, האם הוא נחשב כתלוש, ואם כן הוא חוצץ, או שעדיין הוא נחשב כחלק מהבגד, ואם כן אינו חוצץ.

תפילין מהו שיחוצו

מצווה על כל אחד מישראל להניח תפילין על גופו, [אחת על הראש ואחת על היד]. והסתפק רבי זירא, האם מאחר שצוותה תורה להניח תפילין, נעשות התפילין כחלק מבשרו של המניח, ומעתה, אם הכהן מניח תפילין, אינם נחשבות כבגד נוסף, ואם היו בין הבגד לבשרו אינן חוצצות.

חציצה בין בגדי כהונה לבשרו של כהן

בעניין לבשת בגדי כהונה נאמר, "לְבַשׁ עַל בְּשָׂרוֹ", ללמד, שיהיו הבגדים על בשר הכהן ממש, בלא שום חציצה, ולכן, אם היתה לכהן רטיה על בשרו תחת הבגד, או שהיתה לו אפילו נימה אחת תחת הבגד, הרי זה כמי שאינו לבוש בגדי כהונה כדין, ודינו כזר.

ונאמרו בגמרא כמה פרטי דינים וכמה ספיקות בעניין זה.

הדינים:

א. **כינה מתה** שבין הבגד לבשרו נחשבת כחציצה, [אף על פי שבחייה יתכן שאינה חוצצת, כמבואר להלן].

ב. **עפר** שבין הבגד לבשר נחשב כחציצה.

הספיקות:

א. **רוח**. כלומר, כשנכנסה רוח בבגדו והבדילה אותו מבשרו, יש להסתפק, האם האזיר נחשב כחוצץ בין הבשר לבגד, או מאחר שכך דרך לבישה, אין כאן חציצה.

ב. **כינה חיה**. כלומר, כשהיתה כינה חיה בבשרו תחת הבגדים, יש להסתפק, האם מאחר שדרך גדילתה בבשר, נחשבת היא כחלק מהבשר, ואינה נחשבת כחציצה, או מאחר שאינו חפץ בה, אינה כחלק מהבשר, ונחשבת כחציצה בין הבגד לבשר.

ג. **אבק עפר** שתחת הבגדים. יש להסתפק בו, האם מאחר שהוא דק, עד שאין מרגישים בו, אינו חוצץ, או מאחר שהוא בין הבגד לבשר הוא חוצץ.

כהן גדול ששימש ביום הכיפורים בלא טבילה ורחיצת ידים ורגלים בהחלפת הבגדים

כבר נתבאר בדף י"ח, שכהן שלא רחץ ידיו ורגליו קודם עבודתו, עבודתו מחוללת, וגם חייב על כך מיתה בידי שמים.

אכן כל זה ברחיצה שקודם העבודה, אבל **טבילות ורחיצות האמורות בעבודת כהן גדול ביום הכיפורים¹, כשמחליף מבגדי זהב לבגדי לבן, ומבגדי לבן לבגדי זהב, הלמדות מהכתוב, "פְתַנְתָּ בְּד קֹדֶשׁ יִלְבָּשׁ וּמְכַנְסֵי בְּד יִהְיוּ עַל בְּשָׂרוֹ וּבְאַבְנֵט בְּד יִחַגֵּר וּבְמַצְנֶפֶת בְּד יִצְנֹף בְּגָדֵי קֹדֶשׁ הֵם וְרַחֵץ בַּמַּיִם אֶת בְּשָׂרוֹ וְלִבְשָׁם", אינן מעכבות את כשרות העבודה, ואם לא טבל ולא רחץ ידיו ורגליו בין בגד לבגד, לא חילל את העבודה.**

ואף על פי שכלל בידנו, שכל האמור בסדר עבודת יום הכיפורים מעכב את הכשר העבודה, כי נאמר בסוף העניין, "וְהִתְהַהָּ לְכֶם לְחֻקְתָּ עוֹלָם בְּחֻדְשׁ הַשְּׁבִיעִי בְּעֵשׂוֹר לְחֻדְשׁ". ויש ללמוד, שכל האמור כאן מעכב, בגזרה שווה, חוקה, חוקה, מדין מחוסר בגדים, שנאמר בו, "וְהִתְהַהָּ לְהֶם פְּהִנָּה לְחֻקְתָּ עוֹלָם", ואם לא נתקיים, הוא מעכב את הכשר העבודה, כמבואר בדף י"ז. מכל מקום, הרחיצה והטבילה שבין בגד לבגד ביום הכיפורים, יוצאים מהכלל הנ"ל, ואינם מעכבים את כשרות העבודה. ונחלקו חכמים מניין הדבר למד:

א. מתחילה אמר רבי יוחנן, שיש ללמוד

וספק זה הוא רק לדעת האומרים, שמצווה זו נוהגת בכל זמן, אבל לדעת האומרים שאינה נוהגת בלילה, אם כן, בלילה התפילין אינן כבשר הכהן, והן חוצצות, ומאחר שלעבודת הלילה הקלה [כהקטרת איברים], התפילין חוצצות, כל שכן שלעבודת היום הן חוצצות.

ומכל מקום, מסקנת הגמרא, שאף לדעת האומרים, שהמצווה נוהגת בכל זמן, אין התפילין נחשבות כבשר הכהן, [כדברי רבי אמי, "תלמוד ערוך הוא בידינו, תפילין חוצצות"], ולכן כשהן בין הבגד לבשר הן חוצצות, [ומטעם זה תפילין של יד חוצצות בין היד לשרוולי הכותונות], אבל כשהתפילין אינן בין הבגד לבשר, [כתפילין של ראש], אינן נחשבות כבגד נוסף על בגדי כהונה, ולכן הכהן רשאי לעבוד בתפילין של ראש.

ואף שהיתה מצנפת בראש הכהן, התפילין היו נמוכות מהמצנפת, ולא חצצו בינה לבין הראש.

ואצל כהן גדול היו התפילין בין הציץ למצנפת, ולא חצצו ביניהם לראש. [ויש מפרשים שחצצו בין פתילי הציץ לראש, אבל בכך לא נחשבו כחוצצים בין בגדי כהונה לבשר הכהן, כי לענין זה הפתילים אינם כבגדי כהונה].

דין מחוסר כיפורים נתבאר בדף י"ז.

ודין שלא רחץ ידים ורגלים נתבאר בדף י"ח.

הוספות

¹ כמו ששינו במסכת יומא דף ל' ע"א, חמש טבילות ועשרה קדושין טובל כהן גדול ומקדש בו ביום.

באמצע העבודה, אינו מעכב בו.

- ולדעת רבי יונתן אין ללמוד זאת מהכתוב הזה, כי בא ללמד דבר אחר, שכשם שמצווה זו נוהגת עם אהרן, כך היא נוהגת עם זרעו והדורות הבאים.

ג. ורבי יונתן אמר, שיש ללמוד זאת, מהכתוב בעניין הקמת המשכן, ויִשָּׁם אֶת הַכִּיֹּר בֵּין אֹהֶל מוֹעֵד וּבֵין הַמִּזְבֵּחַ וַיִּתֵּן שְׁמָה מִיִּם לְרַחֲצָהּ. וְרַחֲצוּ מִמֶּנּוּ מִשֶּׁה וְאֶהֱרֹן וּבְנָיו אֶת יְדֵיהֶם וְאֶת רַגְלֵיהֶם. בְּבֹאֶם אֶל אֹהֶל מוֹעֵד וּבְקִרְבָּתְכֶם אֶל הַמִּזְבֵּחַ רַחֲצוּ פְּאֶשֶׁר צִוָּה ה' אֶת מֹשֶׁה, "הַמְקִישׁ אֶת אֶהֱרֹן" [= וְאֶהֱרֹן], לְבָנָיו [= וּבְנָיו], לְלַמֵּד, שֶׁרַק דָּבָר הַמְעַכֵּב בְּבָנָיו, כְּלוּמַר רַחֲצוּ יָדַיִם וְרַגְלַיִם שְׂקוּדִים תַּחֲלִיל הָעֲבוּדָה, מֵעַכֵּב בּוֹ, אֲבָל דָּבָר שֶׁאִינוֹ מְעַכֵּב בְּבָנָיו, שֶׁאִינֶם צָרִיכִים לְרַחֹץ בְּאֲמִצָּה הָעֲבוּדָה, אִינוֹ מְעַכֵּב בּוֹ.

- ולדעת חזקיה, בא הכתוב הזה ללמד דבר אחר, שצריך שיהיו בכיור מים כדי לקדש בהם ארבעה כהנים, ואם היו בו מים פחות מכך, אין מקדשים ממנו.

אופן קידוש [=רחיצת] ידים ורגלים של הכהנים
נאמר בפרשת הכיור, "בְּבֹאֶם אֶל אֹהֶל מוֹעֵד רַחֲצוּ מִיִּם וְלֹא זָמְתוּ אוֹ בְּגִשְׁתֶּם אֶל הַמִּזְבֵּחַ לְשָׂרֵת לְהַקְטִיר אִשָּׁה לָהּ".

ומתוך שנאמר בפרשה "רַחֲצוּ", יש ללמוד

זאת, מתוך שבכתוב המלמד שיש לרחוץ בין בגד לבגד, נשנה דין הלבישה "לְקַבֵּשׁ... וּלְקַבֵּשׁ", ללמד, שהחלפת הבגדים בין עבודה לעבודה מעכבת את כשרות העבודה. ומתוך שלא סמך הכתוב ללמוד זאת מהאמור בסוף העניין "לְחַקֵּת עוֹלָם", למדנו, שהפסוק המדבר ברחיצה ובלבישה, אינו בכלל הדברים המעכבים את כשרות העבודה מחמת הכתוב "לְחַקֵּת עוֹלָם" שבסוף העניין. ורק מה שנשנה בפסוק זה עצמו, מעכב בו, אבל רחיצה שלא נשנית בו עצמו, אינה מעכבת.

- וכשענה רבי יוחנן דברים אלו לרבי אסי, צהבו פניו של רבי אסי משמחה, כי סבור שטעם הגון שמע.

- אולם הגמרא דוחה טעם זה, כי אם יש ללמוד מהכתוב הזה, שביום כיפורים אין הרחיצה מעכבת, מדוע רחיצת שחרית מעכבת גם ביום הכיפורים¹.

ב. וחזקיה אמר, שיש ללמוד זאת, מהכתוב בעניין רחיצת ידים ורגלים שבכל יום, "וְהִיָּתָה לָהֶם חֻק עוֹלָם לוֹ וּלְזָרְעוֹ לְדֹרֹתָם", הַמְקִישׁ אֶת אֶהֱרֹן [= "לו"], לְזָרְעוֹ [= "ולְזָרְעוֹ"], לְלַמֵּד, שֶׁרַק דָּבָר הַמְעַכֵּב בְּזָרְעוֹ, כְּלוּמַר רַחֲצוּ יָדַיִם וְרַגְלַיִם שְׂקוּדִים תַּחֲלִיל הָעֲבוּדָה, מֵעַכֵּב בּוֹ, אֲבָל דָּבָר שֶׁאִינוֹ מְעַכֵּב בְּזָרְעוֹ, שֶׁאִינֶם צָרִיכִים לְרַחֹץ

הוספות

¹ ולכאורה אין זו קושיה, כי אין ללמוד מהכתוב הזה, אלא, שרחיצות שמחמת יום הכיפורים אין מעכבות, אבל אין סברא שרחיצה שמעכבת כל השנה, לא תעכב ביום הכיפורים. ויל"ע בזה. ובחידושי ראמ"ה כתוב: "אי הכי דצפרא נמי", רצונו לומר, שלא יעכב קידוש ידים ורגלים דצפרא, את עבודות הפנימיות, אבל עבודות של שחר, לא כתיב בהם "ולבשם", ולא איירי בהו קרא, ואי משום שנעשו קודם תמיד של שחר, אפילו הכי, אי מעכב מן התורה, מכל מקום משכחת בכהן שעמד אחר התמיד.

ולדעת תנא קמא – אף על פי שאמרה תורה, שיהיה כל הקידוש כאחת, לא יתכן שכוונת התורה לאופן הנ"ל, כי באופן הזה צריך הכהן להיסמך על חבירו, ולדעת תנא קמא, עמידה שעל ידי סמיכה אינה נחשבת כעמידה, ואינה כשרה לקידוש ידים ורגלים. ולכן, על כרחך כשאמרה תורה לקדש ידים ורגלים כאחת, הכוונה היא, שיהיו שתי הרגלים על גבי הקרקע [סמוכות זו לזו]. ויניח יד ימין על רגל ימין, ויד שמאל על רגל שמאל, ובאופן זה כשיקלחו המים על שתי ידיו ושתי רגליו, נחשב הכהן כמקדש ידיו ורגליו כאחת.

עלות השחר [=לינה] לפסול קידוש ידים ורגלים

א. לדעת רבי – קידוש ידים ורגלים פעם אחת, מועיל להכשיר את הכהן לכל העבודות שעד עלות השחר [אם לא הסחי דעתו בינתיים]. אבל כשעלה עמוד השחר, צריך לחזור ולקדש ידים ורגלים, ואפילו אם עבד כל הזמן משעת הקידוש הראשון בלא הפסקה.

סרחיצת הידים והרגלים תעשה בבת אחת, כלומר ברחיצה אחת¹.

ומתוך שנאמר בפרשה "לְשֵׁרֶת", יש ללמוד, שהרחיצה תיעשה בעמידה, כמו השירות שאינו כשר אלא בעמידה².

ונחלקו חכמים כיצד הכהנים מקדשים ידיהם ורגליהם:

לדעת רבי יוסי ברבי יהודה – מאחר שצריך שיהא קידוש הידים והרגלים בבת אחת, הכהן עומד בצד הכיור (המקלח מים), ומניח רגל אחת על גבי חברתה, ועל גבי הרגל העליונה מניח יד אחת, ועל גבי היד הזו מניח יד שניה³, וכך המים מקלחים על שתי ידיו ושתי רגליו בבת אחת. אלא מאחר שכשיעשה אדם כן, הוא קרוב ליפול, [כי קשה לעמוד על רגל אחת באופן הזה], לכן חבירו של הכהן מסייעו ומחזיקו שלא ייפול. ואף שבכך אין הכהן הרוחץ עומד על ידי עצמו, אלא על ידי חבירו, לדעת רבי יוסי ברבי יהודה, עמידה כזו דינה כעמידה גמורה, וכשירה לקידוש ידים ורגלים.

הוספות

¹ מתוך שפירש רש"י כן רק על דברי רבי יוסי ברבי יהודה, היה מקום לומר, שרק רבי יוסי ברבי יהודה סובר כן, אבל לדעת תנא קמא, אין צריך שיהיה כל הקידוש בבת אחת, אלא פעם אחת מקדש יד ורגל ימין בפני עצמו, ואחר כך מקדש יד ורגל שמאל בפני עצמו. אולם אם כן, מניין לתנא קמא שצריך לקדש יד ורגל יחד, ולא די בקידוש נפרד לכל יד ולכל רגל. ולכן נראה, שגם תנא קמא מודה, שצריך שיהיה כל הקידוש כאחד, אלא שנחלק באופן הקידוש מהטעם המבואר למעלה, וכלשון הגמרא "עמידה מן הצד איכא בינייהו", וכן משמע מלשון הגמרא, "מניח ידו ימנית על גבי רגלו ימנית וידו שמאלית על גבי רגלו שמאלית ומקדש", שנוכר הקידוש רק לבסוף, ומשמע שקידוש אחד הוא לכל הידים והרגלים.

² ותוסי' מפרשים, שגם לולא הכתוב הזה, היינו יודעים שאין הקידוש בישיבה, כי אין ישיבה בעזרה אלא למלכי בית דוד בלבד, ולא נצרך הכתוב הזה, אלא ללמד, שיהא הקידוש בעמידה גמורה, ולכן אם סמיכה אינה נחשבת כעמידה גמורה, לא יקדשו בסמיכה.

³ ומסתבר, שרגל שמאל על הקרקע, ועל גבה רגל ימין, ועל גבה יד שמאל, ועל גבה יד ימין.

דין תורה הוא, ובכל אופן הקידוש נפסל בעלות השחר.

ב. ולדעת רבי אלעזר ברבי שמעון – קידוש ידים ורגלים פעם אחת, מועיל להכשיר את הכהן לכל העבודות שיעבוד, אפילו במשך כמה ימים, ואפילו אינו עובד כל הזמן, אלא מפסיק בין עבודה לעבודה [אם לא הסיח דעתו בינתיים, ולא יצא].

והטעם לכך, כי נאמר בעניין רחיצת ידים ורגלים, "בְּבֹאֶם אֶל אֹהֶל מוֹעֵד יִרְחְצוּ", כלומר די ברחיצה אחת לכל ביאה למקדש [אפילו היו בה כמה עבודות]. והכתוב "בְּגִשְׁתֶּם אֶל הַמִּזְבֵּחַ לְשֵׁרֵת לְהַקְטִיר אֶשָׁה לַה' ", לא בא ללמד, שיש לרחוץ בכל גישה לעבודה, אלא ללמד שיש לרחוץ סמוך לגישה לעבודה, כלומר כשהכהן כבר מלובש בגדי כהונה, כך שמיד אחר שיקדש יוכל לגשת לעבודה².

ואמר רבא [גדף כ'] , שלדעת רבי יוחנן, הלכה כרבי אלעזר ברבי שמעון בתחילת עבודה, ולא בסוף עבודה.

כלומר, מי שקידש ידיו ורגליו בלילה להקטר חלבים של אתמול, בעלות השחר נפסל קידושו, ועליו לחזור ולקדש ידיו ורגליו לעבודת היום.

אבל מי שקידש ידיו ורגליו קודם עלות השחר, לתרומת הדשן, שהיא תחילת עבודת היום הבא, לא נפסל קידושו בעלות

והטעם לכך, כי מצד אחד נאמר בעניין רחיצת ידים ורגלים, "בְּגִשְׁתֶּם אֶל הַמִּזְבֵּחַ לְשֵׁרֵת לְהַקְטִיר אֶשָׁה לַה' ", כלומר יש לרחוץ בכל גישה לעבודה. ומצד שני נאמר, "בְּבֹאֶם אֶל אֹהֶל מוֹעֵד יִרְחְצוּ", כלומר די ברחיצה אחת לכל ביאה למקדש, [אפילו היו בה כמה עבודות].

וכדי ליישב את שני הכתובים הללו, יש לומר, שאמנם די ברחיצה אחת להרבה גישות לעבודה של ביאה אחת, ובלבד שניתן להחשיב את כל גישות הביאה הזו כגישה אחת, כלומר שכולן עבודות יום אחד, אבל עבודות יום אחר, נחשבות כגישה אחרת, [כי יש מערכה חדשה], וצריך לקדש ידים ורגלים פעם נוספת.

- ואמר אבוי [גדף כ'], שלדברי רבי יוחנן, דין זה של רבי, אינו דין תורה, אלא תקנת חכמים בלבד. והטעם שגזרו לפסול את הקידוש בעלות השחר, כי המים עצמם נפסלים בלינה, ואין לקדש במים שהיו בכיור מאתמול, ולחזק דין לינה של המים, גזרו לפסול גם את הקידוש. **ולא החמירו חכמים שבעלות השחר יפסל הקידוש, אלא כשמתחילה היה הקידוש לעבודת אתמול, אבל המקדש ידיו ורגליו קודם עלות השחר, לתרומת הדשן¹, שהיא תחילת עבודת היום הבא, לא נפסל הקידוש בעלות השחר.**

- ומדברי רבא נראה, שלדעת רבי, דין זה

הוספות

¹ בכל בקר היה נוטל מחתה מן הגחלים המאוכלות הפנימיות, ויורד ונותנה במזרחו של כבש, בדרומו של מזבח, כדכתיב, "ושמו אצל המזבח", ושם היה נבלע במקומו, והיא היתה בכל יום ראשונה לכל העבודות. [רש"י].

² גם רבי מודה לדין זה, כי לומד ששני דברים יש ללמוד מהכתוב "בְּגִשְׁתֶּם". [תוס'].

השחר¹.

בעלות השחר, כך המים שקדשו לשם כך אינם נפסלים בעלות השחר.

דף כ

עלות השחר [=לינה] לפסול מי כיוור

לדעת רבי² – אם בעלות השחר³ היו מים בכיור, [או בכלי שרת אחר שנתנו בו לצורך קידוש ידים ורגלים], המים נפסלים לקידוש ידים ורגלים, כי מאחר שקדשו בכלי שרת [=כיור] מאתמול, לצורך קידוש ידים ורגלים של אתמול, כשם שקידוש ידים ורגלים של אתמול נפסל בעלות השחר, כך המים שקדשו לשם כך נפסלו בעלות השחר.

- וזהו ששנינו במסכת יומא, שלתקנת דבר זה, עשה בן קטין מוכני [=גלגל] לכיור, שבלילה היו מורידים בו את הכיור לבור של מי מעיין, ועל ידי שהיו מי הכיור מחוברים למעיין, בטלו בו, וכאילו לא נתקדשו היום, וכך לא נפסלו בלינה.

ולדעת רבי אלעזר ברבי שמעון אין הדין כן ונחלקו חכמים בדבריו:

- **לדברי רבין** אמר רבי ירמיה אמר רבי אמי אמר רבי יוחנן משמו של אילפא, כשם שקידוש ידים ורגלים של אתמול אינו נפסל

- **ולדברי רב דימי** אמר רבי יוחנן משמו של אילפא [וכן לדברי רבין אמר רבי יצחק בר ביסנא אמר רבי יוחנן משמו של אילפא], **יש להסתפק בדבר**, כי מצד אחד יש לומר כנ"ל, שכשם שהקידוש אינו נפסל, כך המים אינם נפסלים. אולם מצד שני יש לומר, שהקידוש אינו דומה למים, כי זה שקידש ידיו ורגליו, כבר יבשו המים ממנו, ואין כאן דבר שיפסל בלינה, אבל המים שעודם בעין, יפסלו בלינה.

צפון העזרה לעניין שחיטת קדשי קדשים

בפרק איזהו מקומן יתבאר בעזה"י, ששחיטת קדשי קדשים נעשית בצפון העזרה, שנאמר, "וְשָׁחַט אֹתוֹ עַל יָרֵךְ הַמִּזְבֵּחַ צָפֹנָה".

ונחלקו חכמים, מה נחשב כצפון העזרה לעניין זה:

לדעת רבי יוסי ברבי יהודה – רק המקום שבין הכותל הצפוני של המזבח לבין הכותל הצפוני של העזרה, שהוא **כנגד המזבח מצפונו**, כשר לשחיטת קדשי קדשים.

הוספות

¹ העירוני לעיין בצ"ק לקמן נ"א ע"ב.

² דעת רבי אינה מבוארת כאן בגמרא. אלא שמתוך הסוגיה כאן משמע שכן דעתו, אולם בדף כ"א נחלקו בזה אמוראים, האם המים נפסלים בעלות השחר או בשקיעת החמה.

³ והכא [מודה אביין], דליכא למימר, מודה רבי דמקרות הגבר עד צפרא לא פסלה לינה, דבשלמא גבי קידוש, דפסול לינה דידיה דרבנן, שהרי אין המים בעולם, הוא דאיכא למימר הכי, אבל מי כיור דהוה קמן, וקדושת כלי עליהם, ולינה דידיה דאורייתא, עמוד השחר הוא דגרים לה. [רש"י בדף כ"א ע"ב].

מוטלת רק על הכהן הגדול, יש לחוש שיחלש, ולכן כל שאפשר להקל עליו, מקילים עליו.

ומאחר שעליו להוליך מדם הפר לפני ולפנים, מקרבים את הפר ככל האפשר לפתח האולם.

ולכן לדעת רבי ורבי אלעזר ברבי שמעון, מאחר שבין האולם והמזבח כשר לשחיטת קדשי קדשים, מעמידים את הפר בין האולם ולמזבח, וזהו ששנינו במסכת יומא, שהפר היה עומד בין האולם ולמזבח, ראשו לדרום, ופניו פונות למערב, והכהן עומד במזרח, ופניו למערב].

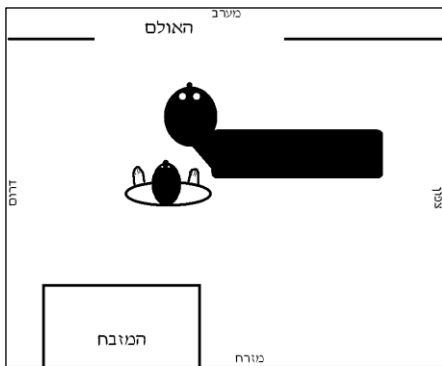

קידוש ידיו ורגליו ויצא מהעזרה

א. יצא להטיל מים – ודאי צריך לחזור ולקדש ידיו ורגליו כשיחזור. [כי המטיל מים מצווה לשפשף הניצוצות, ומאחר שנגע בידיו בניצוצות מי רגלים, עליו לחזור ולקדשם].

ב. ואם יצא להסך את רגליו [=להיפנות לנקבים גדולים] – צריך גם טבילה קודם

ולדעת רבי אלעזר ברבי שמעון – מלבד המקום הנ"ל, גם חצי העזרה הצפונית, שכנגד המקום שבין האולם והמזבח, כשר לשחיטת קדשי קדשים.

ולדעת רבי – מלבד המקומות הנ"ל, גם חצי העזרה הצפונית, שכנגד המקום שבין מזרח העזרה ולמזבח, כשר לשחיטת קדשי קדשים.



* מקום המזבח מצוין כאן להמחשה בלבד, אולם באמת נחלקו חכמים היכן היה, האם כולו בחצי הצפוני של העזרה, או כולו בחצי הדרומי של העזרה, או שחלקו בחצי הצפוני וחלקו בחצי הדרומי, או שהיה ממוצע חציו בצפון וחציו בדרום. ובעה"י תתבאר מחלוקת זו בכמה מקומות במסכת זו.

מקום שחיטת פר כהן

גדול ביום הכיפורים

פר כהן גדול ביום הכיפורים הוא קדשי קדשים, ולכן, מעיקר הדין שחיטתו בכל צפון העזרה [כפי הדעות המבוארות לעיל].

אולם, מאחר שכל עבודת יום הכיפורים

שיחזור לעבודה.

לכן בשלושת האופנים הבאים הקידוש פסול:

א. קידוש מכלי שרת בחוץ.

- אם נאמר, שיציאת כל הגוף פוסלת את מי שקידש בפנים מכלי שרת כראוי, אם קידש מכלי שרת בחוץ, הוא קידוש פסול, לא רק כשהיה כל גופו בחוץ, אלא אף כשהיו רק ידיו [ורגליו] בחוץ, וכל גופו בפנים.

- ואם נאמר, שיציאת כל הגוף אינה פוסלת את מי שקידש בפנים מכלי שרת כראוי, אמנם אם קידש מכלי שרת כשכל גופו בחוץ, הוא קידוש פסול, אבל אם גופו בפנים ורק ידיו [ורגליו] בחוץ, יתכן שהקידוש כשר.

ב. קידוש מכלי חול בפנים.

ג. טבל כל גופו במקווה טהרה.

כי אף שמקווה מטהר, אינו נחשב כקידוש מכלי שרת.

ג. יצא חוץ לעזרה [בלא להטיל מים] –

ספק בגמרא¹, האם מאחר שיצא, הסיח דעתו מהעבודה, [ואינו נוהר מלגעת בדברים מלוכלכים], ולכן כשיחזור עליו לחזור ולרחוץ ידיו ורגליו. או מאחר שבידו לחזור כל שעה לעבודה, עדיין דעתו עליה, [ונוהר מלגעת בדברים מלוכלכים], ואינו צריך לחזור ולרחוץ ידיו ורגליו קודם שיעבוד. כן מבואר ספק זה בלשון הגמרא. אולם רש"י מבאר את הספק באופן אחר, והוא, האם כשם שכל הקדשים שקדשו בכלי שרת נפסלים ביציאה חוץ לעזרה, כך הכהן שקידש ידיו ורגליו נפסל ביציאה חוץ לעזרה, או שאין להשוות קידוש ידים ורגלים של הכהן, לקידוש כלי שרת של קדשים.

ד. הוציא ידיו בלבד חוץ לעזרה וכל גופו לא

יצא – ודאי לא נפסל בכך, ואינו צריך לחזור ולקדש ידיו ורגליו.

קידוש ידים ורגלים כשר

רק מתוך כלי שרת בעזרה

אין קידוש ידים ורגלים כשר אלא כשהוא במים הבאים מתוך כלי שרת [כגון הכיור], וכשהוא נעשה בתוך העזרה, שנאמר, "וְעִשִּׂיתָ פִּיּוֹר ... וְנִתְּתָה אֹתוֹ בֵּין אֶהָל מוֹעֵד וּבֵין הַמִּזְבֵּחַ" [כלומר בעזרה בפנים] "... וְרָחֲצוּ ... מְמַנְוֵי" [כלומר במקומו בעזרה].

הוספות

¹ מתוך לשון הגמרא משמע, שכל הספק הזה הוא לדעת רבי אלעזר ברבי שמעון, האומר, שלינה אינה פוסלת, אבל לדעת רבי, האומר, שלינה פוסלת, דין פשוט הוא שגם יציאה פוסלת. ויל"ע בזה. והעירוני לעיין בזבח תודה. וגם לכאורה קשה, הלא בדף י"ט מבואר, שלדברי הכל, יש ללמוד מהכתוב, "בְּבֹאֵם אֶל אֶהָל מוֹעֵד יִרְחֲצוּ" שלכל הפחות צריך קידוש ידים ורגלים לכל ביאה, ואם כן פשוט הוא שיציאה פוסלת.

מקדשים ידיהם ורגליהם. ונאמרו כאן בסוגיה כמה דינים לעניין קידוש זה.

א. מקום הקידוש.

לדעת רבי חייא בר יוסף – בכלי שרת בעזרה.

ולדעת רבי יוחנן – אפילו חוץ לעזרה, ואפילו בכלי חול שאינו ראוי להיות כלי קודש ככד של חרס.

ב. יציאה אינה פוסלת את הקידוש.

ומכל מקום, אין ללמוד מכאן, שיציאה אינה פוסלת גם קידוש ידים ורגלים של עבודת הקרבנות. כי יתכן, שרק לעניין קידוש של פרה נאמרה קולא זו, והטעם לכך, כי כל עשיית הפרה היא מחוץ לעזרה, ואינה דומה לעבודת הקרבנות, שהיא תוך העזרה.

ג. טומאה אינה פוסלת את הקידוש.

ומכל מקום, אין ללמוד מכאן, שטומאה אינה פוסלת גם קידוש ידים ורגלים של עבודת הקרבנות. כי יתכן, שרק לעניין קידוש של פרה נאמרה קולא זו, והטעם לכך, כי כל טבול יום כשר לעשיית הפרה, ואינה דומה לעבודת הקרבנות, שפסולה בכל הטמאים.

דף כא

קידוש ידים ורגלים בתוך הכיור

בעניין רחיצת ידים ורגלים של הכהנים מן

בפנים, ואם כן כשהמים היו בחוץ, לא היו קדושים, ואינם כמים מקודשים שיצאו.

ג) לא קדשו המים בחוץ, כי אין כלי שרת מקדש מה שבתוכו, אלא אחר שנעשית מצוותו, כגון בזה, אינו מקדש מים שבתוכו אלא כשיקדשו בו פעם אחת, וכשהיה בחוץ, עוד לא קדשו בו ידים ורגלים, ולא קדשו המים שבתוכו.

קידוש ידיו ורגליו ונטמא

א. **נטמא בעוד היום גדול** – מאחר שאינו ראוי לחזור לעבודה זמן גדול, כלומר עד שיטהר בערב, [על ידי טבילה והערב שמש], ודאי מסיח דעתו מהעבודה, [ואינו נוהר מלגעת בדברים מלוכלכים], **וכשיטהר ויחזור לעבוד, עליו לקדש ידיו ורגליו.**

ב. **נטמא סמוך לשקיעת החמה – ספק בגמרא, האם** מאחר שעתה כשהוא טמא, אינו ראוי לעבוד, מסיח דעתו מהעבודה, ולכן **כשיטהר, ויחזור לעבוד, עליו לקדש ידיו ורגליו.** או מאחר שבידו להיטהר מהרה, על ידי טבילה והערב שמש, אינו מסיח דעתו מהעבודה, ואינו צריך לחזור לקדש ידיו ורגליו קודם שייעבוד.

ג. **נטמאו ידיו בלבד ולא כל גופו** [כגון שנגע בדברים שגזרו עליהם חכמים טומאת ידים] – **אינו צריך לחזור ולקדש ידיו ורגליו** להכשירו לעבודה, [אלא רק לטהר ידיו כגון על ידי הטבלת הידים במקווה טהרה].

קידוש ידים ורגלים לעשיית פרה אדומה

היוצאים לעשיית פרה אדומה [בהר המשחה],

שקיעת החמה, ובין שניתנו בו באמצע הלילה), נפסלו בכך לקידוש ידים ורגלים לצורך עבודות הדם [של מחר].

ואם היה הכיור משוקע בבור **משקיעת החמה** ועד עלות השחר, לא נפסלו מימיו לקידוש ידים ורגלים לצורך עבודות מתירי קרבן של מחר.

- [ולאברים נפסלים המים כאברים, כלומר] כשם שהקטרת האימורים, כשרה כל היום והלילה עד עלות השחר, אבל אחר עלות השחר אין להקטיר אמורים של קרבנות היום הקודם, [שנאמר "ולא ילין חלב חגי עד בקר"], כך המים שבכיור, כשרים לקידוש ידים ורגלים לצורך עבודת הקטרת האימורים, כל היום והלילה עד עלות השחר, אבל המים שהיו בכיור מהלילה עד אחר עלות השחר, נפסלו לקידוש ידים ורגלים לצורך הקטרת אימורים.

ואם היה הכיור משוקע בבור **בשעת עלות השחר**, לא נפסלו מימיו לקידוש ידים ורגלים לצורך עבודות הקטרת אימורי קרבנות של מחר.

ב. זעת רב חסדא.

- **בין לקידוש ידים ורגלים לצורך עבודת המתירים**, ובין לקידוש ידים ורגלים לצורך עבודת איברים, המים שבכיור אינם נפסלים, אלא בעלות השחר, שאין פסול לינה בשום מקום אלא בעלות השחר. ואם היה הכיור משוקע בבור בשעת עלות

הכיור נאמר, "וְהִרְחֵצוּ אֶתְכֶם וְיָגִינוּ מִפְּנֵי אֵת יְדֵיכֶם וְאֵת רַגְלֵיכֶם".

ויש להסתפק, האם כוונת התורה לומר, שיש לרחוץ ממנו דווקא, כלומר במים המקלחים ממנו, אבל המכניסי ידיו [ורגליו] לתוכו של הכיור, לא יצא ידי רחיצה. או שגם על ידי הכנסת ידים [ורגלים] לכיור, הכהן מוכשר לעבודה.

מתי המים שבכיור נפסלים

לקידוש ידים ורגלים [לדעת רבי]

כבר נתבאר בדף כ', שלדעת רבי, המים שנתקדשו בכיור היום, לצורך קידוש ידים ורגלים, נפסלים לקידוש ידים ורגלים של מחר, [אלא אם כן שקעו אותם בבור קודם שנפסלו]. ונחלקו אמוראים בסוגיה מתי המים שבכיור נפסלים.

א. דעת רבי חייא בר יוסף.

לפי זמן העבודה שהקידוש צריך לה, כך הוא הזמן שהמים נפסלים. ולכן:

- [למתירים נפסלים המים כמתירים, כלומר] כשם שעבודות [הדם והקמיצה, שהן] מתירות הקרבן, כשרות כל היום עד שקיעת החמה, אבל אחר כך הן פסולות, [שנאמר "בַּיּוֹם הַקָּרִיבוּ", כמבואר בפרק איזהו מקומן], כך המים שבכיור, כשרים לקידוש ידים ורגלים לצורך עבודות הדם, כל היום עד שקיעת החמה, אבל המים שהיו בכיור אחר שקיעת החמה, [בין שהיו בכיור משעת

הוספות

¹ אבל אם שקעו אותם אחר שנפסלו, שוב אינם חוזרים להכשרם על ידי שיקוע הכיור בבור. [תוס'].
- פו -

כי רבי אסי שמע ממנו, שאמר משמו של אילפא, שגם בלילה מקדשים ידים ורגלים מהכיוור, לצורך עבודת הלילה, [כלומר לצורך הקטרת איברים למזבח].

ולאחר מכן אמרו, שלדעת רבי יוחנן, בשקיעת החמה נפסלים מי הכיוור לקדש מהם ידים ורגלים לצורך עבודת המתירים, ובעלות השחר נפסלים מי הכיוור לקדש מהם ידים ורגלים לצורך הקטרת אברים. [כדעת רבי חייא בר יוסף].

ומה שאמר, שכיון ששיקעו את הכיוור [בבור] בשקיעת החמה, שוב אין מעלים אותו במשך כל הלילה עד עלות השחר, הטעם הוא כדי שלא יפסלו מימיו לעבודת היום, אבל לעבודת הלילה אינם נפסלים בכך שלא היו בבור כל הלילה.

- אולם אי אפשר לומר שכן דעת רבי יוחנן, כי אם כן, לא היה צריך לומר כלום, שהרי לא הוסיף כלום על דברי רבי חייא בר יוסף.²

השחר, לא נפסלו מימיו לקידוש ידים ורגלים כלל, ולמחר מקדשים ממנו ידים ורגלים לצורך עבודת המתירים של מחר, ולצורך עבודת הקטרת אימורי קרבנות של מחר.

ג. דעת רבי יוחנן. כיוור כיון ששיקעו בשקיעת החמה שוב אין מעלהו.

מתחילה היה נראה מדברי רבי יוחנן, שלדעתו, בשקיעת החמה נפסלים מי הכיוור לכל קידוש ידים ורגלים¹, בין לצורך הקטרת איברים, ובין לצורך הקרבת המתירים. [ואם כן הוא חולק, הן על רבי חייא בר יוסף, והן על רב חסדא].

ורק אם היה הכיוור משוקע בבור, משקיעת החמה ועד עלות השחר, לא נפסלו מימיו לקידוש ידים ורגלים. וזהו שאמר כיון ששיקעו את הכיוור [בבור] בשקיעת החמה, שוב אין מעלים אותו במשך כל הלילה עד עלות השחר, כדי שלא יפסלו מימיו.

- אולם אי אפשר לומר שכן דעת רבי יוחנן,

הוספות

¹ ומה ששינונו בכמה מקומות, שבליילה היו מקדשים ידים ורגלים מהכיוור לתרומת הדשן, אין זה כדעת רבי, אלא כדעת רבי אלעזר ברבי שמעון, האומר, שלינה אינה פוסלת את המים. אבל לדעת רבי לא היו מקדשים ידים ורגלים בלילה לצורך תרומת הדשן, אלא היו עושים זאת על ידי כהנים שקדשו ידיהם ורגליהם מבעוד יום, אי"נ היה להם מים בכלי שרת מיוחד לצורך קידוש זה, ומים אלו לא נפסלו לצורך עבודת הלילה, כי לא גזרו עליהם חכמים. [תוס'].

² כן שיטת רש"י. **אולם התוס' מפרשים, שלפי הביאור הזה, אמנם מעיקר הדין רבי יוחנן מודה לרבי חייא בר יוסף, שבשקיעת החמה המים נפסלים למתירים, ובעלות השחר הם נפסלים לאברים. אבל חלוקים הם בזה, שלדעת רבי חייא בר יוסף כן הוא דין התורה, [ואף שכן הוא דין התורה שבשקיעת החמה המים נפסלים למתירים, אין זו סיבה לשקע את הכיוור בבור קודם שקיעת החמה, כי צריכים למים כל הלילה, לקדש מהם לעבודת איברים, אבל קודם עלות השחר יש לשקע את המים בבור, כדי שלא יפסלו בו לגמרי ללא צורך, [ואף שאינם ראויים לקדש לצורך עבודת מתירים, מכל מקום, אין לפסול לגמרי דבר שקדש בכלי שרת]]. ולדעת רבי יוחנן בשקיעת החמה, אין המים נפסלים למתירים מהתורה אלא משום גזרת שיקוע, שחששו חכמים, שמא ישכחו לשקע את הכיוור בבור קודם עלות השחר, ולכן אמרו, שיש לשקע את הכיוור בבור קודם שקיעת החמה,**

רבי יוחנן, הכהן הבא לתרום את הדשן, צריך להעלות את הכיור מן הבור בגלגל [=מוכני], קודם שיקדש ממנו ידיו ורגליו, [לדעת רבי יוחנן הכיור היה משוקע בבור משקיעת החמה, ועל כורחו חייב להעלותו. ולדעת רב חסדא הוא משקע את הכיור וחוזר ומעלהו]. והטעם לכך, כדי שישמע קולו למרחוק, וידעו שאר הכהנים שהגיע זמן העבודה. [ומלבד זאת גם גביני הכרוז היה מכריז, עמדו כהנים לעבודתכם, ולוויים לדוכנכם, וישראל למעמדם].

דף כב

כל כלי שרת לקדש מהם

כשרים ידים ורגלים

נאמר בפרשת הכיור "יִרְחֲצוּ מַיִם", ללמד, שאפשר לרחוץ גם מתוך כלים נוספים, מלבד מהכיור, ונאמר, "יִרְחֲצוּ ... מִמָּנוֹ", ללמד שאין לרחוץ מתוך כלים אחרים.

וישוב שני הכתובים הוא, שיש כלים נוספים שניתן לרחוץ מהם, ויש כלים שאין לרחוץ מהם.

מכל כלי שרת שנתנו בהם מים לצורך קידוש ידים ורגלים, ניתן לרחוץ.

ומסקנת הסוגיה, שלדעת רבי יוחנן, בשקיעת החמה המים שבכיור אינם נפסלים לקידוש ידים ורגלים כלל, אבל בעלות השחר הם נפסלים לקידוש ידים ורגלים לגמרי, הן לצורך עבודת המתירים, והן לצורך הקטרת האימורים, **[נדעת רב חסדא]**.

ואם כן, מעיקר הדיון, בין לדעת רבי יוחנן, ובין לדעת רב חסדא, **כדי שלא יפסלו מי הכיור כלל, די לשקעו בבור בשעת עלות השחר בלבד.** וכן דעת רב חסדא למעשה.

אולם לדעת רבי יוחנן, יש כאן מצוות שיקוע משקיעת החמה, כי כחמים, חששו שמהם יפסלו את הכיור בבור קודם עלות השחר, ולכן אמרו, שיש לשקע את הכיור בבור קודם שקיעת החמה, ומשעה שמשקעים אותו בבור, שוב אין מעלים אותו כל הלילה, ורק בסוף הלילה, מעלים אותו לשעה קלה לצורך קידוש ידים ורגלים לתרומת הדשן, ומיד מורידים אותו שוב לבור עד הבוקר, ובזה אין לחוש שישכחו להורידו מיד אחר העלאתו, כי מאחר שהעלו אותו סמוך לעלות השחר, יזכרו שיש למהר ולהורידו.

ומכל מקום, הן לדעת רב חסדא, והן לדעת

הוספות

ואם לא משקעים אותו קודם שקיעת החמה מימיו נפסלים מדרבנן לעבודת מתירים, [ומשעה שמשקעים אותו בבור, שוב אין מעלים אותו כל הלילה, ורק בסוף הלילה, מעלים אותו לשעה קלה לצורך קידוש ידים ורגלים לתרומת הדשן, ומיד מורידים אותו שוב לבור עד הבוקר, ובזה אין לחוש שישכחו להורידו מיד אחר העלאתו, כי מאחר שהעלו אותו סמוך לעלות השחר, יזכרו שיש למהר ולהורידו]. **ומכל מקום, אי אפשר לומר שכן דעת רבי יוחנן, כי אמר שהמקדש לתרומת הדשן, אינו צריך לחזור ולקדש ביום אף לעבודת מתירים, ואם כן, אפילו מדרבנן לא נפסלו המים לעבודת מתירים,** [ואין זה כרבי חייא בר יוסף אלא כרב חסדא].

היה מונח על הפתח הזה. ויש מפרשים שהבסיס לא היה פתוח מלמעלה, אלא אדרבה היה כמין סיר הפוך שפתחו כלפי מטה, והכיר מונח על תחתיתו ההפוכה למעלה, אלא שהיתה תחתית זו פחותה ושוקעת כלפי פנים, והיה בה מקום להנחת הכיור, (כן יתכן להבין את הפירוש השני בתוס').

מידת מים שבמקווה

מקווה, שמטהר את הטמאים, צריך שיהיה בו ארבעים סאה מים. [שנאמר בעניין טהרה מטומאה "וְרָחַץ בַּמַּיִם אֶת כָּל בְּשָׂרוֹ" מים שכל גופו עולה בהם והם ארבעים סאה]. **ומקווה שמטהר כלים** [קטנים], די שיהיה בו **רביעית הלוג מים**, [שכל רביעית לוג מים נחשבת כמקווה מים, והיא בכלל הכתוב, "אֶף מֵעֵין וְבוֹר מִקְוֵה מַיִם יִהְיֶה טְהוֹר"²].

מידת מים לקידוש ידים ורגלים

כלי שרת שמקדשים ממנו ידים ורגלים, צריך שיהיה בו מים כדי קידוש ידים ורגלים של ארבעה כהנים, [כמבואר לעיל].

מידת המים לנטילת ידים

שיעור **מים לנטילת ידים הוא רביעית.**

אבל מכלי חול שניתן בהם מים לצורך כך, אין לרחוץ.

ומתוך שנאמר, "וְרָחַצוּ מְמַנּוּ מִשֶּׁה וְאֶהָרֹן וּבְגָדָיו", [משה אהרן ושני בניו], יש ללמוד, שאין לקדש ידים ורגלים, אלא מכלי שיש בו מים כדי לקדש מהם ארבעה כהנים, [כפי שנתבאר בדף י"ט].

ומכל מקום, אם היו מים כשיעור זה בכלי גדול, ונטל מהם מעט מים בכלי קטן¹, אף שאין בו מים כשיעור הזה, ניתן לקדש מהם ידים ורגלים, כי באו המים מכלי שהיו בו מים כשיעור.

אין מקדשים ידים ורגלים

ממים שבכנו של הכיור

נאמר, "וְעִשִּׂיתָ פִּיּוֹר נְחֹשֶׁת וְכֵנוּ [=בסיסו] נְחֹשֶׁת", ללמד, שהכך דומה לכיור, בכך שיעשה מנחושת כמותו.

ומתוך שהוצרך הכתוב לפרש שהם דומים בדבר זה, יש ללמוד, שבשאר דברים אינם דומים, ומכאן למד רבי יהודה, שאין מקדשים ידים ורגלים ממים שבכך.

[ומבואר כאן, שהיה לבסיס הכיור בית קיבול, שאפשר לתת בו מים. יש מפרשים שהבסיס היה עשוי כמין תיבה שפתחה למעלה, והכיור

הוספות

¹ לשון הגמרא, "בקודח מתוכו". וכתוב בשיטה מקובצת, "פירש רש"י, שנוקב בכיור נקב מצדו, ומדבקים עם כלי אחר קטן, שמקלח מים לקדשו. ולא נהירא, דפשיטא דהוי כמו כיוור גופיה, ומאי פריך ממנו אמר רחמנא. לכן נראה, שנטל אותו בכלי קטן, ונותן אותו תוך הכיור, ונטל מימיו ומקדש בו, וכה"ג כשרים לקדש, כיון דמכלי גדול קא אתי". ומסתבר שכן דעת רש"י לדינא, [כעין שפירש להלן בד"ה אם קדח רביעית], אלא שבא לפרש כאן מהו הלשון "בקודח בתוכו".

² העירוני שבטלו חכמים דין טהרת כלים.

ולדעת רבי שמעון – זהו טיט **היורד בשפופרת הנוד** [=שפופרת של קנה שמניחים על פי הנוד ששופכים לתוכו, ושיעור הנקב של שפופרת הנוד, שיהיו חוזרות בו שתי אצבעות בינוניות, שהן רוחב שתי אצבעות הראשונות של פס היד, לא הגודל].

ולדעת רבי אליעזר ברבי צדוק – זהו טיט **הנמדד בלוג**. [שהוא רך כל כך שהוא נמדד בלוג].

בחושים אדומים

כל שתחילת ברייתו מן המים, כיבחושים אדומים [=כמין יתושים בלא כנפים שתחילת ברייתם מן המים], וכעינו של דג [שנימוק כמים], **הרי זה נידון כמים לכל דבר, וכשר למי מקווה, ולמי כיור, ולנטילת ידיים.**

מי פירות

[ושאר משקים חוץ ממים, ותמד]

א. לעניין מקווה ומי כיור :

– **פעמים אינם מעלים ואינם פוסלים.**

אם היה המקווה חסר משיעור ארבעים סאה מים, ונתנו בו מי פירות להשלמת השיעור, לא העלו אותו, ועדיין לא הוכשר. אבל גם לא פסלו אותו, וכשיתנו בו מים כשרים להשלמת השיעור, הוא יוכשר. [שלא כמים שאובים, שאם ניתנו שלושה לוגים מים שאובים במקווה חסרה, נפסלה, ולא תוכשר על ידי השלמת השיעור ממים שאינם שאובים].

– **ופעמים אף מעלים.**

טיט הנדוק [=טיט דק, שנקל לרוקנו מכלי לכלי]

אם הטיט עבה, עד שאין פרה שותה ממנו, אינו נחשב כמים, ופסול למי מקווה, ולמי כיור, ולנטילת ידיים.

אבל אם הטיט דק, עד כדי כך שפרה שותה ממנו, הרי הוא כמים לכל דבר, וכשר למי מקווה, ולמי כיור, ולנטילת ידיים. **כן משמע מתוך פירוש רש"י. אולם התוס' כתבו, שאף כשהטיט דק, אינו נחשב כמים ממש, אלא שהוא משלים, כלומר אם היה מקווה פחות מארבעים סאה מים, והשלימו טיט דק לשיעור ארבעים סאה, הטובל במים שבמקווה עלתה לו טבילה, אבל הטובל בטיט עצמו לא עלתה לו טבילה. וכן לעניין מי כיור ורביעית, טיט הנדוק משלים את השיעור, אבל הוא עצמו אינו כשר כמים. וכל זה כשהטיט מצד אחד והמים מצד אחד, אבל אם היו המים והטיט מעורבים. לדעת רבי יהושע טובלים בטיט ובמים. ולדעת רבי אליעזר טובלים במים בלבד.**

ובשיעור טיט דק נחלקו חכמים :

לדעת רבי מאיר – זהו טיט **שהקנה יורד מאליו**, [כלומר טיט רך ונימוח כל כך שאם ישימו בו קנה ישקע בטיט מאליו].

ולדעת רבי יהודה – זהו טיט **שאינו קנה המידה עומד בו**. [כלומר טיט כזה שאם יתקעו בו קנה שמודדים בו, אינו עומד בתוכו אלא נופל, וזה אינו רך ונימוח כראשון].

ולדעת אבא אליעזר בן דילאי – זה טיט **שמשקולת** [בדיל של הבנאים] **יורדת בו.**

ולדעת רבי אליעזר – זהו טיט **היורד בפי חבית**, [שפיה צר וקטן]. [כלומר טיט רך כל כך, שיכול להישפך ולהיכנס בפה צר של חבית].

רוחצים **בין חי**, [שאינו מים]. **ולא במים מזוגים** בין, [שאינם מים בפני עצמם], **ולא במי כור**, [שאינם קרויים מים בלבד, אלא מי כור].

ערל לב וערל בשר מחללים את עבודת הקרבנות

כהן שהוא **ערל לב** [=רשע שמעשיו כנגד אביו שבשמים], אף שאינו ערל בשר, אלא הוא מהול. **וכן כהן שהוא ערל בשר** [=שאינו מהול], אף שאינו ערל לב, [כגון שאינו מהול מחמת סכנת נפשות, כגון שמתו אחיו מחמת מילה, ויש חשש שאם ימול, ימות כאחיו, אבל לבו לשמים], **פסולים לעבודת הקרבנות, שנאמר**, "כֹּהֵן אֲמַר ה' אֲקִים כָּל בֶּן נֶכֶר עֶרְל לֵב וְעֶרְל בָּשָׂר לֹא יָבֹא אֶל מִקְדָּשִׁי לְכָל בֶּן נֶכֶר אֲשֶׁר בְּתוֹךְ בְּנֵי יִשְׂרָאֵל". **ואם עבדו, חיללו את העבודה, שנאמר**, "בְּהִבְיָאֲכֶם בְּנֵי נֶכֶר עֶרְלֵי לֵב וְעֶרְלֵי בָשָׂר לְהִיּוֹת בְּמִקְדָּשִׁי לְחַלְלֹה אֶת בֵּיתִי בְּהִקְרִיבְכֶם אֶת לֶחְמֵי חֶלֶב וְדָם וַיַּפְרוּ אֶת בְּרִיתִי אֶל כָּל תּוֹעֲבֹתֵיכֶם".

ורבינו תם מפרש, שערל בשר האמור כאן, הוא מי שהוא מומר למצוות מילה מחמת פחדו מצער המילה, ולבו לשמים, כי בשאר דברים עושה רצון אביו שבשמים. [ולפי פירושו, כהן שהדין עמו במה שאינו מהול, כגון שיש בדבר סכנת נפשות כנ"ל, הרי זה כשר לעבודת הקרבנות].

קרנן ציבור קרב בטומאה

בעניין קרבנות ציבור נאמר "בְּמוֹעֲדוֹ", ללמד, שהם קרבים בזמנם, אפילו [בשבת,

אם היה במקווה שיעור ארבעים סאה מים, ונתנו בו סאה מי פירות, מיד בטלו בו, ומעתה אם יחזרו ויוציאו מהמים סאה, אף שעל ידי זה אין כאן ארבעים סאה מים אלא על ידי מי הפירות. [כי בסאה שיצאה יש מים], המקווה כשר, כי מי הפירות בטלו בו, והם נידונים כמים. וכל זה עד רובו של מקווה, אבל אם יעשו כן כמה פעמים לתת במקווה סאה מי פירות, וליטול ממנו סאה, עד שנמצא רובו מי פירות, הוא נפסל, [שלא כמים שאובים, שאם ניתנו במקווה כשר, אינם פוסלים אותו לעולם].

ב. ולעניין רביעית [לנטילת ידיים או לטבילת כלים]:

– **לעולם אין מעלים**. כי בשיעור קטן של רביעית, אין מי פירות בטלים, וכל שלא יהיה שיעור רביעית מהמים בלבד, אין כאן רביעית כשרה לנטילה, [או לטבילת כלים].

אלו מים נותנים בכיור של מקדש

לדעת רבי ישמעאל – ממלאים את הכיור **ממים חיים** של מעיין נובע, אבל מי מקווה שאינם מים חיים פסולים.

ולדעת חכמים – ממלאים את הכיור **מכל מי מקווה**, ואין צריך למלאתו ממים חיים דווקא, [וכן אמר רבי ירמיה אמר ריש לקיש].

והקרב והקרעים ירחץ במים

בכל מים הקרויים מים בפני עצמם ורוחצים את הקרב והקרעים, **אבל לא**

לסברת קושית הגמרא – מאחר שטומאת שרץ קלה מטומאת מת [כני"ל], יש ללמוד בקל וחומר, שאם קרבן ציבור קרב בטומאת מת [של כהנים או של בעלים], כל שכן שהוא קרב בטומאת שרץ [של כהנים או של בעלים].

ולדעת זקני דרום – מאחר שדין זה, שקרבן ציבור קרב בטומאת מת, למד מהכתובים בעניין פסח, יש לנו ללמוד דין זה מדין קרבן פסח, ולעניין קרבן פסח, רק אם רוב הציבור טמאי מתיים, מקריבים אותו בטומאה, [שכן יחיד טמא מת נדחה לפסח שני, וכל שיחיד נדחה מחמת טומאתו לפסח שני, ציבור עושים בראשון בטומאה], אבל אם רוב הציבור טמאי שרץ, אין עושים את הפסח בטומאה, אלא עושים אותו בטהרה, והבעלים אוכלים אותו לערב אחר שיטהרו, [שכן לדעת זקני דרום, יחיד טמא שרץ אינו נדחה מפסח ראשון, אלא עושים עבורו את הפסח בטהרה, ואוכל אותו לערב אחר שנטהר], ואם כן כשהבעלים טמאי שרץ, לא נאמר מעולם שיקרב קרבן ציבור בטומאה זו, [וכשם שאינו קרב בטומאת שרץ של הבעלים, כך אינו קרב בטומאת שרץ של הכהנים].

ומשמע מתוך הסוגיה, שבזה הדין עם זקני דרום, שכן בדף כ"ג ע"ב אמרו בפשיטות, שלא מצינו שקרבן ציבור קרב בטומאת שרץ.

קרבן יחיד שקרב בטומאה

א. טומאת שרץ [או טומאת מת ביום השביעי אחר ההזאה].

ואפילו] בטומאה, ובכלל זה, **בין שהבעלים [המתכפרים] טמאים, ובין שהכהנים [המתכפרים] טמאים.**

אמנם, טומאה זו שהותרה בקרבן ציבור, לא נתפרש בכתוב הזה, האם היא כוללת את כל הטומאות, או רק טומאות מסוימות.

אבל יש ללמוד זאת, מהכתוב האמור בעניין קרבן פסח, "אִישׁ אִישׁ כִּי יִהְיֶה טָמֵא לְנֶפֶשׁ ... וְעָשָׂה פֶסַח ... בְּחֹדֶשׁ הַשְּׁנִי בְּאַרְבָּעָה עָשָׂר יוֹם", המלמד, שדווקא אם יחיד נטמא לנפש, כלומר **במת**, הוא עושה פסח שני, אבל ציבור שנטמאו לנפש, עושים פסח ראשון בטומאה. ואם כן, לעניין טומאת הבעלים שהותרה בקרבן ציבור, מבואר כאן, שטומאת מת היא שהותרה להם, והוא הדין לעניין טומאת הכהנים שהותרה בקרבן ציבור, טומאת מת היא שהותרה להם.

ולעניין טומאות זב וצרעת, מאחר שהן טומאות חמורות מטומאת מת, [כי יוצאות מגוף הטמא עצמו, וצריך קרבן להיטהר מהן], **דין פשוט הוא, שאין קרבן ציבור קרב בטומאות אלו**, שכן לא אמרה תורה שיקרב קרבן ציבור אלא בטומאה קלה מהן, כטומאת מת.

ולעניין טומאת שרץ, שהיא קלה מטומאת מת, שכן להיטהר מטומאת שרץ, די בטבילה במקווה [והערב שמש], ולהיטהר מטומאת מת, צריך גם הזאת מי פרה ביום השלישי וביום השביעי:

רוב הציבור טהורים], **הפסח שקרב בעבור טמאי מתים, פסול**, שנאמר, "אִישׁ אִישׁ כִּי יִהְיֶה טָמֵא לְנַפְשׁוֹ ... וְעִשָּׂה פֶסַח ... בַּחֲדָשׁ הַשְּׁנִי בְּאַרְבָּעָה עָשָׂר יוֹם", אבל בארבעה עשר בניסן לא יעשה פסח. ואין דין זה רק לכתחילה, אלא אף בדיעבד אין הפסח כשר כשנעשה בעבור טמאי מתים, כי נאמר, "אִישׁ לְפִי אָקְלוּ תִכְסֹוּ [=תשחטו] עַל הַשֶּׁה", כלומר אין לשחוט את הפסח אלא על הראוי לאוכלו, אבל לא בעבור טמא מת, שאינו ראוי לאכול ממנו. ודין זה מעכב את הכשר הפסח, שכן הוקש לכתוב "בְּמִקְוֵת" [=במניין] נְפֹשֹׁת", המלמד שאין לשחוט את הפסח אלא בעבור המנויים לו, ודין שחיטה בעבור המנויים מעכב את הכשר הפסח, כי שנה אותו הכתוב "תִכְסֹוּ".

ולדעת זקני דרום – הפסח שנשחט בעבור טמאי מתים **כשר בדיעבד**, ויצאו בו בעליו ידי חובתם, [בלא שיוכלו לאכול ממנו], שרק לכתחילה אמרה תורה שיעשו טמאים פסח שני, כדי שיוכלו לאכול ממנו, אבל בדיעבד אם עשו את הראשון בעבורם כשר.

ומתוך שנחלקו בדין הנ"ל, נחלקו גם בביאור המשנה במסכת פסחים, "נזיר ועושה פסח הציץ מרצה על טומאת הדם, [כלומר אם נטמא דם הקרבן הציץ מרצה על כך והקרבן כשר] **ואין הציץ מרצה על טומאת הגוף, ואם נטמא טומאת התהום, הציץ מרצה גם על טומאת הגוף**":

לדעת סוגית הגמרא [ורמי בר חמא] –

לדברי הכל קרבן יחיד שהקריבו כהן טמא שרץ, פסול. [ולא נתבאר בסוגיה מנין לנו דין זה, אולם יתכן שיש ללמוד זאת, מתוך שהוצרכה תורה להתיר קרבן ציבור בטומאה, משמע שקרבן יחיד פסול בטומאה].

ב. טומאת מת [קודם ההזאה של יום השביעי].

לדעת זקני דרום – מאחר שמצינו שקרבן ציבור קרב לכתחילה בטומאת מת, **בדיעבד גם קרבן יחיד כשר בטומאה זו**.

ולדעת ריש לקיש וסוגית הגמרא – **מסברא יש להקשות על דבריהם, שכן מצינו, שכח הבעלים עדיף על כח הכהנים**. כלומר, **לעניין טומאת שרץ מצינו, (א) מקריבים לכתחילה קרבן פסח עבור בעלים טמאי שרץ, (ב) וכהן טמא שרץ אינו מקריב קרבן פסח. ואיך יתכן שלעניין טומאת מת יהיה הדין בהיפוך, (א) עבור בעלים טמאי מת לא יקריבו את הפסח [לכתחילה¹], שכן נדחים הם לפסח שני, (ב) וכהן טמא מת יקריב קרבן יחיד**. [ולכאורה, יש להקשות על דברי זקני דרום גם זאת, איך יתכן שטמא שרץ הקל מחלל עבודתו, וטמא מת החמור לא יחלל את עבודתו].

דף כג

האם מקריבים קרבן פסח עבור טמאי מתים

לדעת סוגית הגמרא [ורמי בר חמא], [כשהיו

¹ חוספות

¹ כן דעת זקני דרום, שרק לכתחילה טמאי מתים נדחים לפסח שני, כדי שיאכלו לעשותו בטהרה, ולאכול ממנו, אבל אם עשו עבורם את הראשון, אף שאינם יכולים לאכול ממנו כשנעשה בטהרה, יצאו ידי חובה. [כפי שיתבאר בעזרה"י להלן].

וְשָׂרְאֵל", ללמד שהציץ מכשיר ומרצה פסול קרבנות.

ואין לומר שהציץ מרצה על פסול מחשבת פיגול, [שמחשב בשעת אחת מעבודות הדם, שתהא אחת האכילות מחוץ למקום הכשר לה], כי כבר נאמר, "וְאָם" [יתכוון בשעת אחת עבודות הדם, מחשבה זו של] "הָאֵלֶּל יִאָּכַל בַּיּוֹם הַשְּׁלִישִׁי" [הרי זה] "פִּגּוּל הוּא לֹא יִרְצָה" [כן משמעות הכתוב. אלא מאחר שכבר נאמר דין זה לעניין מחשבת חוץ לזמנו, (כמבואר להלן), על כרחך הכתוב הזה מלמד, שאם נעשה הקרבן במחשבת חוץ למקומו, גם כן לא ירצה].

וכן אין לומר שהציץ מרצה על פסול מחשבת נותר, [שמחשב בשעת אחת מעבודות הדם, שתהא אחת האכילות אחר הזמן הכשר לכך, (והיא הנקראת לעיל בדף י"ג ולקמן בדף כ"ז מחשבת פיגול)], כי כבר נאמר, "וְאָם" [יתכוון בשעת אחת עבודות הדם, מחשבה זו של] "הָאֵלֶּל יִאָּכַל מִבֶּשֶׂר זֶבַח שְׁלָמֵיו בַּיּוֹם הַשְּׁלִישִׁי" [הרי זה] "לֹא יִרְצָה הַמִּקְרִיב אֹתוֹ לֹא יִחָשֵׁב לוֹ פִּגּוּל יִהְיֶה".

ועל כרחך אין הציץ מרצה אלא על פסול טומאה, שהוא פסול שכבר מצאנו שהותר בציבור, [שקרבו ציבור קרב בטומאת מת], והוא הדין שהוא מוכשר על ידי ציץ.

- ללשון ראשון בגמרא, הציץ מרצה על טומאת הבעלים :

לדעת זקני דרום – הוא מרצה על טומאת מת של בעלים, [שכן מצינו שטומאת מת הותרה בציבור], ומהטעם הזה [בדיעבד] מקריבים קרבן פסח על טמאי מתים.

טומאת הגוף האמורה כאן, היא טומאה שנטמאו הבעלים במת, שאם נטמא ניזיר או עושה פסח במת קודם שהקריבו את קרבנם, הקרבן פסול, [הפסח פסול כי אין הבעלים יכולים לאוכלו, וקרבן הניזיר פסול, כי כשנטמא הניזיר סתר ימי ניירותו, ועליו לחזור ולמנותם בטהרה קודם שיוכל להביא קרבנו, אבל שאר קרבנות יחיד קרבים אף על פי שהבעלים טמאים]. וכל זה בטומאה ידועה, אבל נטמאו בטומאת התהום, שהיא טומאה שלא היתה ידועה, [כמבואר במסכת פסחים], הציץ מרצה, כי כך נאמרה הלכה למשה מסיני, שהציץ מרצה על טומאת התהום של מת. [ולעניין אם נטמא הכהן בטומאת התהום, ספק בגמרא אם הציץ מרצה או לא].

ולדעת זקני דרום – טומאת הגוף האמורה כאן היא טומאה שנטמא הכהן בשרץ, שאם נטמא הכהן בשרץ, הקרבן פסול, [אבל אם נטמא במת, כל הקרבנות שהקריב כשרים בדיעבד, ואם נטמאו הבעלים, בין בטומאת מת, ובין בטומאת שרץ, הפסח שקרב עליהם כשר], וכל זה בטומאה ידועה, אבל אם נטמא הכהן בטומאת התהום של שרץ, הציץ מרצה, כי כך נאמרה הלכה למשה מסיני, שהציץ מרצה על טומאת התהום של [מת ושל] שרץ.

על מה הציץ מרצה

נאמר בעניין עשיית הציץ, "וְעִשִּׂיתָ צִיץ זָהָב טָהוֹר ... וְהָיָה עַל מִצַּח אֹהֶרֶן וְנִשָּׂא אֹהֶרֶן אֶת עֹן הַקֹּדְשִׁים אֲשֶׁר יִקְדִּישׁוּ בְּנֵי

ולדעת רמי בר חמא – הוא מרצה על **טומאת שרץ של הבעלים**, [שכן מצינו שטומאה הותרה בציבור], ומהטעם הזה מקריבים קרבן פסח על טמאי שרץ, [ויאכלוהו בערב בטהרה].

- ולשון שני בגמרא, הציץ מרצה רק על טומאת הקרבן, ולא על טומאת הבעלים, שנאמר, "וְנִשָּׂא אֶהָרֶן אֶת עֹון הַקֹּדָשִׁים", ולא נאמר, "וּנְשָׂא אֶהָרֶן אֶת עֹון הַמִּקְדָּשִׁים":

ולדעת רמי בר חמא – הוא מרצה על **קרבן שנטמא במת**, [אבל על בעלים שנטמאו במת, אינו מרצה, ולכן אין מקריבים קרבן פסח עבור טמאי מתים].

ולדעת זקני דרום – הוא מרצה על **קרבן שנטמא בשרץ**, [אבל על כהן שנטמא בשרץ אינו מרצה, ולכן כהן שנטמא בשרץ מחלל את עבודתו].

כהן שעבד בישיבה עבודתו פסולה

נאמר בתורה, "וְזֶה יִהְיֶה מִשְׁפֵּט הַכֹּהֲנִים ... הַזֶּרֶעַ וְהַלְוִיִּים וְהַשִּׁבְתָּה. רִאשִׁית דְּגָנָךְ תִּירֹשְׁךָ וְיִצְהָרְךָ וְרִאשִׁית גֹּזַא צֹאנְךָ תִּתֶנּוּ לוֹ. **כִּי בּוֹ בַחַר ה' אֱלֹהֶיךָ מִכָּל שְׂבָטֶיךָ לְעֹמֵד לְשֵׁרֵת בְּשֵׁם ה' הוּא וּבְנָיו כָּל הַיָּמִים ... וְכִי יבֹא ... אֶל הַמִּקְדָּשׁ אֲשֶׁר בַּחַר ה'. וְשֵׁרֵת בְּשֵׁם ה' אֱלֹהֶיךָ כָּכָל אֲחִיו ... הָעֹמְדִים שָׁם לְפָנָי ה'", **ללמד שלא נבחרו****

נאמר בתורה, "וְזֶה יִהְיֶה מִשְׁפֵּט הַכֹּהֲנִים ... הַזֶּרֶעַ וְהַלְוִיִּים וְהַשִּׁבְתָּה. רִאשִׁית דְּגָנָךְ תִּירֹשְׁךָ וְיִצְהָרְךָ וְרִאשִׁית גֹּזַא צֹאנְךָ תִּתֶנּוּ לוֹ. **כִּי בּוֹ בַחַר ה' אֱלֹהֶיךָ מִכָּל שְׂבָטֶיךָ לְעֹמֵד לְשֵׁרֵת בְּשֵׁם ה' הוּא וּבְנָיו כָּל הַיָּמִים ... וְכִי יבֹא ... אֶל הַמִּקְדָּשׁ אֲשֶׁר בַּחַר ה'. וְשֵׁרֵת בְּשֵׁם ה' אֱלֹהֶיךָ כָּכָל אֲחִיו ... הָעֹמְדִים שָׁם לְפָנָי ה'", **ללמד שלא נבחרו****

דף כד

חציצה בין רגלי הכהן לקרקע העזרה

אין עבודת הקרבנות כשרה, אלא במקום המקודש לכך [כעזרה, שקדשה דוד המלך, להיות מקום עבודת הקרבנות].¹

וכשם שמצינו לעניין כלי שרת, שהם מקודשים לעבודה, שנאמר, "וַיִּמְשְׁחֵם וַיִּקְדָּשׁ אֹתָם", ואין העבודה כשרה בהם [בקבלת הדם], אלא כשלא תהא חציצה בינם לבין הכהן, שנאמר "וַיִּלָּקַח הַכֹּהֵן", כלומר הוא עצמו², כך לעניין מקום העבודה, אין העבודה כשרה, אלא כשיהיו

כהן שעבד בישיבה עבודתו פסולה

נאמר בתורה, "וְזֶה יִהְיֶה מִשְׁפֵּט הַכֹּהֲנִים ... הַזֶּרֶעַ וְהַלְוִיִּים וְהַשִּׁבְתָּה. רִאשִׁית דְּגָנָךְ תִּירֹשְׁךָ וְיִצְהָרְךָ וְרִאשִׁית גֹּזַא צֹאנְךָ תִּתֶנּוּ לוֹ. **כִּי בּוֹ בַחַר ה' אֱלֹהֶיךָ מִכָּל שְׂבָטֶיךָ לְעֹמֵד לְשֵׁרֵת בְּשֵׁם ה' הוּא וּבְנָיו כָּל הַיָּמִים ... וְכִי יבֹא ... אֶל הַמִּקְדָּשׁ אֲשֶׁר בַּחַר ה'. וְשֵׁרֵת בְּשֵׁם ה' אֱלֹהֶיךָ כָּכָל אֲחִיו ... הָעֹמְדִים שָׁם לְפָנָי ה'", **ללמד שלא נבחרו****

הוספות

¹ ולאחר זמן שלמה בנה שם את בית המקדש.

² ואם תאמר, מדחשיב ליה הכא חציצה ... אלמא לקיחה על ידי דבר אחר לא שמה לקיחה, ובפרק לולב הגזול קאמר רבא, דלקיחה על ידי דבר אחר שמה לקיחה. ויש לומר ... דכריך ידיה בסודר ונוטל לולב ... ודאי לא הוי לקיחה, אלא דכריך ליה ללולב בסודרא ונוטלו ... דכי כריך ליה ללולב בסודר, אף על פי שאינו חיבור גמור, הוי כמו בית יד, ולהכי חשיב ליה לקיחה. [תוס'].

באיזו יד יש לעשות את הקבלה והזריקה בעניין קרבנות המצורע נאמר, "וְיָטְבֵל הַכֹּהֵן אֶת אֶצְבְּעוֹ הַיְמָנִית ... וְנָתַן הַכֹּהֵן מִן הַשֶּׁמֶן אֲשֶׁר עַל כַּפּוֹ עַל תְּנוּךְ אֶזְנוֹ הַמִּטְהָר הַיְמָנִית וְעַל בֶּהֱן יָדוֹ הַיְמָנִית וְעַל בֶּהֱן רִגְלוֹ הַיְמָנִית עַל מְקוֹם דָּם הָאֲשֵׁם."

ואמרו חכמים, שכל הכתוב הזה נאמר, **ללמוד ממנו בגזרה שווה, שכל מקום שנאמר בו "אצבע",** [כפי שיתבאר בעזה"י להלן], או "אזן", [כגון, "וְרָצַע אֶדְנִי אֶת אֶזְנוֹ בַּמִּרְצָע"], או "יד", [כפי שיתבאר בעזה"י להלן], או רגל, [כגון, "וְהִלָּצָה נֶעְלָו מֵעַל רִגְלוֹ"], **הכוונה לאצבע ימין, ולאוזן ימין, וליד ימין, ולרגל ימין.**

ולדעת חכמים, גם כל מקום שנאמר בו כהונה, [בעניין עבודות המעכבות את כשרות הקרבן], **יש לעשות את העבודה בימין.** [ורבי שמעון חולק, ואומר, שלא נאמר כהונה בכל מקום, אלא ללמד שיהיה הכהן בבגדי כהונה].

ועל פי ההקדמה הזו יתבארו בעזה"י הדינים הבאים:

א. קבלה [והולכה] **וזריקה בחטאת** [קבועה הבאה על חטא].

לדעת חכמים, האומרים, שכל מקום שנאמר בו כהונה או אצבע, יש לעשות את העבודה בימין, לכאורה דין פשוט הוא, שיש לעשות את הקבלה [וההולכה] **והזריקה בימין, כי בקרבן זה נאמר כהונה בקבלה, ואצבע בזריקה, "וְלָקַח הַכֹּהֵן מִדָּם הַחֲטָאת [זו קבלה והולכה] בְּאֶצְבְּעוֹ וְנָתַן עַל**

רגלי הכהן על רצפת העזרה ממש, בלא חציצה, [אבל אם עמד על גבי כלי, או בהמה, או רגלי אדם אחר, העבודה פסולה].

עד כאן הוא ביאור הגמרא כפי פירוש רש"י. אולם התוס' מפרשים כך, העזרה מקדשת את הכהן לעבודה, שכן אינו יכול לעבוד במקום אחר. וכן בגדי כהונה מקדשים את הכהן לעבודה, שכן אינו יכול לעבוד בלא בגדי כהונה. ומעתה, כשם שאין בגדי כהונה מקדשים את הכהן, אלא כשלא תהא חציצה בינם לכהן, [כפי שנתבאר בדף י"ט], כך אין העזרה מקדשת את הכהן, אלא כשלא תהא חציצה בינה לכהן.

ונאמרו בגמרא עוד כמה פרטים בדין זה:

א. היתה רגלו אחת של הכהן על רצפת העזרה, ורגלו אחת על גבי דבר אחר, אם כשינטל אותו דבר, יכול הכהן לעמוד על רגלו האחת, עבודתו כשרה, ואם לאו, עבודתו פסולה.

ב. נדלדלה אבן אחת מרצפת העזרה, ואינה קבועה במקומה, אם בדעת ביי"ד לטלה משם, דין פשוט הוא שאינה נחשבת כרצפת העזרה. ואם היה בדעתם לחזקה במקומה, ספק בגמרא אם היא נידונת כרצפת העזרה או לא.

ג. ניטלו כל מרצפות העזרה ממקומן, ויש קרקע חלקה תחת מקומן, דינה כרצפת העזרה, כי כשקידש דוד את מקום העזרה, עד קרקעית התהום קידש

ד. אבל אם ניטלה רק מרצפת אחת ממקומה, ספק בגמרא אם דרך כבוד לעמוד במקום שחסרה בו מרצפת לשרת את ה', או שאין דרך שירות כן, והעבודה פסולה.

אפשר לאחוז את הכלי באצבע, על כרחך לא נאמר אצבע בכתוב הזה אלא על הזריקה, ולא על הקבלה. [ואולם הקשו על דבריו, כי יתכן לעשות הקבלה באצבע, על ידי כלי שיש לו ידית, שניתן לאוחזה באצבע].

- ומסקנת הגמרא, שבאמת מודה רבי שמעון, שנאמרה גזרה שווה [אזן יד ואצבע], אלא שלדעתו מקרא נדרש לאחוריו ולא לפניו, ואם כן לא נאמר אצבע אלא על הנתינה הכתובה לבסוף, ולא על הקבלה הכתובה מתחילה.

- ולדעת רבי אלעזר ברבי שמעון – אין ללמוד מהכתוב הזה שתהא הזריקה בימין, אלא רק שתהא הקבלה בימין, ולכן אם היתה הזריקה בשמאל, הרי זה כשר, ורק אם היתה הקבלה בשמאל הרי זה פסול. כי לדעתו מקרא נדרש לפניו ולא אחוריו [ולא לפני פניו], ואם כן לא נאמר אצבע אלא על הקבלה הכתובה בתחילה, ולא על הזריקה הכתובה לבסוף.

ב. קבלה וזריקה בפר חטאת המילואים.

לדעת חכמים, האומרים, שכל מקום שנאמר בו כהונה [או אצבע], יש לעשות את העבודה בימין, יש ללמוד שתהא הקבלה והזריקה בימין, כמו בשאר קרבנות, כי נאמר בהם כהונה, [כפי שיתבאר בעזה"י להלן].

- ולדעת חכמים, ההולכים בשיטת רבי

קָרַנְתָּ מִזְבַּח הָעֹלָה [זו זריקה] וְאֵת כָּל דָּמָה יִשְׁפֹּךְ אֶל יְסוּד הַמִּזְבֵּחַ". [ובאמת אף לולא הכתוב הזה, יש ללמוד שתהא הקבלה והזריקה בימין, כמו בשאר קרבנות, כי נאמר בהם כהונה, כפי שיתבאר בעזה"י להלן].

ולדעת חכמים, ההולכים בשיטת רבי שמעון, שאין ללמוד שתהא העבודה בימין ממה שנאמר בעניין כהונה, מצאנו מחלוקת משולשת בדבר :

- לדעת חכמים – מתוך שנאמר בכתוב אצבע בין הקבלה והזריקה, "וְלָקַח הַכֹּהֵן מִדָּם הַחֹטְאֵת [זו קבלה והולכה] בְּאֶצְבָּעוֹ וְנָתַן עַל קָרְנֹת מִזְבַּח הָעֹלָה [זו זריקה]", יש ללמוד שיהיו שתייהן בימין, כי מקרא נדרש לפניו ולאחוריו.

- ולדעת רבי שמעון – אין ללמוד מהכתוב הזה שתהא הקבלה בימין, אלא רק שתהא הזריקה בימין, ולכן אם היתה הקבלה בשמאל, הרי זה כשר, ורק אם היתה הזריקה בשמאל הרי זה פסול.

- רב יהודה היה סבור שלדעת רבי שמעון, לא נאמרה גזרה שווה [אזן יד ואצבע] כלל, ולכן קבלה בשמאל כשרה. [ואולם הקשו על דבריו, כי אם כן, מדוע זריקה בשמאל פסולה].

- ורבה אמר, שבאמת מודה רבי שמעון שנאמרה גזרה שווה [אזן יד ואצבע], אלא מאחר שאי אפשר לקבל באצבע, [כי אי

הוספות

¹ יתכן שבאמת לדעת חכמים יש ללמוד שתהא קבלה בימין מתוך שנאמר בה כהונה, ולא דרשו זאת מהכתוב אצבע אלא לדברי רבי שמעון, כלומר אפילו אם אינך מודה לנו, שיש ללמוד זאת מכהונה האמורה בעניין, עדיין יש ללמוד זאת מהאצבע האמורה בעניין. ויל"ע בדבר.

העבודה בימין, יש לעשות את הקבלה [וההולכה] והזריקה בימין, כי נאמר כהונה בקבלה, "והקריבו בגני אהרן הכהנים את הדם", ונאמר כהונה בזריקה, "והקריבו בגני אהרן הכהנים את דמו על המזבח סביב", ואם נעשית הקבלה או הזריקה בשמאל הן פסולות.

ולדעת רבי שמעון – מאחר שלא נאמר בקבלה ובזריקה אצבע או יד אלא רק כהונה, אין צריך לעשותן דווקא בימין, ואפילו אם נעשות בשמאל הן כשרות!

באיזה יד יש לעשות קמיצה וקידוש הקומץ
כך הוא סדר העבודות במנחות [שהן כנגד עבודות הדם בזבחים]. (א) קמיצה [כנגד שחיטת הזבח], שהכהן נוטל מנחה מתוך כלי שרת בקומצו [=חלק מכף ידו]. (ב) קידוש הקומץ בכלי שרת [כנגד קבלת הדם], שהכהן נותן את המנחה שבקומצו, ונותנה בכלי שרת [אחר]. (ג) הולכה [כנגד הולכת הדם], שהכהן מוליך את הקומץ שבכלי למזבח. (ד) הקטרה [כנגד זריקת הדם], שהכהן מקטיר את הקומץ על האש שעל המזבח.

לדעת חכמים – גם הקמיצה של המנחה

שמעון, שאין ללמוד שתהא העבודה בימין ממה שנאמר בעניין כהונה, יתכן שיש בזה מחלוקת משולשת שכן בעניין פר חטאת המילואים נאמר, "ולקחת מדם הפר ונתתה על קרנת המזבח באצבעך ואת כל הדם תשפך אל יסוד המזבח" ומעתה,

- לדעת האומרים, שמקרא נדרש לפניו, וגם לפני פניו, אצבע האמורה כאן מלמדת, שגם הקבלה וגם הנתינה יהיו בימין.

- ולדעת רבי שמעון, האומר, שמקרא נדרש רק לאחריו ולא לפניו, אין ללמוד מכאן, לא על הקבלה ולא על הזריקה שיהיו בימין. [ומכל מקום, יתכן שמודה הוא שתהא הנתינה בימין, כי אם אינו עניין לאחריו, שכן שפרכת הדם אינה מעכבת את הכפרה, תנהו עניין לפניו].

- ולדעת רבי אלעזר ברבי שמעון, האומר, שמקרא נדרש רק לפניו, יש ללמוד מכאן, שתהא הנתינה בימין, אבל הקבלה אינה בימין דווקא.

ג. קבלה וזריקה בשאר קרבנות.

לדעת חכמים – האומרים, שכל מקום שנאמר בו כהונה [או אצבע], יש לעשות את

הוספות

¹ ורבינו תם מפרש [בפירושו ראשון], שרק קבלה בשמאל מכשיר רבי שמעון, אבל זריקה בשמאל פסולה לדעתו בכל הקרבנות, כי כן דעתו לעניין חטאת כמבואר לעיל באות א', וכל הקרבנות הוקשו זה לזה בכתוב, "זאת התורה לעלה למנחה ולחטאת ולאשם ולמילואים ולזבח השלמים", [כמבואר בדף ד' ע"ב], ואם כן, כשם שבחטאת זריקה בימין פסולה, כך בשאר קרבנות זריקה בימין פסולה, ורק מליקת עופות בשמאל כשרה. ועוד מפרש רבינו תם, שבאמת בכל הקרבנות מכשיר רבי שמעון זריקה בשמאל, ואין לפסול מההיקש הני"ל, כי יש חילוק בין זריקת דם חטאת, שהיא באצבע, לזריקת דם שאר קרבנות, שהם מכלי שרת, ואם זריקה באצבע של חטאת אינה כשירה אלא בימין, אין ללמוד מזה, שגם זריקת הדם מהכלי של שאר הקרבנות, אינה כשרה אלא בימין. [תוס']. והעירוני שמתוך דברי התוס' מבואר ביאור שלישי והוא שלדעת האומרים דבר הלמד בגי' אינו חוזר ומלמד בהיקש ...

שלא יהיה קרבנו מהודר, אין לקומצו בימין. אבל קידוש הקומץ בכלי שרת, לדעת רבי שמעון אינו צריך להיות בימין, ויש אומרים שלדעת רבי שמעון אין צריך כלל קידוש קומץ בכלי שרת.

קבלת הדם

מעבודות הדם של הקרבן, שאחר שחיתטו יתקבל דמו בכלי שרת, להוליכו בכלי לזורקו למזבח. ובאו כאן בסוגיה כמה פרטים בדיון הזה.

א. יש לקבל את דם הנפש.

נאמר, "וְלָקַח הַכֹּהֵן הַמְּשִׁיחַ מִדָּם הַפֶּרֶר", ללמד, שיש לקבל את דם נפשו וחיותו של הפר, [וזהו דם קילוח שהנפש יוצאה בו], אבל אין לקבל מדם העור, ולא מדם התמצית.

ב. יש לקבל את כל דם [הנפש] הקרבן.

לדעת רב יהודה אמר רב, [לכתחילה] יש לקבל את כל דם הנפש, שנאמר בעניין שיירי הדם [שנותרו בכלי אחר כל הזאות דם פר כהן משוח], "וְאֵת כָּל דָּם הַפֶּרֶר יִשְׁפֹּךְ אֶל יְסוּד מִזְבֵּחַ הָעֹלֶה", ואי אפשר לומר שכל דם הפר ישפך, שהרי הכתוב מדבר בשיירי הדם, אחר שכבר נחסר ממנו על ידי ההזאות, ואם כן מאחר שאין להעמיד את הכתוב, "וְאֵת כָּל דָּם הַפֶּרֶר", לעניין שפיכת השיירים, תנהו לעניין קבלת הדם, ללמד

תעשה ביד ימין של הכהן, וגם קידוש הקומץ בכלי שרת יעשה ביד ימין של הכהן, [על ידי שכהן אחד יקמוץ מנחה ביד ימינו, ויתן אותה לכלי שרת שביד ימינו של כהן שני], שנאמר בעניין המנחה כהונה, "וְקִמֵץ הַכֹּהֵן מִמְּנַחַת מְלֹא קִמְצוֹ", ללמד שתהא הקמיצה בימין, וכן נאמר בעניין המנחה יד [=כף], "וַיִּקְרַב אֶת הַמְּנַחָה וַיִּמְלֵא כַּפּוֹ מִמְּנַחָה", ללמד, שגם קידוש המנחה בכלי שרת יהיה בימין.

דף כה

ולדעת רבי שמעון – מהכתוב "וְקִמֵץ הַכֹּהֵן מִמְּנַחַת מְלֹא קִמְצוֹ", אין ללמוד שתהא הקמיצה בימין¹, אבל יש ללמוד זאת מתוך שנאמר במנחה, "קִדְּשׁ קִדְּשִׁים הוּא פְּחֻטָּאת וְכֹאשִׁים", להקיש לשניהם, וללמד, שפעמים דינה כחטאת, שעבודתה ביד ימין, [שכן בחטאת אף לדעת רבי שמעון הזריקה אינה אלא באצבע ימין, כמבואר לעיל באות א'], ופעמים דינה כאשם, שעבודתה בכלי, ואף בשמאל, [שלדעת רבי שמעון, בשאר זבחים חוץ מחטאת, הזריקה מכלי היא אף בשמאל, כמבואר לעיל באות ג'], וכך דין המנחה, אם בא לקמוץ ביד, קומץ בימין, ואם בא לקמוץ בכלי, קומץ אף בשמאל. והכתוב "וַיִּקְרַב אֶת הַמְּנַחָה וַיִּמְלֵא כַּפּוֹ מִמְּנַחָה", בא ללמד, שאף מנחת חוטא דינה כן, [שאם קומץ ביד, קומץ בימין], שלא תאמר, כדי

הוספות

¹ כי לא מוזכר כאן יד או אצבע.

² על כרחך אין דין זה מעכב בדיעבד, כי אם כן אין לך קרבן כשר, שהרי יש דם על הסכין, והוא פסול לקבלה, כמבואר להלן, ואם כן נחסר מהדם, ולא נתקבל כולו ממש.

שצריך לקבל את כל הדם.

ג. **יש לקבל את הדם ישירות מהפר לכלי שרת שביד הכהן.**

נאמר, "וְלָקַח הַכֹּהֵן הַמְּשִׁיחַ מִדָּם הַפָּרִי", ואין לומר שהכוונה לקבלת מעט מדם הפר, כי כבר נתבאר שיש לקבל את כל הדם, ואם כן, על כרחך יש לך לדרוש כתוב זה, על ידי שתגרע אות מ"ם ממילה אחת, ותוסיף אותה למילה השניה, [=גורעים ומוסיפים ודורשים], וכאילו נכתב, "וְלָקַח הַכֹּהֵן הַמְּשִׁיחַ דָּם מִן הַפָּרִי", כלומר שתהא הקבלה של הדם ישירות מהפר, לכלי שביד הכהן, אבל אם נשפך הדם לרצפה קודם שנתקבל בכלי, הוא פסול ואין לו תקנה. [נמחמת הדין הזה, אמרו חכמים, שהשוטח צריך לכוון שיהיו הוורידים של הבהמה מעל גבי הכלי שיתקבל בו הדם].

ד. **יש לקבל את הדם בלא דבר אחר.**

לדעת רב יהודה אמר שמואל, יש ללמוד מהכתוב "וְלָקַח הַכֹּהֵן הַמְּשִׁיחַ מִדָּם הַפָּרִי" שתהא קבלה של דם הפר בלא תערובת דבר אחר. ולכן השוטח צריך שיגביה את סכין למעלה כדי שלא יפול דם הסכין על המזרק¹, שכן הדם שעל הסכין נפסל, משום שלא בא ישירות מהפר לכלי, ואסור שיתערב דם זה בדם הכשר שבכלי. וכשבא לקנח את הדם מהסכין, ולהכשירו לשחיטה נוספת, מקנחו על שפת המזרק כלפי חוץ, וועל שם שמקנחים את הדם במזרק,

נקראו המזרקים בספר עזרא בשם "קְפוּרֵי זָהָב ... קְפוּרֵי קָסָף", שהוא לשון קינוח, אבל אין לקנח את הסכין על גוף הבהמה, כי אז יתמלא שערות, ולא יהיה עוד נאה לשחוט בו.

וכתבו התוס', אף שכל הדינים הנ"ל למדים מהכתוב בעניין פר כהן משיח, שהוא קדשי קדשים, מכל מקום, כן הדין בכל קרבנות, אף בקדשים קלים, כי הואיל וגלתה תורה אופן הקבלה בקרבן מסוים, כן הוא בכל הקרבנות.

קרקעית כלי. תוך כלי. אויר שסופו לנוח. ואויר שאין סופו לנוח.

כבר נתבאר, שאין קבלת הדם כשרה, אלא אם כן נתקבל הדם מהבהמה לכלי. [אמנם אם אחר שנתקבל הדם בכלי, נשפך מהכלי על הרצפה, לא נפסל בכך, וניתן להחזירו לכלי ולזרוקו למזבח].

ומתוך הסוגיה נתבארו הפרטים הבאים, מתי נחשב הדם כמי שהתקבל בכלי, שמעתה אם ישפך אינו נפסל.

א. **נח הדם בקרקעית הכלי** – דין פשוט הוא, שנחשב כדם שנתקבל בכלי, ומעתה אף אם ישפך ממנו לא נפסל.

ב. **נכנס הדם בין דפנות הכלי** – גם בזה דין פשוט הוא, שכבר נחשב כדם שנתקבל בכלי, ומעתה אף אם ישפך קודם שינוח בקרקעית הכלי², לא נפסל.

ג. **אויר כלי שסופו לנוח** [=הגיע הדם לאויר שמעל הכלי באופן שאם לא יעצרו אותו ינוח

הוספות

¹ כלי שרת שמקבלים בו את הדם מהבהמה, ובו זורקים את הדם למזבח.

² כגון שנפחתו שולי המזרק.

יוכשר קרבן, כי כבר נתבאר, שצריך שתהיה הקבלה ישירות מהבהמה?²

- [ראיה ג' מגמרא]. נאמר, "אָדָּ מְעַן וּבֹרַק מְקַנָּה מִיָּהּ יְהִי טְהוֹר", ללמד שהתהוות ועשיית המקווה או מים מקודשים לחטאת, תהא על ידי דברים טהורים שאינם מקבלים טומאה, ועל פי זה שנינו, שאם היה קילוח מי מעיין, ובאים להטותו לחבית, כדי לקדש בה את המים למי חטאת, יש לעשות זאת על ידי דבר שאינו מקבל טומאה, אבל אם מטים את הקילוח על ידי דבר המקבל טומאה, המים הבאים לחבית אינם כשרים למי חטאת, ומכאן, שמשעת הטיית הקילוח, כשהמים באויר וסופם לנוח בכלי, נחשבים הם כמונחים בכלי, ולכן נחשבים כמי שניתנו בכלי על ידי דבר המקבל טומאה, שכן אם נחשבים הם כחלק מהקילוח עד שיכנסו לכלי, לא היו נפסלים בכך שנגע בהם דבר המקבל טומאה בדרכם, ומכאן ראייה, שהעומד באויר כלי וסופו לנוח בו, נחשב כמי שכבר מונח בו.

ד. אויר כלי שאין סופו לנוח [=הגיע הדם לאויר שמעל הכלי באופן שאף אם יכנס לתוך הכלי לא ינוח בו כי קודם שינוח בו תשבר תחתית הכלי], [לפי דברי רב יוסף],

בתוך הכלי]. [לפי דברי רב יוסף], בזה נסתפק רבי אסי, אולם לפי מה שפשט לו רבי יוחנן, [לפי דברי רב יוסף ורבה], גם בזה הדין הוא, שמשעה שהגיע הדם לאויר הכלי, נחשב כדם שנתקבל בכלי, ומעתה אף אם ישפך הדם, ולא יכנס לכלי לא נפסל.

ושלוש ראיות יש לדין הזה, שתיים מגמרא, ואחת מסברא:

- [ראיה א' מגמרא]. נאמר לעניין עשיית מי חטאת, "וְיִתֵּן עָלָיו מִיַּם חַיִּים אֶל כְּלִי", ללמד, שמים של מי חטאת, צריך שינתנו לתוך הכלי שמקדשים בו ישירות ממקור מים חיים, [כמעייין או באר], ולא ינתנו אליו מכלי אחר, שכבר פסקו בו חיותם של המים, ושנינו, שאם היו מים מקלחים ממקור מים חיים לתוך כלי [שאינו עומד לקידוש מי חטאת], אף שעוד לא נכנסו לתוכו, משעה שעומדים להיכנס לתוכו, נחשבים הם כמי שנכנסו לתוכו, ופסולים לקדש מהם מי חטאת, ומכאן ראייה, שהעומד באויר כלי וסופו לנוח בו, נחשב כמי שכבר מונח בו¹.

- [ראיה ב' מסברא]. אם המונח באויר, אינו נחשב כמונח בכלי, נמצא שהדם המקלח מהבהמה, אינו בא ישירות לכלי, אלא עובר בדרכו באויר, ואם כן לעולם לא

הוספות

¹ לדעת רב יוסף, רבי יוחנן הוכיח מהברייתא הזו, שכן הדין גם לעניין קבלת הדם. אולם לדעת רב כהנא, לא הוכיח רבי יוחנן דין קבלת הדם מדין זה, אלא רק לימד שכן הדין לעניין מי חטאת, ואם כן, יתכן שלדעת רב כהנא, דווקא לעניין מי חטאת אויר כלי נחשב כמונח בתוכו, שכן חומרא היא זו לפסול את המים, אבל לעניין קבלת הדם, אין להחשיב אויר כלי כמונח בכלי, שכן קולא היא זו, להכשיר את הקבלה. ויל"ע בזה.

² לכאורה יש לדחות זאת, כי ניתן להכשיר קרבן על ידי הצמדת הכלי לצואר הבהמה, באופן שיקלח הדם מיד לתוך הכלי. ויל"ע בזה.

ומתחילה רבא היה סבור, שמהכתוב בעניין פר חטאת של כהן משיח, המלמד שהמום פוסל גם בין השחיטה לקבלה, אין ללמוד שכן הדין גם בכל שאר הקרבנות, כי פר חטאת של כהן משיח הוא קדשי קדשים, ואין ללמוד ממנו דין קדשים קלים.

ולכן אמר רבא, שדין זה למד בקדשים קלים, מהכתוב בעניין קרבן פסח, שנאמר, "תִּכְסֹּוּ [=תשחטו] עַל הַשֶּׁה. שֶׁהַתָּמִים זָכָר בֶּן שָׁנָה", ללמד שיהא תמים ובן שנה בשעת שחיטה, וסוף הכתוב "יְהִיֶּה לְכֶם", מלמד, שאף בשאר העשיות יהיה כן, כלומר גם בקבלה ובהולכה ובזריקה יהיה תמים ובן שנה. [ולפי זה, מלבד מה שהכתוב הזה מלמד שקדשים קלים נפסלים במום אחר השחיטה, הוא מלמד שהם נפסלים אפילו עד הזריקה, ולא רק עד הקבלה כדברי רבי זירא].

אולם דברי רבא נדחו, והכתוב בעניין פסח, אינו מלמד שהמום פוסל עד הזריקה, אלא שיהיה השה בן שנה עד הזריקה, שכן שנה האמורה בקדשים אין מונים אותה לכולם בשווה לפי שנות העולם מתשרי, אלא לכל בהמה מונים לה משעת לידתה, שנה אחת מעת לעת, שנאמר בהם, "בן שנתו", שנתו שלו, ולא שנתו של מנין עולם, והכתוב "שֶׁהַתָּמִים זָכָר בֶּן שָׁנָה יְהִיֶּה לְכֶם" מלמד, שאין מונים רק מיום ליום, אלא אף משעה לשעה, שאם נולד השה בארבעה עשר בניסן בשעה תשיעית, לשנה הבאה הוא כשר לפסח עד שעה תשיעית, אבל אם אחרו לעשותו אחר כך, הוא פסול.

בזה נסתפק רבי אסי, ולא נפשט הספק.

מום בין שחיטה לקבלה או בין קבלה לזריקה כבר מבואר בכמה מקומות, שבהמה שיש בה מום, פסולה לקרבן, ולדעת רבי זירא אמר רבי יוחנן, המום פוסל את הקרבן אף אם ארע אחר השחיטה, בין השחיטה לקבלה, [כגון שעשה חריץ באוזן הבהמה בין השחיטה לקבלה], שנאמר בעניין פר חטאת של כהן משיח, "וְלָקַח הַכֹּהֵן הַמְּשִׁיחַ מִדָּם הַפָּר", ללמד, שתהא קבלת הדם מהפר שהיה קודם לכן, כלומר שיהא תמים כבשעת השחיטה.

והואיל וגלתה תורה שהמום פוסל עד קבלת הדם בקרבן זה, הוא הדין לעניין שאר קרבנות, שהמום פוסל בהם עד קבלת הדם, בין קדשי קדשים ובין קדשים קלים.

אבל אחר קבלת הדם, אף קודם זריקת הדם, אין המום פוסל, וכן מבואר, שלדעת רבי יהושע, כל הזבחים שבתורה, [אם נטמא כל הבשר והחלב קודם זריקה, אין זורקים את הדם, כי נאמר, "וַיַּעֲשֵׂתָ עֲלֵתֶיךָ הַבֶּשֶׂר וְהַדָּם", ללמד שאם אין בשר אין דם, אבל] אם נשתייר מהם בשעת זריקה, אפילו רק כזית בשר טהור, או כזית חלב טהור, וכל שאר הבשר והחלב טמא, זורק את הדם. ואף על פי שיש להחשיב את טומאת רוב הבשר והדם כמום, מכל מקום אין זו סיבה שלא לזרוק את הדם.

דף כו

שיצא חוץ לעזרה].

ב. וכשחתך את בשר הרגל והעצם שלמה,

- **אם חתך קודם השחיטה, הקרבן כשר,** כי מאחר שלא חתך את העצם, אין הדבר נחשב כמום², ומצד שני, מאחר שחתך את הבשר, אין הדם של הרגל מתערב עם שאר הדם, ונמצא שמקבל רק דם כשר. ומכל מקום לכתחילה אין לעשות כן, כי נאמר, "וְהִבִּיאֵם לָהּ אֶל פֶּתַח אֹהֶל מוֹעֵד", ללמד, שיש להכניס את כל הבהמה לתוך העזרה.

- **אבל אם חתך אחר הקבלה,** מאחר שבשעת הקבלה, היה דם הרגל מעורב עם שאר דם הבהמה, נתקבל דם כשר ודם פסול, ובכך נפסל הקרבן³.

פסול יוצא קודם זריקת הדם

בשר קדשי קדשים שיצא מהעזרה לפני זריקת הדם, דין פשוט הוא, שנפסל, כי יצא מהמקום שמותר לאוכלו.

ולעניין **בשר קדשים קלים, שיצא מהעזרה לפני זריקת הדם, מתחילה רצו לומר שיש מי שפוסל,** אף על פי שלא יצא ממקום

בהמת קרבן בעזרה ורגלה בחוץ וחתך את הרגל

א. כשחתך את הרגל לגמרי – בכל אופן הקרבן נפסל.

- **כי אם חתך את הרגל קודם השחיטה, או בין השחיטה לקבלה, נפסל הקרבן, משום** שהוא בעל מום, והמום פוסל את הקרבן עד הקבלה [כמבואר לעיל].

- **ואם חתך את הרגל אחר הקבלה,** שעד הקבלה לא היה מום, מכל מקום מאחר שהיתה הרגל מחוברת, נמצא שבין השחיטה לקבלה נתערב דם הרגל שמחוץ לעזרה עם שאר דם הבהמה שבתוך העזרה, ואם כן נתקבל דם כשר ודם פסול, ובכך נפסל הקרבן. ומכל מקום, אף שאנו באים לפסול את הקרבן מחמת דם הרגל, אין ללמוד מכאן שדם המובלע באברים כמו דם המובלע ברגל, נחשב כדם גמור¹, כי יתכן שאין פסולו מחמת פסול דם שיצא מהעזרה, אלא שאנו מחשיבים את שמנינותו כבשר, ואם כן נפסל כדין בשר

הוספות

¹ רש"י מפרש, שאם הוא נחשב כדם גמור, חייבים כרת על אכילתו. ותוסי' חולקים על כך. [וכן אומרים, שאין לפרש שיחשב כדם לעניין איסור אכילה קודם שפרש מהאבר]. ומפרשים, שהוא נחשב כדם לעניין שנפסל כשיוצא מהעזרה. א"נ לעניין שאין בו מעילה. א"נ לעניין שאין חייבים עליו משום פיגול. א"נ לעניין שאם ניתז על בגד אינו נידון כדם הטעון כיבוס.

² כן היה נראה מסוגית הגמרא, אולם בשיטה מקובצת מבואר, שדבר זה נחשב כמום עובר, וקודם השחיטה הוא פסול, ורק אחר השחיטה הוא כשר, כי לקבלה מום עובר כשר. ויל"ע בדבר.

³ **ולאורה, כן הדין אם חתך בין השחיטה לקבלה,** כי מאחר שבשעת השחיטה כבר נפסל הדם שברגל, וכבר התערב בדם הגוף, מעתה, אף שחתך את הרגל קודם הקבלה, לא הרויח כלום, כי כבר מעורב בכל הגוף דם פסול, וכשמקבלו מקבל דם פסול. אולם מלשון הגמרא ודברי שיטה מקובצת משמע, שבאופן הזה הקרבן כשר. ויל"ע בדבר. [שו"ר שגם הרש"ש הקשה כן].

אכילתו, שכן אכילתו בכל העיר, כי מכל מקום עדיין לא הגיעו זמן אכילתו.

ולדעת רבי יוחנן הוא כשר, הואיל וסופו להיאכל בכל העיר, כדון קדשים קלים. וכל זה בבשר קדשים קלים, אבל אימורי קדשים קלים, מאחר שקרבים למזבח, ואין סופם לצאת מהעזרה, דינם כקדשי קדשים, ונפסלים ביציאה אף קודם זריקת הדם.

מקום השחיטה והקבלה של קדשי קדשים

א. מקום השחיטה והשוחט.

בעניין שחיטת קדשי קדשים נאמר, "וְשָׁחַט אֹתוֹ עַל יַד הַמִּזְבֵּחַ צִפְנָה", ללמד, **שהקרבת הנשחט יהיה בצפון העזרה**. אולם מתוך שנאמר "אֹתוֹ", יש ללמוד, שרק הקרבן יהיה בצפון העזרה, **אבל השוחט רשאי לעמוד גם בדרום העזרה**, [או אף חוץ לעזרה].

ב. מקום הקבלה והמקבל.

מתוך שנשמכה הקבלה לשחיטה, יש ללמוד, שגם **הקבלה תהא בצפון העזרה**. ומאחר שבה לא נאמר חילוק בין הדם המתקבל לכהן העובד, **שניהם יהיו בצפון העזרה**.

ולעניין זה, כל שראשו ורובו בצפון, הרי זה נידון כמי שכולו בצפון, ככל התורה כולה, שרובו של דבר נחשב ככולו.

מקום השחיטה והקבלה של קדשים קלים

א. מקום השחיטה והשוחט.

בעניין שחיטת קדשים קלים נאמר, "וְשָׁחַטוּ פֶתַח אֹהֶל מוֹעֵד", ללמד, **שהקרבת הנשחט יהיה בתוך העזרה**, אולם מתוך שנאמר, "וְשָׁחַט אֶת בֶּן הַבָּקָר לִפְנֵי ה'", יש ללמוד, שרק הקרבן יהיה בפנים העזרה לפני ה', **אבל השוחט רשאי לעמוד גם מחוץ לעזרה**.

ב. מקום הקבלה והמקבל.

בעניין עבודת הקרבנות נאמר, "לְעֹמֵד לִפְנֵי ה' לְשָׁרְתוֹ", ללמד שאין השירות [העבודה] כשר אלא בעזרה לפני ה', ומאחר שלא נאמר בזה חילוק בין **הדם המתקבל לכהן העובד, שניהם יהיו בפנים העזרה**.

ולעניין זה, מי שרק ראשו ורובו בפנים, פסול, כי נאמר, "לִפְנֵי ה'", ללמד שצריך שיבא לגמרי לפנים, ואפילו היה רק שערו בחוץ, הרי זה נידון ככולו בחוץ [וכן לעניין עבודות שבתוך אוהל מועד, אינם כשרות אלא כשהכל בפנים, שנאמר, "בְּבֵאֵם אֶל אֹהֶל מוֹעֵד"²].

שחיטה באויר שלא על הקרקע

בעניין שחיטת קדשי קדשים נאמר, "וְשָׁחַט אֹתוֹ עַל יַד הַמִּזְבֵּחַ צִפְנָה", ללמד, **שהקרבת**

הוספות

¹ חוץ משחיטה שאינה קרויה עבודה כמבואר בדף י"ד ע"ב.

² יל"ע אם דין זה הוא מעכב או שהוא רק למצווה.

בצפון, לקדשים קלים ששחיתתם בכל העזרה, וכולם אין נפסלים אלא ביציאה מכל העזרה, [ואין קדשי קדשים נפסלים ביציאה מצפון העזרה].

דם שניתן שלא במקומו

בכל אחד מהקרבנות קבעה תורה מקום לזריקת הדם, יש קרבנות שדמם ניתן על המזבח החיצון למעלה מחוט הסיקרא שבאמצע המזבח, [כגון למעלה בקרנות המזבח]. ויש קרבנות שדמם ניתן על המזבח החיצון למטה מחוט הסיקרא. וכל הקרבנות הללו שדמם ניתן על המזבח החיצון, הדם ניתן במזבח עצמו ולא בכבש, ואף במזבח אינו ניתן אלא בצדדים שיש בהם יסוד, אבל לא בקרן דרומית מזרחית שלא היה לה יסוד. ויש קרבנות שדמם ניתן על המזבח הפנימי או בהיכל.

ונחלקו חכמים מה דינם של הקרבנות שניתן דמם במזבח אבל לא במקום שקבעה להם תורה.

א. לדעת שמואל [בדף זה] **וריש לקיש** [בדף כ"ז], מתוך שנאמר בעניין דם הקרבנות, "וַיֹּאֲנִי נִתְּתִיו לָכֶם עַל הַמִּזְבֵּחַ לְכַפֵּר עַל נַפְשֵׁיכֶם", יש ללמוד שכל המזבח שווה לכפרת כל הקרבנות, ולכן אף על פי שקבעה תורה מקום במזבח לכל קרבן, כל זמן שניתן דם הקרבן במזבח, אף שלא במקומו, **הקרבן מכפר**¹, ולא נפסד הקרבן

הנשחט יהיה על רצפת העזרה הנקראת ירך המזבח. ודווקא הקרבן יהיה על הרצפה, אבל **השוחט יכול להיות תלוי באויר**.

ולעניין שחיתת קדשים קלים לא נאמר שתהא על ירך המזבח, ולכן **אף הקרבן הנשחט אינו צריך להיות על רצפת העזרה**, ולכן אם תלאו באויר ושחטו כשר, וכן אם היה השוחט באויר כשר.

קבלה באויר שלא על הקרקע

בעניין עבודת הקרבנות נאמר, "לְעִמּוּד לִפְנֵי ה' לְשָׁרְתוֹ", ומאחר שאין דרך שירות בתליה באויר, **הכהן המקבל יהיה על רצפת העזרה**, אבל הקבלה כשרה אף באויר, כלומר **הבהמה שמקבל ממנה את הדם יכולה להיות תלויה באויר**, כי לא נאמרה בקבלה שתהא על ירך המזבח, ואין הבהמה צריכה להיות בדרך שירות, **ואין בזה חילוק בין קדשי קדשים לקדשים קלים**.

ואבוי אמר, שבקדשי קדשים, מאחר שצריך שתהא הקבלה בצפון, אם תלה את הבהמה באויר, וקיבל, הקבלה פסולה, כי אין נחשב צפון אלא קרקע צפון העזרה. אולם רבא הקשה עליו.

המקום שבו הקרבן נפסל ביציאה

לעניין המקום שבו הקרבן נפסל ביציאה, אין חילוק **בין קדשי קדשים ששחיתתם**

הוספות

¹ יש מפרשים שאם שינה בנתינה ממזבח חיצון לפניו או מפנים למזבח חיצון מודה שמואל שלא נתכפרו בעלים כלל ויש מפרשים שרק אם שינה מפנים למזבח חיצון מודה שמואל שלא נתכפרו בעלים כלל. [תוס'].

ולזורקו על מקומו, כדם שנשפך מהכלי על הארץ ממש, או מאחר שכבר הגיע הדם למזבח [על ידי כהן כשר], קלטו המזבח לעניין זה, שלא יאספו אותו לחזור ולזורקו במקומו.

לדעת רבי יוחנן – רבי יוסי אומר, שהמזבח קלט את הדם, ואי אפשר לאוספו ולחזור ולזורקו. ורבי שמעון אומר, שהדם נידון כדם שנשפך על הרצפה, וכשר לאוספו ולחזור ולזורקו. >ומשנתנו הפוסלת לגמרי דם שניתן במזבח שלא במקומו, כדעת רבי יוסי האומר שהדם פסול, ואי אפשר לאוספו.<

ולדעת אבימי – כל הניתנים על המזבח החיצון ששינו בהם מלמטה למעלה או מלמעלה למטה, לדברי הכל מאחר שניתן הדם על המזבח הראוי לו, נקלט הדם במזבח, ואי אפשר לאוספו, ולחזור ולזורקו. ורק כששינו לתת דם קרבנות חיצונים בפנים, או דם קרבנות פנימיים במזבח החיצון, נחלקו החכמים הני"ל. רבי יוסי אומר, שהדם נקלט במקום שנזרק, ואי אפשר לאוספו ולחזור ולזורקו. ורבי שמעון אומר, שהדם נידון כדם שנשפך על הרצפה, וכשר לאוספו ולחזור ולזורקו.

מחשבה פוסלת

אמר רבא, **מחשבה** [כמחשבת חוץ לזמנו וחוץ למקומו] **אינה פוסלת**, אלא (א) **במי**

בכך שניתן הדם במזבח שלא במקומו, **אלא** לעניין זה **שנפסל באכילה**. [שכן, רק לעניין הכפרה הושווה כל המזבח להיות כשר, אבל לא לעניין הכשר אכילת הקרבן].

ולדעת שמואל, זהו דין המשנה, שמבואר בה, שאם שינה את מקום הניתנה הקרבן פסול, שלדעתו הכוונה לכך שהוא פסול לאכילה, אבל הוא מכפר לבעלים. ומאחר שהקרבן כיפר, אף אם נותר דם כשר לזריקה, אין מועיל לזורקו למזבח, כי אחר שכבר כיפר הקרבן בניתנה הראשונה, שוב לא יכפר פעם שניה, (ואם כן, אין אפשרות להתיר את בשרו באכילה). וכל זה **כשמתחילה זרק כהן כשר, אבל אם מתחילה זרק את הדם אחד הפסולים, כשנותר דם כשר לזריקה, יבוא הכשר ויזרוק את הדם הכשר, ויוכשר הקרבן לגמרי**, כי עבודת הפסול אינה כלום, והרי זה כאילו לא נזרק מתחילה דם כלל.

ב. ולדעת רבי יוחנן ואבימי [בדף כ"ז], מאחר שקבעה תורה מקום לניתנת דם הקרבנות, ה**נותן את הדם במקום אחר במזבח**, אף לעניין כפרת הקרבן, **הרי זה כדם שלא נתנו כלל במזבח¹**, אלא כאילו **נשפך מהכלי על הארץ. וכשנותר דם אחר הכשר לזריקה**, דין פשוט הוא, **שיזרקוהו**, וייהיה הקרבן כשר לגמרי.

אבל כשלא נותר דם אחר כשר לזריקה, נחלקו חכמים, אם הדם הזה שנזרק שלא על מקומו, כשר לאספו מהרצפה, ולחזור

¹ הוספות

והכתוב "וְצָנִי נִתְּתִיו לָכֶם עַל הַמִּזְבֵּחַ לְכַפֵּר עַל נַפְשֵׁיכֶם", לא בא ללמד שכל המזבח שווה לכפרת הקרבנות, אלא שבניתנת הדם על המזבח כל קרבן במקומו, תהא הכפרה.

יהודה גם מחשבה להניח את הדם עד למחר בלא לזרוקו כלל], לא נתפגל הקרבן במחשבת חוץ לזמנו, לחייב כרת על אכילתו, אלא פסול הוא בלבד, ואין חיוב כרת על אכילתו.

- וכשמלבד מחשבת הפיגול חשב [בעבודות הראשונות] לזרוק את הדם במזבח שלא במקומו:

אם חשב לעשות זריקה זו בזמן הראוי לזרוק – אין במחשבה זו שום פסול, כי אין מחשבה פוסלת קרבן, אלא מחשבת חוץ לזמנו או חוץ למקומו או פסח וחטאת שלא לשמם, ולכן אם בפועל זרק את הדם במקומו, מאחר שלא היה בקרבן שום פסול מלבד מחשבת פיגול [=חוץ לזמנו], הרי זה פיגול, וחייבים כרת על אכילתו.

ואם חשב לעשות זריקה זו למחר – לדברי רבי יוחנן, מאחר שזריקה במזבח שלא במקום הראוי נחשבת כשפיכה על הרצפה, הרי זה נידון כמחשב להניח את הדם חוץ למזבח עד למחר, שלדעת רבי יהודה, מחשבה זו פוסלת את הקרבן, ואם כן, מאחר שמלבד מחשבת הפיגול היה בקרבן פסול נוסף, הרי זה פסול, ואין חיוב כרת על אכילתו. [אבל לדעת החולקים על רבי יהודה יש כאן פיגול וחייבים כרת על אכילתו]. ואף לדעת שמואל וריש לקיש, האומרים, שזריקה במזבח שלא במקום הראוי נחשבת כזריקה במקום הראוי, אין לדון מחשבה זו ממש כמחשבת פיגול [=לזרוק

שראוי לעבודה [=כהן כשר]. (ב) ובדבר הראוי לעבודה, [כמנחת חטים, להוציא מנחת העומר שהיא של שעורים, שאינה נעשית פיגול להיענש כרת על אכילתה במחשבת חוץ לזמנו]. (ג) ובמקום הראוי לעבודה, [להוציא אם נפגם המזבח].

דף כז

דם שניתן שלא במקומו לעניין מחשבת פיגול מבואר בכמה מקומות, שאם בשעת אחת עבודות הדם, [שחיטה. קבלה. הולכה. וזריקה], חישב העובד שתהא אחת האכילות, [זריקת דם למזבח. הקטרת האימורים למזבח. ואכילת הבשר לכהנים או לבעלים], חוץ לזמנו, כלומר לאחר הזמן המותר לכך, [כגון שחשב בשעת העבודות הראשונות, לזרוק את הדם בלילה, או שחשב בכל העבודות, להקטיר את האמורים למחר, או לאכול בשר הקרבנות לאחר הזמן המותר לכך¹], נתפגל הקרבן, והאוכל מבשרו חייב כרת.

וכל זה כשלא נפסל הקרבן בדבר נוסף, אלא שהיה כולו בכשרות מלבד מחשבת הפיגול.

אבל אם היה בקרבן פסול נוסף מלבד מחשבת הפיגול, [כגון מחשבת שלא לשמה בחטאת ובפסח. ומחשבת אכילות חוץ למקומו בכל הקרבנות. ולדעת רבי

הוספות

¹ זמנים אלו יתבארו בעזה"י בסוף פרק חמישי.

א. דעת רבי יהודה.

כל הפסולים בכלל הכתוב הזה, **שאם עלו למזבח לא ירדו, חוץ משלושה**, כי נאמרו בכתוב שלושה מיעוטים, למעט שלושה פסולים בלבד מהדין הזה.

(א) "זאת" אם עלתה לא תרד, אבל נפסלה מחמת **שנשחטה בלילה**, אף אם עלתה למזבח תרד.

(ב) "הוא" אם עלתה לא תרד, אבל נפסלה מחמת **שנשפך דמה**, אף אם עלתה למזבח תרד. אבל הניתנים על המזבח שלא במקומם בו, אף שהם פסולים, לדעת האומרים שאין זה נחשב כזריקה במקומה, מכל מקום לא ירדו, כי קלט אותם המזבח לכל הפחות לעניין שלא יאספו אותם לחזור ולזרוקם, ואינם כדם שנשפך על הרצפה ממש, שאפשר לאוספו ולחזור ולזרוקו, ולכן גם לעניין זה שאם עלו לא ירדו, אינם נחשבים כדם הנשפך על הרצפה ממש.

(ג) "העֶלָה" הזו, אם עלתה לא תרד, אבל נפסלה מחמת **שיצא דמה חוץ לקלעים**, אף אם עלתה תרד.

ב. דעת רבי שמעון.

מאחר שמצד אחד יש בכתוב הזה ריבוי, המלמד שלא רק עולה כשרה תהיה על המזבח כל הלילה ולא תרד, שנאמר "תֹּרַת הָעֶלָה", כלומר תורה אחת לכל העולים, שלא ירדו. ומצד שני יש מיעוט, המלמד שאין כל העולות כעולה כשרה, שנאמר "זאת", כלומר רק היא תהיה על המזבח

דמו למחר במקומו], ולומר, שאין כאן פסול אחר מלבד מחשבות פיגול, **כי לעניין פסול פיגול מחמת מחשבת זריקת דם חוץ לזמנו**, [או מחמת מחשבת חוץ לזמנו בזריקת הדם], **אין זריקה שלא במקומה נידונית כזריקה במקומה**, כי אין מחשבת פיגול, אלא במתכוון לעשות למחר דבר הכשר לגמרי היום, אבל התכוון לעשות מחר דבר שלא היה כשר לגמרי היום, כזריקה שלא במקומה, שאינה מתירה באכילת הבשר, אין כאן מחשבת פיגול, [אבל מחשבת פסול יש כאן, לדעת רבי יהודה, כנ"ל]. **ולדעת ריש לקיש**, זהו דין המשנה, שאם נתן את הדם שלא במקומו במחשבת פיגול הקרבן פסול אבל אין חייבים כרת על אכילתו. **ואף לדעת שמואל** דין זה הוא חלק מדיני המשנה.

דם שניתן במקומו בפסול, כגון במחשבת פסול, או ביד שמאל, לדברי הכל אינו כדם הנשפך מהכלי לרצפה, אלא נקלט במזבח לעניין שאי אפשר לאספו ולחזור ולזרוק בכשרות.

פסולים שעלו למזבח

בעניין הקטרת אמורי העולה נאמר, "זאת תֹּרַת הָעֶלָה הוא הָעֶלָה עַל מוֹקְדָה עַל הַמִּזְבֵּחַ כֹּל הַיְלִיָּה עַד הַבֶּקֶר", ומשמעות הכתוב, שאם עלתה העולה למזבח, שוב לא תרד כל הלילה, והכוונה לעולה פסולה, כי עולה כשרה עולה למזבח לכתחילה. ונחלקו חכמים אלו פסולים נכללים בדין זה, שאם עלו למזבח לא ירדו.

אבל כשעלו הפסולים הללו למזבח הפנימי, לא ירדו ממנו, אף כשאינם ראויים לו.

וטעם החילוק בניניהם הוא, הואיל וקדושתו של מזבח הפנימי חמורה מקדושת המזבח החיצון, שמזבח החיצון אינו אלא בניין אבנים, ולא נמשח בשמן המשחה, אבל מזבח הפנימי הוא כלי שרת, שנמשח בשמן המשחה.

מחשבת פסול של חוץ למקומו

ומחשבת פיגול של חוץ לזמנו

כבר נתבאר, שכל קרבן יש בו ארבע עבודות דם. (א) שחיטה. (ב) קבלת דם בכלי שרת. (ג) הולכת הדם למזבח. (ד) זריקת הדם למזבח.

וכמו כן, בכל קרבן ישנן שתי אכילות מזבח. (א) אכילת דם, כלומר זריקת הדם למזבח. (ב) אכילת איברי הקרבן, כלומר הקטרת האימורים למזבח. וברוב הקרבנות ישנה אכילה נוספת (ג) שהיא אכילת אדם, כלומר בשר הקרבן הנאכל לכהנים ולבעלים.

והמחשב בשעת אחת מעבודות הדם¹, שתהא אחת האכילות [או כזית ממנה], חוץ למקום הכשר לה, כגון, שוחט שמחשב בשעת השחיטה לזרוק את הדם או מקצתו חוץ לעזרה, או להקטיר את

כל הלילה ולא תרד. ליישב את שני הכתובים, יש לומר, שיש חילוק בין שני סוגי פסולים,

- אותם שנפסלו רק אחר שקדשו, אם עלו, לא ירדו, ואלו הם: (א) נשחטה בלילה. (ב) שנשפך דמה. (ג) שיצא דמה חוץ לקלעים. (ד) לן [=שלו בשרה חוץ למזבח]. (ה) היוצא [שיצא בשרה חוץ לקלעים]. (ו) הטמא. (ז-ח) שנשחט [על מנת להקטיר] חוץ לזמנו או חוץ למקומו. (ט) שקיבלו פסולים את דמה. (י) שזרקו פסולים את דמה. (יא) הניתנים למעלה שנתנו למטה. (יב) הניתנים למטה שנתנו למעלה. (יג) הניתנים בפנים שנתנו בחוץ. (יד) הניתנים בחוץ שנתנו בפנים. (טו-טז) הפסח והחטאת ששחטן שלא לשמן.

- ואלו שנפסלו קודם שקדשו, אף אם עלו, ירדו. ואלו הם: (א-ב) הרובע או הנרבע, [על פי עד אחד שמותרים להדיט ואסורים לגבוה]. (ג) המוקצה [לתקרובת עבודת כוכבים]. (ד) הנעבד [=בהמה שהשתחוה לה]. (ה) אתגן זונה. (ו) מחיר כלב [=שניתן תמורת כלב]. (ז) והכלאים [שנאמר "שור או כשב" פרט לכלאים]. (ח) הטריפה. (ט) יוצא דופן] שנאמר "כי יולד" פרט ליוצא דופן].

וכל הפסולים הללו שאם עלו לא ירדו:

כשעלו למזבח החיצון לא ירדו ממנו, רק כשהם ראויים לו, להוציא קטורת פסולה, שאם עלתה למזבח החיצון, תרד.

הוספות

¹ במשנה בדף זה נאמר הדין רק על עבודת השחיטה, אולם במשנה בדף כ"ט ע"ב מבואר, שכן הדין בכל עבודות הדם.

למזבח, גם עורה קרב למזבח. ובקרבנות שהאליה נאכלת לבעלים, גם עורה נאכל לבעלים.

- לדעת שמואל, מה ששינו, שהמחשב בשעת שחיטה לאכול את עור האליה בחוץ פסל, והמחשב לאכול למחר פיגל, מדבר בקרבנות שהאליה קרבה בהן, והמשנה כדעת רבי אליעזר, האומר, שמחשבים מאכילת מזבח לאכילת אדם, כלומר המחשב לאכול חוץ למקומו או חוץ לזמנו דבר שראוי להקטרה, המחשבה פוסלת ומפגלת.

- ולדעת רב חסדא, משנתנו כדעת חכמים, האומרים, שאין מחשבה פוסלת אלא מאכילת אדם לאדם, ומאכילת מזבח למזבח, ומה ששינו שהמחשב בשעת שחיטה לאכול את עור האליה בחוץ פסל, והמחשב לאכול למחר פיגל, מדבר בקרבנות שהאליה שלהן נאכלת לבעלים, וחדוש המשנה הוא, שאף על פי שנאמר בעניין אכילת הקרבנות, "לֹא יִשְׂחַתּוּ אֶת עוֹר הַקֶּרֶבָּן לְבַעֲלָיו", כלומר לגדולה, ללמד שיאכלו כדרך המלכים, גם עור האליה שאינו מאכל מלכים, נחשב כבשר הקרבן, שמחשבה לאוכלו חוץ למקומו או חוץ לזמנו פוסלת ומפגלת את הקרבן.

ולדעת רב הונא – עור האליה אינו נחשב כאליה עצמה, שנאמר בעניין הקטרת אימורי השלמים, "חֲלָבֹהּ הָאֵלֶּיָהּ תִּמְיָמָהּ", כלומר חלב האליה ולא עורה, ולכן אף

האימורים או מקצתם מחוץ לעזרה, או לאכול את בשר הקרבן או מקצתו מחוץ למקום הכשר לאכילה, במחשבה זו נפסל הקרבן, אמנם האוכלו, אפילו בחוץ, אינו ענוש כרת.

והמחשב בשעת אחת מעבודות הדם¹, שתהא אחת האכילות [או כזית ממנה], לאחר הזמן הכשר לה, כגון, שוחט שמחשב בשעת השחיטה לזרוק את הדם או מקצתו מחר, או להקטיר את האימורים או מקצתם מחר, או לאכול את בשר הקרבן או מקצתו לאחר הזמן המותר, [קדשי קדשים מחר, ושלמים לאחר מחר], במחשבה זו מתפגל הקרבן, ואוכלו אפילו בזמנו ענוש כרת.

ובדף כ"ח יתבאר בעזה"י מהיכן דינים אלו למדים.

דף כח

האליה ועור האליה

האליה הוא חלק בבהמה שתחת הכליות, בחלק מהקרבנות האליה קרבה למזבח, [כגון שלמים ופסח הבאים מכבשים], ובחלק מהקרבנות האליה נאכלת לבעלים, [כגון שלמים ופסח הבאים מעזים].

לדעת שמואל ורב חסדא – עור האליה דינו כאליה עצמה. בקרבנות שהאליה קרבה

הוספות

¹ כנ"ל בהערה הקודמת.

"שלישי דקדושים" [=קרא זוטא] - ויקרא י"ט
[פרשת קדושים]:

וְכִי תִזְבְּחוּ זֶבַח שְׁלָמִים לַיהוָה לְרִצְוֹתְכֶם תִּזְבְּחֶהוּ.
בַּיּוֹם זִבְחְכֶם יֹאכַל וּמִמֶּחֶרֶת וְהַיּוֹתֵר עַד יוֹם
הַשְּׁלִישִׁי בָאֵשׁ יִשְׂרֹף. וְאִם הָאֵכָל יֹאכַל בַּיּוֹם
הַשְּׁלִישִׁי פְגוּל הוּא לֹא יִרְצָה. וְאֶכְלִיו עוֹנֵוּ יִשָּׂא
כִּי אֵת קֹדֶשׁ ה' חָלַל וְנִכְרְתָה הַנֶּפֶשׁ הַהוּא
מֵעַמִּיהָ.

מקור דיני מחשבת חוץ למקומו וחוץ לזמנו

כבר נתבאר, שקרבן שנעשית בו אחת העבודות במחשבה שתהיה אחת האכילות חוץ לזמנה, נעשה הקרבן פיגול, והאוכל ממנו מעתה, אף בתוך הזמן, חייב כרת. וקרבן שנעשית בו אחת העבודות במחשבה שתהיה אחת האכילות חוץ למקומה, נפסל, אך אין באכילתו עונש כרת.

וקודם שנבוא לכתוב את דעות החכמים בעניין זה, מהיכן למדו דינים אלו, נקדים ונאמר, שיש שתי פרשות בעניין פסול מחשבות חוץ למקומו וחוץ לזמנו. האחת בפרשת צו, [וקרויה גם קרא אריכא, כי היא ארוכה יותר], והשניה בפרשת קדושים.

א. שיטת רבה ורבא.

שני הדינים הללו, [נא] שקרבן נפסל כשנעשה במחשבה שתהא אחת האכילות חוץ למקומו. (ב) ושהקרבן מתפגל להתחייב כרת על אכילתו, כשנעשה במחשבה שתהא אחת האכילות חוץ לזמנו, **למדים מהכתוב** [הארוד] **בפרשת צו**, שנאמר בו, "וְאִם הָאֵכָל יֹאכַל מִבֶּשֶׂר זֶבַח שְׁלָמִיו בַּיּוֹם הַשְּׁלִישִׁי לֹא יִרְצָה הַמִּקְרִיב מִמֶּנּוּ עוֹנֵה תִשָּׂא."

בקרבתו שהאליה עצמה קרבה למזבח, עורה נאכל כבשר הקרבן.

- וזהו ששינונו, שהמחשב בשעת שחיטה, לאכול את עור האליה בחוץ פסל, והמחשב לאכול למחר פיגל, שהכוונה למחשבה זו אף בקרבתו שהאליה עצמה קרבה, ולכן באליה עצמה אין מחשבת אכילת אדם פוסלת בה, כדעת חכמים האומרים, שאין מחשבה פוסלת, אלא מאכילת אדם לאדם, ומאכילת מזבח למזבח, מכל מקום בעור האליה המחשבה הזו פוסלת כי הוא נחשב כבשר הקרבן ולא כאימוריו.

עורות הנידונים כבשר

עור בית הפרסות של בהמה דקה [=מהברך ולמטה]. וכן עור הראש של עגל הרך [כל שנתו]. וכן עור שתחת האליה. וכן עור של בית הבושת [של נקבה]. כל אלו נחשבים כבשר הקרבן, ומחשבה לאוכלם חוץ למקומם, פוסלת. ומחשבה לאוכלם חוץ לזמנם, מפגלת.

"קרא אריכא" - ויקרא ז' [פרשת צו]:

וְזֹאת תֹּזְרֹת זֶבַח הַשְּׁלָמִים אֲשֶׁר יִקְרִיב לַיהוָה...
וּבִשֶׁר זֶבַח תֹּדֹת שְׁלָמָיו בַּיּוֹם קָרְבָּנוּ יֹאכַל לֹא יֵיחַ מִמֶּנּוּ עַד בֶּקֶר. וְאִם נָדָר אֹו נִדְבָה זֶבַח קָרְבָּנוּ בַּיּוֹם הַקְּרִיבוּ אֵת זִבְחוֹ וּמִמֶּחֶרֶת וְהַיּוֹתֵר מִמֶּנּוּ יֹאכַל. וְהַיּוֹתֵר מִבֶּשֶׂר הַזֶּבַח בַּיּוֹם הַשְּׁלִישִׁי בָאֵשׁ יִשְׂרֹף. וְאִם הָאֵכָל יֹאכַל מִבֶּשֶׂר זֶבַח שְׁלָמָיו בַּיּוֹם הַשְּׁלִישִׁי לֹא יִרְצָה הַמִּקְרִיב אֹתוֹ לֹא יִחַשֵּׁב לוֹ פְּגוּל הִיָּה וְהַנֶּפֶשׁ הַאֲכָלָת מִמֶּנּוּ עוֹנֵה תִשָּׂא.

"לא ירצה" – לא תהא זריקה זו מרצה ומכשירה את הקרבן, אלא מפגלת אותו, [כמבואר להלן]. ומתוך שתלה הכתוב את הדבר בזריקה, יש ללמוד שעד זריקת הדם בכשרות אין הקרבן נעשה פיגול, ורק כשזרק הדם, ונעשו כל העבודות בכשרות, [מלבד מחשבת הפיגול], הרי זה פיגול.

"המקריב" – מכאן יש ללמוד, שכל הפסול האמור בכתוב, הוא בשעת הקרבה ממש, כלומר שיחשב בשעת ההקרבה שתהא האכילה ביום השלישי, אבל אם רק האכילה עצמה היתה ביום השלישי, ובשעת ההקרבה לא היתה מחשבה כזו, הקרבן מכפר, ואינו מתפגל, [אלא שאסור באכילה כי כבר נעשה נותר]. ומבואר [בדף כ"ט], שזו דרשת רבי עקיבא, אבל רבי אליעזר לומד דין זה מסברא, שכן לא מצינו קרבן שהוא כשר, ונפסל לאחר זמן, ואם הכתוב פוסל את הקרבן, ודאי אינו פוסל אותו ביום השלישי, אחר שכבר הוכשר, אלא פוסל את הקרבן בשעת ההקרבה. ואחרים אומרים, שדין זה למד מהכתוב **"לא יחשב"**, המלמד שהקרבן נפסל במחשבה ולא ביום השלישי.

"אתו" – מכאן, שמי שנפסל בכתוב הזה, הוא הקרבן ולא הכהן. [ולא תאמר, שאין כוונת הכתוב כמבואר לעיל, אלא שאם הקריב הכהן במחשבת פסול, הוא נפסל מהכהונה, אלא ודאי הקרבן נפסל ולא הכהן]. ומבואר [בדף כ"ט], שזו דרשת רבי עקיבא. אבל בן עזאי לומד דין זה מסברא,

אתו לא יחשב לו פגול יהיה והנפש האכלת ממנו עונה תשא, וכך הוא נדרש:

"ואם האכל יאכל" – בשתי אכילות הכתוב מדבר, אחד אכילת אדם, ואחד אכילת מזבח, כלומר המחשבה, [חוץ לזמנו או חוץ למקומו], הפוסלת את הקרבן, [כפי המבואר בהמשך הפסוק], פוסלת אותו, הן כשהיא לעניין אכילת המזבח, [כגון לזרוק את הדם או להקטיר את האימורים חוץ לזמנו או חוץ למקומו], והן כשהיא לעניין אכילת האדם, [כגון לאכול את הבשר חוץ לזמנו או חוץ למקומו].

"מבשר זבח שלמיו" – הקיש זבחים לשלמים, ללמד, שכשם שבשלמים שנאמר בהם דין פיגול, יש בהם מפגלים [=עבודות הדם המתירות את הקרבן ומחשבה בשעת עבודות הדם מפגלת], ויש בהם מתפגלים [=אימורים ובשר הניתרים על ידי הדם ומחשבה עליהם בשעת עבודות הדם מפגלת אותם], כך בשאר זבחים¹ שיש בהם מפגלים ומתפגלים, נאמר דין פיגול. אבל מנחת כהנים ומנחת כהן משיח ומנחת נסכים שהם מתירים את עצמם, ואין בהם דבר המתפגל על ידי עבודה בדבר אחר, אין פיגול נוהג בהם.

"ביום השלישי" – כלומר אם חשב בשעת ההקרבה, שתהא אחת מהאכילות הנ"ל, [אכילת מזבח או אכילת אדם], ביום השלישי, כלומר לאחר הזמן המותר לאכילות, [מתפגל הקרבן, כמבואר להלן].

הוספות

¹ תימה מהיקישא דזאת התורה נפקא לן לקמן בפרק דם חטאת שבכל הקרבנות יש פיגול. [תוס'].

יחיד, **כלומר עונש כרת הלמד מסוף הכתוב** ["עֲוֹנָה תִּשָּׂא" כמבואר להלן], **אינו אמור** באוכל מכל אחד מקרבנות הפסולים הלומדים מהכתוב הנ"ל, **אלא רק באוכל את אחד מהקרבנות הפסולים מחמת מחשבה, והוא האוכל מקרבן שנפסל במחשבת חוץ לזמנו בלבד.**

- **מתחילה אמרו**, שהטעם שהכתוב הזה המחייב כרת, הולך דווקא על פסול מחשבת חוץ לזמנו, **כי הוא נזכר בכתוב תחילה.** אולם דחו זאת, כי אדרבה יש לומר שהכתוב הזה המחייב כרת, הולך דווקא על פסול מחשבת חוץ לזמנו, הלמד מהמילים "פְּגוּלָּה יִהְיֶה", הסמוכים לו יותר.

- **ולבסוף אמרו**, שמסתבר שהכתוב המחייב כרת הולך דווקא על פסול מחשבת חוץ לזמנו, **כי עצם חיוב כרת בכתוב זה למד בגזרה שווה של נשיאות עוון מהכתוב בעניין נותר**, [כמבואר להלן], **ואם כן, מסתבר שגזרה שווה זו אמורה לעניין פסול חוץ לזמנו, הדומה לאיסור נותר**, בכך ששניהם הם פסולים מחמת הזמן, ושניהם פסולים גם בבמה. [להוציא מחשבת חוץ למקומו, שאינה פסול מחמת הזמן, ולא פסלה בבמה, כי קדשים קלים היו נאכלים בכל מקום].

"עֲוֹנָה תִּשָּׂא" – **תיענש כרת**, שכן יש ללמוד בגזרה שווה, שהכוונה לעונש כרת, שכן מצינו גם לעניין נותר, שנאמר בו נשיאות עוון, "וְאֶכְלֹוּ עֲוֹנוֹ יִשְׂא", ונאמר בו כרת, "וְיִנְכַרְתָּהּ הַנֶּפֶשׁ הַהוּא מֵעַמִּיָּה", ואם כן, גם נשיאות עון האמורה בפיגול, היא עונש

שכן מאחר שהוצרך הכתוב ללמד, שהקרבן נפסל במחשבה ולא ביום שלישי ממש, על כרחך אינו מדבר בכהן אלא בקרבן, כי אם היה מדבר בכהן, דין פשוט הוא שהפסול הוא במחשבה ולא ביום השלישי, כי ביום השלישי לא עשה הכהן כלום, אלא האוכל, ואיך יפסל הכהן מחמת שאכל אחר נותר. **א"נ יש ללמוד זאת מהכתוב "לא ירצה"**, שמשמעותו שהקרבן לא ירצה. [אבל מהכתוב "אתו", לומד בן עזאי דין אחר, כפי שיתבאר בעזה"י בדף כ"ט].

"**לא יִחָשֵׁב לוֹ**" – מכאן, **שאינו הקרבן מתפגל, אלא כשלא עירב בו מחשבות פסול אחרות**, אבל אם היו בו מחשבות פסולות אחרות מלבד מחשבת חוץ לזמנו לא נעשה פיגול.

"**פְּגוּלָּה**" – כתוב זה מיותר לעניין פסול מחשבת חוץ לזמנו, ועל כרחך בא לרבות פסול גם למחשבת חוץ למקומו, כלומר שאם חשב בשעת ההקרבה שתהא אחת מהאכילות הנ"ל חוץ למקום המותר לכך, נפסל הקרבן. [ומסתבר שעניין זה בא הכתוב לרבות, ולא פסול במחשבת של דברים אחרים הפסולים את הקרבן, כגון על מנת לשפוך דמו על הרצפה, או על מנת לערבו בדם הפסולים, כי פסול חוץ למקומו, דומה יותר לפסול חוץ לזמנו, שכן חוץ למחיצה דומה לחוץ לזמן].

"**יִהְיֶה**" – **מלמד, שמצטרפים שתי מחשבות הפסול זה עם זה לפסול את הקרבן**, שאם חשב לאכול כחצי זית בחוץ כחצי זית למחר הקרבן פסול.

"**וְהִנֵּפֶשׁ הָאֶכְלָת מִמֶּנּוּ**" – "מִמֶּנּוּ" לשון

אכילת בשר¹ בהיכל². >עניין זה מבואר בגמרא בדף כ"ט <.

ג. שיטת אביי משמו של רב יצחק בר אבדימי אמר רב.

מהכתוב [הארוך] בפרשת צו יש ללמוד רק דין מחשבת חוץ לזמנו, [שכל הכתוב נדרש כמבואר לעיל, חוץ מהמילה, "פגול", כי אין ללמוד מהכתוב "פגול" לרבות אף מחשבת חוץ למקומו]. **ומאחר שכל הכתוב הזה מדבר רק במחשבת חוץ לזמנו, דין פשוט הוא, שחיוב כרת הנלמד מסוף הכתוב לאוכל את הבשר, מדבר במי שאכל בשר קרבן שנתפגל במחשבת חוץ לזמנו.**

ומהכתוב בפרשת קדושים, "וְאִם הֶאֱכַל יֶאֱכַל בַּיּוֹם הַשְּׁלִישִׁי פְּגוּל הוּא לֹא יִרְצָה", אף שמשמעותו גם כן לפסול קרבן שנעשה במחשבת חוץ לזמנו. [כי ודאי אין הכתוב

כרת. [ואף שגם לעניין אוכל בשר קדשים טמא נאמר נשיאות עוון, ואין בו כרת, מסתבר ללמוד דין מחשבת פיגול מדיון נותר, כי דומים זה לזה, בכך ששניהם פסול מחמת הזמן].

והכתוב בפרשת קדושים, "וְאִם הֶאֱכַל יֶאֱכַל בַּיּוֹם הַשְּׁלִישִׁי פְּגוּל הוּא לֹא יִרְצָה" **מלמד פרט נוסף בעניין מחשבת חוץ למקומו, והוא, שאין מחשבת חוץ למקומו פוסלת את הקרבן, אלא כשחשב שתהא האכילה במקום משולש בדם בבשר ובאימורים, כלומר שחשב שתהא האכילה חוץ לירושלים, ובקדשי קדשים חוץ לעזרה, שבמקומות אלו היה זמן שכל האכילות הללו היו שוות להיתר, [שבזמן היתר הבמות היה מותר להקריב ולאכול קדשים בכל מקום], אבל אם חשב שתהא האכילה בהיכל, אין המחשבה פוסלת, כי מעולם לא היתה הקטרת אימורים או**

הוספות

¹ כתבו התוס': בזה לא דק בקונטרס, דאכילת בשר מצי משכחת בהיכל, שאם הקיפו עובדי כוכבים את כל העזרה, כהנים נכנסים בהיכל ואוכלים.

² יתכן שהסברא בדיון זה, שאין מחשבת חוץ למקומו נתפסת בקרבן, אלא כשבאמת הקרבן היה נאכל פעם באותו מקום, אבל כשחשב על מקום שמעולם לא היה לו שייכות עם אכילת הקרבן, אין המחשבה נתפסת בקרבן לפוסלו. [וכל זה כשיטת רש"י [ולפירוש מקום המשולש בדם אימורים ובשר הוא חוץ לירושלים]. אולם בתוס' נאמרו כמה פירושים אחרים, מהו מקום המשולש בדם בבשר ובאימורים: (א) יש מפרשים שהכוונה שאין פסול מחשבת חוץ למקומו אלא במזבח החיצון, שיש בקרבנותיו דם אימורים ובשר, אבל בקרבנות מזבח פנימי, שאין בהם הקטרת אימורים, אין המחשבה פוסלת בהם. [וקשה על פירוש זה כי מצינו מי שאומר שיש פיגול בקרבנות פנימיים]. (ב) ויש מפרשים שאין פסול מחשבת חוץ למקומו אלא כשהחושב עומד בעזרה, שהיא מקום שיש בו דם אימורים ובשר, אבל אם עומד חוץ לעזרה, ושוחט בסכין ארוך אין המחשבה שלו פוסלת. (ג) והרב רבי יוס טוב מפרש, שאין פסול מחשבת חוץ למקומו אלא כשמחשב על מקום שכולם פסולים, כגון לזרוק את הדם חוץ לירושלים, אבל המחשב לזרוק את הדם לירושלים, שהאימורים והבשר כשרים, אף שהדם פסול בו, שם אין המחשבה פוסלת.

- ויש מפרשים שמחשבה האמורה כאן, היא מחשבת חוץ לזמנו, ואמרו כאם שאינה פוסלת אלא כשמחשב על זמן שדם אימורים ובשר פסולים, אבל כששחט שלמים לזרוק דמם למחר, לא פיגל, אף שחשב לזרוק לאחר הזמן המותר, כי הבשר כשר באכילה מחר, ורק אם יחשוב לזרוק את הדם לאחר מחר, שגם הבשר פסול אז, הרי זה פיגל. [נתוס' דחו פירוש זה, כי ודאי הדין האמור כאן, הוא לעניין מחשבת חוץ למקומו, ולא לעניין מחשבת חוץ לזמנו].

חוץ למקומו דומה יותר לפסול מחשבת חוץ לזמנו, שכן דומים הם זה לזה בארבעה דברים. (מ) שניהם פסולים במחשבה. (ק) בשניהם אם חישב על מקצת בשר הקרבן נפסל כולו. (ד) שניהם נפסלים בעבודת הדם. (ש) בשניהם נאמר "שלישי" מיותר לגזרה שווה.

- ולבסוף אמרו, שעל כרחק חיוב כרת האמור בפרשת קדושים הוא לעניין נותר, ולא לעניין מחשבת חוץ למקומו, שכן נאמר בחיוב הכרת כך, "וְאֶכְלֹוּ עֹזְנוֹ יִשָּׂא כִּי אֶת קִדְשׁ ה' חָלַל וְנִכְרְתָה הַנֶּפֶשׁ הַהוּא מֵעַמִּיקָה", ונותר הוא שנקרא קודש, שנאמר, "וְשִׁרְפֶתָ אֶת הַנֹּתֵר בְּאֵשׁ לֹא יֵאָכֵל כִּי קִדְשׁ הוּא".

אולם בגמרא הקשו על שיטה זו, מנין לנו שהכתוב הראשון מדבר בפסול חוץ לזמנו, והשני בפסול חוץ למקומו, [כי מסתבר שהכתוב הלמד בגזרה שווה יהיה מחשבת חוץ לזמנו הדומה לאיסור נותר]. שמא הכתוב הראשון מדבר בפסול חוץ למקומו, והשני בפסול חוץ לזמנו, [כי מסתבר שהפסול האמור באותה פרשה עם איסור נותר, הוא פסול מחשבת חוץ לזמנו, הדומה לאיסור נותר]. ואם כן, מניין לנו שאין כרת באוכל בשר שנפסל במחשבת חוץ למקומו, אלא באוכל בשר שנפסל במחשבת חוץ לזמנו.

דף כט

זמן הבאת הבכור ודינו אם הביאוהו אחר הזמן
נאמר בתורה, "כֹּל הַבְּכוֹר אֲשֶׁר יֵלֵד בְּבִקְרָדָה

מדבר באוכל ממש ביום השלישי, שכן נאמר בעניין, "לֹא יִרְצָה", וקרבן שכבר הוכשר, אינו חוזר ונפסל אחר זמן. ואם כן, על כרחק, משמעות הכתוב היא על המחשב בשעת עבודה שתהא האכילה לאחר הזמן]. ומכל מקום מאחר שדין זה כבר נלמד מהכתוב [הארודן] בפרשת צו, על כרחק הכתוב בפרשת קדושים, **בא לרבות פסול גם במחשבת חוץ למקומו.**

אבל האוכל בשר קרבן שנפסל במחשבת חוץ למקומו אינו ענוש כרת, כי בפרשת קדושים נאמרו שני דינים. (א) איסור אכילת נותר, "וְהַנֹּתֵר עַד יוֹם הַשְּׁלִישִׁי בְּאֵשׁ יִשָּׂרֶף", (ב) פסול מחשבת חוץ למקומו כנ"ל. ועל זה נאמר, "וְאֶכְלֹוּ עֹזְנוֹ יִשָּׂא ... וְנִכְרְתָה הַנֶּפֶשׁ הַהוּא מֵעַמִּיקָה", ומתוך שנאמר "וְאֶכְלֹוּ" בלשון יחיד, משמע שרק האוכל אחד משני הדברים הנ"ל ענוש כרת, ומסתבר שהכוונה לאוכל נותר, ולא לאוכל בשר קרבן שנפסל מחמת מחשבת חוץ למקומו.

- מתחילה אמרו שהטעם לכך, כי דין כרת באוכל בשר פיגול, [הלמד מהכתוב הארוך בפרשת צו], למד בגזרה שווה מדין כרת האמור כאן, ולכן מסתבר שהכרת האמור כאן הוא דבר הדומה לפסול מחשבת פיגול, ואיסור נותר דומה למחשבת חוץ למקומו בשני דברים, (ז) שניהם פסולים גם בבמה. [להוציא מחשבת חוץ למקומו, שאינה פסול מחמת הזמן, ולא פסלה בבמה, כי קדשים קלים היו נאכלים בכל מקום]. אולם דחו זאת, כי אדרבה פסול מחשבת

לְשַׁלְמוּ כִּי דָרַשׁ יְדָרְשֵׁנוּ ה' אֱלֹהֶיךָ מַעֲמֶדָּה וְהִיָּה בָּךְ חֲטָא", המלמד שאם תאחר, יהיה בך חטא, אבל בקרבן לא יהיה חטא ואינו נפסל. ובן עזאי אומר, שאין לדרוש מהכתוב הזה, אלא שאם תאחר יהיה בך חטא, ולא באשתך, כלומר המאחר לשלם נדרו, נענש בעצמו, ולא במיתת אשתו, ואינו כמי שגוזל ממונו, שנענש על כך במיתת אשתו, שנאמר, "אִם אֵין לָךְ לְשַׁלֵּם [ממון שגזלת] לְקָה יִקַּח מִשְׁפָּכָךָ [=אשתך] מִתְּחַתְּיָךְ".

- ובן עזאי לומד זאת מהכתוב בעניין פסול מחשבת חוץ לזמנו, "לא ירצה המקריב אתו", המלמד שדווקא הוא אינו מרצה, אבל קרבן הבא באיחור מרצה.

עונש המחשב בקדשים מחשבת פסול

אמר רבי ינאי, מנין שהמחשב בקדשים מחשבה הפוסלת אותם, שהוא לוקה על כך כעובר באיסור לא תעשה, שנאמר, "לא תחשב", וכל זה כדעת האומרים לאו שאין בו מעשה לוקים עליו.

קרבן מתפגל רק כשקרב

המתיר [=הדם] כמצוות

כבר נתבאר לעיל, שקרבן שחשבו בו מחשבת פיגול, מתפגל להתחייב כרת על אכילתו, רק כשמלבד מחשבת חוץ לזמנו

ובצאנך הנזכר תקדיש לה' אֱלֹהֶיךָ ... לפני ה' אֱלֹהֶיךָ תֹאכְלוּ שְׁנָה בְּשָׁנָה בְּמִקוֹם אֲשֶׁר יִבְחַר ה' אֶתְּהָ וּבִיתְךָ", ומכאן, שמי שנולד לו בעדרו בכור בהמה טהורה, שאין בו מום, מקריבו בתוך אותה שנה, [ובשרו נאכל לכהנים].

ומכל מקום, אם איחר מלהביאו באותה שנה, לא נפסל בכך, שנאמר, "וְאֶכְלָתָּ לְפָנַי ה' אֱלֹהֶיךָ בְּמִקוֹם אֲשֶׁר יִבְחַר לְשָׁכֵן שְׁמוֹ שָׁם מַעֲשֶׂר דָּגְנְךָ תִּירֹשְׁךָ וּצְבָתְךָ וּבְכֹרֶת בְּקָרְךָ וּצְאֲנָךָ לְמַעַן תִּלְמַד לִירְאָה אֶת יְדֹד אֱלֹהֶיךָ כָּל הַיָּמִים", להקיש בכור למעשר [תבואה], וללמד, שכשם שמעשר תבואה אינו נפסל כשלא ניתן בשנתו, אלא ינתן לאחר שנתו, [עד השנה השלישית, כמו שנאמר, "מקצה שלש שנים תוציא את כל מעשר תבואתך"], כך הבכור אינו נפסל כשלא קרב בשנתו, ויקרב לאחר שנתו.

שאר קרבנות שהביאום באיחור

נתבאר שהבכור הבא אחר שנתו אינו נפסל בכך, ולא רק בכור שאינו בא לכפרה, כשר למרות איחורו, אלא גם שאר קרבנות הבאים לכפרה, [כגון עולה המכפרת על עשה, ושלמים הבאים לדורות ליתן שלום בין ישראל לאביהם שבשמים], גם הם כשרים למרות איחורם.

- יש לומדים, זאת מהכתוב בעניין איסור בל תאחר, "כִּי תִדָּר נָדָר לַה' אֱלֹהֶיךָ לֹא תֵאַחַר

הוספות

¹ כן מפרש רש"י אולם. התוס' מפרשים, שאף מי שדר ולא משלם, נענש במיתת אשתו, אלא שזה כשאינו משלם כלל, אבל המאחר לשלם נדרו, נענש בעצמו ולא באשתו.

פיגול, ושוב לא יצא ממנו על ידי מחשבת פסול אחרת.

- כשבקרבן כשר נעשית עבודה שלמה² במחשבת פיגול בלבד, הכל מודים שלדעת רבי יהודה נעשה הקרבן פיגול, ומעתה לא יצא הקרבן מידי פיגול אף אם תעשה עבודה אחרת, במחשבת אחרת של פסול.

- אבל כשרק תחילת העבודה נעשית במחשבת פיגול, וסופה של העבודה נעשה במחשבת אחרת של פסול. לדברי אילפא, בזה דעת רבי יהודה, שלא נתפגל הקרבן, כי נחשב הדבר כמו שנעשית העבודה בשתי מחשבות הפסול בשווה, ולא קדמה מחשבת הפיגול להיתפס בקרבן בכשרות.

וכן נראה מדברי אביי בדף ל', האומר, שלדעת רבי יהודה³, השוחט במחשבת להקטיר מהבהמה כזית למחר וכזית בחוץ נעשה פיגול מחמת הקדמת מחשבת חוץ לזמנו, רק כשמחשבת ראשונה היתה בשחיטת סימן ראשון, ומחשבת שניה בשחיטת סימן שני. וכדעת האומרים שמחשבת פוסלת אף כשאינה בעבודה שלימה של דם אלא גם בחצי עבודה.

אבל כשהיו שתי המחשבות באותה פעולה ממש, אין כאן פיגול, אף על פי שקדמה מחשבת הפיגול. וכן בכל המקומות שאמר רבי יהודה שיש פיגול מחמת הקדמת מחשבת חוץ לזמנו, היינו שהיתה ההקדמה

קרב כולו בהכשר, בלא מחשבת אחרת של פסול, אבל אם מלבד מחשבת זו של חוץ לזמנו, היתה בו גם מחשבת אחרת של פסול, [כגון מחשבת חוץ למקומו, או מחשבת שלא לשמו בחטאת ובפסח הנפסלים במחשבת זז], מעתה אין הקרבן מתפגל להתחייב כרת על אכילתו מחמת מחשבת חוץ לזמנו אלא פסול הוא בלבד.

לדעת חכמים – מחשבת פסול הנוספת על מחשבת הפיגול, מוציאה את הקרבן מידי פיגול, בין אם היתה אותה מחשבת קודם למחשבת הפיגול, [שחשב תחילה להקטיר כזית חוץ למקומו, ולאחר מכן חשב להקטיר כזית חוץ לזמנו], ובין אם היתה אותה מחשבת אחרי מחשבת הפיגול, [שחשב תחילה להקטיר כזית חוץ לזמנו, ולאחר מכן חשב להקטיר כזית חוץ למקומו], ובין אם היתה אותה מחשבת באותה עבודה, [כגון שחט על מנת להקטיר כזית למחר וכזית בחוץ], ובין אם היתה אותה מחשבת בעבודה אחרת, [כגון שחט על מנת להקטיר כזית למחר, וזרק את הדם על מנת להקטיר כזית בחוץ].

ולדעת רבי יהודה – מחשבת פסול הנוספת על מחשבת הפיגול, אינה מוציאה את הקרבן מידי פיגול, אלא אם כן נתפסה בקרבן ופסלה אותו, קודם למחשבת הפיגול. אבל אם מחשבת הפיגול קדמה, ונתפסה בקרבן בכשרות, נעשה הקרבן

הוספות

¹ אבל שאר זבחים, אין שלא לשמן מוציאן מידי פיגול, דהא כשרים הן שלא לשמן. [רש"י].

² רש"י מפרש, כגון ששחט במחשבת חוץ לזמנו, והוליד במחשבת חוץ למקומו. ותוסי' מפרשים, כגון ששחט סימן ראשון חוץ לזמנו, וסימן שני חוץ למקומו.

³ העירוני שאביי אמר זאת בדעת רבי מאיר.

דף ל

העושה תמורה לשני קרבנות יחד

א. דעת רבי יוסי.

כשם שניתן לעשות מבהמה של חולין תמורה לקרבן אחד, [שאם אומר על בהמת חולין, שתהא תמורת עולה שבצידה, נעשית בהמת החולין קדושה כעולה, וקרבה כמותה].
כך ניתן לעשות מבהמה של חולין תמורה לשני קרבנות.

שאם אומר על בהמת חולין, שתהא תמורת עולה ושלמים שבצדה, נעשית בהמת החולין קדושה כעולה ושלמים, אלא מאחר שאי אפשר להקריב בהמה אחת לשני קרבנות, לא תקרב התמורה עצמה, אלא תרעה עד שיפול בה מום, ואז תיפדה, ובחצי הממון יביאו עולה, ובחצי הממון יביאו שלמים.

וכל זה כשבאמת כך היתה כוונתו של הממיר מתחילה, כלומר שאמר שתהא הבהמה תמורת עולה ותמורת שלמים, כי התכוון מתחילה שתהא הבהמה תמורת שתיהן.

אבל אם מתחילה התכוון שתהא הבהמה תמורת עולה בלבד, ואחר כך נמלך, ואמר, שתהא תמורת שלמים, אינה אלא תמורת עולה, כי כבר פשט בכולה קדושת עולה.

ועל פי הכלל הזה נאמרו הפרטים הבאים:

(א) האומר "הרי זו תמורת עולה ושלמים", [או "לא תהא תמורת עולה אלא אם כן תהא גם תמורת שלמים"], ודאי נתכוון מתחילה שתהא הבהמה תמורת

בשתי פעולות, אבל בפעולה אחת מודה רבי יהודה שאין כאן פיגול. ולדברי רבי יוחנן, גם בזה דעת רבי יהודה, שנתפס הקרבן במחשבתו הראשונה של הפיגול, ולא יצא מידי פיגול.

וכן נראה מדברי רבא, שאמר בדף ל', שלדעת רבי יהודה, השוחט במחשבה להקטיר מהבהמה כזית למחר וכזית בחוץ, נעשה פיגול מחמת הקדמת מחשבת חוץ לזמנו, אף כששתי המחשבות היו באותה פעולה ממש. [כדעת האומרים שאין מחשבה פוסלת בשחיטה אלא בסופה, ואם כן כל המחשבות הן באותה פעולה ממש], כי תמיד המחשבה הראשונה היא הקובעת.

מחשבות מצטרפות אכילות אינן מצטרפות

כבר נתבאר בדף כ"ח, ששתי מחשבות הפסול [חוץ לזמנו וחוץ למקומו] מצטרפות זו עם זו לפסול את הקרבן, שאם חשב בכל אחת על חצי שיעור, מצטרפות יחד לפסול את הקרבן, כגון שחשב לאכול כחצי זית בחוץ, כחצי זית למחר, הקרבן פסול.

אולם אכילות, [הקטרה למזבח, ואכילת האדם], אינן מצטרפות זו עם זו לפסול את הקרבן, ואם חשב [אפילו מחשבה אחת], על שתי אכילות שונות, בכל אחת על חצי שיעור, אינן מצטרפות יחד לפסול את הקרבן. כגון אם חשב לאכול כחצי זית, ולהקטיר כחצי כזית, [ושניהם חוץ לזמנו או שניהם חוץ למקומו], הקרבן כשר.

שתיהן, כגון שאמר לחצותה לעולה ולשלמים,¹ ויתכן אף כשאמר תהא תמורת עולה ושלמים, נעשית תמורת שתיהן. ואם נתכוון מתחילה שתהא רק תמורת עולה, ואחר כך נמלך ואמר שתהא תמורת שלמים, אינה אלא תמורת עולה, כפי שאמר תחילה.

אבל בפרטי הדין הזה, נחלק רבי מאיר עם רבי יוסי. שלדעת רבי יוסי, גם האומר "הרי זו תמורת עולה ותמורת שלמים" בבת אחת [אות ב' לעיל], נחשב כמתכוון מתחילה שתהא הבהמה תמורת שתיהן. ולדעת רבי מאיר, מאחר שהזכיר את המילה "תמורת" לכל אחד מהקרבנות בפני עצמה, ודאי לא היתה כוונתו מתחילה לשתיהן, אלא נמלך, ומתחילה התכוון רק לתמורת עולה, ולבסוף התכוון רק לתמורת שלמים, ומאחר שתחילה נעשית תמורת עולה הרי זו תמורת עולה.

ולדברי רבא ורב הונא בר נתן – אף בעיקר הדין הזה נחלק רבי מאיר עם רבי יוסי. שלדעת רבי מאיר אין הדבר תלוי בכוונתו של הממיר כלל, כי לעולם לא תהא הבהמה תמורת עולה ושלמים, אלא רק תמורת הדבר שיזכיר תחילה.

כזית למחר כזית בחוץ. כזית למחר
וכזית בחוץ. כזית למחר בחוץ.

כבר נתבאר, שלדעת רבי יהודה, אם קדמה

שתיהן, ודבריו קיימים, כלומר נעשית הבהמה תמורת עולה ושלמים.

(ב) האומר "הרי זו תמורת עולה ותמורת שלמים", בזה אמרו בגמרא שיש לברר מה היתה דעתו מתחילה, שאם נתכוון מתחילה שתהא הבהמה תמורת עולה ושלמים, נעשית תמורת עולה ושלמים. ואם נתכוון מתחילה שתהא תמורת עולה בלבד, ואחר נמלך בו שתהא תמורת שלמים, אינה אלא תמורת עולה כפי מה שהתכוון באמירה הראשונה.

והתוס' כתבו שדבר זה מתברר לפי אופן האמירה, שאם אמר הכל תוך כדי דיבור קטן כשיעור אמירת "שלום עליך", ודאי נתכוון כבר מתחילה גם למה שאמר בסוף, והרי זו תמורת עולה ושלמים. אבל אם היה הפסק בין אמירה ראשונה לשניה בשיעור אמירת "שלום עליך רבי", וודאי אמירה שניה היתה אחר שנמלך מאמירה ראשונה, ולא נתכוון מתחילה אלא לאמירה ראשונה, ואינה אלא תמורת עולה.

(ג) האומר, "מתחילה תהא כולה תמורת עולה ואחר כך תהא תמורת שלמים", ודאי שאינה אלא תמורת עולה, כי מאחר שעשה כולה תמורת עולה, לא יוכל להפקיע ממנה קדושה זו.

ב. דעת רבי מאיר.

לדברי אבבי ורב שימי בר אשי – בעיקר הדין, דעת רבי מאיר כדעת רבי יוסי, שהכל תלוי בכוונתו של הממיר בתחילת האמירה, אם נתכוון מתחילה שתהא הבהמה תמורת

הוספות

¹ ואין זה כאומר, "לחציה עולה ולחציה שלמים", כי בזה חולק רבי מאיר על רבי יוסי כמפורש במסכת תמורה. ורבינו חננאל מפרש, שכוונת הגמרא, לאומר שבהמה זו תהא בחצי היום תמורת עולה ושלמים, שבה מתכוון שיחולו שתי הקדושות יחד באותה שעה.

כאן מחשבת פיגול, כי יתכן שרבי לא שנה לו את כל הדינים שבהם רבי יהודה חולק עם חכמים.

ואם כן הוא, מאחר שאין ללמוד ממה ששנה רבי, שבדברים אחרים רבי יהודה אינו חולק על חכמים, יש להסתפק בדבר נוסף, והוא, כשאמר החושב, "על מנת להקטיר כזית למחר בחוץ", האם גם בזה אמר רבי יהודה שכיון שהזכיר תחילה את ה"מחר", נתפגל הקרבן, או שבזה מודה רבי יהודה, שאין כאן מחשבת פיגול לעצמה, ומתחילה מעורב בה מחשבת פסול.

וכדי לברר את שני הדינים שהסתפק בהם, שאל את רבי את הדין האחרון, מה הדין כשאמר החושב, "על מנת להקטיר כזית למחר בחוץ", ולפי תשובת רבי יתגלו לו כל ספיקותיו,

- שכן אם יאמר לו רבי, שאף באופן ששאל, כשאמר החושב, "על מנת להקטיר כזית למחר בחוץ", דעת רבי יהודה, שהקרבן מתפגל, כל שכן שהוא מתפגל כשאמר החושב, "על מנת להקטיר כזית למחר וכזית בחוץ" בוי"ו, שאין המחשבות מעורבות כל כך.

- ואם יאמר לו רבי בנחת, שבאופן ששאל, מודה רבי יהודה, שמחשבת הפיגול מעורבת עם מחשבת הפסול, ולכן אין הקרבן מתפגל, ידע לוי, שדווקא בזה המחשבות מעורבות, אבל כשאמר החושב, "על מנת להקטיר כזית למחר וכזית בחוץ" בוי"ו, אין המחשבות מעורבות, ולדעת רבי יהודה הקרבן מתפגל.

מחשבת חוץ לזמנו, [כגון לאכול למחר], למחשבת חוץ למקומו, [כגון לאכול בחוץ], הרי זה פיגול, ומעתה מחשבת חוץ למקומו [הבאה לבסוף], אינה מוציאה מידי פיגול.

וכשרבי לימד זאת את לוי, אמר לו, שכן הדין לדעת רבי יהודה, כשאמר החושב, "על מנת להקטיר כזית למחר כזית בחוץ", בלא וי"ו, שבכך נראה, שכל מחשבה עומדת בפני עצמה, ואין כאן שתי מחשבות יחד, ולכן מאחר שמחשבת הפיגול קדמה, כשהיא בפני עצמה, כבר נתפגל בה הקרבן, ושוב לא יצא מידי פיגול.

ומתוך זה משמע, שאם היו שתי המחשבות יחד, כגון שאמר החושב, "על מנת להקטיר כזית למחר וכזית בחוץ" בוי"ו, אין כאן פיגול, אף על פי שקדמה מחשבת חוץ לזמנו, כי כבר בה חשב גם על מחשבת חוץ למקומו, ולא נתפגל הקרבן במחשבת חוץ לזמנו בפני עצמה.

אולם לוי שמע את שאר החכמים אומרים, שכן הדין לדעת רבי יהודה גם כשאמר החושב, "על מנת להקטיר כזית למחר וכזית בחוץ" בוי"ו.

ומתוך כך הסתפק, האם האמת כמו ששנה לו רבי, שרק כשאמר החושב, "על מנת להקטיר כזית למחר כזית בחוץ", בלא וי"ו נתפגל הקרבן לדעת רבי יהודה, ושאר החכמים טועים.

או שהאמת עם שאר החכמים, ואף כשאמר החושב "על מנת להקטיר כזית למחר וכזית בחוץ", בוי"ו, נתפגל הקרבן, ואם כן, אין לו לדייק ממה ששנה לו רבי בלא וי"ו, שאם היתה המחשבה בוי"ו, אין

חצי שיעור, מצטרפות להיות כמחשבה אחת של שיעור שלם, כלומר, אם חשב להקטיר חצי זית למחר ולהקטיר חצי זית בחוץ, הרי זה כמי שחשב על כזית שלם מחשבה פוסלת, ונפסל הקרבן.

ובאופן שהיה צירוף של מחשבה פוסלת ומחשבה מפגלת, [כדוגמא הני"ל], אין לך לדון אלא כקל שבהם, כלומר שהקרבן נפסל ולא מתפגל.

אולם כשהיה צירוף של שתי מחשבות מפגלות, כגון להקטיר חצי זית מחר, ולהקטיר חצי זית מחר, הרי זה כמחשבה אחת של הקטרת כזית שלם מחר, והקרבן מתפגל.

וכשהיו שלוש מחשבות של חצי שיעור, שתיים חוץ לזמנו, ואחת חוץ למקומו, פעמים הקרבן נפסל, ופעמים מתפגל, כפי המבואר להלן:

א. כשתי המחשבות של חוץ לזמנו היו תחילה, ומחשבת חוץ למקומו היתה בסוף – לדברי הכל, [רב דימי רבין רב אשי ורבא], המחשבות של חוץ לזמנו מצטרפות למחשבה אחת של שיעור שלם, והקרבן מתפגל, ומחשבת חוץ למקומו האחרונה, אינה מוציאה את הקרבן מידי פיגול, [אף לדעת חכמים האומרים שמחשבת פסול לבסוף מוציאה מידי פיגול], כי מאחר שבמחשבה זו של חוץ למקומו, אין בה שיעור שלם, אינה מחשבה פוסלת, המוציאה מידי פיגול.

ב. כשמחשבת חוץ למקומו היתה תחילה, ושתי המחשבות של חוץ לזמנו היו לבסוף – לדעת רבין, מאחר ששתי המחשבות

- ואם יאמר לו רבי בכעס, שבאופן ששאל, דין פשוט הוא שהמחשבות מעורבות, והקרבן אינו מתפגל, יבין, שגם כשאמר החושב "על מנת להקטיר כזית למחר וכזית בחוץ" בוי"ו, המחשבות מעורבות, ואין הקרבן מתפגל, ומסיבה זו כועס עליו רבי, כי סבור שמתוך ששנה לו [רבי ללוי], שלדעת רבי יהודה, רק כשאמר החושב, "על מנת להקטיר כזית למחר כזית בחוץ" בלא וי"ו, מחשבת הפיגול לעצמה, והקרבן מתפגל, היה ללוי להבין, שאפילו כשאמר זאת בוי"ו, מודה רבי יהודה שאין הקרבן מתפגל, ואם כן מדוע שואל על האופן השלישי, כשאמר החושב "על מנת להקטיר כזית למחר בחוץ", שמשמע משאלתו שסבור שבאופן השני רבי יהודה אומר שהמחשבה מפגלת.

ומסקנת הסוגיה, שבשני האופנים הראשונים. [א] "על מנת להקטיר כזית למחר כזית בחוץ", בלא וי"ו. [ב] "על מנת להקטיר כזית למחר וכזית בחוץ", בוי"ו], לדעת רבי יהודה מחשבת הפיגול הראשונה עומדת לעצמה ונתפגל הקרבן. אבל באופן השלישי, [על מנת להקטיר כזית למחר בחוץ"], מודה רבי יהודה, שמחשבת הפיגול אינה עומדת לעצמה, ולכן, אף על פי שהזכירה תחילה, לא נתפגל הקרבן.

דף לא

שתי מחשבות של חצי זית חוץ לזמנו ומחשבה אחת של חצי זית חוץ למקומו כבר נתבאר בדף כ"ט, ששתי מחשבות של

תערובת ראשון ושני לטומאה

אוכל מקבל טומאה בכל שהוא, ואינו מטמא אחרים אלא אם יש בו כשיעור ביצה.

כביצה אוכל שהוא ראשון לטומאה, [העושה שני בחולין ושלישי בתרומה], **שנתערב עם כביצה אוכל שהוא שני לטומאה**, [שאין מטמא חולין אבל עושה שלישי בתרומה], **דין התערובת כחמור שבה**, כי יש כאן שיעור כביצה מהחמור.

חילקו את התערובת הזו, כך שיש בכל חלק חצי ביצה ראשון לטומאה, וחצי ביצה שני לטומאה, **כל אחד מהחלקים דינו כשני לטומאה**, כי כשיש חצי שיעור מהחמור, וחצי שיעור מהקל, הם מצטרפים להיות כקל.

חזרו וערבו את שני החלקים, חזרו לטמא כראשון לטומאה, כמו קודם החלוקה. רש"י מפרש, שהטעם לכך, שהתערובת חוזרת לטמא כחמור שבה, כי היה בחמור שיעור שלם בתחילה, ולכן כשחזר להיות יחד, חוזר לטמא כקדמתו. ורבינו תם מפרש, שהטעם לכך, כי יש בקל שיעור שלם, ולכן הוא מניח לחמור להיפרד ממנו, ולהתחבר עם החמור שמתערב בו.

מחשבת פסול באכילה

חוץ לזמנו או חוץ למקומו

כבר מבואר, שהמחשב לאכול מבשר הקרבן חוץ לזמנו, פיגל את הקרבן, והמחשב לאכול מבשר הקרבן חוץ

הראשונות, [חוץ למקומו וחוץ לזמנו], כבר הצטרפו לפסול את הקרבן, מעתה אין לצרף את המחשבה השניה עם המחשבה השלישית לפגל ולבטל את המחשבה הראשונה שכבר הצטרפה לפסול. **ולדעת רב דימי** [ורב אשי ורבא], מאחר ששתי המחשבות של חוץ לזמנו היו יחד, מצטרפות למחשבה אחת מפגלת, ואין מחשבת חוץ למקומו בפחות משיעור, מוציאה מידי פיגול.

ג. כשמחשבה ראשונה היתה חוץ לזמנו, ומחשבה שניה חוץ למקומו, ומחשבה שלישית חוץ לזמנו – **לדעת רב דימי ורבין** [ורב המנונא], מאחר שמחשבה אחרונה של חוץ לזמנו אינה סמוכה למחשבה ראשונה של חוץ לזמנו, אינה מצטרפת עימה, אלא מחשבת חוץ למקומו מצטרפת עימה לפסול את הקרבן ולא לפגלו. **ולדעת רב אשי**, מאחר שיש כאן שתי מחשבות ממין אחד של חוץ לזמנו, הן מצטרפות יחד לפגל את הקרבן, ואין מחשבת פסול חוץ למקומו של פחות מכזית מוציאה מידי פיגול. וכעין זה אמר רבא, אלא שהוא אמר זאת דווקא כשהיו כל המחשבות בדיבור אחד, וצירף את כל המחשבות בוי"ו, ורב אשי אמר זאת אף כשלא היו בדיבור אחד, ולא צירף את המחשבות בוי"ו.

	חוץ לזמנו חוץ למקומו	חוץ לזמנו חוץ למקומו	חוץ לזמנו חוץ למקומו
רבין	פיגול	פסול	פסול
רב דימי	פיגול	פיגול	פסול
רב אשי	פיגול	פיגול	פיגול

למקומו, פסל את הקרבן.

כזית בזמן ארוך יותר, אין זו אכילה. ואצל המזבח אכילה נחשבת גם כשהאימורים מתעכלים בזמן ארוך.

ואם **חישב על מנת שיאכל אדם כזית מהבשר בזמן ארוך יותר מכדי אכילת פרס, חוץ לזמנו או חוץ למקומו, ספק בגמרא, האם מאחר שדבר זה אינו נחשב כאכילה אצל בני אדם, אין כאן מחשבת אכילה. או מאחר שאצל המזבח הדבר נחשב כאכילה, גם לענין אכילת אדם מבשר הקרבנות המחשבה הזו פוסלת ומפגלת.**

מחשבת אכילה בדבר הראוי להקטרה

מחלוקת רבי אליעזר וחכמים, אם יש מחשבת אכילה בדבר שאינו לאכילה אלא להקטרה, נזכרה כבר בדף כ"ח.

ומבואר כאן בסוגיה, שאף לדעת רבי אליעזר, האומר, שהמחשב לאכול דבר הראוי להקטרה, מחשבה פוסלת היא, כאילו חשב לאכול דבר הראוי לאכילה. מכל מקום, הקטרה ואכילת אדם אינם מצטרפות, ואם חשב לאכול כחצי זית למחר, [בין מהבשר ובין מהאימורים], ולהקטיר כחצי זית למחר, [בין מהבשר ובין מהאימורים], אין האכילות מצטרפות למחשבה של פיגול.

עוד מבואר בסוגיה, שאף לדעת חכמים, האומרים, שהמחשב לאכול דבר הראוי להקטרה, אין זו מחשבה פוסלת, אין זה דין פשוט, שאכילת אדם ואכילת מזבח לא יצטרפו למחשבה אחת של פסול. כי היה

ובכלל זה, לא רק כשחשב שיאכלנו אדם חוץ לזמנו או חוץ למקומו, אלא כל שנחשב כאוכל בכלל זה, ולכן:

- **חישב שיאכלו כלבים את הבשר חוץ לזמנו או חוץ למקומו, מחשבה היא, שכן מציינו לשון אכילה אצל כלבים האוכלים בשר, שנאמר, "וְאֵת אֵיזֶבֶל יֹאכְלוּ הַכְּלָבִים".**

- **וכן, חישב שתאכל האש את הבשר חוץ לזמנו או חוץ למקומו, מחשבה היא, שכן מציינו לשון אכילה אצל אש המכלה בשר, שנאמר, "וְתֹאכְלֶהּ אֵשׁ לֹא גַפְחִי".** ודווקא כשאמר זאת בלשון אכילה, אבל אמר בלשון הקטרה, לא, ולכן אכילת מזבח הקרויה הקטרה, אינה מצטרפת עם אכילת האדם, (כמבואר בדף כ"ט).

על מנת שיאכלו שנים כל אחד כחצי זית

המחשב על מנת שיאכלו מהבשר שני בני אדם, כל אחד חצי זית, **חוץ לזמנו או חוץ למקומו, מחשבה היא, אף על פי שאין כאן לכל אדם אכילה של כזית, כי מכל מקום היתה המחשבה שכזית מהקרבן יאכל חוץ לזמנו או חוץ למקומו.**

מחשבת אכילה של כזית

ביותר מכדי אכילת פרס

אצל בני אדם, אין אכילה נחשבת, אלא כשיאכל כזית בכדי אכילת פרס, אבל אכל

מקום לומר, שרק המחשב בדבר שאינו ראוי לו, [כגון לאכול דבר הראוי להקטרה], אין זו מחשבה, אבל המחשב בדבר הראוי לו, [לאכול דבר הראוי לאכול, ולהקטיר דבר הראוי להקטיר], מחשבה היא, ושתי מחשבות ראויות של אכילת אדם ואכילת מזבח שכל אחת היא על חצי זית יצטרפו לפסול ולפגל. וכדי שלא נטעה בזה, שנינו בפירוש, שאין הדבר כן, ושתי אכילות שונות אינן מצטרפות.

סליק פרק כל הזבחים שקבלו דמן

פרק שלישי כל הפסולין

דף לב

והקריבו בני אהרן הכהנים את הדם וזרקו את הדם על המזבח, למדנו, שאין מצווה שתהא העבודה בכהנים כשרים, אלא מקבלת הדם ואילך, [קבלה הולכה וזריקה].

אבל השחיטה כשרה גם בפסולים לכהונה, כזרים, נשים, ועבדים, ואף לכתחילה¹ הם שוחטים.

ולעניין שחיטה על ידי טמאים נחלקו חכמים:

לדעת משנתנו – מעיקר הדין, טמאים דינם כשאר הפסולים, ולכן אם שחטו את הקרבן [בלא לטמא אותו], הקרבן כשר, [ואף שטמאים אסורים להיכנס לעזרה, מכל מקום יכולים הם לעמוד מחוץ לעזרה, ולשחוט את הקרבן שבעזרה על ידי סכין ארוכה²]. אבל חכמים גזרו, שלכתחילה לא ישחטו טמאים קרבן, שמא יגעו בבשר,

עבודות הקרבן הכשרות רק בכהנים ועבודות הקרבן הכשרות גם בכל הפסולים

אף על פי שנאמר, "ויאמר ה' אל אהרן ... ואתה ויגיד אתך תשמרו את כהנתכם לכול דבר המצבח ולמבית לפרכת ועבדתם עבדת מתנה איתן את כהנתכם והזר הקרב יומת", ללמד שאין עבודות הכהונה כשרות אלא בכהנים כשרים.

מכל מקום, מתוך שלא נזכרו הכהנים [בפרשת עולה] בעניין עבודות דם הקרבן, אלא מקבלת הדם ואילך, ולא בשחיטה, שנאמר, "ושחט את בן הבקר לפני ה'

הוספות

¹ מתוך סוגית הגמרא משמע, שכן הדין אף לעניין נשים, כלומר ששוחטות את הקרבן לכתחילה. וכתבו התוס' - מכאן תשובה, למה שכתוב בהלכות ארץ ישראל, שנשים לא ישחטו מפני שדעתן קלה. ועוד כתוב [בהלכות ארץ ישראל], שחט ולא בירך, וכן ערום שחט, שחיטתו פסולה. ונראה שהם חומרות בעלמא, שהיה אומר מדעתו אותו החכם שכתב הלכות ארץ ישראל - ע"כ מהתוס'.

² והקשה ה"ר אפרים, הלא טמא מת אסור להיכנס מהחיל ולפנים, ואפילו טמא שרץ אסור להיכנס מעזרת הנשים ולפנים, ואם כן, איך יתכן שישחט בסכין ארוכה כל כך, הלא הוא עומד חוץ לעזרת הנשים, והעזרה לפנים מעזרת הנשים, ואורך עזרת הנשים לבדה 135 אמה, וכי יתכן שישחט בסכין ארוכה כל כך. (א) ותירצו התוס' על פי דברי רבינו תם, שלא החמירו על טמא שרץ אלא שאם נטמא חוץ לעזרת הנשים שלא יכנס, אבל אם נטמא בתוכה, אינו צריך לצאת, ואם כן, יכול להיות טמא שרץ בעזרת הנשים סמוך לעזרה. [ומיהו לדעת האומרים שהנשחטים בצפון אינן נשחטים בעזרה עד מזרחה ממש אלא מכנגד המזבח לצפון, הטמא לא יוכל לשחטם אלא בסכין ארוכה 22 אמה, כמרחק שבין תחילת העזרה ועד המזבח]. (ב) ועוד תירצו התוס', שדווקא מצד מזרח אי אפשר לטמא להתקרב לעזרה, מחמת עזרת הנשים שבמזרח העזרה, אבל משאר צדדי העזרה יכולים להתקרב עד העזרה, ולשחוט בתוכה. [ומיהו, יש להקשות על התירוצ הזה, שכן בקדשי קדשים ששחיטתם בצפון, הטמא לא יוכל לשחוט על ידי שיעמוד סמוך לעזרה מצפונה, כי אין פתח בעזרה מצד צפון]. (ג) וה"ר אפרים מפרש, שטמאים יכולים להתקרב לעזרה דרך גגין ועליות שאינם מקודשים כקרקע, ויעמוד שם סמוך לעזרה וישחט.

הראוי להקרבה פוסל את הקרבן במחשבתו, ולכן אם ניתן לחזור לעשות את אותה עבודה על ידי כהן כשר, יחזור הכשר ויעשה, והקרבן כשר.

סמיכה בטהורים

המביא קרבן, צריך לסמוך ידיו על ראשו קודם הקרבנות, שנאמר, "וְסָמַךְ יָדָיו עַל רֹאשׁ הַעֹלָה וְנָרְצָה לוֹ לְכַפֵּר עָלָיו. וְשָׁחַט אֶת כַּף הַבֶּקֶר לְפָנָיו ה' וְהִקְרִיבוּ בְּנֵי אֱהֲרֹן הַכֹּהֲנִים אֶת הַדָּם וְזָרְקוּ אֶת הַדָּם עַל הַמִּזְבֵּחַ סָבִיב אֲשֶׁר פָּתַח אֹהֶל מוֹעֵד", **ואין ראויים לסמוך אלא טהורים בלבד.**

לדעת התנא של הברייתא לפי סתמא דגמרא – יש ללמוד דין זה, ממשמעות הכתוב, שכן מתוך שנאמר "וְסָמַךְ ... וְשָׁחַט", יש ללמוד, שתהא השחיטה מיד אחר הסמיכה, ואם כן צריך לסמוך על הקרבן במקום שישחט, ולא לסמוך במקום אחד, ואחר כך להוליכו למקום השחיטה, כי בזה לא תהא השחיטה מיד אחר הסמיכה, ומאחר שנאמר "בֶּן הַבֶּקֶר לְפָנָיו ה'", ללמד, שתהא הבהמה הנשחטת בעזרה, על כרחך, יש לסמוך עליה כשהיא בעזרה, ומאחר שטמאים אסורים להיכנס לעזרה, אינם יכולים לסמוך ידיהם על

ויטמאו אותו¹, [ויפסל], והסמיכו חכמים את גזרתם זו, על הכתוב, "וְסָמַךְ ... וְשָׁחַט", המקיש שחיטה לסמיכה, ללמד, שכשם שסמיכה תהא בטהורים [כמבואר להלן], כך השחיטה תהא בטהורים.

ולדעת שמעון התמני – אמנם כל הפסולים שוחטים את הקרבן לכתחילה, אבל טמאים אינם שוחטים אותו, ולא משום שהם פסולים לכך, אלא משום שנאמר, "וְשָׁחַט אֶת בֶּן הַבֶּקֶר לְפָנָיו ה'", ללמד, שעל השוחט להיות בעזרה לפני ה', וטמאים, מתוך שאינם יכולים להיכנס לעזרה מחמת טומאתם, אינם יכולים לשחוט את הקרבן כדינו². [אבל לדעת משנתנו, אין ללמוד מהכתוב "וְשָׁחַט אֶת בֶּן הַבֶּקֶר לְפָנָיו ה'", שיהא השוחט בעזרה לפני ה', אלא רק שתהא הבהמה הנשחטת, בעזרה לפני ה'].

וכל הכשר לעבודה, אם בשעה שעבד, חשב מחשבת פסול, [כגון להקטיר חוץ למקומו], **פסל את הקרבן במחשבתו**, [ולכן, בשחיטה, כל הפסולים פוסלים אותה במחשבת פסול כי כשרים לעשותה].

וכל שאינו כשר לעבודה, אם עבד וחשב באותה שעה מחשבת פסול, לא נפסל הקרבן מחמת מחשבה זו, שנאמר "הַמְקַרֵּב אֹתוֹ לֹא יִחָשֵׁב", ללמד שרק

הוספות

¹ ולאף שבודק כלל אין דבר מקבל טומאה בלא שיוכשר לכך על ידי שייפול עליו מאחד המשקים, ודם קדשים אינו נחשב כמשקה לעניין זה. מכל מקום הבשר מוכשר לקבל טומאה מחמת חיבת הקודש. א"י כגון שהיו על הבהמה מים, על ידי שהעבירו אותה בנהר קודם השחיטה. [תוס'].

² ולי"ע מה הדין [לדעת שמעון התימני], אם יכנס הטמא לעזרה וישחוט, [בלא לטמא את הקרבן], האם מאחר שהוא שחט לפני ה', הקרבן כשר, [אלא שהשוחט חטא בכניסתו], או מאחר שגלתה תורה שהשוחט יהיה לפני ה', וכמו כן גלתה תורה שטמא אסור להיות לפני ה', הרי זה כאילו שאמרה תורה, שטמא פסול לשחיטה.

שכשם שלעניין נגיעה, הדבר אסור אף כשמקצת הגוף נגע בהם, [שכן סתם נגיעה אינה בכל הגוף], כך לעניין הכניסה [=הביאה], הדבר אסור אף כשרק מקצת הגוף נכנס.²

ורב הושעיא – הקשה על כך, ויתכן שהוא חולק, ומתיר לטמא להכניס מקצת מגופו לפנים.

כניסת מצורע ביום שמיני לטהרתו

כל מצורע, ביום שמיני לטהרתו, מביא את קרבנות טהרתו, ועומד בשער המזרחי של העזרה, להכניס את אוזנו, ידו, ורגלו, לעזרה, כדי שהכהן יזה עליהם מדם האשם ומן השמן.

ולא יכנס המצורע כולו לעזרה, כי כל זמן שלא קרב קרבנו, דינו כמחוסר כיפורים, הענוש כרת על כניסתו לעזרה.

ולא יעמוד כולו חוץ לעזרה, כי אי אפשר להזות על בהונותיו שמחוץ לעזרה, כי אם מוציאים את הדם והשמן מהעזרה, הם נפסלים בפסול יוצא.

בהמה שבעזרה¹, [ואפילו לעמוד חוץ לעזרה, ולהכניס ידיהם בלבד לעזרה, לסמוך, אסורים, כי לדעת משנתנו, ביאה במקצת שמה ביאה, כלומר כשם שאסור לטמא להיכנס כולו לעזרה, כך אסור לו להכניס מקצתו לעזרה].

ולדעת התנא של הברייתא לפי דברי ר"ח – יש ללמוד דין זה, מתוך שהקניסה תורה את הסמיכה לשחיטה, שנאמר, "וְשָׁחֲטוּ, ומכאן, כשם ששחיטה [לדעת שמעון התמני] אינה כשירה אלא בטהורים, [כמבואר לעיל], כך הסמיכה אינה כשירה אלא בטהורים [והוא סובר ביאה במקצת לאו שמייה ביאה].

ביאה במקצת [לעניין טומאה]

לדעת עולא אמר ריש לקיש – כשם שטמא אסור להיכנס לעזרה, [או לשאר מקומות מקודשים, כל טמא כדינו], כך אסור לטמא להכניס לשם אפילו מקצת מגופו, כגון את ידו, שנאמר, "בְּכֹל קִדְּשׁ לֹא תִגַּע וְאֶל הַמִּקְדָּשׁ לֹא תָבֵא", להקיש איסור כניסה למקדש לאיסור נגיעה בקודשים, וללמד,

הוספות

¹ כן פירש רש"י בסוגינתו, שהסמיכה נעשית בעזרה, כי היא נעשית תכף לשחיטה, והקרבן הנשחט עומד בעזרה. [ובפרק בתרא פירש רש"י, שדון זה, שהסמיכה תהא בעזרה, [וממילא תהא בטהורים], יש ללמוד ממה שנאמר בפר כהן משיח, "וְהִבִּיִּא אֶת הַפֶּה אֶל פֶּתַח אֹהֶל מוֹעֵד לִפְנֵי ה' וְסִמְךָ אֶת יָדוֹ עַל רֹאשׁ הַפֶּה".] ובתורת כהנים דרשו זאת מהכתוב בעניין קרבן עולה, [כפירוש רש"י בסוגינתו], אבל לא מחמת שנאמר בשחיטה "לִפְנֵי ה'", [כפירוש רש"י], אלא מחמת שנאמר קודם לכן "לִפְנֵי ה'", שנאמר, "וְאֶל פֶּתַח אֹהֶל מוֹעֵד יִקְרִיב אֹתוֹ לְרַצְנוֹ לִפְנֵי ה'. וְסִמְךָ יָדוֹ עַל רֹאשׁ הָעֶלְהִי".

² לסוגיית הגמרא, דעת ריש לקיש, שביאה במקצת שמה ביאה לגמרי, אף להתחייב על כך כרת. אולם לדעת רבינא בדף ל"ג ע"ב, לא אמר ריש לקיש שביאה במקצת אסורה כביאה גמורה, אלא לעניין חיוב מלקות, אבל כרת אין חייבים על כך. ולדעת רבין אמר רבי אבהו, לא אמר ריש לקיש מעולם שביאה במקצת שמה ביאה, אלא שטמא שנגע בקדשים לוקה על כך, כפי שיתבאר בעזה"י בדף ל"ג.

לקריו, אין כאן אלא איסור מדברי חכמים, שגזרו על כך בימי יהושפט בן אסא מלך יהודה, אבל מדין תורה, מאחר שטבל לקריו, מותר להיכנס להר הבית, וזהו כדעת האומרים טבול יום של בעל קרי, אינו כבעל קרי¹.

מצורע שחל שמיני שלו בערב הפסח

מצורע שחל שמיני של טהרתו בערב הפסח, מביא קרבנותיו, ונטהר ומביא פסחו, ככל ישראל הטהורים.

ואם ראה קרי בו ביום, קודם שנטהר, אינו יכול להיכנס להר הבית אלא אחר שיטבול לקריו.

ולאחר שטבול לקריו, נכנס להר הבית עד פתח העזרה, כדי להיטהר מצרעתו. [וכשנטהר, אינו מקריב הפסח עצמו, כי עדיין הוא טבול יום של קרי, אלא אחרים מקריבים עליו, ובערב כשיטהר יאכל מפסחו].

ואף ששאר בעלי קריין אינם נכנסים להר הבית אף אחר שטבלו, [כמבואר לעיל], זה מותר להיכנס להר הבית, כי איסור כניסת בעלי קריין להר הבית [אחר טבילתם] אינו חמור, [יש אומרים שהוא איסור עשה שאין בו כרת, ויש אומרים איסור מדברי חכמים, כמבואר לעיל], וחיוב הבאת קרבן פסח הוא חמור, [שהוא עשה שיש עונש

אלא יעמוד בעזרת הנשים בפתח המזרחי של העזרה, ויכניס רק את הבהונות לעזרה.

- **לדעת עולא האומר, ביאה במקצת שמה ביאה,** כשם שכל מחוסר כיפורים אסור להיכנס לעזרה, כך אסור למחוסר כיפורים להכניס לעזרה אפילו מקצתו, ורק לעניין מצורע נתחדש בתורה דין, שכדי להיטהר מצרעתו, מותר לו להכניס ידו ורגלו לעזרה, בעודו מחוסר כיפורים.

- **ולדעת האומרים ביאה במקצת אינה נחשבת כביאה, מותר לכל מחוסרי כיפורים להכניס ידיהם לעזרה, ולא נתחדש דין מיוחד בזה בטהרת המצורע.**

איסור כניסה לבעל קרי

כל בעל קרי אסור להיכנס אף לכל הר הבית, שנאמר, "וַיִּשְׁלַחוּ מִן הַמִּצְנֶה כָּל צְרוּעַ וְכָל זָב וְכָל טָמֵא לְנֶפֶשׁ", אלא שאין ענוש כרת על כך.

ומבואר בברייתא שכן דינו של בעל קרי, אף אחר שטבל, כל זמן שלא העריב היום.

- **מלשון הברייתא משמע,** שאף אחר שטבל לקריו, עד הערב יש בדבר איסור עשה הנ"ל, וזה יתכן כדעת האומרים, שטבול יום של בעל קרי, דינו כבעל קרי.

- **אולם רבי יוחנן אמר, שאחר שטבל**

הוספות

¹ כן מפרש רש"י. אולם בתוס' יש מפרשים שאין כאן מחלוקת, ורבי יוחנן בא לפרש את הברייתא, ולדעת הברייתא מדין תורה, טבול יום אינו אסור להיכנס לכל הר הבית, אבל חכמים גזרו עליו, שלא יכנס לעזרת הנשים, וכל זה חוץ לעזרה, אבל בעזרה עצמה יש בדבר איסור תורה, והעובר עליו ענוש כרת.

כרת על ביטולו, ולכן, **כדי שיוכל להיטהר מצרעתו ולהביא פסחו**, התירו לו להיכנס להר הבית, **מוטב שיבוא עשה שיש בו כרת וידחה עשה שאין בו כרת**.

- לדעת האומרים ביאה במקצת אינה נחשבת ביאה, די בטעם זה, [שיבוא עשה שיש בו כרת, וידחה עשה שאין בו כרת], להבין, כיצד נכנס מצורע בעל קרי להיטהר מצרעתו, **כי אינו נכנס אלא להר הבית עד פתח העזרה**, אבל אינו נכנס לעזרה עצמה, שכן אף כשמכניס בהונותיו לעזרה, אינו נחשב כמי שנכנס כולו, ובהר הבית חוץ לעזרה אין בכניסתו אלא איסור קל.

- ולדעת עולא האומר ביאה במקצת שמה ביאה, אין בטעם זה, [שיבוא עשה שיש בו כרת, וידחה עשה שאין בו כרת], **אלא להבין כיצד נכנס מצורע בעל קרי זה להר הבית עד פתח העזרה**, [שכן בכניסת בעל קרי לשם אין איסור חמור], **אולם כשמכניס בהונותיו לעזרה, מאחר שנחשב**

כמי שנכנס כולו, יש בדבר איסור חמור¹, שכן בעל קרי אסור להיכנס לעזרה, וענוש על כך כרת², והטעם שהותר לו אף הדבר הזה, **כי הואיל והתירה לו תורה איסור זה של כניסת טמאים לעזרה לצורך טהרתו מצרעתו, מעתה הותר בכך אף כשהוא טמא טומאה נוספת**, [ובלבד שהטומאה הנוספת באה אחרונה, אחר שכבר הותר להיכנס לעזרה לצורך טהרתו, אבל אם היה בעל קרי מהיום השביעי, ולא נטהר מעולם, לא הותר להיכנס לעזרה לטהרתו, וימתין עד שיטבול לקריו, ויטהר, ואחר כך יכנס לטהרתו מצרעתו]³.

רוב ציבור טמאי מתים זבים לעניין פסח כשרוב הציבור טמאי מתים, הפסח קרב בטומאה. אבל כשרוב ציבור טמאים טומאת זיבה, הפסח אינו קרב בטומאה. וכשהיו רוב הציבור טמאים בשתי טומאות

הוספות

¹ לכאורה [לפירוש רש"י], כל זה כדעת הברייתא שטבול יום של בעל קרי דינו כבעל קרי גמור, ולכן יש איסור חמור בכניסתו לעזרה, אבל לדעת רבי יוחנן האומר, טבול של קרי אינו כבעל קרי, אף בעזרה אין בדבר איסור חמור, ואין צריך לטעם הואיל והותר לצרעתו הותר לקריו. ויל"ע בדבר.

² כן הוא לפי סוגית הגמרא. אולם לדעת רבינא, אין בזה חיוב כרת, ואם כן אין צריך לכל המבואר כאן. אלא הטעם שמוותר למצורע להכניס ידיו לעזרה **כי עשה של פסח שיש בו כרת, עדיף על לאו ועשה של טומאה, ודוחה אותם אף שלא בעידיניה**. [רש"י ותוס'].
³ מלשון הגמרא משמע, שמתוך הדין הזה האומר במצורע, יש סיוע לדעת האומרים ביאה במקצת שמה ביאה, ולא נתבאר הדבר בפירוש רש"י. והתוס' כתבו, מתוך שאמרה הברייתא, וראה קרי בו ביום, משמע דווקא כשראה קרי אחר שנכנס היום השמיני, שכבר הותר להיכנס לטהרת צרעתו, אבל אם היה רואה הקרי מאתמול, לא היה מותר להיכנס לטהרתו, וזה מובן רק כדעת האומרים ביאה במקצת שמה ביאה, שאין היתר להכניס מקצתו אלא מחמת שהותר לצרעתו, אבל לדעת האומרים ביאה במקצת אינה נחשבת ביאה, יהיה מותר לו להיכנס להיטהר אף אם ראה קרי מאתמול, כי אין כאן שום איסור בהכנסת בהונותיו. ושמה ניתן לבאר באופן נוסף, והוא, מאחר שאמרה תורה במצורע "לפני ה'", ומצינו שאינו מכניס אלא בהונותיו, מכאן ראה שגם בזה נתקיים הכתוב "לפני ה'", ומכאן ראה שביאה במקצת שמה ביאה. ויל"ע בדבר.

– **ולדעת רבא, אדרבה**, הסברא אומרת, שדחיית טומאה האמורה בפסח עדיפה על היתר טומאה האמור במצורע, שכן במצורע לא מצינו שהתירה תורה דבר אסור, שכן מעולם לא נאסר המצורע בהכנסת בהונות לטהרתו, ואם בזה די כדי להתיר גם דבר שנאסר, ככניסת בעל קרי, כל שכן בפסח, שמצינו שהוא דוחה טומאה האסורה בו בדרך כלל, כטומאת מת, שמתוך כך ידחה גם טומאה נוספת כטומאת זיבה.

אמנם לדברי האומרים ביאה במקצת אינה נחשבת כביאה, לא מצינו, שמתוך שהותר מצורע לצרעתו, הותר גם לקריו, ואם כן, **אין שום ראייה להתיר פסח בטומאה, כשרוב ציבור טמאי מתים ונעשו גם זבים**.

דף לג

תכף לסמיכה שחיטה

בעניין שחיטת העולה נאמר, "וְסָמַךְ יָדוֹ עַל רֹאשׁ הָעֹלָה וְנִרְצָה לוֹ לְכַפֵּר עָלָיו. וְשָׁחַט אֶת בְּנֵי הַבְּקָר", ויש ללמוד מכאן שני דינים

(א) סמיכה. כלומר הבעלים של הקרבן צריך לסמוך ידיו על ראש קרבנו קודם הקרבתו.

(ב) תכף לסמיכה שחיטה. כלומר שחיטת הקרבן תהא מיד אחר הסמיכה בלא לשהות ביניהם.

אלו כלומר בטומאת מת ובטומאת זיבה:

א. כשטומאת זיבה קדמה לטומאת מת.

– **לדברי הכל**, מאחר שכבר נדחו הטמאים מהקרבת הפסח מחמת טומאת זיבה, דין פשוט הוא, ששוב **לא יעשו אותו**, כשנטמאו טומאה נוספת.

ב. כשטומאת מת קדמה לטומאת זיבה.

לדברי עולא, האומר, שכשהתירה תורה טומאה, הואיל והתירה אותה טומאה, התירה אף שאר טומאות, [כטומאת מצורע, שהואיל והותרה, הותרה אף טומאת קרי], הוא הדין בזה, **הואיל והותרו טמאי מתים לעשות את הפסח למרות טומאתם**, מעתה הותרו בכך אף אחר שנעשו גם זבים, [כן אמר רב יוסף].

אמנם, דין מצורע הנכנס בטומאתו לעזרה, אינו שווה ממש לדין פסח הבא בטומאה, שכן מצורע הותר לגמרי להיכנס לעזרה בעודו מחוסר כיפורים, ולכתחילה עושה כן, אולם הפסח לא הותר לכתחילה להיעשות בטומאה, אלא בדיעבד, אם נטמאו רוב ציבור, הפסח דוחה את איסור הטומאה על ידי ריצוי הציץ.

– **לדעת אביי**, הסברא אומרת, שהיתר טומאה האמור במצורע לכתחילה, עדיף על דחיית הטומאה האמורה בפסח בדיעבד בלבד, ואם כן, אין ללמוד דין פסח מדין מצורע, ולכן אף אם מצינו שלעניין מצורע, מתוך שהותר לצרעתו הותר גם לקריו, **אין ללמוד מזה שגם בפסח, מתוך שדוחה טומאת מת, ידחה גם טומאת זיבה**.

בתוך כך שיכנס לעזרה לסמוך, יכנס מעט יותר שלא לצורך, ובכך שיהיה מחוסר כיפורים בעזרה שלא בהיתר, יחטא בחטא שעונשו כרת, ולכן תקנו חכמים, שהמצורע לא יכנס לעזרה לסמוך, אלא יעמוד חוצה לה ויסמוך במקום שמותו לו לעמוד.

וללשון שני – מעיקר הדין, אשם מצורע אינו כשאר קרבנות, שכן אינו בא לכפרה כשאר קרבנות, אלא להכשיר ולטהר את המצורע, ומאחר שאינו כשאר קרבנות, מעיקר הדין אין צריך לסמוך עליו, אלא שחכמים רצו להשוותו לשאר קרבנות, ותקנו שיסמכו עליו², ומכל מקום, כשתקנו כן, לא תקנו שיכנס המצורע לעזרה לסמוך עליו, כי המצורע כל זמן שלא קרבו קרבנותיו, אסור להיכנס לעזרה, ולא תקנו שיעשה דבר האסור לו, אלא יוציאו לו את הקרבן לפתח העזרה לסמוך, ואחר כך יכניסו את הקרבן לעזרה לשחוט.

אכן בכל אופן שיתבאר הדין הזה, ניתן ללמוד ממנו, שלא יתכן שיהא המצורע עומד במקום המותר לו לעמוד, מחוץ לעזרה [קרוב לפתח], ויסמוך על הקרבן, הנמצא במקום העומד להישחט, בפנים העזרה [סמוך לפתח], כי אם היה הדבר אפשרי, היו מעמידים את המצורע סמוך

ולא רק בעולה הדין כן, אלא גם בכל שאר הקרבנות, [שכן הוקשו כל הקרבנות זה לזה, בכתוב, "זאת התורה לעלה למנחה ולחטאת ולזשם ולמלוואים ולזבח השלמים", כמבואר בדף ד'].

ולכן בכל הקרבנות, הבעלים סומכים ידיהם על ראש הקרבן בעזרה, במקום שישחט, כדי שתהא השחיטה תכף אחר הסמיכה.

אולם אשם מצורע יוצא מהכלל הנ"ל, ובו הסמיכה אינה נעשית במקום שישחט, אלא מחוץ לעזרה, במקום שהמצורע עומד, ואחר הסמיכה מכניסים את הקרבן לעזרה לשחיטה, והשחיטה אינה תכף לסמיכה, [משום שהייה זו, של הכנסת הקרבן מפתח העזרה לתוכה].

וללשון ראשון – מעיקר הדין, אין חילוק בין אשם מצורע לשאר קרבנות, וגם בו אמרה תורה שתהא סמיכה, ותכף לסמיכה שחיטה, ואם כן מאחר שצוותה תורה כן, מותר למצורע להיכנס לעזרה לסמוך ידיו על קרבנו במקום שישחט אף שהוא טמא¹, אלא שמיד אחר כך חייב לצאת, כי עדיין הוא מחוסר כיפורים, האסור להיכנס לעזרה, ואינו מותר אלא להיכנס לסמוך ותו לא, וכל זה מדין תורה, אולם חכמים חששו [שמא ירבה בפסיעות]=, שמא

הוספות

¹ כיון שאי אפשר לקיים את הסמיכה אלא על ידי כניסתו לעזרה בטומאה. ואין זה דומה לשאר טמאים, שמשלחים קרבנותיהם לעזרה, ואינם נכנסים בעצמם לסמוך, כי בשאר קרבנות, כשהבעלים טהורים, ניתן לסמוך בטהרה, מה שאין כן בקרבן מצורע, אם המצורע לא יכנס לסמוך על קרבנו, בטלת סמיכת הקרבן הזה לגמרי, שכן כל מצורע הוא מצורע. [תוס'].

² ומאחר שאין סמיכה זו מהתורה, לא יסמכו בכה, כדי שלא יהיה הדבר כעבודה בקדשים. [תוס'].

קדשים כשרה בכל צפון העזרה שבין הפתח וההיכל, ואם כן השחיטה כשרה גם סמוך לפתח, [בחלקו הצפוני], מכל מקום, בהכנסת ידיו של המצורע, לא יוכל לקיים מצוות סמיכה, כי הסומך צריך לסמוך על הקרבן בכל כוחו, וזה יתכן רק אם יכניס ראשו ורובו לעזרה, למקום עמידת הקרבן, ודבר זה הכל מודים שאסור למצורע לעשות.

טמא שנגע בקדשים

לדעת ריש לקיש – טמא שנגע בקדשים, לוקה על כך, שנאמר, "בְּכָל קִדְשׁ לֹא תִגַּע", [וכל העובר על אזהרת לא תעשה, לוקה], ואף שעיקר הכתוב בא ללמד, שטמא אסור לאכול קדשים, [כפי שיתבאר בעזה"י להלן בדעת ריש לקיש], מכל מקום, מתוך שהזכיר הכתוב את האיסור בלשון נגיעה, ולא בלשון אכילה, יש ללמוד, שגם הנגיעה אסורה, ולכן טמא שאכל קדשים לוקה על כך.

ולדעת רבי יוחנן – "קִדְשׁ" האמור בכתוב הזה, אינו קדשים, אלא תרומה, [שכן הכתוב מדבר ביולדות, שטבלה אחר ימי טומאתה, ודינה כטבול יום ומחוסר כיפורים, ומבואר בכתוב, שבהעריב שמשה, היא מותרת לגעת בקודש הזה, ועל כרחך הכוונה לתרומה, כי בקדשים אסורה עד שתביא כפרתה, ככל מחוסר כיפורים

לפתח מבחוץ, ואת הקרבן סמוך לפתח מבפנים, והמצורע היה סומך ידיו על הקרבן העומד בפנים, ותכף לסמיכה היו שוחטים.

מתחילה רצו להוכיח מכאן, שביאה במקצת שמה ביאה, כי בזה מובן מדוע המצורע אינו יכול להכניס ידיו לסמוך על הקרבן שבפנים, שכן כשם שאסור להיכנס כולו, כך אסור לו להכניס ידיו לסמוך.

- אולם דחו זאת, כי יתכן שמוותר למצורע להכניס ידיו לפנים העזרה, [משום שביאה במקצת אינה נחשבת כביאה], ובכל זאת לא יוכל לסמוך על הקרבן שבפנים, במקום העומד להישחט:

(א) כדעת רבי יוסי ברבי יהודה, האומר, ששחיטת קדשי קדשים אינה כשרה בכל צפון העזרה שבין הפתח וההיכל, אלא רק בצפון העזרה שכנגד המזבח, והוא היה רחוק מהפתח 22 אמה, ואם כן, אפילו יכניס המצורע ידיו לעזרה, לא יגיע עד ראשו של קרבנו. [ואין לומר שיעשו פתח בעזרה מצד צפון כנגד המזבח, ובו יוכל המצורע להכניס ידיו לסמוך על הקרבן העומד במקום שחיטתו, כי נאמר, "הַכֹּל בְּקֶתֶב מִיַּד ה' עָלַי הַשְּׁפִיל כָּל מַלְאָכוֹת הַתְּבַנִּית", כלומר כל פרטי הבניין נמסרו מהקדוש ברוך הוא, ואין לשנות בהם כלום¹, ולא להוסיף פתחים שלא נמסרו].

(ב) אף כדעת רבי, האומר, ששחיטת קדשי

¹ הוספות

¹ והוא דמוסיפים על העיר ועל העזרות, היינו היכא דאיכא למימר קרא אשכחו ודרוש. [תוס].

² ולפי מה שכתבו התוס', תירוץ זה יתכן רק כלשון הראשון, שסמיכת אשם מצורע היא דין תורה.

ולדעת רבי יוחנן תני ברדלא – דין זה, שטמא שאכל בשר קודשים לוקה, למד בגזרה שווה, שנאמר בעניין עונש כרת לטמא האוכל קדשים "וְטִמְאַתּוֹ עָלָיו", וכן נאמר בעניין עונשו של טמא הבא למקדש, "עוֹד טִמְאַתּוֹ בּוֹ", ללמוד בגזרה שווה, שכשם שטמא הבא למקדש, שענוש כרת יש בו אזהרה [למלקות], כך טמא האוכל בשר קדשים שענוש כרת, יש בו אזהרה [למלקות].

ומאחר שהאזהרה לאוכל קדשים למדה מכך שיש בו עונש כרת, **אין האזהרה [למלקות], אלא על אכילה שיש בה עונש כרת, כלומר על אכילת בשר קדשים אחר זריקת הדם**, שנאמר "כָּל טְהוֹר יֹאכַל בְּשָׂרָה וְהִנְפִּישׁ אֲשֶׁר תֹּאכַל בְּשָׂרָה מִזֶּבַח הַשְּׁלָמִים אֲשֶׁר לַה' וְטִמְאַתּוֹ עָלָיו וְנִכְרְתָה הַנֶּפֶשׁ הַהוּא מֵעַמִּי"ה, ללמד, שעונש כרת האמור לטמא האוכל קדשים, הוא כשאוכל קדשים המותרים לטהור, כלומר בשר אחר זריקת דמים, וכמו כן, האזהרה [למלקות] על כך, היא על אכילת בשר קדשים אחר זריקת דמים. **אבל, טמא האוכל בשר קדשים קודם זריקת הדם**, כשם שאין בדבר עונש כרת, כך אין בדבר אזהרה למלקות.

דף לד

טהור שאכל קדשים טמאים

טהור שאכל קדשים טמאים, לוקה על כך,

שאסור בקדשים עד שיביא קרבנותיו], ומאחר שהכתוב הזה מדבר בתרומה, אין ללמוד ממנו מלקות לעניין קדשים, אף לא בקל וחומר, כי אין מזהירים מן הדין, [כלומר אין ללמוד אזהרה לדבר מסוים על ידי קל וחומר].

מניין שטמא שאכל בשר

קדשים לוקה על כך

לדעת ריש לקיש [שתניא בברייתא כוותיה] – טמא שאכל בשר קודשים לוקה על כך, משום שנאמר, "בְּכָל קֹדֶשׁ לֹא תִגַּע", ועל כרחך הכוונה לאוכל קודש, [ולא רק לנוגע בו], כי הכתוב מסיים, "וְיָאֵל הַמִּקְדָּשׁ לֹא תִבֵּא", להקיש נגיעת קודש האמורה כאן, לביאת מקדש, ללמד, שכשם שאיסור ביאת מקדש הוא דבר שיש בו עונש כרת, כך איסור נגיעת קודש האמור כאן, הוא איסור שיש בו עונש כרת, ולא מצינו עונש כרת לנוגע בקודשים, אלא לאוכל קודשים, ["וְהִנְפִּישׁ אֲשֶׁר תֹּאכַל בְּשָׂרָה מִזֶּבַח הַשְּׁלָמִים אֲשֶׁר לַה' וְטִמְאַתּוֹ עָלָיו וְנִכְרְתָה הַנֶּפֶשׁ הַהוּא מֵעַמִּי"ה] ומכאן שאיסור נגיעת קודש האמור כאן, הוא איסור לאכול קדשים.

ומתוך שנאמר "בְּכָל קֹדֶשׁ", יש ללמוד שאיסור אכילת קודשים לטמא, אינו רק אחר זריקת הדם, כשנעשה מותר לטהורים, אלא אף קודם הזריקה. ואם כן, **טמא שאכל בשר קדשים, בין אחר זריקת הדם, ובין קודם זריקת הדם, לוקה על כך, מהכתוב, "בְּכָל קֹדֶשׁ לֹא תִגַּע".**

**המעלה אברי בהמה וחיה טמאה או
אברי חיה טהורה על גבי המזבח**

בעניין הקרבת הקרבנות, נאמר בתורה, שניתן להביא מהבקר והצאן הטהורים, אבל לא נאמר מה דין קרבן הבא מחיות טהורות או מבהמות וחיות טמאות ודינם יתבאר בעזה"י להלן.

א. המעלה אברי [חיות] ובהמות טמאות.

מתוך שנאמר בתורה, שיש להביא קרבן מבהמות טהורות, יש ללמוד, שאין להביא בהמות טמאות, שכן מכלל הן, [הבא טהורות], אתה שומע לאו, [אל תביא טמאות].

- **מתחילה רצו לומר**, שנחלקו רבי יוחנן וריש לקיש בדין העובר על האיסור הזה, **שלדברי ריש לקיש**, איסור הבא מכלל מצוות עשה, נחשב כאיסור לא תעשה, ולכן המעלה בהמה טמאה למזבח, **לוקה**, כדין עובר באיסור לא תעשה. **ולדברי רבי יוחנן**, איסור הבא מכלל מצוות עשה נחשב כמצוות עשה, ולכן המעלה בהמה טמאה למזבח, **אינו לוקה**, כדין עובר באיסור עשה.

- **ולמסקנה**, לא נחלקו בזה, אלא **הכל מודים**, שאיסור הבא מכלל מצוות עשה, נחשב כמצוות עשה, ולכן המעלה בהמה טמאה למזבח, **אינו לוקה**¹, כדין עובר באיסור עשה.

שנאמר, "וְהִקְפְּזוּ אֶשֶׁר יִגַע בְּכָל טָמֵא לֹא יִגָּבֵל בְּאֵשׁ יִשְׂרָאֵל".

לדעת אביי – לעניין זה, הכל מודים, שבכל אופן שאוכל בשר קדשים טמאים, בין קודם זריקת דמים, ובין אחר זריקת דמים, לוקה, שכן מהכתוב "וְהִקְפְּזוּ", דרשו חכמים, שאפילו על אכילת עצי קודש ולבונה טמאים לוקים, [שמשום חיבת הקודש הם נחשבים כאוכל], ואף על פי שאינם ראויים לאכילה, ולא נזרק עליהם הדם, ובשר שנטמא קודם זריקת דמים, [ועוד לא הותר באכילה], אינו גרוע מהם.

ולדעת רבא – לעניין זה, הכל מודים, שאין חיוב מלקות על אכילת בשר קדשים טמאים, אלא לאחר זריקת דמים, כי הוקש איסור זה לעונש כרת האמור לטמא שאכל קדשים טהורים, ללמד, שכשם שאין עונש כרת לטמא שאכל קדשים טהורים, אלא אחר זריקת דמים, כך אין איסור אכילת קדשים טמאים, אלא אחר זריקת דמים. ומה שדרשו חכמים, שגם עצים ולבונה טמאים בכלל איסור אכילת קדשים טמאים, לא אמרו אלא בעצים ולבונה שקדשו בכלי שרת, שעניין זה נחשב עבורם כמו זריקת הדם, [רש"י פירש, שחתה עצים עם גחלים מעל המזבח, במחתת כלי שרת, ולבונה שקידש בבזיכים. ותוסי' פירשו, שנתקדשו העצים על ידי שנעשו גזרי עצים למזבח].

הוספות

¹ העירוני שזה כדעת רש"י והראב"ד. אבל לרמב"ם לוקה.

זריקתו לכלום, [כגון שנזרק הדם על ידי

הפסולים לעבודה, או שהיה הדם פסול על ידי שיצא מחוץ לעזרה], הרי זה כאילו לא נזרק הדם למזבח כלל, ואם אותו דם אינו ראוי לחזור ולזרוקו על ידי כשר, [כגון שנתקבל על ידי פסול, ואי אפשר לחזור ולהכשיר את קבלתו, או שיצא חוץ לעזרה], ויש דם אחר הכשר לכך, [כגון שנותר דם הנפש בצואר הבהמה], יבוא כהן כשר [ויקבל דם מצואר הבהמה], ויזרוק את הדם למזבח, ויוכשר בו הקרבן.

אבל קרבן שהועילה זריקת דמו למזבח לאיזה עניין שהוא, בין להכשיר את הקרבן, ובין לפסול או לפגל [על ידי מחשבת חוץ למקומו או מחשבת חוץ לזמנו הפוסלות ומפגלות את הקרבן בזריקה], נעשה כל שאר הדם כשיריים, שאינם ראויים לזריקה על המזבח, ולכן אי אפשר לתקן את הקרבן הנפסל בזריקה.

כן מפרש רש"י סוגיה זו, ולפרושו, אם זריקה ראשונה עושה את שאר הדם כשיריים, אין זורקים דם פעם נוספת, ואם זריקה ראשונה אינה עושה את שאר הדם כשיריים, זורקים פעם נוספת, ומדובר בקרבן שאין בו פסול נוסף מלבד זה שלא הועילה זריקת דמו, ועל ידי זריקה נוספת הוא יוכשר.

והר"ר אפרים מפרש סוגיה זו לעניין קרבנות פסולים, שלכתחילה אין עולים כלל למזבח, אלא שאם עלו לא ירדו, ובזה אמרו, שאם נזרק הדם, נעשה שאר הדם כשיריים, וישפך על יסוד המזבח, כשיריים של קרבנות כשרים, כי כבר נכנס בדין אם עלו לא ירדו, ורק דם שנזרק

ב. המעלה אברי חיה טהורה.

לדעת רבי יוחנן [שתניא כוותיה¹] – מתוך שאמרה תורה להביא בהמות טהורות, וחזרה על כך יותר מפעם אחת, יש ללמוד, שאין להביא אלא בהמות טהורות בלבד, אבל שאר דברים לא, ואפילו לא חיות טהורות, ולכן, המעלה אברי חיות טהורות **עובר באיסור עשה.**

ולדעת ריש לקיש – כשאמרה תורה להביא לקרבן בהמות טהורות, לא שללה בכך הבאת חיות טהורות, אלא כוונת התורה, שמצווה להביא בהמות טהורות, אבל חיות טהורות אין מצווה להביא, ומכל מקום יש רשות להביא, [ורק טמאות אסור להביא], ולכן המעלה אברי חיות טהורות **אינו עובר בשום איסור.**

האוכל בהמה טמאה

עובר בעשה ולא תעשה

עשה – **שנאמר** בעניין הבהמה הטהורה, "כל מִפְרֶסֶת פְּרָסָה וְשִׁסְעַת שִׁסְעַת פְּרֶסֶת מְעֵלֵת גְּרָה בְּבִהְמָה אֹתָהּ תֹאכְלוּ", ומכלל הן אתה שומע לאו, כלומר אותה תאכלו **ולא בהמה טמאה**, ואיסור הבא מכלל מצוות עשה, נחשב כמצוות עשה.

לא תעשה – שנאמר, "אֲךָ אֶת זֶה לֹא תֹאכְלוּ...".

[לדעת רבי יוחנן] **פסול אינו עושה שיריים**

[בין כשהעובד פסול ובין כשהדם פסול]

כל קרבן שנזרק דמו למזבח, ולא הועילה

הוספות

¹ העירוני שאין הברייתא כוותיה דרבי יוחנן אלא תיובתא דריש לקיש.

נתקבל דם הקרבן בכמה כלים, ולא נזרק הדם למזבח אלא מכלי אחד, הדם שבכל הכלים נעשה שיריים, ונשפך ליסוד המזבח, ורק הדם שבצואר בהמה אינו נעשה שיריים, להישפך אל יסוד המזבח, אלא נשפך לאמה.

תיקון עבודת דם שנעשית בפסול

מבואר במשנה, שעבודת דם שנעשית על ידי מי שהוא פסול לעבודה, או שנעשית [אף על ידי כהן כשר] באופן פסול, אינה פוסלת את הקרבן, אלא אם כן אי אפשר לחזור ולעשותה בהכשר, אבל אם אפשר לחזור ולעשותה בהכשר, יחזור הכשר ויעשה אותה בהכשר. ולכן,

- אם כהן כשר קיבל את הדם, ונתנו לפסול, יחזיר לכשר ויוליך ויזרוק למזבח.

- וכן אם כהן כשר קיבל את הדם בימינו, ונתן לשמאלו, יחזיר לימינו, ויוליך ויזרוק למזבח.

- וכן אם כהן כשר קיבל את הדם בכלי קודש, ונתן לכלי חול, יחזיר לכלי קודש, ויוליך ויזרוק למזבח.

- וכן אם נשפך הדם מן הכלי על הרצפה, יאספנו לכלי [קודש] ויוליך ויזרוק למזבח.

- וכן אם פסול לעבודה, זרק את הדם שלא במקומו, [כגון, (א) על גבי הכבש. (ב) בקיר המזבח שלא כנגד היסוד. (ג) נתן את הניתנים למטה למעלה. (ד) נתן את הניתנים למעלה למטה. (ה) נתן את הניתנים בפנים בחוץ. (ו)

במחשבת חוץ למקומו או חוץ לזמנו, אינו עושה את שאר הדם כשיריים של קרבנות כשרים, ולכן אין לתת את השאר על היסוד, אלא ישפך לאמה כדמים פסולים.

האם כוס עושה את חבירו שיריים או דחוי

שני כתובים נאמרו בחטאת, בעניין הדם הנשאר אחר זריקת הדם, בפרשת חטאת נשיא נאמר, "וְנָתַתְּ דָמוֹ וְשִׁפְךָ אֶל יְסוּד מִזֶּבֶחַ הָעֹלָה", ולא נאמר "כל דמו". ובפרשת חטאת יחיד נאמר, "וְנָתַתְּ כָּל דָּמָה וְשִׁפְךָ אֶל יְסוּד הַמִּזְבֵּחַ".

לדעת חכמים – יש פעמים, שכל הדם הנותר נעשה שיריים, ונשפך אל יסוד המזבח, ויש פעמים שרק חלק מהדם הנותר נעשה שיריים להישפך אל יסוד המזבח אבל מקצת משאר הדם נדחה לגמרי ונשפך לאמה כדם פסול. אם מתחילה נתקבל הדם בכלי אחד, כל הנותר בו אחר הזריקה נעשה שיריים, להישפך אל יסוד המזבח, וכן הדין אם נתקבל הדם בארבעה כלים, ומכל כלי נתנו למזבח מתנה אחת, [מארבע מתנות החטאת], נעשה הנותר בכל הכלים שירי דם, ונשפך ליסוד המזבח. אבל אם מתחילה נתקבל הדם בארבע כלים, ולבסוף נתנו את כל ארבע המתנות מכלי אחד, רק שאר הדם שבאותו כלי נעשה שיריים להישפך ליסוד המזבח, אבל הדם שבשאר הכלים נדחה מהמזבח, ולא ישפך ליסוד המזבח אלא לאמה, כדין דמים פסולים.

ולדעת רבי אלעזר ברבי שמעון – אפילו

שנדחה אחר שחיתתו אינו חוזר להכשרו לעולם, אין תקנה לדם שנשפך לארץ, או ניתן בכלי חול].

ולדעת רב אשי – משנתנו היא כדברי הכל, כי כל דבר שביד העובד לתקנו, [ומצווה לתקנו], אינו נחשב דחוי, ולכן אף בשעה שנשפך הדם לארץ או ניתן בכלי חול, לא נדחה, כי ביד הכהן להחזירו לכלי קודש, ולכן הכל מודים שכשהחזירו אותו לכלי קודש הוא כשר לזריקה למזבח.

זריקת דם התערובת [של פסחים]

לדעת רבי יהודה – מאחר שבזמן קצר היו מקריבים קרבנות פסח לכל ישראל [כמבואר במסכת פסחים], היה חשש שבתוך כדי מהירות הכהנים לזרוק הדם למזבח, פעמים היה נשפך הדם מהכלי לרצפה ולא למזבח, [אבל לא היה חשש שלא נתקבל הדם בכלי, כי מחמת זריזות הכהנים יוכל הדם להישפך מהכלי לארץ, אבל אין הזריזות מונעת מהדם שיתקבל

נתן את הניתנים בחוץ בפנים], **אם יש דם הנפש בבהמה, יחזור הכשר ויקבלו ויזרוק.** [יש מפרשים שבזריקה ראשונה שעל ידי הפסול לא נפסל הקרבן, וניתן לזרוק פעם שניה, כי זריקה שלא במקומה נחשבת כזריקה על הרצפה. ויש מפרשים שאמנם זריקה על ידי כשר, בכל מקום במזבח אף שלא במקומה, נחשבת כזריקה גמורה, לעשות את שאר הדם כשיריים, שאינם ראויים לזריקה, אולם כשפסולים זרקו דם, אפילו במקומו, אין הדבר נחשב כזריקה, לעשות את שאר הדם כשיריים].

לדעת רב ירמיה מדיפתי משמיה דרבא – משנתנו היא כדעת חנן המצרי, האומר, שאין דבר נפסל לעולם על ידי שנדחה מעט זמן מכשרותו, אלא כשמתבטלת דחיותו, חוזר לכשרותו, [ואפילו נדחה אחר שחיטה¹], ולכן, אף על פי שדם שניתן בכלי חול או נשפך על הרצפה² אינו ראוי לזריקה, ונדחה בכך מלהיזרק למזבח, מכל מקום, כשחוזר לכלי קודש, חוזר להכשרו, [אבל לדעת האומרים שדבר

הוספות

¹ ומבואר בפירוש רש"י שיש שלש דעות לעניין דחייה: (א) יש אומרים שאפילו בעלי חיים שנדחו אינם חוזרים להכשרם לעולם, וכדעתם שנינו, שכשהופרשו שני שעירי יום הכיפורים, [שאינם כשרים אלא אם יש שנים], אם אחר ההגלה [איזה לה' ואיזה לעזאזל], קודם שנשחט השעיר לה', מת אחד מהן, [ובאותה שעה נדחה חברו], יביא שנים אחרים, ויגריל עליהם כבתחילה, והנשאר מהזוג הראשון שנדחה לא חוזר להכשרו. (ב) ויש אומרים שבעלי חיים אינם נדחים, אבל שחוטים שנדחו אינם חוזרים להכשרם, וכדעתם שנינו, שכשמת אחד השעירים אחר ההגלה, מביא אחר, ומזווג לחי, ואין צריך להביא שנים אחרים, אבל אם אחר שנשחט השעיר לה' מת המשתלח, ונדחה הנשחט, משום שאין לו בן זוג, ישפך דמו של הנשחט, ויביא שנים אחרים. (ג) וחנן המצרי אומר, שאפילו שחוטים שנדחו חוזרים להכשרם, ולכן אף כשמת המשתלח אחר שחיתת השעיר לה', ונדחה אז השעיר השחוט כי אין לו בן זוג, מביא אחר להשתלח, להיות בן זוג לזה שנשחט לה', ובכך הנשחט כשר.

² רק בשני אופנים אלו יש מחלוקת, שכן גם לדעת האומרים יש דחייה, לא נדחה אלא הדם שנשפך, אבל דם אחר שבבהמה לא נדחה, וכשר לזריקה. ובאופן הראשון, כשהחזיק פסול את הכלי, אין כאן שום דחייה, אלא נחשב כמניח הכלי על הקרקע, שאינו נפסל בכך כלל.

עובר באיסור לא תעשה, ואם עשה כן במזיד, אף ענוש כרת.

ב. לעניין כפרה [כלומר דם הניתן על המזבח לכפר]:

לדברי הכל – דם התמצית אינו מכפר, ורק דם הנפש הניתן על המזבח מרצה, שנאמר, "כי נפש הַבֶּשֶׂר בַּדָּם הוּא וְאֲנִי נֹתְתִיו לָכֶם עַל הַמִּזְבֵּחַ לְכַפֵּר עַל נַפְשֹׁתֵיכֶם כִּי הַדָּם הוּא בְּנַפְשׁוֹ כִּכְפָר", ללמד שרק דם הנפש מכפר.

פקיקת העזרה בשעת הקרבת הפסח

בחומת העזרה [בתחתיתה] היה נקב, שבו היו יוצאים המים שבאמת המים, וכן דמים של קרבנות שהיו נשפכים על הארץ, ובשעת הקרבת הפסח, היו סותמים את הנקב, כדי שלא יצאו דרכו כל הדמים שעל הרצפה.

לדעת רבי יהודה – הסיבה שהיו פוקקים את הנקב היא, משום שהיו לוקחים מדם התערובת לזרוק למזבח, להכשיר את הדמים שנשפכו מהכלי לארץ, [כמבואר לעיל], ולכן לא רצו שיצא הדם מהעזרה עד שיזרקו מדם התערובת, כדי שיהיה מעורב בו מכל הדמים שעל הרצפה.

ולדעת חכמים – הסיבה שהיו פוקקים את הנקב היא, כדי שתתמלא העזרה בדם, עד כדי כך, שכשהכהנים יוליכו את העצים למזבח, יגיע הדם עד ברכיהם, כי שבח הוא לבני אהרן שיהלכו עד ארכובותיהם בדם,

בכלי¹], ולכן, לאחר שגמרו לזרוק את דם הפסחים, היו ממלאים כוס מדם כל הפסחים שעל הרצפה שליד המזבח, וזורקים אותו זריקה אחת כנגד היסוד, כדין זריקת דם הפסח, שאם מעורב בדם שעל הרצפה, מדם פסח שלא נזרק על המזבח יוכשר בזריקה הזו. [ואף על פי שהדם שעל הארץ מעורב בדמים שאינם ראויים לכפרה אינו בטל בהם כי לדעת רבי יהודה אין דם מבטל דם (כפי שיתבאר בעזה"י בדף ע"ח)].

ולדעת חכמים – אין זורקים מדם התערובת למזבח. [ולא נתבאר בסוגיה, האם טעמם משום שלדעתם, הדם שנשפך, לא נשפך מהכלי, אלא מהבהמה לארץ, ואין לו הכשר בזריקה, כי לא נתקבל בכלי. או שלדעתם אין לעשות כן, כי הדם של הפסחים שנשפך לארץ בטל בשאר הדם, ולכן לא מועילה לו זריקה].

דף לה

דם התמצית

א. לעניין איסור אכילה:

לדעת חכמים – האוכל מדם התמצית עובר באיסור לא תעשה, [שכן חמישה לא תעשה נאמרו בעניין אכילת דם, ואחד מהם לאסור את דם התמצית], אולם אין עונש כרת על אכילה זו.

ולדעת רבי יהודה – האוכל מדם התמצית,

הוספות

¹ העירוני: אדרבה זו הסיבה שמקבלים הכל ועיי' רש"י ומוסף רש"י ושנו"ס.

והקרבן כשר לגמרי.

ולדעת רבי אליעזר – מחשבת חוץ לזמנו וחוץ למקומו מפגלת ופוסלת אף בדבר שאינו ראוי לה, ולכן **החושב לאכול** בין מהבשר ובין **מהאימורים** חוץ לזמנו או חוץ למקומו, וכן **החושב להקטיר** בין מהבשר ובין מהאימורים חוץ לזמנו או חוץ למקומו, **פיגל או פסל את הקרבן**.

-

מחשבת אכילה [והקטרה] חוץ לזמנו או חוץ, **אינה מפגלת או פוסלת** את הקרבן, **אלא** כשהיתה על **כזית שלם** מבשר הקרבן, או על **כזית שלם** מאימורי הקרבן.

ושתי אכילות שונות, [אכילת אדם והקטרה למזבח], **אינן מצטרפות**, ולכן, אם חשב לאכול כחצי זית מהקרבן חוץ לזמנו, ולהקטיר כחצי זית מהקרבן חוץ לזמנו הקרבן כשר.

דברים מגוף הקרבן

שאינם נחשבים כבשרו

(א) **העור**. (ב) **והרוטב**. (ג) **והקיפה** [=דק דק של בשר ותבלין המתאסף בשולי קדרה]. (ד) **והאלל** של בהמה [=גיד הצואר שהוא קשה ואין ראוי לאכילה]. (ה) **והעצמות**. (ו) **והגידים**. (ז) **והקרניים**. (ח) **והטלפיים**. (ט) **צמר שבראשי כבשים**. (י) **שער שבזקן תישים**¹.

[ודווקא בהולכת העצים למזבח היו מהלכים בדם עד ברכיהם, אבל בהולכת הדם והאברים למזבח, שהיא עבודה, לא היו מהלכים בדם, כי בכך היו בגדיהם מתלכלכים, ובגדי כהונה מלוכלכים פסולים לעבודה, והולכות אלו של עבודה, היו מהלכים על גבי אצטבאות שהיו בקרקע העזרה, גבוהות משאר קרקע העזרה, שהדם לא היה מכסה אותם].

לאכול דבר שדרכו להקטיר

ולהקטיר דבר שדרכו לאכול

כבר נתבאר, שהעושה את אחת מעבודות הדם של הקרבן במחשבה, שתהא אחת האכילות אחר זמנה, פיגל את הקרבן, ואם חשב שתהא אחת האכילות חוץ למקום הראוי לה, פסל את הקרבן.

לדעת חכמים – מחשבת חוץ לזמנו וחוץ למקומו אינה מפגלת או פוסלת את הקרבן, אלא בדבר הראוי לאותה אכילה, ולכן, **מחשבת אכילה** [חוץ לזמנו וחוץ למקומו], **אינה פוסלת אלא בבשר הקרבן הראוי לאכילה**, וכן **מחשבת הקטרה** [חוץ לזמנו וחוץ למקומו], **אינה פוסלת אלא באימורי הקרבן הראויים להקטרה**. אבל החושב להקטיר מבשר הקרבן חוץ לזמנו או חוץ למקומו, או לאכול מאימורי הקרבן חוץ לזמנו וחוץ למקומו, לא פיגל ולא פסל,

הוספות

¹ צמר שבראשי כבשים, ושער שבזקן תישים, איצטריך לאשמועינן דלא מהניא מחשבה בהו, משום דעור הראש קרב עם הראש, שאינו בכלל הפשט, ומהניא ביה מחשבת הקטרה, מכל מקום באלו לא מהניא מחשבה, כגון אם חישב להקטיר למחר, דלאו דרכו להקטיר הוא, דגבי אם עלו ירדו קא תני להו בפרק המזבח. [רש"י].

הנמצאים במעי התורים ויונים, אינם נחשבים כחלק מהם, ולכן:

(א) אם נעשית אחת מעבודות הקרבן במחשבה לאכול מהחלב שבדדים, או מהביצים של התורים, חוץ לזמנו או חוץ למקומו, הקרבן לא נתפגל ולא נפסל.

(ב-ג) ולכאורה כן הדין אם היה הקרבן פיגול או נותר, האוכל מהחלב או מהביצים שלו פטור.

(ד) ולכאורה כן הדין אם היה קרבן כשר, טמא שאכל מהחלב או מהביצים שלו, הרי זה פטור.

(ה) ולכאורה כן הדין אם העלה דברים אלו חוץ לעזרה, פטור.

שליל [=עובר] **ושליא** [=לבוש שהולד שוכב בתוכו] **של מוקדשים** [=קרבנות הבאים מנקבות]

מתוך פירוש רש"י במשנתנו מבואר, ששליל ושליא אינם נחשבים כחלק מהבהמה, ולכן (א) אם נעשית אחת מעבודות הקרבן במחשבה לאכול את השליל או השליא חוץ לזמנו או חוץ למקומו, הקרבן לא נתפגל ולא נפסל. (ב-ג) וכן אם היה הקרבן פיגול או נותר, האוכל מהשליל או מהשליא שלו פטור. (ד) וכן אם היה קרבן כשר, טמא שאכל מהשליל או מהשליא שלו, הרי זה פטור.

אולם לדעת רבי אלעזר [בן פדת] – **השליל והשליא נחשבים כחלק מהבהמה**, [כי עובר ירך אמו, כלומר בעוד העובר ברחם

כל אלו אינם נחשבים כבשר הקרבן, ולכן:

א. אם עשה אחת מעבודות הקרבן, במחשבה לאכול או להקטיר את אחד מהמנויים כאן חוץ לזמנו או חוץ למקומו, לא פיגל ולא פסל, והקרבן כשר¹.

ב. אם נתפגל אחד הקרבנות במחשבת חוץ לזמנו, **האוכל** [מבשרו חייב כרת, אבל האוכל] **מזמנו את אחד הדברים המנויים כאן, אינו חייב כרת**, כי אינו נחשב כאוכל מבשר הקרבן.

ג. אם נותר מבשר אחד הקרבנות אחר הזמן המותר לאוכלו, **האוכל** [מבשרו חייב כרת, אבל האוכל] **מזמנו את אחד הדברים המנויים כאן, אינו חייב כרת**, כי אינו נחשב כאוכל מבשר הקרבן.

ד. **טמא שאכל** [מבשר קדשים חייב כרת, אבל אם אכל] **מהקדשים את אחד הדברים המנויים כאן, אינו חייב כרת**, כי אינו נחשב כאוכל מבשר קדשים.

ה. **המעלה** [מאימורי אחד הקרבנות] **חוץ לעזרה**, [חייב כרת. אבל העלה] **את אחד הדברים המנויים כאן, פטור**, כי אינם נחשבים כחלק מאימורי הקרבן.

חלב שבדדי מוקדשים [=קרבנות הבאים מנקבות] **וביצים שבמעי תורים**

חלב הנמצא בדדי הבהמות, וכן ביצים

הוספות

¹ לא נתבאר בסוגיה, אם דינים אלו הם רק כדעת חכמים, האומרים, שאין מחשבת אכילה [לפגל או לפסול], אלא בדבר הראוי לאכול, ולא מחשבת הקטרה, אלא בדבר הראוי להקטרה. אבל לדעת רבי אלעזר, כשם שיש מחשבת אכילה [לפגל או לפסול], דבר שאינו ראוי לאכילה אלא להקטרה, כך יש מחשבת אכילה בדבר שאינו ראוי לאכילה [ולא להקטרה]. או שבאלו מודה רבי אלעזר, מאחר שאינם ראויים לאכילה כלל, אין בהם מחשבת אכילה [לפסול או לפגל]. והעירוני שכ"כ בזבח תודה.

מבשרו חוץ לזמנו, מאחר שנתפגל הקרבן במחשבה זו, **גם המוראה נתפגלה עמו**.

- **אבל אם מלקו את העוף במחשבה לאכול מהמוראה חוץ לזמנו**, אין במחשבה זו כדי לפגל את הקרבן.

וכן דין פרים הנשרפים, [הם פרים של חטאות הפנימיות], שבשרם אינו נאכל, אלא מקטירים את יותרת הכבד והכליות וכל החלב בלבד, וכל השאר נשרף בבית הדשן שמחוץ לעזרה,

- **אם נעשית בהם אחת העבודות במחשבה לאכול מהאימורים חוץ לזמנו**, מאחר שנתפגלו האימורים במחשבה זו, **גם בשר הפרים נתפגל עם האימורים**.

- **אבל אם נעשית אחת העבודות במחשבה לאכול מהפרים חוץ לזמנו**, מאחר שהפרים אינם דבר הראוי לאכילה, **אין המחשבה הזו מפגלת**.

מום הפוסל את קרבנות העוף

עופות אינם נפסלים להקרבה בכל המומים כמו הבהמות, שנאמר בעניין קרבנות הבהמה, "תָּמִים זָכָר בְּבָקָר בְּכֶשֶׁבִים וּבְעֵיזִים", ללמד, שדווקא בבהמות יש חילוק בין זכרים לנקבות, ובין תמימים

אמו, הוא נחשב כאחד מאבריה], ולכן, אם הכל היו רגילים לאכול מהם, היה דינם ממש כבשר הקרבן, ואם לא היו אוכלים מהם כלל, היה דינם כדין גידים ועצמות שאינם נחשבים כבשר הקרבן כלל. אולם האמת היא, **שרוב בני אדם אינם אוכלים אותם, ורק מיעוט בני אדם אוכלים אותם, וכך דינם**,

- **[מתפגלים, כלומר]** כשהיתה בקרבן מחשבה מפגלת בדבר שהוא ראוי לכך בודאי כגון שנעשית אחת העבודות במחשבה לאכול מהבשר חוץ לזמנו מאחר שבכך נתפגל הקרבן גם השליל והשליא מתפגלים עמו [להתחייב כרת על אכילתם].

- **אולם [אין מפגלים, כלומר]**, כשלא היתה בקרבן מחשבה מפגלת אלא בהם כגון שנעשית אחת העבודות במחשבה לאכול מהשליל או השליא חוץ לזמנו אין במחשבה זו לפגל את הקרבן כי השליל והשליא אינם דברים הנאכלים לכל ולא נתפגל הקרבן כלל.

וכדין שלל ושליא של בהמה, כך דין מוראה [=זפק¹] של עוף, כי גם הוא נחשב כחלק מהעוף, אבל אין רגילים לאוכלו אלא מעט בני אדם², ולכן,

- **אם מלקו את העוף במחשבה לאכול**

הוספות

¹ כשהעוף אוכל, המאכל בגרונו לוושט, ובאמצע הוושט [כנגד תחתית הצואר] יש כעין כרס קטנה, ששם האוכל נקבץ, אבל אינו מתאכל שם, אלא אחר כך הוא ממשיך בוושט עד הקרבן, ושם מתחיל להתאכל, ומשם ממשיך למעיים לגמר עיכולו.

² ותוסי' כתבו, שאין מפגלים במוראה, כי אינו ראוי לא לאכילת אדם, ולא לאכילת מזבח, שכן הוא ניתן בבית הדשן שבעזרה, ואם כן טעמו כטעם דין פרים הנשרפים.

למזבח, קדשם המזבח שלא ירדו ממנו, ובלבד שיתקיימו במומים הללו שני התנאים הבאים:

(א) שיהיו מומים שאינם פוסלים את קרבנות העוף, [שמומים אלו, הואיל והעוף כשר בהם לכתחילה, גם הבהמה תוכשר בהם דיעבד].

(ב) שנעשית הבהמה בעלת מום רק אחר שהקדישוה לקרבן, אבל אם היתה בעלת מום קודם לכן, כשהקדישוה לא חלה עליה קדושת מזבח, אלא קדושת דמים בלבד, ולכן אף אם עלתה למזבח, תרד. [ומחמת הטעם הזה, בהמה עולת נקבה תרד לעולם, אף על פי שנקבה כשרה בעופות, כי מומה הוא שהיא נקיבה, שכן אין עולת בהמה באה נקיבה, ואם כן תמיד מומה קודם להקדשה].

דף לו

אין חייבים בחוץ אלא על דבר שמתקבל בפנים, כגון בשר עולה ואימורי חטאת ושלמים, אבל לא על בשר חטאת ושלמים.

קרבנות שזמן אכילתם יום ולילה

בפרשת תודה נאמר, "וּבֶשֶׂר זָבַח תֹּזְדֹת שְׁלָמֶיךָ יָיִם קִרְבָּנוּ יֵאָכֵל לֹא יִנִּיחַ מִמֶּנּוּ עַד בֹּקֶר", ללמד, (א) שזמן אכילת התודה ביום הקרבנתה, וכל הלילה שאחרי כן, אבל בבוקר למחרת היא נעשית נותר, ואסורה

לבעלי מומים, אבל בעופות אין חילוק, וכשם שתמימים כשרים, כך בעלי מום כשרים לכתחילה, ובכלל המומים הללו שהעוף כשר בהם, הוא דוק שבעין. [יש מפרשים שגם בשאר מומים שאין בהם חסרון אבר העוף כשר לכתחילה. ויש מפרשים שאף שהוא כשר מן התורה, חכמים פסלו בעוף את כל המומים חוץ מדוקין שבעין].

וכל זה במום שאינו חסרון אבר, **אבל אם חסר בעוף אבר,** כגון שיבשה גפו, או נסמית עינו, או נקטעה רגלו, **הוא פסול,** שנאמר "וְכִי תִגְשׁוּן עֵגֶר לְזִבַח אֵין רָע [?] וְכִי תִגְשׁוּ פֶסֶח וְחֶלֶה אֵין רָע [?] הַקְרִיבֵהוּ נָא לְפָחֶתֶד הַיִּרְצָדָה אוּ הַיִּשָּׂא פְּנִידָ אֶמֶר ה' צְבָאוֹת", ללמד, שאין להביא לקרבן, דבר שאינו ראוי להביאו לפני מלכים, ואין ראוי להביא לפני מלכים עוף שחסר בו אבר. [ותוס' כתבו שבמסכת קידושין למדו דבר זה, שעוף נפסל בחסרון אבר, מהכתוב, "מִן הָעוֹף", הבא למעט מחוסר אבר].

בעלי מומים שעלו למזבח

בפרק המזבח מקדש מבואר שיש קרבנות פסולים שהמזבח מקדש אותם שאם עלו עליו [אף שפסולים הם] לא ירדו ממנו ויש קרבנות פסולים שאפילו אם עלו למזבח ירדו ממנו.

ולעניין קרבנות בעלי מומים נחלקו חכמים ורבי עקיבא:

לדעת חכמים – בעלי מומים, אף אם עלו למזבח, ירדו ממנו.

ולדעת רבי עקיבא – בעלי מומים שעלו

מחשבה לעשות בקרבן דבר הפוסלו

באכילה.

א. זעת חכמים:

החושב בשעת אחת עבודות הדם לעשות בקרבן דבר הפוסלו, אינו פוסל [או מפגל] את הקרבן במחשבה זו, אלא כשחשב שתהא אחת האכילות חוץ לזמנו, [כגון לזרוק דמו או להקטיר אימוריו מחר], או שחשב שתהא אחת האכילות חוץ למקומו,

[כגון לזרוק דמו או להקטיר אימוריו בחוץ], אבל חשב לקלקל את הקרבן בדברים אחרים, כגון,

(א) [מחשבת הינוח חוץ לזמנו] = להניח דמו או אימורים למחר.¹

(ב) [מחשבת הינוח חוץ למקומו] = להוציא דמו או אימוריו לחוץ.²

(ג) לתת את הדם על גבי הכבש.

(ד) לתת את הדם שלא כנגד היסוד.

(ה) לתת את הדמים העליונים למטה.

(ו) לתת את הדמים התחתונים למעלה.

(ז) לתת את הדמים הפנימיים בחוץ.

(ח) לתת את הדמים החיצוניים בפנים.

(ט) שיאכלוהו טמאים.

(י) שיקריבוהו טמאים.

(יא) שיאכלוהו ערלים.

ובאמת, כדי ללמד דין זה, די היה לכתוב, "וְתוֹדְתוֹ בְּיוֹמוֹ יֵאָכֵל לֹא יִנִּיחַ מִמֶּנּוּ עַד בֶּקֶרֶת", ולא נכתבו המילים היתרות, ["וּבְשֵׁר" זָבַח" "שְׁלֶמְיוֹ" "קֶרְבָּנוֹ"], אלא ללמד על קרבנות נוספים, שדינם כדין תודה, להיאכל ביום הקרבנותם ובליילה שאחרי כן בלבד.

"וּבְשֵׁר" – מלמד, שגם (ב) חליפי תודה [= מי שהפריש תודתו ואבדה והפריש אחרת תחתיה ואחר כך נמצאת הראשונה היא קרבה כדינה והשניה היא חליפי תודה], (ג) וולדות תודה, (ד) ותמורות תודה, דינם כתודה, להיאכל ליום ולילה. [וכולן קריבות, כי כולן בכלל הכתוב "תִּשָּׂא וְנִאֲתָה"].

"זָבַח" – מלמד שגם (ה) חטאת, (ו) ואשם, דינם כתודה, להיאכל ליום ולילה.

"שְׁלֶמְיוֹ" – מלמד שגם (ז) שלמי נזיר [= איל נזיר הטעון לחם כתודה], (ח) ושלמי פסח [= חגיגת ארבעה עשר], דינם כתודה, להיאכל ליום ולילה.

"קֶרְבָּנוֹ" – מלמד שגם (ט) לחמי תודה, (י) וחלות ורקיני נזיר, דינם כתודה, להיאכל ליום ולילה.

[אבל סתם שלמים נאכלים לשני ימים, שכן מפורש בהם, "בְּיוֹם זָבַחְכֶם יֵאָכֵל וּמִמָּחֳרָת"].

הוספות

¹ אין זו מחשבת אכילה חוץ לזמנו המפגלת, שכן אינו חושב לזרוק את הדם או להקטיר את האימורים למחר, אלא רק שלא יזרוק ולא יקטיר היום, ויניח אותם עד מחר, ולא חשב מה יעשה בהם מחר.

² גם בזה, אין זו מחשבת אכילה חוץ למקומו הפוסלת, שכן אינו חושב לזרוק את הדם או להקטיר את האימורים בחוץ, אלא רק להוציאם לחוץ, ולא חשב שיקטירם שם.

(יב) שיקריבוהו ערלים.

(יג) לשבר עצמות הפסח.

(יד) לאכול ממנו נא.

(טו) לערב דמו בדם פסולים.

אף על פי שאם היה עושה כן בפועל, היה מקלקל את הקרבן, המחשבה לעשות זאת אינה פוסלת [או מפגלת] את הקרבן, שאין קרבן נפסל [או מתפגל] במחשבה [בלא מעשה], אלא במחשבת אכילה חוץ לזמנו או חוץ למקומו, [וכן פסח וחטאת שנעשו שלא לשמם].

ב. דעת רבי יהודה [כתנא של משנתנו]:

מלבד מחשבת אכילה חוץ למקומו, ומחשבת אכילה חוץ לזמנו, גם (א) מחשבת הינוח חוץ למקומו, (ב) ומחשבת הינוח חוץ לזמנו, פוסלות את הקרבן¹.

- מתחילה אמרו, שרבי יהודה למד דין זה מהכתובים, שכן שני כתובים נאמרו לאסור קרבן שנותר אחר זמנו, האחד בעניין פסח, [וְיִלֵּא תוֹתִירוּ מִמֶּנּוּ עַד בִּקְרַ וְהִפְתֵּר מִמֶּנּוּ עַד בִּקְרַ בָּאֵשׁ תִּשְׂרְפוּ], והשני בעניין תודה, [וַיִּבְשֹׁר זֶבַח תֹּדֶת שְׁלָמֶיךָ בַּיּוֹם

קִרְבָּנוּ יֵאָכֵל לֹא יֵינִיחַ מִמֶּנּוּ עַד בִּקְרַ], ומאחר שאין צורך לכתוב דין אחד שתי פעמים, על כרחך, האחד נכתב ללמד שהקרבן נאסר כשנותר בפועל אחר זמנו כפשט הכתוב, והאחד בא ללמד, שהקרבן נאסר אף על ידי מחשבה להניחו אחר זמנו, ומכאן שקרבן נפסלת במחשבת הינוח חוץ לזמנו. [אולם דחו זאת כי מכאן אין ללמוד שקרבן נפסל גם במחשבת הינוח חוץ למקומו].

- ומסקנת הסוגיה, שרבי יהודה למד דין זה מסברא, כמבואר בברייתא, שכך אמר לחכמים, כשם שהקרבן נפסל בכך שדמו מונח למחר בלא זריקה, [כי דם נפסל בשקיעת החמה], כך מחשבה על כך פוסלת, וכן כשם שקרבן נפסל בכך שדמו יוצא חוץ לעזרה, כך מחשבה על כך פוסלת. ומכל מקום רק בדברים אלו המחשבה לעשות דבר פסול פוסלת אבל בשאר הדברים הפסולים [המנויים לעיל בדברי חכמים] מודה רבי יהודה שאין המחשבה לעשותם פוסלת כפי שיתבאר להלן:

המחשבות, (יג) לשבור עצמות הפסח, (יד) לאכול ממנו נא, (ט) שיאכלוהו טמאים, (ו) שיקטירו טמאים אימוריו, (יא) שיאכלוהו

הוספות

¹ ויש להקשות, מדוע הקרבן פסול כשחשב להניח את האימורים למחר, הלא אם היה מניח אימורים עד למחר בפועל, מאחר שזרק הדם כהלכתו, לא נפסל קרבן מלצות. ויש לומר, שבקדשים הנאכלים ליום ולילה, אם היה מניח את אימורים למחר, נפסל כל הקרבן, כי מאחר שהאימורים בעין וראויים להקטרה עד הבוקר, כל זמן שאין מקטירים אותם, הבשר אינו מותר באכילה, ולמחר כשכבר נפסלו האימורים מהקטרה, גם הבשר פסול משום נותר, ונמצא שכל הקרבן נפסל על ידי הנחת האימורים למחר. ומכל מקום עדיין יש להקשות, מדוע מחשבת הינוח חוץ למקומו פוסלת, הלא אם היה מניח את האימורים בחוץ בפועל, לא היה נפסל הקרבן בכך, מאחר שריצה הדם, וגם בשר היה מותר באכילה, כי כשהאימורים נפסלים מהקטרה, אין הקטרתם מעכבת את אכילת הבשר. ואם נאמר, שלא פסל רבי יהודה מחשבת הינוח בחוץ, אלא בדם, אין כאן קושיה. [כל זה מהתוס'].

ג. דעת רבי יהודה [כתנא של ברייתא]

אחת]:

מלבד מחשבות אכילה חוץ למקומו וחוץ לזמנו, ומחשבות הינוח חוץ לזמנו וחוץ למקומו, יש מחשבה נוספת הפוסלת את הקרבן, והיא (ח) חטאת חיצונית ששחטה במחשבה להכניס את דמה להיכל פנימה.

ודין זה למד מהכתוב, "לא תִזְבַּח לה' אֶקִיד שׁוֹר וְשֵׂה וְאֶשֶׁר יִהְיֶה בוּ מִמֶּנּוּ כֹל דָּבָר רָע כִּי תִזְעַבְתָּ ה' אֶקִיד הוּא", כלומר לא תזבח קרבן במחשבה רעה, כגון להכניס דם חטאת לפנים, ואם עשית כן מחשבה רעה היא, כי נפסל הקרבן.

חטאת ששחטה בדרום

מקום שחיטת חטאת (וכל קדשי קדשים) הוא בצפון העזרה ואם נשחטה בדרום העזרה הקרבן פסול.

לדעת רבי יהודה בברייתא אחת – זה ששחט את החטאת בדרום העזרה, עובר בלא תעשה, שנאמר, "לא תִזְבַּח לה' אֶקִיד שׁוֹר וְשֵׂה וְאֶשֶׁר יִהְיֶה בוּ מִמֶּנּוּ כֹל דָּבָר רָע כִּי תִזְעַבְתָּ ה' אֶקִיד הוּא", לרבות אזהרה לשוחט חטאת בדרום העזרה, שהוא דבר רע, ולכן העושה כן, לוקה על כך.

ולדעת רבי יהודה בברייתא שניה [הסוברת כרבי יהודה במשנתנו] – זה ששחט את החטאת בדרום העזרה, אינו לוקה על כך, כי נאמר, "לא תִזְבַּח לה' אֶקִיד שׁוֹר וְשֵׂה וְאֶשֶׁר יִהְיֶה בוּ מִמֶּנּוּ כֹל דָּבָר רָע כִּי תִזְעַבְתָּ ה' אֶקִיד הוּא", כלומר לא תזבח דבר מגונה

ערלים, (יב) שיקטירו ערלים אימוריו – אינן פוסלות את הקרבן, כי גם אם היה הדבר נעשה בפועל, לא היה הקרבן נפסל, כי אחר שנזרק הדם בהכשר, שוב אין הקרבן נפסל. ויש אומרים שאין מחשבות פוסלות בדבר שתלוי באחרים, (כטמאים וערלים), כי דבר שלא יכול לעשותו בפועל בעצמו, אינו יכול לפוסלו במחשבתו.

המחשבה, (טו) לערב דם הקרבן בדם פסולים – אינה פוסלת את הקרבן, כי לדעת רבי יהודה, גם אם היה הדבר נעשה בפועל, לא היה הקרבן נפסל, כי לדעתו אין דם מבטל דם.

המחשבות, (ה) לתת את הדמים העליונים למטה, (ו) לתת את הדמים התחתונים למעלה – אינן פוסלות את הקרבן, כי לדעת רבי יהודה, גם אם היה הדבר נעשה בפועל, לא היה הקרבן נפסל, כי לדעתו בכל מקום שינתן הדם במזבח הוא מרצה [=שלא במקומו כמקומו דמי].

המחשבות, (ז) לתת את הדמים הפנימיים בחוץ, (ח) לתת את הדמים החיצונים בפנים – אינן פוסלות את הקרבן, [אף על פי שאם היה עושה כן בפועל היה הקרבן פסול], כי לדעת רבי יהודה מהכתוב בעניין מחשבת אכילה חוץ לזמנו "הַשְּׁלִישִׁי", יש ללמוד, שמחשבה של שינוי מקום אינה פוסלת, אלא כשהיא חוץ לעזרה, שהוא מקום המשולש בדם אימורים ובשר, (שבשעת היתר במות היו כולם מותרים בו, כפי שנתבאר בדף כ"ט), אבל מחשבת פנים וחוץ בתוך העזרה אינה פוסלת.

הקרבן, [להניח חוץ לזמנו, ולהניח חוץ למקומו], **אינן כשאר המחשבות הפוסלות**, [מחשבת אכילה חוץ למקומו, ומחשבת שלא לשמה בחטאת ובפסח], **ואם היו מחשבות הינוח עם מחשבת אכילה חוץ לזמנו, אינן מוציאות את הקרבן מידי פיגול**, אלא הקרבן נעשה פיגול, וחייבים כרת על אכילתו.

ורבא רצה להביא ראיה לדין זה מסברא, אולם דבריו נדחו. וגם עיקר **דברי רבי אבא נדחו**, מהמבואר לעיל בדף כ"ז, שלדעת רבי יהודה, גם מחשבות הינוח מוציאות את הקרבן מידי פיגול.

מחשבת אכילת טמאים חוץ לזמנו

לדעת רב חסדא אמר רבינא בר סילא – אין חילוק בין מחשב [בשעת עבודה], שיאכל הקרבן מחר לטהורים, לבין מחשב [בשעת עבודה], שיאכל הקרבן למחר לטמאים, ובכל אופן, במחשבה שיאכל הקרבן למחר, הוא נעשה **פיגול**.

ורבא רצה להביא ראיה לדין זה מסברא, אולם דבריו נדחו.

בשר פסח שלא נצלה ולחמי תודה

שלא הורמה מהם תרומה

במסכת מנחות מבואר שאין חיוב כרת לטמא האוכל קדשים אלא כשהם מותרים באכילה לטהורים אבל טמא שאכל קדשים קודם זריקת הדם מאחר שעוד לא הותרו

ביותר, ואין זה אלא מי ששוחט קרבן שיש בו מום גלוי, שהוא מגונה ביותר, אבל השוחט חטאת בדרום העזרה **אינו לוקה**.

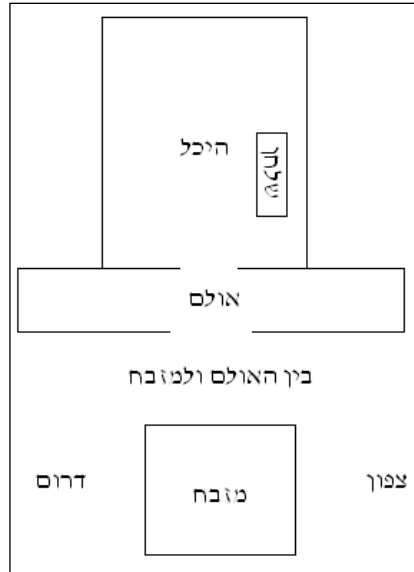

האם מחשבת הינוח מוציאה מידי פיגול [לדעת רבי יהודה]

כבר נתבאר [בכמה מקומות, ואחד מהם בדף כ"ט], שאין קרבן נעשה פיגול [להתחייב כרת על אכילתו], אלא כשמלבד מחשבת אכילה חוץ לזמנו, לא היו בו מחשבות פסולות אחרות. אבל אם חשב בקרבן מחשבת אכילה חוץ למקומו, או מחשבת שלא לשמו [בחטאת ובפסח], אין הקרבן נעשה פיגול במחשבת אכילה חוץ לזמנו שעם המחשבות הפסולות האחרות, אלא פסול הוא בלבד.

ורבי אבא היה סבור, שאף על פי שרבי יהודה הוסיף שני מחשבות לפסול את

מהם [לחם אחד מכל עשר] תרומה לכהן, אף על פי שאינם ראויים לאכילה אף לטהורים, עד שתורם מהם התרומה, הטמא חייב כרת על אכילתם.

ורבא רצה להביא ראיה לדין זה, מהדין המבואר לעניין **אימורי קדשים קלים**, שטמא האוכלם חייב כרת, אף על פי שאסורים באכילה לטהורים.

ודבריו נדחו, כי יש חילוק בין אימורי קדשים קלים, שאף שאסורים לאכילת טהורים, מכל מקום ראויים לאכילת מזבח, לבין פסח שאינו צלי, ולחמי תודה שלא נתרמו, שאסורים לכל.

באכילה לטהורים אין בו חיוב כרת לטמאים.

ולדעת רב חסדא, מרגלא בפומיה דרב דימי בר חיננא, שכל זה בדבר שהתירו לטהורים תלוי בריצוי למזבח, [כלומר שיותר לטהורים על ידי הקרבת חלקו למזבח], אבל דבר שאינו מותר לטהורים מסיבה אחרת, **טמא שאכלו חייב כרת**, אף על פי שהוא אסור באכילה גם לטהורים. ולכן,

- טמא שאכל מבשר פסח שלא נצלה, אף על פי שאינו ראוי לאכילה אף לטהורים אלא צלי, הטמא חייב כרת על אכילתו.

- וכן טמא שאכל מלחמי תודה שלא הורמו

סליק פרק כל הפסולין

פרק רביעי בית שמאי

העולה – דמה טעון **שתי מתנות** [בזריקה מהכלי, אחת בקרן מזרחית צפונית, ואחת בקרן מערבית דרומית], **שהן ארבע**, [שכל זריקה היא כנגד חודו של קרן, ונמצא שבכל זריקה הדם מגיע לשני צידי הקרן, הרי כאן ארבע צדדים של מזבח שהדם מגיע אליהם].

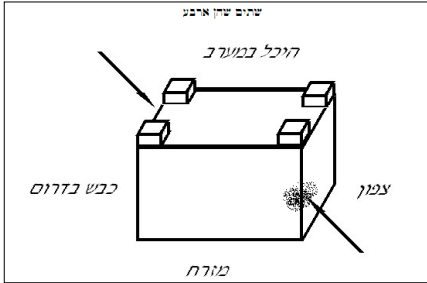

זבחי שלמי צבור [=כבשי עצרת] **אשם גזילות**
אשם מעילות אשם שפחה חרופה אשם נזיר
אשם מצורע אשם תלוי – דמם טעון **שתי מתנות שהן ארבע**.
ג. קדשים קלים.

התודה ואיל נזיר – דמם טעון **שתי מתנות שהן ארבע**.

שלמים – דמם טעון **שתי מתנות שהן ארבע**.
הבכור והמעשר והפסח – דמם טעון **מתנה אחת**, ובלבד שיתן **כנגד היסוד**.

- **ולעניין קרבנות שדמם ניתן בהיכל** :

לדברי הכל, **כל הנתינות מעכבות את ריצוי הקרבן**, ואם חיסר אחת מהן, או שהיתה שלא בהכשר, לא כיפר.

ולדעת האומרים אין פיגול בחצי מתיר, **אם ניתנו כל המתנות במחשבה נכונה**, ואחת מהן במחשבת פיגול, לא נתפגל הקרבן

זריקת דם הקרבנות

בפרק איזהו מקומן מבוואר האופן שבו יש לזרוק את דם כל הקרבנות לכתחילה :

א. חטאות פנימיות.

פר ושעיר של יום הכפורים – דמם טעון הזיה **בין בדי הארון**, [אחת למעלה ושבע למטה], **וכנגד הפרוכת**, [אחת למעלה ושבע למטה], **ועל מזבח הזהב**, [על ארבע קרנותיו ועל טהרון]. [שירי הדם היה שופך על יסוד מערבי של מזבח החיצון].

פרים הנשרפים [=פר העלם דבר של ציבור ופר כהן משיח] **ושעירים הנשרפים** [=שעירי עבודה זרה של ציבור] – דמם טעון הזיה **כנגד הפרוכת, ועל מזבח הזהב**. [שירי הדם היה שופך על יסוד מערבי של מזבח החיצון].

ב. קדשי קדשים הנעשים בחוץ.

שעירי ראשי חדשים ושל מועדות וחטאות יחיד – דמם טעון **ארבע מתנות** [באצבע], **על ארבע קרנות של מזבח חיצון**. [לפי הסדר הזה קרן דרומית מזרחית, קרן מזרחית צפונית, קרן צפונית מערבית, קרן מערבית דרומית]. **שירי הדם היה שופך על יסוד דרומית**.

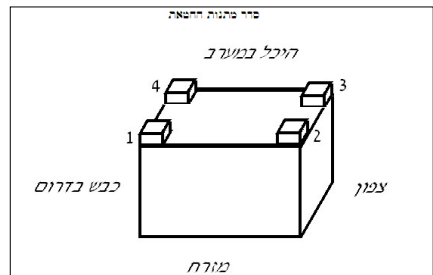

במחשבת פסול, [=לאכול או להקטיר חוץ למקומו] או **במחשבת פיגול** [=לאכול או להקטיר חוץ לזמנו], כיפר, **והקרבן כשר לגמרי**, כי מאחר שכבר ניתר להיקרב על ידי המתנה ראשונה, נמצא שהשניה לא באה להתיר את הבשר, ומאחר שלא באה להתירו, אינה מפגלת או פוסלת.

ומאידיך גיסא, [אף על פי שאין קרבן מתפגל, אלא כשקרבו כל מתיריו בהיתר, כלומר שמלבד מחשבת אכילה חוץ לזמנו, לא היתה בו מחשבת פסול אחרת], **אם נתן את המתנה הראשונה במחשבת פיגול, נתפגל הקרבן, אף על פי שנתן את המתנה השניה במחשבת פסול אחרת**, כי מאחר שבמתנה הראשונה כבר הותר הקרבן, נמצא שקרבו כל מתיריו במחשבת פיגול בלא מחשבת פסול אחר, ומעתה אין מחשבת פסול של מתנה שניה, מוציאה מידי פיגול.

[להתחייב כרת על אכילתו], אלא נפסל¹. **ורק כשניתנו כל המתנות במחשבת פיגול, נתפגל הקרבן.**

- **ולעניין חטאת שיש לתת מדמה ארבע מתנות על ארבע קרנות:**

לדעת בית שמאי, שתי מתנות מתוך הארבע מעכבות את ריצוי הקרבן, ואם נתן רק מתנה אחת לא כיפר.

ולדעת בית הלל, מתנה אחת בלבד מתוך הארבע מעכבת את ריצוי הקרבן, ואם נתן מתנה אחת בלבד בהכשר, כיפר. [ואפילו אם אחר כך נתן מתנות נוספות במחשבת פסול או פיגול, לא קלקל כלום. וכן אם היתה מתנה זו במחשבת פיגול, שוב אין הקרבן יוצא מידי פיגול, אפילו אם היו שאר המתנות במחשבת פסולה אחרת, כפי המבואר להלן בעניין קרבנות שיש לתת מדמם שתי מתנות שהן ארבע].

דף לז

- **ולענין קרבנות שיש לתת מדמם שתי מתנות שהן ארבע:**

לדברי הכל, מתנה אחת בלבד מעכבת את ריצוי הקרבן, ואם נתן מתנה אחת בלבד בהכשר כיפר.

ולפיכך, אם נתן את המתנה הראשונה כתקנה, אף על פי שנתן את השניה

מניין שכל הניתנים על המזבח החיצון אם נתן מהם מתנה אחת כיפר

א. יש אומרים, שדין זה, שכל הניתנים על המזבח החיצון, מתנה אחת בלבד מעכבת בהם, יש ללומדו מהכתוב, "וְעִשְׂתָּ עֲלֵיהֶם"

הוספות

¹ מתוך פירוש רש"י משמע, שהסיבה שאף לדעת האומרים אין פיגול בחצי מתיר, מכל מקום הקרבן פסול, כי מאחר שאחת ממתנות הדם המעכבות את כשרותו, היתה במחשבת פסולה, ולא בהכשר, לא הועילה להתיר את הקרבן, וממילא הוא פסול, ואם כן נראה שלפי פירושו הקרבן פסול מן התורה. **אולם התוס' בדף מ"א ע"ב כתבו, שלדעת האומרים אין פיגול בחצי מתיר, מדין תורה גם פסול אין כאן** [על ידי מחשבת חוץ לזמנו בחצי מתיר], ומה ששינוי שהקרבן פסול, אינו אלא פסול דרבנן.

שתי מתנות, ובקדשים כל שלא שנה עליו הכתוב אינו מעכב, אלא שאם בחטאת שתי מתנות היו מעכבות, היה מקום לומר, שגם בשאר זבחים שתי מתנות יעכבו, ומאחר שבחטאת שתי מתנות אין מעכבות, מעתה שאר זבחים על מקומם הם עומדים, שאין שתי מתנות מעכבות בהן.

כל הקרבנות טעונים מתן דם ליסוד

בכל הקרבנות, לאחר שזרק דם למזבח [כל אחד כדינו], אם נשאר מן הדם בכלי, צריך לשופכו ליסוד המזבח.

א. בחטאת הדבר מפורש בתורה.

- בפר כהן משיח נאמר, "והזה מן הדם שבע פעמים לפני ה' את פני פרֶכֶת הקֹדֶשׁ. ונתן הפֶּה מן הדם על קרנות מזבֶּח קֹטֶרֶת הסַמִּים לפני ה' אֲשֶׁר בְּאֵהָל מוֹעֵד וְאֵת כָּל דָּם הַפֶּר יִשְׁפֹּךְ אֶל יִסוּד מִזְבֵּחַ הָעֹלָה אֲשֶׁר פָּתַח אֱהָל מוֹעֵד".

- בפר העלם דבר של ציבור נאמר, "והזה שבע פעמים לפני ה' את פני הפרֶכֶת. ומן הדם יתן על קרנות המזבֶּח אֲשֶׁר לפני ה' אֲשֶׁר בְּאֵהָל מוֹעֵד וְאֵת כָּל הדם יִשְׁפֹּךְ אֶל יִסוּד מִזְבֵּחַ הָעֹלָה אֲשֶׁר פָּתַח אֱהָל מוֹעֵד".

- בשעיר נשיא נאמר, "וְלָקַח הִפְהוּ מִדָּם הַחֲטָאת בְּאֶצְבָּעוֹ וְנָתַן עַל קַרְנֹת מִזְבֵּחַ הָעֹלָה וְאֵת דָּמוֹ יִשְׁפֹּךְ אֶל יִסוּד מִזְבֵּחַ הָעֹלָה".

- בשעירת יחיד נאמר, "וְלָקַח הִפְהוּ מִדָּמָה בְּאֶצְבָּעוֹ וְנָתַן עַל קַרְנֹת מִזְבֵּחַ הָעֹלָה וְאֵת כָּל דָּמָה יִשְׁפֹּךְ אֶל יִסוּד הַמִּזְבֵּחַ".

- בכבשת יחיד נאמר, "וְלָקַח הִפְהוּ מִדָּם

הַבָּשָׂר וְהָדָם עַל מִזְבֵּחַ ה' אֲקִיף וְהִבָּשָׂר תֹּאכְלֶיךָ, שמשמע ממנו, שכל הקרבנות, די שישפכו מהם שפיכה אחת של דם על המזבח כדי להכשירם¹.

יש מפרשים שדעה זו היא כבית שמאי בלבד אבל לדעת בית הלל המכשירים אפילו חטאת במתנה אחת יש ללמוד כל הזבחים מדין חטאת.

ויש מפרשים שדעה זו היא אף כבית הלל המכשירים חטאת במתנה אחת, ולדעה זו אין ללמוד דין שאר זבחים מדין חטאת, כי מאחר שדין שתי מתנות שהן ארבע נלמד ממילה אחת "סביב", היה מקום לומר, שכל המתנות נחשבות כמתנה אחת, ואם לא נתן את שתייהן, הרי זה כמי שלא נתן אפילו מתנה אחת. אי"נ בשאר זבחים שנה הכתוב כמה פעמים שיתנו מהם שתי מתנות שהן ארבע, ולכן לא היינו למדים להכשיר במתנה אחת מהאמור בחטאת].

ב. ויש אומרים, שמהכתוב "וְהָדָם יִשְׁפֹּךְ", יש ללמוד דין אחר, [כפי שיתבאר בעזרה"י להלן], ודין זה, שכל הניתנים על המזבח החיצון, מתנה אחת בלבד מעכבת בהם, יש ללמוד מהדין האמור בחטאת, [כדעת בית הלל, כפי שיתבאר בעזרה"י להלן]. וכשם שבחטאת מתנה אחת בלבד מעכבת, כך בשאר קרבנות הנעשים על מזבח החיצון, מתנה אחת בלבד מעכבת בהם.

ומתוך דברי תוסי' משמע, שלדעת בית הלל, עיקר דין זה שדי במתנה אחת, ואין שתי מתנות מעכבות, יש ללמוד, מתוך שלא שנה הכתוב דין

¹ מדלא כתיב סביב [עיין רש"י].

ושלמים ואשם, שנאמר בהם "יִזְרְקוּ", וכן בכור שנאמר בו "תִּזְרֹק", ונחלקו חכמים האם קרבנות אלו כשרים גם בשפיכה [מקרוב].

- יש אומרים, שהכתוב, "וְדָם זִבְחֶיךָ יִשְׁפָּךְ", בא ללמד, שכל הקרבנות [אף אלו שנאמר בהם זריקה], כשרים [אף] בשפיכה. [ולדברי תנא אחד כן דעת רבי ישמעאל].

- ויש אומרים, שהכתוב הזה בא ללמד דבר אחר, ואם כן אין לנו להכשיר שפיכה, בקרבנות שנאמר בהם זריקה. [וכן דעת רבי עקיבא].

מתן דמים של מעשר ופסח

לדעת רבי ישמעאל [לדברי תנא אחד, ולדעת רבי עקיבא] – הכתוב "וְדָם זִבְחֶיךָ יִשְׁפָּךְ", בא ללמד, שמעשר ופסח, שלא נאמר בהם בעניינם אופן זריקת דמם למזבח, דינם כן, שדמם ניתן למזבח בשפיכה.

ולדעת רבי יוסי הגלילי [ולדעת רבי ישמעאל לדברי תנא אחד] – מתוך שנאמרה זריקת דמים והקטרת אימורים של בכור בלשון רבים, "אֶךָ בְּכֹר שׁוֹר אוֹ בְּכֹר קֶשֶׁב אוֹ בְּכֹר עֵז לא תִפְדָּה קֹדֶשׁ הֵם אֶת דָּמָם

החטאת בְּאֶצְבְּעוֹ וְנָתַן עַל קַרְנֵת מִזְבֵּחַ הָעֹלָה אֶת כָּל דָּמָה וְיִשְׁפָּךְ אֶל יְסוּד הַמִּזְבֵּחַ"

ב. ובשאר קרבנות נחלקו חכמים מניין הדבר למד¹.

- יש אומרים, שדין זה, למד מהכתוב "וְדָם זִבְחֶיךָ יִשְׁפָּךְ", שמשמע ממנו, שבכל הקרבנות, [מלבד הזריקה האמורה בהם] יש לשפוך את דמם, והכוונה לשפיכת הדם ליסוד, [שכן מצינו בחטאת ששפכת שיירים היא ליסוד].

- ויש אומרים, שמהכתוב "וְדָם זִבְחֶיךָ יִשְׁפָּךְ", יש ללמוד דין אחר. ודין זה, שבכל הקרבנות יש לשפוך את הדם הנותר ליסוד, למד מהכתוב בעניין חטאת העוף, "וְהִזָּה מִדָּם הַחֲטָאתָ עַל קִיר הַמִּזְבֵּחַ וְהִנְשָׂאָר בְּדָם יַמְצִיחָה אֶל יְסוּד הַמִּזְבֵּחַ חֲטָאת הַזֶּה", שלא היה צריך לכתוב את המילה "בְּדָם", כי בדם הכתוב מדבר, ולא נכתבה מילה זו אלא ללמד, שכל דם הנשאר אחר הזריקה, דינו כן שישפך ליסוד המזבח. [וכן דעת רבי].

ניתנים בזריקה שנתנם בשפיכה

יש קרבנות שדמם ניתן על המזבח בזריקה, כלומר שזורק את הדם מהכלי למזבח מרחוק, [ובכלל הקרבנות הללו, עולה

הוספות

¹ הדעות המבוארות כאן למעלה, הן אלו המובאות כאן בסוגיה, אולם לפירוש רש"י בדף נ"א, מבואר שם בסוגיה, שלמידים זאת מהכתוב "אֶל יְסוּד מִזְבֵּחַ הָעֹלָה" האמור בשעיר נשיא. ולפירוש רבינו חיים שם, אין הכתוב ההוא מלמד אלא דין שפיכת שיירים של עולה שאינה נאכלת, אבל דין קרבנות הנאכלים, למד מהכתובים המבוארים בסוגיה כאן. ולפירוש אחרון בתוסי' שם, אין הדין למד אלא מהכתובים המבוארים בסוגיה כאן, אבל שם לא בא הכתוב ללמד דין שפיכת שיירים, אלא דין מתנות ראשונות. ע"ש.

בברכות, ואין ברכה של אחד מועילה לפטור את זולתו, **ולכן, אם ברך ברכת הפסח, לא פטר את של זבח, וכן אם ברך ברכת הזבח, לא פטר את של פסח.**

ולדעת רבי ישמעאל כפי שנתבאר בסוגיתנו מתחילה [וכמבואר במסכת פסחים] – **אמנם מתן דם הפסח בשפיכה ולא בזריקה**, [שכן מתן דמו למד מהכתוב "וְיָדָם זִבְחֵיךָ יִשְׁפָּדוּ"], **אבל מתן דם הזבח בזריקה וגם בשפיכה**, [מהכתוב "וְיָדָם זִבְחֵיךָ יִשְׁפָּדוּ" המלמד שכל הניתנים בזריקה כשרים גם בשפיכה]. **ולפי זה נמצא שהזבח אמנם חלוק מהפסח**, שכן זריקה האמורה בו אינה כשירה בפסח, **ולכן ברכת הזבח אינה מועילה אלא לאכילת הזבח**, ולא לאכילת הפסח. **אבל הפסח אינו חלוק מהזבח**, שכן שפיכה האמורה בו כשרה גם בזבח, **ולכן ברכת הפסח מועילה גם לאכילת הזבח**. [והקשו על כך, איך יתכן שלדעת רבי ישמעאל ילמדו שני דינים מהכתוב "וְיָדָם זִבְחֵיךָ יִשְׁפָּדוּ", ולכן אמרו, שנחלקו תנאים בדעתו. יש אומרים שלדעתו, יש ללמוד מהכתוב את הדין הראשון, שהפסח בשפיכה, ואם כן דעת רבי ישמעאל כדעת רבי עקיבא. ויש אומרים שלדעתו יש ללמוד מהכתוב את הדין השני, שכל הניתנים בזריקה ניתנים בשפיכה, ואם כן דעתו כמבואר להלן].¹

תזרק על המזבח ואת חלבם תקטיר אשה לרים יחם לה", יש ללמוד, שיש קרבנות אחרים כמותו, ואלו הם מעשר ופסח, שלא נתבאר בעניינם מתן דם והקטרת אימורים, שדינם כבכור, ולכן **דמם ניתן למזבח בזריקה**.

ברכת הפסח וברכת הזבח

[=שלמי חגיגה הבאים עם הפסח]

האוכל מבשר הקרבנות, מקיים מצווה, ולפיכך יש לו לברך תחילה, ואמרו חכמים, **שהאוכל פסח מברך על כך, 'אשר קדשנו במצוותיו וצונו לאכול הפסח', והאוכל שלמים**, [ובכללם שלמי חגיגה הבאים עם הפסח], **מברך, 'אשר קדשנו במצוותיו וצונו לאכול את הזבח'**.

לדעת רבי עקיבא – מתן דם הפסח בשפיכה ולא בזריקה, [שכן מתן דמו למד מהכתוב "וְיָדָם זִבְחֵיךָ יִשְׁפָּדוּ"], **ומתן דם הזבח בזריקה ולא בשפיכה**, [שכן המכשירים את הניתנים בזריקה גם בשפיכה, לומדים זאת מהכתוב "וְיָדָם זִבְחֵיךָ יִשְׁפָּדוּ", ולדעת רבי עקיבא, הכתוב הזה כבר מלמד דין מתן דמים של פסח, ואין ללמוד שני דברים מכתוב אחד]. **וכשם שחלוקים במתן דמים**, ואופן נתינת דם של אחד אינו כשר בזולתו, **כך הם חלוקים**

הוספות

¹ והתוסי' מפרשים, שלדברי תנא אחד, דעת רבי ישמעאל גם למסקנה, שהפסח בשפיכה וכל הניתנים בזריקה כשרים בשפיכה, אלא שאינו לומד את הדין שפסח בשפיכה מהכתוב "וְיָדָם זִבְחֵיךָ יִשְׁפָּדוּ", אלא מכתוב אחר. וזהו שאמרו תרי תנאי אליבא דרבי ישמעאל. לדברי האחד, רבי ישמעאל לומד מהכתוב "וְיָדָם זִבְחֵיךָ יִשְׁפָּדוּ", שפסח בשפיכה [ולדעתו הניתנים בזריקה פסולים בשפיכה כדעת רבי עקיבא]. ולדברי האחד, רבי ישמעאל לומד

ולדעת רבי ישמעאל [לדברי תנא אחד] כמבואר במסקנה [וכמבואר בירושלמי] – מתן דם הפסח שווה למתן דם הזבח, ושניהם ניתנים בזריקה ולא בשפיכה, אלא שהפסח הוא עיקר, והזבח טפל לו, וכלל בידינו, כל שהוא עיקר ועמו טפילה, מברך על העיקר ופוטר את הטפילה, ולכן ברכת הפסח פוטרת את הזבח, אבל ברכת הזבח אינה פוטרת את הפסח.

ולדעת רבי ישמעאל [לדברי תנא אחד] כמבואר במסקנה [וכמבואר בירושלמי] – מתן דם הפסח שווה למתן דם הזבח, ושניהם ניתנים בזריקה ולא בשפיכה, אלא שהפסח הוא עיקר, והזבח טפל לו, וכלל בידינו, כל שהוא עיקר ועמו טפילה, מברך על העיקר ופוטר את הטפילה, ולכן ברכת הפסח פוטרת את הזבח, אבל ברכת הזבח אינה פוטרת את הפסח.

ולדעת רבי ישמעאל – לא נאמר העניין בלשון רבים אלא משום שנמנו כאן כמה בכורים, [”שור ... קָשָׁב ... עֲזִי”], ועליהם הכתוב אומר, ”דָּמָם תִּזְרַק ... חֲלָבָם תִּקְטֵיר ... וּבִשְׂרָם יִהְיֶה לְדָ”, [ודין זריקת דם מעשר ופסח, יש ללמוד מהכתוב ”וְדָם זֶבְחֶיךָ יִשְׂפָד” כמבואר לעיל], ודין זה שגם בכור בעל מום ניתן לכהן, יש ללמוד מתוך שחזרה התורה פעם שניה על דין הנתונה לכהן, ”וּבִשְׂרָם יִהְיֶה לְדָ פְחֹזָה תִּתְנוּפָה וְכִשּׁוֹק הִקְמִין לְדָ יִהְיֶה”, ללמד על בכור נוסף הניתן לכהן הוא בכור בעל מום.

בכור בהמה טהורה בין
תם ובין בעל מום ניתן לכהן

בעניין מתנות כהונה נאמר ”אֵךְ בְּכֹר שׁוֹר אוֹ בְּכֹר כָּשָׁב אוֹ בְּכֹר עֲזִי לֹא תִפְדֶּה קִדְּשׁ הֵם אֶת דָּמָם תִּזְרַק עַל הַמִּזְבֵּחַ וְאֶת חֲלָבָם תִּקְטֵיר אֲשֶׁר לָרִיחַ נִיחֹחַ לַה’ . וּבִשְׂרָם יִהְיֶה לְדָ פְחֹזָה תִּתְנוּפָה וְכִשּׁוֹק הִקְמִין לְדָ יִהְיֶה”, ללמד שבכור תמים של בהמה טהורה קרב למזבח, ובשרו ניתן לכהנים.

תמורת בכור

הממיר בכור בבהמה אחרת, [כגון שהעמיד בהמת חולין ליד בהמת בכור, ואמר על בהמת החולין שתהא תמורת הבכור], התמורה קדושה כבכור, [לעניין שאינה נפדית! אלא אם יהיה בה מום], אבל אינה קריבה למזבח כבכור, כי נאמר בעניין הקרבת הבכור, ”קִדְּשׁ הֵם”, ללמד שרק הבכור קדוש להיקרב, אבל תמורתו אינה קדושה להיקרב.

לדעת רבי יוסי – כל האמור בעניין בלשון רבים, [”דָּמָם תִּזְרַק ... חֲלָבָם תִּקְטֵיר ... וּבִשְׂרָם יִהְיֶה לְדָ”] לא נאמר משום שנמנו כאן כמה בכורים [”שור ... קָשָׁב ... עֲזִי”], כי כולם כבכור אחד הם נחשבים, אלא האמור בעניין בלשון רבים מלמד, שיש דבר נוסף שדינו כאמור בעניין, [”דָּמָם תִּזְרַק” מלמד, שגם דם מעשר ופסח נזרק למזבח. ”חֲלָבָם תִּקְטֵיר” מלמד, שגם אימורי מעשר

הוספות

מהכתוב ”וְדָם זֶבְחֶיךָ יִשְׂפָד”, שכל הניתנים בזריקה ניתנים גם בשפיכה, אבל דין זה שהפסח בשפיכה לומד מכתוב אחר. [וכלל המבואר למעלה מהי דעת רבי ישמעאל למסקנה אינה אלא כפירוש רש”י].

¹ העירוני לשנות: לעניין שאינה נאכלת לבעלים [ועיין היטב ברש”י].

תמורת מעשר

[ודווקא כשנעשית תמורה קודם הפסח, כשהפסח עצמו היה ראוי לפסח, אז תמורתו אינה קריבה כמותו, אבל אחר הפסח, שהפסח עצמו עומד לשם שלמים, גם תמורתו קריבה כתמורת שלמים]:

לדעת רבי יוסי הגלילי – דין זה שאין תמורת הפסח קריבה, **למד מהכתוב** בעניין הקרבת הבכור, **"קִדְּשׁ הֵם"**, המלמד שתמורת הבכור אינה קדושה להיקרב, כי מאחר שהכתוב אמור **בלשון רבים**, הרי זה מלמד על דברים נוספים שאין תמורתם קריבה, והם [מעשר] ופסח.

ולדעת רבי ישמעאל – דין זה, שאין תמורת הפסח קריבה, **למד מהריבוי האמור בעניין שלמים**, **"אִם פָּשַׁב הוּא מִקְרִיב"**, הבא ללמד, שגם תמורת הפסח קריבה שלמים, ונאמר **מיעוט "הוא"**, ללמד שדווקא אחר הפסח היא קריבה שלמים כי הפסח עצמו עומד לשם שלמים, אבל לפני הפסח, שהפסח עצמו עומד לשם פסח אין תמורתו קריבה.

כמה מתנות מעכבות את הכשר החטאת

לכתחילה יש לתת מדם החטאת ארבע מתנות, מתנה אחת על כל קרן של המזבח, אולם כדיעבד הקרבן כשר גם אם ניתנו פחות מארבע מתנות.

דעת בית שמאי

החטאת שנתנו מדמה שתי מתנות,

הממיר מעשר בהמה בבהמה אחרת, [כגון שהעמיד בהמת חולין ליד בהמת מעשר, ואמר על בהמת החולין שתהא תמורת המעשר], התמורה **קדושה כמעשר**, [לעניין שאינה נפדית¹ אלא אם יהיה בה מום], אבל אינה קריבה למזבח כמעשר:

לדעת רבי יוסי הגלילי – דין זה שאין תמורת המעשר קריבה, **למד מהכתוב** בעניין הקרבת הבכור, **"קִדְּשׁ הֵם"**, המלמד שתמורת הבכור אינה קדושה להיקרב, כי מאחר שהכתוב אמור **בלשון רבים**, הרי זה מלמד על דברים נוספים שאין תמורתם קריבה, והם מעשר [ופסח].

ולדעת רבי ישמעאל – דין זה שאין תמורת המעשר קריבה, **למד בגזרה שווה** [של לשון העברה], שכן נאמר בעניין הבכור **"וְהֵעִבְרָתָּהּ כֹּל פֶּטֶר"**, וכן נאמר בעניין מעשר בהמה, **"כֹּל אֲשֶׁר יַעֲבֹד תַּחַת הַשֶּׁבֶט"**, ללמוד בגזרה שווה, שכשם שתמורת הבכור אינה קריבה, כך תמורת המעשר אינה קריבה.

תמורת פסח

הממיר בהמה שהוקדשה לפסח בבהמה אחרת, [כגון שהעמיד בהמת חולין ליד הפסח, ואמר על בהמת החולין שתהא תמורת הפסח], התמורה **קדושה כפסח**, [לעניין שאינה נפדית אלא אם יהיה בה מום], אבל אינה קריבה למזבח כפסח,

הוספות

¹ העירוני לשנות: לעניין שאינה נאכלת לבעלים.

שכן שתי פעמים נכתב בפרשה "קִרְנֹת" חסר, וכלשון יחיד הוא, ורק פעם אחת נכתב בפרשה "קִרְנֹת" מלא, ואם כן בסך הכל נזכרו בפרשה ארבע קרנות, המלמדות שצריך לתת מדם החטאת ארבע מתנות, ולא שנה הכתוב אף אחת מהמתנות, ללמד שהיא מעכבת את הכשר הקרבן. ומכל מקום, לכל הפחות מתנה אחת מעכבת את הכשרו, שכן לא מצינו בשום מקום כפרה בלא מתן דמים.

ביאור נוסף – הטעם שבית הלל מכשירים חטאת במתנה אחת, כי לדעתם יש לדרוש את התורה ככתבה וקריאתה [=אהני מסורת ואהני מקרא], ומאחר שמהכתוב משמע שנאמרו בפרשה ארבע מתנות על ארבע קרנות, ומהקריאה משמע שנאמרו בפרשה שש מתנות על שש קרנות, עשה פשרה ביניהם, [הכתוב מועיל למעט אחד מהקריאה, והקריאה הועילה להוסיף אחד על הכתוב], והרי זה כאילו כתוב בפרשה חמש מתנות על חמש קרנות, ואין במזבח אלא ארבע קרנות, ואם כן, על כרחך ארבע קרנות נאמרו למצוה, שמצוה לתת את הדם על ארבע הקרנות, ושתי קרנות הנוספות, נשנו, כדי ללמד, שמתן הדם על שתי קרנות אינו רק מצווה לכתחילה, אלא מעכב את הכשר הקרבן.

דף לח

לדעת הברייתא – הטעם שבית הלל מכשירים חטאת במתנה אחת, כי בעניין

מכפרת [וכשרה לגמרי], אבל אם נתנו מדמה מתנה אחת, לא כיפרה.

והטעם לכך [ביאר רב הונא] – כי שלוש פעמים נזכרו "קרנות" המזבח החיצון בפרשת חטאת, [א] בשעיר נשיא נאמר, "וְנָתַן [את הדם] על קִרְנֹת מִזְבַּח הָעֹלָה". [ב] בשעירת יחיד נאמר, "וְנָתַן [את הדם] על קִרְנֹת מִזְבַּח הָעֹלָה". [ג] בכבשת יחיד נאמר "וְנָתַן [את הדם] על קִרְנֹת מִזְבַּח הָעֹלָה". ומאחר ששלוש פעמים אנו קוראים בפרשה את המילה קרנות בלשון רבים, [ולא ככתוב "קרנת" כי יש אם למקרא], נמצא שנזכרו בפרשה שש קרנות, [כי בכל פעם שנזכר קרנות, הכוונה לכל הפחות לשתיים, שכן מיעוט רבים הם שנים], ואין במזבח אלא ארבע קרנות, ואם כן, על כרחך ארבע קרנות נאמרו למצוה, שמצוה לתת את הדם על ארבע הקרנות, ושתי קרנות הנוספות, נשנו, כדי ללמד, שמתן הדם על שתי קרנות אינו רק מצווה לכתחילה, אלא מעכב את הכשר הקרבן.

דעת בית הלל

החטאת שנתנו מדמה מתנה אחת מכפרת [כשרה לגמרי].

ונאמרו שלושה טעמים בדבר.

לדעת רב הונא – הטעם שבית הלל מכשירים חטאת במתנה אחת, כי לדעתם [יש אם למסורת כלומר], יש לדרוש את התורה ככתבה [ולא כקריאתה], ואם כן לא נזכרו בעניין החטאת אלא ארבע קרנות,

הוספות

¹ כן מבואר בגמרא. אולם בספרי התורה שבידנו, גם בזה כתוב "קִרְנֹת" חסר.

למטה. ובאמת אם היו ארבעה כתובים "וְכִפֶּר", היה מקום לומר, שאמנם אין הקרבן כשר בפחות מארבע מתנות, ונאמרו ארבעה הכתובים ללמד, שאפילו כשינתנו כל ארבע המתנות למטה מהקרנות הקרבן כשר, אבל עתה שנאמרו רק שלושה כתובים להכשיר, על כרחך לא באו ללמד שאפשר לתת שלוש מתנות למטה ואחת למעלה, אלא שאפשר לבטל את השלוש לגמרי, ואחת תינתן במקומה למעלה].

אבל אין לומר, שדין זה, שחטאת כשרה במתנה אחת, למד בבניין אב משאר קרבנות הנעשים בחוץ, שכן החטאת דומה להם בכך שנעשית במזבח החיצון כמותם, ואם כן כשם שהם כשרים במתנה אחת, [שנאמר "וְדָם זֶבְחֶיךָ יִשְׁפָּךְ", כפי שנתבאר בדף ל"ז], כך תוכשר החטאת במתנה אחת. כי מצד שני היה מקום ללמוד דין חטאת החיצונה בבניין אב מחטאות הפנימיות, שכן היא דומה להם בכך שקרויה חטאת כמותם, ונאמר בה מתן דמים על ארבע קרנות כמותם, [בה נאמר הדבר במזבח החיצון ובהם נאמר הדבר במזבח הפנימי], ואם כן כשם שכל המתנות של הקרבנות הפנימיים מעכבות, כך כל מתנות החטאת החיצונית יעכבו.

ביאור כמה דינים לדעת האומרים

אהני קרא ואהני מסורת

כבר נתבאר, שלדעת בית הלל, [כפי הביאור השני לעיל], במקום שיש חילוק בין הכתיבה [=מסורת] והקריאה, יש

חטאות הנעשות על מזבח החיצון, **נאמר שלוש פעמים "וְכִפֶּר" ללא צורך.** [א] בשעיר נשיא נאמר, "וְכִפֶּר עָלָיו הַפֶּהֶן מִחֲטָאתוֹ וְנִסְלַח לוֹ", וסליחה זו כפרה, ואם כן, מאחר שנאמר "וְנִסְלַח", לא היה צריך לומר "וְכִפֶּר". [ב] וכן בעניין שעירת יחיד נאמר, "וְכִפֶּר עָלָיו הַפֶּהֶן וְנִסְלַח לוֹ", וסליחה זו כפרה, ואם כן, מאחר שנאמר "וְנִסְלַח", לא היה צריך לומר "וְכִפֶּר". [ג] וכן בעניין כבשת יחיד נאמר, "וְכִפֶּר עָלָיו הַפֶּהֶן עַל חֲטָאתוֹ אֲשֶׁר חָטָא וְנִסְלַח לוֹ", וסליחה זו כפרה, ואם כן, מאחר שנאמר "וְנִסְלַח", לא היה צריך לומר "וְכִפֶּר". ומאחר שאין כתוב ללא צורך, יש לדרוש מהכתובים הללו, **שהקרבן מכפר אף בחסרון מתנה, ואם כן מהכתוב הראשון אנו למדים, שהקרבן מכפר אף על פי שלא נתן [ארבע מתנות] אלא שלוש מתנות, ומהכתוב השני אנו למדים שהקרבן מכפר אף על פי שלא נתן [שלוש מתנות] אלא שתי מתנות, ומהכתוב השלישי אנו למדים שהקרבן מכפר אף על פי שלא נתן [שתי מתנות], אלא מתנה אחת בלבד.** [ואין לומר, שבאמת כל ארבע המתנות מעכבות, ולא באו שלושת הכתובים הללו להכשיר חטאת במתנה אחת בלבד, ולומר ששאר השלוש אינן מעכבות, אלא רק ללמד, שדי במתנה אחת בקרנות ממש, ושאר שלוש המתנות כשרות גם למטה מהקרנות, ובלבד שינתנו כולן במזבח. כי לא מצינו בשום מקום שיהיו מקצת מתנות הקרבן למעלה ומקצת למטה, ועל כרחך או שיש לתת את כולן בקרנות או לתת את כולן

כי אין למדים את מניין הבתים ממספר הפעמים שנזכר בתורה "טטפת", אלא משמם של הבתים, שקרויים טוטפות, ומשמעות השם הזה הוא שתיים ושתיים, כלומר ארבע, כי טט הוא שתיים [במקום הנקרא כתפין], ופת הוא שתיים [במקום הנקרא אפריקי].

מניין דפנות הסוכה – בעניין מצוות סוכה, נאמרו שלושה פסוקים, ללמד כמה דפנות יהיו לה, [א] "בַּסֹּפֹת תִּשְׁבּוּ שְׁבַעַת גְּמִים". [ב] "כָּל הָאֶזְרַח בְּיִשְׂרָאֵל יִשְׁבּוּ בַּסֹּפֹת". [ג] "כִּי בַּסֹּפֹת הוֹשַׁבְתִּי אֶת בְּנֵי יִשְׂרָאֵל". ואם היינו דורשים את מניין דפנות הסוכה, ממספר הפעמים שנזכרה הסוכה בתורה, היינו דורשים כך, שתי פעמים כתוב "בַּסֹּפֹת" [חסר] כלשון יחיד, ופעם אחת כתוב "בַּסֹּפֹת" [מלא] כלשון רבים, סך הכל נזכרו כאן ארבע סוכות, אולם שלוש פעמים אנו קוראים "בסוכות" בלשון רבים, סך הכל שש סוכות, ואם כן יש לעשות פשרה בין הכתיבה והקריאה, ולומר שצריך לעשות חמש דפנות.

ומכל מקום אין לעשות כל כך הרבה, כי באמת מתוך חמש הפעמים שהסוכה נזכרת כאן, אחת נכתבה ללמד את עצם חיוב הישיבה בסוכה, ואחת נדרשת ללמד שיש לעשות לסוכה סכך, ואם כן לא נותרו אלא שלוש סוכות ללמד את מניין הדפנות,

לעשות פשרה ביניהם, ולהוסיף על הסכום הקטן את חצי ההפרש שביניהם, [כגון אם הכתוב נדרש 4, והמקרא נדרש 6, נמצא שהתוספת על הסכום הקטן היא 2, עשה פשרה, והוסף חצי מה-2, כלומר 1, וכאילו נכתב 5].

ולדעה זו, נתבאר בגמרא, מניין אנו דורשים: (א) שבתפילין של ראש ארבעה בתים. (ב) שבסוכה שתי דפנות שלמות ואחת טפח. (ג) שטומאת יולדת נקיבה ארבעה עשר יום.

מניין הבתים שבתפילין של ראש [מבואר בגמרא בדף ל"ז] – בעניין בתי התפילין של ראש [הקרויים טט], נאמרו שלושה פסוקים, [א] "וְהָיוּ לְטֹטְפֹת בֵּין עֵינַיִךְ". [ב] "וְהָיוּ לְטֹטְפֹת¹ בֵּין עֵינַיִכֶם". [ג] "וּלְטֹטְפֹת² בֵּין עֵינַיִךְ". ואם היינו דורשים את מניין בתי התפילין ממספר הפעמים שנאמרו בפרשה "טטפת", היינו דורשים כך, שתי פעמים כתוב "לְטֹטְפֹת" [חסר] כלשון יחיד, ופעם אחת כתוב "וּלְטֹטְפֹת" [מלא] כלשון רבים, סך הכל כתוב ארבע פעמים "טטפת", אולם שלוש פעמים אנו קוראים "טוטפות" בלשון רבים, סך הכל שש בתים, ואם כן יש לעשות פשרה בין הכתיבה והקריאה, ולומר שצריך לעשות חמישה בתים.

ומכל מקום אין לעשות אלא ארבעה בתים,

הוספות

¹ כן מבואר בגמרא. אולם בספרי התורה שבידינו, בזה כתוב "לְטֹטְפֹת", בו"ו אחר הטי"ת הראשונה.

² כן מבואר בגמרא. אולם בספרי התורה שבידינו, כתוב "וּלְטֹטְפֹת", בו"ו רק אחר הטי"ת הראשונה. ויש מפרשים שכן הוא גם לגרסת הגמרא אלא שגורעים את הו"ו מאחר הטי"ת הראשונה ומוסיפים אותה אחר הפ"א כאילו כתוב "ולטטפות". ורבינו תם מפרש שדורשים שני טוטפות משום שנאמר וי"ו בתחילה.

**לא מצינו דמים שחציין
למעלה וחציין למטה**

מבואר בסוגיה, שאין שום קרבן, שמקצת ממתנות הדמים שלו יהיו בחלקו העליון של המזבח, ומקצתם יהיו בחלקו התחתון, אלא כולם יהיו באותו חלק של המזבח.

- ומה ששנינו בעניין פר של יום הכיפורים, שמזה ממנו את הדם כנגד הכפורת, הזאה אחת למעלה, ושבע למטה, אין הכוונה שמזה בכפורת [של הארון] ממש, אחת מחציו למעלה, ושבע מחציו למטה, אלא כל ההזאות הן בשורה אחת על הארץ לפני הכפורת, אלא שאת הראשונה הוא עושה כמזה למעלה, שמצדד ידו כלפי מטה¹, ומזה כלפי מעלה, ואת השבע הוא עושה כמזה כלפי מטה, שמצדד ידו כלפי מעלה² ומזה כלפי מטה.

- ומה ששנינו, שאחר [שמזה את דם הפר והשעיר של יום הכיפורים על קרנות מזבח הפנימי], מזה את הדם על טהרו של מזבח הפנימי שבע פעמים, אין טהרו לשון טיהרא [=צהרים] כלומר אמצע, שמזה על אמצעו של המזבח, [שאז אי אפשר שלא יהיו מקצת ההזאות למעלה ומקצת למטה, וגם נמצא שמקצת ההזאות למעלה בקרנות ומקצתם למטה], אלא הכוונה שמזה למעלה על גוף גגו של מזבח, אחר שטיהרו מהדשן שעליו עד שהיה מגולה.

ואף שלוש דפנות אלו, הלכה למשה מסיני שאחת מהן זיה בטפת, ואם כן הכשר סוכה, בשתי דפנות כשיעור, ודופן שלישית באורך טפח.

זמן טומאת יולדת נקיבה – בעניין טומאת יולדת נקיבה נאמר, "וְאִם נִקְבָּה תֵּלֵד וְטִמְאָה שְׁבַע יָמִים כְּנִדְתָּהּ", מהכתיבה משמע שטמאה 70 יום, אולם מהקריאה משמע שטמאה שני שבועות, ואם אנו באים לעשות פשרה בין הקריאה והכתיבה, מאחר שהסכום הקטן הוא 14, וההפרש בין הסכום הגדול לסכום הקטן הוא 56 [=70-14], יש להוסיף מחצית ההפרש [=28] על הסכום הקטן, ובסך הכל יהיו ימי טומאתה 42. אולם מאחר שאמר הכתוב "שְׁבַע יָמִים כְּנִדְתָּהּ", משמע שהמניין האמור בתורה אינו מניין ימים, [שנוכל לקרוא 70], אלא מניין שבועות, כטומאת נידה שהיא טמאה שבעה ימים, ואם כן על כרחך יש לקרוא שבועיים ולא 70, (ועוד) שאם אתה אומר 70, הפלגת מתורת נידה הרבה, אבל כשאתה אומר שבועיים קרבתה לתורת נידה.

ותוס' מפרשים, שהכתוב "כְּנִדְתָּהּ" בא ללמד, שיש לך להוסיף טומאה כשיעור נדתה ללידת נקיבה, יותר מלידת זכר, ובלידת זכר מפורש בכתוב שבעה ימים, ואם כן ללידת נקיבה שבועיים.



¹ מצדד ידו למטה



² מצדד ידו למעלה

הראשונה בלבד, שאם היתה במחשבת חוץ לזמנו, הקרבן מתפגל, אף על פי שהיתה מתנה שניה כתיקנה, [ומאיך גיסא, אם היתה הראשונה כתיקנה, והשניה במחשבת חוץ לזמנו הקרבן כשר].

ומתוך כך נמצא, שיש אופנים שבהם אלו מקלים, ויש אופנים שבהם אלו מקלים:

א. כשהיתה מתנה ראשונה במחשבת חוץ לזמנו ומתנה שניה כתיקנה – לדעת בית שמאי לא נתפגל הקרבן, ולדעת בית הלל נתפגל הקרבן. [ואם כן בזה בית שמאי לקולא].

ב. כשהיתה מחשבה ראשונה כתיקנה ומתנה שניה במחשבת חוץ לזמנו – לדברי הכל אין הקרבן מתפגל. [ומיהו, לדעת בית שמאי הקרבן נפסל, כי אף שאין פיגול בחצי מתיר, מכל מקום פסול יש¹, ולדעת בית הלל הקרבן כשר לגמרי. וכל זה כדעת האומרים אין מפגלים בחצי מתיר, אבל לדעת האומרים מפגלים בחצי מתיר, לדעת בית שמאי הקרבן מתפגל].

ג. כשהיתה מתנה אחת ואבד הדם – לדעת בית שמאי הקרבן פסול, כי לא נגמרה עבודת הזריקה [המעכבת את הכשרו]. ולדעת בית הלל הקרבן כשר, כי נגמרה עבודת הזריקה [המעכבת את הכשרו]. [ואם כן בזה בית הלל לקולא].

מתנות אחרונות שבחטאת

כבר נתבאר, שמתנות אחרונות של החטאת

- ומה ששופכים את שיירי הדם של חטאות החיצוניות אל יסוד המזבח למטה, אף שהמתנות היו למעלה, אין קפידה בדבר, כי שיירי הדם אינם מעכבים את הכפרה, ורק במתנות המעכבות את הכפרה אמרו שיהיו כולם במקום אחד במזבח.

- ומה ששופכים את שיירי הדם של קרבנות הפנימיים אל יסוד המזבח שבחוץ, אף שהמתנות היו בפנים, אין קפידה בדבר, [אף לדעת האומרים שבזה שפיכת השיירים מעכבת את הכפרה], כי רק לעניין מתנות הניתנות במזבח אחד, נאמר, שינתנו כולם באותו חלק של המזבח, אבל כשמקצת מתנות במזבח אחד, ומקצתם במזבח אחר אין קפידה.

עבודת זריקה הדם בחטאת

לדעת בית שמאי – שתי מתנות דם מעכבות את הכשר הקרבן, ומאחר ששתי המתנות יחד מתירות את הקרבן, [לדעת האומרים אין פיגול בחצי מתיר], אין הקרבן מתפגל בזריקת הדם אלא כשהיו שתי המתנות במחשבת אכילה חוץ לזמנו, [לאכול בשר או להקטיר אימורים למחר], אבל אם היתה מתנה אחת במחשבת אכילה חוץ לזמנו, ומתנה אחת כתיקנה, לא נתפגל הקרבן.

ולדעת בית הלל – מתנה אחת בלבד מעכבת את הכשר הקרבן, ומאחר שהיא לבדה מתירה אותו, הקרבן מתפגל במתנה

¹ הוספות

¹ כמבואר בתחילת הפרק, וראה מה שכת' שם בהערה.

שבכלי שרת.

ה. קרן – כלומר, כשם שיש לתת את המתנה הראשונה על קרן המזבח, כך יש לתת את המתנות האחרונות בקרנות המזבח.

ו. אצבע – כלומר, כשם שיש לתת את המתנה הראשונה באצבע, כך יש לתת את המתנות האחרונות באצבע.

ז. כיבוס – כלומר כשם שאם ניתז על בגד, מדם החטאת שבכלי, קודם מתנה ראשונה, הבגד טעון כיבוס, [שנאמר "וַאֲשֶׁר יִזָּה מִדְּמָה עַל הַבְּגָד אֲשֶׁר יִזָּה עָלֶיהָ תִּכְבֹּס בְּמָקוֹם קָדְשִׁי"], כך אם ניתז על בגד, מדם החטאת לאחר שנתן מתנה אחת, קודם שנתנו כל המתנות, הבגד טעון כיבוס. [אבל אם נתן את כל המתנות, ואחר כך ניתז על הבגד דם מהשיריים, הבגד אינו טעון כיבוס, שנאמר, "אֲשֶׁר יִזָּה", פרט לזה שכבר הוזה, כפי שיתבאר בעזה"י להלן].

ח. שיריים – כלומר, אם קיבל את דם החטאת בארבע כוסות, ונתן מתנה אחת מכל כוס, כשם שנעשה הנותן בכוס הראשון שיריים, להישפך ליסוד, כך נעשה הנותן בשאר הכוסות שיריים, להישפך ליסוד.

דברים [שאמר רב פפא], שדין מתנות אחרונות כשיירי הדם:

א. מיתה – כלומר, אף על פי שאם מתו בעלים קודם זריקת הדם, אין זורקים אותו, כי חטאת שמתו בעליה, פסולה, אם מתו בעלים אחר מתנה ראשונה, כבר

אינן מעכבות את הכפרה, [לדעת בית שמאי שתיים אחרונות, ולדעת בית הלל שלוש אחרונות], ומכל מקום, אינן נחשבות ממש כשיירי הדם, [הנותרים בכלי אחר כל המתנות], אלא למקצת דברים דינן כדין המתנה הראשונה, [המעכבת את הכפרה], ולמקצת דברים דינן כדין שיירי הדם, [שאינם מעכבים].

דברים [שאמר רב פפא], שדין מתנות אחרונות כמתנה ראשונה:

א. חוץ – כלומר, כשם שהנותן את המתנה הראשונה מחוץ לעזרה, חייב על כך כרת, [כדין זורק דם קרבן בחוץ], כך הנותן את המתנות האחרונות מחוץ לעזרה, חייב על כך כרת, כי גם המתנות האחרונות ראויות להינתן בפנים בתורת זריקה גמורה. [דין זה גם רבי יוחנן אמרו].

ב. לילה – כלומר, כשם שאסור לתת את המתנה הראשונה בלילה, משום שהדם נפסל בשקיעת החמה, [שנאמר "בַּיּוֹם הַקָּרִיבוּ אֶת זִבְחוֹי", כך אסור לתת את המתנות האחרונות בלילה]. [דין זה גם רבי יוחנן אמרו].

ג. זרות – כלומר כשם שזר שנתן את המתנה הראשונה בפנים, חייב על כך מיתה, [כדין זר שזרק דם קרבן בפנים], כך זר שנתן את המתנות האחרונות בפנים, חייב על כך מיתה.

ד. כלי שרת – כלומר, כשם שהמתנה הראשונה כשרה רק מדם שבכלי שרת, כך המתנות האחרונות כשירות רק מדם

שקודם מתנה ראשונה, הבגד טעון כיבוס, כך אם ניתז על בגד, מדם החטאת שלאחר מתנה אחת וקודם שנתנו כל המתנות, הבגד טעון כיבוס.

ומבואר בסוגיה, שרב פפא הביא ראייה לדברים אלו, והקשו על ראייתו שתי קושיות, ותוצו שתי הקושיות.

ראיית רב פפא

יש אופנים, שבגד שניתז עליו מדם החטאת, טעון כיבוס, שנאמר, "וְאֶשֶׁר יִזָּה מִדְּמָה עַל הַבְּגָד אֶשֶׁר יִזָּה עָלֶיהָ תִּכְבֵּס בְּמָקוֹם קָדֹשׁ", וּשְׂנִינּוּ [בפרק דם חטאת], בעניין זה:

- ניתז [דם החטאת] מן הצואר [של הבהמה] על הבגד, אינו טעון כיבוס, [כי נאמר בכתוב, "אֶשֶׁר יִזָּה", ללמד, שאין הכתוב מדבר אלא בדם חטאת הראוי להזאה, על ידי שנתקבל בכלי שרת, להוציא דם זה, שניתז מהצואר, ולא נתקבל בכלי שרת, שאינו ראוי להזאה].

- [ניתז דם החטאת] מן הקרן, [כלומר אחר שהיזו את הדם על הקרן, ניתז דם מהקרן על הבגד. או שניתז הדם] מן היסוד, [כלומר אחר שנשפכו שיירי הדם ליסוד, ניתז מהם דם על הבגד], אינו טעון כיבוס, [שנאמר "אֶשֶׁר יִזָּה", ללמד שאין הכתוב מדבר אלא בדם חטאת הראוי להזאה, להוציא דמים אלו, שכבר היזו אותם, ושוב אינם ראויים להזאה].

ויש לדייק מהמשנה הזו, שדווקא דם שכבר היזו אותו על הקרן, אינו טעון כיבוס, אבל דם שעוד לא היזו אותו על הקרן, שעדיין ראוי להזאה על הקרן, טעון כיבוס, ובכלל זה דם הראוי למתנות

נתכפרו בה, ומעתה אין שם חטאת גמורה על הדם לפסלו במיתת הבעלים, ונותנים את שאר המתנות אף על פי שמתו הבעלים. [דין זה גם רבי יוחנן אמרו].

ב. לא שריא [=אינה מתירה] – כלומר, מתנות אחרונות אינן מתירות את הבשר, כי כבר הותר על ידי המתנה הראשונה.

ג. לא מפגלא [=אינה מפגלת] – כלומר, אם ניתנה מתנה ראשונה כתקנה, מעתה, אפילו אם ניתנו מתנות אחרונות במחשבת אכילה חוץ לזמנו, לא נתפגל הקרבן, [כפי שנתבאר לעיל].

ד. לא עיילא לגואי [=אינה נכנסת פנימה] – כלומר, אף על פי שדם חטאת שנכנס להיכל קודם שניתן ממנו על המזבח, נפסל בכך, שנאמר, "וְכָל חֲטָאת אֶשֶׁר יוֹבֵא מִדְּמָה אֶל אֹהֶל מוֹעֵד לְכַפֵּר בְּקֹדֶשׁ לֹא תֵאָכֵל בְּאֶשׁ תִּשְׂרֹף", אם נכנס הדם להיכל אחר שניתנה מתנה אחת, לא נפסל מלתת ממנו שאר מתנות, כי אין הדם נפסל בכניסה להיכל, אלא כשהוא הדם המכפר, [שנאמר "לְכַפֵּר"], אבל אחר מתנה ראשונה המכפרת, אין שאר מכפר, ואינו נפסל בכניסה להיכל.

אמר רב פפא: מנא אמינא לה דדם

הראוי למתנות אחרונות טעון כיבוס

כבר נתבאר, שלדעת רב פפא, לעניין דין כיבוס בגד שניתז עליו מדם החטאת, דין מתנות אחרונות כדין מתנה ראשונה, וכשם שאם ניתז על בגד, מדם החטאת

אחרונות של חטאת, שראויות להזאה על קושיה ב.

הקרן, שהוא טעון כיבוס.

שתי הקושיות על ראיית רב פפא.

קושיה א.

אם אתה בא לדייק מהמשנה, שדווקא דם הניתז מהקרן אינו טעון כיבוס, אבל ניתז דם הראוי לקרן טעון כיבוס. כמו כן דייק את הדין האחרון, כלומר, דווקא דם הניתז מהיסוד אינו טעון כיבוס, אבל ניתז דם הראוי ליסוד, [כלומר שיירי הדם שאחר כל המתנות, שהוא ניתן ליסוד], הרי זה טעון כיבוס. ובה אתה מודה שאין הדין כן, כי שיירי הדם גם לדעת רב פפא אינם טעונים כיבוס. ואם כן כשם שאין לדייק מהדין האחרון, ששיירי הדם טעונים כיבוס, כך אל תדייק מהדין שלפניו, שדם הראוי למתנות אחרונות טעון כיבוס.

המשנה הזו, שמשמע ממנה [לפי דיוקך], שדם הראוי למתנות אחרונות טעון כיבוס, היא כדעת רבי נחמיה, האומר, שאפילו שיירי הדם דינם כדם גמור שקודם מתנה ראשונה, [שכן לדעתו המקריב משיירי הדם בחוץ¹, חייב מיתה, כדין נותן מתנה ראשונה בחוץ], ומאחר שלדעתו שיירי הדם [שאחר כל המתנות], דינם כדם גמור שקודם מתנה ראשונה, כל שכן שהדם שקודם מתנות אחרונות, דינו כדם גמור שקודם מתנה ראשונה. אבל לדעת האומרים ששיירי הדם אינם כדם שקודם זריקה, לא שנינו בשום מקום שלעניין כיבוס בגדים, הדם הראוי למתנות אחרונות, דינו כדם שקודם מתנה ראשונה².

הוספת

¹ בכל הסוגיה משמע, שרבי נחמיה מחייב כן, אף על שיירי דמים של קרבנות החיצונים. (א) יש מפרשים שכל זה כסוגית הגמרא כאן אבל לדעת רבי יוחנן בפרק השוחט והמעלה המבאר שטעמו של רבי נחמיה הוא משום שסובר ששיירי הדם מעכבים את הכפרה אין זה אלא בשיירי הדם של קרבנות הפנימיים [שמצינו דעה כזו שהם מעכבים את הכפרה] אבל שיירי הדם של קרבנות החיצונים שלדברי הכל אין מעכבים את הכפרה אין חיוב מיתה על נתינתם בחוץ. (ב) ויש מפרשים שגם לדעת רבי יוחנן רבי נחמיה מחייב על נתינת חוץ של שיירי הדם של קרבנות החיצונים ואף על פי שאינם מעכבים את הכפרה כי מאחר שיש חיוב בשיירי דם של קרבנות הפנימיים המעכבים את הכפרה מעתה שיירי הדם של קרבנות החיצונים למדים משיירי הדם של קרבנות החיצונים [ומאברים ופדרים של קרבנות החיצונים]. (ג) וכן מפרש רבינו תם, שגם לדעת רבי יוחנן, רבי נחמיה מחייב על נתינת חוץ של שיירי הדם של קרבנות החיצונים, והטעם לכך, כי לדעת רבי יוחנן, רבי נחמיה אומר, שאפילו שיירי הדם של קרבנות החיצונים מעכבים את הכפרה.

² ויש מפרשים שאין כאן קושיה שניה, אלא אדרבה כל זה תירוץ וישוּב לדברי רב פפא, כלומר הסיפא של המשנה, שמשמע ממנה ששיירי הדם טעונים כיבוס, היא כדעת רבי נחמיה, ומכאן יש ללמוד מכאן, שכשם שלדעת רבי נחמיה שיירי הדם שחייבים על נתינתם בחוץ טעונים כיבוס, כך לדברי הכל מתנות אחרונות של החטאת שחייבים על נתינתם בחוץ, יהיו טעונים כיבוס. וכל הסוגיה באה לקיים ראייה זו, על ידי כך שבאה להוכיח שלדעת רבי נחמיה שיירי הדם טעונים כיבוס. ולבסוף נדחית הראייה, כי למסקנת הגמרא אין הוכחה שלדברי רבי נחמיה שיירי הדם טעונים כיבוס. [תוס'].

לכך, אינו טעון כיבוס].

דף לט

התירוץ על קושיה ב.

אי אפשר לומר, שלדעת רבי נחמיה שיירי הדם טעונים כיבוס כדם שקודם זריקה ראשונה, [שתוכל לומר שהמשנה אומרת כן, והיא כדעתו], כי לא מציינו בשום מקום, מי שיאמר כן.

ואף שלדעת רבי נחמיה, לעניין חיוב מיתה לנותן דם בחוץ, שיירי הדם דינם כדם קודם זריקה, אין ללמוד מכאן, שגם לעניין שאר דברים [כגון כיבוס] שיירי הדם דינם כדם שקודם זריקה, כי מסתבר שרק לעניין חיוב על נתינת חוץ אמר רבי נחמיה כן, והטעם לכך, כי כל שראוי להינתן בפנים, חייבים על העלאתו בחוץ, אף שאינו נחשב כדם קודם זריקה, כמו שמציינו שגם על העלאת איברים ופדרים בחוץ חייבים, משום שראויים להינתן בפנים, [אף שאינם נחשבים כדם קודם זריקה].

ומה שמצאנו בברייתא - שדמים הטעונים יסוד [כלומר שיירי הדם העומדים להישפך ליסוד המזבח], (א) טעונים כיבוס, [אם ניתזו על הבגד], (ב) מחשבה מועלת בהם, [כגון אם חשב בשעת שפיתם ליסוד, לאכול מהבשר למחר, נתפגל הקרבן], (ג) והמעלה מהם בחוץ חייב. - לא יתכן שהברייתא הזו מדברת בשיירי הדם של חטאת החיצונה, [שתוכל להביא מכאן ראייה שיש דעה ששיירי הדם טעונים כיבוס, ותקשה על דברי רב פפא], כי אין מי שחולק על כך, שאין מחשבת פיגול או

התירוץ על קושיה א. [דברי רבינא בסוף הסוגיה]

אמנם, ממה ששנינו, שאם ניתז דם החטאת מהקרן, אינו טעון כיבוס, יש לדייק, שדווקא כשניתז מהקרן ממש, אינו טעון כיבוס, אבל אם ניתז מהדם קודם שניתן על הקרן, [שעודו ראוי למתנות אחרונות], הוא טעון כיבוס, [והטעם לכך שניתן לדייק זאת, כי הדין של המשנה מדבר בדם שכבר ניתז ממש על הבגד¹, ורק בו נאמר שאינו טעון כיבוס].

אבל ממה ששנינו, שאם ניתז דם החטאת מהיסוד, אינו טעון כיבוס, אין לדייק, שדווקא כשניתז מהיסוד ממש, אינו טעון כיבוס, אבל אם ניתז מהדם קודם שנשפך ליסוד, [אף אחר כל המתנות], הוא טעון כיבוס, [ואז יקשה לך כמבואר בקושיה], כי על כרחך אין כוונת המשנה לדם שניתז מהיסוד ממש, כי מאחר שכבר שנינו שדם שניתן על הקרן אינו טעון כיבוס, כל שכן שדם שנשפך ליסוד אינו טעון כיבוס, ואין כוונת המשנה אלא לדם שראוי להישפך ליסוד [אחר כל המתנות], שעדיין לא נשפך, ואפילו הוא אינו טעון כיבוס.

[ואם כן, תחילה באה המשנה ללמד, שדם הניתן על הקרן אינו טעון כיבוס, אבל דם שראוי להינתן על הקרן טעון כיבוס. ולאחר מכן מלמדת המשנה, שכל זה קודם גמר המתנות, אבל אחר גמר המתנות, אף הדם שעוד לא הגיע למזבח, אלא רק ראוי

הוספות

¹ העירוני לשנות: ניתן ממש על הקרן.

דינים הלמדים מהכתוב

"וַעֲשֵׂה לֶפָר פְּאֶשֶׁר עֲשֵׂה..."

לאחר שפירשה תורה כל סדר עשיית פר העלם דבר של ציבור וכל מתנות דמים שלו, חזר הכתוב לומר, "וַעֲשֵׂה לֶפָר פְּאֶשֶׁר עֲשֵׂה לֶפָר הַחֲטָאתָ כִּן וַעֲשֵׂה לוֹ..."¹, ומקרא שאינו צריך הוא, שהרי כבר נתפרשו בכתוב כל עבודותיו² ולפיכך, יש לדרוש את הכתוב הזה, למה נאמר.

א. וַעֲשֵׂה לֶפָר פְּאֶשֶׁר עֲשֵׂה לפר החטאת כן וַעֲשֵׂה לוֹ וְכַפֵּר עֲלֵהֶם הַכֹּהֵן וְנִסְלַח לָהֶם – שנה הכתוב להזהיר לעשות את עבודותיו, ללמד שכולן מעכבות את הכפרה, ומכאן, **שאם חיסר אחת משבע המתנות האמורות לפני הפרוכת, לא עשה ולא כלום.**

ב. וַעֲשֵׂה לֶפָר פְּאֶשֶׁר עֲשֵׂה לפר החטאת כן וַעֲשֵׂה לוֹ וְכַפֵּר עֲלֵהֶם הַכֹּהֵן וְנִסְלַח לָהֶם – שנה הכתוב להזהיר לעשות את עבודותיו פעם נוספת, ללמד שאף ארבע המתנות שבקרנות מזבח הזהב מעכבות את הכפרה, ומכאן, **שגם אם חיסר אחת מארבע המתנות האמורות במזבח הזהב, לא עשה ולא כלום.** [בדף מ' יתבאר בעזה"י, שדרשה זו היא כדעת האומרים, שצריך כתוב בפני עצמו ללמד שכל שבע מתנות הפרוכת מעכבות וכתוב אחד בפני עצמו ללמד שכל

פסול אלא במתנות הראשונות, ולא בשיירי הדם, [ולא במתנות אחרונות], ואם כן, על כרחך, הברייתא הזו, האומרת שיש פסול מחשבה בשיירי הדם, אינה מדברת אלא בשיירי הדם של חטאות הפנימיות, והיא כדעת האומרים, שבחטאות הפנימיות שיירי הדם מעכבים את הכפרה, ורק משום כך דינם כדם לפני זריקה, בין לעניין כיבוס, ובין לעניין מחשבה, ובין לעניין שפיכה בחוץ, [אבל שיירי הדם של חטאות החיצונות אין טעונות כיבוס].

מעשי הקרבת פר העלם דבר של ציבור

וְהִקְרִיבוּ הַקֹּהֵל פֶּר בְּקָר לְחֲטָאתָ וְהִבְיִאוּ אֹתוֹ לִפְנֵי אֱהֱל מוֹעֵד. וְסִמְכוּ זָקְנֵי הָעֵדָה אֶת יְדֵיהֶם עַל רֹאשׁ הַפֶּר לִפְנֵי ה' וְשָׁחַט אֶת הַפֶּר לִפְנֵי ה'. וְהִבְיִא הַכֹּהֵן הַמְּשֻׁיֵּחַ מִדָּם הַפֶּר אֶל אֱהֱל מוֹעֵד. וְטָבַל הַכֹּהֵן אֶצְבָּעוֹ מִן הַדָּם וְהִזָּה שֶׁבַע פְּעָמִים לִפְנֵי ה' אֶת פְּנֵי הַפְּרֹכֶת. וּמֵן הַדָּם יִתֵּן עַל קַרְנֹת הַמִּזְבֵּחַ אֲשֶׁר לִפְנֵי ה' אֲשֶׁר בְּאֵהֱל מוֹעֵד וְאֵת כָּל הַדָּם יִשְׂפֹךְ אֶל יְסוּד מִזְבֵּחַ הָעֹלָה אֲשֶׁר פָּתַח אֱהֱל מוֹעֵד. וְאֵת כָּל חֲלָבוֹ יְרִים מִמֶּנּוּ וְהִקְטִיר הַמִּזְבֵּחַ. וַעֲשֵׂה לֶפָר פְּאֶשֶׁר עֲשֵׂה לֶפָר הַחֲטָאתָ כִּן וַעֲשֵׂה לוֹ וְכַפֵּר עֲלֵהֶם הַכֹּהֵן וְנִסְלַח לָהֶם. וְהוֹצִיֵא אֶת הַפֶּר אֶל מַחוּץ לַמִּקְדָּה וְשָׂרַף אֹתוֹ פְּאֶשֶׁר שָׂרַף אֶת הַפֶּר הָרִאשׁוֹן חֲטָאתָ הַקֹּהֵל הוּא.

הוספות

¹ חוץ מהקטרת יותרת הכבד ושתי הכליות שהוא צריך ללמוד מפר כהן משיח האמור למעלה הימנו. ומכל מקום, על כרחך לא לצורך לימוד הקטרת אימורים אלו [בלבד] נאמר כאן, "ועשה ... כאשר עשה לפר ...", כי בכתוב הזה נאמר "וכפר", ואם כן הוא מדבר בעניין מתנות דמים המכפרות, ולא בהקטרת אימורים שאינם מעכבים את הכפרה. [רש"י]. [וכן אין לומר שהכתוב "ועשה" בא ללמד שיהיו המתנות באופן "אית" "ידם" ו"טבילה" כי אין הכתוב בא ללמד אופן העשיה אלא שיש לעשות]. ותוסי' כתבו, שהסיבה שאנו דורשים מהכתוב, "ועשה ...", עיכוב מתנות, אינו משום שאין עבודה שלא נתפרשה, [ואם כן על כרחך לכך הוא בא], אלא משום משמעות הכתוב "ועשה", הוא, שיעשה מה שכבר נאמר לו לעשות, ואם כן משמעות הכתוב היא לשנות את חיוב העשיה האמורה.

ה. וְעִשָּׂה לֶפָר כַּאֲשֶׁר עָשָׂה לֶפָר הַחֲטָאתָ כִּן יַעֲשֶׂה לוֹ וְכִפֹּר עֲלֵהֶם הִפְהִן וְנִסְלַח לָהֶם – מלמד, שגם **שעיר עבודת כוכבים** [האמור בפרשת שלח, שלא נאמרו בו כלל עשיותיו], דינו כפר העלם דבר של ציבור בכל העשיות, [שטעון שבע הזאות כנגד הפרוכת, וארבע על קרנות מזבח הזהב, ונשרף חוץ לשלוש מחנות], וכל מתנות הדם מעכבות את הכפרה, ולכן אם חיסר אחת מהן, לא עשה ולא כלום.

ו. וְעִשָּׂה לֶפָר כַּאֲשֶׁר עָשָׂה לֶפָר הַחֲטָאתָ כִּן יַעֲשֶׂה לוֹ וְכִפֹּר עֲלֵהֶם הִפְהִן וְנִסְלַח לָהֶם – מיעוט הוא, ללמד, **ששעירי הרגלים וראשי חודשים אינם נעשים כפר העלם דבר של ציבור** [שנעשה בהיכל ונשרף].

- הסיבה שהכתוב "הַחֲטָאתָ", בא לרבות שעיר עבודת כוכבים לדין הפרשה, והכתוב "לו", בא למעט שעירי רגלים וראשי חודשים מהפרשה, ואין הדבר בהיפוך. כי שעיר עבודת כוכבים דומה יותר לעניין הפרשה, שהוא בא לכפר על חטא שנודע לחוטאים ששגגו בו, כפר העלם דבר של ציבור, הבא לכפר על חטא שנודע לחוטאים ששגגו בו, שלא כשעירי רגלים וראשי חודשים הבאים לכפר על טומאת מקדש וקודשיו שלא נודעו לחוטאים.

ז. וְעִשָּׂה לֶפָר כַּאֲשֶׁר עָשָׂה לֶפָר הַחֲטָאתָ כִּן יַעֲשֶׂה לוֹ וְכִפֹּר עֲלֵהֶם הִפְהִן וְנִסְלַח לָהֶם – מלמד שלא כל האמור בפרשה מעכב את הכפרה, **ואף על פי שלא סמכו** הזקנים את ידיהם על ראשו של הפר, הפר מכפר.

מתנות מזבח הזהב מעכבות, ולא די בכתוב אחד ללמד שכל מתנות הדם האמורים בפרשה מעכבים מטעם שיתבאר שם. אולם יש אומרים שדי בכתוב אחד ללמד שכל מתנות הדם האמורות בפרשה מעכבות, ולדעתם, כתוב זה לא בא ללמד שמתנות מזבח הזהב מעכבות, אלא ללמד שכשם שבפר העלם דבר יש סמיכה ושפיכת שיריים, כך בפר יום הכיפורים יש סמיכה ושפיכת שיריים].

ג. וְעִשָּׂה לֶפָר כַּאֲשֶׁר עָשָׂה לֶפָר הַחֲטָאתָ כִּן יַעֲשֶׂה לוֹ וְכִפֹּר עֲלֵהֶם הִפְהִן וְנִסְלַח לָהֶם – מלמד שפר **יום כיפורים** דינו כפר העלם דבר של ציבור. [ובדף מ' יתבאר בעזה"י, שהכתוב הזה נצרך ללמד, שפר יום הכיפורים שווה לפר העלם דבר ל"את" "בדם" ו"טבילה", אבל עיכוב מתנות פר יום כיפורים מבואר בעניינו, ואין צריך ללומדו מכאן. עוד יתבאר בדף מ', שדרשה זו היא כדעת רבי (עקיבא), אבל לדעת רבי ישמעאל הדינים הללו למדים בקל וחומר, ואין צריך ללומדם מהכתוב הזה, ולדעת רבי ישמעאל, הכתוב הזה בא להקיש פר העלם דבר לפר כהן משיח פעם נוספת (על המבואר באות ד') והטעם שלדעתו צריך להקישם שתי פעמים, יתבאר בעזה"י בדף מ"א].

ד. וְעִשָּׂה לֶפָר כַּאֲשֶׁר עָשָׂה לֶפָר הַחֲטָאתָ כִּן יַעֲשֶׂה לוֹ וְכִפֹּר עֲלֵהֶם הִפְהִן וְנִסְלַח לָהֶם – מלמד, שפר **כהן משיח**, [שנאמרו בו כל עשיותיו, בפרשה הקודמת אבל לא נשנו בו לעכב], דינו כפר העלם דבר של ציבור, שכל מתנותיו מעכבות את הכפרה, ואם חיסר אחת מהן לא עשה ולא כלום.

"קרנות", ומאחר שהוקשו שתי פרשיות אלו זו לזו, תן את האמור בכל אחת גם בחברתה, ואם כן הרי זה כאילו נאמר בכל אחת שינתן הדם על ארבע קרנות.

ודעת רבי יהודה – בשתי הפרשיות נאמר על המזבח "לפני ה' אֶשֶׁר בְּאֵהָל מוֹעֵד", [בפרשת כהן משיח, "וַיִּנְתֶּן הַכֹּהֵן מִן הַדָּם עַל קַרְנוֹת מִזְבַּח קִטְרֵת הַסַּמִּים לְפָנֵי ה' אֶשֶׁר בְּאֵהָל מוֹעֵד". ובפרשת העלם דבר, "וַיִּמֶן הַדָּם יָתֵן עַל קַרְנֵי הַמִּזְבֵּחַ אֶשֶׁר לְפָנֵי ה' אֶשֶׁר בְּאֵהָל מוֹעֵד"], ומאחר שנאמר "לפני ה'", **כבר ידענו שהכוונה למזבח הפנימי, ואם כן לא נאמר "אֶשֶׁר בְּאֵהָל מוֹעֵד" אלא ללמד, שתהיה ההזאה על כל האמור באהל מועד, כלומר על כל קרנות המזבח שבהיכל, ואם כן בכל אחת מהפרשיות בפני עצמה נאמר, שתהיה ההזאה על כל ארבע קרנות מזבח הזהב שבהל מועד.** [כן מבואר בפירוש רש"י בתחילת הסוגיה. אולם מתוך פירוש רש"י בהמשך הסוגיה נראה, שבאמת רק בפרשת העלם דבר נאמרו ארבע מתנות, כי מסקנת הגמרא, שהדין הזה למד מהכתוב "אֶשֶׁר בְּאֵהָל מוֹעֵד", שנכתב שלא לצורך פעם שניה, ללמד שההזאות יהיו על האמור באוהל מועד, ורק בפרשת העלם דבר של ציבור נכתב "אֶשֶׁר" פעם שניה].

ביאור דברי הברייתא שצריך שני כתובים ללמד שכל מתנות דם פר העלם דבר מעכבות

בברייתא בדף ל"ט מבואר, שצריך שני כתובים ללמד שכל מתנות דם פר העלם דבר מעכבות, כתוב אחד ללמד שכל שבע

ח. וְעִשָּׂה לְפָר בְּאֶשֶׁר עֲשָׂה לְפָר הַחֲסֻטָּא כִּן יַעֲשֶׂה לוֹ וְכִפֹּר עֲלֵהֶם הַכֹּהֵן וְנִסְלַח לָהֶם – מלמד שלא כל האמור בפרשה מעכב את הסליחה, ואף על פי שלא נתנו את השיריים על יסוד מזבח החיצון, יש כאן סליחה.

- הסיבה שהכתובים הבאים ללמד שיש דברים המעכבים את הכפרה, נדרשים על מתנות הדם, והכתובים הבאים ללמד שיש דברים שאינם מעכבים, נדרשים על הסמיכה ושיירי הדם, ואין הדבר בהיפוך. כי מסתבר, שהזאות יהיו לעיכוב, שכן הן מעכבות גם בשאר מקומות, [כהזאות פרה אדומה, והזאות מצורע], ומסתבר שהסמיכה ושיירי הדם לא יעכבו, שכן גם בשאר מקומות אינם מעכבים, [סמיכה אינה מעכבת בשום מקום. ושפיכת שיריים בקרבנות החיצונים אינה מעכבת לדברי הכל].

דף מ

היכן מבואר בכתוב שיש לתת מדם פר כהן משיח ומדם פר העלם דבר ארבע מתנות על ארבע קרנות מזבח הזהב

דעת רבי שמעון – בפרשת כהן משיח נאמר, "וַיִּנְתֶּן הַכֹּהֵן מִן הַדָּם עַל קַרְנוֹת", הרי כאן שתי קרנות, ובפרשת העלם דבר נאמר, "וַיִּמֶן הַדָּם יָתֵן עַל קַרְנֵי", הרי כאן שתי קרנות, [שלדעתו יש לדרוש את התורה כפי קריאתה, וגם בזה קוראים

יש ללמוד שכל המתנות הללו מעכבות.
[והכתוב "כִּן יַעֲשֶׂה", בא ללמד שפר יום הכיפורים דינו כפר העלם דבר גם לענין סמיכה ושפיכת שיריים כפי שנתבאר לעיל].

דברי אביי :

- הברייתא הזו היא גם כדעת רבי יהודה, ואף על פי שלדעתו כל המתנות כתובות בפרשה עצמה, מכל מקום, אם היה רק כתוב אחד המלמד שיש בפרשה דבר המעכב, היה מקום לומר שרק מתנות הפרוכת יעכבו, ולא מתנות מזבח הזהב, שכן גם לפי האמת לא כל האמור בפרשה מעכב, שהרי הסמיכה ושפיכת שיריים אינם מעכבים, אף על פי שהם כתובים בפרשה, ולכך חזרה תורה וכתבה בפירוש, שיש בפרשה דבר נוסף המעכב, והוא מתנות מזבח הזהב.

מניין שמתנות הדם של

פר יום הכיפורים מעכבות

לדעת רבי עקיבא – אחר הזאות הדם של פר ושעיר יום הכיפורים **נאמר, "וְכָלֵה מִכֹּפֵר אֶת הַקֹּדֶשׁ"**, ולא נצרך הכתוב הזה ללמד דין ההזאה המפורש בכתוב תחילה, אלא **לדורשו כך, אם כיפר** [את הכפרה המעכבת בשאר מקומות, כלומר **מתן שבע** של פרוכת, **ומתן ארבע** של מזבח הזהב], **כילה את כפרתו, אבל אם לא כיפר את כל הכפרות הללו, לא כילה את כפרתו**, ומכאן שכל המתנות מעכבות. [ודווקא מתן אחת ושבע, ומתן ארבע, מעכבות, אבל שפיכת

מתנות הפרוכת מעכבות, וכתוב אחד ללמד שכל מתנות מזבח הזהב מעכבות, ונחלקו אמוראים בגמרא האם הכל מודים בכך.

דברי רבי ירמיה :

- הברייתא הזו, היא רק כדעת רבי שמעון, האומר שלא נאמר בכל פרשה אלא שתי מתנות של מתנות מזבח הזהב [ושתיים אחרות למדות בהיקש], ולכן מאחר שלדעתו לא נכתב בפרשה עצמה כל ארבע מתנות מזבח הזהב, היה מקום לומר, שלא בא הכתוב "וַיַּעֲשֶׂה ... כְּאֲשֶׁר עָשָׂה" לעכב, אלא את שבע מתנות הפרוכת, המפורשים בעניין, ורק אחר שחזר הכתוב לומר "כִּן יַעֲשֶׂה", ללמד שדבר נוסף מעכב, יש ללמוד שגם ארבע מתנות מזבח הזהב מעכבות. [אמנם, לולא שחזר הכתוב לומר "כִּן יַעֲשֶׂה", ללמד שדבר נוסף בפרשה מעכב, לא היינו למדים שמתנות מזבח הזהב מעכבות (א) לא מהכתוב "וַיַּעֲשֶׂה ... כְּאֲשֶׁר עָשָׂה", כנ"ל. (ב) וגם לא בבניין אב, ממתנות הפרוכת שהם מעכבות, כי היה מקום לומר, שרק מתנות הפרוכת שהם שבע, יעכבו, שכן בכל מקום שנאמר שבע מתנות, (כהזאות פרה אדומה, והזאות לוג שמן של מצורע), כולן מעכבות, מה שאין כן לענין ארבע מתנות, שמצינו בחטאת החיצונה שנאמרו בה ארבע מתנות, ואין כולן מעכבות].

- אבל לדעת רבי יהודה, מאחר שגם כל ארבע מתנות מזבח הזהב כתובות בפרשה עצמה, אין חילוק בינן למתנות הפרוכת, ומאחר שנאמר "וַיַּעֲשֶׂה ... כְּאֲשֶׁר עָשָׂה",

שהושווה פר יום הכיפורים לפר העלם דבר של ציבור, [לתנא קמא הוקש לו בכתוב "לְפָר", ולדעת רבי ישמעאל, הושווה לו בקל וחומר, כי שניהם מין אחד, כמבואר להלן לעניין "את" "בדם" ו"טבילה"].

לאיזה צורך הקישה תורה פר יום הכיפורים לפר העלם דבר

בברייתא בדף ל"ט מבואר, שמהכתוב בעניין פר העלם דבר "לְפָר", יש ללמוד, שגם דין פר יום הכיפורים כדין פר העלם דבר [ופר כהן משיח].

אולם לדעת הברייתא הזו, אין הכתוב הזה נצרך ללמד שמתנות פר יום כיפורים מעכבות כמתנות פר העלם דבר, כי עיכוב מתנות הדם של יום הכיפורים למד מכתובים אחרים, [כמבואר לעיל].

והדינים שפר יום הכיפורים, למד מפר העלם דבר [ופר כהן משיח], הם שלושה דינים אלו, שאמורים בפר העלם דבר [ופר כהן משיח]:

א. את.

נאמר בעניין פר כהן משיח, "וְטָבַל הַכֹּהֵן אֶת אֶצְבָּעוֹ בְּדָם", ללמד, שהטפל לאצבע דינו כאצבע, ואם עלתה לכהן [אם=] שלפוחית באצבעו, אין בה חציצה, וכשר להזות בה.

השיריים ליסוד המזבח החיצון אינה מעכבת].

ולדעת רבי יהודה – מאחר ש"וְכִלְהָ" כתוב קודם ל"מִפְּפָר", כן יש לדרוש את הכתוב, **אם כילה את כל האמור בעניין, כלומר, מתן אחת ושבע¹, ומתן ארבע, ושפיכת שיריים ליסוד מזבח החיצון, כיפר, אבל אם לא כילה את הכל, לא כיפר, ומכאן שכל עבודת הדם מעכבת את הכפרה, ואפילו שפיכת השיריים ליסוד המזבח החיצון].**

ומתוך סוגית הגמרא משמע – שרבי יהודה הוצרך ללמוד, שכל המתנות מעכבות מהכתוב הנ"ל, כי לדעתו הכתוב, "וְהִיָּתָה לְכֶם לְחֻקַּת עוֹלָם", המלמד שהאמור בפרשה מעכב, אינו מדבר אלא על הדברים הנעשים בבגדי לבן בקודש הקדשים, [מתן שבע וקטורת שבין הבדים], ולא על דברים הנעשים בבגדי זהב בחוץ [ויתכן שגם דעת רבי עקיבא כן]. **אבל לדעת האומרים שהכתוב "וְהִיָּתָה לְכֶם לְחֻקַּת עוֹלָם", מדבר על כל האמור בפרשה**, [ומכאן הם לומדים שאם שינה את הסדר של אחד מכל הדברים האמורים בפרשה, לא עשה כלום, כמו כן] **מכאן יש ללמוד, שכל המתנות מעכבות את הכפרה.**

ובדף מ"א מבואר, שלדעת תנא דבי רבי ישמעאל – דין זה, שכל מתנות הדם של פר יום הכיפורים מעכבות, למד ממה

הוספות

¹ לכאורה הכוונה למתן אחת ושבע שלפני הפרוכת בהיכל, אבל מתן אחת ושבע שלפני הכפורת בין הבדים מעכב, משום שנאמר "חוקה" על הדברים הנעשים בפנים, כמבואר להלן. ויל"ע בזה.

קטרת פעם אחת, אי אפשר להזות עליו מדם הפר. [והוא הדין לפר העלם דבר. ולכאורה הוא הדין לפר יום הכיפורים שהוקש להם].

"בְּאֵהָל מוֹעֵד" – מכאן שאין הזאת הדם כשירה, אלא כשהאהל קיים, אבל אם נפחתה תקרת ההיכל [והעליה], אינו נקרא אהל, ואין ההזאה כשרה, [והוא הדין לפר העלם דבר, שגם בו נאמר "בְּאֵהָל מוֹעֵד". ולכאורה הוא הדין לפר יום הכיפורים שהוקש להם].

מניין למדים "את" "בדם" ו"טבילה" בפר יום הכיפורים לדעת רבי ישמעאל

כבר נתבאר, שלדעת הברייתא המובאת בדף ל"ט, הכתוב "לְפָר" בעניין פר העלם דבר, בא ללמד, שגם פר יום הכיפורים כמותו, לעניין "את" "בדם" ו"טבילה".

אולם לדעת רבי ישמעאל, אין צריך ללמוד זאת מהכתוב, כי יש ללמוד בקל וחומר, שכל האמור בפר כהן משיח, אמור גם בפר יום הכיפורים, [והכתוב "לְפָר", בא ללמד עניין אחר, כפי שיתבאר בעזה"י בדף מ"א].

א. מתחילה רצו לומר, שכך הוא הקל וחומר:

אם פר יום הכיפורים, ושעיר יום הכיפורים, שהם שני מינים שונים, ולכן יש סברא לחלק ביניהם, בכל זאת שווים הם בכל העבודות, [שבשניהם יש מתן אחת ושבע כנגד הכפורת בפנים, ומתן אחת ושבע כנגד הפרוכת בהיכל, ומתן ארבע על קרנות מזבח הזהב, ומתנות על טהור].

ומההיקש אנו למדים, שגם לעניין פר [העלם דבר, ופר] יום הכיפורים, הדין כן.

ב. בדם.

נאמר בעניין פר כהן משיח "וְטָבַל הַכֹּהֵן אֶת אֶצְבְּעוֹ בְּדָם", [בפתח תחת הבי"ת], כלומר בדם הידוע, הוא הדם שנתקבל מתחילה בכלי, ומכאן שאין הזאת הדם כשירה, אלא אם כן נתקבל מתחילה בכלי, דם בשיעור שיש בו כדי טבילת אצבע, אבל אם מתחילה קיבל מקצת שיעור דם בכלי אחד ומקצתו בכלי אחר ועירבם אין הדם כשר להזאה.

ומההיקש אנו למדים, שגם לעניין פר [העלם דבר, ופר] יום הכיפורים, הדין כן.

ג. בטבילה.

נאמר בעניין פר כהן משיח "וְטָבַל הַכֹּהֵן אֶת אֶצְבְּעוֹ בְּדָם", ללמד שיש לטבול את האצבע בתוך הדם המתאסף בכלי, ולא לקנחה בדם שבדפנות הכלי.

ומההיקש אנו למדים, שגם לעניין פר [העלם דבר, ופר] יום הכיפורים, הדין כן.

נאמר בפרשת פר כהן משיח, "וְנָתַן הַכֹּהֵן מִן הַדָּם עַל קַרְנוֹת מִזְבֵּחַ קִטְרֹת הַסַּמִּים לְפָנָי ה' אֲשֶׁר בְּאֵהָל מוֹעֵד" ולמדו מכאן:

"מִזְבֵּחַ קִטְרֹת הַסַּמִּים" – מכאן, שאין המזבח כשר להזאת דם הפר, אלא אם כן נתחנך כבר בהקטרת קטורת, אבל אם אירע שיש צורך להביא את הפר בעוד המזבח חדש, כל זמן שלא הקטירו עליו

הכיפורים יש לקיים "את" "בדס" ו"טבילה".

- אולם דחו זאת, כי מצד שני יש סברא להשוות עבודות פר העלם דבר של ציבור, ושעיר העלם דבר של ציבור בעבודה זרה, יותר מאשר להשוות עבודות פר יום הכיפורים ופר העלם דבר של ציבור, כי פר העלם דבר של ציבור, ושעיר העלם דבר של ציבור בעבודה זרה שווים בכפרתם, שבאים לכפר על עבירה שנודעה לחוטאים, מה שאין כן פר יום הכיפורים, שבא לכפר על טומאת מקדש וקדשיו שלא נודעה לחוטא, ואם כן כשם שחלוקים בכפרתם, כך יהיו חלוקים גם באופן העבודה, ["את" "בדס" ו"טבילה"].

ג. ומסקנת הגמרא שכך הוא הקל וחומר :

אם פר העלם דבר של ציבור, ושעיר יום הכיפורים, שהם שני מינים שונים, ולכן יש סברא לחלק ביניהם, בכל זאת שווים הם בכל העבודות המפורשות בהם, [שבהזאות הכתובות בהן לא שינה את זו מזו, אלו על הפרכת, ואלו על הפרכת, אלו על הקרנות, ואלו על הקרנות, אלו באצבע, ואלו באצבע, ואף שזה נכנס לפני ולפנים, וזה לא נכנס לפני ולפנים, וזה טעון שמונה הזאות, וזה טעון שבע, מכל מקום במעשה עבודות שהצריך לשניהם, לא שינה].

פר יום הכיפורים ופר כהן משיח שהם מין אחד, ויש סברא שלא לחלק ביניהם, כל שכן שיהיו שווים בעבודות האמורות בשניהם, [וכשם שבפר כהן משיח נאמר "את" "בדס" ו"טבילה", בהזאותיו. כך

פר יום הכיפורים ופר כהן משיח שהם מין אחד, ויש סברא שלא לחלק ביניהם, כל שכן שיהיו שווים בעבודות האמורות בשניהם, [וכשם שבפר כהן משיח נאמר "את" "בדס" ו"טבילה", כך בפר יום הכיפורים יש לקיים "את" "בדס" ו"טבילה"].

- אולם דחו זאת, כי מצד שני יש סברא להשוות עבודות פר של יום הכיפורים ושעיר של יום הכיפורים, יותר מאשר להשוות עבודות פר יום הכיפורים ופר כהן משיח, כי פר ושעיר של יום הכיפורים שווים, בכך שדמם נכנס לפני ולפנים, מה שאין כן פר העלם דבר שאין דמו נכנס אלא להיכל, ואם כן כשם שחלוקים בכניסתם יהיו חלוקים גם באופן העבודה ["את" "בדס" ו"טבילה"].

ב. ולאחר מכן רצו לומר, שכך הוא הקל וחומר :

אם פר העלם דבר של ציבור, ושעיר העלם דבר של ציבור בעבודה זרה, שהם שני מינים שונים, ולכן יש סברא לחלק ביניהם, בכל זאת שווים הם בכל העבודות, [שבשניהם יש מתן שבע כנגד הפרוכת בהיכל, ומתן ארבע על קרנות מזבח הזהב, כפי שנתבאר בדף ל"ט, מהכתוב "הַחֲטָאת"].

פר יום הכיפורים ופר כהן משיח שהם מין אחד, ויש סברא שלא לחלק ביניהם, כל שכן שיהיו שווים בעבודות האמורות בשניהם, [וכשם שבפר כהן משיח נאמר "את" "בדס" ו"טבילה", כך בפר יום

ואולם, קל וחומר זה, ניתן ללמוד, רק לדעת האומרים, שדבר הלמד בהיקש, חוזר ומלמד בקל וחומר, שכן דין "את" "בדם" ו"טבילה", אינו מפורש בעניין שעיר העלם דבר של עבודה זרה, אלא בעניין פר כהן משיח, ורק על ידי שהוקשו שעיר העלם דבר ופר כהן משיח זה לזה, [כמבואר בברייתא בדף ל"ט], אנו למדים שגם בעבודות שעיר העלם דבר, יש לקיים "את" "בדם" ו"טבילה".

אבל לדעת האומרים שדבר הלמד בהיקש אינו חוזר ומלמד בקל וחומר, אין ללמוד בקל וחומר הנ"ל, שבעבודות שעיר יום הכיפורים יש לקיים "את" "בדם" ו"טבילה".²

הקטרת אימורי פר כהן משיח

בעניין פר כהן משיח מפורש מה הם האימורים הקרבים ממנו למזבח, שנאמר, "וְאֵת כָּל חֶלֶב פֶּר הַחֶסֶת יָרִים מִמֶּנּוּ אֶת הַחֶלֶב הַמִּכְסָּה עַל הַקָּרֵב וְאֵת כָּל הַחֶלֶב אֲשֶׁר עַל הַקָּרֵב. וְאֵת שְׁתֵּי הַכֶּלִּיִּם וְאֵת הַחֶלֶב אֲשֶׁר עָלֵיהֶן אֲשֶׁר עַל הַכֶּסֶלִים וְאֵת הַיִּתְרָת עַל הַכֶּבֶד עַל הַכֶּלִּיִּם וְסִירְנָה.

הקטרת אימורי פר העלם דבר של ציבור בעניין פר העלם דבר של ציבור לא נתפרשו כל אימוריו, אלא נאמר רק "וְאֵת כָּל חֶלֶבּוֹ"

בפר יום הכיפורים יש לקיים "את" "בדם" ו"טבילה" בהזאותיו.¹

דף מא

גם בעבודות שעיר יום הכיפורים יש לקיים "את" "בדם" ו"טבילה"

כבר נתבאר, שרבי ישמעאל לומד בקל וחומר, שבעבודות פר יום הכיפורים יש לקיים "את" "בדם" ו"טבילה", שכן אם קרבנות משני מינים שונים, [פר העלם דבר של ציבור, ושעיר יום הכיפורים], שווים באופן קיום עבודותיהם, כל שכן שקרבנות ממין אחד ישו באופן קיום עבודותיהם, ואם כן יש להשוות פר יום הכיפורים לפר כהן משיח, שנאמר בו "את" "בדם" ו"טבילה".

וכמו כן בדרך זו רבי ישמעאל לומד בקל וחומר, שגם בעבודות שעיר יום הכיפורים יש לקיים "את" "בדם" ו"טבילה", שכן אם קרבנות משני מינים שונים, [פר העלם דבר של ציבור, ושעיר יום הכיפורים], שווים באופן קיום עבודותיהם, כל שכן שקרבנות ממין אחד, ישו באופן קיום עבודותיהם, ואם כן יש להשוות שעיר יום הכיפורים, לשעיר העלם דבר של עבודה זרה, שמצווה לקיים בעבודותיו "את" "בדם" ו"טבילה".

הוספות

¹ וצריך לדקדק, אי שייך למימר דיו בהאי קל וחומר, דמה בפר העלם לא הוי את בדם וטבילה אלא בשבט הזאות, אף פר יום הכיפורים כן, אבל הזאה שמינית לא. [תוס'].

² כך כתבתי תחילה אולם בדף נ' משמע שאין חולק בזה על רבי ישמעאל.

זרים מפניו וְהִקְטִיר הַמִּזְבֵּחַהּ".

עבודה זרה, ונאמר עליה "על שְׁגָגְתָם", והכוונה בזה שתהיה כפר העלם דבר הקרוי שגגה [שנאמר בו "וְאִם כָּל עֲדַת יִשְׂרָאֵל יִשְׁגֹּגוּ"], ומכאן שאימורי שעיר כאימורי פר, ומקטירים את יותרת הכבד ושתי הכליות.

והטעם שאנו צריכים להיקש זה, ולא די במה שהוקשו זה לזה בעניין פר העלם דבר של ציבור, [שנאמר בו "הַחֲטָאתָ", והכוונה לשעיר עבודה זרה כמבואר בדף ל"ט], כי אם היה היקש אחד בלבד, היה מקום לומר, שלא הושוו אלא לעניין ההזאות המפורשות ממש, בעניין פר העלם דבר, אבל לא לעניין האימורים, הלמדים אף בפר העלם דבר מההיקש לפר כהן משיח, אבל עתה שהוקשו שעיר עבודה זרה ופר העלם דבר פעם שניה, יש ללמוד שגם לעניין האימורים הם שווים.

דברים שלא התפרשו

בפר העלם דבר של ציבור

תנא דבי רבי ישמעאל: מפני מה נתפרשו **יותרת ושתי כליות** בפר כהן משיח, ולא **נתפרשו** בפר העלם דבר של צבור, **משל למלך בשר ודם, שזעם על אוהבו** [=ציבור], **ומיעט בסרחונו** [=קיצר בדברים] **מפני חיבתו**.

ותנא דבי רבי ישמעאל: מפני מה נאמר "וְהִזָּה מִן הַדָּם שֶׁבַע פְּעָמִים לְפָנָי ה' אֵת פְּנֵי פְרִכְתּוֹ הַקֹּדֶשׁ" בפר כהן משיח, ולא נאמר בפר **העלם דבר של צבור** ["קודש", אלא רק "וְהִזָּה מִן הַדָּם שֶׁבַע פְּעָמִים לְפָנָי ה' אֵת פְּנֵי הַפְּרִכְתּוֹ"],

ומכל מקום, מתוך שהוקשו פר כהן משיח ופר העלם דבר זה לזה, יש ללמוד, ששוים הם באימוריהם, וגם מפר העלם דבר מקטירים את יותרת הכבד ושתי הכליות.

וההיקש הוא מה שנאמר בעניין פר העלם דבר, "כִּפְאֶשֶׁר עָשָׂה לְפָר", ללמד שדין פר כהן משיח כמותו, [לעניין עיכוב כל מתנות הדם כמבואר בדף ל"ט], וכמו כן, דין פר העלם דבר כדין פר כהן משיח, [לעניין הקטרת האימורים]

ולדעת רבי ישמעאל, גם הכתוב "וְעִשָּׂה לְפָר", בא להקיש שני פרים אלו זה לזה, והטעם לכך שלא די בהיקש אחד, כי אם היה הדבר למד בפר העלם דבר בהיקש אחד, לא היה יכול לחזור וללמד למקומות אחרים בהיקש, כי דבר הלמד בהיקש, אינו חוזר ומלמד בהיקש, אבל עתה, כשנכתב היקש שני, הרי זה כאילו נכתב הדין בפר העלם דבר עצמו, ומעתה יכול לחזור וללמוד **בהיקש גם למקומות אחרים.**

הקטרת אימורי שעיר

העלם דבר של עבודה זרה

בעניין שעיר עבודה זרה לא נתפרשו אימוריו, אולם מתוך שנאמר בו "וְהִם הִבִּיאוּ אֵת קָרְבָּנָם אֲשֶׁה לָהּ" [=אימורים] וְחֲטָאתָם לְפָנָי ה' **על שְׁגָגְתָם**, **למדנו שהוקשו אימורי שעיר זה לאימורי פר העלם דבר של ציבור, שכן "וְחֲטָאתָם" הוא החטאת האמורה בפרשה, כלומר שעיר**

יש מתיר שאין בו אלא פעולה אחת, [כגון קבלת הדם בכלי שרת, או זריקת דם הקרבנות החיצונים, שמתנה אחת בלבד מעכבת בהם].

ויש מתיר שיש בו כמה פעולות, [כגון ההקטרה במנחה, שמקטירים גם את הקומץ, וגם את הלבונה, ושניהם מעכבים. וכן זריקת הדם בקרבנות הפנימיים, שיש בהם כמה מתנות, וכולן מעכבות].

ומצינו, שנחלקו רבי מאיר וחכמים בעניין מתיר, שיש בו כמה פעולות, [כהקטרת קומץ ולבונה של המנחה], כשחלקן נעשו במחשבת פיגול, וחלקן נעשו במחשבת נכונה, שלדעת רבי מאיר נתפגל הקרבן במחשבת פיגול שהיתה בחצי המתיר, ולדעת חכמים לא נתפגל הקרבן במחשבת פיגול של חצי מתיר.

ולכאורה כך הוא ביאור מחלוקתם – לדעת רבי מאיר, בין שהיתה מחשבת הפיגול בחציו הראשון של המתיר, ובין שהיתה מחשבת הפיגול בחציו השני של המתיר, נתפגל הקרבן, כי קרבן מתפגל אף כשהיתה המחשבה רק בחצי מתיר. ולדעת חכמים, בין שהיתה מחשבת הפיגול רק בחציו השני של המתיר, ובין שהיתה מחשבת הפיגול רק בחציו הראשון של המתיר, לא נתפגל הקרבן, כי קרבן אינו מתפגל אלא אם כן היתה מחשבת פיגול בפירוש בכל המתיר.¹

אולם לדעת ריש לקיש – הכל מודים,

משל למלך בשר ודם, שסרחה עליו מדינה, אם מיעוטה סרחה, פמליא שלו מתקיימת, כלומר חבורת אנשי סודו חביבים עליו, ואינו כועס עליהם מחמת מיעוט המדינה שסרח. **ואם רובה סרחה, אין פמליא שלו קיימת**, כלומר אינו חביב עימם כל כך. וכמו כן, כשסרחו רוב ציבור בחטא העלם דבר, כביכול אין כאן קדושה.

שעירי עבודה זרה ופר העלם דבר

כתבו התוס': יש לתמוה על כך שבכל הש"ס נקטו שעירי עבודת כוכבים בלשון רבים, ופר העלם בלשון יחיד, ומה טעם לחלק ביניהם, והלא לדעת האומרים [במסכת הוריות], שמקריבים שעיר לכל שבט ושבט, הוא הדין לעניין הפר, שמקריבים פר לכל שבט ושבט.

פיגול בחצי מתיר

כל אחת מארבע עבודות הדם של הזבח, קרויה מתיר, שכן היא עבודה הבאה להכשיר את הקרבן.

וכמו כן כל אחת מארבע עבודות שבמנחה, שהן כנגד ארבע עבודות דם הזבח, קרויות מתיר.

[ואם כן ארבעת המתירים הם. (א) שחיטה בזבח, וקמיצה במנחה. (ב) קבלת דם הזבח בכלי שרת, ונתינת הקומץ בכלי שרת. (ג) הולכת הדם או הקומץ למזבח. (ד) זריקת דם הזבח למזבח, והקטרת קומץ המנחה על המזבח].

הוספות

¹ כל מחשבה דקדשים מוציאה בפה הוא. [רש"י].

ביאור משנתנו [על פי הדברים הנ"ל]

כבר נתבאר, שכל הקרבנות שדמם ניתן על המזבח הפנימי, כל המתנות שנאמרו בהם מעכבות, ואם כן, בכל הקרבנות הללו, זריקת הדם היא מתיר שיש בו כמה פעולות, וכל מתנה ומתנה של דם נחשבת כחצי מתיר, (כלומר כחלק ממתיר).

ושנינו בתחילת הפרק, בעניין מחשבת פיגול, במתנות הדם של קרבנות אלו: **אם נתן את כולו כתקנו, ואחת [אחרונה] שלא כתקנה, פסול ואין בו כרת.**

לדעת ריש לקיש – **כתקנה** האמור כאן, היינו בלא מחשבת פסול אלא **בשתיקה**, [כתקנת חכמים לעשות את עבודות הקרבן בשתיקה כפי שנתבאר בדף ב' ובדף מ"ו], **ושלא כתקנה** האמור כאן, היינו **במחשבת פיגול**. **ומשנתנו כדעת רבי מאיר**, האומר, שאין **פיגול בחצי מתיר** [אחרון], אבל כל העושה על דעת ראשונה עושה, [ולכן יש פיגול בחצי מתיר ראשון]. **זהו ששינינו שאם היו מתנות ראשונות בשתיקה, ומתנה אחרונה במחשבת פיגול, לא נתפגל הקרבן, אלא רק נפסל¹, [כי אין פיגול בחצי מתיר].** אבל² **אם מתנה ראשונה היתה במחשבת פיגול, אף על פי שמתנות אחרונות היו בשתיקה, נתפגל הקרבן, [כי כל העושה על**

שבאמת אין קרבן מתפגל אלא אם כן היתה מחשבת פיגול בכל המתיר, אבל אם היתה מחשבת פיגול רק בחצי המתיר, לדברי הכל לא נתפגל הקרבן, [אלא נפסל בלבד], ולכן כשהיתה מחשבת הפיגול רק בחציו השני של המתיר, לדברי הכל לא נתפגל הקרבן. ומחלוקתם היא, כשהיתה מחשבת פיגול רק בחציו הראשון של המתיר, לדעת רבי מאיר, כל העושה על דעת ראשונה הוא עושה, כלומר מאחר שחציו הראשון של המתיר היה במחשבת פיגול, מעתה גם חציו השני נחשב כנעשה במחשבת פיגול, אף על פי שבפועל בחציו השני לא אמר כלום, ואם כן הרי זה כמתיר שלם שנעשה במחשבת פיגול, ונתפגל הקרבן. ולדעת חכמים, אין מחשבת פיגול אלא כשפירש זאת בפועל, אבל כששתק בחציו השני של המתיר, לא נחשב כעושה במחשבת פיגול מחמת שפירש כן בחציו הראשון, ואם כן לא נעשה מתיר שלם במחשבת פיגול. [ובסוף הסוגיה בדף מ"ב, הקשו על דברי ריש לקיש מברייתא, שמשמע ממנה, שלדעת רבי מאיר, מפגלים בחצי מתיר, בין חציו הראשון, ובין חציו האחרון].

הוספות

¹ ראה מה שכת' בהערה בתחילת הפרק.

² לפי ביאור של ריש לקיש יש לדייק ממשנתנו כן, שכן אם טעם משנתנו הוא משום שאין פיגול בחצי מתיר, ואפילו כשהיתה מחשבת פיגול בתחילה, ואין אומרים כל העושה על דעת ראשונה עושה, היה צריך לפרש זאת במשנתנו, כי זהו חידוש גדול יותר שיש להודיענו, ומתוך ששינינו שלא נתפגל הקרבן כשהיתה מחשבת הפיגול רק לבסוף, ואין ללמוד מכך אלא שאין פיגול בחצי מתיר אחרון, משמע שבאמת אם היתה המחשבה רק בתחילה, נתפגל הקרבן, כי כל העושה על דעת ראשונה עושה.

שבקרבת חיצונים מחשבת פיגול במתנה ראשונה מפגלת, ואין מחשבות פסול במתנות אחרונות מוציאות מידי פיגול].

דף מב

פיגול בין בראשונה בין בשניה בין בשלישית

[לכאורה] מבואר בברייתא, שבקרבת הפנימיים, שדמם ניתן בכמה מקומות, [א] לפני ולפנים בין הבדים, [רק בפר ושעיר של יום הכיפורים]. [ב] בהיכל כנגד הפרוכת. [ג] בהיכל על מזבח הזהב]. לדעת חכמים, אין פיגול בזריקת הדם, אלא אם כן היו כל המתנות במחשבת פיגול. ולדעת רבי מאיר, יש פיגול, אף כשהיו מתנות הדם באחת מהמקומות במחשבת פיגול.

א. מפשטות לשון הברייתא משמע, שלדעת רבי מאיר, הקרבן מתפגל, בין כשהיתה מחשבת הפיגול רק בתחילה, [כגון במקום הראשון של נתינת המתנות], ובין כשהיתה מחשבת הפיגול רק אחר כך, [כגון במקום השני או השלישי של נתינת המתנות], ואם כן, אין הדבר עולה בקנה אחד עם דברי ריש לקיש, שאמר, שאף לדעת רבי מאיר, אין פיגול בחצי מתיר, אלא כשהיתה מחשבת הפיגול בתחילת

[דעת ראשונה עושה]. [ומתוך כך שבפשטות המשנה מתבארת כן, הוכיח ריש לקיש, שדעת רבי מאיר משום כל העושה על דעת ראשונה, ולא משום ש(אין) מפגלים בחצי מתיר].

ולדעת רבי שמואל בר יצחק – ניתן לומר, שכתקנה האמור כאן היינו כתקנה לפיגול, [כלומר מחשבת חוץ לזמנו], ושלא כתקנה היינו שלא כתקנה לפיגול, כלומר מחשבת פסול המוציאה מידי פיגול, [כגון מחשבת חוץ למקומו (כדברי רבא), או מחשבת שלא לשמו בחטאת או פסח (כדברי רב אשי)]. ומשנתנו כדברי חכמים, [האומרים שבשום אופן אין פיגול בחצי מתיר], וכך היא מתבארת, אם נתן מתנה ראשונה במחשבת פיגול, [=חוץ לזמנו], ומתנות אחרונות במחשבת פסול, [=חוץ למקומו או שלא לשמה בחטאת], מתנות אחרונות הוציאו את הקרבן מידי פיגול, והרי זה פסול בלבד, כי מאחר שמחשבה ראשונה לא היתה בכל המתיר, לא נתפגל בה הקרבן¹. [ובאמת לא רק כשהיו מחשבות פסול לבסוף אינו מתפגל, אלא אף כשהיו מתנות אחרונות בשתיקה, כי אין פיגול אלא על ידי מחשבה מפורשת לפיגול בכל המתיר, והטעם ששנו דין זה באופן שהיו מחשבות אחרונות של פסול, כדי להראות את החילוק בין קרבנות פנימיים לקרבנות חיצונים האמורים ברישא של המשנה,

הוספות

¹ ולפי הביאור הזה, אין לדייק ממשנתנו, שרק כשהיתה מחשבת הפיגול בתחילה לא נתפגל הקרבן, כי אדרבה בזה החידוש הגדול שלא נתפגל, אף על פי שמתחילה היתה מחשבת הפיגול לבדה, וכל שכן שלא נתפגל הקרבן, כשהיתה מחשבת הפסול בתחילה.

באמת אף שלעניין חיוב מעלה בחוץ רבי אליעזר אינו מחייב אלא עבודה שלימה מכל מקום מודה הוא ששחיטה שנעשית לצורך דמים אחרונים עבודה שלימה היא שכן עתה כשנשחט הפר השני אין צריך אלא לדמים האחרונים].

ג. **ורבא יישב את הברייתא כדעת ריש לקיש, אף כפי פשוט הברייתא, שהכוונה למפגל בזריקת הדם, וביאר, שכוונת הברייתא, שלדעת רבי מאיר, הקרבן מתפגל אף כשלא היתה מחשבת פיגול בכל מתנות הדם, אלא בסדרה ראשונה** [ובשניה בלבד, או בסדרה ראשונה] **ובשלישית בלבד, והטעם לכך, כי אף המתנות המאוחרות שהיו בשתיקה, היו על דעת הראשונה שהיתה במחשבת פיגול, והרי זה כמי שנתן את כל המתנות במחשבת פיגול. והחידוש הוא, שאף על פי שלעניין חלק מהמתנות האחרונות לא הסתמך על דעתו הראשונה, ופירש שוב שעושה במחשבת פיגול, אין מכך ראייה שמה שעשה בשתיקה לא היה במחשבת פיגול, אלא גם מה שעשה בשתיקה היה במחשבת פיגול כדעתו הראשונה.** [ורבאשי לא קיבל ביאור זה, כי לא נזכר בברייתא ששתק באחת מהמתנות, אלא רק שעשה אחת מהן במחשבת פיגול].

ד. **ורבאשי יישב את הברייתא כדעת ריש לקיש, אף כפי פשוט הברייתא, שהכוונה למפגל בזריקת הדם, וביאר, שכוונת הברייתא, שלדעת רבי מאיר**

פעולות המתיר, [שכל מה שעושה אחר כך הוא על דעתו הראשונה], אבל כשהיתה המחשבה שלא בתחילת המתיר, לא נתפגל הקרבן.

ב. **אמנם, רב יצחק בר אבין יישב את הברייתא אף כדעת ריש לקיש, וביאר שאין הברייתא מדברת במחשבת פיגול בזריקה, אלא במחשבת פיגול בשחיטה, [ובכל המתיר של השחיטה, כלומר בכל השחיטה חשב מחשבת אכילה חוץ לזמנו]. לדעת רבי מאיר הקרבן מתפגל בשחיטה, בין כשהיתה לצורך כל מתנות הדם, [כלומר כשנשחט הקרבן מתחילה כהלכתו], ובין כשהיתה רק לצורך המתנות האחרונות, [כגון שנשפך הדם אחר נתינת הדם במקום הראשון, והיה צורך לשחוט פר ושעיר אחרים לתת מדמם במקום השני או השלישי]. ולדעת חכמים, אין הקרבן מתפגל בשחיטה, אלא כשנעשית לצורך כל מתנות הדם, אבל אם נשפך הדם אחר מתנות המקום הראשון, ובאים לשחוט פר ושעיר אחרים, רק לצורך המתנות האחרונות, אין הקרבן מתפגל בשחיטה, ודין זה הוא כדעת רבי אליעזר, האומר, שאין חיוב העלאת חוץ, אלא בעבודה שלימה¹, [להוציא מקטיר בחוץ מקצת מדברים הצריכים להיות מוקטרים בפנים, שאינו חייב], וכמו כן אין פיגול אלא בעבודה שלימה, להוציא שחיטה זו, שנעשית רק לצורך דמים אחרונים, שאינה נחשבת אלא כחצי עבודה. [ודחו זאת כי**

הוספות

¹ העירוני לשנות: אלא בגמר עבודה [עין היטב ברש"י].

הקומץ והלבונה, שכל אחד עומד בפני עצמו. וכן במתנות דם קרבנות הפנימיים, כשהיתה כל סדרת מתנות בפני עצמה, כגון שנשפך הדם אחר מתנות הראשונות [שבין הבדים], ושחטו פר אחר למתנות שניות [שכנגד הפרוכת, וכן פר אחר למתנות שלישיות שעל קרנות מזבח הזהב, ופר אחר למתנות רביעיות שעל טהרו של מזבח הזהב]. אבל כששני חצאי המתיר צריכים זה לזה, כגון כשנתן מתנות ראשונות של קרבנות פנימיים במחשבת פיגול, ולאחר מכן נתן את שאר המתנות בשתיקה, לא נתפגל הקרבן, כי מאחר שהמתנות האחרונות אינן כשרות בפני עצמן, והראשונות אינן כשרות, נמצא שלא נעשו האחרונות בכשרות, ואם כן לא נגמרה עבודת הזריקה, וכבר נתבאר בפרק שני, שאין קרבן נקבע להיות פיגול, אלא בגמר עבודת הזריקה.

ולדברי רבא – [לדעה הנ"ל], אף כשכל חלקי המתיר צריכים זה לזה, מתפגל הקרבן כשנעשה חציו הראשון במחשבת פיגול, כי לעניין פיגול, נחשבת כל הזריקה כזריקה גמורה, וכשנגמרת כל עבודת הזריקה, הקרבן נקבע להיות פיגול, אף על פי שלא היתה גמר הזריקה בכשרות.

סדר הזאות קרבנות

פנימיים של יום הכיפורים

(א) אחת למעלה ושבע למטה בין בדי הארון מדם הפר [=סה"כ 8].

(ב) אחת למעלה ושבע למטה בין בדי הארון

הקרבן מתפגל אף כשלא היתה מחשבת פיגול בכל מתנות הדם, אלא בסדרה ראשונה ובשניה ובשלישית בלבד, אבל לא ברביעית [=הזאות שעל טהרו של מזבח הזהב], והטעם לכך, כי אף המתנות שבמקום הרביעי שהיו בשתיקה, היו על דעת הראשונות שהיו במחשבת פיגול, והרי זה כמי שנתן את כל המתנות במחשבת פיגול. והחידוש הוא, שאף על פי שלעניין המתנות במקום השני והשלישי לא הסתמך על דעתו הראשונה, ופירש שוב שעושה במחשבת פיגול, אין מכך ראייה שהמתנות שעשה במקום הרביעי בשתיקה, לא היו במחשבת פיגול, אלא גם מה שעשה בשתיקה היה במחשבת פיגול, כדעתו הראשונה. [והקשו על כך, כי מלשון הברייתא משמע, שעשה רק אחת מהמתנות במחשבת פיגול, ולא בכל שלושת המקומות].

פיגול בחצי מתיר של עבודת דם

כבר נתבאר, שניתן לומר שלדעת רבי מאיר, הטעם שהמפגל בחצי ראשון של המתיר, פיגל את הקרבן, הוא, משום שיש פיגול בחצי מתיר, ולא משום שפיגל בכל המתיר, כי באמת אין דעתו בכל מעשיו כדעתו בראשונה, [שלא כדברי ריש לקיש. ולדעה זו אין חילוק בין מפגל רק בחציו הראשון של המתיר, למפגל רק בחציו השני של המתיר]:

לדברי רבה – אין זה אלא כשכל חצי מתיר עומד בפני עצמו, כגון מנחה, שמתיריה הם

מדם השעיר [=סה"כ 16].

דיני המשנה יתבארו בעזה"י בדף מ"ד.

(ג) אחת למעלה ושבע למטה בהיכל כנגד הפרוכת מדם הפר [=סה"כ 24].

(ד) אחת למעלה ושבע למטה בהיכל כנגד הפרוכת מדם השעיר [=סה"כ 32].

(ה) יש אומרים מערבים את דם הפר ודם השעיר ונותנים משניהם יחד ארבע מתנות על ארבע קרנות מזבח הזהב [=סה"כ 36]. ויש אומרים שנותנים מדם הפר בפני עצמו ארבע מתנות על ארבע הקרנות וכן מדם השעיר בפני עצמו ארבע מתנות על ארבע הקרנות [=סה"כ 40].

(ו) לדברי הכל נותנים שבע הזאות על טהרו של מזבח מדם הפר ודם השעיר המעורבים זה בזה [=לדעה ראשונה באות ה' סה"כ 43. ולדעה שניה באות ה' סה"כ 47].

(ז) שופכים את שיירי הדם ליסוד מזבח החיצון. יש אומרים שאין הדבר מעכב את הכשר הקרבן, ולכן אינו נמנה במניין הזאות הקרבן. ויש אומרים שהדבר מעכב את הכשר הקרבן, ולכן הוא נמנה במניין ההזאות [=ולפי זה, לדעה שניה לעיל (באות ה') היו 48 הזאות].

סדר הזאות של פר כהן

משיח ופר [ושעיר] של העלם דבר

(א) שבע הזאות כנגד הפרוכת.

(ב) ארבע הזאות על ארבע קרנות המזבח. [=סה"כ 11].

דף מג

קומץ שנעשתה בו עבודה במחשבת פיגול

כבר נתבאר בכמה מקומות, שעבודות המנחה, [שהם כנגד עבודות הדם], שהמחשבה פוסלת בהם, הם: (א) נטילת קומץ מהמנחה שבכלי שרת. (ב) קבלת הקומץ בכלי שרת [אחר]. (ג) הולכת הקומץ למזבח. (ד) הקטרת הקומץ למזבח.

והעושה אחת מעבודות אלו במחשבה לאכול את שיירי המנחה, או להקטיר את הקומץ חוץ לזמנו, פיגל את המנחה [להתחייב כרת על אכילת השיירים, אבל הקומץ עצמו לא נעשה פיגול, ואין חיוב כרת על אכילתו כפי שיתבאר בעזה"י בדף מ"ד].

וכבר נתבאר שאין קרבן נקבע להיות פיגול אלא [בזריקה בזבח או] בהקטרת הקומץ במנחה.

ומעתה, אף על פי שלכתחילה אין להקטיר את הקומץ הזה, [שהיתה בו אחת העבודות הראשונות במחשבת פיגול, כי אין ראוי להקטירו לקובעו בפיגול], מכל מקום, אם הקטירו אותו, הועילה ההקטרה לכל הפחות לעניין זה, שלא יורידו אותו, כי אם לא הועילה ההקטרה כלל, ואין הדבר נחשב כהקטרה, כיצד נקבעה המנחה להיות פיגול, הלא אין מנחה נקבעת להיות

איסורם, ומעתה האוכל מהם פטור.

פיגול אלא בהקטרת הקומץ.

[לדעת רב פפא, לא נאמר דין זה, אלא באימורי קרבנות, אבל בשר טמא של קרבנות שעלה למזבח, לא פקע ממנו איסורו. ויל"ע אם גם לדעת רבא הדין כן, או שלדעתו, גם בשר קרבנות טמא שעלה למזבח נותר מאיסורו].

ואם אחר שהקטירו אותו חזרו והורידו אותו – אם עדיין לא משלה בו האש של המזבח, אין צריך לחזור ולהעלותו. אבל אם כבר משלה בו אש המזבח, כבר נעשה לחמו של מזבח, ויש להעלותו שוב עד שישרף כליל. [ואף שכבר שנינו דין זה לענין אבר של קרבן פסול שעלה למזבח, שאם ירד אחר שמשלה בו האש, יעלו אותו, הוצרכו לומר דין זה גם לענין הקטרת הקומץ, כי היה מקום לומר, שרק אבר שמשלה בו האש נתפס כולו להיות לחמו של מזבח, גם מה שעדיין לא נשרף, כי כולו מחובר יחד, אבל קומץ המנחה, שהוא פירורים שאינם מחוברים, יתכן שאם משלה האש בחלקו, לא הועיל הדבר לחלק שלא משלה בו האש].

איסור אכילת קדשים טמאים

ואיסור טמאים לאכול קדשים

וְהַבֶּשֶׂר אֲשֶׁר יִגַע בְּכֹל טָמֵא לֹא יֵאָכַל בְּאֵשׁ יִשְׂרָאֵל
וְהַבֶּשֶׂר כֹּל טְהוֹר יֵאָכַל בֶּשֶׂר. וְהִנֵּפֶשׁ אֲשֶׁר תֹּאכַל
בֶּשֶׂר מִזֶּבַח הַשְּׁלָמִים אֲשֶׁר לַה' וְטַמְאָתוֹ עָלָיו
וְנִכְרְתָה הַנִּפְשׁ הַהוּא מֵעַמִּיהָ. וְנִפְשׁ כִּי תִגַע בְּכֹל
טָמֵא בְּטַמְאָת אָדָם אוּ בְּבִהֶמָה טַמְאָה אוּ בְּכֹל
שֶׂקֶץ טָמֵא וְאֵכַל מִבֶּשֶׂר זֶבַח הַשְּׁלָמִים אֲשֶׁר לַה'
וְנִכְרְתָה הַנִּפְשׁ הַהוּא מֵעַמִּיהָ.

מניין שהכרת האמור באכילת קדשים

בטומאה מדבר בטומאת הגוף [ולא

בטומאת הבשר]

בענין איסור אכילת קדשים בטומאה, פתח הכתוב באיסור אכילת קדשים טמאים [אפילו על ידי אדם טהור], "וְהַבֶּשֶׂר אֲשֶׁר יִגַע בְּכֹל טָמֵא לֹא יֵאָכַל בְּאֵשׁ יִשְׂרָאֵל".

והמשיך הכתוב לדבר בדין האדם, שלא יאכל קדשים אלא כשהוא טהור, ולא טמא, "וְהַבֶּשֶׂר כֹּל טְהוֹר יֵאָכַל בֶּשֶׂר".

ולאחר מכן נאמר עונש בדבר, "וְהִנֵּפֶשׁ אֲשֶׁר תֹּאכַל בֶּשֶׂר מִזֶּבַח הַשְּׁלָמִים אֲשֶׁר לַה' וְטַמְאָתוֹ עָלָיו וְנִכְרְתָה הַנִּפְשׁ הַהוּא

ואמר רב אחאי, מאחר שאנו מחשבים את כל הקומץ כאחד, אף על פי שהוא מפורר, אם כן אפילו מתחילה עלה רק חצי הקומץ, והחצי השני לא עלה כלל, משעה שמשלה האש בחצי הקומץ שעלה למזבח, ונעשה דינו, שאפילו אם ירד יעלו אותו, כמו כן דין החצי השני אף על פי שלא עלה, מעלים אותו למזבח.

פקיעת איסור טמא ונותר

לדעת רבי יצחק אמר רבי יוחנן, אימורים שנטמאו או נעשו נותר, שאין להעלותם למזבח, והאוכל מהם חייב [מלקות או כרת], אם בכל זאת העלו אותם למזבח, ומשלה בהם אש המזבח, פקע מהם

ואם כן, על כרחך, הטומאה האמורה גם היא בלשון יחיד, "וְטִמְאַתּוֹ עָלָיו", היא טומאת האדם, ולא טומאת השלמים, [שכן אם כוונת הכתוב לטומאת השלמים, היה לו לכתוב, "וטומאתם עליהם"].

ג. דרשת רבי.

לעיל נתבאר, שודאי **מסתבר שעונש הכרת האמור כאן מתייחס לדין האחרון הכתוב לפניו, כלומר לעניין טומאת הגוף, ולא לטומאת הבשר, וכל הסיבה שבכל זאת יש ספק בדבר, כי האדם נזכר בלשון נקיבה, "וְהִנְפֹשׁ אֲשֶׁר תֹּאכְלֶה", והטומאה נזכרה על דבר בלשון זכר, "וְטִמְאַתּוֹ עָלָיו", ולכן יש מקום לומר, שהכתוב מדבר בטומאת הבשר, [הנזכר בכתוב בלשון זכר], ולא בטומאת הגוף.**

אכן, הכתוב הבא מוכיח, שאין מקום להסתפק, שכן בכתוב הבא נאמר, "וְנִפְשׁ כִּי תִגַּע בְּכָל טִמְאָה בְּטִמְאַת אָדָם אוֹ בְּבַהֲמָה טִמְאָה אוֹ בְּכָל שֶׁקָּצָץ טִמְאָה וְאָכַל מִבְּשָׂר זָבַח הַשְּׁלָמִים אֲשֶׁר לַה' וְנִכְרְתָה הַנֶּפֶשׁ הַהוּא מֵעַמִּיקָה", ובכתוב הזה אין להסתפק כלל, כי מבואר בו שכולו מדבר באדם טמא שאכל קדשים, ואף על פי כן הוא פותח בלשון נקיבה, "וְנִפְשׁ כִּי תִגַּע", ומשנה ללשון זכר, "וְאָכַל", ומסיים שוב בלשון נקיבה, "וְנִכְרְתָה", הרי שדרך הכתוב לשנות מלשון נקיבה ללשון זכר, ואם כן, גם בכתוב הראשון אין ללמוד דבר מכך ששינה מלשון זכר ללשון נקיבה, אלא הכל מדבר באדם.

מעמיקה", ויש להסתפק על איזה דין נאמר העונש הזה, כי מצד אחד יש לומר, שהעונש נאמר על הדין האחרון, הכתוב לפניו סמוך לו, כלומר על טומאת הגוף, כשהאדם האוכל לא היה טהור. ומצד שני, מתוך שנזכר האדם בלשון נקיבה, "וְהִנְפֹשׁ אֲשֶׁר תֹּאכְלֶה בְּשָׂר", והטומאה נזכרה על דבר בלשון זכר, "וְטִמְאַתּוֹ עָלָיו", יש לומר, שהכתוב מדבר בבשר שנטמא, ובה לעונש כרת אדם שאכל בשר קדשים טמא.

ונאמרו בגמרא כמה טעמים, מניין אנו למדים, שבאמת העונש הזה מדבר על טומאת הגוף, [כלומר על אדם טמא שאכל קדשים], ולא על טומאת הבשר, [כלומר על אדם שאכל קדשים טמאים].

א. דרשת תנא קמא.

הדבר למד בגזרה שווה, שכן נאמר בעניין "וְטִמְאַתּוֹ עָלָיו", וכן נאמר בעניין עונש כרת על ביאה למקדש בטומאה, "עוֹד טִמְאַתּוֹ בוֹ"¹, ללמוד בגזרה שווה, שכשם שהטומאה האמורה בכרת של ביאת מקדש היא טומאת האדם, כך הטומאה האמורה בכרת של אכילת קדשים בטומאה, היא טומאת האדם.

ב. דרשת רבי יוסי.

הדבר למד ממשמעות הכתוב, שכן הקדשים הנזכרים בעניין נאמרו בלשון רבים, "הַשְּׁלָמִים", והאדם האוכל נזכר בעניין בלשון יחיד, "וְהִנְפֹשׁ אֲשֶׁר תֹּאכְלֶה",

¹ חספות

¹ יש גורסים שהגזרה שווה היא מהכתוב "אָמַר אֱלֹהִים לְדָרְתִּיכֶם כָּל אִישׁ אֲשֶׁר יִקְרַב מִכָּל זָרְעֶכֶם אֶל הַקֹּדֶשׁ אֲשֶׁר יִקְדִּישׁוּ בְּנֵי יִשְׂרָאֵל לַה' וְטִמְאַתּוֹ עָלָיו וְנִכְרְתָה הַנֶּפֶשׁ הַהוּא מִלְּפָנַי אֲנִי ה'". [תוס'].
- קפ -

ד. דרשת אחרים.

הכתוב "וְטִמְאַתּוּ עֲלֵיוּ", [שאנו מסתפקים אם הכוונה לטומאת הגוף או טומאת הבשר], **משמעותו שעדיין הטומאה עליו, ומתוך כך משמע שמדובר בטומאה שניתן להיטהר ממנה**, אלא שבינתיים עודה על הדבר הטמא, **ואם כן על כרחך הכוונה לטומאת האדם**, שיש לו טהרה, ולא לטומאת הבשר, שאין אפשרות לטהרו.

- רבא מבאר, שהכוונה לטהרה במקווה, שכן טהרה אחרת יש גם לבשר טמא, והיא אם יעלוהו למזבח, ותמשול בו אש המזבח, כפי שנתבאר לעיל.

- ולדעת רב פפא, לבשר קרבנות אין שום טהרה, כי רק אימורי קרבנות טמאים מותרים מטומאתם, כשיעלו למזבח ותמשול בהם האש, אבל בשר קרבנות, שאינו ראוי למזבח, אינו נותר על ידו, ומאחר שהכתוב הראשון, **"וְהִבְשֵׁר אֶשֶׁר יִגַע בְּכָל טָמֵא לֹא יֵאָכֵל"**, מדבר באוכל בשר קרבנות טמא, על כרחך הכתוב האחרון **"וְטִמְאַתּוּ עֲלֵיוּ וְנִכְרְתָהּ"**, שמשמע ממנו שהעונש הוא על אכילת קודשים בטומאה שיש לה היתר, אינו מדבר בטומאת בשר שאין לו היתר.

- ולדעת רבינא, אמנם הכתוב הראשון, מדבר גם על אוכל אימורי קרבנות טמאים, שיש להם היתר על ידי שריפה במזבח, מכל מקום מהכתוב, **"וְטִמְאַתּוּ עֲלֵיוּ"** משמע, שהעונש הוא על טומאה שיש לה היתר בכל אופן, אף כשהדבר כמו שהיה שלם, וזה אינו אלא בטומאת אדם, שיש לו היתר כמו

שהוא על ידי טבילה, ולא בטומאת אימורים, שאין לה היתר אלא על ידי שריפתם, שהיא מחסרת אותם.

דף מד

למה נאמרו קלות וחמורות

טמא שאכל מעשר שני, עובר בלא תעשה, שנאמר, **"וְלֹא יֵאָכֵל מִן הַקִּדְשִׁים כִּי אִם רְחֵץ בַּשֶּׁרֶץ בְּמַיִם"**, וקדשים האמורים כאן הם מעשר שני, האסור לטמא ומותר לטבול יום, [כפי המבואר במסכת יבמות].

וכמו כן טמא אסור לאכול תרומה, שנאמר, **"וְיָבֵא הַשֹּׁמֵשׁ וְטָהַר וְאַחַר יֵאָכֵל מִן הַקִּדְשִׁים כִּי לַחֲמוֹ הוּא"**, וקדשים האמורים כאן הם תרומה, [האסורה לטבול יום, ומותרת למעורב שמש], **ואם טמא אכל תרומה, חייב על כך מיתה בידי שמים**, שנאמר, **"וּמִתּוֹ בּוֹ כִּי חִלְּלָהּ"**.

ובכלל הטמאים שנאמרו בהם דינים אלו, הם **טמא מת וטמא שרץ**, שנאמר בעניין, **"וְהִנְגַע בְּכָל טָמֵא נֶפֶשׁ ... או אִישׁ אֲשֶׁר יִגַע בְּכָל שָׂרֵץ"**, ואין חילוק ביניהם אלא שני הטמאים הללו אם אכלו מעשר שני לוקים על כך ואם אכלו תרומה חייבים מיתה בידי שמים.

א. והיתה תורה צריכה לפרש דין תרומה ודין מעשר. כי אם היתה כותבת דין תרומה בלבד, לא היינו יודעים שטמא אסור גם במעשר הקל מתרומה. ואם היה

כלום, [כי הוא קל מטמא מת החמור שאכל מעשר].

ג. וכמו כן היתה תורה צריכה לפרש דין תרומה ודין מעשר. כי אם היתה כותבת דין תרומה בלבד, לא היינו יודעים שטמא אסור גם במעשר הקל מתרומה. ואם היה כתוב דין מעשר בלבד, אמנם היינו יודעים שגם תרומה החמורה ממנו אסורה לטמאים, אבל לא היינו יודעים שיש בה עונש מיתה.

באלו דברים נאמר פיגול

דין פיגול נאמר בתורה בקרבן שלמים, "וְאִם הָאֵכֶל יֵאָכֵל מִבֶּשֶׂר זָבַח שְׁלָמִיו בַּיּוֹם הַשְּׁלִישִׁי [כלומר אם יעשה הקרבן במחשבה לאוכלו ביום השלישי שהוא אחר הזמן המותר לאכילה] לֹא יִרְצָה הַמִּקְרִיב אֹתוֹ לֹא יִחָשֵׁב לוֹ פִּגּוּל יִהְיֶה וְהִנֵּפֶשׁ הָאֲכֵלֶת מִמֶּנּוּ עֲוֹנָה תִּשָּׂא", ומכאן שהאוכל בשר קרבן שלמים שנתפגל חייב כרת.

אמנם לא רק בשלמים דין זה אמור אלא גם בדברים נוספים.¹

בכור – [גם לולא הדרשות הבאות], היה מקום ללמוד **בכלל ופרט** וכלל, שדין הבכור כדין שלמים, שנאמר, "הָאֵכֶל" כלל, "יֵאָכֵל" כלל, "מִבֶּשֶׂר זָבַח שְׁלָמִיו" פרט, וכל שני כללות סמוכים שיש אחריהם פרט, נדרשים בכלל ופרט וכלל, על ידי הטלת הפרט בין שני

כתוב דין מעשר בלבד, אמנם היינו יודעים שגם תרומה החמורה ממנו אסורה לטמאים, אבל לא היינו יודעים שיש בה עונש מיתה.

ב. וכמו כן היתה תורה צריכה לפרש את שתי הטומאות הללו, בשתי האכילות הללו,

- **כי אם היתה נאמרת רק הטומאה הקלה**, כלומר טומאת שרץ, היה מקום לומר, **שדווקא טמא שרץ**, שהוא קל, נאמר בו **חילוק בין אכילת מעשר הקלה**, שיש בה **רק איסור** לא תעשה, **לבין אכילת תרומה החמורה**, שיש בה **עונש מיתה**, אבל טמא **מת שהוא חמור**, יהיה חייב מיתה אף על **אכילת מעשר**, [שכן יש לדמות טמא חמור ואכילה קלה כלומר טמא מת באכילת מעשר לטמא קל ואכילה חמורה כלומר טמא שרץ ואכילת תרומה].

- **וכן אם היתה נאמרת רק הטומאה החמורה**, כלומר טומאת מת, היה מקום, **שדווקא טמא מת שהוא חמור**, על אכילה חמורה של תרומה **יתחייב מיתה**, ועל **אכילה קלה של מעשר יהיה באיסור** לא תעשה, אבל **טמא שרץ שהוא קל**, אף על **אכילת תרומה לא יהיה חייב מיתה**, [שכן יש לדמות טמא קל ואכילה חמורה, כלומר טמא שרץ באכילת תרומה, לטמא חמור ואכילה קלה, כלומר לטמא מת ואכילת מעשר שני], **ועל אכילת מעשר לא יתחייב**

הוספות

¹ לקמן בסוף פרק דם חטאת, דרשינן מהיקישה דזאת התורה, מה שלמים מפגלין כו', ונראה דהאי תנא לית ליה ההוא היקישא, דאי אית ליה, לא היה צריך לכל הנך ייתורים. [תוס']. וראה גם מה שנתבאר לעיל בדף כ"ח.

עון, שכשם שכל הקדשים בכלל איסור אכילת נותר, כך כל הקדשים בכלל איסור אכילת פיגול¹.

ומאחר שסוף הכתוב לרבות לעניין איסור פיגול את כל הקרבנות, למה נאמר בכתוב שלמים, לומר לך, שאמנם יש פיגול בכל הקדשים, ומכל מקום אין זה אלא כשיהיו דומים לשלמים בדבר זה, שכשם שבשלמים יש חלק אחד [=דם], המתיר חלק אחר [=אימורים להקטרה, ובשר לאכילה], ואם נתפגל הקרבן, יש חיוב כרת על אכילת החלקים שהדם הותר, [כלומר על אכילת הבשר או האימורים], כך בשאר קדשים יש פיגול, רק כשיש בהם חלק המתיר חלק אחר, [שאיזו כשהם מתפגלים יש חיוב כרת על אכילת החלק שדבר אחר הותר] ולכן,

- בכל הזבחים הנאכלים, שהדם מתיר את האימורים להקטרה, ואת הבשר לאכילה, אם פיגול בהם, יש חיוב כרת על אכילת הבשר או האימורים. אבל לא על אכילת הדם, כי אין דבר אחר המתיר את הדם, אלא הוא מתיר את עצמו.

- ואף עולה [בין עולת בהמה ובין עולת העוף], שאין בשרה נאכל, מכל מקום הדם מתיר את האימורים להקטרה, [שתחילה נאמר "וְיִזְרְקוּ אֶת הַדָּם" ואחר כך נאמר "וְיִעְרְכוּ... אֶת הַנִּתְחִים"], ואם פיגול בה, יש חיוב כרת על אכילת האימורים. אבל לא על אכילת הדם, כי אין דבר אחר המתיר

הכללים, ואם כן, יש לך לדרוש מכאן, שכל שהוא כעין הפרט, דינו כדין הפרט, ובכור הוא כעין הפרט, שדומה לשלמים בכך שאכילת שניהם שני ימים ולילה אחד, ואם כן יהיה דינו כדין שלמים לעניין פיגול.

קרבנות שנאכלים ליום אחד ויש בהם חלק הנאכל – [גם לולא הדרשות הבאות], היה מקום ללמוד מהריבוי "מִבְּשָׂר", הבא ללמד שכל שיש בו בשר לאכילה, דינו כשלמים לעניין פיגול. [הכתוב "מִבְּשָׂר" ריבוי הוא שכן היה ניתן לכתוב "וְיֵאֵם הָאֵכֵל יֵאָכֵל מִזֶּבַח שְׁלָמֵיו"].

עולה – [גם לולא הדרשה הבאה], היה מקום ללמוד מהריבוי "זֶבַח", הבא ללמד, שכל שהוא זבח, דינו כשלמים לעניין פיגול. [הכתוב "זֶבַח" ריבוי הוא שכן היה ניתן לכתוב "וְיֵאֵם הָאֵכֵל יֵאָכֵל מִשְׁלָמֵיו"].

עופות ומנחות ושאר דברים שאינם זבחים – לעניין איסור אכילת קדשים בטומאה נאמר, "דִּבְרֵי אֵל אֶהְרֹוּ וְאֵל בְּנֵי וְיִנְזְרוּ מִקִּדְשֵׁי בְנֵי יִשְׂרָאֵל וְלֹא יִחַלְלוּ אֶת שֵׁם קִדְשֵׁי אֲשֶׁר הֵם מִקִּדְשֵׁים לִי אֲנִי ה'". ולא חילקה תורה בין הקדשים, ואם כן כל הקדשים בכלל האיסור. ולעניין איסור אכילת נותר נאמר "וְיֵאֵכְלוּ וְלֹא יֵשְׂאוּ כִּי אֶת קִדְשֵׁי ה' חָלַל וְנִקְרְתָה הַנֶּפֶשׁ הַהוּא עִמָּמִית", ויש ללמוד בגזרה שווה **חילול חילול**, שכשם שכל הקדשים בכלל איסור אכילת קדשים בטומאה, כך כל הקדשים בכלל איסור אכילת נותר. ונאמר לעניין איסור אכילת פיגול "וְהִנְפֹּשׁ הָאֵקֶלֶת מִמֶּנּוּ וְעֹנָה תִּשְׂאֵהוּ", ויש ללמוד בגזרה שווה עון

הוספות

¹ מכאן הוה מצי למידק לקמן, דדבר הלמד בגזירה שוה חוזר ומלמד בגזירה שוה. [תוס'].
- קפג -

את הדם, אלא הוא מתיר את עצמו.

- ואף חטאת העוף, שאין בה אימורים, מכל מקום דמה מתיר את בשרה לאכילת הכהנים, ואם פיגל בה, יש חיוב כרת על אכילת הבשר. אבל לא על אכילת הדם, כי אין דבר אחר המתיר את הדם, אלא הוא מתיר את עצמו.

- וכן הדין במנחה, שהקומץ והלבונה מתירים בה את השיריים, אם פיגל בה, יש חיוב כרת על אכילת השיריים. אבל לא על אכילת הקומץ והלבונה, כי אין דבר אחר מתיר אותם אלא הם עצמם.

- ודברים שאין בהם אלא חלק אחד, שכולו למזבח, כקטורת מזבח הזהב שבכל יום, ומנחת כהנים, ומנחת חביתים של כהן משיח, שקריבות בשלמות, ואינן מתירות דבר אחר, אלא את עצמן, אין בהם פיגול כלל, ואם נעשו במחשבת פיגול, אין חיוב כרת של פיגול על אכילתם.

ובעזה"י יתבאר להלן, דין נסכים, ולוג שמן של מצורע, וקרבנות הנעשים בפנים.

מנחת נסכים

א. מנחת נסכים הבאה עם הבהמה.

המביא קרבן, מביא עמו מנחת נסכים, ודינה שהיא קריבה כולה למזבח, ואין ממנה שיריים לאכילה, ואין להקריבה למזבח אלא אחר שחיטת הקרבן.

לדעת רבי מאיר – המנחה הזו הבאה עם הקרבן, נחשבת כחלק ממנו, ולכן אם

נתפגל הקרבן, האוכל מהמנחה הזו, חייב כרת, כאוכל פיגול, שכן המנחה ניתרת להקטרה על ידי דבר אחר שהוא הדם, והרי היא כאימורי הקרבנות שניתרים על ידי דם הקרבנות, ויש בהם פיגול.

ולדעת חכמים – מאחר שאין חיוב להביא את המנחה עם הבהמה, ואדם רשאי להביאה אף כמה ימים אחר הקרבת הקרבן, אם כן אינה נחשבת כחלק מהקרבן, [ואף על פי שעל ידי הקרבת הקרבן ניתן להקטיר את המנחה, אין זה כאימורי הקרבנות שניתרים על ידי הדם, שהדם והאימורים הם שני חלקים של אותו קרבן, אבל המנחה והבהמה הם שני קרבנות נפרדים, ואין הקרבת הבהמה נחשבת כמתירה את המנחה, אלא המנחה נחשבת כמחוסרת זמן עד הקרבת הקרבן, ובהקרבת הקרבן הוא זמן הקרבת המנחה], ומאחר שהנסכים נחשבים כקרבן בפני עצמו, שאין בו דבר המתיר זולתו, אלא כולו עולה למזבח, ומתיר עצמו, אין בהם איסור פיגול.

ב. מנחת נסכים הבאה בפני עצמה.

מנחת נסכים הבאה בפני עצמה, [בין מחמת הזבח, כגון שהביא אותה בימים שאחר הקרבת הזבח. ובין כשבאה בלא זבח, כדין מנחת נסכים שבאה נדבה בפני עצמה]. מאחר שקריבה בפני עצמה ולא עם הקרבן, הכל מודים שאינה נידונית אלא לעצמה, ומאחר שאין בה דבר המתיר זולתו, אלא כולה עולה למזבח, ומתירה עצמה, אין בה איסור פיגול.

נתפגל האשם לא נתפגל השמן.

לוג שמן של מצורע

מה מתיר את לוג השמן של המצורע

לדעת חכמים – מעיקר הדין משעה שנורק **דמו של האשם**, הותר לוג השמן לכהנים, ומעטה הנהנה ממנו לא מעל. אלא שחכמים אסרו לכהנים לאכול ממנו, עד שיתנו ממנו כל המתנות האמורות בו, [שבע הזאות בהיכל, ומתן אוזן ובהונות].

ולדעת רבי – מעיקר הדין, לא הותר לוג השמן לכהנים, אלא אחר **שבע הזאות מהלוג שבהיכל**, שהן צורך גבוה, ורק אחר ההזאות הללו הותר לוג השמן לכהנים, והנהנה ממנו לא מעל, ומכל מקום חכמים אסרו לכהנים לאכול ממנו, עד שיתנו ממנו כל המתנות האמורות בו, [מתן אוזן ובהונות].

- רב יוסף היה סבור, שלדעת רבי, דין השמן כשאר קרבנות, שחלק אחד מהם מתיר חלק אחר, ולכן אם פיגל בשעת הזאות שבהיכל, מאחר שההזאות הללו מתירות את שאר השמן, נאסר שאר השמן כדין פיגול.

- אולם דבריו נדחו בגמרא, והטעם לכך, כי

מצורע הבא להיטהר מביא לוג שמן, שמזים ממנו שבע הזאות בהיכל¹, ונותנים ממנו על ראש המצורע ואוזנו ובהונותיו, ושיריו נאכלים לכהנים. ואינו ראוי לכך אלא אחר הבאת האשם, כי יש להקדים את מתן דם האשם על האוזן והבהונות, לפני נתינת השמן במקומות אלו. ניתן להביא את השמן בו ביום שמזים מדם האשם, ולתת ממנו על האוזן והבהונות אחר נתינת הדם. וניתן להביא את השמן בימים שאחרי כן, אבל לא בימים שלפני כן.

לדעת רבי מאיר – **אם הביאו את השמן עם הקרבן**, הוא נחשב כחלק ממנו, ולכן **כשנתפגל האשם, האוכל משמן הזה, חייב כרת, כאוכל פיגול**, שכן השמן נותר על ידי דבר אחר שהוא הדם, והרי הוא כבשר הקרבנות שניתרים על ידי דם הקרבנות, ויש בהם פיגול.

ולדעת רבי שמעון² – מאחר שאין חיוב להביא את השמן עם האשם, וניתן להביאו אף כמה ימים אחר הקרבת האשם, אם כן אינו נחשב כחלק ממנו, אפילו בא יחד עמו, ומאחר שאינו נחשב כחלק מהקרבן אם

הוספות

¹ העירוני שכמעט כל המפרשים כתבו שהיה מזה בעזרה כנגד ההיכל ולא מזה בהיכל עצמו [עיי' ר"ש ורע"ב ותו"ט ומשנה אחרונה נגעים פי"ד מ"י ותוס' מנחות ע"ד ע"ב ד"ה איכא מתנות]. ורק במזרחי ויקרא י"ד ט"ז משמע שהיה מזה בהיכל ממש. שוב הראוני בתוס' לקמן בדף ע"ו ע"ב בד"ה ואי קודם ... וכי מהדר מינייהו לפנים ... שמשמע שמכניסים את השמן להיכל. וכן ברש"י שם ד"ה ואי קודם ... ואי הדר מעייל ... שמשמע שמכניסים את השמן. וכן במנחות ע"ד ע"ב ד"ה מתנות. ושור"ר ברש"י יומא דף כ"ד ד"ה שבע הזאות שבפנים ... ושבמצורע שמזה מלוג שמן בהיכל כדכתיב והזה מן השמן באצבעו כו'.

² נראה דרבי שמעון דהכא הוא רבן דלעיל גבי נסכים. [תוס'].

נשחטת אלא נמלקת ובשאר מקומות מליקה עושה נבילה].

"וְלֶכֶל אֲשָׁמָם" – לרבות אשם נזיר שנטמא, שנאכל לכהנים כאשם מצורע, [שמפורש בו שנאכל לכהנים]. [ולולא הכתוב הזה, היה מקום לומר, שאשם נזיר אינו נאכל לכהנים, כי לא בא לכפרה, אלא להכשיר את הנזיר למנות את נזירותו בטהרה].

וסוף הכתוב, "אֲשֶׁר יִשְׁיבו לֵי", זה גזל הגר, שהגוזל את חברו, ונשבע לו בשקר שאינו חייב לו, ואחר כך הודה, משלם קרן וחומש לבעלים, ואשם למזבח, ואם מת הנגזל, נותן ליורשיו, ואם גר היה הנגזל ומת ואין לו יורשים להחזיר להם, נתנם הכתוב לכהן, ונאמר על כך, **"לָךְ הוּא וּלְבָנֶיךָ"**, ללמד שיהיה ממון זה לכהן **כנכסים של חולין**, שאין בהם שום קדושה, ומקדש בו אשה אם ירצה.

פרים ושעירים הנשרפים

לדעת תנא קמא של משנתנו – כשם ששאר קרבנות, שיש בהם חלק אחד המתיר את חברו, יש בהם פיגול, [בחלק הניתר על ידי חברו], כך דין פרים ושעירים הנעשים בפנים, שיש בהם זריקת דמים המתירה את אימוריהם להיקרב למזבח, **שאם נעשית עבודת הדם במחשבת חוץ לזמנו**, [כגון להקטיר את האימורים למחר], **נתפגלו**.

ולדעת רבי שמעון – מאחר שדין פיגול למד מקרבן שלמים, אין פיגול אלא בקרבן הנעשה על מזבח החיצון כשלמים, ואם כן, קרבנות פנימיים שדמן ניתן בפנים, ולא על מזבח

אין מפגל אלא דם, וכן קומץ, משום שהוקשו מנחה לזבחים, אבל דברים שאינם קרבנות אינם מפגלים.

מהקרבנות הנאכלים לכהנים

בעניין מתנות הכהונה [שנסדרו בפרשת קרח] נאמר הכתוב הבא **"זֶה יִהְיֶה לָךְ מִקֹּדֶשׁ הַקֹּדֶשִׁים מִן הָאֵשׁ** [לאחר הקטרת האשים] **כָּל קֶרְבָּנָם** [כגון זבחי שלמי ציבור] **לְכָל מִנְחָתָם וְלְכָל חֲטָאתָם וְלְכָל אֲשָׁמָם אֲשֶׁר יִשְׁיבו לֵי קֹדֶשׁ קֹדֶשִׁים לָךְ הוּא וּלְבָנֶיךָ"** ודרש לוי את הריבויים **"כָּל"** שנאמרו בו:

"כָּל קֶרְבָּנָם" – לרבות לוג שמן של מצורע, שאף הוא נאכל לכהנים, שהרי גם הוא קרוי קרבן, שנאמר, **"וְהִקְרִיב אֹתוֹ לְאֲשֵׁם וְאֶת לֶג הַשֶּׁמֶן"**. [אמנם לולא הריבוי, היה מקום לומר, מאחר שאמר הכתוב **"מִן הָאֵשׁ"**, אין לכהנים אלא בדבר שמקטירים ממנו על המזבח, אבל לוג שמן שאין מקטירים ממנו למזבח, אינו נאכל להם].

"לְכָל מִנְחָתָם" – לרבות מנחת עומר ומנחת הקנאות, שנאכלות לכהנים. [ולולא הריבוי, היה מקום לומר, שאין לכהנים אוכלים אלא קרבנות הבאים לכפרה, שנאמר, **"וְאָכְלוּ אֹתָם אֲשֶׁר כָּפַר בָּהֶם"**, אבל מנחת העומר הבאה להתיר חדש, ומנחת קנאות הבאה לברר את עוון האשה, שאינן באות לכפרה, לא יאכלו לכהנים].

"וְלֶכֶל חֲטָאתָם" – לרבות חטאת העוף שנאכלת לכהנים. [ולולא הריבוי היה מקום לומר שלא תאכל לכהנים כי אינה

עתה אין נפקא מינה בדבר. [אבל בדברים שיש בהם צורך גם בזמנינו, אף שעיקרם נאמרו משום דברים שאינם נוהגים היום, יש לפסוק הלכה].

- ויש מפרשים שזו שיטת רב יוסף בלבד, אבל לדעת אחרים, יש לפסוק הלכה בכל מחלוקת, אף כשאינה נוהגת היום.

- ויש מפרשים שלדברי הכל יש לפסוק הלכה גם בדבר שאינו נוהג עתה, ובלבד שהוא דבר שראוי לנהוג בו בימות המשיח, [כי יש לדעת איך להתנהג לעתיד לבוא], אבל מחלוקת בדבר שבא על ידי איסור, כגון אם יש פיגול בפרים הפנימיים, מאחר שאינו נוהג עתה, וגם לעתיד לבוא לא יהיה נוהג אלא באיסור, [שכן אף לדעת האומרים אין פיגול, אסור לעשות זאת], ולכן מסתבר שלא יארע כלל גם בימות המשיח, אין צורך לפסוק היום כמי ההלכה.

קדשי עובדי כוכבים

נאמר בתורה, "אִישׁ אִישׁ מִבֵּית יִשְׂרָאֵל וּמִן הַגֵּר בְּיִשְׂרָאֵל אֲשֶׁר יִקְרִיב קִרְבָּנוֹ לְכֹל נְדָרֵיהֶם וּלְכֹל נְדֻבֹתָם אֲשֶׁר יִקְרִיבוּ לַה' לְעֹלָה" וכפלה תורה את המילה "אִישׁ", לרבות את העובדי כוכבים, שנודרים ונודבים קרבנות כישראל, ומקריבים אותם עבורם בבית המקדש.

לדעת רבי יוסי – מאחר שנתרבו הגויים לדין זה, קרבנם קרבן גמור לכל דבר, ככל הדינים האמורים בקרבנות ישראל.

ולדעת רבי שמעון – אף על פי שנתרבו הגויים להבאת קרבנות, אין דין קרבנותיהם כקרבנות ישראל לכל הדברים הבאים:

החיצון **אין בהם פיגול**. [להתחייב כרת על אכילתם. ומכל מקום הקרבן נפסל].

ולדעת רבי אלעזר משום רבי יוסי הגלילי – אם היתה מחשבת הפיגול בעבודה חיצונית, [כגון בשעת שחיטה הנעשית בעזרה], וגם היתה על אכילה חיצונית, [כגון להקטיר את האימורים, או לשפוך את שירי הדם מחר, שאלו דברים הנעשים במזבח החיצון], יש פיגול, אף על פי שהם קרבנות פנימיים. אבל אם אחד הדברים היה בדבר הנעשה בפנים, כגון שהיתה מחשבת הפיגול בשעת זריקת הדם [הנעשית בפנים], או שהיתה המחשבה על אכילה הנעשית בפנים, [כגון לזרוק דמו בין הבדים, או בהיכל, או על מזבח הזהב, למחר], אין פיגול [ומכל מקום הקרבן נפסל]. [ודין זה, למד מהכתוב בעניין פר כהן משיח, "כַּאֲשֶׁר יוֹרֵם מִשׁוֹר זָבַח הַשְּׁלָמִים", הבא להקיש דין פר פנימי לדין שלמים, וללמד, שכשם שאין השלמים מתפגלים אלא בעבודה חיצונית ובמחשבת אכילה חיצונית, כך אין פר פנימי מתפגל, אלא בעבודה חיצונית ובמחשבת אכילה חיצונית]. **ואמר רב נחמן אמר רבה בר אבא אמר רב שכן ההלכה.**

דף מה

הלכתא למשיחא

- יש מפרשים שאין לפסוק הלכה במחלוקת שאינה נוגעת למעשה אלא בימות המשיח, כי

שווה, שכן נאמר בו, "וְהִפֹּשֵׁשׁ הָאֵכָלֶת מִמֶּנּוּ עֲלֹנָה תִּשָּׂא".

- קדשי גוים אינם עושים תמורה, [שם אמר על בהמת חולין שתהא תמורתם לא קדשה כמותם]. לדעת האומרים שמדין האמור בדבר שהוא חולין ניתן ללמוד בהיקש ולחזור וללמד למקום שלישי [אף שהאמצעי הוא קדשים] יש ללמוד דין זה כך (א) במעשר דגן נאמר "בני ישראל". (ב) מעשר בהמה הוקש למעשר דגן שנאמר "עשר תעשר" והכוונה לשני המעשרות הללו ואם כן גם מעשר בהמה נוהג רק בבני ישראל. (ג) תמורה הוקשה למעשר בהמה שנאמר במעשר "והיה הוא ותמרתו" ואם כן גם תמורה נוהגת רק בבני ישראל. ובאמת אף לולא שהוקש מעשר בהמה למעשר דגן יש ללמוד שאינו נוהג בגוים כי אין נוהג בהם שום קרבן שבא חובה אלא נדרים ונדבות בלבד כמבואר בכתוב "לְכָל נְדָרֵיהֶם וּלְכָל נְדֻבֹתָם", ומעתה, הוא הדין שאין תמורה נוהגת בהם, כי הוקשה למעשר בהמה כנ"ל.

- עובדי כוכבים אינם מביאים נסכים בפני

אין מעילה בקדשיהם של עובדי כוכבים, שנאמר שבעניין מעילה, "וְיִפֹּשֵׁשׁ כִּי תִמְעַל מֵעַל וְחִטָּאָה בְּשָׁגָה", ללמוד בגזרה שווה מהאמור בעניין תרומה, "וְלֹא יִשָּׂאוּ עָלָיו חֶטְאִי", שכשם שבעניין התרומה אין הכתוב מדבר אלא בבני ישראל, שנאמר, "וַיִּזְזְרוּ מִקִּדְשֵׁי בְנֵי יִשְׂרָאֵל", כך אין פרשת מעילה אלא בבני ישראל¹. ומכל מקום חכמים אסרו להנות מקדשי הגוים. וכל זה בקדשי מזבח, שהם קדושת הגוף, אבל מה שהקדישו עובדי כוכבים לבדק הבית קדושת דמים, יש בו מעילה², כי אין ללמוד מההיקש של פרשת מעילה לתרומה, אלא שבדבר שיש בו קדושת הגוף כתרומה, אין בו מעילה אלא בקדשי בני ישראל.

- קדשי גויים אין חייבים על אכילתם משום פיגול³ או נותר או טמא, שכן לעניין טומאה נאמר, "דָּבַר אֶל אֶהֱרֹן וְאֶל בְּנָיו וְיִזְזְרוּ מִקִּדְשֵׁי בְנֵי יִשְׂרָאֵל וְלֹא יִחַלְלוּ אֶת שֵׁם קִדְשֵׁי אֲשֶׁר הֵם מִקִּדְשֵׁים לִי אֲנִי ה'"; ודין נותר למד ממנו בגזרה שווה, שנאמר בו, "וְאֵכְלוּ עֲלֹנֹו יִשָּׂא כִּי אֶת קִדְשֵׁי ה' חָלַל וְנִקְרְתָה הַפֶּשֶׁשׁ הַהוּא מֵעִמְיָה", ודין פיגול למד מדין נותר בגזרה

הוספות

¹ משמע מכאן שיש מעילה מהתורה בקדשי מזבח. וזה שלא כדעת רבי ינאי במסכת מעילה, שאמר, אין מעילה אלא בקדשי בדק הבית. וי"ל שבאמת אין מעילה מהתורה בקדשי מזבח, והכתוב המלמד זאת, אינו אלא אסמכתא. אי"נ דווקא בבשר הניתר לאכילה אין מעילה מהתורה, אבל באימורים שאין בהם היתר, יש מעילה מהתורה. [תוס'].

² יש מפרשים שזו דעת רבי יוסי, אבל לדעת רבי שמעון, אין חילוק בין קדשי מזבח של גוים, לקדשי בדק הבית של גוים, ובשניהם אין מעילה. [תוס'].

³ ואם תאמר אם רבי שמעון סובר כרבי אליעזר שאין עובדי כוכבים מביאין אלא עולות, אם כן מה החילוק בזה לעניין פיגול, בין קדשי גוים לקדשי ישראל, הלא אף בעולות של ישראל לדעת רבי שמעון, אין חייבים עליהם משום פיגול ונותר [כמבואר במסכת כריתות]. ולכן צריך לומר, שרבי שמעון סובר כרבי יוסי הגלילי, שגויים מביאים אפילו שלמים. ועוד יש לומר, שטעמו של רבי שמעון שאין פיגול ונותר בעולה של ישראל, הוא משום שאין איסור חל על איסור, ואם כן באמת הם אסורים, אבל קדשי עובדי כוכבים מותרים לגמרי. [תוס'].

וכל זה בקרבנות של ישראל, אבל על קרבנות של עובדי כוכבים שנטמאו, אין הציץ מרצה, [ובזה אף רבי יוסי מודה], כי נאמר "לְרַצוֹן לָהֶם", כלומר הציץ מרצה על מי שעולה קרבנו לרצון לה', ועובדי כוכבים לעולם אין הקדוש ברוך הוא מתרצה לקרבנם, [אלא רק מקבל מהם].

חיוב טומאה ונותר בדברים

שאין חייבים עליהם משום פיגול

כבר נתבאר בדף מ"ד שקדשים נעשים פיגול [להתחייב כרת על אכילתם] אלא בדבר שהוא חלק קרבן הניתר לאכילה [לאדם או למזבח] על ידי חלק אחר של הקרבן, אבל דברים המתירים את עצמם [כגון קומץ וקטורת] אינם נעשים פיגול להתחייב כרת על אכילתם [אף שנעשו במחשבת חוץ לזמנו].

ולענין חיוב כרת לטמא שאכל קדשים.

- **מדין קל וחומר** היה מקום לומר, שדין טומאה כדין פיגול, ואין הטמא חייב על אכילת קדשים, אלא כשהם דבר הניתר על ידי דבר אחר.

שכן אכילת פיגול חמורה מאכילת קדשים בטומאת הגוף בכמה דברים. (א) על שגגת אכילת פיגול יש חטאת קבועה, [בין עני ובין עשיר מביא כבשה או שעירה], ועל שגגת אכילת קדשים בטומאה יש קרבן

עצמם, כי נאמר בפרשת נסכים הבאים בפני עצמם "הֶאֱזַרְח", ללמד, שרק האזרח מביאם, אבל עובדי כוכבים אינם מביאים. [אולם נסכים הבאים עם הבהמה, מקריבים עבורם, כי נאמר בהם, "כָּכָה יַעֲשֶׂה לְשׂוֹר ...", ללמד שהחובה תלויה בקרבן, ולא במקריב, ולכן אם העובד כוכבים הביא נסכים עם הבהמה, מקריבים משלו, ואם לא הביא, תנאי ביי"ד הוא, שיביאו משל ציבור].

- **השוחט קדשי עובדי כוכבים בחוץ, פטור.** [בגמרא לא נתפרש טעם הדין הזה, אבל יתכן שהוא למד מהכתוב בענין איסור שחוטי חוץ, "לִמְעַן אֲשֶׁר יָבִיאוּ בְּנֵי יִשְׂרָאֵל אֶת זְבָחֵיהֶם אֲשֶׁר הֵם זֹבְחִים עַל פְּנֵי הַשְּׂדֵה וְהִבִּיאֵם לְה' אֵל פֶּתַח אֹהֶל מוֹעֵד אֶל הַכֹּהֵן וְזָבְחוּ זְבָחֵי שְׁלָמִים לְה' אוֹתָם"].

ריצוי הציץ

נאמר על הציץ "וְהִזִּיהַ עַל מִצַּח אֶהְרֹן וְנִשָּׂא אֶהְרֹן אֶת עֹזֶן הַקֹּדֶשִׁים אֲשֶׁר יִקְדִּישׁוּ בְּנֵי יִשְׂרָאֵל לְכָל מִתְּנֵת קִדְשֵׁיהֶם וְהִזִּיהַ עַל מִצְחוֹ תָּמִיד לְרַצוֹן לָהֶם לְפָנָי ה'". ללמד שהציץ מרצה על קרבנות שנטמאו.

ומבואר כאן בגמרא, שמעיקר הדין הציץ מרצה על טומאת הקרבנות¹, בין של יחיד ובין של ציבור, [אלא שחכמים קנסו יחיד שנטמא קרבנו, שלא יאכלנו²].

הוספות

¹ עיי' לעיל בדף כ"ג.

² העירוני לשנות: אלא שחכמים קנסו יחיד שנטמא דם קרבנו וזרקו שלא יאכל הבשר.

מתיר עצמו, כקטורת שקריבה מחמת עצמה וכמנחת כהנים שקריבה מחמת עצמה, **משעה שניתנת בכלי שרת** שהוא המכשירו **להקטרה** שהיא האכילה האמורה בהם, יש חיוב כרת על אכילתה בטומאת הגוף.

ולענין חיוב כרת על אכילת נותר.

- **מאחר שנאמרה גזרה שווה**, "וְאֶכְלִי עֹנֹן וְשֵׂא", "וְהִקְדַּשְׁתָּ הָאֲכֵלֶת מִמֶּנּוּ עֹנֶה תִשָּׂא", **ללמוד** דיני נותר **מפיגול**, **וכן נאמרה גזרה שווה**, "כִּי אֶת קֹדֶשׁ ה' חָלַל", "וְיִזְוְרוּ מִקְדָּשֵׁי בְנֵי יִשְׂרָאֵל וְלֹא יִחָלְלוּ", **ללמוד** דיני נותר **מטומאה**.

במקום שדין טומאה שונה מדין פיגול, היה ראוי ללמוד דיני נותר מדיני פיגול, ולא מדיני טומאה, **כי נותר דומה לפיגול בדברים רבים יותר**.

שכן נותר דומה לטומאה רק בשלושה דברים: (א) נותר וטומאה הם פסול הגוף, ופיגול פסול מחשבה. (ב) נותר וטומאה אין זריקת הדם מביאתם לידי פסולם אלא מעשה שנעשה בהם, ופיגול זריקת הדם קובעתו בפסול. (ג) נותר וטמא נאמר בהן לשון חילול. [ורבינו חננאל מפרש, שנוותר וטמא יכולים להיות במקצת מהקרבו, מה שאין כן פיגול, שאם נתפגל הקרבן כולו פיגול].

ולפיגול הוא דומה בחמישה דברים: (א) נותר ופיגול לא הותרו מכללם כטומאה. (ב) נותר ופיגול אין הציץ מרצה עליהם כטומאה. [ואף על פי שבטומאת הגוף שאנו מדברים בה אין הציץ מרצה, מכל מקום על פסול טומאה ציץ מרצה]. (ג) נותר

עולה ויורד, [עשיר מביא בהמה, והדל שני תורים, והדל שבדלים מביא עשירית האיפה בלבד]. (ב) על שגגת אכילת פיגול מביאים חטאת, אף על פי שלא נודע לו שחטא אלא לבסוף, ועל שגגת אכילת קדשים בטומאה, אין מביאים קרבן אלא כשנודע לו תחילה שהם קדשים והוא טמא, ושכח, וחזר ונודע לו אחר חטאו. (ג) פיגול לא הותר בשום מקום, וטומאה הותרה לטמאים בפסח הבא בטומאה.

ואם על הפיגול החמור, אין חייבים אלא בדבר שיש לו מתירים אחרים, כל שכן שעל טומאה הקלה, אין לחייב אלא בדבר שיש לו מתירים אחרים.

- **ומכל מקום, הכתוב מלמד, שבכל אופן יש חיוב כרת לטמא שאכל קדשים, שנאמר, "דַּבֵּר אֶל אֶהֱרֹן וְאֶל בְּנָיו וְיִזְוְרוּ מִקְדָּשֵׁי בְנֵי יִשְׂרָאֵל וְלֹא יִחָלְלוּ אֶת שֵׁם קֹדֶשׁ יְאֻשֶׁר הֵם מִקְדָּשִׁים לִי אֲנִי ה'",** לרבות כל הקדשים.

ומכל מקום אין חיוב כרת על אכילת קדשים משעה שהקדישו אותם, אלא משעה שהוכשרו להיקרב, שנאמר, "אֲשֶׁר יִקְרַב", ואין הכוונה לנגיעה, כי אין חיוב כרת אלא על האכילה, אלא הטעם שנאמר לשון קריבה, ללמד, שאין החיוב אלא **בדבר הראוי להקרבה למזבח**.

אם הוא דבר שיש לו מתירים, כאימורים ובשר שהדם מתיר אותם להיקרב ולהיאכל, משעה שנזרק הדם, יש חיוב כרת על אכילתם בטומאת הגוף.

ואם הוא דבר שאין לו מתירים, אלא הוא

ב. דרשת תנא דבי רבי ישמעאל – נאמר בדם, "וַאֲנִי נִתְּתִיו לְכֶם עַל הַמִּזְבֵּחַ לְכַפֵּר", ללמד שרק לעניין כפרה דינו כקדשים, אבל לא לעניין שאר דברים, ואם כן אין בו מעילה.

ג. דרשת רבי יוחנן – נאמר בדם, "כִּי הִדֵּם הוּא בְּנֶפֶשׁ כְּכַפֵּר", ללמד, שאין בו שינוי, וכל הווייתו אחת, כשם שאחר כפרה אין בו מעילה, כך קודם כפרה אין בו מעילה.

> אבל אין לדרוש בהיפוך, שתהיה בו מעילה אף אחר הכפרה. כי אין דבר שנעשית מצוותו, ויש בו מעילה, אלא (א) תרומת הדשן [שבכל יום חותה במחתה, ותורם את הדשן מלא המחתה ממנה, ונותן במזרחו של כבש, שנאמר "ושמו אצל המזבח", משמע שם גניזתו, ושם נבלע במקומו, ואסור בהנאה]. (ב) ובגדי כהונה [לדעת חכמים, ארבעה בגדים שכהן גדול נכנס בהן לפני ולפנים ביום הכיפורים, אסור להשתמש בו עוד, שנאמר, "ופשט את בגדי הבד ... והניחם שם" ללמד שטעוניהם שם גניזה. אולם רבי דוסא חולק על כך ואומר שמותרים להדיט בשאר ימות השנה ורק לכהן גדול אסורים לשנה אחרת]. (ג) ועגלה ערופה [שנאמר בה "וערפו שם" ללמד שתהא שם ואסורה בהנאה].

ואם כן, לדעת חכמים יש כאן שלושה כתובים, המלמדים שהדבר נאסר גם אחר גמר מצוותו ולדברי הכל שלושה כתובים שנאמר בהם דין מסוים, אינם מלמדים שכן הדין במקום אחר, ולכן אין לומר שלעניין הדם תהיה מעילה אחר שנתקיימה מצוותו.

ופיגול שניהם טהורים. (ד) נותר ופיגול שניהם נפסלים מחמת הזמן, זה בנותר חוץ לזמן, וזה במחשבת זמן. (ה) נותר ופיגול שניהם פסול קרבן וטומאת הגוף פסול מקריב.

ואם כן היה מקום לומר שכשם שאין חיוב פיגול אלא בקדשים שדבר אחר מתיר אותם כך אין חיוב על אכילת נותר אלא בקדשים שדבר אחר מתיר אותם.

- ומכל מקום, הכתוב מלמד, שכל הקדשים שנעשו נותר, יש חיוב כרת על אכילתם, שנאמר בעניין טומאה "וְלֹא יִחְלְלוּ" ולא נאמר "וְלֹא יִחְלוּ" משמע בשני חילולים הכתוב מדבר אחד הוא חילול טומאה האמור בעניין והשני הוא חילול נותר שנאמר בו לשון זה "כִּי אֶת קֹדֶשׁ ה' חָלְלוּ" וכבר נתבאר לעיל שהפרשה הזו מדברת בכל ענייני הקדשים.

דף מו

דם הקרבן [אף קודם הכפרה] **אין בו מעילה**
ואין חייבים עליו משום פיגול נותר וטמא

לכאורה יש שלושה כתובים המלמדים שדם הקרבן אין בו מעילה. ["כִּי נֶפֶשׁ הַבְּשָׂר בָּדָם הוּא וַאֲנִי נִתְּתִיו לְכֶם עַל הַמִּזְבֵּחַ לְכַפֵּר עַל נַפְשֵׁיכֶם כִּי הִדֵּם הוּא בְּנֶפֶשׁ כְּכַפֵּר"].

א. דרשת עולא – נאמר בדם, "וַאֲנִי נִתְּתִיו לְכֶם", ללמד, שהדם ניתן לישראל להיות שלהם כממונם, ואם כן אין בו מעילה.

שלוש כריתות אמורות

בטמא שאכל שלמים

א. "אָמַר אֱלֹהִים לְדֹרְתֵיכֶם כָּל אִישׁ אֲשֶׁר יִקְרַב [=יאכל] מִכֹּל זֶרְעֲכֶם אֶל הַקֹּדֶשִׁים אֲשֶׁר יִקְדְּשׁוּ בְּנֵי יִשְׂרָאֵל לַה' וְטִמְאַתּוּ עָלָיו וְנִכְרְתָה הַנֶּפֶשׁ הַנֶּפֶשׁ הַהוּא מִלְּפָנַי אֲנִי ה'". [ויקרא כ"ב ג].

ב. "וְהִנֵּפֶשׁ אֲשֶׁר תֹּאכַל בְּשֶׁר מִזֶּבַח הַשְּׁלָמִים אֲשֶׁר לַה' וְטִמְאַתּוּ עָלָיו וְנִכְרְתָה הַנֶּפֶשׁ הַהוּא מִעֲמִיקָה". [ויקרא ז' כ].

ג. "וְנִפְשׁ כִּי תִגַּע בְּכָל טִמְאָה בְּטִמְאַת אָדָם אוֹ בְּבִהְמָה טִמְאָה אוֹ בְּכָל שִׁקְץ טִמְאָה וְאָכַל מִבְּשֶׂר זֶבַח הַשְּׁלָמִים אֲשֶׁר לַה' וְנִכְרְתָה הַנֶּפֶשׁ הַהוּא מִעֲמִיקָה". [ויקרא ז' כ"א].

וביאר רבי יוחנן למה נכתב עניין זה שלוש פעמים :

שתיים מהן נכתבו, לדרוש במידת כלל ופרט, הכתוב [א] "אֲשֶׁר יִקְרַב מִכֹּל זֶרְעֲכֶם אֶל הַקֹּדֶשִׁים" כלל הוא, שכולל את כל הקדשים, והכתוב [ב] "וְהִנֵּפֶשׁ אֲשֶׁר תֹּאכַל בְּשֶׁר מִזֶּבַח הַשְּׁלָמִים", פרט הוא, שלמים בלבד. ומדה זו של כלל ופרט נדרשת כך, דבר שהיה בכלל, ויצא מן הכלל ללמד, לא על עצמו בלבד יצא ללמד, אלא על כל הכלל יצא ללמד, ואם כן שלמים שהיו בכלל כל הקדשים שבכתוב הראשון, שטמא האוכל אותם חייב כרת, ויצאו בפני עצמם, לא ללמד על עצמם בלבד יצאו, אלא ללמד על שאר הקדשים האמורים בכלל יצאו, מה שלמים מיוחדים, שהם קדשי מזבח, אף כל הקדשים שיש בהם כרת לטמא

ואף לדעת רבי דוסא, שאין כאן אלא שני כתובים, [כי חולק על הכתוב השני], אפילו אם נאמר שבדרך כלל כשנאמר בשני כתובים דין מסוים, ניתן ללמוד שגם בשאר מקומות הדין כן, מדין תרומת הדשן ועגלה ערופה, אין ללמוד שגם בשאר מקומות יהיה הדבר אסור אחר גמר מצוותו, כי בכל אחד מכתובים הללו יש מיעוט, המלמד, שרק בהם הדין כן, ולא בשאר מקומות, בעגלה ערופה נאמר, "הערופה", שמשמע דווקא זו אסורה אחר גמר מצוותה, אבל לא אחרות. ובתרומת הדשן נאמר "ושמו", שמשמע דווקא אותו יש לגנוז אחר גמר מצוותו, אבל לא את אחרים.

ומאחר שאין צריך שלושה כתובים ללמד את אותו דין [שאינו מעילה בדם], על כרחך כל אחד בא ללמד דין אחר, ומכאן נלמד שלושה דינים :

(א) **דם קדשים אין בו מעילה.** [ויש מפרשים שקודם שחיטה יש בו מעילה מהתורה. ויש מפרשים שמדברנו יש מעילה בו אף אחר השחיטה].

(ב) **דם קדשים אין חייבים עליו משום טומאה,** [כלומר טמא שאכלו אינו חייב משום טומאה].

(ג) **דם קדשים אין חייבים עליו משום נותר,** [כלומר אם נותר אחר זמנו האוכלו אינו חייב משום נותר].

ודין נוסף נאמר בדם, והוא שאין חייבים עליו משום פיגול, [והטעם לכך, כי הוא מתיר את עצמו, ואין דבר אחר מתיר אותו].

בטומאת בשר. [שלדעת חכמים כשם שבשר האמור לענין טומאת הבשר כולל עצים ולבונה כך הבשר האמור לענין טומאת הגוף כולל עצים ולבונה. ולדעת רבי שמעון שניהם אינם נדרשים כן אלא כמשמעות בשר בלבד כלומר דברי אכילה].
– דעה ב'.

או שמחלוקתם רק לענין טומאת הגוף. [אבל לענין טומאת בשר הכל מודים שהכוונה אף לעצים ולבונה]. – דעה ג'.
או שמחלוקתם רק לענין טומאת הבשר. [אבל לענין טומאת הגוף הכל מודים שאין הכוונה אלא לדברים הנאכלים]. – דעה א'.

דעה ג'	דעה ב'	דעה א'	
לדברי הכל חייב	מחלוקת לדעת חכמים חייב.	מחלוקת לדעת חכמים חייב. ולדעת רבי שמעון פטור	טומאת בשר
מחלוקת לדעת חכמים חייב. ולדעת רבי שמעון פטור	ולדעת רבי שמעון פטור	לדברי הכל פטור	טומאת הגוף

לשם ששה דברים הזבח נזבח

- א. לשם זבח [כלומר כגון חטאת לשם חטאת ולא יתכוון לשם קרבן אחר].
- ב. לשם זובח [כלומר כדי שיתכפרו בו בעליו ולא אחרים].
- ג. לשם השם [להקדוש ברוך הוא].

שאלתם הם קדשי מזבח, יצאו קדשי בדק הבית, שהאוכלם בטומאה, אינו חייב כרת. **והשלישי בא ללמד, שגם דברים שאינם נאכלים**, כעצי מערכה, ולבונה, וקטרת, **טמא האוכלם חייב כרת**

ולדעת רבי שמעון, [טמא שאכל דברים שאינם נאכלים, אינו ענוש כרת, כפי שיתבאר בעזה"י להלן], **והכתוב השלישי בא ללמד, שטמא שאכל מחטאות הפנימיות ענוש כרת**, [אף על פי שלדעתו אין חייבים עליהם משום פיגול].

איסור טומאה בקדשים

שאינם דברי מאכל

בענין אכילת קדשים טמאים נאמר, "וְהַבֶּשֶׂר אֲשֶׁר יִנַּע בְּכָל טִמְאָה לֹא יֵאָכַל בְּאֵשׁ וְשָׂרִף". ובענין טמא שאכל קדשים נאמר, "וְהַבֶּשֶׂר כֹּל טְהוֹר יֵאָכַל בְּשֹׁר. וְהִנֵּפֶשׂ אֲשֶׁר תֹּאכַל בְּשֹׁר מִזֶּבַח הַשְּׁלָמִים אֲשֶׁר לַה' וְטִמְאָתוֹ עָלָיו וְנִכְרְתָה הַנֶּפֶשׁ הַהִוא מֵעַמִּיקָה", ומשמע שאין הכתוב מדבר אלא בדברי מאכל, אולם חכמים דרשו את הכתוב "וְהַבֶּשֶׂר", [בענין טומאת הבשר], לרבות אף דברים שאינם דברי מאכל, כעצים ולבונה.

ומבואר במשנה, שלדעת רבי שמעון, אין חיוב טומאה בדברים שאינם מאכלים, כעצים ולבונה.

ונאמרו בגמרא כמה דעות:

האם מחלוקתם בין בטומאת הגוף ובין

ואף על פי שהכתוב הזה אינו מדבר בשחיטה אלא בהקטרה מכל מקום מצינו דוגמתו בשחיטה בעניין שלמים "והקריב מזבח השלמים אשה לה" ללמד שתהא זביחה לשם שלמים, לשם אשים, לשם שם, [ואם כן הוא הדין לשאר הדברים], והטעם שדרש רב יהודה את הכתוב בעניין הקטרת העולה כי בו נתפרשו רוב הדברים, מה שאין כן בכתוב בעניין שחיטת השלמים, שלא נתפרש בו "לריח ניחוח".

אמר רב יהודה אמר רב: **חטאת ששחטה לשם עולה פסולה. שחטה לשם חולין [ביודעו שהיא חטאת], כשרה.**

שנאמר, "ולא יחללו את קדשי בני ישראל את אשר ירימו לה", ללמד שקדשים בלבד [כלומר מחשבה לשם קדשים אחרים], מחללים קדשים, אבל חולין [כלומר מחשבה לשם חולין] אינם מחללים קדשים, [אולם יתכן שלא עלה הקרבן לשם בעליו].

דף מז

אמר רבי אלעזר: **חטאת ששחטה כשהוא סבור שהיא חולין, פסולה**, שנאמר, "וישחט את בן הבקר לפני ה'", ללמד, שצריך לדעת מה הוא שוחט, ולא יהיה סבור שמתעסק בחולין, ונאמר, "לרצונכם תזבחהו", ללמד שתהא השחיטה בידיעה מה שוחט, לשנות דין זה, וללמד שהוא

ד. לשם אשים [כדי להקטיר את הזבח על האש לגמרי ולא רק שיהיה צל].

ה. לשם ריח [כדי שיעלה למזבח באופן שיהיה ממנו ריח על ידי האש ולא שיעלה אחר שכבר ניצלה ששוב אין בו ריח].

ו. לשם ניחוח [לשם נחת רוח לקדוש ברוך הוא שאמר ונעשה רצוני].

ז. והחטאת והאשם לשם חטא [לשם חטאו שהוא מביאו עליו]

ולדעת רבי יוסי, אין צריך לחשוב כלום, אלא יעשה הכל בשתיקה, כדי שלא יטעה, ויחשוב מחשבה שאינה נכונה ויפסול. [שכן סתם כלשמה הוא כפי שנתבאר בפרק ראשון].

ודרש רב יהודה אמר רב, [רוב] דינים אלו מהכתוב, "עלה אשה ריח ניחוח לה":

"עלה" – שיהא הקרבן לשמו כגון עולה לשם עולה ולא לשם שלמים.

"אשה" – שיעלה הקרבן להשרף על אש המזבח לגמרי ולא רק להיעשות צלי.

"ריח" – שיעלה הקרבן למזבח באופן שיהיה ממנו ריח על ידי האש ולא שיעלה אחר שכבר ניצלה ששוב אין בו ריח

"ניחוח" – שיהיה הקרבן לנחת רוח לקדוש ברוך הוא שאמר ונעשה רצוני.

"לה" – שיעלה הקרבן לשם מי שאמר והיה העולם.

¹ ויעיין בזבח תודה ורשי"י.

קרבנות, שנאמרה בהם מחשבה בתורה, מחשבת האחד פוסלת, אף כשאחר עובד, אלא אף לעניין שחיתת חולין, אם אחד שוחט את בהמת חבירו, והבעלים מתכוון שתהא השחיטה לשם עבודה זרה, נאסרת הבהמה, כבהמה שנשחטה לעבודה זרה.

- ולדעת רבי שמעון בן אלעזר, לא רק לעניין שחיטה, [שהיא כעין עבודה שנאמרה בה מחשבה במקדש], מחשבת האחד קובעת לאחר שעשה, אלא אף לעניין מלאכת שבת, שאין אדם חייב על הוצאה מרשות לרשות, אלא בדבר שיש בו צורך לבני אדם, ובשיעור שראוי להם, אלא אם כן אצלו היה הדבר חשוב. שלדעת רבי שמעון בן אלעזר, אם אחד הוציא דבר של חבירו, שהיה חשוב רק אצל חבירו, [הבעלים של הדבר] אף על פי שאצלו [המוציא] לא היה הדבר חשוב, הוא מתחייב מחמת מחשבת חבירו.

מעבב, ולכן מי ששחט קדשים בהיותו סבור שהם חולין, פסל את הקרבן.

מחשבה באחד ועבודה בשני

- לדעת משנתנו, אין המחשבה הולכת אלא אחר הכהן העובד, ואם הוא פיגל, נתפגל הקרבן, אף על פי שהבעלים חשבו מחשבה נכונה, ואם הוא חשב מחשבה נכונה, הקרבן כשר, אף על פי שהבעלים חשבו מחשבת פיגול.

- אולם לדעת רבי אלעזר ברבי יוסי, המחשבה הולכת [גם] אחר הבעלים, ואם הם חשבו מחשבת פיגול, נתפגל הקרבן, אף על פי שהכהן העובד חשב מחשבה נכונה, שנאמר, "וְהִקְרִיב הַמִּקְרִיב קֶרְבָּנוּ לַיהוָה", ללמד, שהבעלים קרוי מקריב, והוא בכלל הכתוב, "הַמִּקְרִיב אֹתוֹ לֹא יִחָשֵׁב", המלמד שהמקריב פוסל במחשבה.

- ולדעת רבי אליעזר, לא רק לעניין

סליק פרק בית שמאי

פרק חמישי איזהו מקומן

ב. מקום מתן דמים של פרים הנשרפים ושעירים הנשרפים [פר כהן משיח ופר העלם דבר של ציבור ושעירי עבודת כוכבים של ציבור] – (א) שבע הזאות כנגד הפרוכת. (ב) הזאות שעל מזבח הזהב.

ג. כל המתנות הללו מעכבות את הכשר הקרבן, [כפי שנתבאר בפרק רביעי].

ד. וכל הקרבנות האמורים כאן, אינם נאכלים לכהנים, אלא נשרפים חוץ לירושלים, במקום שמוציאים אליו את הדשן, של המזבח החיצון, שנאמר בפר כהן משיח, "עַל שֶׁפָּדַד הַדָּשָׁן יִשְׂרָף", ונאמר בפר העלם דבר, "וְיִשְׂרָף אֹתוֹ כְּאִשֶּׁר שִׂרְף אֶת הַפֶּה הָרִאשׁוֹן", וקרבנות יום הכיפורים, וכן שעירי עבודה זרה, הוקשו לפר העלם דבר.

במה שוחטים את הקרבנות

לפירוש ה"ר אפרים – מתוך כך שלא שנינו במשנתנו, שהשחיטה תהא בכלי שרת, [כמו ששנינו כן לענין קבלת הדם], יש לדקדק, שאין צריך לשחוט את הקרבנות בסכין כלי שרת, אלא אף בדבר חול שאינו כלי כלל, אם חד הוא כראוי לשחיטה, שוחטים בו את הקרבנות.

והתוס' כתבו, שאי אפשר לומר כן, כי מפורש במסכת מנחות, ששחיטה תהא בכלי. אמנם, מאידך גיסא, בתוספתא של מנחות מבואר, שהשחיטה אינה טעונה כלי. וניתן ליישב זאת בשני דרכים:

- יש מפרשים שאמנם השחיטה צריכה להיות בכלי, [כמבואר במסכת מנחות] אלא שניתן

דף מז

ענייני הפרק

בפרק איזהו מקומן מבואר, היכן מקום עבודת הקרבנות, מקום השחיטה, ומקום קבלת הדם, ומקום זריקת הדם. וכמו כן מבואר, **היכן מקום אכילת הקרבנות הנאכלים**, ומהו זמן אכילתם.

רוב דיני המשנה הראשונה יתבארו בעזה"י על סדר הגמרא, ובכללם, איזהו מקום שחיטת חטאות הפנימיות, ומקום קבלת דמם, ומקום שפיכת שיירי הדם, והאם שפיכת הדם מעכבת את הכשר הקרבן.

אולם הדינים הבאים לא נתפרשו בגמרא על משנה זו, ונזכרו רק במשנה.

א. מקום מתן דמים של פר ושעיר של יום הכיפורים – (א) שמונה הזאות בין בדי ארון, [שהכהן עומד בין שני בדי ארון, ומזה אחת למעלה, ושבע למטה, כנגד עובייה של כפרת, ולא היו נוגעים בה]. (ב) שמונה הזאות **כנגד הפרוכת**, [שנאמר, "וכן יעשה לאהל מועד"]¹. (ג) הזאות **שעל מזבח הזהב**, [שנאמר "ויצא אל המזבח"].

הוספות

¹ בסוף הפרק יתבאר בעזה"י מניין למדים את הזאות ההיכל וקודש הקדשים ומניינם.

שיש בו קבלת דם שלא בכלי, לא רצו לשנות בהכללה, שכל קדשי קדשים קבלת דמם בכלי שרת בצפון העזרה.

לשחוט בכלי של חולין, ואין צריך לשחוט בכלי שרת, [וזו כוונת התוספתא שאין השחיטה טעונה כלי].

קבלת דם אשם מצורע

שני כהנים מקבלים את דם האשם, כל אחד מהם מקבלו באופן אחר, ולצורך אחר.

כהן אחד מקבל מדם¹ האשם בכלי שרת, כדי להזות ממנו למזבח, שנאמר בו, "כי פִּחְטָאת הָאֲשָׁם הוּא", ללמד, שכשם שהחטאת, דמה מתקבל בכלי שרת, כך אשם מצורע, דמו מתקבל בכלי שרת, [ובאמת כן הדין בכל אשמות, ולא הוצרך לפרש כן באשם מצורע, אלא משום שהיה מקום לומר שאשם זה שונה משאר אשמות, כפי שיתבאר בעזה"י בדף מ"ט].

וכהן שני מקבל מדם האשם בידו, ונותן מהדם על תנוך אוזנו של המצורע, ועל בהונות ימין שלו, שנאמר, "וְלָקַח הַכֹּהֵן מִדַּם הָאֲשָׁם וְנָתַן הַכֹּהֵן עַל תְּנוּךְ אוֹזְנוֹ הַמִּטְהַר הַיְמָנִית וְעַל בֶּהֶן רִגְלוֹ הַיְמָנִית", ומתוך שנאמר בעניין השמן הניתן גם הוא על מקומות אלו, "וְהִזָּה מִן הַשֶּׁמֶן בְּאֶצְבָּעוֹ", יש ללמוד [בבבין אב], שגם נתינת דם האשם על מקומות אלו תהא באצבעו של הכהן.

- ויש מפרשים שהשחיטה צריכה להיות בכלי שרת דווקא, אלא שהכלי אינו צריך להיות יפה, והוא כשר גם כשהוא מכוער כקרומית של קנה שעשו ממנה כלי כעין סכין, ואין בזה משום, "הִקְרִיבֶהוּ נָא לְפָתַח־דֶּד הַיְרֻצֵּד אוֹ הַיִּשָּׂא פְּנֵידָ".

דברים שכל קדשי קדשים שווים בהם

בהרבה דברים יש חילוק בין הקרבנות השונים, כפי שיתבאר בעזה"י להלן, אולם בשני דברים שווים כל קדשי קדשים, [חטאות פנימיות, וחטאות חיצונות של ציבור, וחטאות חיצונות של יחיד, ועולה, ואשמות, ושלמי ציבור].

האחד הוא, ששחיטת כל אלו בצפון העזרה. ולכן, קודם שפרטה המשנה דין כל אחד מהקרבנות הללו בפני עצמו, כללה כולם יחד בדין זה, וזהו ששנינו, "קדשי קדשים שחיטתם בצפון".

והשני הוא, שכל אלו מקבלים את דמם בכלי שרת בצפון העזרה. ואף על פי כן, לעניין זה לא כללה המשנה את כל קדשי קדשים יחד, כי אשם מצורע, מלבד קבלת דמו בכלי שרת [לזריקה למזבח], מקבלים דמו גם ביד [להזות על המצורע], ומאחר

הוספות

¹ בדף כ"ה מבואר, שלכתחילה, המקבל את דם הקרבן, יקבל את כל דם הנפש. ויל"ע האם גם באשם מצורע הדין כן, ואם כן הדם שמקבל הכהן השני בידו, לתת על המצורע, אינו דם הנפש. או שגם הדם שמקבל הכהן השני הוא דם הנפש ואם כן, אשם מצורע שונה משאר קרבנות גם לעניין זה, שאף לכתחילה אין מקבלים את כל דם הנפש לזורקו למזבח, כי חלקו עומד להינתן על המצורע. [שו"ר בתוס' בדף מ"ט שמפורש בו כאופן השני].

קבלת דמה בכלי שרת.

והקשה¹ תורה את קבלת דם האשם לנתינתו על המצורע, ללמד, שכשם שנתינת הדם הזו היא בגוף הכהן, כך קבלת הדם הזו היא בגוף הכהן, כלומר הכהן מקבל מדם האשם בידו, ונותן ממנו באצבעו על המצורע.

דף מח

סדר דיני המשנה

אף על פי שמקור דין שחיטת צפון בכל קדשי קדשים הוא הכתוב בעניין עולה, [כפי שיתבאר בעזה"י להלן].

מכל מקום, מאחר שלעניין חטאת, הדין למד מדרשה, הקדימו את דיני חטאת לדיני עולה, כי דבר הלמד מדרשה חביב על התנא לשנותו תחילה.

ובין דיני חטאת הקדים לשנות את דיני חטאות הפנימיות, לפני החטאות החיצונות, כי מאחר שדמם של החטאות הפנימיות נכנס לפני לפנים, חביב על התנא לשנותו תחילה.

מניין ששחיטת העולה בצפון העזרה

בעניין עולה הבאה מן הצאן, מפורש בתורה שתהא שחיטתה בצפון העזרה, שנאמר, "וְאִם מִן הַצֹּאן קָרְבָּנוּ ... לְעֹלָה ... וְשָׁחַט אֹתוֹ עַל יָרֵד הַמִּזְבֵּחַ צִפְנָה לְפָנֵי ה'".

ומהו"ו שפותחת את הפרשה הזו יש ללמוד, שפרשת עולת צאן באה להוסיף על

וזהו שאמרו חכמים, אשם מצורע, שני כהנים מקבלים את דמו, אחד ביד, ואחד בכלי, זה שקיבל בכלי, בא לו אצל מזבח, וזה שקיבל ביד, בא לו אצל מצורע².

דם החטאת מתקבל בכלי שרת

רש"י מפרש, שדין זה, שדם חטאת מתקבל בכלי שרת, למד בגזרה שווה, שנאמר בחטאת לשון לקיחה, "וְלָקַח הַכֹּהֵן מִדָּם הַחֲטָאתִי", וכן נאמר לשון לקיחה בקרבנות שהקריבו בהר סיני, "וַיִּקַּח מִזְשֵׁה חֶצִי הַדָּם וַיִּשֶׂם בְּאֲזָנֹת וַחֲצִי הַדָּם זָרַק עַל הַמִּזְבֵּחַ", ושם נאמר שהקבלה היתה בכלי, שנאמר "וַיִּשֶׂם בְּאֲזָנֹת", והוא הדין לעניין קבלת דם כל חטאת.

ותוס' מפרשים, שדין זה, שדם חטאת מתקבל בכלי שרת למד בהיקש, שהוקשו כל הקרבנות זה לזה בכתוב, "זאת התורה לעלה למנחה ולחטאת ולאשם ולמלוואים ולזבח השלמים", ובכלל זה הוקשו חטאת ושלמי ציבור זה לזה ומכאן שכשם ששלמי ציבור קבלת דמם בכלי שרת, שנאמר בהם "וַיִּשֶׂם בְּאֲזָנֹת", כך חטאת

הוספות

¹ תוס' כתבו, שלימוד זה אינו בהיקש, כי ספק בגמרא, אם דבר הלמד בבניין אב, חוזר ומלמד בהיקש. אלא שלימוד זה גם הוא בניין אב, ודבר הלמד בבניין אב, חוזר ומלמד בבניין אב.

² ויל"ע מהו סדר המעשים הללו, האם ממש כפי הסדר האמור כאן, כלומר. (א) קבלה ביד. (ב) קבלה בכלי. (ג) זריקת הדם שבכלי למזבח. (ד) נתינת הדם שביד על המצורע. או שאין הסדר כן.

או לא, [כגון שאכל חתיכה של בהמה, ואינו יודע אם שומן היתה או חלב], מביא על כך אשם תלוי שהוא איל שווה לכל הפחות שני שקלים, [ומגן עליו מן היסורים עד שיוודע לו שחטא ויביא חטאת], שנאמר, "וְאִם נִפְשׁ כִּי תִחַטָּא וְעִשְׂתָּהּ אַחַת מִכָּל מִצְוֹת ה' אֲשֶׁר לֹא תַעֲשִׂינָהּ וְלֹא יָדַע וְאָשֵׁם וְנִשְׂא עֹנֹו. וְהִבִּיא אֵיל תָּמִים מִן הַצֹּאן בְּעֶרְכָּךְ לְאֲשֵׁם אֶל הַפֶּהוּ וּכְפָר עָלָיו הַפֶּהוּ עַל שְׁגִגְתּוֹ אֲשֶׁר שָׁגָג וְהוּא לֹא יָדַע וְנִסְלַח לוֹ אֲשֵׁם הוּא אֲשֵׁם אֲשֵׁם לְה'".

ונחלקו חכמים ורבי עקיבא, במי שנסתפק אם מעל מהקדש או לא, [כגון שהיו הקדש וחולין לפניו, ונהנה מאחד מהם, כי סבור שניהם חולין, ועכשיו שנודע לו שאחד מהם היה הקדש, אינו יודע מאיזה מהן נהנה].

- **לדעת חכמים**, אינו מביא אשם תלוי, שלא נאמרה פרשת אשם תלוי אלא במי שנסתפק שמא חטא בדבר שעל ודאו מביא חטאת קבועה.

- **ולדעת רבי עקיבא**, גם זה שנסתפק אם מעל או לא, מביא אשם תלוי [איל בכסף שקלים, ומגן עליו מן היסורים עד שיוודע לו שודאי מעל, ואז מביא אשם ודאי, וגם הוא איל בכסף שקלים].

ונאמרו בגמרא כמה ביאורים לטעמי מחלוקתם:

ביאור א'. [האם וי"ו מוסיף על עניין ראשון גם לעניין שילמד עליון מתחתון].

לדעת רבי עקיבא – מאחר שפרשת אשם תלוי פותחת בוי"ו "וְאִם נִפְשׁ", הרי זה

פרשת עולת בקר הכתובה לפניו, וללמד שדינם שווה, [=וי"ו מוסיף על עניין ראשון, וילמד עליון מתחתון], ומכאן **שכשם שעולה הבאה מן הצאן שחיטתה בצפון העזרה, כך עולה הבאה מן הבקר, שחיטתה בצפון העזרה.**

- **יש אומרים** שבאמת לא נשנה דין זה בכתוב, ומכל מקום, **אף שלא נשנה בכתוב דין זה**, שיש לשחוט את העולה בצפון העזרה, **מכל מקום** אינו מצווה לכתחילה בלבד, אלא **מעכב** את הכשר הקרבן, **והטעם לכך, כי דין שחיטת צפון בחטאת למד מדין עולה**, ומתוך שנשנה הלימוד בחטאת כמה פעמים, יש ללמוד שבחטאת **הדין הזה מעכב את הכשר החטאת**, כפי שיתבאר בעזרה"י להלן, **ומאחר שלא מצינו שיהא טפל חמור מן העיקר**, [כלומר לא יתכן שהלמד דין מחבירו, יהיה חמור ממנו], **על כרחך, אף בעולה שחיטת צפון מעכבת את הכשר העולה.**

- **ויש אומרים** [בדף מ"ט] **שבאמת נשנה הדין הזה בכתוב**, שנאמר בכמה מקומות בפרשת חטאת, "**בְּמִקוֹם הָעֹלָה**", **ללמד שמקום שחיטת העולה**, [כלומר צפון העזרה], **הוא מקומה**, ואם כן אין לשנות לעשותה במקום אחר, ומאחר ששנה לכתוב דין זה, הרי זה מעכב את הכשר הקרבן

האם אשם תלוי בא על ספק מעילה

מי שנסתפק אם חטא [בחטאים מסוימים],

לדעת חכמים – כשם שאין חטאת קבועה אלא על שגגת חטא [ודאי] שזדונו כרת, כך אין אשם תלוי אלא על ספק שגגת חטא שזדונו כרת, להוציא מעילה שאין בה חיוב כרת על הזדון, ולכן אין חיוב אשם תלוי על ספק מעילה.

ולדעת רבי עקיבא – כשם שחטאת קבועה באה על שגגת חטא [ודאי] שמביאים עליו קרבן קבוע, [קרבן השווה לכל בין עני בין עשיר], כך אשם תלוי בא על ספק חטא שמביאים על ודאו קרבן קבוע, ובכלל זה מעילה, שעל שגגתה בודאי מביאים קרבן קבוע [=אשם]. ולהוציא רק דברים שעל שגגתם בודאי אין קרבן קבוע, אלא קרבן עולה ויורד, [שעשיר מביא קרבן גדול, ועני מביא קרבן קטן], כטומאת מקדש וקדשיו, ולכן אין חיוב אשם תלוי על ספק טומאת מקדש וקדשיו.

- אולם גם ביאור זה נדחה, כי ודאי הכל מודים שאין גזרה שווה למחצה, ולכן אם יש ללמוד על אלו חטאים מביאים אשם תלוי בגזרה שווה מפרשת חטאת ודאי, יש ללמוד כדברי חכמים, ולהשוות אשם תלוי לחטאת לגמרי, ובכל דבר שאין בו חטאת קבועה על הודאי, לא יהיה בו אשם תלוי על הספק. [ולא כדברי רבי עקיבא המשווה אותם במקצת כלומר בדברים שאין בהם קרבן קבוע אין חטאת קבועה על הודאי ולא אשם תלוי על הספק, אבל בדברים שיש בהם קרבן קבוע, יש חילוק ביניהם, שחטאת באה רק על דבר שזדונו כרת, ואשם תלוי בא גם על דבר שאין זדונו

מלמד, שהיא המשכה של הפרשה הקודמת, המדברת בעניין מעילה, ומאחר שהיא המשכה, ילמד עליון מתחתון, כלומר עניין מעילה האמור בפרשה המוקדמת, יקבל גם את הדינים האמורים בפרשה המאוחרת, ואם כן גם בפרשת מעילה המוקדמת יהיה אשם תלוי על הספק.

ולדעת חכמים – אין הוי"ו מועילה שילמד העניין העליון מהתחתון, אלא רק שילמד התחתון מהעליון, [כלומר דיני הפרשה הראשונה אמורים גם בשניה, אבל דיני הפרשה שניה אינם אמורים גם בראשונה], כי הוי"ו האמור בתחילת הפרשה השניה, מלמד שהיא מחוברת לפרשה שלפניה, אבל הפרשה הראשונה אינה מחוברת לפרשה שאחריה.

- אולם רב פפא דחה ביאור זה, ואמר, שלדברי הכל, כשוי"ו מחברת שתי פרשיות, שתיהן למדות זו מזו, ואם כן גם העניין התחתון למד מהעליון וגם העליון למד מהתחתון.

ביאור ב'. [מה למדים מגזרה שווה].

לדברי הכל, יש ללמוד בגזרה שווה, במה מדברת פרשת אשם תלוי, שכן נאמר בה, "מִפְּל מִצֹּת ה' אֲשֶׁר לֹא תַעֲשֶׂינָהּ", וכן נאמר בפרשת חטאת, "מִפְּל מִצֹּת ה' אֲשֶׁר לֹא תַעֲשֶׂינָהּ", ואם כן, פרשת אשם תלוי מדברת באותם דברים שמדברת פרשת חטאת, [אלא שאשם בא על ספק חטא, וחטאת באה על חטא ודאי].

כרת, כמעילה). שאינו בא לסתור את הגזרה שווה,

מעמידים את ההיקש ללמד את הדבר ההוא בלבד, ומהגזרה שווה למדים מה שלכאורה נסתר מההיקש.

ולדעת חכמים – מן ההיקש שהוקש פרשת מעילה ופרשת אשם תלוי יש ללמוד דין אחר, והוא, שכשם שאשם מעילות הוא איל בשני שקלים, כך אשם תלוי הוא איל בשני שקלים, [ויש בזה חידוש גדול, והוא, שאף על פי שחטאת הבאה על חטא ודאי, אין בה שיעור², אשם הבא על הספק, יש בו שיעור], ומעתה מאחר שניתן להעמיד את ההיקש לדין זה, יש ללמוד מהגזרה שווה שאין אשם תלוי אלא בדברים שיש על הודאי חטאת, ולא במעילה שאין בה חטאת על הודאי [אלא אשם].

ולדעת רבי עקיבא – אין ללמוד דין אחר מההיקש שהוקשו פרשת מעילה ופרשת אשם תלוי, כי דין זה שאשם תלוי בא מאיל בשני שקלים, כבר למד ממקום אחר, [כמבואר להלן], ואם כן, על כרחך, ההיקש בא ללמד שאשם תלוי בא גם על ספק מעילה, ותדחה הגזרה שווה.

ביאור ג'. [מה עדיף גזרה שווה או היקש].

כבר נתבאר, שבגזרה שווה מפרשת חטאת, יש ללמוד, שלא נאמרה פרשת אשם תלוי בספק מעילה, [כשם שלא נאמרה פרשת חטאת קבועה על מעילה ודאית]. ובהיקש שהוקשה פרשת אשם תלוי לפרשת מעילה, [על ידי וי"ו שבתחילת פרשת אשם תלוי], יש ללמוד, שפרשת אשם תלוי נאמרה גם על ספק מעילה. ובה נחלקו:

לדעת חכמים – גזרה שווה עדיפה, ולכן אשם תלוי אינו בא על ספק מעילה.

ולדעת רבי עקיבא – היקש עדיף, ולכן אשם תלוי בא על ספק מעילה.

- אולם גם ביאור זה נדחה, כי ודאי לדברי הכל היקש עדיף על גזרה שווה¹.

ביאור ד'. [האם ניתן ללמוד מההיקש דבר אחר].

אמנם, לדברי הכל, אם יש גזרה שווה והיקש הבאים לסתור זה את זה, ההיקש עדיף, והגזרה שווה בטילה, אולם אם ניתן להעמיד את ההיקש ללמוד ממנו דבר אחר,

הוספות

¹ יש מפרשים שודאי גזרה שווה עדיפה על היקש, אלא שאם יש סתירה בין הגזרה שווה וההיקש בדין מסוים, ואם נלמד בו כפי ההיקש, תהא הגזרה שווה רק לדברים אחרים, ואם נלמד כפי הגזרה שווה, לא יתקיים ההיקש כלל, עדיף לקיים את ההיקש, ולומר שהגזרה שווה היא רק למחצה, מאשר לומר שהגזרה שווה היא לכל, וההיקש בטל לגמרי. ויש מפרשים שבדרך כלל היקש עדיף לגמרי על גזרה שווה, [ורק לענין שטר שחרור של שפחה כנענית, למדו בגזרה שווה שאין שחרור למחצה, ולא למדו בהיקש שיש שחרור למחצה, מטעם המבואר בתוס'].

² מלשון הגמרא מבואר, שחטאת היא בת דנקא, כלומר באה בשווי ששית הדינר, שהוא מעה כסף. וכתב על זה רש"י, שאין זה שיעור הבאתה, אלא דוגמא לדמים מועטים, כי באמת לא נתנה תורה שיעור לקרבן חטאת. וכתבו התוס', שכל זה מעיקר הדין, אבל מצווה מן המובחר להביא חטאת בשווי סלע.

איזו בהמה מביאים לאשם

א. אשם מעילות – בא מאיל השווה שתי כסף, שכך מפורש בעניינו, "איל תמים מן הצאן בערְךָד כסף שְקלים".

ב. אשם תלוי – בא מאיל השווה שתי כסף. לדעת חכמים, דין זה למד בהיקש שהוקשו פרשת מעילה ופרשת אשם תלוי זה לזה [כמבואר לעיל]. ולדעת רבי עקיבא, יש אומרים שדין זה למד מהכתוב, "וזאת תורת האֲשָם", המלמד, שדין אחד לכל האשמות, [שלא נתפרש בהם אחרת], ויש אומרים שדין זה למד בגזרה שווה, שכן נאמר באשם מעילות, "בערְךָד" וכן נאמר באשם תלוי "בערְךָד".

ג. אשם גזילות – בא מאיל השווה שתי כסף. ודין זה למד בגזרה שווה, שכן נאמר באשם מעילות, "בערְךָד" וכן נאמר באשם גזילות "בערְךָד".

ד. אשם שפחה חרופה – בא מאיל השווה שתי כסף. ודין זה למד בגזרה שווה, שכן נאמר באשם מעילות, "בְאֵיל הָאֲשָם" וכן נאמר באשם שפחה חרופה "בְאֵיל הָאֲשָם".

ה. אשם נזיר ואשם מצורע – באים מכבש השווה כסף אחד. שכן מפורש בהם, "כֶּבֶשׁ בֶּן שָׁנָתוֹ"¹, ומאחר שמביאים כבש בן שנה, ולא איל בן שתי שנים, [כשאר

אשמות], כמו כן יביאו בשווי סלע אחד, ולא בשווי שתי כסף.

מניין ששחיטת החטאת בצפון העזרה

בארבע מקומות כתבה תורה, ששחיטת החטאת תהא במקום שחיטת העולה, כלומר בצפון העזרה. ולהלן נבאר בעזה"י מדוע נאמר הדין הזה ארבע פעמים².

א. בפרשת צו נאמר, "זאת תורת החטאת במקום אשר תשחט העֵלָה" [כלומר בצפון העזרה] תשחט החטאת".

ואם היה כתוב זה לבדו, היינו למדים מכאן, שתורה אחת לכל החטאות, [בין חיזונות של יחיד או של ציבור, ובין פנימיות], שמצווה לכתחילה לשוחטם בצפון העזרה, אבל אין הדבר מעכב את הכשר החטאת, ואם נשטו בשאר צדדים של העזרה, הוא כשר.

ב. בפרשת חטאת שעיר נשיא נאמר, "וְשָׁחַט אֹתוֹ בְּמִקְוֵם אֲשֶׁר יִשְׁחַט אֶת הָעֵלָה" [כלומר בצפון העזרה].

ואם היו רק שני כתובים אלו, היינו למדים מהכתוב הזה שני דברים.

(א) בשעיר נשיא שחיטת צפון מעכבת את הכשר הקרבן, [כי משני מקומות יש ללמוד שתהא שחיטתו בצפון העזרה].

הוספות

¹ כן נאמר באשם נזיר, אולם באשם מצורע נאמר כבש, בלא לפרש שהוא בן שנה, ומכל מקום כל כבש הוא בתוך שנתו, שכן בשנה שניה [אחר שלוש עשרה חודש] קרוי איל.

² הדברים הבאים אינם מבוארים היטב בסוגייה, וכבר התקשו בהם המפרשים. וכעת כתבתי את הנראה בעיני כיישוב הגון לכל הכתובים. והי"ע.

כשירה בציפורן, ושחיטה אינה כשירה אלא בכלי, ומאחר שבצד אחד המליקה קלה מהשחיטה, לא תהא למדה ממנה בקל וחומר.

ג. ולדעת רבי אליעזר בן יעקב – הדבר שיש ללמוד מהמיעוט "אתו", שאין צריך לעשותו בצפון, הוא שחיטת קרבן פסח.

שהיה מקום ללמוד בקל וחומר, שתהא שחיטת הפסח בצפון, שכן הפסח חמור מהעולה ומהחטאת ומהאשם, בכך שהפסח קבעה לו תורה זמן שאינו כשר אלא בין הערבים של י"ד ניסן, מה שאין כן שאר קרבנות שאין להם זמן קבוע, ואם קרבנות קלים אלו שחיטתם בצפון, כל שכן שהפסח החמור תהא שחיטתו בצפון, ולכן הוצרך המיעוט "אתו", ללמד, שבאמת מליקה כשירה, גם בשאר צדדי העזרה.

- אולם דחו זאת כי באמת גם לולא המיעוט "אתו" לא היינו למדים בקל וחומר שתהא שחיטת הפסח בצפון, כי אף שהפסח חמור מהקרבנות הנ"ל לענין קביעות זמנו, קל הוא מהם לדברים אחרים [העולה חמורה ממנו שכולה כליל למזבח והחטאת חמור ממנו בכך שמכפר על חייב כריתות וכולם חמורים ממנו בכך שהם קדשי קדשים והפסח הוא קדשים קלים], ומאחר שבדברים אלו הפסח קל מהקרבנות הנ"ל, לא נלמד מהם שגם שחיטת הפסח בצפון.

ד. ולדעה אחת, [השניה והחמישית בגמרא], מתחילה רצו לומר – שהדבר שיש ללמוד מהמיעוט "אתו", שאין צריך

המשכן, מאחר שלא באו על חטא, אף על פי ששם חטאת, אין צריך לשוחטם בצפון העזרה.

- אולם הקשו על כך, הלא לשאר דברים שלא נתפרש בכתוב שדינם כחטאת, אין דינם כחטאת, אף על פי ששם חטאת, [כי אין דין חטאת חנוכת המשכן הבאה מחמת הוראת שעה, כדין חטאת חטא הבאה לדורות], ואם כן, מאחר שלא נתפרש בכתוב לשוחטם בצפון העזרה, כבר היינו יודעים שאין צריך לשוחטם בצפון העזרה, אף בלא המיעוט "אתו".

ב. ולדעת ברייתא אחת – הדבר שיש ללמוד מהמיעוט "אתו", שאין צריך לעשותו בצפון, הוא מליקת קרבן הבא מן העוף.

שהיה מקום ללמוד בקל וחומר, שתהא מליקת העוף בצפון, שכן מליקת עוף חמורה משחיטת בהמה, כי מליקת עוף אינה כשירה אלא בכהן, ושחיטת בהמה כשירה גם בזרים, ואם השחיטה הקלה, אינה כשירה אלא בצפון, כל שכן שהמליקה החמורה לא תהא כשרה אלא בצפון, ולכן הוצרך המיעוט "אתו", ללמד, שבאמת מליקה כשירה, גם בשאר צדדי העזרה.

- אולם דחו זאת כי באמת גם לולא המיעוט "אתו" לא היינו למדים בקל וחומר משחיטה, שמליקה תהא בצפון, כי אף שמליקת עוף חמורה משחיטת בהמה לענין העובד, [שזו בכהן וזו אף בזר], קלה היא ממנה לענין העבודה, שמליקה

שעיר יום הכיפורים, "וְקָמַדְ אֶהָרֶן אֶת שְׁתֵּי יָדָיו עַל רֹאשׁ הַשְּׁעִיר הַחַיִּי", ומשמע, דווקא זה טעון סמיכה, ולא אחר, ומכאן ששעירי עבודת כוכבים אינם טעונים סמיכה.

ולדעת רבי שמעון – שעירי עבודת כוכבים **טעונים סמיכה**, שנאמר בעניין שעיר נשיא, "וְקָמַדְ יָדָיו עַל רֹאשׁ הַשְּׁעִיר", ולא היה צריך לכתוב "השעיר", אלא ללמד על שעיר נוסף. הטעון סמיכה, והוא שעיר עבודת כוכבים. ומהכתוב בעניין שעיר יום הכיפורים, "וְקָמַדְ אֶהָרֶן אֶת שְׁתֵּי יָדָיו עַל רֹאשׁ הַשְּׁעִיר הַחַיִּי", אין ללמוד שדווקא שעיר יום הכיפורים טעון סמיכה, ושעיר עבודת כוכבים אינו טעון סמיכה כלל, אלא שדווקא שעיר יום הכיפורים טעון סמיכה באהרן, ושעירי עבודת כוכבים אינו טעונים סמיכה באהרן, אלא **בזקני העדה**.

סמיכה בשעיר נחשון

[ושאר נשיאים הבאים לחנוכת המשכן]

לדעת רבי יהודה – שעירי חטאת שהביאו הנשיאים לחנוכת המשכן, **היו טעונים סמיכה**, שנאמר בעניין שעיר נשיא [הבא על חטאו], "וְקָמַדְ יָדָיו עַל רֹאשׁ הַשְּׁעִיר", ולא היה צריך לכתוב "השעיר", אלא ללמד על שעיר נוסף הטעון סמיכה, והוא שעירי הנשיאים של חנוכת המשכן.

ולדעת רבי שמעון – שעירי חטאת שהביאו הנשיאים לחנוכת המשכן, **לא היו טעונים סמיכה**, כי אין כתוב המלמד זאת, [שכן לדעתו הכתוב בעניין שעיר נשיא, בא ללמד

לעשותו בצפון, הוא שהשוחט אינו צריך להיות בצפון, [אלא רק השחיטה, ואם ירצה, עומד בחלקו הדומי של העזרה, ומושיט ידו לצד צפון, ושוחט בהמה העומדת בחלקו הצפוני של העזרה].

שהיה מקום ללמוד בבניין אב שיהא השוחט בצפון, שכן מצינו לעניין קבלת הדם, שדין המקבל כדין הקבלה, כשם שקבלת הדם בצפון העזרה, כך המקבל עומד בצפון העזרה, ואם כן, הוא הדין לעניין השחיטה, יהא דין השוחט כדין השחיטה, כשם שהשחיטה בצפון העזרה, כך יהיה השוחט בצפון העזרה, ולכן הוצרך המיעוט "אתו", ללמד, שבאמת אין השוחט צריך להיות בצפון העזרה.

- **ומסקנת הדברים, שהדין הנ"ל, שהשוחט רשאי לעמוד בדרום, דרשו רבי אחיא, מהמיעוט בעניין עולה**, "וְשָׁחַט אֹתוֹ עַל יָרֵךְ הַמִּזְבֵּחַ צָפֹנָה".

אבל מהמיעוט "וְשָׁחַט אֹתוֹ בְּמִקּוֹם אֲשֶׁר יִשְׁחַט אֶת הָעֹלָה", **האמור בעניין חטאת, יש ללמוד, שדווקא לעניין שחיטה נאמר דין זה, שהשוחט אינו צריך להיות במקום השחיטה, בצפון, אבל לעניין הקבלה, המקבל צריך להיות במקום הקבלה, בצפון**.

סמיכה בשעירי עבודת כוכבים

לדעת רבי יהודה – שעירי חטאת הבאים על העלם דבר של עבודת כוכבים, **אינם טעונים סמיכה**, שנאמר בעניין סמיכת

את הדם] – **יש אומרים** שדין זה למד **מהכתוב הנ"ל**, "וְלֶקַח הַפֶּהֶן מִדָּם הַחֲטָאת", המלמד, שקבלת הדם תהא בצפון העזרה, שכמו כן יש לדורשו על המקבל, **על ידי סירוס המילה "וְלֶקַח"**, להקדים את הלמ"ד, **ולקוראה "לוֹקַח"**,² כלומר את עצמו יקח הכהן למקום הדם. **ויש אומרים** שדין זה למד **מהכתוב "וַיִּשְׁחַט אֹתוֹ בַּמָּקוֹם אֲשֶׁר יִשְׁחַט אֶת הָעֹלָה"**, **האמור בעניין חטאת**, [כפי שנתבאר לעיל].³

דף מט

דברים שלכאורה הטפל חמור מן העיקר

מבואר בגמרא, שלא יתכן שדבר הלמד מחבירו דין מסוים, יהא חמור ממנו באותו דין, [ולכן, מאחר שחטאת למדה דין שחיטת צפון מעולה, לא יתכן שתהא חמורה ממנה בדין זה, ואם בחטאת שחיטת צפון מעכבת, על כרחך גם בעולה היא מעכבת].

והובאו בגמרא כמה דברים, שלכאורה בהם הדבר הלמד חמור מהלמד.⁴

על שעירי עבודת כוכבים, כמבואר לעיל, ולא על שעירי חנוכת המשכן].

אכן, לדברי הכל, לולא כתוב מפורש לחייב סמיכה בשעירי חנוכת המשכן, אין ללמוד שחייבים בכך, בבניין אב, מתוך ששאר חטאות טעונים סמיכה, כי אין ללמוד דיני חטאת הבאה לשעה, מדיני חטאת הבאה בכל הדורות.

מקום הקבלה והמקבל בחטאת

מקום קבלת דם חטאת בצפון העזרה, [ולא יהא הכלי בחלקה הדרומי של העזרה סמוך לקרבן העומד בצפון, ויקלח הדם מהבהמה שבצפון לכלי שבדרום] – **שנאמר אחר שחיטת החטאת**, "וְלֶקַח הַפֶּהֶן מִדָּם הַחֲטָאת", והכוונה לקבלת הדם, [שכן יש ללמוד בגזרה שווה מהכתוב "וַיִּקַּח מִזְשֵׁה הַצִּי הַדָּם וַיִּשֶׂם בְּאֶזְנוֹת", שגם בו הלקיחה היא קבלת הדם], ומתוך שנאמרה כאן הקבלה אחר השחיטה, משמע שתהא הקבלה במקום השחיטה, כלומר בצפון העזרה.¹

מקום מקבל דם חטאת בצפון העזרה, [ולא יעמוד בדרומה, ויושיט ידו לצפונה לקבל

הוספות

¹ ושנה בו הכתוב לעכב, שנאמר, "ולקח הכהן מדם החטאת באצבעו", בטר קרא ו"ושחט", ומשמע שיהא במקום שחיטה, ומיותר הוא, דהא נוכל למילפיה משעירת יחיד, ועל כרחך דלעיכובא שנה בו, וכן לעניין שאר חטאות נוכל למילפיה דהוא לעיכובא, מדשנה הכתוב בכשבה ושעירה, דומיא דמאי דמשני הגמרא במסקנה לעניין שחיטה. [זבח תודה].

² העירוני שצריך לומר "לו קח".

³ אכן לעניין מקבל עצמו לא מצינו דכפליה קרא שיהיה בצפון דווקא, כי אם פעם אחת מתיבת אותו לפי המסקנה ... ותירצו התוסי', מכיון דאשכחן למצווה מקבל קבלה, הוא הדין לעכב. [זבח תודה].

⁴ העירוני לשנות: הטפל חמור מעיקר.

א. מעשר שני.

[קדושה], נעשית תמורה, וקדושה קדושת הגוף, [וכשפודים אותה עדיין אסורה בגיזה ועבודה].

- **לכאורה, מאחר שהקדש ראשון הוא עיקר, ותמורה הבאה מכח הקדש היא טפל, נמצא שהטפל חמור מן העיקר, שהוא נתפס על בהמה בעלת מום, והעיקר אינו נתפס על בהמה בעלת מום.**

- **אולם באמת אין זה כך, כי הטעם שתמורה חלה על בהמה בעלת מום, אינו משום שיש לתמורה כוח גדול לחול עליה, אלא משום שכבר נתפסה הקדושה על הבהמה הראשונה, ועתה אין צריך לקדושה חדשה לבהמה השנייה שעושה אותה תמורה, אלא שתעבור הקדושה מהבהמה הראשונה לשנייה, ואם כן כל הסיבה שתמורה חלה על בהמה בעלת מום, הוא משום שכבר יש כאן קדושה של העיקר, ולא משום שיש לטפל כח לחול.**

ג. קרבן פסח.

קרבן פסח הבא בזמנו, אינו טעון סמיכה ונסכים ותנופת חזה ושוק, ואם לא קרב בזמנו מאיזה טעם, ונתעכב לאחר הפסח, הוא טעון סמיכה ונסכים ותנופת חזה ושוק כדין שלמים.

- **ולכאורה הפסח הבא בזמנו הוא עיקר, והקרבן הבא ממנו אחר הפסח הוא טפל, ואם כן הטפל חמור מן העיקר.**

- **אולם באמת אין זה כך, כי כשהפסח קרב אחר זמנו, אינו נידון כקרבן הבא מחמת פסח, [שיחשב כטפל לפסח], אלא נידון**

פירות מעשר שני נפדים בכסף, בכל מקום שאי אפשר לאוכלם, [=מחוץ לירושלים, או אף בירושלים אם הם טמאים], והכסף יעלה לירושלים, ויקנו בו מאכלים, שייאכלו כדין מעשר שני.

ופירות שנקנו במעות מעשר שני, [שהם טפלים לפירות מעשר שני עצמם, כי באו רק מכח הראשונים], אינם נפדים, ולדעת רבי יהודה, אפילו אם נטמאו אינם נפדים, [ובאלו שנטמאו, תנא קמא חולק על רבי יהודה, ואומר, שהם נפדים].

- **לכאורה, קדושת הפירות שאין להם פדיון, חמורה מקדושת הפירות שיש להן פדיון, ואם כן, הטפל, [=לקוח בכסף מעשר שני], חמור מהעיקר [=פירות מעשר שני עצמם].**

- **אולם באמת אין זה כך, אלא אדרבה, קדושת הפירות שיש להם פדיון, גדולה מקדושת הפירות שאין להם פדיון, כי הטעם שיש פדיון לקדושה, הוא שמשום שהיא גדולה, היא נתפסת על פדיונה, אבל כשאינה גדולה, אינה נתפסת על פדיונה, ואם כן, העיקר [=פירות מעשר שני עצמם], חמור מהטפל [=לקוח בכסף מעשר שני].**

ב. תמורה.

בהמת חולין שיש בה מום, אי אפשר להקדישה קדושת הגוף, אלא קדושת דמים בלבד, [וכשפודים אותה היא חוזרת להיות חולין לכל דבר]. אבל הבא לעשותה תמורה, [לומר עליה שתהא תמורת בהמה

כשלמים גמורים, ושלמים אינם טפלים לפסח.
בצפון, למדנו, שהדבר מעכב את הכשר הקרבן, ואם לא נשחט בצפון, הרי זה פסול¹.

מקום עבודת האשם והעובד

אשם מצורע יצא מכלל אשמות לידון בדבר חדש והחזירו הכתוב לכללו

נאמר בעניין קרבנות אשם, "וזאת תזרת האשם קדש קדשים הוא. במקום אשר ישחט את העלה ישחטו את דמו וזרק על המזבח סביב".
אשם מצורע, שכל האשמות דין אחד להם, בכל עבודותיהם, ובכלל זה אשם מצורע.

אולם, מאחר שבאשם מצורע נאמר דין חדש, שלא כשאר אשמות², שכל אשמות [כל דמם ניתן רק על המזבח, ואשם מצורע [אין כל דמו ניתן למזבח כי חלק] מדמו ניתן על המצורע, והואיל וכן, היה מקום לומר, שיצא מכלל שאר אשמות, ומעתה לא יהיה בו אלא מתן דם על המצורע, ולא מתן דמים למזבח. [שכך היא המידה שבתורה, דבר שהיה בכלל, ויצא מן הכלל לידון בדבר חדש, אי אתה רשאי להחזירו לכללו, עד שיחזירנו הכתוב לכללו בפירושו].

ורק משום שנאמר באשם מצורע, "כי

א. שחיטת האשם בצפון העזרה.

שנאמר, "במקום אשר ישחטו את העלה ישחטו את האשם ואת דמו וזרק על המזבח סביב".

ב. קבלת דם האשם בצפון העזרה.

שנאמר "במקום אשר ישחטו את העלה ישחטו את האשם ואת דמו וזרק על המזבח סביב", ללמד שקבלת דמו תהא במקום שחיטתו, כלומר בצפון העזרה.

ג. מקבל דם האשם יהיה בצפון העזרה.

שנאמר, "במקום אשר ישחטו את העלה ישחטו את האשם ואת דמו וזרק על המזבח סביב", לרבות את המקבל, שיהא במקום השחיטה, כלומר בצפון העזרה.

ומהכתובים הללו, עדיין לא למדנו אלא שמצווה לעשות כן לכתחילה, אולם מתוך ששנה הכתוב דין זה באשם מצורע, שנאמר, "ושחט את החטאת ואת העלה", כלומר ישחט את החטאת ואת העלה".

הוספות

¹ למקבל לא ידעינן עיכובא [תוס'].

² מבואר בתוס', שרק כאשר הדין החדש סותר את הדין האמור בכלל, אי אתה רשאי להחזירו לכללו, עד שיחזירנו הכתוב בפירושו. אבל כשהדין החדש אינו סותר את הדין האמור בכלל, אלא מוסיף עליו, אין בכך להוציאו מכללו, ולכן, אף שנאמר באשם מצורע שהוא טעון נסכים, שלא כשאר אשמות, אין זה נחשב כדבר חדש, כי אף שאר אשמות אינם טעונים נסכים, אין בכך סתירה אם זה יביא נסכים, אבל מה שניתן דם האשם על המצורע סותר, את הדין האמור בכלל האשמות, כי בהם כל הדם ניתן למזבח, ובה לא כל הדם ניתן למזבח. ואם כן הדין שנתחדש באשם [הראוי להוציאו מכללו], אינו שניתן דמו על המצורע, אלא שלא ניתן כל דמו למזבח.

בתורה בעניין אחד, אז בכל אופן יש ללמוד ממנו באחת המידות שכן הדין במקום אחר.

אבל כשנתחדש דין בעניין אחד, לא על ידי שנתפרש בו, אלא על ידי אחת המידות שהתורה נדרשת בהם, ויש ללמוד ממנו את הדין הזה לעניין אחר באחת מהמידות, בזה [בקדשים] יש חילוקים, אם דין הלמד חוזר ומלמד.

ולהלן יתבאר בעזה"י, דין דברים שלמדים (א) בהיקש (ב) בגזרה שווה (ג) בקל וחומר (ד) בבניין אב. האם חוזרים ומלמדים למקום אחר (א) בהיקש (ב) בגזרה שווה (ג) בקל וחומר (ד) בבניין אב.

דבר הלמד בהיקש

א. אינו חוזר ומלמד בהיקש³.

לדעת רבינא – יש ללמוד זאת, מהכתוב המלמד את מקום שחיתת אשם מצורע,

פְּחָטָאֵת הָאֶשֶׁם הוּא," הרי זה מלמד שדין אשם כדין חטאת ושאר אשמות לעניין שיזרק דמו למזבח, ומאחר שהחזירו הכתוב לכלל שאר אשמות לעניין זה, מעתה חזר להיות כשאר אשמות לכל דבר¹, [חוץ מדבר שהתחדש בו שיש בו ולא בשאר אשמות].

סוגית למד וחוזר ומלמד

כלל בידינו, שהתורה נדרשת בשלוש עשרה מידות, ופעמים נתפרש בתורה דין בעניין מסוים, ועל ידי אחת המידות שהתורה נדרשת בהם, אנו למדים שכן הדין גם בעניינים אחרים שלא נתפרש בהם הדין הזה, [כגון, דין זה שיהיו עבודות הקרבן לשמו, נתפרש בתורה בקרבן שלמים, ושאר קרבנות למדים ממנו בהיקש, שהוקשו שאר קרבנות לשלמים, בכתוב "זאת התורה לעלה למנחה ולחטאת ולאשם ולמלואים ולזבח השלמים"].
ולעניין דיני קדשים², רק כשהדין מפורש

הוספות

¹ העירוני שזה נלמד מ"האשם" [להחזירו לצפון].

² כן מבואר מדברי רבי יוחנן, **שכל הסוגיה להלן היא בקדשים**, [כלומר בדינים בידי הקרבנות עצמם], **אבל בחולין דבר הלמד חוזר ומלמד בכל אופן**. אמנם יתכן שלדעת הבא לפשוט מהבחינתא של רבי נתן בן אבטולמוס, הסוגיה להלן היא אף בחולין, אולם מסתבר שדבריו נדחו. ומכל מקום אף לדעת רבי יוחנן, לא רק כשכל המלמדים הם קדשים נאמרו החילוקים המבוארים להלן בסוגיה, אלא אף כשאחד מהמלמדים בלבד הוא קודש, **יש אומרים כשהמלמד הראשון הוא קודש**, [אף כשהבא ללמוד ממנו וללמד למקום שלישי הוא חול], **ויש אומרים כשהמלמד השני שבה ללמוד מהראשון, וללמד לשלישי הוא קודש**, [אף שהמלמד הראשון הוא חול]. כן הבנתי בתחילת הסוגיה, [אולם בשלהי הסוגיה משמע, שלדעת האומרים בטר למד אזלינן, די בכך שהלמד האחרון הוא קדשים, אף ששני המלמדים הם חולין, כדי שיאמרו בזה כל חילוקי הסוגיה. ויל"ע בזה].

³ כלומר, כשדין מפורש במקום א', ומקום ב' למד ממנו בהיקש, ומקום ג' הוקש למקום ב' [ולא למקום א'], מקום ג' אינו למד את הדין הזה ממקום ב' בהיקש. ומבואר בתוס' בדף מ"ח ע"א, שכל זה כשלולא ההיקש הראשון לא היה הדין הזה ידוע כלל במקום ב', אבל כשגם לולא ההיקש היה הדין ידוע במקום ב', ולא למד מההיקש למקום א', אלא לצמצם את הדין, [שלולא ההיקש היה הדין האמור במקום ב' בכמה אופנים, ומחמת ההיקש אינו אמור אלא באופן אחד], מקום ג' למד בהיקש ממקום ב', כי באמת עיקר הדבר כתוב במקום ב', ולא למד ממקום א' אלא לצמצם.

אולם בפר כהן משיח נאמר בסיום פירוט אימוריו, "כַּאֲשֶׁר יִנְרַם מִשׁוֹר זָבַח הַשְּׁלָמִים", ואם כן כאילו נכתבו האימורים בעניין שתי פעמים, ומאחר שאין צריך זאת לעניין כהן משיח, הרי זה כאילו נכתב הדין הזה בפירוש פעם אחת בפר העלם דבר, ומכאן יש ללמוד, שלוא היה הדבר נחשב ככתוב בפירוש בפר העלם דבר, והיה למד בפר העלם דבר רק בהיקש מפר כהן משיח, לא היה חוזר ומלמד לשעירי עבודה זרה, ואם כן, דבר הלמד בהיקש, אינו חוזר ומלמד בהיקש.

ב. אינו חוזר ומלמד בגזרה שווה.

לדעת רבי יוחנן – דבר הלמד בהיקש, אינו חוזר ומלמד בגזרה שווה, שכן נאמר בחטאת, "קִדְּשׁ קִדְּשִׁים", וכן נאמר באשם, "קִדְּשׁ קִדְּשִׁים", ללמד בגזרה שווה, שדיני אשם כדיני חטאת, [והיא גזרה שווה המופנית משני צדדים שאין משיבים עליה], ואם היה ניתן ללמד בגזרה שווה זו גם דברים שנלמדו בחטאת בהיקש, היה לנו ללמד בגזרה שווה זו, ששחיטת האשם היא בצפון העזרה כשחיטת החטאת, [הלמדה בהיקש מעולה כמבואר לעיל], ומתוך שלא סמכה תורה על גזרה שווה זו, וטרחא לכתוב לעניין אשם, "בַּמִּקְוֶה אֲשֶׁר יִשְׁחֲטוּ אֶת הָעֵלָה יִשְׁחֲטוּ אֶת הָאֲשָׁם", להקיש אשם לעולה, ללמד ששחיטת האשם בצפון, מכאן למדנו, שלא ניתן ללמד זאת בגזרה שווה מחטאת, כי דבר הלמד בהיקש, אינו חוזר ומלמד בגזרה שווה.

ורק בדברים שאינם קודשים, מצאנו שדבר הלמד בהיקש, חוזר ומלמד בגזרה שווה, כגון דין פריחה בצרעת, [שהצרעת

"וְשָׁחַט אֶת הַכֶּבֶשׂ בַּמִּקְוֶה אֲשֶׁר יִשְׁחֲטוּ אֶת הַחֲטָאת וְאֶת הָעֵלָה", כלומר בצפון העזרה, שהוא מקום שחיטת החטאת והעולה. ועל כרחק לא הוצרך הכתוב להקיש את מקום שחיטת האשם למקום שחיטת העולה, אחרי שכבר הקישו למקום שחיטת החטאת, אלא ללמד, שלא די היה להקישו למקום שחיטת החטאת, ואם היה מקישו לחטאת בלבד ולא לעולה, לא היינו למדים מההיקש שהאשם נשחט בצפון חטאת, והטעם לכך שלא די בהיקש לחטאת, כי בחטאת עצמה לא נאמר "צפון", והיא עצמה למדה מהיקש לעולה, ודבר הלמד בהיקש, אינו חוזר ומלמד בהיקש.

ולדעת רבא – יש ללמוד זאת, מהאופן שבו לימדה תורה, שהיותרת ושתי הכליות הם מאימורי שעירי עבודה זרה [של ציבור]. שכן דין זה למד, מתוך שהוקשו שעירי עבודה זרה לפר העלם דבר של ציבור, ללמד שכשם שהיותרת ושתי הכליות הם מאימורי פר העלם דבר כך הם מאימורי שעירי עבודה זרה. ואולם בפר העלם דבר עצמו לא נתפרשו האימורים הללו, אלא בפר כהן משיח שהוקש לו, שכן נאמר בעניין פר כהן משיח, "וְאֶת כָּל חֶלֶב פֶּר הַחֲטָאת יָרִים מִמֶּנּוּ אֶת החֶלֶב הַמְכֻסָּה על הַקֶּרֶב וְאֶת כָּל החֶלֶב אֲשֶׁר על הַקֶּרֶב. וְאֶת שְׁתֵּי הַכְּלִיֹּת וְאֶת החֶלֶב אֲשֶׁר עֲלִיהֶן אֲשֶׁר על הַכְּסָלִים וְאֶת הַיִּתְרָת על הַכֶּבֶד על הַכְּלִיֹּת וְסִירְנָה". ואם לא היה כתוב יותר מזה בפר כהן משיח, היה לנו ללמוד מכאן, שדבר הלמד בהיקש, [כפר העלם דבר שהוקש לפר כהן משיח ללמוד ממנו], חוזר ומלמד בהיקש, [כפר העלם דבר, שהוקש לשעירי עבודה זרה ללמד להם].

שלושה פסוקים לשחיטה בצפון

כבר נתבאר, שדין שחיטת קדשי קדשים בצפון, מפורש בעולה, אבל בחטאת ובאשם אינו מפורש, אלא למד מהיקש שהוקשו לעולה. [ולשם כך נכתבו שלושה פסוקים. אחד בעולה, לפרש בה דין שחיטת צפון. ואחד בחטאת, להקיש לעולה. ואחד באשם, להקיש לעולה].

ועל כרחך צריכים אנו לשלושה כתובים, כי לא די היה לכתוב רק בשנים מהקרבת הללו [באופן מפורש] שהשחיטה בצפון, וילמד מהם השלישי בבנין אב.

- כי עולה אינה למדה בבנין אב מחטאת ואשם, שהם חמורים ממנה, בכך שהם באים לכפרה.

- וחטאת אינה למדה בבנין אב מעולה ואשם, שהם חמורים ממנה, שבאים מזכרים.

- ואשם אינו למד בבנין אב מעולה וחטאת, שהם חמורים ממנו, שבאים אף קרבנות ציבור.

דבר הלמד בגזרה שווה

א. האם חוזר ומלמד בהיקש.

מעשר שני נאכל בירושלים, שנאמר, "וְאֶכְלֶתָּ לְפָנַי ה' אֶקִּיד בְּמִקּוֹם אֲשֶׁר יִבְחַר לְשֹׁכְנֵי שְׁמוֹ שֶׁם מֵעַשָׂר דְּגָגָד תִּירֹשֶׁף וְיִצְהָרְדָּ" ולמדו בגזרה שווה שניתן לקנות בהמה ממעות מעשר שני ולהקריבה שלמים שנאמר במעשר שני "שָׁם" וכן נאמר

פורחת בכל המקום כולו], **שלעניין נגעי אדם נאמר**, "וְאִם פָּרוּחַ תִּפְרַח הַצָּרְעַת בְּעוֹר וְכִסְתָּהּ הַצָּרְעַת אֵת כָּל עוֹר הַנֶּגַע מֵרֹאשׁוֹ וְעַד רַגְלָיו לְכָל מֵרְאֵה עֵינֵי הַפֶּהוּ. וְרָאָה הַפֶּהוּ וְהֵנִיחַ כִּסְתָּהּ הַצָּרְעַת אֵת כָּל בְּשָׂרוֹ וְטִהַר אֶת הַנֶּגַע כְּלוּ הַפֶּדָּ לָךְ טָהוֹר הוּא", ללמד שנגע שפרח בכל העור טהור הוא. **ונגעי ראש וזקן** [הקרויים נתקים], **הוקשו** לנגעי עור, שנאמר "מֵרֹאשׁוֹ [=נגעי ראש] וְעַד רַגְלָיו [=נגעי עור]", ללמד, שגם בנגעי הראש, אם פרח הנגע בכל הראש או הזקן, הנגע טהור. ואחר שדין זה למד בהיקש לנגעי הראש, הוא **חוזר ומלמד בגזרה שווה לנגעי בגדים**, שנאמר בנתקי הראש, "בְּקִרְחָתוֹ אוֹ בְּגִבְחָתוֹ", וכן נאמר בצרעת הבגד, "בְּקִרְחָתוֹ אוֹ בְּגִבְחָתוֹ", ללמוד בגזרה שווה, שדין צרעת הבגד, כדין נתקי הראש, ואם פרוחה הצרעת בכל הבגד, הוא טהור.

דף נ

ג. חוזר ומלמד בקל וחומר.

לדעת תנא דבי רבי ישמעאל – דבר הלמד בהיקש, חוזר ומלמד בקל וחומר. [שכן לדעתו, דין "את" "בדם" ו"טבילה" בזריקת הדם, למד בשעיר עבודה זרה של ציבור מהיקש לפר כהן משיח, וחוזר ומלמד בקל וחומר לשעיר יום הכיפורים, (כפי שנתבאר בדף מ"א)].

ד. ספק אם חוזר ומלמד בבנין אב.

רבי ירמיה רצה להוכיח, שדבר הלמד בהיקש, אינו חוזר ומלמד בבנין אב. אולם ראיתו נדחית בגמרא.

[ונאמר בעולת צאן], "וַנִּתַּח אֹתוֹ לְנִתְחָיו".

(ב) בעניין שריפת פר כהן משיח מבואר, שיוציאו אותו לשריפה שלם, שנאמר, "וְאֵת עֹר הַפָּר וְאֵת כָּל בְּשָׂרוֹ עַל רֹאשׁוֹ וְעַל כְּרָעָיו וְקָרְבּוֹ וּפְרָשׁוֹ. וְהוֹצִיאוֹ כְּלוֹמַר הַכֹּל בְּהוֹצָאָה אַחַת, וְזֶה יִתְכַּן רַק כִּשְׁהוּא שֶׁלֶם.

ומכל מקום **למדו בגזרה שווה, שאינו נשרף שלם, אלא מנתחים אותו קודם השריפה,** שנאמר בעניינו, "עַל רֹאשׁוֹ וְעַל כְּרָעָיו", וכן נאמר בעולת [בקר], "וַיִּקְרְבוּ... אֵת הָרֹאשׁ... וְקָרְבּוֹ וּכְרָעָיו וְרִחַץ בְּמַיִם" וכן נאמר בעולת צאן, "וַנִּתַּח אֹתוֹ... וְאֵת רֹאשׁוֹ... וְעֶרְדַּת הַפֶּה... אֹתָם עַל... עַל הַמִּזְבֵּחַ. וְהִקְרַב וְהִכְרַעְעִים רִחַץ בְּמַיִם וְהִקְרַיֵב הַפֶּה אֵת הַכֹּל וְהִקְטִיר הַמִּזְבֵּחַ", ללמוד בגזרה שווה, שכשם שהעולה מוקטרת מנותחת לאברים, כך פר כהן משיח נשרף כשהוא מנותח לאברים.

ומכל מקום אין ניתוח הפר שווה ממש לניתוח העולה שאת העולה מפשיטים תחילה את עורה אבל את הפר אין מפשיטים שנאמר בו "וְאֵת עֹר הַפָּר וְאֵת כָּל בְּשָׂרוֹ... וְקָרְבּוֹ וּפְרָשׁוֹ" להקיש שריפת הבשר שבעורו, לשריפת הפרש שבקרבו, ללמוד, שכשם שהפרש בתוך קרבו, כך הבשר בתוך העור, ולא מופשט ממנו.

(ג) בעניין פר ושעיר של יום הכיפורים נאמר, "וְאֵת פֶּר הַחֲטָאת וְאֵת שְׁעִיר הַחֲטָאת אֲשֶׁר הוּבָא אֵת דָּמָם לְכַפֵּר בְּקֹדֶשׁ יוֹצִיא אֶל מַחוּץ לַמִּחֲנֶה וְשָׂרְפוּ בְּאֵשׁ אֵת עֹרֹתָם וְאֵת בְּשָׂרָם וְאֵת פְּרָשָׁם", ללמוד בגזרה שווה **מפר כהן משיח,** שנאמר בו, "וְאֵת עֹר הַפָּר וְאֵת כָּל בְּשָׂרוֹ עַל רֹאשׁוֹ וְעַל כְּרָעָיו וְקָרְבּוֹ וּפְרָשׁוֹ", שכשם שפר

בשלמים "וַיִּזְבְּחֶהָ שְׁלָמִים וְאֶכְלָתָהּ שֶׁם" וחזרו ולמדו בהיקש שניתן להביא במעות מעשר גם קרבן תודה שכן תודה הוקשה לשלמים שנאמר "וְזֹאת תֹּרַת זִבְחֵי הַשְּׁלָמִים אֲשֶׁר יִקְרִיב לָהֶּן. אִם עַל תּוֹדָה יִקְרִיבוּ", ואם כן למדנו שדבר הלמד בגזרה שווה חוזר ומלמד בהיקש.

אלא שבדין זה רק המלמד השני [=שלמים] הוא קדשים, אבל המלמד הראשון [=מעשר שני] הוא חולין, וכבר התבאר [בהערה בתחילת הסוגיה], שנחלקו חכמים בעניין זה, האם הכל תלוי במלמד הראשון, או במלמד השני.

ומעתה, **לדעת האומרים, [בתר למד אזלינן, כלומר] הכל תלוי במלמד השני, [כדעת רב פפא], יש ללמוד מכאן, שאף בקדשים דבר הלמד בגזרה שווה, חוזר ומלמד בהיקש.**

אבל לדעת האומרים, [בתר מלמד אזלינן, כלומר], שהכל תלוי במלמד הראשון, [כמר זוטרא בריה דרב מרי], מאחר שהמלמד הראשון הוא מעשר שני שאינו קדשים, אין מכאן ראיה לדיני קדשים, אם דבר הלמד בגזרה שווה, חוזר ומלמד בהיקש.

ב. חוזר ומלמד בגזרה שווה.

רבה הוכיח, שדבר הלמד בגזרה שווה, חוזר ומלמד בגזרה שווה, **שכן:**

(א) בעניין הקטרת העולה מבואר, שינתחו אותה לנתחיה, ויקטירו אותה מנותחת ולא שלימה, שנאמר, [בעולת בן בקר], "וְהִפְשִׁיט אֵת הַעֹלָה וְנִתַּח אֹתָהּ לְנִתְחֶיהָ",

מְרַבֵּקַת חֵלֶת בְּלוֹלֵת בְּשֶׁמֶן. (ד) עַל חֵלֶת לָחֵם חֲמִצָּי."

ומכל אלו, רק במין השלישי, [יִסְלֵת מְרַבֵּקַת חֵלֶת בְּלוֹלֵת בְּשֶׁמֶן] נתפרש בכתוב, שיבוא מסולת ולא מקמח.

ומכל מקום, אף שלא נתפרש זאת, גם שאר המינים באים מן הסולת:

המין הראשון [יִסְלֵת מְרַבֵּקַת חֵלֶת בְּשֶׁמֶן] והמין הרביעי [יִסְלֵת לָחֵם חֲמִצָּי] – למדים בגזרה שווה, שנאמר בהם "חלות", וכן נאמר במין השלישי, "חלות", ללמד שיבואו מהסולת כרבוכה.

והמין השני [וְרִקְיָקִי מִצּוֹת מְשֻׁחִים בְּשֶׁמֶן] – אף שלא נאמר בו, "חלות" גם הוא למד בגזרה שווה שבא מהסולת, כי נאמר בו "מצות", וכן נאמר בדבר אחר שבא מהסולת, "מצות", ללמד שכשם שאותו דבר בא מהסולת, כך המין השני שבתודה בא מהסולת. [לפי האמת, שדבר הלמד בגזרה שווה, חוזר ומלמד בגזרה שווה, ניתן ללמוד את דינו של המין הזה שבתודה, מהאמור במין הראשון שבתודה, שנאמר בו "מצות", והוא בא מן הסולת, [על ידי שלמד בגזרה שווה מהמין השלישי]. אולם אם נאמר שדבר הלמד בגזרה שווה, אינו חוזר ומלמד בגזרה שווה, ניתן ללמוד את דינו של המין השני שבתודה, מדין מנחת מאפה תנור, שמפורש בה שבאה מהסולת, ונאמר בה "מצות" וְיָכִי תִקְרַב קֶרְפֹּן מִנְחָה מֵאֲפֶה תֵנּוֹר סֵלֶת חֵלֶת מִצּוֹת בְּלוֹלֵת בְּשֶׁמֶן וְרִקְיָקִי מִצּוֹת מְשֻׁחִים בְּשֶׁמֶן].

כהן משיח נשרף כשהוא מנותח [בלא הפשט], כך פר ושעיר של יום הכיפורים נשרפים כשהם מנותחים [בלא הפשט].

ואם כן, למדנו, שדבר הלמד בגזרה שווה, [כניטוח, הלמד בפר כהן משיח בגזרה שווה מעולה], חוזר ומלמד בגזרה שווה, [לפר ושעיר של יום הכיפורים].

ג. חוזר ומלמד בקל וחומר.

והדברים קל וחומר, שכן גזרה שווה ראויה ללמד יותר מהיקש, שהרי דבר הלמד בהיקש, אינו חוזר ומלמד בהיקש, [כמבואר לעיל]. ודבר הלמד בגזרה שווה, חוזר ומלמד בגזרה שווה, [כמבואר לעיל]. ולדעת רב פפא חוזר ומלמד גם בהיקש].

ומעתה, אם דבר הלמד בהיקש, חוזר ומלמד בקל וחומר, [כמבואר לעיל], כל שכן שדבר הלמד בגזרה שווה, חוזר ומלמד בקל וחומר.

ד. ספק אם חוזר ומלמד בבנין אב.

ולא נפשט ספק זה בגמרא אלא עמד בתיקו¹.

כל מיני חלות שבתודה באים סולת

ארבעה מיני חלות באים עם התודה, [עשרה מכל מין], שלושה מינים של מצה, ומין אחד של חמץ, שנאמר, וְיָהֲקָרִיב עַל זֶבַח הַתּוֹדָה (א) חֵלֶת מִצּוֹת בְּלוֹלֵת בְּשֶׁמֶן (ב) וְרִקְיָקִי מִצּוֹת מְשֻׁחִים בְּשֶׁמֶן (ג) וְסֵלֶת

הוספות

¹ ובחי'דושי ראמ"ה בסוף הסוגיה הוכיח, שדבר הלמד בגזרה שווה, חוזר ומלמד בבנין אב

דבר הלמד בקל וחומר

א. האם חוזר ומלמד בהיקש.

לדעת רב פפא, הדברים קל וחומר, שכן, קל וחומר ראוי ללמד יותר מגזרה שווה, שהרי דבר הלמד בהיקש חוזר ומלמד בקל וחומר, ואינו חוזר ומלמד בגזרה שווה.

ומעתה, אם דבר הלמד בגזרה שווה, חוזר ומלמד בהיקש, [כדעת רב פפא], כל שכן שדבר הלמד בקל וחומר, **חוזר ומלמד בהיקש.**

אולם **לדעת החולקים על רב פפא**, ואומרים, שאין ראיה אם דבר הלמד בגזרה שווה חוזר ומלמד בהיקש, כמו כן אין לנו ראיה אם דבר הלמד בקל וחומר חוזר ומלמד בהיקש. והדבר עומד בתיקו.

ב. חוזר ומלמד בגזרה שווה.

והדברים קל וחומר, **שכן, קל וחומר ראוי ללמד יותר מגזרה שווה**, שהרי דבר הלמד בהיקש, חוזר ומלמד בקל וחומר, ואינו חוזר ומלמד בגזרה שווה.

ומעתה, אם דבר הלמד בגזרה שווה חוזר ומלמד בגזרה שווה, **כל שכן שדבר הלמד בקל וחומר**, חוזר ומלמד בגזרה שווה.

ג. חוזר ומלמד בקל וחומר.

מתחילה רצו לומר, שכן יש ללמוד זאת בקל וחומר, **שכן, קל וחומר ראוי ללמד יותר מגזרה שווה**, שהרי דבר הלמד בהיקש, חוזר ומלמד בקל וחומר, ואינו חוזר ומלמד בגזרה שווה.

ומעתה, אם דבר הלמד בגזרה שווה, חוזר

ומלמד בקל וחומר, [דין זה למד לעיל בקל וחומר], **כל שכן שדבר הלמד בקל וחומר**, יחזור וילמד בקל וחומר.

ואולם לפי זה, כשאנו באים ללמוד איזה דבר בקל וחומר זה [מדבר הלמד גם הוא בקל וחומר], **הרי זה קל וחומר בן קל וחומר**, [כלומר על ידי קל וחומר המבואר לעיל, למדנו שניתן ללמוד בקל וחומר זה, (שכן מחמת שקל וחומר עדיף על גזרה שווה, אמרו אם דבר הלמד בגזרה שווה מלמד בקל וחומר, כל שכן שדבר הלמד בקל וחומר ילמד בקל וחומר)], **והוא גם בן בנו של קל וחומר**, [שכן גם את הדין שמחמתו עשינו את הקל וחומר הזה, למדנו בקל וחומר, (שדין זה שדבר הלמד בגזרה שווה מלמד בקל וחומר, למדנו על ידי קל וחומר כמבואר לעיל)], ומניין לנו, שיש לעשות קל וחומר, בן קל וחומר, בן בנו של קל וחומר.

ולכן מסקנת הסוגיה, שכן יש ללמוד זאת בקל וחומר, **שכן, קל וחומר ראוי ללמד יותר מהיקש**, שהרי דבר הלמד בהיקש, חוזר ומלמד בקל וחומר, ואינו חוזר ומלמד בהיקש.

ומעתה, אם דבר הלמד בהיקש חוזר ומלמד בקל וחומר, **כל שכן שדבר הלמד בקל וחומר**, יחזור וילמד בקל וחומר.

ולפי זה, כשאנו באים ללמוד איזה בקל וחומר זה [מדבר הלמד גם הוא בקל וחומר], **הרי זה קל וחומר בן קל וחומר בלבד**, [כלומר על ידי קל וחומר המבואר לעיל, למדנו שניתן ללמוד בקל וחומר זה, (שכן מחמת שקל וחומר עדיף על היקש, אמרו אם דבר הלמד בהיקש מלמד בקל וחומר, כל שכן שדבר הלמד בקל וחומר ילמד בקל וחומר)].

נבלת בהמה שהיא חמורה, השחיטה מטהרת אותה מטומאתה, כל שכן שטומאת נבלת עוף קלה, שהשחיטה תטהר אותה מטומאתה.

(ג) מאחר שמצינו ששחיטה שמתירה עוף באכילה [כשאינו טריפה], מטהרת אותו מטומאתו כשהוא טריפה, יש ללמוד **בבנין אב, שכמו כן מליקה שמתירה עוף קדשים באכילה** [כשאינו טריפה], **תטהר אותו מטומאתו** כשהוא טריפה.

ואם כן לדעת רבי מאיר, דבר הלמד בקל וחומר, חוזר ומלמד בבנין אב.

ואולם דחו זאת, כי באמת אינו לומד את הדינים הללו, [ששחיטה מטהרת נבלת עוף חולין, ומליקה מטהרת נבלת עוף קדשים], באופן הנ"ל, אלא בהיקש שהוקשו בהמה ועוף זה לזה, שנאמר, "זאת תִּזְרֹת הַבְּהֵמָה וְהָעוֹף" [כפי שיתבאר בעזה"י בדף ס"ט].

ואף לולא דחייה זו, אין מכאן ראיה, אלא לדעת האומרים, שהכל תלוי בלמד, אבל לדעת רב פפא, שהכל תלוי במלמד הראשון, אין מכאן ראיה כלל, כי המלמד הראשון הוא חולין, ולא קדשים².

שחיטה ומליקה המטהרים טריפת עוף מטומאת נבילה

ד. טפק אם חוזר ומלמד בבנין אב.

לכאורה יש ללמוד מדברי רבי מאיר, שדבר הלמד בקל וחומר, חוזר ומלמד בבנין אב, שכן דעת רבי מאיר היא, שאף שבדרך כלל נבלת עוף מטמאה את האוכלה, מכל מקום, אם נשחט עוף חולין, [או נמלק עוף קדשים], ונמצאו טריפה, אף שהשחיטה והמליקה אינם מועילים להתירם באכילה, מכל מקום הם מועילים להוציאם מדין נבילה, ואין טומאה באכילתם.

ולדעת רבי מאיר, כן הדין אף בעוף קדשים שנמלק ונמצא טריפה.

וכך הוא למד זאת:

(א) **מבואר בתורה, שבהמה שנשחטה ונמצאת טריפה, אף על פי שהשחיטה אינה מועילה להתירה באכילה, היא מועילה להוציאה מדין נבילה, ואין בה דין טומאת נבלת בהמה.** [שנאמר, "וְכִי יָמוּת מִן הַבְּהֵמָה אֲשֶׁר הִיא לָכֶם לְאֹכְלָהּ הִנְגַע בְּנִבְלָתָהּ יִטְמָא עַד הָעֶרְבִי, וְיִמָּן מִיעוּט הוּא, לומר, שיש שאינה מטמאה, והיא זו שנשחטה].

(ב) **טומאת נבלת העוף קלה מטומאת נבילת בהמה, שכן נבלת עוף אינה מטמאה אלא את האוכלה, ונבלת בהמה מטמאה גם את הנוגע בה או את הנושא אותה, ומעתה הדברים קל וחומר, אם טומאת**

הוספות

¹ כן מבואר בפירוש רש"י, ולפי זה אין זה כפי נתבאר תחילה, שהמחלוקת היא, האם המלמד הראשון או השני יהיו בקדשים, אלא לדעת רב פפא, אף כששניהם חולין, אם הלמד האחרון קדשים, נאמרו כל החילוקים בסוגיה. ויל"ע בכל זה. ומיהו מתוך פירוש התוסי' משמע, שזוהי באמת דחיית הגמרא, כי מאחר שכאן שני המלמדים הם חולין, אין מכאן ראיה לסוגינתו, המדברת באופן, שלפחות אחד מהמלמדים הם קדשים.

² ובחיידושי ראמ"ה בסוף הסוגיה הוכיח, שדבר הלמד בקל וחומר, חוזר ומלמד בבנין אב

אימורים שלנו, למד בבניין אב מדין
אכילת בשר, שמצינו בעניין בשר השלמים,
שאינו נפסל כלל בלינת לילה אחד, ומותר
באכילה גם ביום השני].

דבר שנפסל ביציאה מהעזרה – יש ללמוד
בבנין אב, שאם עלה לא ירד, שכן מצינו לו
צד היתר בבמה, שאין בה פסול יוצא כלל.

דבר שנטמא – יש ללמוד בבניין אב, שאם
עלה לא ירד, שכן מצינו לו צד היתר
בעבודת ציבור, שאין בה פסול טמא.

אימורים שנתפגלו במחשבת חוץ לזמנו – יש
ללמוד בבניין אב, שאם עלו לא ירדו, שכן
מצינו, שהזריקה במחשבה זו, מועילה לעניין
זה, שבה נגמרה עבודת הדם בהכשר, להחשיב
את הקרבן כפיגול, [שקרב המתיר כמצוותו],
והואיל והיא מרצה לעניין פיגול, תרצה גם
לעניין זה, שאם עלו האימורים, לא ירדו.

עיין הערה ¹

קרבן שנפסל בכך שקיבלו טמאים את דמו
וזרקוהו – יש ללמוד בבניין אב, שאם עלה
הדם או האימורים, לא ירדו, שכן מצינו צד
היתר לעבודת פסולים אלו בקרבן ציבור.

כל האמור לעיל מבואר בברייתא, ואמנם אין זה
עיקר הלימוד, כי באמת אין ללמוד בבניין אב,
דבר שנעשה שלא כדין, [כלינת אימורים או
יציאתם לחוץ במקדש], מדבר שנעשה כדין,
[כאכילת שלמים למחר או יציאה בבמה], ועיקר
הלימוד הוא מהכתוב, "יתורת קֶעֱלָה" המרבה
כל הפסולים לעלות למזבח, [כלומר אם עלו לא

בעניין שחיטה ומליקה המטהרים טריפת עוף
טומאת נבילה, יש שלוש דעות:

א. לדעת רבי מאיר, שחיטת עוף טריפה חולין,
ומליקת עוף טריפה קדשים, מטהרות מידי
טומאת נבילות.

ב. ולדעת רבי יוסי, שחיטת עוף טריפה, מטהרת
מידי טומאת נבילות, אבל מליקת עוף טריפה,
אינה מטהרת מידי טומאת נבילות.

ג. ולדעת רבי יהודה, שתיהן אינן מטהרות את
טריפת העוף, מידי טומאת נבילות.

ובעזה"י תתבאר מחלוקתם בדף ס"ט.

דף נא

דבר הלמד בבנין אב

לדעת רבי יהודה, רוב הפסולים שעלו למזבח,
מאחר שעלו, לא ירדו, ואין אלא שלושה
פסולים, שאף אם עלו, ירדו, ואלו הם, (א)
בהמה שנשחטה בלילה. (ב) ושנשפך דמה (ג)
ושיצא דמה חוץ לקלעים, הלמדים משלושת
המיעוטים האמורים בעניין ההעלאה למזבח,
"זאת תִּזְרֹת קֶעֱלָה הוא קֶעֱלָה".

והטעם, שדווקא פסולים אלו נתמעטו
מהכתוב הנ"ל, כי שאר פסולים, יש ללמוד
בבניין אב, שאם עלו לא ירדו, [כמבואר
להלן]:

דם שנפסל בלינה – יש ללמוד בבניין אב,
שאם עלה, לא ירד, שכן מצינו, גם
באימורים, שאם לנו, ועלו, לא ירדו. [ודין

הוספות

¹ יש להוסיף כאן: אימורים שנתפגלו במחשבת חוץ למקומו – יש ללמוד, שאם עלו לא ירדו, משום שהוקש לחוץ לזמנו.

ומתוך דברי הגמרא משמע, שרק עניין זה נפשט, כלומר, שדבר הלמד בבניין אב, חוזר ומלמד בבניין אב. אבל אם חוזר ומלמד בשאר דברים, עדיין הוא ספק.

אולם מתוך דברי התוס' מבואר, שמעשה יש ללמוד דבר נוסף, והוא, שדבר הלמד בבניין אב, חוזר ומלמד בקל וחומר.

שכן, קל וחומר עדיף על היקש, [שהרי דבר הלמד בהיקש אינו חוזר ומלמד בהיקש¹, אבל חוזר ומלמד בקל וחומר²], ומעתה, מאחר שדבר הלמד בהיקש חוזר ומלמד בקל וחומר, כל שכן שדבר הלמד בבניין אב, יחזור וילמד בקל וחומר³.

ירדו], ואם כן, אין למעט אלא שלושת הפסולים, מהכתוב, "זאת תורת הַעֲלָה הַזֶּה הַעֲלָה", וכל האמור בברייתא הוא אסמכתא בעלמא.

ומכל מקום, לפי דרכה של הברייתא, יש ללמוד, שדבר הלמד בבנין אב, חוזר ומלמד בבניין אב, שכן רצו ללמוד לינת דם בבניין אב מלינת אימורים, שהיא עצמה למדה בבניין אב מאכילת בשר. [ואף שאין לימוד זה אלא אסמכתא, מכל מקום אם דבר הלמד בבניין אב, אינו חוזר ומלמד בבניין אב, אף בדרך אסמכתא לא היה לברייתא לומר כן].

סיכום כללי למד וחוזר ומלמד

דבר הלמד בהיקש	אינו חוזר ומלמד בהיקש	אינו חוזר ומלמד בגזרה שווה	חוזר ומלמד בקל וחומר	ספק אם חוזר ומלמד בבניין אב
דבר הלמד בגזרה שווה	לדעת רב פפא [האומר בתר למד אזלינן] חוזר ומלמד בהיקש.	חוזר ומלמד בגזרה שווה	חוזר ומלמד בקל וחומר	ספק אם חוזר ומלמד בבניין אב (ב)
דבר הלמד בקל וחומר	לדעת רב פפא [האומר בתר למד אזלינן] חוזר ומלמד בהיקש. ולדעת החולקים [ואומרים בתר מלמד אזלינן] ספק אם חוזר ומלמד בהיקש	חוזר ומלמד בגזרה שווה	חוזר ומלמד בקל וחומר	ספק אם חוזר ומלמד בבנין אב (ב)
דבר הלמד בבניין אב	ספק אם חוזר ומלמד בהיקש	ספק אם חוזר ומלמד בגזרה שווה (ג)	ספק ספק אם חוזר ומלמד בקל וחומר (א)	חוזר ומלמד בבניין אב
<p>(א) כן מסקנת הגמרא, אולם לפי הוכחת התוס', הוא חוזר ומלמד בקל וחומר. (ב) כן מסקנת הגמרא אולם ראמ"ה הוכיח, שהוא חוזר ומלמד בבנין אב. (ג) כן מסקנת הגמרא אולם ראמ"ה הוכיח, שהוא חוזר ומלמד בגזרה שווה.</p>				

הוספות

¹ העירוני לשנות: בניין אב.

² העירוני לשנות: אבל בנין אב חוזר ומלמד בבניין אב.

³ ובחידושי ראמ"ה מבואר, שיש ללמוד דבר נוסף, והוא, שדבר הלמד בבניין אב, חוזר ומלמד בגזרה שווה. וכמו כן דבר הלמד בגזרה שווה חוזר ומלמד בבניין אב. וזה יוצא מתוך מה שיש ללמוד שגם דבר הלמד בקל וחומר חוזר ומלמד בבניין אב [עיי' כל זה בדבריו].

כך שיירי דמו של פר יום הכיפורים נשפכים
ליסוד המערבי של מזבח החיצון. [כן
מבואר בגמרא בדף נ"ב].

ד. לעניין **שעיר יום הכיפורים** – הדין הזה
**למד ממה שנאמר בו, "וְעָשָׂה אֶת דְּמוֹ
כַּאֲשֶׁר עָשָׂה לְדַם הַפָּר"**.

ובדף נ"ג יתבאר בעזה"י, שיש חולקים על
משנתנו בדין זה, ואומרים, ששיירי הדם
נשפכים על יסוד דרומי של המזבח החיצון.

-

בכל חמש פרשיות חטאת [הבאות על חטא
הנעשה בשגגה], נתפרש בכתוב שישפכו את
שיירי הדם ליסוד המזבח.

בשלוש מהפרשיות נקרא המזבח, שאל יסודו
ישפכו השיירים, בשם "מזבח העולה", [א] בפר
כהן משיח נאמר "וְאֵת כָּל דַּם הַפָּר יִשְׁפֹּךְ אֶל יְסוּד
מִזְבַּח הָעֹלָה". [ב] בפר העלם דבר נאמר "וְאֵת כָּל
הַדָּם יִשְׁפֹּךְ אֶל יְסוּד מִזְבַּח הָעֹלָה". [ג] ובשעיר
נשיא נאמר "וְאֵת דְּמוֹ יִשְׁפֹּךְ אֶל יְסוּד מִזְבַּח
הָעֹלָה". [ד]

ובשתיים מהפרשיות, נקרא המזבח הזה בשם
"מזבח" סתם, [ד] בשעירת יחיד נאמר, "וְאֵת כָּל
דְּמָה יִשְׁפֹּךְ אֶל יְסוּד הַמִּזְבֵּחַ". [ה] ובכבשת יחיד
נאמר, "וְאֵת כָּל דְּמָה יִשְׁפֹּךְ אֶל יְסוּד הַמִּזְבֵּחַ". [ו]

שיירי דמים הפנימיים נשפכים ליסוד מערבי של מזבח החיצון

א. לעניין **פר כהן משיח** – הדין הזה **מפורש
בכתוב, שנאמר, "וְאֵת כָּל דַּם הַפָּר יִשְׁפֹּךְ אֶל
יְסוּד מִזְבַּח הָעֹלָה אֲשֶׁר פָּתַח אֶהָל מוֹעֵד"**,
והיסוד שהוא כנגד פתח אהל מועד, הוא
היסוד המערבי של המזבח, שהוא בצד
המזבח שכנגד אהל מועד, [והוא הקרוב
לכהן ביותר בשעה שיוצא מההיכל
החוצה].¹

ב. לעניין **פר העלם דבר של ציבור** – לא נתפרש
בסוגיה מהיכן יש ללמוד זאת אולם לכאורה יש
שני אופנים ללמוד זאת. (א) כנ"ל, מהכתוב
בעניינו, "וְאֵת כָּל הַדָּם יִשְׁפֹּךְ אֶל יְסוּד מִזְבַּח
הָעֹלָה אֲשֶׁר פָּתַח אֶהָל מוֹעֵד". (ב) ממה שהוקש
פר העלם דבר לפר כהן משיח.

ג. לעניין **פר יום הכיפורים** – הדין הזה
למד מהכתוב "הַפָּר", האמור **בפרשת פר
כהן משיח**, הבא ללמד, שיש פר נוסף שדינו
כפר כהן משיח, וזהו פר יום הכיפורים,
ואם כן, כשם ששיירי דמו של פר כהן משיח
נשפכים ליסוד המערבי של מזבח החיצון,

הוספות

¹ יש להוסיף לסוגיה זו, שבמסכת מנחות דף ע"ח משמע, שדבר הלמד בריבוי חוזר ומלמד בהיקש.

² כתבו התוס', שעניין זה, שזהו היסוד שפוגע בו הכהן תחילה ביציאתו מההיכל, אין בו כדי ללמד שעל יסוד זה
ישפך את שיירי הדם. [] ואף על פי שכלל בדינו, שאין מעבירים על המצוות, אלא מצווה שבאה ראשונה ליד
האדם יקיימנה, ואם כן לכאורה הוא הדין בזה כיון שבא יסוד מערבי לפניו תחילה עליו ישפוך את שיירי הדם.
[] כי לא נאמר הכלל הזה, שאין מעבירין על המצוות, אלא כשיש לפניו שתי מצוות, ויעשה שתיהן, אלא שאינו
יודע מה יעשה תחילה, אבל בזה שאין כאן אלא מצווה אחת של שפיכת שיירים, אין לקבוע שיעשה אותה
ביסוד המערבי, רק משום שבו פוגש תחילה. [] והטעם ששופך את שיירי הדם על יסוד מערבי, הוא רק משום
שנאמר, "אֶל יְסוּד מִזְבַּח הָעֹלָה אֲשֶׁר פָּתַח אֶהָל מוֹעֵד", כמבואר למעלה.

מזבח החיצון, שכן דיני פר זה למדים בהיקש מדיני פר כהן משיח, וכבר נתבאר בעניין פר כהן משיח, ששפיכת שיירי הדם תהיה על יסוד מזבח החיצון.

והטעם שחזרה תורה וכתבה, "אֶל יְסוּד מִזְבֵּחַ הָעֹלָה", הוא ללמד, שרק למזבח העולה יש יסוד, אבל למזבח הפנימי לא יהיה יסוד.

(ג) "אֶל יְסוּד מִזְבֵּחַ הָעֹלָה" – תן יסוד למזבחה של עולה

בעניין שפיכת שיירי הדם של שער נשיא נאמר, "וְאֵת דָּמוֹ יִשְׁפֹּךְ אֶל יְסוּד מִזְבֵּחַ הָעֹלָה".

ולא הוצרך הכתוב לפרש "מִזְבֵּחַ הָעֹלָה", ללמד שמקום שפיכת שיירי דם חטאת זו, יהיה על מזבח החיצון, (א) שכן אפילו שיירי דם הקרבנות הנעשים בפנים, נשפכים רק על יסוד מזבח חיצון, וכל שכן ששיירי דם קרבן זה הנעשה בחוץ, ישפך רק על יסוד מזבח החיצון. (ב) הלא אין יסוד כלל למזבח הפנימי, ואם כן, על כרחך אם נאמר שישפכו שיירי הדם ליסוד המזבח, הכוונה ליסוד מזבח החיצון.

וכמו כן, אין לומר שבא הכתוב ללמד, על מקום נתינת דם העולה¹, שינתן במזבח, רק במקום שיש יסוד תחתיו, להוציא קרן מזרחית דרומית שלא היה לה יסוד. - מתחילה היה נראה שהטעם, שאין לומר כן,

ולהלן יתבאר, אלו דינים למדים מכך, שנקרא המזבח בשלושת המקומות בשם "מִזְבֵּחַ הָעֹלָה".

(א) "אֶל יְסוּד מִזְבֵּחַ הָעֹלָה" – ולא יסוד מזבח הפנימי

בעניין שפיכת שיירי הדם של פר כהן משיח נאמר, "וְאֵת כָּל דָּם הַפֶּר יִשְׁפֹּךְ אֶל יְסוּד מִזְבֵּחַ הָעֹלָה אֲשֶׁר פֶּתַח אֹהֶל מוֹעֵד", וללמד, שישפכו שיירי הדם על יסוד מזבח החיצון, לא היה צריך לכתוב "אֶל יְסוּד מִזְבֵּחַ הָעֹלָה", ודי היה לכתוב "אל יסוד המזבח", שכן מהכתוב, "אֲשֶׁר פֶּתַח אֹהֶל מוֹעֵד", כבר יש ללמוד, שהכוונה למזבח החיצון.

אלא שאם היה הדבר למד רק מכתוב אחד, היה מקום לומר, שבאה תורה ללמד, שגם יסוד מזבח חיצון ראוי לשפיכת שיירי דם קרבנות פנימיים, אבל כל שכן שיסוד מזבח פנימי ראוי לכך, שכן כל עבודות הדם היו בפנים, ולכך כתבה תורה פעם שניה, ששיירי הדם ישפכו על יסוד המזבח החיצון "מִזְבֵּחַ הָעֹלָה", לומר שדווקא שם ישפכו, ולא על יסוד מזבח פנימי.

(ב) "אֶל יְסוּד מִזְבֵּחַ הָעֹלָה" – אין יסוד למזבח הפנימי

בעניין שפיכת שיירי הדם של פר העלם דבר של ציבור נאמר, "וְאֵת כָּל הַדָּם יִשְׁפֹּךְ אֶל יְסוּד מִזְבֵּחַ הָעֹלָה", ולא הוצרך הכתוב ללמד שמקום שפיכת שיירי הדם, יהיה על

הוספות

¹ ויש מפרשים אף שאר קרבנות.

לא צוירו כאן כל פרטי המזבח [כגון סובב וכשב] אלא רק הנוגעים לעניין. - כי יש ללמוד זאת בקל וחומר, שכן שיירי דם חטאת שאינם מכפרים, [ולרוב הדעות, אף אינם מעכבים, אם לא נעשו כלל], טעונים יסוד, ואם כן, כל שכן שעיקר מתנות דם עולה, הבאים לכפר, ינתנו כנגד היסוד.

ועל כרחק לא בא הכתוב, "אֶל יְסוּד מִזֶּבֶח הָעֹלָה", אלא ללמד, שכל קרבנות האמורים במזבח החיצוני², הקרוי מזבח העולה, יש בהם דין זה של יסוד, כלומר, אם נשתייר מהם דם, הוא נשפך ליסוד המזבח.

דף נב

האם שיירי הדם מעכבים את הכפרה לדעת רבי ישמעאל ורבי עקיבא

לדעת רב אדא בר אהבה – רבי ישמעאל אומר, ששיירי הדם של החטאת מעכבים את הכפרה, ואם לא נשפכו שיירי הדם

כי יש ללמוד זאת בקל וחומר, שכן שיירי דם חטאת שאינם מכפרים, [ולרוב הדעות, אף אינם מעכבים, אם לא נעשו כלל], טעונים יסוד, ואם כן, כל שכן שעיקר מתנות דם עולה, הבאים לכפר, ינתנו כנגד היסוד.

- אולם מסקנת הגמרא שאין לומר כן, כי אם זו כוונת הכתוב, מדוע נאמר "אֶל יְסוּד מִזֶּבֶח הָעֹלָה", הלא אין הכתוב מדבר בשאר זבחים, אלא בעולה לבדה, [שהרי חטאת דמה ניתן בכל ארבע קרבות המזבח, אף בקרן שאין לה יסוד], ואם כן די היה לכתוב "אֶל יְסוּד הָעֹלָה".

וכמו כן, אין ללמוד, מתוך¹ שנאמר, "אֶל יְסוּד מִזֶּבֶח הָעֹלָה", [כלומר יסוד הדומה למזבח], ולא "אֶל יְסוּד הָעֹלָה", שינתן דם העולה לכל הפחות על גג היסוד, [וכל שכן למעלה ממנו עד מחצית המזבח], אבל לא ינתן על זקיפת היסוד.

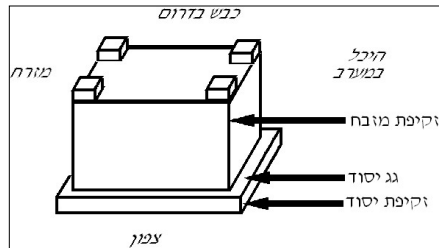

הוספות

¹ העירוני לשנות: אין לומר שקאי על עולה וזה שנאמר.

² כן מפרש רש"י. [] אולם רבינו חיים מפרש, שמהכתוב הזה אין ללמוד אלא, ששיירי הדם של עולה ישפכו לגג היסוד, אבל שאר קרבנות הנאכלים, שיירי דמם נשפך לגג היסוד מהכתוב, "וְיָדָם יִשְׁפְּדוּ עַל מִזְבֵּחַ ה' אֶקִּיד וְהִפְּשָׁר תֹּאכְלֶה", או מהכתוב, "וְהִנְשָׂאָר בָּדָם יִמְצָה אֶל יְסוּד הַמִּזְבֵּחַ", כפי שנתבאר בדף ל"ז. [ודין זה, שתחילת מתנות העולה יהיו כנגד היסוד, אינו למד בקל וחומר מחטאת, כמבואר לפירוש רש"י, אלא בקל וחומר משיירי דם העולה עצמה. א"י הכל למד מהכתוב עצמו, גם שתחילת המתנות יהיו כנגד היסוד, וגם שהשיירים יהיו על גג היסוד. []] ויש מפרשים שמהכתוב הזה למדים, שכל הקרבנות החיצוניים, תחילת מתנותיהם במזבח יהיו כנגד מקום שיש בו יסוד, [חוץ מהחטאת, שמפורש בה ארבע מתנות על ארבע קרנות, ובכלל זה קרן דרומית מזרחית שאין לה יסוד].

ומעתה יש ללמוד בקל וחומר, שאם פר כהן משיח הקל, שיירי דמו טעונים שפיכה ליסוד המזבח, [שנאמר בו, "וְיָאֵת קָל דָּם הַפֶּה וְשִׁפְךָ אֶל יְסוּד מִזְבַּח הַעֲלֵה אֶשֶׁר פֶּתַח אֹהֶל מוֹעֵד"], כל שכן שפר יום הכיפורים החמור, שיירי דמו טעונים שפיכה ליסוד המזבח.

ב. יתור הכתוב.

מתוך שנאמר, בעניין שפיכת שיריים של פר כהן משיח, "וְיָאֵת קָל דָּם הַפֶּה וְשִׁפְךָ אֶל יְסוּד מִזְבַּח הַעֲלֵה אֶשֶׁר פֶּתַח אֹהֶל מוֹעֵד", יש ללמוד, שיש פר נוסף, שדינו כפר כהן משיח, וזהו פר יום הכיפורים, וכשם ששיירי דמו של פר כהן משיח נשפכים ליסוד של מזבח החיצון, כך שיירי דמו של פר יום הכיפורים נשפכים ליסוד של מזבח החיצון.

ומכל מקום, אף שהיה ניתן ללמוד זאת על ידי קל וחומר, אין לומר שכשכתבה זאת תורה גם במילה "הפך", נעשה הדבר כאילו נכתב פעמים, והדבר מעכב את הכשר הקרבן, ככל דבר ששנה עליו הכתוב לעכב, [ואם לא נשפכו שיירי הדם ליסוד לא הוכשר], אלא אין זה אלא כדבר הכתוב פעם אחת, שאינו מעכב, כי נאמר בעניין עבודת פר יום הכיפורים, "וְכִלְהָ מִכֶּפֶר אֶת הַקֹּדֶשׁ וְאֶת אֹהֶל מוֹעֵד וְאֶת הַמִּזְבֵּחַ", ללמוד שבדברים אלו בלבד תלויה הכפרה, ובהם שלמה הכפרה, אף אל פי שלא נשפכו השיריים ליסוד שבחוץ. [מברייתא זו, שהיא גם כדעת רבי ישמעאל, יש ראייה לדברי רב פפא, שאמר, שאף לדעת רבי ישמעאל, שפיכת השיריים אינה מעכבת].

ליסוד, לא נגמרה הכפרה. **ורבי עקיבא אומר, ששיירי הדם של החטאת אינם מעכבים את הכפרה, ואפילו לא נשפכו כלל ליסוד, הקרבן מכפר.**

ולדעת רב פפא [שתניא כוותיה] – הכל מודים בדין הנ"ל, ששיירי הדם של חטאת בהמה אינם מעכבים את הכפרה. ולא נחלקו אלא בשיירי הדם של חטאת העוף, [הנקראים מיצוי, על שממצים את הדם הנשאר בעוף על קיר המזבח], רבי ישמעאל אומר, שהם מעכבים את הכפרה. ורבי עקיבא אומר, שגם הם אינם מעכבים את הכפרה.

מניין ששיירי דם פר יום הכיפורים נשפכים אל יסוד מזבח החיצון

דין זה, ששיירי דם פר יום הכיפורים נשפכים אל יסוד מזבח החיצון, למד משני מקומות.

א. קל וחומר.

לדברי רבי ישמעאל – פר יום הכיפורים חמור מפר כהן משיח, שכן פר יום הכיפורים יש חובה קבועה להביאו בכל שנה, מה שאין כן פר כהן משיח, שאין חיוב קבוע להביאו, אלא שאם חטא כהן גדול, [על ידי הוראת טעות שלון], עליו להביאו.

ולדברי רבי עקיבא – פר יום הכיפורים חמור מפר כהן משיח, שכן פר יום הכיפורים דמו נכנס לפני ולפנים, מה שאין כן פר כהן משיח, שאין דמו נכנס אלא להיכל.

... וְנָתַן ...", ובשפיכת שיריים נאמר לשון עתיד, "וְשִׁפְּךָ", לנתקו בכך מכלל שאר העבודות, לומר שאינו מעכב כמותם.

מיצוי דם חטאת העוף

לעיל נתבאר, שלדברי רב פפא, רבי ישמעאל ורבי עקיבא נחלקו בדין זה אם מיצוי דם חטאת העוף ליסוד, מעכב את הכשרו, ולדעת רבי ישמעאל, מיצוי דם חטאת העוף מעכב את הכשרו.

אולם גם רב פפא מודה, שכל זה הוא כדעת הברייתות המובאות לעיל, אבל לדעת ברייתא אחת, דעת רבי ישמעאל, שמיצוי דם חטאת העוף אינו מעכב, והדבר למד מהכתוב, "וְהִזָּה מִדַּם הַחֲטָאתָ עַל קִיר הַמִּזְבֵּחַ וְהִנְשָׂאָר בְּדָם מִצֵּה אֶל יְסוּד הַמִּזְבֵּחַ", כלומר אם נשאר דם יש למצותו למזבח, אבל אם יצא כל הדם בהזאה, אין צריך מיצוי.

שינוי עבודת הדם מהאמור

א. נתן מתנה אחת במקום ארבע או שתים.
כל קרבנות החיצונים, שלכתחילה צריך לתת מהם ארבע מתנות [כחטאות] או שתי מתנות שהן ארבע, אם שינה, ונתן מהם רק מתנה אחת, **כיפר**, שנאמר "וְיָדָם זָבְחֶיךָ וְשִׁפְּךָ" ללמד שבשפיכה אחת כל הזבחים כשרים.

ב. נתן דם חטאת העוף למעלה מחוט הסקרא, במקום לתת אותו למטה.

מניין ששיירי דם פר יום הכיפורים

נשפכים אל יסוד מזבח החיצון

דין זה, ששיירי דם פר כהן משיח נשפכים אל יסוד מזבח החיצון, למד משני מקומות.

א. קל וחומר.

פר כהן משיח חמור משעיר נשיא, שכן פר כהן משיח דמו נכנס להיכל, מה שאין כן שעיר נשיא, שאין דמו נכנס להיכל.

ומעתה יש ללמוד בקל וחומר, שאם שיער נשיא הקל, שיערי דמו טעונים שפיכה ליסוד המזבח, [שנאמר בו "וְנָתַתְּ דָמוֹ וְשִׁפְּךָ אֶל יְסוּד מִזְבֵּחַ הָעֹלָה"], כל שכן שפר כהן משיח החמור, שיערי דמו טעונים שפיכה ליסוד המזבח.

ב. הכתוב.

נאמר, בעניין פר כהן משיח, "וְנָתַתְּ כָּל דָּם הַפָּר וְשִׁפְּךָ אֶל יְסוּד מִזְבֵּחַ הָעֹלָה אֲשֶׁר פָּתַח אֶהָל מוֹעֵד", ללמד, ששיירי דמו נשפכים ליסוד של מזבח החיצון.

ומכל מקום, אף שהיה ניתן ללמוד זאת על ידי קל וחומר, אין לומר שכשכתבה זאת תורה בפירוש, נעשה הדבר כאילו נכתב פעמים, והדבר מעכב את הכשר הקרבן, ככל דבר ששנה עליו הכתוב לעכב, [ואם לא נשפכו שיערי הדם ליסוד לא הוכשר], אלא אין זה אלא כדבר הכתוב פעם אחת, שאינו מעכב, כי שינה הכתוב בין שפיכת שיריים לשאר עבודות, שבכולן נאמר לשון עבר, [עם וי"ו ההיפוך], "וְלָקַח ... וְהָבִיא ... וְטָבַל ... וְהִזָּה

שינו מהאמור בה, ונתנו מדמה למעלה, במקום לתת למטה, **היא פסולה**, **אין ללמוד מכך בבניין אב**, **שכן יהיה דין חטאת בהמה**, ואם שינה בה, ונתן מדמה למטה במקום למעלה תהיה פסולה, **כי יש הבדל בין שינוי של חטאת העוף**, שנתן דמה למעלה, שהוא שינוי למקום שאין לה שום שייכות בו, **לבין שינוי חטאת בהמה** שנתן דמה למטה, שהוא שינוי למקום שיש לה שייכות בו, שכן שיירי דם חטאת בהמה ניתנים למטה לכתחילה, ומאחר שיש חילוק בין השינויים הללו אין ללמוד זה מזה.

- **וכמו כן**, **אף שמצינו לעניין קרבנות הפנימיים**, **שאם שינה מהאמור בהם**, ונתן דם בחוץ, במקום לתת בפנים, **הם פסולים**, **אין ללמוד מהם בבניין אב**, **שכן יהיה דין חטאת בהמה הנעשית בחוץ**, ואם שינה בה, ונתן מדמה למטה, במקום למעלה, תהיה פסולה. **כי קרבנות הפנימיים חמורים מחטאת בהמה הנעשית בחוץ**, [לדברי רמי בר חמא דעת התנא הזה שהם חמורים ממנה בכך, שבהם שיירי הדם מעכבים את הכפרה. ולדברי רבא, הם חמורים ממנה, כי יש בהם שתי עבודות במקומן בפנים, (א) מתן דם כנגד הפרוכת (ב) מתן דם על מזבח הזהב, מה שאין כן בחטאת בהמה, שיש בה רק עבודה אחת במקומה בחוץ, והיא מתן דם הקרנות], ואם כן, **מאחר שקרבנות פנימיים חמורים מחטאת בהמה הנעשית בחוץ**, אין ללמוד בבניין אב, שדבר הפוסל בהם, יפסול גם בה.

חטאת העוף, דמה ניתן למטה מחוט הסיקרא, שנאמר, "וְהָיָה מִדָּם הַחֲטָאֹת עַל קִיר הַמִּזְבֵּחַ", ומבואר בדף ס"ד, שהכוונה לחציו התחתון של קיר המזבח, ונאמר בעניין, "חֲטָאֹת הוּא", ללמד, שאם שינה, ונתן את הדמים למעלה מחוט הסיקרא, **פסל**.

ג. **נתן דם קרבנות הפנימיים בחוץ**, **במקום לתת אותו בפנים**.

כל הקרבנות הפנימיים, שדמם ניתן לפני ולפנים או בהיכל, כל המתנות הללו מעכבות את הכשרם, [כפי שנתבאר בדף ל"ט], ולכן אם נתן מהם מתנה אחת במזבח החיצון, במקום לתת אותה במקומה, בהיכל או בקודש הקודשים, **פסל**.

ד. **נתן דם חטאת למטה**, **במקום לתת אותו למעלה**, בקרנות המזבח.

חטאת בהמה דמה ניתן על ארבע קרנות המזבח למעלה [כפי שנתבאר בדף ל"ז].

- **ולכאורה**, **יש ללמוד בבניין אב**, **שחטאת בהמה כשרה**, **אף כששינו**, ונתנו את מתנותיה למטה, **שכן מצינו לעניין כל הקרבנות החיצונים**, **שאף על פי ששינו מהכתוב בהם**, ונתנו בהם מתנה אחת, **במקום ארבע או שתיים**, **הקרבת כשר**, [כאות א'], ואם כן, הוא הדין לעניין שינוי זה בחטאת בהמה, שאם נתן את הדם למטה, במקום לתת אותו למעלה, הקרבן יהיה כשר.

- **ואף שמצינו לעניין חטאת העוף**, **שאם**

והשלים את כל המתנות האמורות בעניין, כיפר, ומכל מקום שיירי הדם ודאי אינם בכלל זה, שלא נאמרו בעניין.

– **ויש אומרים שבא רבי יהודה לחלוק על רבי עקיבא גם בדין, שכן לדעתו, מאחר שיש לדרוש מהכתוב, שרק אם כילה את העבודות, כיפר, אם כן לא כיפר עד גמר כל העבודות שיש לעשות, בין מה שמפורש בעניין, ובין מה שלמד ממקום אחר, ובכלל זה שפיכת שיירי הדם ליסוד, ואם כן אף הם מעכבים את הכשר הקרבן.**

ג. דעת רבי נחמיה.

לדברי הכל, דעת רבי נחמיה, ששפיכת שיירי הדם ליסוד מעכבת את הכפרה, ולפיכך לדעתו, נאמרו גם שני הדינים הבאים:

א. המקריב את שיירי הדם בחוץ, חייב כרת, כמקריב בחוץ דם המעכב את הכפרה.

ב. אם נשפך הדם אחר גמר המתנות שבהיכל, מביא פר אחר, כדי לשפוך מדמו על היסוד בחוץ, אלא מאחר שאין לשפוך בחוץ אלא שיריים, אם ישפוך את הדם מיד, אינו נחשב כשיריים אלא כתחילת דם, ולכן יש לחזור ולתת מהדם מתנות בהיכל, ורק אחר כך כשנעשה הנותר שיריים, יש לשפוך ממנו על היסוד בחוץ.

חטאות החיצונות

במשנתנו נמנו דיני חטאות חיצונות, [שדמם

ומכל מקום, אף שבבניין אב יש ללמוד שחטאת בהמה, שנתן דמה למטה, כשרה ולא פסולה, באמת היא פסולה, כי נאמר בפירוש, "זאת תורת החטאת ... הפכה המחטא אתה יאכלנה", ללמד, שדווקא כשנעשית כדינה, על ידי שנתן מתנותיה למעלה, היא כשרה, ונאכלת, אבל אם לא נעשית כהכשרה, על ידי ששינו במתנותיה, לתת אותם למטה, היא פסולה.

מתנות המעכבות בקרבן יום הכיפורים

א. דעת רבי עקיבא.

– אחר הזאות הדם של פר יום הכיפורים נאמר, "וַיִּכְלֶה מִכֶּפֶר אֶת הַקֹּדֶשׁ", ולא נצרך הכתוב הזה ללמד דין ההזאה המפורש בכתוב תחילה, אלא לדורשו כך, **אם כיפר, כלומר נתן את כל מתנות הדם האמורות בעניין, כילה את כפרתו, אבל שפיכת השיריים ליסוד המזבח החיצון אינה מעכבת, שאינה אמורה בעניין.**

ב. דעת רבי יהודה, שאין לדרוש כתוב זה מסופו לתחילתו, [אם כיפר כילה], אלא ככתבו, [אם כילה כיפר].

– **יש אומרים שלא בא רבי יהודה לחלוק על רבי עקיבא בדין, אלא באופן לימוד הדין, שכן לדעתו, אם נדרוש כך, "אם כיפר כילה", משמע, אפילו נתן כיפר מתנה אחת, כילה את הכפרה, ובאמת אין זה כך, כי כל המתנות האמורות בעניין מעכבות את הכשר הקרבן, ולכן ראוי לדרוש ככתוב, "אם כילה כיפר", כלומר רק אם גמר**

סייג לדבר, שלא יאכלו אותם עד סוף הזמן הזה, שמא ימשיכו לאכול גם אחרי כן, ונמצא עוברים באיסור שעונשו כרת, [=אכילת נותר], ולכן אמרו חכמים, שאינם נאכלים אלא רק עד חצות הלילה.

מתן דם חטאות החיצונות

א. מקום המתנות ומניינם.

נותנים על המזבח ארבע מתנות על ארבע קרנותיו, מתנה אחת בכל קרן, כסדר הזה, הכהן עולה בכבש, עד שמגיע לבליטה המקיפה את המזבח באמצעו, וקרויה טובב, שעליה הכהן הולך ומקיף את המזבח למתן דמים עליונים אלו.

וכשמגיע לסובב, פונה לימינו, שכן כל פניות שאתה פונה, יהיו דרך ימין, ומאחר שהכבש הוא מדרום המזבח, כשהוא פונה לימינו, הרי הוא מגיע תחילה לקרן דרומית מזרחית, ונותן מתנה אחת.

וממשיך לקרן מזרחית צפונית, ונותן מתנה שניה.

וממשיך לקרן צפונית מערבית, ונותן מתנה שלישית.

וממשיך לקרן מערבית דרומית, ונותן מתנה רביעית.

ובכל דרך הילוכו, כשפניו למזבח, נמצא שהליכתו לצד ימינו.

<<

ניתן על מזבח החיצון], בין חטאות של ציבור, [כשעירי ראשי חודשים ושל מועדות], ובין חטאות של יחיד, [כשעיר נשיא, ושעירת יחיד, וכבשת יחיד].

מקצת מהדינים יתבארו בעזה"י על סדר הגמרא, אולם הדינים הבאים לא נתפרשו בגמרא על משנה זו ונזכרו רק במשנה.

א-ב. שחיטת חטאות החיצונות בצפון העזרה, וקיבול דמם בכלי שרת בצפון העזרה, כפי שנתבאר בתחילת הפרק, [בדף מ"ז ובדף מ"ח].

דף נג

ג. מקום אכילת חטאות החיצונות הוא בתוך העזרה, שנאמר, "בְּמִקוֹם קָדֵשׁ תֵּאָכַל בְּחֶצֶר אֹהֶל מוֹעֵד", [בבית המקדש היתה העזרה מוקפת חומה, ובמשכן היתה העזרה מוקפת קלעים, ולכן נקרא מקום זה במשנה, לפנים מהקלעים].

ד. הראויים לאכול מחטאות החיצונות, הם זכרי כהונה בלבד, שנאמר, "הַכֹּהֵן הַמְחֻטָּא אֹתָהּ יֹאכְלֶנָּה", ונאמר, "כָּל זָכָר [מהכהנים] יֹאכַל אֹתוֹ".

ה. מותר לאוכלה בכל צורה, בין מבושלת בין צלויה, [שלא כפסח שאינו נאכל אלא צלי].

ו-ז. מדין תורה, זמן אכילת חטאות אלו הוא, ביום הקרבנות, וכל הלילה שאחריו עד הבוקר, שנאמר, "וַיִּבְשֶׁר יְבַח תּוֹדַת שְׁלֵמִיו בְּיוֹם קָרְבָּנוֹ יֹאכַל לֹא יֵנִיחַ מִמֶּנּוּ עַד בֹּקֶר", [כפי שנתבאר בדף ל"ו]. אולם חכמים עשו

והכוונה לארבע אמות שתחת הקרנות, עד חצי המזבח]. יש אומרים שבגוף המזבח עד אמצעו, אין נחשב כקרן אלא חודו של קרן ממש, [ורק למעלה במקום שהקרנות בולטות, מקומן הוא אמה על אמה]. ויש אומרים שאמנם לכתחילה בגוף המזבח יש לתת את הדם כנגד חודה של קרן ממש, אולם בדיעבד אם נתן בכל האמה שמכאן, או בכל האמה שמכאן, משני צידי חודה של קרן, דינו כמי שנתן בקרן המזבח, [כי כשם שלמעלה, הקרן היא אמה על אמה, כך בגוף המזבח, הקרן היא אמה על אמה].

ג. אופן נתינת הדם.

לפני כל נתינת דם לקרן, טובל את אצבעו הימנית בדם שבמזרק [=כלי שרת שקיבלו בו את הדם], ומאחר שיותר נקל להזות בדם שבסוף האצבע, ולא בדם שבתחילתה, הסמוך לכף היד, לכן הוא מורח ומזיז את הדם שבאצבע, על ידי האגודל והאצבע הקטנה¹, עד שיהיה כל הדם בסוף אצבעו, ואז מזה אותו למזבח כנגד חודה של קרן, עד שמכלה את כל הדם שבאצבע².

חוט הסיקרא

חוט של סיקרא היה מקיף את המזבח באמצעו, להבדיל בין דמים העליונים, לדמים

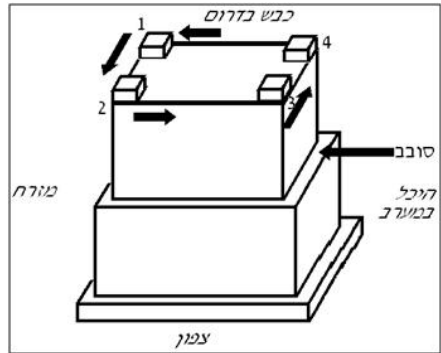

ב. מה נחשב כקרן המזבח.

לדעת רבי אלעזר ברבי שמעון – אין קרניות קרנות המזבח, אלא ארבע בליטות שיש בו בגגו בארבע פינותיו, [כל אחת מהן אמה על אמה ברום אמה], וכל מקום בבליטות הללו הוא בכלל קרנות המזבח שכשרות למתן דם חטאת בהמה, אבל למטה מהן בגוף המזבח אף בפינותיו אינו קרוי קרן ואינו כשר למתן דם חטאת בהמה [אלא רק למתן דם עולת העוף].

ולדעת רבי יהודה – אף תחת קרנות המזבח, עד אמצעו של מזבח, פינותיו הם בכלל קרנות המזבח, הכשרות למתן דם חטאת בהמה. [ודבר זה למד מהכתוב, "וְהִקְרָאֵל [=המזבח] אֶרְבַּע אַמּוֹת וּמִהָאֲרָאֵל וּלְמַעַלָּה הַקְרָנוֹת אֶרְבַּע", ועל כרחק אין כוונת הכתוב שהמזבח עצמו ארבע אמות, אלא שחלק מהמזבח עצמו, כלומר ארבע אמות ממנו, נחשב כקרנות,

¹ אולי כוונת הגמרא, שכדי למרוח את דם האצבע כלפי מטה, הוא משתמש בכל האצבעות האחרות, מן האגודל ועד האצבע הקטנה.

² כן הוא לשון הגמרא. ולא זכיתי להבין, אם הכוונה שיזה כמה פעמים בכל קרן, עד שיכלה הדם שבאצבע. או שאין להזות יותר מפעם אחת בכל קרן, וכוונת הגמרא שעל ידי הפעולה שעשה, למרוח הדם לסוף האצבע, הוא יכלה לגמרי בהזאה אחת. או שהכוונה שאחר ההזאה יכלה את הדם מאצבעו, כדי שיוכל לטבול מחדש למתנה שניה, אבל כילוי זה לא יהיה בהזאה למזבח. ויל"ע בזה.

מקום שפיכת שיירי דם חטאות

הפנימיות והחיצונות

א. זעת משנתנו.

- **מקום שפיכת שיירי דם חטאות הפנימיות, על יסוד מערבי של מזבח החיצון,** כי נאמר, "וַיֹּאֲתָ כָּל דָּם הַפֶּרֶשׁ שֶׁפָּךְ אֶל יְסוּד מִזְבַּח הָעֹלָה אֲשֶׁר פָּתַח אֱהֵל מוֹעֵד", והיסוד שהוא כנגד פתח אהל מועד, הוא היסוד המערבי של המזבח, שהוא בצד המזבח שכנגד אהל מועד. [כפי שנתבאר בדף נ"א].

התחתונים. [דמים העליונים הם כגון עולת העוף, ולדעת רבי יהודה גם חטאת בהמה שניתנים בחציו עליון של המזבח ודמים התחתונים הם כגון עולות בהמה וחטאת העוף].

ודבר זה למדנו מהכתוב, "וַיַּעֲשֵׂתָ לוֹ מִקְבָּר [כעין ציור בקליעה] מַעֲשֵׂה רֶשֶׁת נְחֹשֶׁת ... וְנָתַתָּה אֹתָהּ תַּחַת פְּרֹכַב הַמִּזְבֵּחַ מִלְמָסָה וְהִתְהַהָרְשֵׁת עַד חֲצֵי הַמִּזְבֵּחַ", המלמד שיש לתת סימן לחצי המזבח, להבדיל בין דמים עליונים לדמים תחתונים, ולכן גם במקדש עשו חוט סיקרא להבדלה זו.

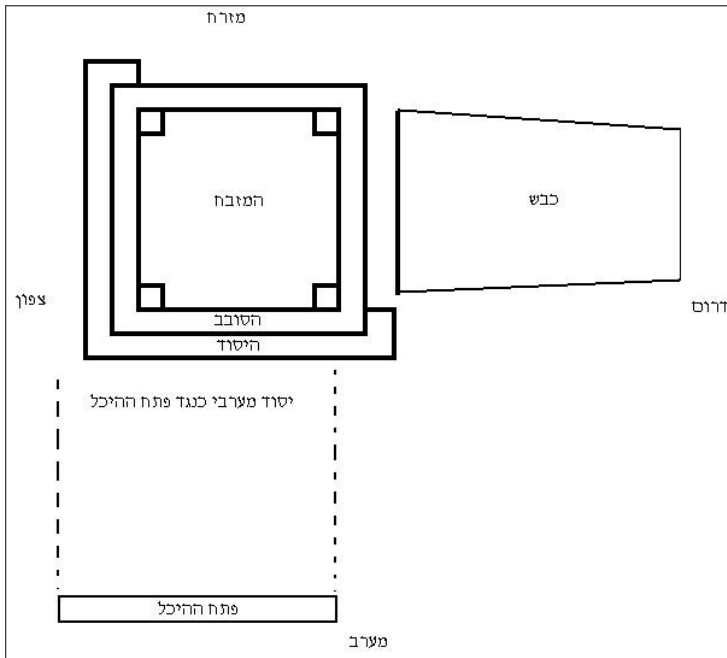

דם חטאות הפנימיות הוא ליסוד [מערבי, כלומר יסוד] שהכהן רואה תחילה ביציאתו מההיכל, [אחר שגמר את הזאות ההיכל], כך שפיכת שיירי דם חטאות

- **מקום שפיכת שיירי דם חטאות החיצונות, על יסוד דרומי של מזבח החיצון,** שכן יש ללמוד בבניין אב, [ילמד שתום מן המפורש], שכשם שפיכת שיירי

החיצונית, הוא ליסוד שהכהן רואה תחילה בירידתו בכבש מהמזבח, [ששם היו הזאות], והכבש שהכהן רואה תחילה בירידתו מהכבש שהיה בדרום המזבח, הוא היסוד הדרומי.

ג. דעת רבי שמעון בר יוחאי. [ויש גורסים שלפי דברי תנא דבי רבי ישמעאל גם דעת רבי ישמעאל כן].

ב. דעת רבי ישמעאל [ולגרסת רש"י לפי דברי תנא דבי רבי ישמעאל גם דעת רבי שמעון כן].

מקום שפיכת שיירי דם חטאות הפנימיות, על יסוד דרומי של מזבח החיצון, כי נאמר, "וְיָאֵת כָּל דָּם הַפֶּה יִשְׁפֹּךְ אֶל יְסוּד מִזְבֵּחַ הָעֶלְיָה אֲשֶׁר פֶּתַח אֹהֶל מוֹעֵד", ולדעת רבי שמעון, היסוד שהוא כנגד פתח אהל מועד, הוא היסוד הדרומי של המזבח, כי לדעת רבי שמעון, כל גוף המזבח היה מצפון לפתח ההיכל, [ופתח ההיכל היה מדרום לכל גוף המזבח], ונמצא שרק האמה של יסוד דרומי היתה כנגד פתח ההיכל.

מקום שפיכת שיירי דם חטאות הפנימיות, על יסוד מערבי של מזבח החיצון, כנ"ל.

וכמו כן, מקום שפיכת שיירי דם חטאות החיצונית, על יסוד מערבי של מזבח החיצון, שכן יש ללמוד בבניין אב, [ילמד שתום מן המפורש], שכשם ששפיכת שיירי דם חטאות פנימיות על יסוד מערבי, כך

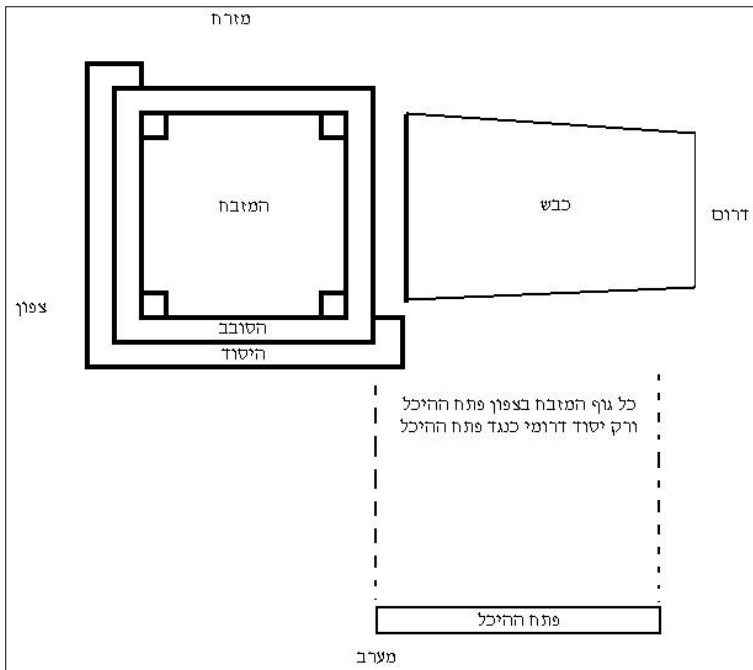

פתח ההיכל, וכנגד אמצע פתח ההיכל
היתה אמה של יסוד דרומי.

א"נ לדעת רבי שמעון, כל המזבח היה
בצפון העזרה, ואם כן הגיע דרומו עד אמצע

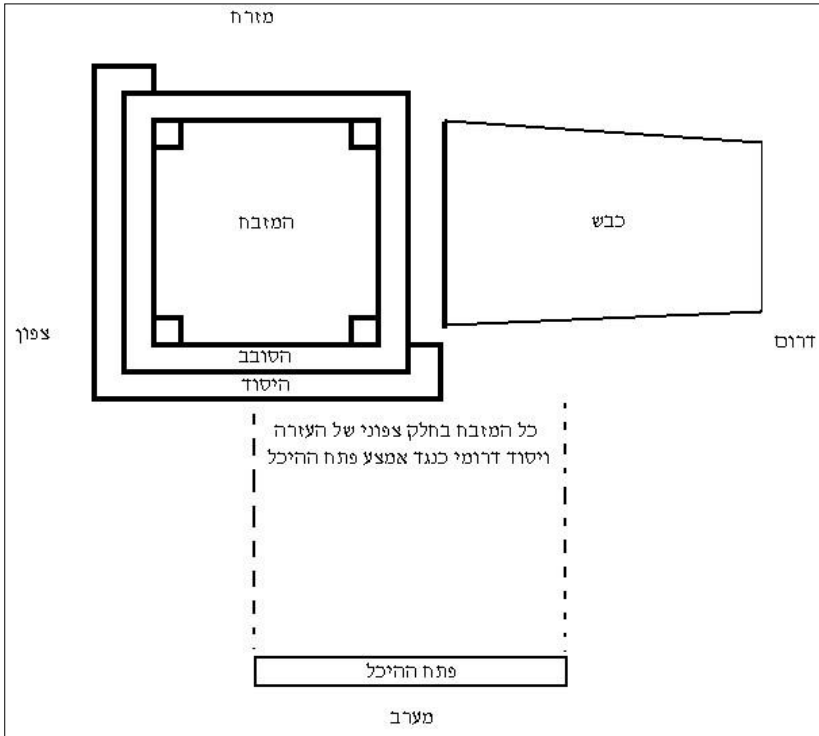

הדינים הבאים לא נתפרשו בגמרא על
משנה זו, ונזכרו רק במשנה.

א-ב. שחיטת העולה בצפון העזרה, וקיבול
דמה בכלי שרת בצפון העזרה, כפי
שנתבאר בתחילת הפרק, [בדף מ"ז ובדף
מ"ח].

ג-ד. טעונה הפשט וניתוח. [כפי שזכר בדף
נ', בעניין דבר הלמד בגזרה שווה, חוזר
ומלמד בגזרה שווה].

ה. כל העולה עולה כליל להקטרה על גבי
האש.

- וכמו כן, מקום שפיכת שיירי דם חטאות
החיצונות, על יסוד דרומי של מזבח
החיצון, שכן יש ללמוד בבניין אב, [ילמד
סתום מן המפורש], שכשם ששפיכת שיירי
דם חטאות פנימיות על יסוד דרומי, כך
שפיכת שיירי דם חטאות חיצונות על יסוד
דרומי.

העולה

מקצת מדיני העולה הנזכרים במשנה,
יתבארו בעזה"י על סדר הגמרא, אולם

העולה קדשי קדשים

מבואר במשנה, שהעולה נחשבת כקדשי קדשים.

- ופירש רש"י, שנפקא מינה מכך שהיא קדשי קדשים, (א) שהיא **נפסלת ביציאה** מהעזרה, (ד) ושיש בה **מעילה**, (ב) ושהיא **נפסלת בטבול יום**, (ג) ושהיא **נפסלת במחוסר כיפורים**.

- והתוס' כתבו, שרק שני הדברים הראשונים, [נפסלת ביציאה מהעזרה, ויש בה איסור מעילה], הם דברים שישנם בקדשי קדשים, ולא בקדשים קלים, אבל שני הדברים האחרונים, [נפסלת בטבול יום, ובמחוסר כיפורים], הם דברים שישנם גם בקדשים קלים.

והטעם שנתפרש במשנה דווקא לענין עולה, שהיא קדשי קדשים, ולא נתפרש כן לענין חטאות ואשמות, כי בתורה לא נאמר בעולה קדש קדשים, מה שאין כן בקרבנות אחרים, שנתפרש בהם בתורה שהם קדשי קדשים.

ומכל מקום, אף שלא נתפרש בתורה שהעולה היא קדשי קדשים, על כרחך כך הוא דינה, שהרי כולה לגבוה, וכל העולה לגבוה אפילו בקדשים קלים, [כדס ואימורים של קדשים קלים], נחשב כקדשי קדשים.

מתן דם העולה

בענין מתן דם העולה נאמר, "וְזָרְקוּ אֶת הַדָּם עַל הַמִּזְבֵּחַ סָבִיב", ואין הכוונה שיתנו את הדם בהיקף גמור סביב כל המזבח,

שכן אי אפשר לעשות זאת, אלא על ידי שיגעו בו באצבע שיש בה דם, וימשכו אותה סביבו, אולם מתן דם העולה אינו באופן הזה, אלא בזריקה, שנאמר "וְזָרְקוּ", ואי אפשר להקיף את כל המזבח בזריקה, ואם כן על כרחך כוונת התורה, שיזרקו את הדם באופן שיגיע ממנו לכל ארבעת צדדי המזבח, אף שלא יהיה הדם לכל היקפו של מזבח.

לדעת תנא קמא של הברייתא [וכן לדעת משנתנו כפירוש שמואל] – [נותנים שתי מתנות בלבד, וכל אחת מהן היא **מתנה אחת כמין גמא**, כלומר] זורקים את הדם בשני מקומות, זריקה ראשונה בחודה של קרן מזרחית צפונית, ובזריקה זו הדם מתפשט לשתי רוחות, לרוח מזרחית, ולרוח צפונית, וזריקה שניה בחודה של קרן מערבית דרומית, וגם בזריקה זו הדם מתפשט לשתי רוחות, לרוח מערבית, ולרוח דרומית, ונמצא שעל ידי שתי זריקות של דם, הגיע הדם לקיר המזבח בכל ארבע רוחותיו.

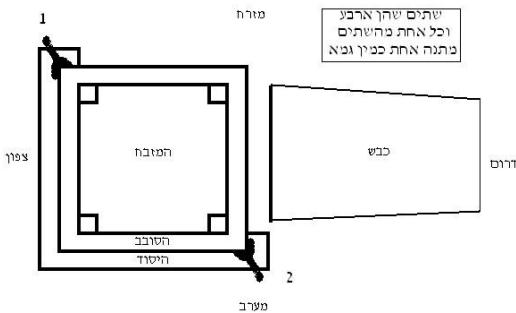

והטעם שזורקים בשתי קרנות אלו, כי כדי שיגיע הדם לארבע רוחות המזבח בשתי

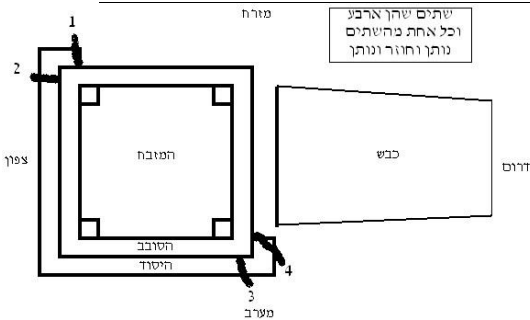

וּכְתַבּוּ הַתּוֹסֵף, שְׁלֹאֲחַר גַּמַּר הַמִּתְנַנּוֹת, אִם נֹתֵן דָּם בְּכָלִי, הוּא נִשְׁפָּךְ לִיסוּד הַמִּזְבֵּחַ, [לְדַעַת הַתְּנַא שֶׁל מִשְׁנַתְנּוּ הוּא נִשְׁפָּךְ לִיסוּד הַדְּרוּמִי].

- לפירוש ה"ר משה מפונטיז"א, הטעם שלא נתפרש דין זה של שפיכת שיירי דם העולה במשנה, [שלא כחטאת, שנתפרש בה הדין הזה במשניות לעיל], כי מאחר שמתן דם העולה הוא בזריקה מהכלי, פעמים נורק כל הדם, ואין שיריים לשפוך, ולכן לא נתפרש במשנה דין שאינו נוהג תמיד, [מה שאין כן בחטאת, שדמה ניתן באצבע, ותמיד נשאר בכלי דם לשפוך ליסוד].

- ולפירוש ה"ר יעקב מאורלייני"ש, יש מצווה לשייר מהדם, ולשפוך ליסוד, ואם כן בדרך כלל נשפכים שיירי דם העולה ליסוד, והטעם שלא נתפרש דין זה במשנה, כי כבר נתפרש לענין חטאות החיצונות, והוא הדין בשאר קרבנות.

קִרְן דְּרוּמִית מִזְרַחִית לֹא הִיא לֵה יִסוּד

כשבירך יעקב את בנימין, נתנבא עליו, "בְּנִימִין יָאֵב יִסְרָף בְּפִקֵּךְ יֹאכֵל עַד וְלָעָרֵב יִמְלֶק שְׁלָלִי", וכוונת הכתוב לכך, שיהיה המקדש והמזבח בחלקו של בנימין, בבוקר יקריבו הכהנים למזבח את הדברים הנאכלים לגבוה, ובערב יחלקו ביניהם את הנאכל להם.

זריקות, יש לזרוק את הדם לשתי קרנות העומדות זו באלכסונה של זו, כי אם יזרקו לשתי קרנות שברוח אחת, לא יהיה הדם אלא בשלוש רוחות של המזבח, ומאחר שיש לזרוק לשתי קרנות רחוקות זו מזו, וכבר נתבאר שאין לזרוק לקרן שאין תחתיה יסוד, כלומר לקרן מזרחית דרומית, על כרחך יש לזרוק לקרן מערבית דרומית, ולקרן מזרחית צפונית, כי לקרן דרומית מזרחית לא היה יסוד כפי שיתבאר בעזה"י להלן.

וּלְדַעַת רַבִּי יִשְׁמַעֵאל [וכן לדעת משנתנו כפירוש רב] – [נותן וחוזר ונותן, כלומר], מתוך שנאמר בעניין זריקת העולה "סָבִיב", יש ללמוד בגזרה שווה, מהכתוב בעניין חטאת המילואים, "וַיִּתֵּן עַל קַרְנוֹת הַמִּזְבֵּחַ סָבִיב", שכשם שדם החטאת ניתן בארבע מתנות, כך דם העולה ניתן בארבע מתנות, אלא מאחר שאי אפשר לתת דם העולה בקרן מזרחית דרומית, שלא היה לה יסוד, על כרחך ארבע המתנות שבעולה, הם בשתי קרנות, שתי מתנות בכל קרן, כלומר בקרן מזרחית צפונית, נותן מתנה אחת בצדה המזרחי, ומתנה אחת בצידה צפוני, ובקרן מערבית דרומית, נותן מתנה אחת בצידה המערבי, ומתנה אחת בצידה הדרומי. [אבל לא מסתבר, שיהיו ארבע המתנות בשלוש קרנות, כי לא מסתבר שבקרן אחת יהיו שתי מתנות, ובשתי קרנות מתנה אחת].

מנחלתו, לא יהיה שום חלק של המזבח].

- ולדעת לוי [בדף נ"ד], היה למזבח יסוד אף בקרן הזו, אבל לא היה היסוד הזה מקודש כמזבח. [ולדעתו תרגום הכתוב הוא, "באחסנתיה יתבני מקדשא", כלומר בנחלת בנימין יבנה החלק המקודש של המזבח, אבל חלק המזבח שאינו מקודש, יבנה בנחלת יהודה].

הטעם שזכה בנימין להיות אושפיזכן לשכינה

הטעם לכך, שזכה בנימין, שיהא המקדש והמזבח בחלקו, כמו שנאמר "וַיִּבֶן כְּתִיבֵי שֶׁכֶן", **כי היה חפץ בכך בכל מאודו, ומתחנן ומצטער על כך כל היום**, כמו שמצינו, שאף לעניין אותו מקום מועט שנכנסה נחלת יהודה בחלקו, היה מצטער, וחפץ שתהא בחלקו שלו, שנאמר "לְבַנְיָמִן אָמַר דָּוִד ה' יִשְׁכֵּן לְקִטְעַח עֲלָיו חֲפָץ עֲלָיו כָּל הַיּוֹם וַיִּבֶן כְּתִיבֵי שֶׁכֶן", כלומר משפּשפּ עצמו, כאדם המחשב ודואג, ועשה זאת מחמת רצונו, שיהא כל המקדש בחלקו.²

כמו שתרגם אונקלוס, "בנימין, בארעיה תשרי שכינתא, ובאחסנתיה יתבני מקדשא/מדבחא, בצפרא ובפניא יהון מקרבין כהניא קורבנא, ולעדן רמשא יהון מפלגין מותר חולקהון משאר קודשיא.

ומכאן שאין המזבח כשר, אלא כשהוא בנוי בחלקו של בנימין, ומאחר שמקום היסוד המזרחי, [חוץ מאמה צפונית שבו], וכן מקום יסוד דרומי, [חוץ מאמה מערבית שבו], היה בחלקו של יהודה, לא היה אותו מקום ראוי לבניית המזבח, ולכן בכל אותו מקום לא היה למזבח יסוד.¹

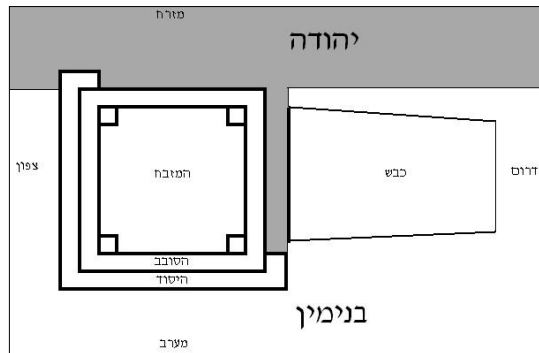

- לדעת רב [בדף נ"ד], בקרן זו לא היה למזבח יסוד כלל. [ולדעתו, תרגום הכתוב הוא, "באחסנתיה יתבני מדבחא", כלומר בנחלת בנימין יבנה המזבח, אבל מחוץ

הוספות

¹ עיין לעיל בדף נ"א ע"ב בתוס' בסוד"ה תן שמבואר שסוגיתנו היא כדעת האומרים ירושלים נתחלקה לשבטים אבל לדעת האומרים לא נתחלקה צריך לומר שכך נאמרה הלכה למשה מסיני שאין יסוד לקרן דרומית מזרחית. ² מתוך דברי המהרש"א בח"א משמע, שצערו של בנימין היה רק על כך שרצה שגם האמה שבנחלת יהודה תהיה בנחלתו, ולפיכך זכה שיהא כל המזבח חוץ מאותה אמה בחלקו, [ואין זה כפי שנתבאר למעלה], אולם המהרש"א הקשה על כך, [ולפי מה שנתבאר למעלה קושיתו מיושבת]. ויל"ע בזה. [] עוד כתב מהרש"א, שבמסכת סוטה נאמר טעם אחר, מדוע זכה בנימין שיהיה המקדש בחלקו, והוא, מפני ששבטו ירד לים סוף תחילה לכל השבטים. [] ובספר עיני שמואל הביא ארבעה טעמים נוספים, מהילקוט פרשת ברכה. (א) מפני שהיה הקטן שבכולם, ושפל על ידי זה בדתו מכולם. (ב) מפני שכל השבטים נולדו בחו"ל, והוא נולד בארץ. (ג) מפני שכולם היו במכירת יוסף, והוא לא היה לו חלק עימהם. (ד) מפני שאביו אהבו יותר מכל אחיו.

דף נד

בנימין, היא קדושה כמזבח, ומשום שלא
היתה בקרקע, היא נחשבת כקיר המזבח,
ולא כיסוד המזבח, [שאין יסוד אלא
המיסוד בארץ].¹

כך התנו ביניהם [בקרן מזרחית דרומית]
האזיר לבנימין והקרקע ליהודה

אורך הכבש והמזבח בתחתיתם

המזבח היה בתחתיתו 32 אמה על 32
אמה.

- לדעת לוי היה תחתית המזבח היתה
תופסת את כל המקום הזה.

- ולדעת רב לא היתה תופסת 32 אמה על
32 אמה ממש, אלא רק במערב ובצפון,
אבל בשאר מקום המזבח, חסרה תחתיתו
אמה אחת לכל אורך יסוד דרומי, ולכל
אורך יסוד מזרחי.

קיר המזבח כשר למתן דמים של קרבנות,
רק במקום שאינם עתידים לרדת ממנו
ישירות לארץ לאיבוד, אבל אם אין בקיר
המזבח דבר שיעצרו, וירדו ממנו ישירות
עד הארץ, אין לתת שם מדם הקרבנות.

ומה שנותנים מדם עולת העוף על קרן
דרומית מזרחית, [אף תחת הסובב, מחוט
הסיקרא ולמעלה], כי באמת, אף על פי
שאין לאותה קרן יסוד, [כמבואר לעיל],
מכל מקום, אין הדמים יורדים משם
ישירות לארץ.

כי אף שלא היה באותה קרן יסוד מכל
מקום היתה במזבח בליטה, שבה היה הדם
נעצר, ובליטה זו דינה במזבח.

שכן, רק הקרקע של אותה קרן היתה
מחלקו של יהודה, אבל האזיר, [למעלה
משלושה טפחים], נחשב כחלקו של
בנימין, ולכן רק יסוד בקרקע לא היה
למזבח באותה קרן, אבל למעלה מגובה
שלושה טפחים, עשו למזבח בליטה, לקבל
את הדמים היוורדים מהקיר, ומאחר
שאותה בליטה היתה באזיר בחלקו של

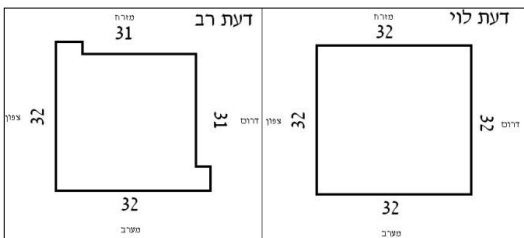

וגם הכבש [שעמד מדרום למזבח], היה
בתחתיתו באורך 32, ואם כן אורך המזבח
והכבש היו 64 אמה.

אולם כשהעמידו את הכבש צמוד למזבח,
היו שתי אמות ששניהם היו בו יחד, כי

הוספות

¹ כן מפרש רש"י את הסוגיה. [וה"ר חיים מפרש, שאותה בליטה היתה נחשבת כיסוד המזבח, [לעניין דמים העליונים כעולת העוף], ולכן היו שופכים את שיירי דם עולת העוף על אותה בליטה. [ורבינו תם מפרש, שלא היתה שם שום בליטה אלא ומה שאמרו כאן שהאזיר של אותו מקום היה נחלת בנימין הוא לבאר כיצד היתה מליקת עולת העוף באותו מקום הלא צריכה להיות על גבי המזבח

[=עופרת מותכת כעין שעושים לצפוי כלי חרס],
וזפת, וממחה אותם, ושופך יחד לתוך
המלבן, ונדבקים יחד.

- ולדעת רב, מאחר שבדרום ובמזרח לא
היה יסוד, היו מניחים במקום זה בתוך
המלבן עץ ברוחב אמה, כדי שלא יעשה
באותו מקום יסוד, ולאחר שהיסוד
מתקשה מעט, נוטל את העץ הזה, ונמצא
היסוד חסר את אותה אמה בדרום
ובמזרח¹.

- אבל אין לומר שיעשה את היסוד 32 על
32, ואחר כך ישבור ממנו אמה לאורך
המזרח, ואמה לאורך הדרום, כי בזה נמצא
משבר את האבנים שנעשה ממנו, ואין
לעשות את המזבח אלא אבנים שלמות,
כלומר חלקות בלא פגימות², שנאמר,
”אֲבָנִים שְׁלֵמוֹת תִּבְנֶה אֶת מִזְבַּח ה' אֶקִיד”.

ב. עשיית המזבח עד הסובב.

חוזר ומביא מלבן שהוא שלשים אמה על
שלשים אמה, וגובהו חמש אמות, ומושיבו
על היסוד, וממלאו בדברים הנייל, ונעשה
גוף המזבח גובה חמש אמות יותר מהיסוד,
והיסוד בולט תחתיו אמה לכל צד.

ג. עשיית המזבח עד גגו.

חוזר ומביא מלבן שהוא עשרים ושמונה
אמה על עשרים ושמונה אמה, וגובהו

הכבש היה מגיע עד גגו של מזבח, ופורח על
אמה של (מקום) היסוד, ועל אמה של
הסובב, ולכן הכבש והמזבח יחד, תפסו
ברוחב העזרה רק 62 אמה.

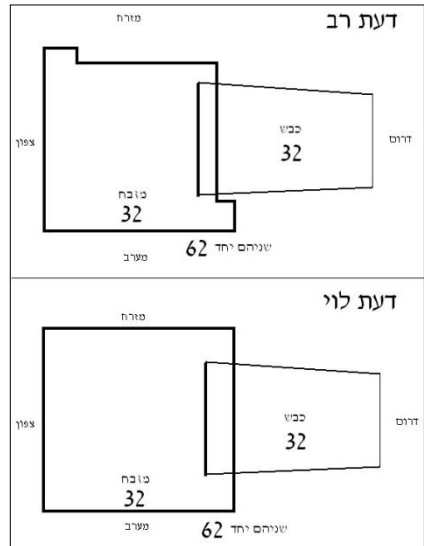

אופן בניית המזבח

א. עשיית היסוד.

מביאין מלבן [מרובע עשוי מארבע קרשים]
שהוא שלשים ושתים אמה על שלשים
ושתים אמה [=שכל אחד מארבעה קרשים
אורך 32 אמה], וגובהו אמה, [=שרוחב כל
קרש אמה, והוא גובהו של מלבן].

ומביא חלוקי אבנים מפולמות [=לחות], בין
גדולות בין קטנות, ומביאים סיד, וקוניא,

הוספות

¹ תימה מעיקרא ליעבד מלבן בענין זה. [תוס'].
² ואין לומר שיחליקו את מקום השבירה במשור, כי אין להניף ברזל על אבני המזבח, שנאמר, "לא תניף עליהם ברזל". [וכמו כן, אין לומר שיחליקו את המקום הזה על ידי תולעת השמיר, כי אף שחונתך דבר קשה, מכל מקום אינה עושה אותו חלק בלא פגימה שלא תחגור בה ציפורן, שהוא השיעור של שלימות אבני המזבח. [כל זה מהתוס'].

"וְדוֹד בָּרַח וַיִּמְלֹט וַיָּבֵא אֶל שְׂמוּאֵל הַרְמֵתָה וַיַּגֵּד לוֹ אֵת כָּל אֲשֶׁר עָשָׂה לוֹ שְׂאוּל וַיִּלְךָ הוּא² וַשְׂמוּאֵל וַיֵּשְׁבוּ בְּנֵיזוֹת³", מלמד, שישבו בעירו של שמואל הקרויה רמה, ועסקו בנויו של עולם, כלומר בבית המקדש, שבקשו לדעת היכן יש לבנותו.

וכך אמרו, הואיל, ומבואר בתורה, שבית המקדש גבוה מכל ערי ישראל, שנאמר, "בְּחָר ה' אֶלְקֵינוּ בּוֹ"¹, [שמכל ערי ישראל הדרך לבית המקדש קרויה עליה], אם כן, יש לדעת היכן המקום הגבוה בכל ארץ ישראל, וזהו מקום המקדש.

ובדקו בספר יהושע, [פרק ט"ו], וראו, שכשהכתוב מונה את הערים שבגבולה הצפונית של נחלת יהודה, [שהוא נמשך לכל רוחב הארץ, מהירדן במזרח, ועד הים הגדול במערב], כל הדרך מהמזרח עד ראש ההר אשר על פני גי הנם הסמוך לירושלים [ממערב] קרויה עליה [או מישור], וכל הדרך משם עד המערב קרויה ירידה [או מישור]⁴, ומכאן יש ללמוד, שראש ההר אשר על פני גי הנם, וכן מעין מי נפתחו

שלוש אמות, ומושיבו על היסוד, וממלאו בדברים הנ"ל, ונעשה המזבח מגביה עוד שלוש אמות מעל הסובב, והסובב בולט תחתיו אמה לכל צד.

ד. עשיית הקרנות.

חוזר ומביא מלבן, שהוא אמה על אמה ברום אמה, ומושיבו בזוית המזבח מלמעלה, וממלאו בדברים הנ"ל, ונעשה שם קרן אמה על אמה ברום אמה, וכן עושה בשאר הקרנות.

- וקרנות אלו, היו בהם נקבים, כדי שיפול דם החטאת לתוכם, ויבלע בהם¹, שנאמר, "וַיִּמְלְאוּ כַּמְזָרְק כְּזוֹיוֹת מִזְבַּח", [כלומר זויות המזבח היו כמזרקים, שהם כלי קיבול לקבלת הדם], ולצורך עשיית הנקבים הללו, היו מניחים בתוך המלבנים מקלות וקיסמים דקים, וכשיבשו, היו מוצאים את הקסמים, ונשאר מקומם נקבים חלקים.

גילוי מקום המקדש

כשיקש שאול להמית את דוד נאמר,

¹ תימה הלא לא היו המתנות למעלה אלא כנגד חודה של קרן. [תוס'].

² בגמרא הגרסא "דוד".

³ "בנויות" כתיב.

⁴ ויגבול לפאת צפונה מלשון הים מקצה הירדן. ועלה הגבול בית חנה ועבר מצפון לבית הערבה ועלה הגבול אבן בתן בן ראובן. ועלה הגבול דברה מעמק עכור וצפונה פנה אל הגלגל אשר נכח למעלה אדמים אשר מנגב לנחל ועבר הגבול אל מי עין שמש והיו תצאתיו אל עין רגל. ועלה הגבול גי בן הנם אל פתח היבוסים מנגב היא ירושלים ועלה הגבול אל ראש ההר אשר על פני גי הנם ימה אשר בקצה עמק רפאים צפנה. ותאר הגבול מראש ההר אל מעין מי נפתוח ויצא אל ערי הר עפרון ותאר הגבול בעלה היא קרית יערים. ונסב הגבול מבעלה ימה אל הר שעיר ועבר אל פתח הר יערים מצפונה היא קסלון וירד בית שמש ועבר תמנה. ויצא הגבול אל פתח עקרון צפונה ותאר הגבול שפרונה ועבר הר הפעלה ויצא יבנאל והיו תצאות הגבול ימה. [יהושע ט"ו].

ועל עניין זה, שהתאמץ דוד לדעת את מקום המקדש, נאמר, "שִׁיר הַמַּעֲלוֹת זָכוֹר ה' לְדָוִד אֵת כָּל עֲוֹנוֹתָי", שעינה עצמו בעסק הזה. "אֲשֶׁר נִשְׁבַּע לֵה' נְדָר לְאָבִיר יַעֲקֹב" על כך. ומה היא שבועתו, "אִם אָבֵא בְּאֵהָל בֵּיתִי אִם אֶעֱלֶה עַל עֲרֵשׁ יְצוּעֵי. אִם אֶתֵּן שְׁנֵת לְעֵינַי לְעַפְעַפֵּי תְנוּמָה. עַד אֲמַצָּא מְקוֹם לֵה' מִשְׁכָּנֹת לְאָבִיר יַעֲקֹב", כלומר נשבע שלא ילך לביתו, ולא יישן [בו], עד שידע היכן מקום המקדש, ולבסוף זכה לכך שנאמר, "הֲיָה שְׁמֵעֲנוּהָ בְּאֶפְרָתָה", כלומר בדקנו דבר זה על ידי החיפוש בספר יהושע, שהיה משבט אפרים, "מִצָּאנוּהָ בְּשָׂדֵי יַעֲר", ומצאנו שמקום המקדש הוא בנחלת הנקראת שדה יער, והיא נחלת בנימין, כי מאחר שהוא קרוי זאב יטרף, נחלתו היא שדה יער, מקום הזאבים.

ועל דבר זה, [שמצא דוד את מקום המקדש], נתקנא דואג האדומי בדוד, שנאמר "כִּי קָנְאתָ בֵּיתְךָ אֶכְלָתֶינִי".

דיני אשמות

ששה אשמות הם: (א) אשם גזילות, [מביאו מי שכפר בתביעת חבריו ונשבע על כך לשקר שאינו חייב לו ממון]. (ב) אשם מעילות, [מביאו מי שנהנה מההקדש]. (ג) אשם שפחה חרופה, [הבא על שפחה כנענית המיועדת לעבד עברי, מביא אותו]. (ד) אשם נזיר טמא, [הבא לטהרת הנזיר]. (ה) אשם מצורע, [הבא לטהרת המצורע]. (ו) אשם תלוי, [הבא על ספק חטא]. כולם קדשי קדשים, ואלו הדינים שנאמרו בהם במשנתנו.

הסמוך לו [וקרוי גם עין עיטם], הוא המקום הגבוה ביותר, שעד אליו עולים, וממנו יורדים, ואין מקום גבוה ממנו [והוא בגבול הצפוני של נחלת יהודה וגם בגבול הדרומי של נחלת בנימין כמבואר בספר יהושע בגבולי נחלת בנימין].

ולפיכך, מתחילה היו סבורים שמקום המקדש הוא בעין עיטם, אולם לבסוף אמרו, שלא יהיה המקדש שם, אלא בירושלים הנמוכה ממנו במקצת:

- יש אומרים שדרשו זאת מהכתוב, "וַיִּבֶן כְּתֻפֵּי שָׁכָן", המלמד, שבית המקדש נמצא במקום נמוך מעט מהגבוה ביותר, ככתפים שהן נמוכות מהראש.

- ויש אומרים שהטעם לכך שקבעו את מקומו של המקדש בירושלים, לקיים את הכתוב "וַיִּבֶן כְּתֻפֵּי שָׁכָן", ולא קבעו את מקום המקדש בעין עיטם, לקיים את הכתוב "וְקָמַתְּ וְעָלִיתְּ", כי לשכת הגזית של הסנהדרין צריכה להיות בחלקו של יהודה, שנאמר בברכות יהודה, "לא יסור שָׁבֵט מִיְהוּדָה וּמַחֲזֵק מִבֵּין רַגְלָיו", וכמו כן לשכת הגזית צריכה להיות בעזרה, שנאמר, "וְקָמַתְּ וְעָלִיתְּ אֶל הַמְּקוֹם אֲשֶׁר בְּחָר ה' אֱלֹהֶיךָ בּוֹ", ואם היה המקדש בעין עיטם, היה רחוק מנחלת יהודה שבה לשכת הגזית, ולכן קירבו את המקדש בנחלת בנימין עד גבול נחלת בנימין ויהודה, שתהיה לשכת הגזית בעזרה בנחלת יהודה, והמקדש והמזבח סמוכים בנחלת בנימין.

דף נה

א-ב. שחיתתם בצפון העזרה. וקיבול דמם בכלי שרת בצפון העזרה, [כפי שנתבאר בדף מ"ט].

דיני זבחי שלמי ציבור [=כבשי עצרת]

זבחי שלמי ציבור הם קדשי קדשים, ואלו הדינים שנאמרו בהם במשנתנו :

א-ב. שחיתתם בצפון העזרה, וקיבול דמם בכלי שרת בצפון העזרה. שנאמר, "ויתקפתם בַּחֲצֵרֹתַי עַל עֲלֹתֵיכֶם וְעַל זְבָחֵי שְׁלָמֵיכֶם", ועל כרחך שלמים אלו האמורים בכתוב הזה הם שלמי צבור, שכן קרבן יחיד אינו טעון כלי שיר [כי אין אומרים שיר על קרבן יחיד, כמבואר במסכת ערכין], ובכתוב הזה הוקשו שלמי ציבור לעולה, ללמד, שכשם שהעולה היא קדשי קדשים, [להיפסל בטבול יום וביוצא], ונעשית בצפון העזרה, כך שלמי ציבור הם קדשי קדשים, ונעשים בצפון העזרה. [טעם דין זה למדנו, ממשנת רב מרי בריה דרב כהנא].

ג. דמם טעון שתי מתנות שהן ארבע, [טעם דין זה לא נתבאר בגמרא, אולם יתכן שגם דין זה למד מהיקש הנ"ל, שהוקשו שלמי ציבור לעולה].

ד-ה. הם נאכלים לפני מן הקלעים לזכרי כהונה, שנאמר בקרבנות עצרת "וְעִשְׂתֶּם שְׁעִיר עִזִּים אֶחָד לַחֲטָאת וּשְׁנֵי כִבְשִׁים בְּנֵי שָׁנָה לְזֶבַח שְׁלָמִים" להקיש שלמי ציבור של עצרת לחטאת וללמד שכשם שהחטאת נאכלת לפני מן הקלעים לזכרי כהונה כך שלמי ציבור נאכלים לפני מן הקלעים לזכרי כהונה [טעם דין זה למדנו, ממשנת

ג. דמם טעון שתי מתנות שהן ארבע, שכן נאמר באשם, "בַּמִּקְוֹם אֲשֶׁר יִשְׁחֲטוּ אֶת הָעֹלָה יִשְׁחֲטוּ אֶת הָאֵשׁ וְאֶת דָּמֹו יִזְרַק עַל הַמִּזְבֵּחַ סָבִיב", ללמד שמתן דמו שתיים שהן ארבע, [כפי שנתבאר בדף נ"ג, לעניין מתן דם העולה, שנאמר בו, "וְיִזְרְקוּ אֶת הַדָּם עַל הַמִּזְבֵּחַ סָבִיב"].

ד-ה. הם נאכלים לפני מן הקלעים לזכרי כהונה, שנאמר לכהנים, "זֶה יִהְיֶה לְךָ מִקִּדְשׁ הַקִּדְשִׁים מִן הָאֵשׁ כָּל קָרְבָּנֶם לְכָל מִנְחָתָם וְלְכָל חֲטָאתָם וְלְכָל אֲשָׁמֹם אֲשֶׁר יִשְׂבוּ לִי קִדְשׁ קִדְשִׁים לְךָ הוּא וְיִבְגְּיֶד. בְּקִדְשׁ הַקִּדְשִׁים תֹּאכְלֵנּוּ כָּל זָכָר [מהכהנים] יֹאכַל אֹתוֹ קִדְשׁ יִהְיֶה לְךָ".

ו. מותר לאוכלם בכל צורה, בין מבושלים בין צלויים, [שלא כפסח שאינו נאכל אלא צלי].

ז-ח. מדין תורה, זמן אכילת אשמות אלו הוא, ביום הקרבנתם, וכל הלילה שאחריו עד הבוקר, שנאמר, "וּבֶשֶׁר זֶבַח תוֹדֹת שְׁלָמֵי בָיִם קָרְבָּנוּ יֹאכַל לֹא יִנִּיחַ מִמֶּנּוּ עַד בֹּקֶר", [כפי שנתבאר בדף ל"ו]. **אולם חכמים עשו סייג לדבר,** שלא יאכלו אותם עד סוף הזמן הזה, שמא ימשיכו לאכול גם אחרי כן, ונמצא עוברים באיסור שעונשו כרת, [=אכילת נותר], ולכן אמרו חכמים, **שאינם נאכלים אלא רק עד חצות הלילה.**

קדשי קדשים כמותה יאכלו בעזרה בלבד, אבל קדשים קלים נאכלים גם חוץ לעזרה. וכשאמר להם לאחר מכן לעניין אכילת השלמים שהם קדשים קלים, "וְאֵת הַזֶּה הַתְּנוּפֵה וְאֵת שׁוֹק הַתְּרוּמָה תֹאכְלוּ בְּמִקְוֹם סְהוֹר", מתוך ששינה ולא אמר "קִדְשִׁי", יש ללמוד שאין הכוונה לטהור גמור, [כראשון] אלא לטהור במקצת, ולהקל על הידוע עד עתה.

ואם כן, מאחר שמהכתוב הראשון כבר למדנו שקדשים קלים נאכלים גם חוץ לעזרה [=מחנה שכינה], מהכתוב הזה יש ללמוד, שקדשים קלים נאכלים אף חוץ להר הבית [=מחנה לויח], ואין צריך לאוכלם אלא בתוך ירושלים [=מחנה ישראל], שהוא מקום טהור ממצורעים.

ב. לדעת רבא.

יש ללמוד זאת, מדברי משה לבני אהרן ביום השמיני למילואים, שתחילה אמר בעניין אכילת המנחה, "וְאֶכְלֶתֶם אֹתָהּ בְּמִקְוֹם קִדְשִׁי", כלומר בעזרה [=מחנה שכינה].

ומתוך שנאמר "אֹתָהּ", היה מקום ללמוד שדווקא קדשי קדשים כמותה יאכלו בעזרה בלבד, אבל קדשים קלים נאכלים גם חוץ לכל המחנות.

וכשאמר להם לאחר מכן לעניין אכילת השלמים שהם קדשים קלים, "וְאֵת הַזֶּה

רבה בר רב חנן]. [ורק את הדיינים הללו (ד' ה') יש ללמוד בהיקש הזה, אבל את הדיינים הקודמים, אין ללמוד מהיקש הזה, כי דין א' ובי' אינו למד בחטאת עצמה אלא מהיקש לעולה, ודבר הלמד בהיקש אינו חוזר ומלמד בהיקש, ודין מתנות (ג') אין ללמוד מהחטאת, כי נאמר בה "אותה", ללמד שרק חטאת דמה למעלה, ולא שאר קרבנות].

ו. מותר לאוכלם בכל צורה, **בין מבושלים בין צלויים**, [שלא כפסח שאינו נאכל אלא צלי].

ז-ח. מדין תורה, זמן אכילת שלמים אלו הוא, **ביום הקרבנות, וכל הלילה שאחריו עד הבוקר**, שנאמר, "וּבֶשֶׁר זָבַח תִּזְדַּת שְׁלֹמֵי בְּיֹם קָרְבָּנוֹ יֶאֱכַל לֹא יִנְיֵחַ מִמֶּנּוּ עַד בֹּקֶר", [כפי שנתבאר בדף ל"ו]. **אולם חכמים עשו סייג לדבר**, שלא יאכלו אותם עד סוף הזמן הזה, שמא ימשיכו לאכול גם אחרי כן, ונמצא עוברים באיסור שעונשו כרת, [=אכילת נותר], ולכן אמרו חכמים, **שאינם נאכלים אלא רק עד חצות הלילה**.

קדשים קלים נאכלים

בכל העיר [=מחנה ישראל]

א. לדעת אביי.

יש ללמוד זאת, מדברי משה לבני אהרן ביום השמיני למילואים, שתחילה אמר בעניין אכילת המנחה, "וְאֶכְלֶתֶם אֹתָהּ בְּמִקְוֹם קִדְשִׁי", כלומר בעזרה [=מחנה שכינה].

ומתוך שנאמר "אֹתָהּ", יש ללמוד שדווקא

הוספות

¹ בעניין מחנה ישראל במדבר, פירש רש"י, 'מחנה ישראל במדבר, כל דגל בתוך אסיפת דגליו, ומשמע מדברי, שטמאי דגל זה, היו רשאים להיכנס למקום חניית דגל אחר, והאחרונים נתקשו מניין לרש"י זאת.

- ואף שלעניין איל נזיר, היה מקום לומר שאין בשרו מותר אלא לכהנים, כי הוקש איל נזיר לחטאת נזיר, שנאמר, "והקריב את קרבנו לה' קִבֵּשׁ בְּךָ שְׁנֵתוֹ תָּמִים אֶחָד לְעֵלָה וְכִבְשָׁה אֶחָת בֵּת שְׁנֵתָה תְּמִימָה לְחֻטָּאת וְאֵיל אֶחָד תְּמִים לְשְׁלָמִים", ואם כן כשם שהחטאת אינה נאכלת אלא לכהנים, כך שלמי נזיר לא יאכלו אלא לכהנים. מכל מקום, באמת גם איל נזיר דינו כשאר שלמים, ונאכל לכל אדם, כי נאמר בעניינו, "וְלָקַח הַכֹּהֵן אֶת הַזֵּרֵעַ בְּשֵׁלָה מִן הָאֵיל וְחָלַת מִצָּה אֶחָת מִן הַסֵּל וְרָקִיק מִצָּה אֶחָד ... קִדָּשׁ הוּא לַכֹּהֵן עַל חֹזֵה הַתְּנוּפָה וְעַל שׁוֹק הַתְּרוּמָה", ומכאן, ששאר בשרו אינו לכהן, אלא לבעליו. אי"נ מתוך שלא נקרא איל נזיר "קודש קודשים", יש ללמוד, שלא הוקש לחטאת לעניין דיני אכילתו. [והדבר שאנו למדים מההיקש הוא, שכשם שבהבאת השלמים תמה הנזירות, ומעתה מותר ביין, כך אם הקדים והביא את החטאת תחילה, בהבאתה תמה הנזירות ומותר ביין].

ו. מותר לאכול את בשר כל מיני השלמים הללו, בכל צורה, **בין מבושלים בין צלויים**, [שלא כפסח שאינו נאכל אלא צלי].

ז. לעניין זמן אכילת שלמים אלו אין כולם שווים.

- **זמן אכילת שלמי תודה ושלמי נזיר** מדין תורה, **ביום הקרבנות, וכל הלילה שאחריו עד הבוקר**, שנאמר באכילת תודה "ויבשר זבח תודת שלמי ביום קרבנו יאכל לא גיית ממנו עד בקר". והכתוב "תודת שלמי", בא לרבות שגם שלמי נזיר דינם כן, [כפי

הַתְּנוּפָה וְאֶת שׁוֹק הַתְּרוּמָה תֹאכְלוּ בְּמָקוֹם טְהוֹר", לימד שלא יאכלו חוץ לכל המחנות אלא לכל הפחות בתוך מחנה ישראל כלומר בתוך העיר.

[ודברי רבא נדחו בגמרא].

דיני [שלמי יחיד] (א) שלמי תודה (ב) שלמי

נזיר [=איל נזיר] (ג) ושלמים סתם

א. כל השלמים הללו, הם קדשים קלים, ואין בהם מעילה.

ב. מקום שחיטת כל השלמים הללו, הוא בכל מקום בעזרה ולא רק בצפונה [כפי יתבאר בעזרה"י להלן]. [ולכאורה הוא הדין לעניין קבלת דם של השלמים שהוא כשר בכלי שרת בכל העזרה].

ג. זריקת דם כל השלמים הללו, שתי מתנות שהן ארבע, [כדין עולה ואשם ושלמי ציבור]. [טעם דין זה לא נתפרש בגמרא, אולם יתכן שיש ללמוד זאת, מהכתוב בעניין קרבן שלמים, "וְזָרְקוּ בְּנֵי אֹהֶרֶן הַכֹּהֲנִים אֶת הַדָּם עַל הַמִּזְבֵּחַ סָבִיב", כפי שהדבר למד בעניין מתן דם העולה, כמבואר בדף נ"ג].

ד. כשהיו ישראל במדבר, מקום אכילת חלק הבעלים מבשרם, [וכן חלקם בלחמי תודה ונזיר], בכל מחנה ישראל. ובארץ מקום האכילה היה **בכל ירושלים**, שדינה כמחנה ישראל [כפי שנתבאר לעיל].

ה. חלק הבעלים מבשרם, [וחלקם בלחמי תודה ונזיר], **מותר באכילה לכל ישראל, בין כהנים ובין זרים**.

א. [בעניין שלמים הבאים מן הבקר נאמר],
"וּשְׁחֹטוּ פֶּתַח אֹהֶל מוֹעֵד".

ולדברי הכל, הכתוב הזה **מלמד**, שאין
לשחוט את הקרבן, **אלא כשיש פתח**²
לאהל מועד, [כלומר שאוהל מועד עומד
במקומו, ודלתותיו פתוחות, כך שיש חלל
להיכנס בו].

ב-ג. [בעניין שלמים הבאים מן הכבשים נאמר],
"וּשְׁחֹט אֹתוֹ לְפָנֵי אֹהֶל מוֹעֵד". [ובעניין
שלמים הבאים מן העזים נאמר], "וּשְׁחֹט אֹתוֹ
לְפָנֵי אֹהֶל מוֹעֵד".

ולדברי הכל, **כתוב אחד** משני כתובים אלו
מלמד, שהשחיטה כשירה לא רק כנגד
הפתח ממש, אלא גם **בצדדים** שכנגדו,
[כלומר בכל רוחב העזרה, כל מקום שרואים
משם את הפתח, כשר לשחיטה, אפילו אינו
ממול הפתח ממש אלא באלכסון, ולכן לא
נאמר כאן "פתח אהל מועד", ולא "כנגד אהל
מועד", אלא "לפני אהל מועד", שכל רוחב
העזרה הוא בכלל "לפני אהל מועד"]. [ולהלך
יתבאר בעזה"י, שעשו למקדש פתחים מכל
ארבעת רוחותיו, כדי שיוכשרו כל רוחות
העזרה לשחיטת שלמים, על ידי שמכל
מקום בעזרה, יראה פתח של המקדש].

אבל נחלקו חכמים, מה בא ללמד הכתוב
השני מהשנים האחרונים.

לדעת תנא קמא:

– הכתוב האחרון בא ללמד, שצדדי צדדים

שנתבאר בדף ל"ו]. **אולם חכמים עשו סייג
לדבר**, שלא יאכלו אותם עד סוף הזמן הזה,
שמא ימשיכו לאכול גם אחרי כן, ונמצא
עוברים באיסור שעונשו כרת, [=אכילת
נותר], ולכן אמרו חכמים, שאינם נאכלים
אלא רק עד חצות הלילה.

– **וזמן אכילת [סתם] שלמים, הוא שני
ימים ולילה אחד**, שנאמר "בַּיּוֹם הַקָּרִיבוּ
אֶת זִבְחוֹ זֶבַח לַאֲכִיל וּמִמָּחֳרָת"¹.

ח. **מכל מיני שלמים, יש לכהן חלק לאכילתו,**
בכולם הוא שווה ליטול את החזה והשוק.
ובשלמי תודה, מלבד חזה ושוק, הכהן נוטל
גם ארבעה חלות תודה, [שהיו ארבעים חלות
מארבעה מינים, עשר חלות מכל מין, והיה
נוטל חלה אחת מכל מין]. ובשלמי נזיר, מלבד
חזה ושוק, הכהן נוטל זרוע, וחלת מצה אחת,
ורקיק מצה אחד. **וחלקם של הכהנים נאכל
גם כן בכל העיר, בכל מאכל, וזמן אכילת
חלק הבעלים. אלא שהוא אינו נאכל לזרים,
אלא לכהנים, ונשיהם, בניהם, ועבדיהם,**
שנאמר, "וְאֵת חֲזֵה הַתְּנוּפָה וְאֵת שׁוֹק
הַתְּרוּמָה תֹאכְלוּ בְּמִקוֹם טְהוֹר אֶתֶּה וּבְגִידֵי
וּבְנִתֵיךָ אֶתֶּךָ כִּי חֶקֶד וְחֶק בְּגִיד נָתַנּוּ מִזִּבְחֵי
שְׁלָמֵי בְּנֵי יִשְׂרָאֵל".

מקום שחיטת קדשים קלים בכל העזרה

שלושה כתובים נאמרו בעניין שחיטת
שלמים [שהם קדשים קלים].

הוספות

¹ לנאכלים לשני ימים ולילה אחד, לא עשו חכמים הרחקה, לאכול רק עד חצות היום, כי ניכר לכל מתי יהיה שקיעת החמה, אבל בלילה אינו ניכר כל כך עמוד השחר. [תוס' בדף נ"ז].

² לשון פתח אינו אלא החלל. אבל הפותח והנועל קרוי דלת. [רש"י].

שלמים ששחטן קודם שיפתחו דלתות ההיכל, פסולים, שנאמר "וּשְׁחָטוּ פֶתַח אֶהָל מוֹעֵד", בזמן שהוא פתוח, ולא בזמן שהוא נעול.

במערבא מתני הכי, אמר רב יעקב בר אחא אמר רב אשי: שלמים ששחטן קודם שיפתחו דלתות ההיכל פסולים, **ושלמים ששחטם במשכן, קודם שיעמידו אותו הלוויים, או לאחר שיפרקו אותו הלוויים, פסולים**.

כמה פרטים בדין פתח

היכל המתיר שחיטת שלמים

א. מוגף.

כשהפתח מוגף [=סגור] בדלתות, [אף על פי שאינו נעול], דינו **כנעול**, ואין לשחוט את השלמים באותו זמן.

ב. וילון.

כשדלתות ההיכל פתוחות, ווילון פרוש כנגדם, אין בכך כדי להחשיבו כסגור, אלא דינו **כפתוח**, והשלמים הנשחטים באותו זמן כשרים.

ג. גובהה.

כשדלתות ההיכל פתוחות, אבל יש תל או עץ כנגד הפתח, והוא מפסיק בין השחיטה לפתח, **ספק** בגמרא אם השחיטה כשרה, כדין היכל פתוח, או שהיא פסולה, כדין היכל סגור¹.

של העזרה, [כגון לשכות הבנויות בקודש, שאין רואים משם את פתחי ההיכל, אף על פי שתוכם קדש בקדושת עזרה], **אינם כשרים** לשחיטת השלמים.

– **אבל צפון העזרה כשר** לשחיטת קדשים קלים, כשאר צדדי העזרה, **מדין קל וחומר**, בלא שום פסוק, שכן אם הצפון כשר לשחיטת קדשי קדשים החמורים, שאין שחיטתם אלא בצפון, כל שכן שכשר לשחיטת קדשים קלים, ששחיטת בכל מקום בעזרה.

ולדעת רבי אליעזר:

– **הכתוב האחרון בא ללמד**, שכשם שצדדי העזרה שבדרום ובמזרח ובמערב כשרים לשחיטת שלמים, כך גם **צפון העזרה כשר לשחיטת שלמים**, [שהיה מקום לומר, שלא יוכשר צפון העזרה לכך, כי מצינו שהמקום הכשר לשחיטת קדשים קלים, [=שאר חורות העזרה], אינו כשר לשחיטת קדשי קדשים, ואם כן, כל שכן שהמקום הכשר לשחיטת קדשי קדשים, [=צפון העזרה], לא יוכשר לשחיטת קדשים קלים].

– **אבל לפסול צדדי צדדים**, שאין רואים משם את פתח המקדש, אין צריך פסוק, כי **דין פשוט הוא**, מאחר שאינם רואים את הפתח הם פסולים.

אמר רב יהודה אמר שמואל, וכן אמר מר עוקבא בר חמא אמר רבי יוסי ברבי חנינא:

הוספות

¹ תימה אי גובהה חשיב הפסק אם כן כנגד המזבח יפסל שמפסיק. [תוס'].

[וכל הפתחים הללו, שאמרנו שגובהם שמונה אמות, אם אין הפתח כשר אלא כשהוא מתחיל מהקרקע, גם הם היו מתחילים מהקרקע, ומגביהים עד שמונה אמות מעל הקרקע].

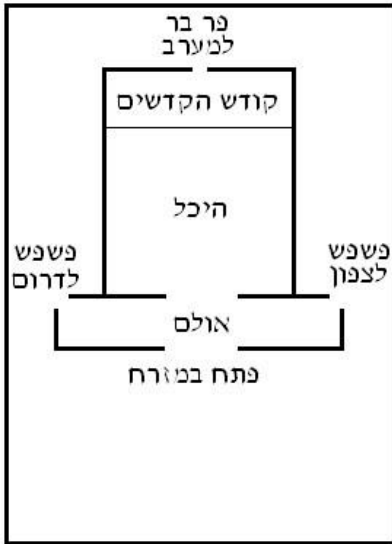

רוחב עזרה 135 אמה

דף נו

מקום העזרה לעניין (א) שחיטת שלמים (ב) אכילת קדשי קדשים (ג) איסור כניסה לטמאים כל המקום שבתוך היקף חומת העזרה, [187 אמה על 135 אמה], נחשב כעזרה לכל דבר, [ובכלל זה עובי חלל החלונות שבחומות העזרה סביב ועובי החומה בראשה למעלה]. ולכן:

- [על ידי הפתחים שיש בהיכל לכל רוח], כל המקום הזה כשר לשחיטת שלמים, הנשחטים בכל העזרה.

פתחי ההיכל המכשירים את

כל רוחות העזרה לשחיטת שלמים

כבר נתבאר שאין שחיטת שלמים כשרה אלא בזמן שהיא כנגד פתח פתוח של ההיכל וכדי להכשיר את השחיטה בכל העזרה סביב כל ההיכל עשו להיכל פתחים מכל צדדיו.

א. במזרח.

הפתח של ההיכל היה במזרחו, [גובהו 20 אמה ורוחבו 10 אמה כדין כל הפתחים שנעשו לצורך כניסה ויציאה], ועל ידו הוכשרו כל השלמים שנשחטו בחלק העזרה שממזרח להיכל.

ב.ג. בצפון ובדרום.

היו פשפשים [=פתחים קטנים] בפינות האולם, בקרן זוית הפונה לצד צפון העזרה ומערבה, ובקרן זוית הפונה לצד דרום העזרה ומערבה, ומועילים פשפשים אלו, לכל המקום בצפון העזרה ובדרומה, שאינו נראה מפתח ההיכל. [וגובה פתחים אלו שמונה אמות בלבד כי לא נעשו לצורך כניסה ויציאה אלא להכשיר את צפון העזרה ודרומה לשחיטת שלמים].

ד. במערב.

אחורי בית הכפורת, היה לול קטן, [כמין חלון פתוח לעזרה, מן התא שאחורי בית הכפורת, וגובהו שמונה אמות], והוא קרוי פר בר, [קיצור של כלפי בר, כלומר כלפי חוץ], שעל ידו הוכשר כל מערב העזרה, שחוץ ההיכל, לשחיטת שלמים.

מועד נשם תאכלו אתו¹].

- ולעניין כניסת טמאים, מהתורה אין חיוב כרת על הכניסה לשם, כי לעניין טומאה אין הלשכות הללו נחשבות כמחנה שכינה, אולם חכמים אסרו על הטמאים להיכנס לשם.

דם נפסל בשקיעת החמה

אמר רב יצחק בר אבודימי: מנין לדם שנפסל בשקיעת החמה, [כלומר שאם לא נזרק הדם למזבח ביום שוב לא יזרק אחר השקיעה], שנאמר "ביום הקריבו את זבחו זאכל וממחרת והנותר ממנו זאכל", ללמד שביום שאתה זובח, אתה מקריב את הדם, ולא ביום אחר, ומששקעה החמה, יום אחר הוא, ושוב אי אפשר להקריב את דם הנשחט אתמול¹.

ועל כרחך, יש ללמוד זאת מהכתוב הזה, שכן אם כוונת הכתוב רק ללמד את זמן אכילת הקרבן, שהוא ביום הקרבנו ולמחרת, לא היה צריך להזכיר בו גם "הקריבו", וגם "זבחו", אלא את אחד מהם בלבד, דהיינו "ביום הקריבו" □ זאכל

- וכמו כן כל המקום הזה כשר לאכילת קדשי קדשים, [הנאכלים רק לפני מהקלעים, כמבואר בתחילת דף נ"ג].

- וטמאים הנכנסים לתוך כל המקום הזה, חייבים כרת, כדין טמא הנכנס למחנה שכינה.

לשכות הבנויות מחוץ להיקף העזרה אבל פתוחות לעזרה:

- אינן כשירות לשחיטת שלמים, [אפילו אם רואה משם את פתחי ההיכל], כי מקום זה אינו מקודש בקדושת עזרה.

- אבל לעניין אכילת קדשי קדשים, המקומות הללו כשרים, כי נאמר בעניין אכילת המחנה של המילואים, שהיא קדשי קדשים, "א) בַּמָּקוֹם קָדֵשׁ (ב) בַּחֲצַר אֹהֶל מוֹעֵד יֵאָכְלוּהָ", ללמד שיש חצרות נוספות על העזרה עצמה, שקדשי קדשים כשרים להיאכל בה, והם לשכות שבחול, הפתוחות לעזרה, [וקדשי דורות כשרים להיאכל שם, גם כשאין פתחי ההיכל נראים לאוכלים, ורק בקדשי שעה נאמר, שאין לאוכלם אלא כנגד הפתח, כמו שנאמר בקרבנות המילואים, "בַּשָּׂלוֹ אֶת הַבָּשָׂר פָּתַח אֹהֶל

הוספות

¹ מתוך פירוש רש"י נראה, שעיקר חידוש דין זה הוא, שהדם נפסל לגמרי, ושוב אי אפשר לזרוקו למחר, [אף אם יעלוהו למזבח, כדי שלא יפסל בלינה מחוץ למזבח], אבל בליה עצמו, אין לזרוק את הדם, מכתוב אחר, "ביום צותו את בני ישראל להקריב את קרבניהם", המלמד, שאין עבודה כשרה אלא ביום. [ונראה שלפירושו כל שקיעה האמורה היא שקיעת גוף השמש באופק].

ויש מפרשים שמחמת הכתוב, "ביום צותו את בני ישראל להקריב את קרבניהם", לא היה הדם נפסל אלא בסוף שקיעת החמה, [שלפירושו הוא שיעור מהלך ארבע מילין אחר שנכסית השמש, שאז שוקע אור החמה לגמרי], ולפירושו זמן זה תחילת הלילה בכל מקום, אבל אחר שאמר הכתוב פעם נוספת, "ביום הקריבו את זבחו", למדנו, שלעניין פסול דם, כבר מתחילת השקיעה הדם פסול, כאילו נשלם היום. [וזהו כשיטת רבינו תם שבכל מקום שאמרו שקיעה סתם, הכוונה לתחילת שקיעה, אבל כשאמרו משתשקע החמה, הכוונה לסוף שקיעה].

ונחלקו חכמים בדין הלילה שאחר היום השני, לעניין אכילה ומחשבה.

לדעת חזקיה – אף על פי שלא התירה תורה את אכילת השלמים, אלא עד סוף היום השני, ולא בלילה שאחריו, מכל מקום, מאחר שלא צוותה תורה לשורפו אלא ביום השלישי, למדנו, שכל הלילה **אין דינו כנותר, ולכן האוכלו פטור מכרת**, [ובשווג פטור מחטאת], **וכמו כן, המקריב שלמים על מנת לאכול בלילה שאחר היום השני, לא פיגל את הקרבן**, כי אינו נחשב כעובד במחשבת חוץ לזמנו.

ולדעת רבי יוחנן [שתניא כוותיה] – מאחר שזמן אכילת השלמים עד סוף היום השני, מיד בתחילת הלילה שאחריו הוא **נעשה נותר, והאוכלו חייב כרת, וכמו כן, המקריב שלמים על מנת לאכול בלילה שאחר היום השני, פיגל את הקרבן**, ככל עובד במחשבת חוץ לזמנו.

חוץ לזמנו

כבר נתבאר שהעושה אחת מעבודות הקרבן על מנת שתהיה אחת האכילות אחר זמנה פיגל את הקרבן ונתפרש כאן בברייתא מהו סוף זמן כל אחת מהאכילות.

סוף זמן זריקת הדם – משתשקע החמה¹. [ולכן אם שחט קרבן או קיבל את דמו או

וממִּמְחֶרֶת וְהַנּוֹתֵר מִמֶּנּוּ יֶאֱכַל, או "בְּיּוֹם זָבָחוֹ יֶאֱכַל וּמִמְחֶרֶת וְהַנּוֹתֵר מִמֶּנּוּ יֶאֱכַל", ומתוך שנזכרו כאן גם ההקרבה וגם הזביחה, על כרחך הוזכרו ללמד, שיהיו שניהם ביום אחד.

בשר שלמים לאור שלישי

כבר נתבאר, שזמן אכילת השלמים הוא ביום הקרבתו, ובלילה שאחריו, וביום שלמחרת, אבל ביום השלישי הוא נעשה נותר, והאוכל ממנו ענוש כרת, שנאמר, "וְאִם יָדָר אוֹ יִדְבֶּה זָבַח קָרְבָּנוֹ בְּיּוֹם הַקָּרִיבוֹ אֶת זָבָחוֹ יֶאֱכַל וּמִמְחֶרֶת וְהַנּוֹתֵר מִמֶּנּוּ יֶאֱכַל. וְהַנּוֹתֵר מִבֶּשֶׂר הַזָּבַח בְּיּוֹם הַשְּׁלִישִׁי בָּאֵשׁ יִשָּׂרֵף".

וכשם שהוא נעשה נותר ביום השלישי כך הוא מתפגל אם נעשו בו אחת מעבודותיו על מנת שיאכל ביום השלישי כדין קרבן שנעשית בו עבודה במחשבת אכילה חוץ לזמנו.

ולעניין הלילה שאחר היום השני, הנקרא אור ליום השלישי, הכל מודים שאין לאכול את בשר השלמים, כי נאמר, "בְּיּוֹם זָבַחְכֶם יֶאֱכַל וּמִמְחֶרֶת וְהַנּוֹתֵר עַד יוֹם", ללמד שאין לאוכלו אלא ביום השני, ולא בלילה שאחר כך, אבל אינו נשרף בלילה הזה, אלא רק ביום השלישי, שנאמר, "בְּיּוֹם הַשְּׁלִישִׁי בָּאֵשׁ יִשָּׂרֵף".

הוספות

¹ אף שבשאר מקומות, לפירוש רבינו תם, לשון זה משמעותו סוף שקיעה, כלומר מהלך ארבעה מילין אחר שנכסית השמש, שאז שוקע אורה לגמרי, מכל מקום, בזה מודה רבינו תם, שהכוונה לתחילת השקיעה, כלומר הזמן שנכסית השמש מעיינינו, כפי שנתבאר לעיל.

מעילה [בבשרם].

ב. כל אלו שחיתתם בכל מקום בעזרה.

ג. כל אלו, דמם טעון מתנה אחת בלבד, [שלא נאמר בהם "סביב"].

- מתן דם הבכור, לדברי הכל בזריקה, [שזורק הדם מהכלי למזבח מרחוק], שכן מפורש בעניינו בתורה, "אֶת דָּמָם תִּזְרֹק עַל הַמִּזְבֵּחַ".

- ובמתן דם מעשר ופסח נחלקו חכמים. לדעת רבי יוסי הגלילי, גם מתן דמם בזריקה, ויש ללמוד זאת מהכתוב בעניין בכור, "אֶת דָּמָם תִּזְרֹק", שנאמר בלשון רבים, ללמד על מעשר ופסח שינתנו בזריקה כמותו, [וכן דעת משנתנו, שהשוותה את כל הקרבנות הללו בכל דיניהם, חוץ מדין אכילתם, שפירשה שאינם שווים בו, כפי שיתבאר בעזה"י להלן]. ולדעת רבי ישמעאל, דם מעשר ופסח ניתן בשפיכה, [בנחת מקרוב], שכן לדעתו, מתן דמם למד מהכתוב, "וְדָם זִבְחֶיךָ יִשְׁפָּדוּ". [ומחלוקת זו כבר נתבארה בדף ל"ז].

ד. בכל אלו, צריך לתת את דמם [במתנה אחת] כנגד היסוד, [כלומר בקיר המזבח שיש תחתיו יסוד, להוציא צד מזרחי וצד דרומי שלא היה בו יסוד].

ודבר זה למד בגזרה שווה, שכן נאמר בעניין מתן דם הבכור "תִּזְרֹק", וכן נאמר בעניין עולה "וְיִזְרְקוּ", ללמד, שכשם שמתן דם העולה כנגד היסוד¹, כך מתן דם הבכור

הולך את דמו למזבח על מנת לזרוק אחר השקיעה פיגל את הקרבן].

סוף זמן הקטרת האימורים – משיעלה עמוד השחר. [ולכן אם שחט קרבן או קיבל את דמו או הוליד את דמו למזבח או זרקו למזבח על מנת להקטיר את האימורים אחר עלות השחר פיגל את הקרבן].

סוף זמן אכילת הבשר בקרבנות הנאכלים ליום אחד – משיעלה עמוד השחר. [ולכן אם שחט קרבן או קיבל את דמו או הוליד את דמו למזבח או זרקו למזבח על מנת לאכול מבשרו אחר עלות השחר פיגל את הקרבן].

סוף זמן אכילת הבשר בקרבנות הנאכלים לשני ימים – [לדעת הברייתא] משתשקע החמה של יום שני. [ולכן אם שחט קרבן או קיבל את דמו או הוליד את דמו או זרקו למזבח על מנת לאכול מבשרו אחר השקיעה של יום שני פיגל את הקרבן]. [וברייתא זו היא כדברי רבי יוחנן].

דיני בכור ומעשר ופסח

הקרבנות האחרונים, שדיניהם מבוארים בפרק זה, הם, (א) בכור תמים של בהמה טהורה, הקרב למזבח. (ב) וכן מעשר תמים של בהמה טהורה, הקרב למזבח. (ג) וכן פסח הקרב בזמנו. ואלו דיניהם.

א. כל אלו הם קדשים קלים ואין בהם

הוספות

¹ מבואר כאן בגמרא, שבעניין עולה יש ללמוד שדמה טעון נתינה כנגד היסוד, מהכתוב "אֶל יְסוּד מִזְבַּח הַעֹלָה". אולם שיטת רש"י, שבאמת הדבר למד בקל וחומר משיירי דם חטאת הטעונים יסוד, כפי שנתבאר בדף נ"א,

כנגד היסוד¹.

ללמוד מהמפורש בה, שזמן אכילת חזה ושוק זה הוא יום ולילה, כי נאמר בעניינה, "ובשך זבח תודת שְׁלָמֵי בְּיּוֹם קָרְבָּנוּ יֵאָכֵל לֹא יֵנִיחַ מִמֶּנּוּ עַד בֶּקֶר".

דף נז

ומכל מקום רק דין זה למד בגזרה שווה, אבל אין ללמוד ממנה, שמתן דם הבכור שווה למתן דם העולה לגמרי, שיתנו ממנו שתי מתנות שהן ארבע, כי בשלושה כתובים נאמר "סיביב", ללמוד שיתנו מהם דם בארבע רוחות המזבח, ושלושה כתובים הבאים כאחד, [כלומר שלושה כתובים המלמדים את אותו דין], אין למדים מהם למקום אחר².

ונחלקו חכמים, האם דין כזה, כזמן אכילת חזה ושוק של תודה, [הלמד מהמפורש בעניין, וגם מהיקש], נחשב כדבר הלמד בהיקש, שאינו חוזר ומלמד בהיקש, או כדבר המפורש בכתוב, שחוזר ומלמד בהיקש.

ה. לעניין דיני אכילתם הם שונים זה מזה כפי שיתבאר בעזה"י להלן.

לדעת רבי רבי ישמעאל – הימנו ודבר אחר נחשב כהיקש, ואינו חוזר ומלמד בהיקש.

ולדעת רבי עקיבא – הימנו ודבר אחר אינו נחשב כהיקש, וחוזר ומלמד בהיקש.

הימנו ודבר אחר

אכילת הבכור

בעניין קרבן תודה, לא נתפרש בכתוב שיתנו החזה והשוק לכהן, והדבר למד בהיקש שהוקשה תודה לשלמים, [ובשלמים נאמר, "וְהָיָה הַחֵזֶה לְאַהֲרֹן וּלְבָנָיו. וְאֵת שׁוֹק הַיָּמִין תִּתְּנוּ תְרוּמָה לַכֹּהֵן".]

א. בשר הבכור נאכל לכהנים, שנאמר, "ובשך? הֲיָה לָךְ פְּחֹזָה תְּתוּנָּה וּכְשׁוֹק הַיָּמִין לָךְ הֲיָה".

ב. מקום אכילת הבכור בכל העיר, שנאמר, "וְהִבֵּאתֶם שְׁמֶה עֲלֵיכֶם וְזִבְחֵיכֶם וְאֵת מִעֲשְׂרֵיכֶם וְאֵת תְּרוּמַת דָּדְכֶם וְנִדְרֵיכֶם וְנִדְבְּתֵיכֶם וּבְכֹרֹת בְּקָרְכֶם וְצֹאנְכֶם. וְאֶכְלֹתֶם שֶׁם לְפָנַי ה' אֱלֹהֵיכֶם", ומתוך שלא נאמרה בעניין

ומכל מקום, אחר שלמדנו בהיקש, שחזה ושוק של תודה ניתנים לאכילת הכהן, יש

הוספת

וכאן כוונת הגמרא, שולוא הקל וחומר, היה ניתן ללמוד זאת מהכתוב, "אֶל יְסוּד מִזְבַּח הָעֹלָה".

¹ לכאורה, כל זה כדעת רבי יוסי הגלילי, האומר, שגם מעשר ופסח למדים מהכתוב בעניין בכור, ומעתה יש ללמוד בגזרה שווה שכל האמור בעניין בכור ינתן כנגד היסוד כעולה. אולם לדעת רבי ישמעאל, אין ללמוד בגזרה שווה זו אלא דין בכור, שינתן כנגד היסוד, אבל לא דין מעשר ופסח. וילייע אם גם לדעתו הם ניתנים כנגד היסוד. והעירוני לעיין ברש"י ומוסף רש"י בדף ל"ז ע"א.

² ונתחדש כאן, שלא רק בבניין אב אין למדים מכמה כתובים הבאים כאחד, אלא אף בגזרה שווה אין למדים מהם. [רש"י].

מחיצה יש ללמוד שנאכלים בכל העיר¹. האמורים במקום אחר.

ולכאורה יש אפשרות להקישו לזמן אכילת חזה ושוק של שלמים, שנאכלים לשני ימים ולילה אחד, או להקישו לזמן אכילת חזה ושוק של תודה, הנאכלים ליום ולילה בלבד, ומאחר שכלל בידינו, תפסת מועט תפסת², על כרחך הקישו הכתוב לזמן אכילת חזה ושוק של תודה, הנאכלים ללילה אחד.

אולם מאחר שנאמר בסוף הכתוב פעם נוספת "לָךְ יְהִיָּה", למדנו לנתניה נוספת על הלמדה מתחילת הכתוב, ואם כן, נוסף יום אחד לאכילת הבכור, ולכן נאכל לשני ימים ולילה אחד. [ורבי עקיבא כשיטתו, שהימנו ודבר אחר כדין זמן אכילת חזה ושוק של תודה, נחשב כדבר המפורש בכתוב ולא נחשב כהיקש, ולכן ניתן לחזור וללמוד ממנו].

(ג) בהיקש לשלמים.

רבי ישמעאל למד דין זה, ממה שנאמר בעניין הבכור, "וּבְשָׂרָם יְהִיָּה לָךְ פְּחִיָּה הַתְּנוּפָה וּכְשׂוֹק הַיָּמִין לָךְ יְהִיָּה", להקיש זמן אכילת בכור לזמן אכילת חזה ושוק האמורים במקום אחר.

ולדעת רבי ישמעאל אין אפשרות להקישו לחזה ושוק של תודה, כי זמן אכילתם למד מהכתוב בעניין תודה ומהיקש, ולדעת רבי

ג. מותר לאכול את בשר כל הקרבנות הללו, בכל צורה, **בין מבושלים בין צלויים**, [שלא כפסח שאינו נאכל אלא צלי].

ד. זמן אכילת בשר הבכור **שני ימים ולילה אחד**. מאחד הטעמים הבאים.

(א) בניין אב.

- מתחילה רצה רבי טרפון ללמוד דין זה בבניין אב, שכן מצינו שהשלמים נאכלים לשני ימים ולילה אחד, והבכור דומה להם, בכך שהוא קדשים קלים כמותם ואינו בא על חטא כמותם, ואם כן כשם שלמים נאכלים לשני ימים ולילה אחד כך הבכור יאכל לשני ימים ולילה אחד.

- אולם רבי יוסי הגלילי דחה זאת, כי מצד שני מצינו שחטאת ואשם נאכלים ליום ולילה בלבד והבכור דומה להם בכך שניתן לכהן כבשר חטאת ואשם ואינו בא בנדר ונדבה כחטאת ואשם וכן כשם שחטאת ואשם נאכלים ליום ולילה, כך הבכור יאכל ליום ולילה.

(ב) בהיקש לתודה.

רבי עקיבא למד דין זה, ממה שנאמר בעניין הבכור, "וּבְשָׂרָם יְהִיָּה לָךְ פְּחִיָּה הַתְּנוּפָה וּכְשׂוֹק הַיָּמִין לָךְ יְהִיָּה", להקיש זמן אכילת בכור לזמן אכילת חזה ושוק

הוספות

¹ ויש מפרשים שדין זה למד מהכתוב, "לא תוכל לֶאֱכֹל בְּשַׁעֲרֶיךָ מֵעֵצֶר וְתִירְשֶׁךָ וְיִצְהָרְךָ וּבְכֹרֶת בְּקֹרֶךָ וְצֹאנֶךָ וְכֹל יְרִידֶךָ אֲשֶׁר תֵּדָר וְנִדְבַתֶיךָ וּתְרוֹמַת דָּדֶךָ", המלמד, שבכור אינו נאכל בכל ערי ישראל, אבל בירושלים הוא נאכל. ויש מפרשים שדן זה למד מההיקש, שהוקש בכור לחזה ושוק של תודה או שלמים כמבואר להלן. [תוס'].
² העירוני לדברי התוס': לחומרא מקשינן.

כהנים ובין זרים, שלא מצינו בתורה שינתן לכהן.

ב. מקום אכילת מעשר בהמה **בכל העיר**, שנאמר, "וְהֵבֵאתֶם שְׁמֶה עֲלֵתֵיכֶם וְזִבְחֵיכֶם וְאֵת מַעֲשְׂרֹתֵיכֶם [מעשר שני של דגן ומעשר בהמה] וְאֵת תְּרוּמַת יֶדְכֶם וְנִדְרֵיכֶם וְנִדְבְּתֵיכֶם וּבְכֹרֹת בְּקָרְכֶם וְצֹאנְכֶם. וְאֶכְלָתֶם שֵׁם לִפְנֵי ה' אֱלֹהֵיכֶם", ומתוך שלא נאמרה בעניין מחיצה יש ללמוד שנאכלים בכל העיר.¹

ג. מותר לאכול את בשר הקרבנות הללו, בכל צורה, **בין מבושלים בין צלויים**, [שלא כפסח שאינו נאכל אלא צלי].

ד. זמן אכילת בשר מעשר בהמה **שני ימים ולילה אחד**.²

אכילת פסח

א. הפסח אינו נאכל אלא **למנויו**, שנאמר, "לִפֵּי אֶכְלוּ תִכְסֹּוּ", ותרגום תכוסו הוא תתמנון, כלומר רק המנויים יאכלוהו.

ב. הפסח אינו נאכל אלא **בלילה**, [ולא ביום שחיטתו], שנאמר, "וְאֶכְלוּ אֶת הַבֶּשֶׂר בַּלַּיְלָה הַזֶּה".

ג. סוף זמן אכילת הפסח הוא בחצות הלילה ולכן אינו נאכל כל הלילה אלא **עד חצות**.

לדברי רב יוסף, משנתנו היא **כדעת רבי אלעזר בן עזריה**, האומר, **שמן התורה**

ישמעאל, הימנו ודבר אחר נחשב כדבר שאינו מפורש, ואם כן זמן אכילת חזה ושוק של תודה נחשב כלמד בהיקש, ואינו חוזר ומלמד בהיקש, ואם הקיש הכתוב זמן אכילת בכור לזמן אכילת חזה ושוק, על כרחך הקישו לזמן אכילת חזה ושוק של שלמים, הנאכלים לשני ימים ולילה אחד.

חריפות רבי יוסי הגלילי

ביום הראשון שבא רבי יוסי הגלילי ללמוד לפני החכמים בכרם ביבנה, כבר הקשה על רבי טרפון, ודחה את בניינו.

בכור בעל מום ניתן לכהן

לדעת רבי ישמעאל – דין זה למד **מהכתוב** בעניין בכור בסופו, "לֶךָ יְהִיָּה", הבא להוסיף נתינה על הכתוב בתורה, והיא נתינת בכור בעל מום, שאינו קרב למזבח, אלא ניתן לכהן לאכילה כמו שהוא.

ולדעת רבי עקיבא – דין זה למד **מהכתוב** בעניין בכור, "וּבְשָׂרָם יְהִיָּה לֶךָ" בלשון רבים, הבא ללמד על שני מיני בכורות, שבשרם לכהן, אחד תם, ואחד בעל מום.

אכילת מעשר בהמה

א. בשר מעשר בהמה נאכל **לכל ישראל בין**

הוספות

¹ ויש מפרשים שדין זה למד בגזרה שווה מבכור. [תוס'].
² רש"י פירש, לא ידענא מהיכא. וכתבו התוס', שלאחר זמן פירש זאת רש"י בתשובה, שהדבר למד בגזרה שווה מבכור. ויש מפרשים, שהדבר למד בבניין אב משלמים.

מדמם שמונה מתנות בין בדי הארון כנגד הכפורת, אחת כלפי מעלה ושבע כלפי מטה.

וכך הדבר למד:

בעניין מתנות הפר נאמר, "וְלָקַח מִדָּם הַפָּר וְהִזָּה בְּאֶצְבָּעוֹ עַל פְּנֵי הַכַּפֹּרֶת קִדְמָה [כלפי מעלה, ולא נתפרש כמה] וְלִפְנֵי הַכַּפֹּרֶת יִזָּה שֶׁבַע פְּעָמִים [כלפי מטה] מִן הַדָּם בְּאֶצְבָּעוֹ", כלומר מפורש בכתוב, שיש להזות כלפי מעלה, אבל לא נתפרש כמה, ונתפרש בכתוב שיש להזות שבע כלפי מטה.

ובעניין מתנות השעיר נאמר "וְהִזָּה אֹתוֹ [=אחת] עַל הַכַּפֹּרֶת [כלפי מעלה] וְלִפְנֵי הַכַּפֹּרֶת [כלפי מטה]", כלומר מפורש בכתוב, שיש להזות אחת כלפי מעלה, ונתפרש בכתוב שיש להזות כלפי מטה, אבל לא נתפרש כמה.

ומתוך שהוקשו זה לזה, [שנאמר "ועשה את דמו כאשר עשה לדם הפר], **למדים זה מזה את המניין שאינו מפורש בהם, ולכן ובשניהם יש מתנה אחת למעלה ושבע למטה.**

ב. בהיכל כנגד הפרוכת.

פר ושעיר של יום הכיפורים, נותנים מדמם שמונה מתנות כנגד הפרוכת, אחת

הפסח אינו נאכל אלא עד חצות, שנאמר "וְאָכְלוּ אֶת הַבֶּשֶׂר בְּלִילָה הַזֶּה" וכן נאמר "וְעִבְרָתִי בְּאֶרֶץ מִצְרַיִם בְּלִילָה הַזֶּה" ללמוד בגזרה שווה שכשם שהעברה האמורה, היא בחצות, כך זמן האכילה הוא עד חצות¹.

אולם לדעת רבי עקיבא, מן התורה, זמן אכילת הפסח עד עלות השחר, שנאמר, "וְאָכַלְתֶּם אֹתוֹ בְּחֶזְזוֹן", ללמד, שיאכלוהו עד אור הבקר, שרק אז היו נחפזים ללכת, כי קודם לכן היו אסורים בכך, שנאמר, "וְאַתֶּם לֹא תִצְאוּ אִישׁ מִפֶּתַח בֵּיתוֹ עַד בֶּקְרָא". אמנם מדברי אבבי נראה, שלמעשה גם רבי עקיבא מודה, שחכמים עשו סייג לדבר, שלא יאכלו את הפסח עד סוף הזמן הזה, שמא ימשיכו לאכול גם אחרי כן, ונמצא עוברים באיסור שעונשו כרת, [=אכילת נותר], ולכן אמרו חכמים, שאינם נאכלים אלא רק עד חצות הלילה.

ד. הפסח אינו נאכל אלא צלי, שנאמר "צְלִי אֵשׁ וּמִצּוֹת עַל מַרְרִים יֵאָכְלֶהוּ"².

מתן דמים פנימיים של יום הכיפורים

א. לפני ולפנים.

פר ושעיר של יום הכיפורים, נותנים

¹ ויש לדקדק מכאן דהלכה כרבי אלעזר בן עזריה, דסתם לן תנא כוותיה ... וצריך להיזהר במצה, שלדעת רבי אלעזר בן עזריה, האוכל מצה אחר חצות, לא יצא ידי חובתו. [תוס'].
² וכתבו התוס' שיש דין נוסף באכילתו והוא שיאכל על מצות ומרורים. והטעם שלא נתפרש דין זה במשנתנו. (א) לפירוש הר"ר חיים, כי לא נתפרשו במשנה, אלא דברים שיש כנגד הפסח בקדשים אחרים וחלוק מהם. (ב) ויש מפרשים, כי דין מצות ומרורים אינו מעכב את הכשר הפסח. (ג) ויש מפרשים כי דין מצות ומרורים אינו ממצוות שבגוף הפסח.

כלפי מעלה ושבע כלפי מטה.

ודבר זה למד, מתוך שהוקשו מתנות שבהיכל, למתנות שלפני ולפנים, שנאמר, "וכן יעשה לאהל מועד".

והנה, דין מתנות פר ושעיר שלפני ולפנים, אינם מפורשות לגמרי, שבכל אחד מהם מפורש רק שיש מתנות למעלה ולמטה, ומניין אחד מהמתנות, אבל המניין השני למד בהיקש, שהוקשו זה לזה, ואם כן, דין המתנות שלפני ולפנים למד הימנו ודבר אחר.

ולדעת האומרים הימנו ודבר אחר נחשב כדבר מפורש, מובן כיצד חוזר ומלמד בהיקש את דין מתנות פר ושעיר שבהיכל.

אולם לדעת האומרים הימנו ודבר אחר אינו נחשב כמפורש, היאך הוא חוזר ומלמד בהיקש את דין מתנות פר ושעיר שבהיכל.

- **יש מיישבים** זאת בכך, שאמנם אם ההיקש האחרון היה ללמוד דין מתנות פר שבהיכל, מדין מתנות פר שלפני ולפנים, וכן ללמוד דין מתנות שעיר שבהיכל, מדין מתנות שעיר שלפני ולפנים, אי אפשר היה ללמוד זאת, כי דבר הלמד בהיקש, אינו חוזר ומלמד בהיקש, ודין מתנות פר שלפני

ולפנים, וכן דין מתנות שעיר שלפני ולפנים, למד הימנו ודבר אחר, ונחשב כלמד בהיקש, אבל באמת, ההיקש האחרון אינו ללמוד דין מתנות פר מדין מתנות פר, וכן דין מתנות שעיר מדין מתנות שעיר, אלא ללמוד שדין ההיכל כדין לפני ולפנים, [=מקומות הוא דגמירי מהדדי] ובדין לפני ולפנים, לא נאמר שום היקש, שיהיה ההיקש האחרון היקש אחר היקש.

- **ויש מיישבים** זאת, שאמנם גם כשההיקש האחרון מדבר בדבר שלא הוקש ההיקש הראשון, [שבראשון הוקשו בהמות זו לזו, ובאחרון הוקשו מקומות זו לזו], נחשב זה כהיקש הלמד מהיקש, כי סוף כל סוף הדין שאנו באים ללמוד בהיקש היכל לפני ולפנים, למד מתחילה בהיקש שהוקשו פר ושעיר זה לזה, והטעם שבכל זאת אנו למדים דין מתנות ההיכל, מדין מתנות לפני ולפנים, כי מאחר שבהיקש האחרון ניתן ללמוד דברים המפורשים לפני ולפנים, מתוך כך, הוא מלמד גם את הדברים הלומדים לפני ולפנים בהיקש. [=חוץ מפנים בחד זימנא גמור]. [ואין זה כדבר הבא ללמוד בהיקש שני רק דבר הלמד בהיקש הראשון בלא ללמוד דבר המפורש בראשון].¹

הוספות

¹ יליע האם המיגו הזה נאמר רק כשההיקש הראשון הוא הימנו ודבר אחר, או אף כשההיקש הראשון הוא היקש גמור, מיגו שמלמד בהיקש השני דברים המפורשים בו, חוזר ומלמד דברים שלמד בהיקש. [] ומכל מקום כל זה כפירוש רש"י שמיגו שההיקש הראשון מלמד את המפורש הוא מלמד גם מה שלמד בהיקש. [] אולם ר"י מפרש את התירוץ הזה באופן אחר והוא שמתנות פר שבהיכל למדות בהיקש אחד שהוקש היכל לפני ולפנים שכן מתנות ההיכל שלמעלה בפר הוא למד ממתנות לפני ולפנים שלמעלה בשעיר שמפורש בו מתנה אחת ומתנות ההיכל שלמטה בפר הוא למד ממתנות לפני ולפנים שלמטה בפר שמפורש בו מתנה אחת. וכן למדות מתנות שעיר שבהיכל בהיקש אחד ממתנות פר ושעיר שלפני ולפנים. [] ורבינו חננאל מפרש, שאף שדרך כלל, דבר הלמד בהיקש אינו

ועוד למדו מכאן, שכל מקום שיש להביא חלות חמץ, כך הוא שיעורם, שנאמר "תביאו", ללמד שכל חמץ שתביאו דינו כן.

ואם כן למדנו, שכל אחת מחלות החמץ של התודה שיעורה עישרון, ושיעור כל חלות החמץ הוא עשרה עשרונים.

ב. שיעור חלות המצה שבתודה.

מתוך שנאמר אחר לחמי המצה "על חלות לחם חמץ", להקיש את לחם החמץ לכל לחמי המצה, יש ללמוד, ששיעור כל לחמי המצה כשיעור לחמי החמץ, כלומר כל שלושים חלות המצה, שיעורם עשרה עשרונים, ושיעור כל חלת מצה, הוא שליש עשרון.

ומבואר בגמרא, שאף לדעת האומרים, הימנו ודבר אחר, אינו נחשב כמפורש בכתוב, מודים הם, שדין שיעור חלות לחם חמץ, נחשב כמפורש בכתוב, ולכן חוזר ומלמד בהיקש את שיעור לחמי המצה, והטעם לכך כי שיעור לחמי חמץ אינו למד רק בהיקש משתי הלחם, אלא בריבוי הכתוב "תביאו", והרי זה כמפורש בכתוב.

שיעור לחמי תודה

המביא קרבן תודה, מביא עמו ארבעה מיני לחמים, שלושה מיני מצה, ואחד מין חמץ, שנאמר, "והקריב על זבח התודה (א) חלות מצות בלולת בשמן (ב) ורקיקי מצות משחים בשמן (ג) וסלת מרבב חלת בלולת בשמן. (ד) על חלת לחם חמץ". [מכל מין היו מביאים עשר חלות, ונותנים אחת לכהן, שנאמר, "והקריב ממנו אחד מקל קרבן תרומה לה' לפהו"¹]. ולהלן יתבאר בעזה"י מה היה שיעורם של כל החלות הללו.

א. שיעור חלות החמץ שבתודה.

בעניין שתי הלחם נאמר, "ממושבתיכם תביאו לחם תנופה שתיים שני עשרונים סלת תהינה חמץ תאפינה בכורים לה".

ולמדו מכאן ששיעור כל אחת משתי הלחם הוא עשרון אחד [=עשירית האיפה], שנאמר, "לחם תנופה שתיים שני עשרונים", כלומר שיעור שתי הלחם שני עשרונים, ואם כן שיעור כל אחד עישרון אחד.

סליק פרק איזהו מקומן

הוספות

חוזר ומלמד בהיקש, לעניין מתנות ההיכל, על כרחנו הוא למד, כי מאחר שנאמר אחר עבודות פר ושעיר לפני ולפנים, "וכן יעשה לאהל מועד", אם היינו למדים מכאן, שהכוונה רק להזאות המפורשות בכל אחד, לא נתקיים הכתוב "וכן יעשה", שמשמעותו ממש אותו דבר, ולכן על כרחך הכוונה לכל ההזאות.

¹ העירוני להוסיף: ונלמד בגזרה שווה תרומה תרומה מתרומת מעשר.

פרק ששי קדשי קדשים

שיש להם מקום מרובה בעזרה, לא ישחטו בראש המזבח].

לדעת רבי יוסי ברבי יהודה – המזבח נחלק לשני חלקים, מחציו לצפון דינו כצפון העזרה, הכשר אף לשחיטת קדשי קדשים כעולה, ומחציו לדרום דינו כדרום העזרה, הכשר אך ורק לשחיטת קדשים קלים כשלמים. ולכן נאמר בכתוב גם עולה וגם שלמים, "וְזָבַחְתָּ עָלָיו אֶת עֹלֹתֶיךָ וְאֶת שְׁלַמֶיךָ", ללמד שחציו ראוי אף לקדשי קדשים כעולה, וחציו ראוי רק לקדשים קלים כשלמים, [שכן אם כולו ראוי אף לקדשי קדשים, די לפרש שכשר לעולה כנ"ל].

ומבואר בסוגיה, שבדין הזה, כל המזבח שווה, בין ראשו [שבמקדש היה 28 אמה על 28 אמה], ובין הסובב [שהיה אמה נוספת מכל צד], ובין היסוד, [שהיה אמה נוספת מכל צד], וכל המקום הזה של 32 אמה על 32 אמה, נחשב כמזבח, הכשר לשחיטת הקרבנות כנ"ל, [לדעת רבי יוסי כולו כשר לכל הקרבנות. ולדעת רבי יוסי ברבי יהודה חציו לקדשי קדשים, וחציו אף לקדשים קלים].

מקום המזבח בעזרה

א. לדעת רבי יוסי [בן חלפתא] – כל המזבח היה בחצי הצפוני של העזרה, [כך קיבל רבי

דף נח

ראש המזבח לעניין שחיטת הקרבנות

כבר נתבאר בפרק איזהו מקומו, שלכל אחד מהקרבנות קבעה תורה מקום לשחיטה, [קדשי קדשים בצפון העזרה, וקדשים קלים בכל העזרה], ומתוך הכתוב, "מִזְבַּח אֲדָמָה תַעֲשֶׂה לִּי וְזָבַחְתָּ עָלָיו אֶת עֹלֹתֶיךָ וְאֶת שְׁלַמֶיךָ", יש ללמוד, שראש המזבח כשר¹ גם הוא, בין לשחיטת עולות [ושאר קדשי קדשים], ובין לשחיטת שלמים [ושאר קדשים קלים].

לדעת רבי יוסי – כל המזבח דינו כצפון העזרה, הכשר, הן לשחיטת קדשי קדשים כעולה, והן לשחיטת קדשים קלים כשלמים, ולכן נתפרש בכתוב, "וְזָבַחְתָּ עָלָיו אֶת עֹלֹתֶיךָ", ללמד שכולו כשר לכך, [ומה שנצרך לכתוב גם "וְאֶת שְׁלַמֶיךָ", אף שניתן ללמוד זאת בקל וחומר, שכן, אם עולה חמורה נשחטת שם, כל שכן ששלמים קלים ישחטו שם, מכל מקום נתפרש שגם שלמים נשחטים שם, שלא נאמר, שדווקא קדשי קדשים ישחטו שם, משום שאין להם מקום מרובה בעזרה, אבל קדשים קלים

הוספות

¹ מדאורייתא שוחט שם לכתחילה, כדדרישין מ"זבחת עליו", ושמה הא דנקט במשנה לשון דיעבד, [קדשי קדשים ששחטן בראש המזבח", ולא "קדשי קדשים נשחטים בראש המזבח"], משום שיתכן שמדברגן אין לשחוט בראש המזבח לכתחילה, שלא תרביץ גללים. [תוסי']

ולכן, כל מקום המזבח בקרקע העזרה, פסול לשחיטת קדשי קדשים, [כגון אם מיעטו את המזבח מצפוני, לעשותו קטן יותר, ונעשה במקצת ממקומו בקרקע עזרה, המקום הזה פסול לשחיטת קדשי קדשים, כי הוא בדרום העזרה].

ומכל מקום, ראש המזבח בחציו הצפוני, [אף שהיה בדרום העזרה], דינו כצפון העזרה, כי נאמר, "וְזָבַחְתָּ עָלָיו אֶת עֲלֹתֶיךָ וְאֶת שְׁלֵמֶיךָ", ללמד שחציו כשר לשחיטת קדשי קדשים כעולה [כפי שנתבאר לעיל].

- ובדף נ"ט מבואר, שגם לדעת רבי אליעזר בן יעקב, כל המזבח היה בחצי הדרומי של העזרה, שנאמר "יָרַךְ הַמִּזְבֵּחַ צִפְנָה לְפָנָי ה'", ללמד, שיהיה צפון העזרה פנוי לגמרי, אפילו מהמזבח.

ג. ולדעת רבי יהודה – המזבח ממוצע, ועומד באמצע העזרה, חציו של המזבח בחצי הצפוני של העזרה, וחציו של המזבח בחצי הדרומי של העזרה.

ומאחר שהמזבח 32 אמה, נמצא 16 אמה ממנו בצפון העזרה, ו-16 אמה ממנו בדרום העזרה.

וכמו כן ההיכל ממוצע בין הצפון לדרום, ומאחר שפתח ההיכל 10 אמות, נמצא ש-10 אמות אמצעיות של מזבח מכוונות כנגד פתח ההיכל, ועוד יתר המזבח על פתח ההיכל אחת עשרה אמה מכאן ואחת עשרה אמה מכאן. ופתח האולם היה 20 אמה, נמצא ש-20 אמות אמצעיות של מזבח מכוונות כנגד פתח האולם, ועוד יתר המזבח על פתח האולם שש אמה מכאן, ושש אמה מכאן.

יוחנן מרבותיו שזו דעת רבי יוסי, ולהלן יתבאר בעזה"י, האם ניתן ללמוד גם מתוך איזו משנה וברייתא שכן דעת רבי יוסי].

ואף על פי שהיה המזבח בצפון העזרה, אם לא היה מפורש בכתוב, "וְזָבַחְתָּ עָלָיו אֶת עֲלֹתֶיךָ וְאֶת שְׁלֵמֶיךָ", לא היינו יודעים שקדשי קדשים נשחטים עליו, כי לעניין שחיטת קדשי קדשים נאמר, "וְשָׁחַט אֹתוֹ עַל יָרֵךְ הַמִּזְבֵּחַ צִפְנָה", והשוחט על ראש המזבח אינו נחשב כשוחט על ירך המזבח, [כי ירך היא רגל, ורק השוחט בקרקע נחשב כשוחט לרגלי המזבח], ורק אחר שאמרה תורה, "וְזָבַחְתָּ עָלָיו אֶת עֲלֹתֶיךָ", למדנו שגם השוחט קדשי קדשים על ראש המזבח, דינו כשוחט קדשי קדשים בצפון העזרה על ירך המזבח.

ומה ששינונו, 'קדשי קדשים ששחטן בראש המזבח, כאילו נשחטו בצפון', אף שבאמת נשחטו בצפון, כוונת המשנה לומר, כאילו נשחטו בצפון העזרה על ירך המזבח.

- ובדף נ"ט מבואר, שגם לדעת רבי יוסי הגלילי, כל המזבח היה בחצי הצפוני של העזרה. ובדף ס"ג מבואר, שגם לדעת רבי אליעזר, כל המזבח היה בחצי הצפוני של העזרה.

ולעיל בדף נ"ג, בעניין מקום שפיכת שיירי דם חטאות, התבאר, האם גם דעת רבי שמעון כן, או שלדעתו היה כל המזבח אף מצפון לפתח ההיכל.

ב. ולדעת רבי יוסי ברבי יהודה – כל המזבח היה בחצי הדרומי של העזרה.

מזבח אדמה

א. דעת רבי זירא.

מזבח שעשו תחתיו מחילות בקרקע, פסול, שנאמר, "מִזְבַּח אֲדָמָה תַעֲשֶׂה לִי", ללמד, שיהיה המזבח מחובר באדמה, ולא יעשוהו לא על גבי מחילות, ולא על גבי כיפין [=כמין אולמות שגגותיהם קמורות].

מקום מערכה שניה שעל מזבח החיצון

על המזבח החיצון היו סדורות כמה מערכות של אש, [כמבואר במסכת יומא], ומערכה שניה היתה לצורך הדברים הבאים.

(א) ליטול משם גחלים, להכניסם על מזבח הזהב, כדי להקטיר עליהם קטורת של כל יום.

(ב) להקטיר על המערכה הזו, את שני בזיכי הלבונה של לחם הפנים, הניטלים מהשולחן בכל שבת.

ושנינו במסכת תמיד, שהיו בוררים עצי תאנה¹ יפים מדיר העצים, לסדר את המערכה הזו, והיו מסדרים אותה כנגד קרן מערבית דרומית של מזבח, רחוקה מן הקרן לצד צפון ארבע אמות.

בכל יום היו עורכים עצים בשיעור חמש סאים גחלים, כי זהו השיעור שיוכלו לחתות ממנו בנקל גחלים בשיעור סאה אחת לצורך מזבח הפנימי. ובשבת היו עורכים עצים בשיעור שמונה סאים, כדי שיהיה בהם די גם להקטיר עליהם את שני בזיכי הלבונה].

משנה זו, המסדרת את המערכה השניה כנגד קרן מערבית דרומית של מזבח רחוקה מן הקרן לצד צפון ארבע אמות, היא כדעת רבי יוסי, האומר, שכל הניטל בפנים להינתן בחוץ, [כשיירי הדם של חטאות הפנימיות, הניטלים מבפנים להישפך על יסוד מזבח החיצון, וכבזיכי לבונה, הניטלים מהשולחן שבפנים להקטרה על מזבח החיצון], אינו ניתן אלא בסמוך שאין לפנים הימנו, [כלומר יתנו בחוץ במקום הקרוב ביותר האפשרי לפנים. לעניין שיירי הדם הדבר מפורש בתורה, שנאמר, "וְאֵת כָּל דַּם הַזֶּה יִשְׁפֹּךְ אֶל יְסוּד מִזְבַּח הָעֹלָה אֲשֶׁר פָּתַח אֱהִל מוֹעֵד", (כלומר היסוד הקרוב לפתח, כפי שנתבאר בדף נ"א). ולעניין בזיכי לבונה, הדבר למד בבניין אב, מדין שיירי הדם, שגם הם ניטלים מבפנים לחוץ כמותם, וניתנים במקום הקרוב ביותר לפנים. ומכאן שיש לסדר את המערכה השניה שעליה מוקטרים בזיכי הלבונה, קרוב ביותר לפתח ההיכל]. וכל הניטל בחוץ להינתן בפנים, [כגחלים המכניסים לקדשי הקדשים, מהמזבח החיצון, לצורך קטורת יום הכיפורים. וכגחלים המכניסים למזבח הזהב, מהמזבח החיצון, לצורך קטורת של כל יום], אינו ניטל אלא בסמוך, שאין לפנים הימנו, [כלומר ינטלו מהמזבח החיצון ממקום קרוב שבו כלפי פנים. לעניין גחלים של יום הכיפורים הדבר מפורש בתורה, "וְיִלְקַח מִלֵּא הַפְּחֹתָהּ גִּחְלֵי אֵשׁ מֵעַל הַמִּזְבֵּחַ מִלְּפָנֵי הַיְיָ

הוספות

¹ בשל תאנה היו רגילים, וטעם אגדה הוא, שבו היתה תקנה לאדם הראשון, שנאמר "וַיִּתְּפְרוּ עֲלֶיהָ תְּאֵנָה וַיַּעֲשׂוּ לָהֶם חֲגֹרֹת". [רש"י].

נעשה על ידי הרחקתה מקרן מערבית דרומית של מזבח 4 אמות בלבד לצד צפון, למזנו, שלדעת רבי יוסי, כל המזבח היה עומד בחצי הצפוני של העזרה.

- שכן, אם לדעתו כל המזבח היה עומד בדרום העזרה, נמצא שכל 32 אמות של מזבח הם מחצי הפתח ולדרום, וחמש אמותיו הצפוניות בלבד הן כנגד פתח ההיכל, ועשר אמותיו הצפוניות בלבד הם כנגד פתח האולם.

(כלומר מהמקום הקרוב לפני ה¹) וקלא חפניו קטרך סמיים זקה ונהביא מבית לפרכת². ולענין גחלים של כל השנה, הדבר למד בבנין אב, מדין גחלים של יום הכיפורים, שגם הם ניטלים מבחוץ לפנים כמותם, וניטלים מהמקום הקרוב ביותר לפנים. ומכאן שיש לסדר את המערכה השניה שממנה ניטלים גחלים של כל יום קרוב ביותר לפתח ההיכל).

ומתוך שלמזנו, שלדעת רבי יוסי יש לקרב את המערכה השניה לצד פתח ההיכל, והדבר

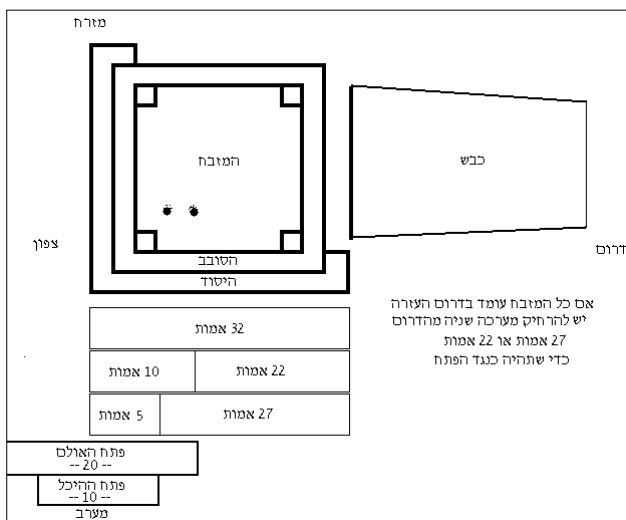

ואם כן, כדי שתהיה מערכה שניה מול פתח ההיכל, היה צריך להרחיקה מקרן

הוספות

¹ הכא משמע דלא מקרי לפני ה' אלא במערב וכן גבי נר מערבי בפרק שתי הלחם. ואילו בסוף פרק כל המנחות [באות מצח] אמרינן לפני ה' במזרח גבי תנופת לוג שמן של מצורע ואשמו וכן גבי שחיטה כתיב לפני ה' ושריא בכל מקום בעזרה. [] ויש לומר דשחיטה ותנופת לוג אשם כתיב לפני ה' למעוטי בחוץ, דתנופת אשם מחיים, אבל גבי גחלים כתיב מעל המזבח, ונרות היו בהיכל, אם כן לפני ה' למה לי, אי לאו משום דבעינן במערב. [] ומיהו קשה דבההוא שמעתא דכל המנחות באות מצח פריך עלה והאמרת במערב לפני ה' גבי הגשת מנחה, ומשני הני מילי מנחות דאיקרי חטאת, וחטאת טעונה יסוד, וקרן דרומית מזרחית לא היה לה יסוד, אבל הכא לפני ה' קרינא ביה, משמע דאי לא בעיא יסוד, הוה מכשרנא קרן דרומית מזרחית להגשה, ואף על גב דכתיב לפני ה'. [] ונראה לי ברו"ך דאי לא כתיב לפני ה' בהגשת מנחה אף על גב דכתיב בה אל פני המזבח דהיינו דרום וגם איתקש לחטאת העוף ליסוד אכתי אמצע לצד דרום באמה של יסוד רחוק מקרן מערבי. [כל זה מהתוס'].
² בכולה שמעתא משמע דגחלים דיום הכפורים צריך ליקח כנגד הפתח. וצריך לומר דהיינו לכתיילה, אבל דיעבד כשר אפילו דהאי גיסא ודהאי גיסא, כדאמר בפרק טרף בקלפי. [תוס'].

לצד צפון.

- וכן, אם לדעתו היה המזבח ממוצע, חציו בצפון וחציו בדרום, נמצא שעשר אמותיו האמצעיות הן כנגד פתח ההיכל, ועשרים אמותיו האמצעיות הן כנגד פתח האולם.

דרומית מערבית 27 אמות לצד צפון, ואף אם נאמר שפתח האולם דינו כפתח ההיכל, ודי שתהיה המערכה כנגד פתח האולם, מכל מקום כדי שתהיה מערכה שניה מול פתח האולם, היה צריך להרחיקה מקרן דרומית מערבית 22 אמות

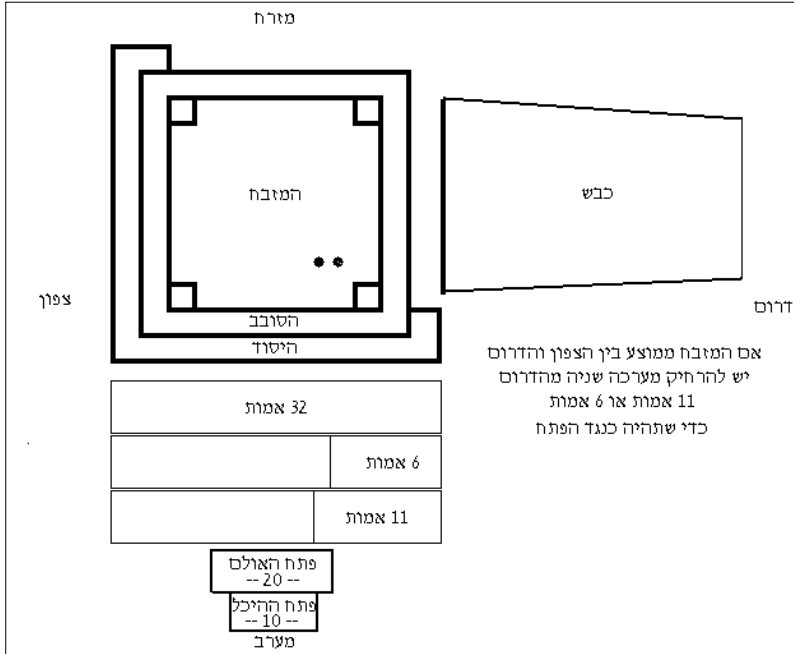

דרומית מערבית 6 אמות לצד צפון.

- ורק אם לדעתו, כל המזבח היה עומד בצפון העזרה, מובן מדוע הרחיקו את המערכה השניה מהקרן ארבע אמות בלבד, כי באמת מאחר שכל 32 אמותיו של המזבח בצפון העזרה, רק חמש האמות הדרומיות שלו כנגד פתח ההיכל.

ואם כן, כדי שתהיה מערכה שניה מול פתח ההיכל, היה צריך להרחיקה מקרן דרומית מערבית 11 אמות לצד צפון, ואף אם נאמר שפתח האולם דינו כפתח ההיכל, ודי שתהיה המערכה כנגד פתח האולם, מכל מקום כדי שתהיה מערכה שניה מול פתח האולם, היה צריך להרחיקה מקרן

הוספות

¹ והש"ס מסופק בזה בכל מקום [תוס'].

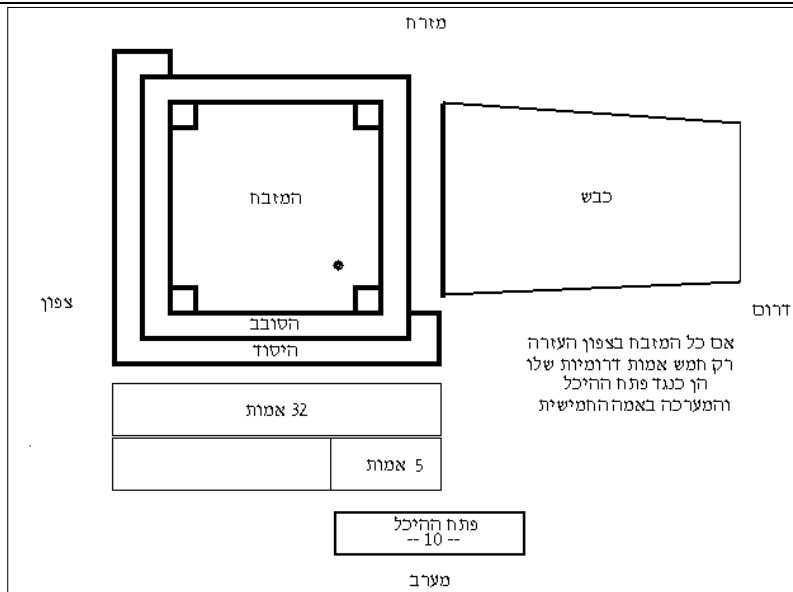

מקרה דרומית מערבית 4 אמות, אלא [אף אם לדעתו פתח האולם דינו כפתח ההיכל, מכל מקום] יש להרחיק את המערכה הזו מקרה דרומית מערבית לכל הפחות 6 אמות לצד צפון, [כמבואר לעיל].

ומה ששינוי, שמרחיקים אותה ארבע אמות מקרה דרומית מערבית, אין הכוונה להרחקת ארבע אמות מסוף המזבח, אלא להרחקת ארבע אמות מקרנותיו שלמעלה, ואם כן יחד עם אמה של יסוד, ואמה של סובב, יש כאן הרחקת שש אמות מקצהו הדרומי של המזבח, ובכך נמצא שהמערכה היא כנגד פתח האולם.

[ולפי זה אין שום ראייה מכאן, היכן היה מקום המזבח לדעת רבי יוסי].

ג. דעת רב שרביא.

אמנם משנה זו, המסדרת את המערכה השנייה רחוקה מקרה מערבית דרומית

ובהן בלבד יש לסדר את המערכה הזו, אלא מאחר שאי אפשר לסדרה בארבע אמות דרומיות, שהן, אמה יסוד, אמה סובב, אמה מקום הקרנות, ואמה של מקום הילוך הכהנים סביב המזבח למעלה, על כרחך תהיה המערכה הזו רק באמה החמישית שמצפון לקרן דרומית מערבית, אבל לא תהא צפונית משם, כי אז לא תהא כנגד הפתח של ההיכל.

ב. דעת רב אדא בר אהבה.

משנה זו, המסדרת את המערכה השנייה כנגד קרן מערבית דרומית של מזבח, רחוקה מן הקרן לצד צפון ארבע אמות, ניתן להעמידה כדעת רבי יהודה, האומר, שהמזבח היה ממוצע בין הצפון והדרום.

ואמנם גם לדעת רבי יהודה, יש לסדר את המערכה הזו קרוב ביותר לפתח ההיכל, ואם כן לדעתו לא די להרחיקה לצד צפון

מועד וּבֵין הַמְזִבְחִים וְנִתְּפָה שֶׁם מִים, כלומר, שהכיור יהיה בין ההיכל ובין המזבח. **ומצד שני נאמר**, **"וְאֵת מְזִבְחֵי הָעֶלְהָ שֶׁם פֶּתַח מִשְׁכַּן אֱהֵל מוֹעֵד"**, כלומר שהמזבח יהיה כנגד הפתח, **ולא יהיה דבר מפסיק בין הפתח למזבח**, [ובכלל זה שלא יהיה הכיור כנגד הפתח בין המזבח לפתח].

ולדעת רבי יוסי הגלילי, באופנים הבאים יתקיימו כל הכתובים הללו:

א. אם כל המזבח עומד בדרום העזרה – נמצא שהמזבח עומד כנגד החצי הדרומי של פתח ההיכל והאולם, וממשיך עוד 27 אמות מדרום לפתח ההיכל, [ובתוכם 22 אמות מדרום לפתח האולם], ואם כן **ניתן לתת את הכיור בכל המקום הזה שבין המזבח וההיכל שהוא מדרום לפתח**.

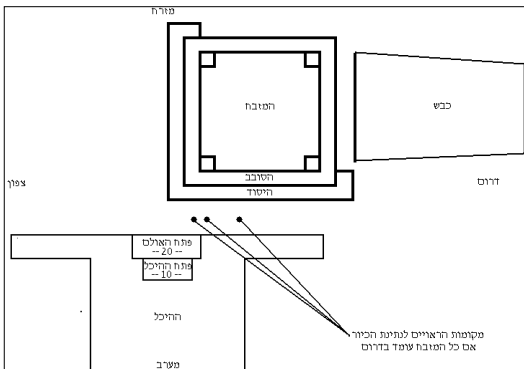

ובכך מתקיימים כל המקראות, שכן (א) הכיור עומד בדרום העזרה, (ב) ואינו מפסיק בין הפתח למזבח, (ג) ועומד בין

ארבע אמות, מסדרת אותה רחוקה ארבע אמות מסוף המזבח כביאור רבי זירא, ואם כן היא כדעת האומרים, שכל המזבח היה בצפון העזרה, ומכל מקום אין להוכיח ממנה שהיא מדברי רבי יוסי [בן חלפתא], ונלמד מכאן שלדעת רבי יוסי [בן חלפתא] כל המזבח היה בצפון העזרה, כי יתכן שהיא מדברי רבי יוסי הגלילי, **שדעתו מפורשת כן במקום אחר, שכל המזבח היה בצפון העזרה**, [כפי שיתבאר בעזה"י להלן].

דף נט

מקום הכיור

מבואר בסוגיה, שנחלקו חכמים **בביאור הכתוב**, **"וַיִּרְדֵּף הַמְזִבְחִים צִפְנָהּ לַפְּנֵי הַ"**. לדעת רבי יוסי הגלילי, הכתוב הזה מלמד, שיהיה צפון העזרה פנוי מכלים כל שהם¹, ובכלל זה מהכיור. ולדעת רבי אליעזר בן יעקב, הכתוב הזה מלמד, שיהיה צפון העזרה פנוי גם מהמזבח, [ויהיה כל המזבח בדרום העזרה]. ומכל מקום, **לדברי הכל, יש ללמוד מהכתוב הזה, שהכיור לא יהיה בצפון העזרה, אלא בדרומה**.

ומלבד הכתוב הזה, **יש ללמוד משני כתובים נוספים, היכן היה מקום הכיור**.

מצד אחד נאמר, **"וְנִתְּפָה אֶת הַכִּיֹּר בֵּין אֱהֵל**

הוספות

¹ אף על פי שמזבח שעשה משה כלי היה ... משאר כלים קאמר, [שהיה צפון פנוי מהם], דצפונה אמזבח קאי, ואף על פי שהיו בצפון נסיון וקלוגנות ושולחנות, מסתמא הא דאמרה תורה פנוי מכלום, משום שחיטה הוא, והני צורך שחיטה נינהו. [תוס'].

המזבח לקיר ההיכל. **ב. וכן אם המזבח ממוצע בין הצפון לדרום** – נמצא שהמזבח עומד כנגד כל פתח ההיכל והאולם וממשיך עוד 11 אמות מכל צד לפתח ההיכל [ובתוכם 6 אמות מכל צד לפתח האולם], ואם כן ניתן לתת את הכיור בכל 11 אמות [או 6 אמות] שבין המזבח וההיכל מדרום לפתח.

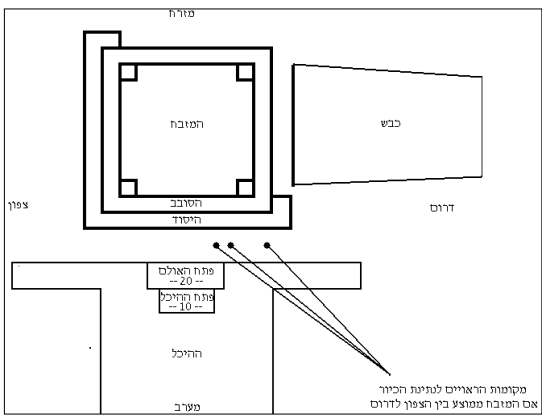
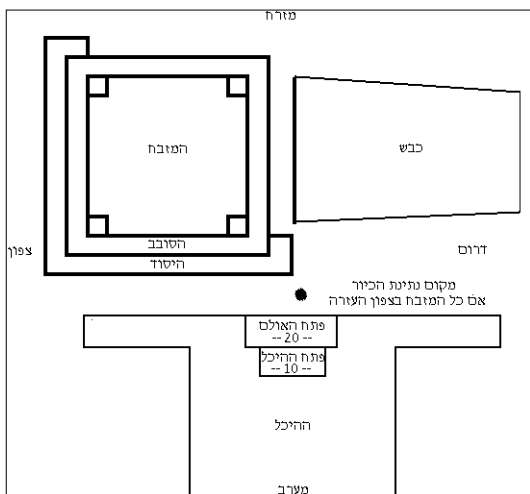

ובכך מתקיימים כל המקראות, שכן (א) הכיור בדרום העזרה, (ב) ואינו מפסיק בין הפתח למזבח, (ג) ועומד כנגד המקום שבין המזבח להיכל. [ומתוך ששינו, שלדעת רבי יוסי הגלילי מקום הכיור, (בין האולם ולמזבח)¹ משוך מעט כלפי הדרום, למדנו, שלדעת רבי יוסי הגלילי, כל המזבח היה בצפון העזרה].

ובכך מתקיימים כל המקראות, שכן (א) הכיור עומד בדרום העזרה, (ב) ואינו מפסיק בין הפתח למזבח, (ג) ועומד בין המזבח לקיר ההיכל.

הקרבת קרבנות בשעה

שנפגם [=נחסר] המזבח

אין קדשים ראויים לזריקת דם, אלא בזמן שהמזבח שלם, שנאמר, "וְזָבַחְתָּ עָלָיו אֶת עֹלֹתֶיךָ וְאֶת שְׁלַמֶיךָ", כלומר בעבור ובזכותו [=בגינו ובשבילנו] אתה זובה, וזה

אולם אם כל המזבח עומד בצפון העזרה – נמצא שהמזבח עומד כנגד החצי הצפוני של הפתח, אבל מדרום לו אינו עומד כלל, ואם כן אין מקום בדרום העזרה שבו יוכלו לתת את הכיור בין המזבח לקיר ההיכל, ועל כרחך כוונת התורה, שינתן הכיור בדרום העזרה כנגד המקום שבין המזבח להיכל. ולדעת רבי יוסי הגלילי, הוא ניתן סמוך

הוספות

¹ עיין שנו"ס במהדורת זכר חנוך.

כשנבנה המזבח, הוכשרו להקרבה. ולדעת רבי יוחנן, אף כשנבנה לא הוכשרו להקרבה, כי גם קרבן שנדחה מהקרבה מתחילת הקדשו, נפסל בכך לעולם, אף אחר שהוכשר דחוי¹.

וכל זה לעניין זריקת הדם, אבל קרבן שנזרק דמו על מזבח שלם, ואחר כך נפגם המזבח, או אפילו נהרס לגמרי, מקטירים את האימורים על מקום המזבח.

וכן אם נעקר מזבח הזהב ממקומו, מקטירים את הקטורת על מקומו של המזבח.

קדשים זקנים

קדשים זקנים, דינם כבעלי מום, ופסולים להקרבה².

קידוש תוך החצר שעל ידי שלמה

בעניין חנוכת בית המקדש שבנה שלמה נאמר, "ויזבח שלמה את זבח השלמים אשר זבח לה' בקר עֶשְׂרִים וּשְׁנַיִם אֶלֶף וְצֹאן מֵאָה וְעֶשְׂרִים אֶלֶף וַיִּחְנְכוּ אֶת בֵּית ה' הַמִּקְדָּשׁ וְכָל בְּנֵי יִשְׂרָאֵל. בַּיּוֹם הַהוּא קִדְּשׁ הַמִּקְדָּשׁ אֶת תוֹךְ הַחֲצַר אֲשֶׁר לִפְנֵי בֵּית ה' כִּי עָשָׂה שָׁם אֶת הַעֲלָה וְאֶת הַמִּנְחָה וְאֶת הַלֶּבֶי

יתכן כשהוא קיים בשלמותו, אבל כשאינו שלם, אינך זוכה, ולכן, כשהמזבח נפגם, כל הקדשים נדחים באותה שעה מהקרבה.

ולעניין דין קדשים אלו אחר שחזר המזבח להכשרו:

שחטים, [כלומר שהוקדשו ונשחטו בהכשר, וקודם שנזרק דמם נפגם המזבח, ואחר כך חזר להכשרו] – לדברי הכל, מאחר שנדחו כשהם שחטים, דחויים הם לעולם, ואינם חוזרים להכשרם, אף כשיושלם המזבח, ויוכשר להקרבה.

בעלי חיים, [כלומר שכבר הוקדשו לקרבן כשהיה מזבח שלם, ובעודם חיים, קודם שנשחטו, נפגם המזבח, ואחר כך חזר להכשרו] – לדעת רב, כשנשלם המזבח, חזרו להכשרם, כי קרבן שנדחה מהקרבה מחיים, לא נפסל בכך לעולם. ולדעת רבי יוחנן, אף כשנשלם המזבח, אינם חוזרים להכשרם, כי גם קרבן שנדחה מהקרבה מחיים, נדחה בכך לעולם, אף אחר שהוכשר דחוי.

חולין שהוקדשו בזמן שהיה המזבח הרוס, נחשבים כדחויים מעיקרם, כלומר שמתחילת הקדשם היו דחויים להקרבה, ובוה, לאחר שנבנה המזבח – לדעת רב,

הוספות

¹ מחלוקת זו מבוארת כן בדף י"ב. אולם התוס' כאן כתבו, שלעניין דחייה מעיקרא מחמת מזבח שנפגם, הכל מודים שאין הקדשים דחויים לעולם, כי אין זו דחייה גמורה, משום שניתן לתקן את המזבח, וכל דבר שביד האדם לתקנו אינו נחשב כדחייה גמורה, אלא כמחוסר זמן, שכשיגיע זמנו הוא כשר. ומהטעם הזה, המפריש קרבנו עתה, להקריבו כשיבנה המקדש, נחשב כמחוסר זמן, ואינו דחוי, וכשיבנה המקדש, יקריב את קרבנו, [אלא אם כן יפסל מחמת זקנה או שאר מומים].

² ויוצאים מן הכלל הזה, היו הפרים שהתנדבו הנשיאים (לשאת את הארון במדבר), שחיו עד זמן שלמה, והוא הקריבם בזקנותם, בהוראת שעה. [תוס'].

גבענה לזבח שם כי היא הבמה הגדולה אֶלֶף עלות
יעלה שלמה על המזבח ההוא¹.

ואם כן, לפי החשבון הנ"ל, על מקום
המערכה של המזבח שעשה שלמה, ניתן
להקריב אחת עשרה אלף עולות.

ואילו ביום חנוכת הבית, באו להקריב
הרבה יותר, שנאמר, "ויזבח שלמה את
זבח השלמים אשר זבח לה' בקר ועֶשְׂרִים
ושְׁנַיִם אֶלֶף וצאן מאה ועֶשְׂרִים אֶלֶף ויחֲנֹכוּ
את בית ה' המִלְכָּה וְכָל בְּנֵי יִשְׂרָאֵל".

**ומאחר שלא היה די במזבח עצמו לכל
העולות הללו, קידש שלמה את כל החצר
בקדושת המזבח, כדי שיוכלו להקטיר את
הקרבנות על כל קרקע העזרה², ובכך יהיה
די מקום להקטרת כולם. וזהו שנאמר
"ביום ההוא קדש המִלְכָּה את תוֹף הַחֶצֶר ...
כי מזבח ... אשר לפני ה' קטן מהכיל את
העלה ואת המנחה ואת חלבי השלמים".**

ומה שנקרא המזבח הזה שעשה שלמה
בשם "מזבח הנחשת", הוא משום שהוא
נעשה תחת מזבח הנחושת, אבל באמת אין
כוונת הכתוב למזבח הנחושת, אלא למזבח
שעשה שלמה, שהוא היה קטן מהכיל את
כל הקרבנות.

- ובדף ס' אמר רבא, שרק לעניין הקטרת

השלמים **כי מזבח הנחשת אשר לפני ה' קטן
מהכיל את העלה ואת המנחה ואת חלבי
השלמים**. ונחלקו חכמים, מה קידש שלמה
בתוך החצר, ולאילו צורך קידש זאת.

א. דעת רבי יהודה.

**המזבח שעשה שלמה, היה קטן מהכיל
את כל הקרבנות שבאו להקריב ביום
חנוכת המקדש.**

שכן לדעת רבי יהודה, מקום המערכה של
מזבח הנחושת היה שש אמות על שש
אמות, [כפי שיתבאר בעזה"י להלן], סך
הכל מקום המערכה הזה היה 36 אמות
ברוחב אמה.

ומקום המערכה של המזבח שעשה שלמה,
היה עשרים אמה על עשרים אמה,
[כמבואר במסכת מידות פרק ג' משנה א'],
סך הכל 400 אמות ברוחב אמה.

נמצא שמקום המערכה של מזבח שלמה,
היה גדול מעט יותר, מפי אחת עשרה
ממקום המערכה של מזבח הנחושת, [396
אמות הוא פי אחת עשרה ממקום המערכה של
מזבח הנחושת, ומקום המערכה של מזבח
שלמה היה 400 אמה ברוחב אמה].

ומצינו, שעל מזבח הנחושת ניתן היה
להקריב אלף עולות, שנאמר בו, "ויִלְכֹּד הַמִּלְכָּה

הוספות

¹ והכוונה למזבח הנחושת של משה, כמו שמבואר בדברי הימים, "וימזבח הנחשת אשר עשה בצלאל בן אורי בן חור שם לפני
משכן ה' וידרשהו שלמה והקהל. ויעל שלמה שם על מזבח הנחשת לפני ה' אשר לאהל מועד ויעל עליו עלות אֶלֶף". [תוס'].
² מלשון רש"י בסוגיה זו מבואר, שקידש שלמה את הרצפה כולה לשם מזבח להקטיר עליה. וכן מבואר בתוסי'
בדף י"ד ע"א ד"ה הגי'.. אולם מלשון רש"י בדף י"ד בד"ה ואת"ל מבואר, שקדשו רק את רצפת העזרה שבין
האולם ולמזבח, ומשמע מזה, שאת שאר רצפת העזרה לא קדשו, [ובזה תתיישב קושית התוסי' שם]. ויל"ע בכל
זה. [שוב העירוני שאין ראייה כל כך מדברי רש"י בדף י"ד כי לא בא לומר שרק בין האולם ולמזבח קדשו אלא
ששם קדשו כי בזה יש נפקא מינה בסוגיה שם אבל באמת גם את שאר העזרה קדשו. ויל"ע בזה].

להקריב אלף עולות, [שהיתה אש של שמים ממהרת לאכול], שנאמר בו, "וַיִּלְךָ הַמִּלֶּךְ גִּבְעָנָה לְזֶבֶחַ שָׁם כִּי הִיא הַבְּמָה הַגְּדוֹלָה אֶלְף עֹלוֹת יַעֲלֶה שְׁלָמָה עַל הַמִּזְבֵּחַ הַהוּא".

ואם כן, לפי החשבון הנ"ל, על מקום המערכה של המזבח שעשה שלמה, ניתן להקריב ארבע מאות אלף עולות.

ואילו ביום חנוכת הבית, לא באו להקריב כל כך הרבה, שנאמר, "וַיִּזְבַּח שְׁלָמָה אֶת זֶבֶחַ הַשְּׁלָמִים אֲשֶׁר זָבַח לַה' בְּקָרָה עֶשְׂרִים וּשְׁנַיִם אֶלְף וְצֵאן מֵאָה וְעֶשְׂרִים אֶלְף וַיַּחֲנֹכוּ אֶת בֵּית ה' הַמִּלֶּךְ וְכָל בְּנֵי יִשְׂרָאֵל".

ואם כן, לא הוצרך שלמה לקדש בחצר כלום חוץ למזבח, ומה שנאמר, "בַּיּוֹם הַהוּא קִדְּשׁ הַמִּלֶּךְ אֶת תּוֹךְ הַחֲצֵר", הכוונה לכך שקידש את רצפת העזרה להעמיד בה מזבח.

ומה שנאמר, "כִּי מִזְבֵּחַ הַנְּחֹשֶׁת אֲשֶׁר לִפְנֵי ה' קָטָן מִהֶקְדֵּיל", הכוונה למזבח הנחושת שעשה משה, כלומר מאחר שמזבח הנחושת היה קטן, העמיד שלמה מזבח אחר גדול ממנו, והראשון נפסל. אלא שלא לומר עליו בפירוש לשון פסול, אמרו עליו לשון קטנות, שהוא לשון נקיה. [שכן דרך בני אדם, כשרוצה לומר על חבירו שנפסל לעבודה, אינו אומר פלוני נפסל לעבודה, אלא פלוני נעשה ננס וקטן לכך].

מידת אורכו ורוחבו של מזבח הנחושת ושל מקום המערכה

א. דעת רבי יוסי.

- מזבח הנחושת שעשה משה, אורכו חמש

האימורים, אמר רבי יהודה, שקדשו את כל רצפת העזרה בקדושת מזבח, אבל לא לעניין זריקת דם הקרבנות, ולעניין זריקת הדם, מודה רבי יהודה, שאין זריקת הדם כשרה אלא במזבח עצמו.

וראיה לדבר, מדברי רבי יהודה, הבא לתת תקנה לדם פסחים שנשפך על הרצפה [מהכליל], על ידי שיאסוף אותו מהרצפה, ויתן אותו למזבח. ומשמע מדבריו, שנתנית הדם לשאר מקומות ברצפת העזרה, אינה נחשבת כזריקת הדם למזבח.

אולם יש לדחות ראיה זו, כי יתכן שבאמת זריקת הדם כשרה בכל רצפת העזרה, אבל מצווה מן המובחר לזרוק במזבח עצמו, ולכן אמר שישפכו את הדם למזבח.

ב. דעת רבי יוסי.

המזבח שעשה שלמה, היה גדול די והותר להכיל את כל הקרבנות שבאו להקריב ביום חנוכת המקדש.

שכן לדעת רבי יוסי, מקום המערכה של מזבח הנחושת היה אמה על אמה, [כפי שיתבאר בעזה"י להלן].

ומקום המערכה של המזבח שעשה שלמה, היה עשרים אמה על עשרים אמה, [כמבואר במסכת מידות פרק ג' משנה א'], סך הכל 400 אמות ברוחב אמה.

נמצא שמקום המערכה של מזבח שלמה, היה גדול פי 400 ממקום המערכה של מזבח הנחושת.

ומצינו, שעל מזבח הנחושת ניתן היה

ורחבו עשר אמות על עשר אמות.

ובדף ס' מבואר, שהטעם שרבי יהודה לומד דין זה בגזרה שווה ממזבח של יחזקאל, ואינו לומד את הגזרה שווה ממזבח הזהב, כדברי רבי יוסי להלן, כי לדעת רבי יהודה, כשאנו באים ללמוד דיני מזבח הנחושת העומד בחוץ, יש לנו ללמוד ממזבח החיצון של יחזקאל, שגם הוא מזבח חיצון, ולא ממזבח הזהב שהוא מזבח פנימי.

צא מהן אמה מכאן ואמה מכאן לקרנות, וכן למקום הילוך רגלי הכהנים, נמצא **מקום המערכה שש אמות על שש אמות.**



מידת גובהו של מזבח הנחושת

לדעת רבי יהודה – גבהו של מזבח הנחושת, היה **שלוש אמות**, שנאמר "ועשית את המזבח עצי שטים חמש אמות ארך וחמש אמות רחב רבוע יהנה המזבח ושלש אמות קמתו".

ולדעת רבי יוסי – גבהו של מזבח הנחושת היה **עשר אמות**, כי יש ללמוד בגזרה שווה, שמידת גבהו היא פי שנים ממידת אורכו שנאמר בו "רבוע", וכן נאמר במזבח הזהב,

אמות, ורחבו חמש אמות, שנאמר, "ועשית את המזבח עצי שטים חמש אמות ארך וחמש אמות רחב רבוע יהנה המזבח ושלש אמות קמתו".

צא מהם מקום הקרנות אמה לכל צד, ומקום הילוך רגלי הכהנים אמה לפנים מן הקרנות סביב המערכה, נמצא **מקום המערכה אמה על אמה**¹.

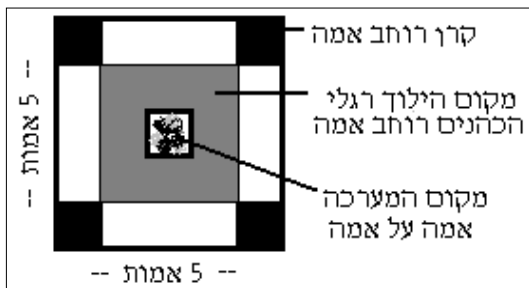

ב. דעת רבי יהודה.

מזבח הנחושת שעשה משה, אורכו עשר אמות, ורחבו עשר אמות, כי יש ללמוד בגזרה שווה, שמידות חמש אמות האמורות בו, אינן אלא מאמצעו, שנאמר בו "רבוע", וכן נאמר במזבח שבנבואת יחזקאל, "והקראיל [=מקום המערכה של המזבח] שטים עשרה ארך בשטים עשרה רחב רבוע אל ארבעת רבועיו [כלומר זו מידת כל אחד מרבעיו מהאמצע לכל רוח]", ויש ללמוד בגזרה שווה, שכשם שהמידה האמורה במזבח יחזקאל, היא מהאמצע, כך המידה האמורה במזבח הנחושת, היא מהאמצע, שמודד מהאמצע חמש אמות לכל צד, נמצא שמידת אורכו

הוספות

¹ ויסוד וסובב לא היו ממעטים בארכו ורחבו, לפי שמקיפים ובולטים סביבו מעשה רשת נחושת, כפי שיתבאר בעזה"י בדף ס"ב.

הקלעים שהיו גבוהים חמש אמות.

ולדעת רבי יוסי – על כרחך היו קלעי החצר לכל הפחות גובה עשר אמות, שנאמר, "וְאֵת קַלְעֵי הַחֲצַר וְאֵת מִסְדֵּי פֶתַח שַׁעַר הַחֲצַר אֲשֶׁר עַל הַמִּשְׁכָּן וְעַל הַמִּזְבֵּחַ סָבִיב", כלומר קלעי החצר היו סביב למשכן ולמזבח בשווה, וכשם שהקיפו כל גובה המשכן, שהיה עשר אמות, כך הקיפו כל גובה המזבח שהיה [לדעת רבי יוסי] עשר אמות. ובאמת היו הקלעים אף יותר מעשר אמות, [שנאמר, "קַלְעֵים חֲמִשָּׁ עֶשְׂרֵה אַמָּה אֶל הַכֶּתֶף"], כלומר גובהם חמש עשרה אמה. ומה שנאמר "וְיִקְמָה חֲמִשָּׁ אַמּוֹת", הכוונה לגובה הקלעים יותר מגובה המזבח. ועל ידי הקלעים הללו לא היה הכהן נראה כלל חוץ לקלעים.

דף 8

אכילת קדשים בשעה

שנפגם [=נחסר] המזבח

א. אכילת שיירי מנחות.

שיירי מנחות קדשי קדשים הם, והם חלק הכהנים מהמנחה, ונאכלים בכל מקום בעזרה, שנאמר, "מִצֹּאת תֵּאָכַל בְּמִקּוֹם קִדְשׁ", אולם אינם נאכלים אלא כשהמזבח שלם, ולא כשהוא חסר, שנאמר, "וְאִכְלוּהָ מִצֹּאת אֶצֶל הַמִּזְבֵּחַ", כלומר כשהמזבח קיים בשלמות.

ב. אכילת שאר קדשי קדשים.

בשר קדשי קדשים נאכל לכהנים בכל

"אִמָּה אָרְפוּ וְאִמָּה רָחְבוּ רְבִיעַ יְהִיָּה וְאִמָּתִים קָמְתוּ מִמְּנוּ קָרְנֵתֵינוּ", ויש ללמוד בגזרה שווה, שכשם שמידת גבהו של מזבח הזהב היא פי שנים מאורכו, כך מידת גבהו של מזבח הנחושת, היא פי שנים מאורכו, ולדעת רבי יוסי, אורכו של מזבח הנחושת חמש אמות, ואם כן גבהו עשר אמות. [נבדף ס' מבואר, שהטעם שרבי יוסי לומד דין זה בגזרה שווה ממזבח הזהב, ואינו לומד את הגזרה שווה ממזבח של יחזקאל כדברי רבי יהודה לעיל, כי לדעת רבי יוסי, כשאנו באים ללמוד דיני מזבח הנחושת שהוא כלי, יש לנו ללמוד ממזבח הזהב, שגם הוא כלי, ולא ממזבח יחזקאל שהיה עשוי בבניין].

ומה שנאמר במזבח הנחושת, "וְיִשְׁלַשׁ אַמּוֹת קָמְתוּ", אין הכוונה לכל גבהו, אלא לגובה גגו, מהסובב ולמעלה, [שהסובב היה בגובה שש אמות, וגג המזבח בגובה תשע אמות, והקרנות בגובה אמה נוספת, סך הכל עשר אמות].

מידת גובה קלעי החצר

לדעת רבי יהודה – גובה קלעי החצר היה חמש אמות, שנאמר, "אֵרְפוּ הַחֲצַר מִמָּה בְּאִמָּה וְרָחַב חֲמִשִּׁים בְּחֲמִשִּׁים וְיִקְמָה חֲמִשָּׁ אַמּוֹת". ואף שכשהיה הכהן עומד על המזבח, שלדעת רבי יהודה גבהו שלוש אמות [כמבואר לעיל], היו כל העם רואים את ראשו, [כי אורך אדם שלוש אמות, ואם כן האמה העליונה שלו מעל גובה הקלעים], מכל מקום את העבודה שבידו, לא היו רואים, כי העבודה היתה מוסתרת על ידי

פי דרשת רבי ישמעאל.

- אבל רבי ירמיה הקשה על כך, כפי שיתבאר בעזה"י להלן. [אולם רבינא תירץ קושיתו].

- ורבינא אמר, [לפי הלשון הראשון], שאמנם כן הדין לדעת רבי ישמעאל, אבל חכמים חולקים על כך, ואומרים, שאכילת קדשים קלים אינה תלויה בשלמות המזבח, ולכן אף על פי שהוא נפגם הם נאכלים.

אכילת מעשר שני בירושלים בזמן הזה

לדעת רבי ישמעאל, גם אחר החורבן לא בטלה קדושת הארץ לעניין חיוב תבואותיה בתרומות ומעשרות, ולפיכך יהיה ביד האדם מעשר שני, שדינו להיאכל בירושלים הקדושה.

ואם דעתו היתה, כדעת האומרים, שגם קדושת הבית [וירושלים] לא בטלה בחורבן³, אם כן, כשם שלדעה זו מקריבים קרבנות אף על פי שהבית חרב, [ובלבד שיבנו מזבח], כך אוכלים מעשר שני בירושלים תוך החומות, כי קדושת ירושלים בעינה עומדת.

אולם מאחר שלדעתו בשעת החורבן בטלה

מקום בעזרה, ובלבד שיהא המזבח שלם באותה שעה, שנאמר בהם, "קדש קדשים", וכן נאמר במנחה, ללמוד בגזרה שווה, שכשם שאין המנחה נאכלת אלא כשהמזבח שלם, כך שאר קדשי קדשים אינם נאכלים, אלא כשהמזבח שלם. [ולכאורה ניתן ללמוד זאת גם בקל וחומר מקדשים קלים. ויל"ע בדבר¹].

ג. אכילת בשר קדשים קלים.

בשר קדשים קלים נאכל לבעלים בכל ירושלים, ובלבד שיהא המזבח שלם באותה שעה, שנאמר בעניין הקרבת בכור בהמה טהורה, "אֵדָּ בְּכֹר שׁוֹר אוֹ בְּכֹר כֶּשֶׁב אוֹ בְּכֹר עֵז לֹא תִפְדֶּה קֹדֶשׁ הֵם אֵת דָּמָם תִּזְרֹק עַל הַמִּזְבֵּחַ וְאֵת חֵלְבָם תִּקְטִיר אֲשֶׁה לְרִיחַ נִיחַח לַיהוָה וּבִשְׂרָם יִהְיֶה לְדָד² פְּחֹזָה תִּתְנוּפָה וְכִשּׁוֹק תִּמְיִן לְךָ יִהְיֶה", להקיש את בשרו לדמו, וללמד, שאין הבשר ראוי לאכילה, אלא בשעה שהדם ראוי לזריקה, אבל אם נהרס המזבח, שאז הדם אינו ראוי לזריקה, [כפי שנתבאר בדף נ"ט], גם הבשר אסור באכילה. [ויש אומרים שעניין זה אינו נחשב כהיקש, אלא כאילו מפורש בכתוב שהדם והבשר יאכלו כשהמזבח שלם].

- וכל הדין הזה, שפגימת המזבח אוסרת אכילת קדשים קלים, הוא מדברי אביי, על

הוספות

¹ העירוני שזו קושית התוס' בד"ה אתיא [על פי הנוסחא המובאת בשנו"ס מהדורת זכר חנוך].

² ואם תאמר, והא כתיב "ואת דם תזרוק ... ואת חלבם תקטיר", אלמא איתקש [אכילת בשר] בהווא קרא [גם] להקטרת חלבים, ואמרינן לעיל, דמזבח שנעקר מקטירין קטורת במקומו, והוא הדין לאימורים, [ואם כן למה נקיש אכילת בשר לזריקת דם הזקוקה למזבח שלם, ולא נקיש אותה להקטרת אימורים, שאינה זקוקה למזבח שלם]. ויש לומר, דקולא וחומרא, לחומרא מקשינן, ולכן מקשינן בשרו לדמו [ולא לאימורין]. [תוס'].

³ העירוני לעיין בשנו"ס מהדורת זכר חנוך.

לפני מִזְבַּח ה' אֶקִיד", ואין טעונים מתן דמים למזבח, כי יש מקום לומר, שדין ביכורים חמור מדין מעשר, כי הביכורים טעונים הנחה לפני המזבח.

- **וכמו כן אין ללמוד**, שאסור לאכול מעשר שני אחר החורבן, **בבניין אב מהצד השווה של בכור וביכורים**, שאינם מותרים אלא בפני הבית, כי יש מקום לומר, שדיני בכור וביכורים חמורים מדין מעשר, כי שניהם טעונים מזבח [זה למתן דמים וזה להנחה] מה שאין כן מעשר שני שאינו טעון מזבח כלל.

שילוח טמאים ואכילת קדשים

בשעת המסעות במדבר

לעניין שילוח טמאים:

כשם שבשעת חניית בני ישראל במדבר, שהיה המשכן עומד במקומו, וישראל חונים סביב לשבטיהם, היו חלוקים למחנה שכניה [=תוך הקלעים], מחנה לוי, ומחנה ישראל, **וטמאים משתלחים חוץ למחנות הללו**, [טמא מת חוץ למחנה שכניה. זב גם חוץ למחנה לוי. ומצורע גם חוץ למחנה ישראל].

כך בשעת המסעות, אף שהיה המשכן מפורק, וישראל בדרך, היו חלוקים למחנה שכניה² מחנה לוי ומחנה ישראל, **שנאמר**

קדושת הבית [וירושלים]¹, שוב לא ניתן להקריב קרבנות, וכמו כן לא ניתן לאכול מבשר הקרבנות, אף כשכבר קרבו קודם החורבן, ואינם זקוקים לבית לצורך הקרבתם, כי גם היתר האכילה תלוי בבניין, [כפי שנתבאר לעיל מהכתוב, "אֶת דָּמָם תִּזְרֹק ... וּבִשְׂרָם יִהְיֶה לְדָד"], וכמו כן **אין לאכול מעשר שני בירושלים**, אף שאינו נצרך להקרבה, כי גם היתר האכילה לבדה תלוי בבניין.

- **ודין זה, שאסור לאכול מעשר שני בירושלים אחר החורבן**, [אף על פי שאין בו צורך הקרבה], **למד בהיקש מדין איסור אכילת בשר בכור בירושלים אחר החורבן**, [אף כשאין בו צורך הקרבה, כגון שכבר נזרק דמו קודם החורבן, כפי שנתבאר לעיל], שנאמר, "וְהִבְיַאתֶם שְׂמֵה עֲלֵיכֶם וּזְבַחְכֶם וְאֵת מַעֲשֵׂרֵיכֶם וְאֵת תְּרוּמַת דְּבָרְכֶם וְנִדְרֵיכֶם וְנִדְבַתֵיכֶם וּבְכֹרֹת בְּקָרְכֶם וְצֹאנְכֶם", להקיש מעשר לבכור.

- **אבל אין ללמוד**, שאסור לאכול מעשר שני אחר החורבן, **בבניין אב מדין בכור**, כי יש מקום לומר, שדין בכור חמור מדין מעשר, כי הבכור טעון מתן דמים למזבח.

- **וכמו כן אין ללמוד**, שאסור לאכול מעשר שני אחר החורבן, **בבניין אב מדין ביכורים**, [שגם הם אינם מותרים אלא בפני הבית שנאמר "וְלֶקַח חֶלְבֵן הַטָּנָא מִדָּד וְהִנִּיחוּ

הוספות

¹ כן גרסת רש"י. אולם התוס' גרסו, שלדעתו לא בטלה קדושת ירושלים, ואף על פי כן, כל זמן שהמזבח פגום, אין לאכול בשר קדשים ולא מעשר שני.

² כן פירש רש"י. אולם התוס' חולקים על כך, ומפרשים, שאמנם בשעת המסעות היה מחנה לוי ומחנה ישראל, [ולכן זבים ומצורעים משתלחים מהמחנה שאסורים בו], אבל מחנה שכניה לא היה, כי אהל מועד היה מפורק,

גם קדשים קלים אינם נאכלים אלא כשהמזבח עומד שלם במקומו, ולכן משעה שנסע המזבח ממקומו, אין לאכול בשר קדשים קלים, [אף במחנה ישראל הראוי לאכילת קדשים קלים].

וללשון ראשון אמר רבינא, שרק דעת רבי ישמעאל כן, אבל חכמים חולקים על כך, ואומרים, שקדשים קלים נאכלים גם כשהמזבח אינו עומד במקומו, [והברייתא האומרת שקדשים נאכלים בשני מקומות, היא כדעת חכמים וכפי ביאור רבי ירמיה].

וללשון שני אמר רבינא, שהכל מודים לדרשת רבי ישמעאל, ואין חילוק בין קדשי קדשים לקדשים קלים, ושניהם אינם נאכלים אלא כשהמזבח במקומו. אולם כל זמן שהמזבח עומד במקומו, אוכלים אותם, אף על פי שהמשכן והקלעים כבר מפורקים, ורק משעה שהורם המזבח ממקומו, אין לאכול קדשי קדשים³ וזו כוונת הברייתא, שקדשים נאכלים בשני מקומות, מקום אחד הוא שעת החניה, ומקום שני הוא תחילת שעת

”וְנָסַע אֹהֶל מוֹעֵד מִחֲנֵה הַלְוִיִּם בְּתוֹךְ הַמִּחֲנֵת פֶּאֶשֶׁר יִחַנּוּ כֵן יִסְעוּ אִישׁ עַל יָדוֹ לְדַגְלֵיהֶם”, ללמד שאף בשעת המסע נקרא אהל מועד, [כלומר מחנה שכינה, והוא הדין לשאר מחנות], וטמאים משתלחים חוץ למחנות הללו, [כל אחד כדינו].

ולעניין אכילת קדשי קדשים:

– לדברי הכל אינם נאכלים אלא כשהמזבח עומד שלם במקומו, ולכן משעה שנסע המזבח ממקומו, אין לאכול בשר קדשי קדשים, [אף במחנה שכינה הראוי לאכילת קדשי קדשים]².

ולעניין אכילת קדשים קלים:

– לדברי רבי ירמיה, נאכלים בכל מחנה ישראל, אף כשאין המזבח במקומו, [כי כן הוכיח מדברי הברייתא, האומרת, שקדשים נאכלים בשני מקומות, שלדבריו מקום אחד הוא שעת החניה, ומקום שני הוא שעת המסע].

– ולדברי אביי, על פי דרשת רבי ישמעאל, [המקיש בשר בכור לדמו כמבואר לעיל],

הוספות

ומחנה שכינה הוא רק תוך הקלעים.

¹ ולדברי רבינא בלשון שני, אם המזבח עומד במקומו, אף שכבר פורק המשכן, עדיין אוכלים קדשי קדשים, כמבואר להלן.

² ולפירוש התוס', הטעם שאין אוכלים קדשי קדשים הוא, כי בטל מחנה שכינה, וקדשי קדשים אינם נאכלים אלא במחנה שכינה תוך הקלעים, ולכן משעה שפורקו הקלעים, אף שהמזבח עודו במקומו, נפסלו קדשי קדשים, כאילו יצאו חוץ לקלעים.

³ ויש מפרשים שאם במהלך המסע הונח המזבח, אף שעדיין לא הוקם המשכן באותה שעה, גם כן ניתן לאכול קדשי קדשים, כי באותה שעה המזבח עומד במקומו, וכשר להקריב עליו, ולאכול בעבורו. ולפירושם צריך לומר, שמה שאמרו [בדף נ"ה], ששלמים שנשחטו קודם שעמד המשכן פסולים, אינו אמור אלא בשלמים, אבל שאר קדשים כשרים אף קודם שעמד המשכן, ואם נשחטו במזבח כשהוא עומד, בשרם נאכל, כל זמן שהמזבח אינו הולך. [רש"י]. ותוסי' הקשו על פירוש זה, והוכיחו מכמה מקומות, שכל הקדשים נפסלים אם נשחטו קודם שעמד המשכן במקומו.

משה, אלא שנקרא מזבח אבנים, כי מילאו אותו באבנים, [ולא באדמה כמו שעשו במדבר], **והאש שירדה עליו מן השמים בימי משה לא נסתלקה ממנו כלל עד ימי שלמה,** [שאף בשעת המסעות במדבר, היו כופים עליה כלי שלא תשרוף את הכיסוי, והיא מונחת במקומה], **ורק בימי שלמה, שבנה מזבח אבנים ממש בבית עולמים, נסתלקה האש ממזבח הנחושת למזבח בית עולמים¹.**

- ויש אומרים, שבאמת, במשכן שילה [וכן בנוב וגבעון], **עמד מזבח מאבנים בלבד, אלא שמלבדו גם מזבח הנחושת היה שם, והאש שירדה עליו מן השמים בימי משה, היתה משגרת זיקוקים ולהבות למזבח האבנים שהיה שם בצידו, או שפעמים היתה עוברת לגמרי למזבח האבנים, אבל אחר כך חוזרת למזבח הנחושת, ולא עזבה את מזבח הנחושת לגמרי, אלא בימי שלמה, שבנה מזבח אבנים בבית עולמים, ואז נסתלקה האש ממזבח הנחושת למזבח בית עולמים לתמיד.**

ואש שירדה בימי שלמה, לא נסתלקה עד שבא מנשה וסילקה.

מידות אורך ורוחב מזבח בית עולמים

מזבח שעשה שלמה, אורכו 28 אמה, ורחבו 28 אמה. [אמה אחת סביב מכל צד ליסוד, ואמה אחת סביב מכל צד לסובב, ואמה

המסע, כשכבר פורק המשכן, אלא שהמזבח עודו במקומו].

דף סא

מזבח אבנים

בשלושה מקומות נזכרה בתורה עשיית המזבח על ידי אבנים, (א) "וּאִם מִזְבֵּחַ אֲבָנִים תַּעֲשֶׂה לִּי לֹא תִבְנֶה אֹתוֹן וְזִית פִּי חֶרֶבֶד הַנִּפְתָּ עָלֶיהָ וְתַחֲלָלָהּ" (שמות כ"א). (ב-ג) "וְהָיָה בְּעִבְרָתְךָ אֶת הַיָּרְדֵן תִּקְיְמוּ אֶת הָאֲבָנִים הָאֵלֶּה אֲשֶׁר אֲנֹכִי מַצְוֶה אֹתְכֶם הַיּוֹם בְּהַר עֵיבֶל וְשָׂדֶת אוֹתָם בְּשֵׂדֵי. וּבְנִיתֶם שָׁם מִזְבֵּחַ לַה' אֶקִּיד מִזְבֵּחַ אֲבָנִים לֹא תִנִּיף עָלֶיהֶם בְּרִזָּל. אֲבָנִים שְׁלֵמוֹת תִּבְנֶה אֶת מִזְבֵּחַ ה' אֶקִּיד וְהַעֲלִיתָ עָלָיו עֹלֹת לַה' אֶקִּיד" (דברים כ"ז ד-ז).

ומכאן למד רבי אליעזר בן יעקב, **שבשלושה מקומות נעשה המזבח על ידי אבנים.** (א) **במשכן שילה.** (ב) **בנוב וגבעון,** [שני מקומות אלו נחשבים כאחד, שבהם לא היה משכן, אלא במה גדולה בלבד בלא הארון, ולא היו קדושים, ושם היה המזבח בין חורבן שילה לבניין ירושלים]. (ג) **במקדש בירושלים,** [הוא קרוי בברייתא בית עולמים].

- יש אומרים, שבאמת, במשכן שילה [וכן בנוב וגבעון], **עמד מזבח הנחושת שעשה**

הוספות

¹ כן הבנתי תחילה את התירוץ הראשון בגמרא, וכן ביאר בעל היפ"ע. אולם יש מדייקים מדברי רש"י ב"ד"ה הוא דאמר, שכונת התירוץ הראשון, שלדעת [רבי אליעזר בן יעקב ורבי נתן], האומרים שמזבח של שילה היה מאבנים, באמת נסתלקה אז האש שירדה בימי משה, ואינם מודים לכך שלא נסתלקה עד ימי שלמה.

ואמה אחת סביב מכל צד לסובב, ואמה אחת מכל צד לקרנות, ואמה אחת סביב מכל צד להילוך הכהנים, נמצא מקום המערכה 24 אמה על 24 אמה, שנאמר, "וְהָאֵרָאִיל [=מקום המערכה] שְׁתֵּים עָשָׂר אַרְבָּע בְּשָׂתַיִם עָשָׂר רַחֵב רְבִיעַ אֶל אַרְבַּעַת רְבָעִי", כלומר כל אחד מרבעיו הוא 12 אמה על 12 אמה, נמצא שכולו 24 אמה על 24 אמה].

אחת מכל צד לקרנות, ואמה אחת סביב מכל צד להילוך הכהנים, נמצא מקום המערכה 20 אמה על 20 אמה].

וכשעלו בני הגולה לבנות בית שני, הוסיפו אנשי כנסת הגדולה על מידת המזבח 4 אמות לכל אורכו בדרום¹, ו-4 אמות לכל אורכו במערב, נמצא אורכו 32 אמה, ורחבו 32 אמה. [אמה אחת סביב מכל צד ליסוד,

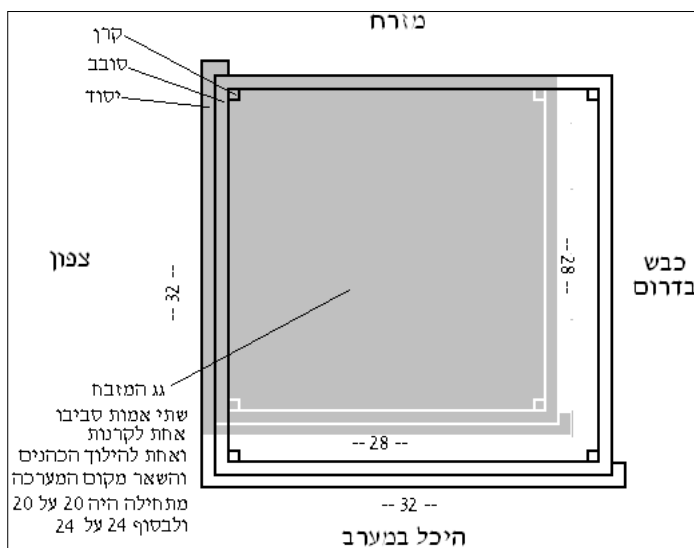

מתחילה אמר רב יוסף – שהסיבה שבני הגולה הוסיפו על המזבח, כי מזבח במידה

הוספות

¹ כך גירסת הקונטרס. וקשה לרבינו תם, כי אם כן היה המזבח ארבע אמות בחלקו של יהודה, כי מן הסתם, מה שנתבאר [בדף נ"ג], שלא היה יסוד לקרן דרומית מזרחית, לפי שלא היתה בחלקו של טורף, מדבר בבית ראשון, ואם בבית שני הוסיפו ארבע אמות בדרום, אם כן בנו אותם בחלקו של יהודה. **ויש מיישבים שמה שנתבאר, שלא היה יסוד לכל הרוח הדרומית, מדבר בבית שני, אבל בבית ראשון היה יסוד לרוח דרומית** [חוץ מאמה אחרונה שלו לצד מזרח], שהיא ודאי בחלקו של יהודה, **ורק יסוד מזרחי לא היה גם בבית ראשון. יש מפרשים** שמאחר שבבית ראשון היה יסוד לרוח דרומית, אם כן בכל הקרנות היה יסוד, והיה מתן דמים של הקרבנות הטעונים יסוד, והכתובים המלמדים שאין לתת דם בקרן שאין בו יסוד, לא נאמרו אלא בבית שני. **ויש מפרשים** שבאמת גם שבבית ראשון לא היתה קרן דרומית מזרחית נחשבת כיש לה יסוד כי אף שהיה יסוד לרוח דרומית מכל מקום מאחר שלא היה יסוד לרוח מזרחית נמצא שבקרן דרומית מזרחית היה קרן רק מצד אחד ומאחר שלא היה יסוד משני צדדים נחשבת כקרן שאין לה יסוד. **ויש מפרשים** שאף אם נחשבה כקרן שיש לה יסוד מכל מקום, לא נתנו בו את הדם, משום שידעו שבבית שני לא יהא יסוד באותה קרן. ורבינו תם גורס, שהתוספת שהוסיפו היתה ארבע אמות מהמערב, וארבע אמות מהצפון.

הגדולה הבינו זאת מדברי דוד, והגדילו את המזבח עד 32 אמה כפי צרכם, ועל כך שהבינו זאת מדברי דוד נאמר, "וַיִּכְיֶנּוּ הַמִּזְבֵּחַ עַל מְכוֹנֵתָיו", כלומר הם הבינו מה היא מידת המזבח.²

ורבין אמר רבי שמעון בן פיז משום בר קפרא – שהסיבה שהוסיפו על מידת המזבח היא משום הנסכים, שמנסכים במזבח ונבלעים בשיתין, [כמין בור בקרקע העזרה], שמתחילה היו השיתין בצד המזבח, מערבית דרומית לו, והנסכים היו יורדים מן המזבח לרצפת העזרה, ונמשכים עד השיתין, ונכנסים בהם.

ולבסוף, אחר שהוסיפו על המזבח, היה הבור הזה תחת קרן מערבית דרומית של המזבח, ועשו במזבח נקב בראשו כנגד השיתין, וירדו דרך הנקב ישירות לתוך השיתין. שמתחילה היו סבורים, שהמזבח נקרא "מִזְבֵּחַ אֲדָמָה", ללמד, שאסור לעשות בו נקבים, אלא יהיה כולו אטום, ולכן לא יכלו לעשותו על השיתין, כי לא יכלו לעשות בו נקב שדרכו ירדו הנקבים לשיתין. אולם לבסוף אמרו, שמסתבר שהניסוך [שהוא שתיית המזבח], יהיה שווה להקטרה [שהיא אכילת המזבח], וכשם שההקטרה מתאכלת על המזבח עצמו, כך הניסוך יבלע במזבח עצמו, ולכן

שבנה שלמה, לא הספיק להם להקטרת קרבנותיהם, ואף שהיו מועטים מבני הבית הראשון, [שכן בבית ראשון נאמר "וַיְהוּדָה וַיִּשְׂרָאֵל רַבִּים פָּחוּל אֲשֶׁר עַל הַיָּם לָרֶב אֲקָלִים וְשִׁתִּים וְשִׁמְחִים", ובבית שני נאמר "כָּל הַקֶּהֱלָ כְּאֶחָד אֲרָבַע רְבּוּא אֲלֻפִּים שָׁלֹשׁ מֵאוֹת שְׁשִׁים"], מכל מקום בבית ראשון היתה אש של שמים מסייעת וממהרת לשרוף את הקרבנות, ולכן די היה במזבח קטן כמידה שעשה שלמה, אבל במקדש שני, שלא היתה אש של שמים מסייעת לשרוף הקרבנות¹, היה צורך במזבח גדול יותר.

שוב אמר רב יוסף [בדף ס"ב] – שבאמת יתכן שגם במקדש ראשון היה צורך במזבח גדול יותר, אלא ששלמה היה סבור שאי אפשר לעשותו יותר מ-28 אמה, ולכן לא הוסיף עליו, אבל באמת ניתן להוסיף עליו עד ששים אמה, שכן לדוד נגלו כל מידות הבניין, שנאמר, "וַיִּתֵּן דָּוִד לְשִׁלְמָה בְּנוֹ אֶת תְּבִנֵּית הָאוֹלָם ... הִכָּל בְּכֶתֶב מִיַּד ה' עָלַי הַשְּׁפִיל כָּל מְלָאכֹת הַתְּבִנִּית", ונאמר, "וַיֹּאמֶר דָּוִד זֶה הוּא בֵּית ה' הָאֱלֹקִים וְזֶה מִזְבֵּחַ לַעֲלֹה לְיִשְׂרָאֵל", להקיש את מידות המזבח למידות הבניין, וללמד, שכשם שהבית גודלו ששים אמה, כך ניתן להגדיל את המזבח עד ששים אמה, ואנשי כנסת

הוספות

¹ כדילפינן בפרק קמא דיומא (בדף כ"א ע"ב), "כֹּה אָמַר ה' ... עָלוּ ... וּבְנֵנוּ תְּבִינָה וְאֶרְצָהּ בּוֹ וְאֶפְבְּדָהּ", ומילת "וואכבדה" נכתבה מחוסרת ה', לרמוז לחמישה דברים שחסר מקדש שני ממקדש ראשון, ואש של שמים הוא אחד מהם, ואמרינן התם מיהו הוה סיועי לא מסייעא. [רש"י].

² ונראה שבאמת מיד ה' עלי השכיל במראית הנבואה שבנין המזבח 60 אמה, והבין שלמה שהוא עם הכבש, ומאחר שהכבש 32 אמה, עשה המזבח 28 אמות. אבל אנשי כנסת הגדולה הבינו לדרוש, דכתיב וזה המזבח לעולה הינו לבר מכבש הוקש לבית, ורשאים לעשותו עד 60, ומשום הכי הוסיפו עליו כדי צרכן. [דרכי יושר].

שהעיד להם על מקום המזבח [היכן היה].
ואחד שהעיד להם שמקריבים קרבנות אף
על פי שאין בית [כי קדושת הבית קדשה
לשעתה וקדשה לעתיד לבא].

ולדעת רבי אליעזר בן יעקב בברייתא –
אחד שהעיד להם (א) על המזבח (ב) ועל
מקום המזבח. ואחד שהעיד להם (ג)
שמקריבים אף על פי שאין בית. ואחד
שהעיד להם (ד) על התורה שתכתב
אשורית, [שמתחילה ניתנה להם בכתב עברי
שהוא כתב ליבונאה כמבואר במסכת סנהדרין
דף כ"א].

דברים שמעכבים את הכשר המזבח

לדעת רב הונא, כל פרט מחלקי המזבח,
שנאמר עמו בתורה "המזבח", מעכב את
הכשר המזבח, כי כך משמעות הכתוב
"המזבח", כשהוא עשוי כן הוא קרוי
מזבח, ואם לאו אין זה מזבח. ואלו הם:

א. **קרנות המזבח**. שנאמר, "קִרְנֵת
הַמִּזְבֵּחַ".

ב. **כבש המזבח**. שנאמר, "אֶל פְּנֵי הַמִּזְבֵּחַ",
והכוונה לכבש, שדרכו עולים ונכנסים
למזבח, שכן בכל דבר, פתחו ודרך כניסתו
קרויה פניו, וכן מצינו שהצד המזרחי של

אמרו, **שיש לעשות את המזבח על
השיתין, ויבלעו בו הנסכים בנקב ישירות
לשיתין**, ומה שנקרא המזבח "מִזְבֵּחַ
אֲדָמָה", לא בא ללמד שלא יעשו בו נקבים,
אלא שיהיה מחובר באדמה, ולא יבנוהו על
גבי כיפין או מחילות¹.

דף סב

כיצד ידעו אנשי כנסת הגדולה היכן

לבנות את המקדש והמזבח

את מקום הבית הכירו על פי יסודות
החומות. ולעניין הכרת מקום המזבח:

לדעת רבי אלעזר – **ראו מזבח בנוי, ומיכאל
השר הגדול עומד ומקריב עליו**².

ולדעת רבי יצחק נפחא – **ראו את אפרו של
יצחק**³, שמונח באותו מקום.

ולדעת רבי שמואל בר נחמני – מכל הבית
כולו הריחו ריח קטורת, **משם הריחו ריח
אברים**⁴.

ולדעת רבה בר בר חנה אמר רבי יוחנן –
שלשה נביאים עלו עמהם מן הגולה [חגי
זכריה ומלאכי]. אחד שהעיד להם על המזבח
[שיש לו מקום להוסיף עד ששים אמה]. ואחד

הוספות

¹ בור של שיתין לא היה חשוב מחילה כיון שהוא צורך מזבח. [תוס'].

² מזבח של מעלה מכוון כנגד מזבח של מטה, והראה להם מזבח של מעלה, שיכוונו לבנות כנגדו מזבח של מטה.
[ח"א מהרש"א].

³ כלומר אפר של עקידת יצחק, שנעשה שם אפר, ממערכת העצים, והאש, והאיל. [הגריעבי"ץ].

⁴ ריח הקטורת מגיע בכל המקדש, כדאמרין בעלמא, שהגיע הריח עד יריחו, חוץ מבמקום המזבח, ששם ריח
שריפת האברים ביטל את ריח הקטורת. [ח"א מהרש"א].

תניא, **אותו היום שנסך כהן צדוקי מי החג על רגליו**, ורגמוהו כל העם באתרוגיהם, נפגמה קרן מזבח. והביאו בול [=מלא אגרוף] של מלח, וסתמוהו, ולא מפני שכשר לעבודה, [בסתימה זו], אלא שלא יראה מזבח פגום.

דברים שאינם מעכבים את הכשר המזבח מידות אורכו ורוחבו וקומתו של המזבח אינם מעכבים, והוא כשר בין כשהוא גדול, ובין כשהוא קטן, **ובלבד שלא יעשה אותו פחות ממזבח הנחושת שעשה משה**.

ולדעת רב יוסף, מידת אורכו ורוחבו של מזבח הנחושת שעשה משה, היתה **חמש אמות על חמש אמות, ומקום המערכה אמה על אמה**, [כדעת רבי יוסי בדף נ"ט].

קרי עלייהו בני קטורה

א. רב יוסף אמר, שהמזבח שעשה משה, היה אמה, וכוונתו שמקום המערכה היה כן. אולם אלו שלא הבינו זאת, והיו סבורים שהתכוון לומר שמידת כל המזבח היתה אמה, צחקו עליו, [ואבוי בלבד הבין כוונתו], ולפיכך **כינה רב יוסף את הצוחקים בשם בני קטורה, כלומר בני אברהם אתם, אבל לא כזרע יצחק ויעקב**.

ב. בני אחותו של רבי טרפון ישבו לפניו, ולא אמרו דבר. וכדי לעורר אותם לדבר, פתח ואמר בשיבוש את הכתוב הבא, **"וַיִּסַּף אַבְרָהָם וַיִּקַּח אִשָּׁה וַיִּשְׁמָהּ יוחנני"**. וכששמעו זאת, תקנו אותו,

אוהל מועד ששם הפתח קרוי **"פְּנֵי אֹהֶל מוֹעֵד"**.

ג. יסוד המזבח שנאמר **"אֶל יְסוּד הַמִּזְבֵּחַ"**.

ד. ריבוע המזבח. כלומר שיהא אורכו כרוחבו, שנאמר, **"רִבְעִיּוֹ יִהְיֶה הַמִּזְבֵּחַ"**.

ה. כרכוב המזבח. שנאמר, **"כִּרְכָב הַמִּזְבֵּחַ"**. **לדעת רבי**, הכוונה לכיורים וציורים שהיו צריכים לעשות במזבח [הנחושת] **מעל המכבר** [=כמין רשת שהקיפה את המזבח לתת סימן בין דמים עליונים לדמים תחתונים]. **ולדעת רבי יוסי ברבי יהודה**, הכוונה לסובב שעשו במזבח [הנחושת] **מעל המכבר**.

ולא היה סובב זה להליכת הכהנים, כסובב שהיה בולט מעל חצי המזבח בבית עולמים, אלא בליטה קטנה היה סובב זה, לנוי בלבד, וסובב להליכת כהנים לא היה במזבח הזה אלא בראש גגו, באמה השניה משפת הגג, ואמנם גם הסובב הזה נקרא כרכוב בלשון חכמים, והעמיקו את שתי האמות החיצונות של גג המזבח מעט, כדי שתהיה שפת המזבח מעקה קטן סביב הליכתם של הכהנים, שלא יחליקו.



ואמרו לו שכתוב בתורה "קטורה", (ולא יוחני).

וכינה אותם רבי טרפון בשם בני קטורה,
כלומר אינם יודעין לדבר בהלכה.

הכבש היה מדרום למזבח

[אורכו תחתיו 32 אמות ורוחבו 16 אמות]

לדעת רב הונא – עניין זה, שהכבש עמד מדרום למזבח, יש ללמוד משני הכתובים הבאים, (א) הכתוב, "וַיִּשְׁחַט אֹתוֹ עַל יְרֵךְ הַמִּזְבֵּחַ צְפֹנָה", המלמד, שירך המזבח, כלומר רגליו, הם בצד צפון. (ב) והכתוב, "רְבֹעַ יְהִיָּה", מלשון רביעה, המלמד שהמזבח נחשב כשוכב, ולא כיושב. ומעתה מאחר שהמזבח נחשב כשוכב, ורגליו בצפון, אם כן פניו בדרום, כדרך השוכב, שפניו בצד שכנגד רגליו, ואם כן פני המזבח בדרום, והכבש הוא פני המזבח, [שדרכו עולים ונכנסים למזבח, ובכל דבר, פתחו ודרך כניסתו קרויה פניו, כפי שנתבאר לעיל], ומכאן שהכבש בדרום.

ולדעת הברייתא – יש ללמוד זאת משני הכתובים הבאים, (א) הכתוב "ומעלתהו פנות קדים", מלמד, שיש להעמיד את הכבש באופן שכשיפנו ממנו למזבח, יפנו לצד מזרח [קדים היינו מזרח]. (ב) הכתוב, בעניין הים שעשה שלמה², שהיה "עָמַד עַל שְׁנֵי עֶשֶׂר בְּקָר שְׁלֹשָׁה פְּנִים צְפוֹנָה וְשְׁלֹשָׁה פְּנִים יָמָה וְשְׁלֹשָׁה פְּנִים נֹגְבָה וְשְׁלֹשָׁה פְּנִים מְזֻרְחָה", מלמד, שבכל פניות שאדם פונה, יש לו לפנות לצד ימינו, [שכן ההולך סביב הים כסדר הרוחות שבכתוב, ופניו אל הים, הולך כל הזמן לצד ימינו,

גזרי עצים במזבח הנחושת

במסכת יומא מבואר שיש לסדר שני גזרי עצים על מקום המערכה להקטרת התמיד בבוקר ובערב [בשחר כהן אחד מסדר את שניהם ובערב שני כהנים מסדרים אותם].

ולדעת האומרים, שמקום המערכה של מזבח הנחושת היה אמה על אמה, אמר אביי בר הונא אמר רב תמא בר גוריא, שגזרי העצים שנתנו על מזבח הנחושת, כל אחד מהם אמה על אמה, והיה דק כעובי מחק¹ גודש סאה, והיו נותנים אותם זה על זה בתוך האמה על אמה של מקום המערכה.

- לדברי רבי ירמיה, שיעור זה של אמה על אמה היה באמה גדומה, כלומר קצרה, כדי שלא יצאו העצים ממקום המערכה, ולא יעכבו את הילוך הכהנים.

- אולם מהברייתא שהביא רב יוסף מבואר, שהיה השיעור באמה מצומצמת [ולא קצרה], כי לא אכפת לנו אם יצאו העצים מעט ממקום המערכה, ואין להקפיד אלא שלא יצאו ממקום המזבח כולו, שנאמר, "וְעָרְכוּ בְּנֵי אֶהֱרֹן הַכֹּהֲנִים אֶת הַנְּתִיחִים אֶת הָרֹאשׁ וְאֶת הַפֶּדֶר עַל הָעֵצִים אֲשֶׁר עַל הָאֵשׁ אֲשֶׁר עַל הַמִּזְבֵּחַ", כלומר כל המזבח

הוספות

¹ כלי דק דומה לסרגל שבו מיישרים את המידה הגדושה.

² כעין גיגית גדולה עשויה בדמות ים. [מצודת דוד].

³ בגמרא הגרסא "שנים".

על גג המזבח, ויזרוק משם את האימורים, אלא יעמוד על דבר נפרד מהמזבח, ומשם יזרוק את האימורים, ואין הכתוב הזה מתקיים, אלא אם כן יהיה הכבש מופרד מהמזבח, ויזרוק ממנו את האימורים לאש, ומכאן שהכבש אינו נוגע במזבח.

ולדעת רב פפא¹ – אמנם הדין הזה, שלא יהא הכבש נוגע במזבח, למד מההיקש הנ"ל, שהוקשו הקטרת האימורים לזריקת הדם, אבל הלימוד הוא באופן שונה, שמההיקש הנ"ל יש ללמוד, שכשם שבזריקת הדם, יש קרקע עזרה המפריד בין הזרוק למזבח, כך בהקטרת האימורים, יש קרקע עזרה המפריד בין המקטיר והמזבח², וזה יתכן אם יהיה הכבש מופרד מהמזבח.

ולדעת רב יהודה ורבי אבהו – דין זה שיהיה הכבש מופרד מהמזבח למד מהכתובים הבאים³, (א) "וְזָרְקֶתָ אֶת הַדָּם עַל הַמִּזְבֵּחַ סָבִיב", מכאן שיהיה היקף למזבח סביב, ואם הכבש מחובר לו, אין היקף למזבח סביב, [ודין נוסף למד מהכתוב הזה, והוא, שיהיו כל צידי

שהעומד מצפון הים ופונה למערב הים, הולך לימינו, וכן העומד ממערב הים, ופונה לדרום הים, פונה לימינו, וכן הלאה]. ומתוך שני הכתובים הללו יש ללמוד, שראוי להעמיד את הכבש באופן כזה, שכשיפנו ממנו למזבח למזרח העולם, תהא הפניה לצד ימין של העולה, וזה יתכן רק אם יעמוד הכבש בדרום, שאז פני העולה לצפון העולם, וימינו למזרח, וכשיפנה לקרן מזרחית דרומית נמצא פונה לצד מזרח העולם, ולצד ימינו.

הכבש אינו נוגע במזבח

לדעת רבי יוסי – דין זה, שלא יהא הכבש נוגע במזבח, למד מהכתוב, "וְעִשִּׂיתָ עֲלֵתָיִךְ הַבֶּשֶׂר וְהַדָּם", המקיש את זריקת דם העולה להקטרת האימורים, ומלמד, שכשם שדם העולה ניתן למזבח בזריקה, כך הקטרת האימורים לאש ניתנת בזריקה. ובאמת גם לולא הכתוב הזה, על כרחו, הכהן זורק את האימורים לאש מרחוק, כי אינו יכול לעמוד סמוך לאש, ואם בכל זאת כתבה תורה שעליו לזרוק את האימורים, יש ללמוד שלא די שיעמוד

הוספות

¹ העירוני שרב פפא בא לתרץ את קושיית הגמרא.

² לאו דווקא אויר קרקע, שהרי הכבש היה פורח אמה על היסוד ואמה על הסובב. [תוסי' כאן]. ... נראה לרבינו חיים ... יש אויר מפסיק יותר מכדי אמה סובב, כדי שיהא אויר קרקע מפסיקו ... [תוסי' בדף פ"ז ע"ב בד"ה אויר]. ומתוך פירוש רש"י משמע כפירוש רבינו חיים. וראה מ"ש"כ להלן בדף ס"ד. ואמנם בחומש פירש רש"י שהכבש היה מרוחק מהמזבח כמלא החוט. ואפשר שפירש כן כדעות האחרות שבסוגיה, שהדבר למד ממה שנאמר סביב, או ממה שנאמר רבוע, שלזה די בהרחקה מועט. אבל לדעה זו היה אויר קרקע ממש מפסיק בין כבש למזבח.

³ מהדרשות של רב יהודה ורב אבהו, יש ללמוד, ששום דבר לא יהיה מחובר למזבח, אבל מדרשות רבי יוסי ורב פפא, אין ללמוד אלא שהכבש הגדול שממנו עולים להקטיר לא יהיה מחובר למזבח, אבל יתכן שדברים אחרים, כגון כבשים קטנים דלהלן, יהיו מחוברים במזבח. ומתוך דברי תוסי' משמע, שרבי יוסי מודה לדרשת רב יהודה ורב הונא, ולכן לא יהיה שום דבר נוגע במזבח, אלא שמחמת הדרשות הללו די בהפסק כלשהו, אבל בין הכבש הגדול ולמזבח, יש לעשות הפסק גדול וניכר, כדי שיהיה ניכר שזריקת האיברים כזריקת הדם.

כבשים קטנים. **אחד יצא ממזרחו של הכבש**, [במקום שעדיין לא היה גבוה שש אמות], ונמשך באלכסון כלפי הסובב, ובו הכהן הולך לסובב לזרוק את דם החטאת על קרנות המזבח, [שמתחיל בקרן דרומית מזרחית, וממשיך בשאר הקרנות עד שסובב את המזבח, כפי שנתבאר בפרקים קודמים]. **ואחד יצא ממערבו של כבש** לכיוון היסוד, שבו הכהן יורד מהמזבח ליסוד עם שיירי דם החטאת, ושופך את שיירי הדם ביסוד הדרומי, [כפי שנתבאר בפרק הקודם].¹

המזבח סביב שווים, ולא יהיה אורכו יתר על רחבו]. (ב) "וְעִשִּׂיתָ אֶת הַמִּזְבֵּחַ ... רְבֹעִי", מכאן שיהיה המזבח ריבוע, ואם הכבש מחובר למזבח, אין כאן ריבוע, [ודין נוסף למד מהכתוב הזה, והוא, שיהיה המזבח בעל ארבע צלעות ולא יהיה עגול].

שני כבשים קטנים יוצאים מן הכבש [הגדול] שבהם פונים ליסוד ולסובב

לדעת רב יהודה, מתוך הכבש הגדול, יצאו שני

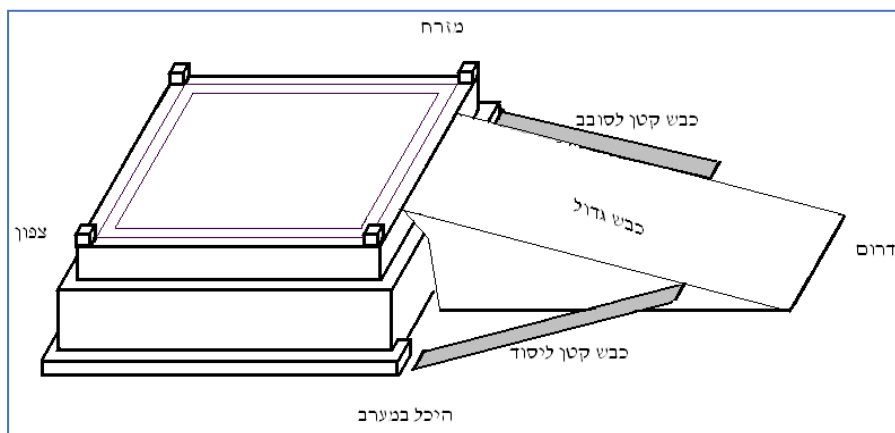

אולם כשהעמידו את הכבש צמוד למזבח, היו שתי אמות ששניהם היו בו יחד, כי הכבש היה מגיע עד גגו של מזבח, ופורח על אמה של (מקום) היסוד, ועל אמה של הסובב, ולכן הכבש והמזבח יחד, תפסו

אורך הכבש עם המזבח

המזבח היה [בתחתיתו] 32 אמה על 32 אמה. וגם הכבש [שעמד מדרום למזבח], היה בתחתיתו באורך 32, ואם כן אורך המזבח והכבש היו 64 אמה.

הוספות

¹ כל זה מבואר בדברי רש"י. אכן, לפי זה, כשגמר הכהן לזרוק את דם החטאת על ארבע הקרנות, היה צריך לחזור ולסובב את המזבח בדרך שבא ממנה, כי לא היה לו דרך לרדת מהסובב בקרן מערבית דרומית. אולם התוס' בדף ס"ד ע"א בד"ה יותר כתבו, שגם מצד דרום מערב היה כבש קטן, שבו היה הכהן יורד מהסובב, וחוזר לכבש הגדול. ושוב הראוני את דברי התוס' בדף פ"ז ע"ב בד"ה אויר, שלפירוש רבינו חיים היה הכבש מרוחק מהמזבח יותר מכדי אמה סובב, ואם כן היה יכול להמשיך את הקפתו בסובב בצד דרום עד הכבש הקטן שממנו עלה לסובב, ואינו צריך לחזור על עקיבו.

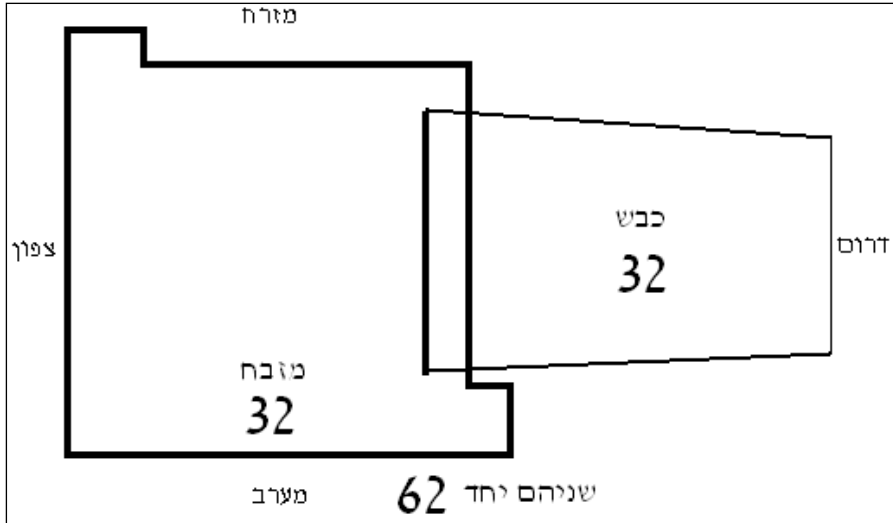

המזבח, מאחר שהוא חלק ועולים בו במשא אברים כבדים להקטרה, עשו את שיפועו נוח יותר, ולכן לא הגביה אמה בכל שלוש אמות, אלא **בכל שלוש אמות ומחצה ועוד אצבע** [=1/4 טפח = 1/24 אמה] **ועוד שליש אצבע** [=1/12 טפח = 1/72 אמה], [כלומר בכל 3 אמות ועוד 5/9 = 40/72] **אמה הגביה השיפוע אמה אחת**¹, ובמשך 32 אמות שהיה אורכו של הכבש, הגביה הכבש 9 אמות עד גובה גג המזבח².

דף סג

שיפועי הכבשים

לדעת רמי בר חמא, **רוב הכבשים הנעשים לעלות בהם, בכל שלוש אמות** [במשך הקרקע], הם **מגביהים אמה אחת**.

אבל יוצא מן הכלל הוא **הכבש הגדול של**

הוספות

¹ כן גרסת רש"י. [] אולם יש גורסים, שהכבש הגדול היה עולה אמה בכל שלוש אמות ומחצה וחצי טפח ואצבע ושליש אצבע, [ולגסתם הם מוסיפים חצי טפח [=1/12 אמה] על גרסת רש"י], כלומר בכל 3 אמות ועוד 23/36 = 46/72] אמה, הכבש מגביה אמה אחת, ולפי זה באורך של 32 אמות של הכבש, לא הגביה 9 אמות שלמות, אלא 8 אמות ועוד 104/131 אמה, [שזה קרוב ל-8 אמות ו-4/5 אמה]. ולכן דחה רש"י את גרסתם כי לגרסא זו נמצא הכבש נמוך מהמזבח מעט יותר מחומש אמה, ואם כן יהיה בסוף הכבש מעלה של כחומש אמה ובתורה נאמר "וְלֹא תַעֲלֶה בְּמַעְלַת עַל מִזְבְּחִי". אולם רבינו נתן תירץ זאת, על פי המבואר במסכת מנחות, שאמה של יסוד לא היתה בת ששה טפחים, ככל האמות, אלא בת חמישה טפחים, ואם כן, המזבח לא היה גבוה 9 אמות של ששה טפחים, אלא נמוך מכך חומש אמה, ונמצא הכבש בגובה המזבח.

² והנה בבית עולמים, היתה העזרה ברוחב 135 אמה, ואם כן היכן שלא עמד המזבח, [בין אם עמד בצפון העזרה, ובין אם עמד בדרום העזרה, ובין אם היה ממוצע בין הצפון לדרום], היה מדרומו די מקום לכבש שאורכו 32 אמה. אולם במשכן

מדיני המנחות¹

א. המקום הכשר לקמיצת המנחה [שהיא כנגד השחיטה של הזבחים].

מתחילה רצו לומר, שהיה מקום ללמוד בבניין אב, שקמיצת המנחה תהא בצפון העזרה, שכן המנחה היא קדשי קדשים, ואם כן כשם שעולה חטאת ואשם שהם קדשי קדשים, נשחטים דווקא בצפון העזרה, כך המנחה שהיא קדשי קדשים כמותם, תהא נקמצת בצפון העזרה.

- אולם באמת אין ללמוד זאת בבניין אב, כי כל קדשי קדשים הללו חמורים מהמנחה, שכן כולם מיני דמים, מה שאין כן מנחה [אולי החומרה היא שהם קרבנות בעלי חיים, והיא באה מהצומח]. ועולה חמורה מהמנחה גם בזה שהעולה כולה

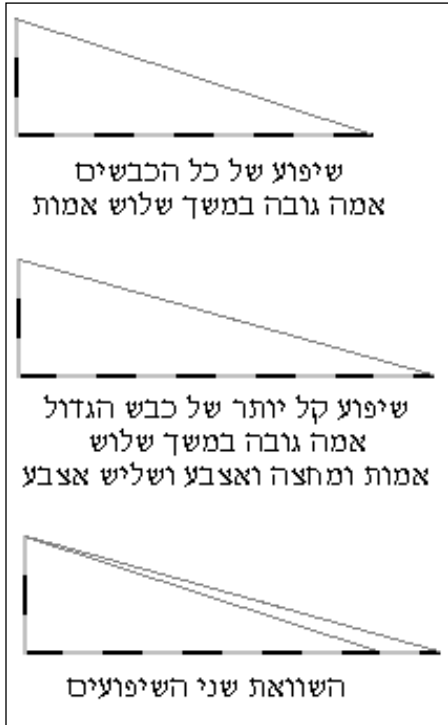

הוספות

לא היה רוחב החצר אלא 50 אמה, וכבר נתבאר בדף נ"ט, שלדעת רבי יוסי היה גובה מזבח הנחושת 10 אמות, כמזבח בית עולמים, [ואורכו ורוחבו 5 אמות], ואם כן היה צריך לעשות לו כבש 32 אמה, ועל כרחך יהיה המזבח משוך הרבה לצפון החצר, עד שיהיה לדרומו 32 אמות לכבש, ואם כן היה כולו אף מצפון למשכן, ולא היה כנגד המשכן כלל, [שכן המשכן היה באמצע החצר, וצפון המשכן היה 30 אמות מתחילת הדרום]. ולדברי האומרים, שהמזבח היה בדרום העזרה, על כרחך היה גובה המזבח 3 אמות, [ואורכו ורוחבו 10], כדעת רבי יהודה בדף נ"ט, ומאחר שהיה גובה המזבח 3 אמות בלבד, לא היה אורכו של כבש אלא 10 אמות ו-2/3 אמה, והכבש עם המזבח היו 20 אמה ו-2/3 אמה, ונכנסו יחד בחצי הדרומי של החצר, [שהוא רוחב 25 אמה]. [כל זה מהתוס'].

¹ העתקתי לכאן את סדר הקרבת המנחה, כפי שנדפס ב"בקיצור" על מסכת סוטה דף י"ד : **אדם מביא מנחה מתוך ביתו בקלתות של כסף וזהב, [שהן ראויות להיות כלי שרת]. ומנחת סוטה מביא בכפיפה מצרית, [שאינה ראויה לכלי שרת, אפילו למי שמכשיר כלי עץ, משום שכפיפה אינה מכובדת להביאה לפני המלך]. ונותן את המנחה לכלי שרת ומקדש את המנחה, [ונחלקו חכמים אם כלי שרת מקדש את המנחה אף שלא לדעת, או שצריך לקדש את המנחה בפירוש אחרי שנתנה לכלי שרת]. ונותן על המנחה שמן ולבונה, ומוליכה לכהן. [שמכאן ואילך מצווה בכהן]. וכהן מוליך את המנחה למזבח, ומגישה לקרן דרומית מערבית של המזבח, כנגד חודה של קרן, ולרבי אליעזר מגישה לדרום הקרן הזו. ומסלק את הלבונה לצד אחד, וקומץ מהמנחה הבלולה בשמן. ונותן את הקומץ, עם הלבונה שסילק לצד, לתוך כלי שרת, לקדש פעם נוספת. [הקידוש הראשון הוא כנגד השחיטה בזבח, והקידוש השני הוא כנגד קבלת הדם בזבח]. ומעלה אותם להקטירם על גבי המזבח, מולח ונותן על גבי האישים. הוקטר הקומץ, [יש אומרים שהתחיל להישרף, ויש אומרים שנשרף רובו], הותרה שאר המנחה לאכילת הכהנים, ורשאים לתת לתוכה יין שמן ודבש, כדרך אכילת מלכים, אבל אסורים לאוכלה חמץ.**

- **ולדעת רבי אלעזר**, לא רק בכל העזרה ניתן לקמוץ את המנחה, אלא **אף בתוך ההיכל**, שכן מצינו בעניין בזיכי לחם הפנים, שהם מתירים את הלחם, [שנאמר "וְנִתְּתָה עַל הַמַּעֲרָכָה לְבִנְהָ זֶפֶה וְהִיתָה לְלֶחֶם לְאִזְכָּרָה אֲשֶׁר לַה'"], והם כקומוץ המתיר את המנחה, וסילוקם מהשלחן הוא כנגד קמיצת המנחה, ואם כן, כשם שסילוק הבזיכים מהשלחן נעשה בהיכל, כך כל קמיצה כשרה בהיכל.

ב. המקום הכשר לאכילת [שיירי] המנחה.
המנחות נאכלות **לפנים מן הקלעים** בלבד, כדן שאר קדשי קדשים, שנאמר, "זֶה יִהְיֶה לְךָ מִקֹּדֶשׁ הַקֹּדֶשִׁים מִן הָאֵשׁ כָּל קֶרְבָּנִים לְכָל מִנְחָתְכֶם וְלְכָל חֲטָאתְכֶם וְלְכָל אֲשָׁמִים אֲשֶׁר יִשִּׁיבוּ לִי קֹדֶשׁ קִדְשִׁים לְךָ הוּא וְלִבְנֶיךָ. בְּקֹדֶשׁ הַקֹּדֶשִׁים תֹּאכְלֶנּוּ כָּל זָכָר יֹאכֵל אֹתוֹ קֹדֶשׁ יִהְיֶה לְךָ".

ג. המותרים לאכול את [שיירי] המנחה.
המנחות נאכלות אך ורק **לזכרי כהונה**, כדן שאר קדשי קדשים, שנאמר, "זֶה יִהְיֶה לְךָ מִקֹּדֶשׁ הַקֹּדֶשִׁים מִן הָאֵשׁ כָּל קֶרְבָּנִים לְכָל מִנְחָתְכֶם וְלְכָל חֲטָאתְכֶם וְלְכָל אֲשָׁמִים אֲשֶׁר יִשִּׁיבוּ לִי קֹדֶשׁ קִדְשִׁים לְךָ הוּא וְלִבְנֶיךָ. בְּקֹדֶשׁ הַקֹּדֶשִׁים תֹּאכְלֶנּוּ כָּל זָכָר יֹאכֵל אֹתוֹ קֹדֶשׁ יִהְיֶה לְךָ".

ד. בכל מאכל.
המנחות נאכלות בכל צורה, בין מבושלות ובין אפויות ובין צלויות, [שלא כפסח הנאכל צלי בלבד].

ה. זמן אכילת [שיירי] המנחה.
מדין תורה, המנחות נאכלות **ביום**

כליל למזבח מה שאין כן מנחה ששייריה נאכלים לכהנים. וחסאת חמורה מהמנחה גם בזה שהחסאת מכפרת על חייבי כריתות.

ומכל מקום ניתן היה ללמוד [בבבין אב], **שתהא קמיצת המנחה בקרן מערבית דרומית של המזבח, שכן נאמר**, "וְהִבֵּאתָ אֶת הַמִּנְחָה אֲשֶׁר יַעֲשֶׂה מֵאֵלֶּה לַה' וְהִקְרִיבָהּ אֶל הַכֹּהֵן וְהִגִּישָׁה אֶל הַמִּזְבֵּחַ", כלומר יש להגיש את המנחה [בעודה בכלל] שתיגע בקרן מערבית דרומית של מזבח, [כפי שיתבאר בעזה"י להלן], **ואם כן לכאורה הוא הדין לעניין הקמיצה של המנחה**, [שנאמר בה "וְהִרִים מִמֶּנּוּ בְּקִמְצוֹ מִסֵּלֶת הַמִּנְחָה וּמִשְׁמֶנֶה וְאֵת כָּל הַלֶּבֶנָה אֲשֶׁר עַל הַמִּנְחָה וְהִקְטִיר הַמִּזְבֵּחַ רִיחַ נִיחַח אִזְכָּרְתָה לַה'"], יש לעשותה בקרן מערבית דרומית של המזבח.

אולם באמת הקמיצה כשרה גם במקומות נוספים.

- **מהכתוב**, "וְהִבֵּיאתָ אֶל בְּנֵי אֱהֲרֹן הַכֹּהֲנִים וְקִמְצוּ מִשֶּׁם מֵלֶא קִמְצוֹ מִסֵּלֶתָהּ וּמִשְׁמֶנֶה עַל כָּל לִבְנֵיתָה וְהִקְטִיר חֲכֵהוּ אֵת אִזְכָּרְתָהּ הַמִּזְבֵּחַה אֲשֶׁה רִיחַ נִיחַח לַה'"; **יש ללמוד שהקמיצה כשרה** במקומו של הבעלים המביאה, וכשהבעלים הוא זר, אינו עומד אלא במזרח העזרה [בכל רוחבה מהצפון עד הדרום], במקום דריסת רגלי ישראל, ומכאן שהקמיצה כשרה **אף בדרום העזרה, והוא הדין לשאר צדדים** [וכל שכן לצפונה] ולא רק בקרן מערבית דרומית של המזבח. [ובן בתירא לומד מהכתוב הזה דין נוסף כפי שיתבאר בעזה"י להלן].

והעזרה טפילה לו, ולכן כל הכשר בעזרה, כשר בהיכל, הוא דווקא בענייני עבודה, שעיקר עבודת המלך במקומו בהיכלו, ולא בחצרו, אבל לעניין אכילת קדשים הדבר הפוך, שאין ראוי לאכול בפני המלך, ואם מותר לאכול קדשים בעזרה, אין ללמוד מזה שמותר לאוכלם בהיכל.

ומכל מקום **בשעת הדחק**, אם אי אפשר לאכול את הקדשים בעזרה, כגון שהקיפו גוים את העזרה למלחמה, ויורים חיצים לתוכה, הכהנים מותרים להיכנס להיכל לאכול בו קדשים, שנאמר, "בְּקִדְשׁ הַקִּדְשִׁים [=בהיכל] תֹּאכְלֶנּוּ".

מקום הגשת המנחה במזבח

קודם קמיצת המנחה, הכהן נוטל אתה בכלי שרת, ומגישה למזבח שתגע בו, שנאמר, "וְזֹאת תִּזְרַת הַמִּנְחָה, הַקָּרֵב אֹתָהּ בְּיַד אֶהְרֹן לְפָנָי ה' אֵל פְּנֵי הַמִּזְבֵּחַ", כלומר הקרב אותה בכלי שתגיע במזבח.

לדעת תנא קמא – הכהן מגיש את המנחה, שתגע במזבח **בקרן מערבית דרומית בחודה של קרן**, כי הכתוב, "לְפָנָי ה'" מלמד, שיש להגישה במערב המזבח, שהוא הצד שכנגד אהל מועד, וקרוי לפני ה', והכתוב "אֵל פְּנֵי הַמִּזְבֵּחַ" מלמד, שיש להגישה בדרום המזבח, שהוא הצד שממנו עולים למזבח, והוא קרוי פני המזבח, ולא יתקיימו שני המקראות, אלא בקרן מערבית דרומית בחודה של קרן.

הקרבתם, ובלילה שאחריו עד הבוקר, שכן מפורש בתורה בעניין לחמי תודה.

וחכמים עשו סייג לדבר, שלא יאכלו אותם עד סוף הזמן הזה, שמא ימשיכו לאכול גם אחרי כן, ונמצאו עוברים באיסור נותר, שעונשו כרת, ולכן אמרו חכמים, שלא תאכל אלא **עד חצות** הלילה.

תיקון מנחה שנקמצה בשמאל

[קמיצה בשמאל פסולה] ואמר בן בתירא: מנין שאם קמץ את המנחה בשמאל, שלא נפסלה המנחה בכך, ויש לה תקנה על ידי שיחזיר את הקומץ לתוך שיירי המנחה, ויחזור ויקמוץ בימין, שנאמר "וְקִמְצָה מִשֵּׁם", ללמד שיקמוץ ממקום שכבר קמץ.

שחיטת שלמים בהיכל

אמר רבי יוחנן: שלמים ששחטם בהיכל, **כשרים**, שכן ההיכל הוא עיקר, והעזרה טפילה לו, ושלמים שנשחטו בעזרה כשרים, שנאמר, "וּשְׁחָטוּ פֶּתַח אֹהֶל מוֹעֵד", ולא יתכן שהטפל יהיה תמור מן העיקר, כלומר לא יתכן שבחצר ההיכל העבודה תהא כשרה, ובהיכל עצמו, שהוא העיקר, העבודה תהא פסולה.

אכילת קדשים בהיכל

מה שנתבאר לעיל, שההיכל הוא עיקר,

הוא, ואין ידו משגת "לְשִׁיתִי תָרִים אוּ לְשִׁנִּי בְּנֵי יוֹנָה וְהִבִּיא אֶת קַרְבָּנוּ אֲשֶׁר חָטָא עֲשִׂירֵת הָאֶפֶה סֶלֶת לְחֻטָּאת לֹא יֵשִׁים עָלֶיהָ שָׁמֶן וְלֹא יִתֵּן עָלֶיהָ לְבִנָּה כִּי חֻטָּאת הִיא".

ומהכתוב הזה למדו בסוגיתנו שני דברים :

א. הכתוב "וְהִבִּיא ... עֲשִׂירֵת הָאֶפֶה סֶלֶת ... חֻטָּאת הִיא", מלמד שמנחת החוטא הזה נקראת בשם חטאת, ומתוך שנקראת המנחה הזו בשם חטאת למדנו שדינה כחטאת, [כפי שיתבאר בעזה"י להלן].

ב. משמעות הכתוב "כִּי חֻטָּאת הִיא", היינו שהמנחה הזו שמביא הדל שבדלים, היא היא החטאת האמורה תחילה, שהיה לו להביא אם היה דל בלבד, [שתי תורים או שני בני יונה], כלומר חטאת העוף הפכה להיות מנחה, ומכאן שחטאת קרויה מנחה, ודינה כדין מנחה, [כפי שיתבאר בעזה"י להלן].

והתוסי ביארו, שאין הכוונה שכל אחד מהקרבות הללו קרוי בשני שמות, אלא המנחה קרויה גם בשם חטאת, כמבואר בכתוב, [ואם נעשית לשם חטאת אין כאן שינוי השם], אבל חטאת העוף אינו קרויה בשם מנחה, שלא מצינו זאת בכתוב, [ואם נעשית לשם מנחה, יש כאן שינוי השם], ואין כוונת הגמרא אלא שהוקשו חטאת ומנחה זה לזה, ללמוד דינים זה מזה.

באיזה דבר דין המנחה כדין חטאת

[מחמת שמנחה קרויה חטאת]

א. קמיצה בצפון.

גרסת הגמרא לפנינו – הדין שבו הושוותה מנחה [הבאה על חטא] לחטאת הוא,

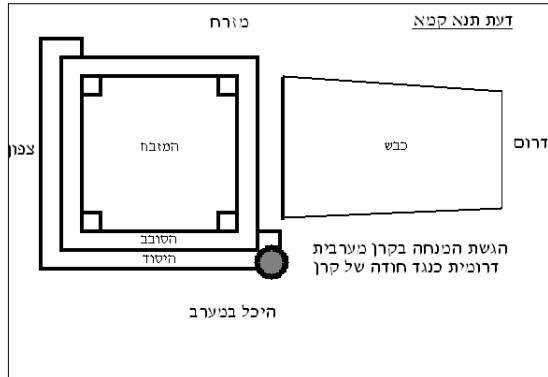

ולדעת רבי אליעזר – הכהן מגיש את המנחה בצד הדרומי של קרן מערבית דרומית, כי לדעתו כל המזבח עומד בצפון, ואם כן צידו המערבי של דרום המזבח הוא גם כנגד הפתח, ואם כן, בצד הדרומי של הקרן הזו, יתקיימו שני המקראות.

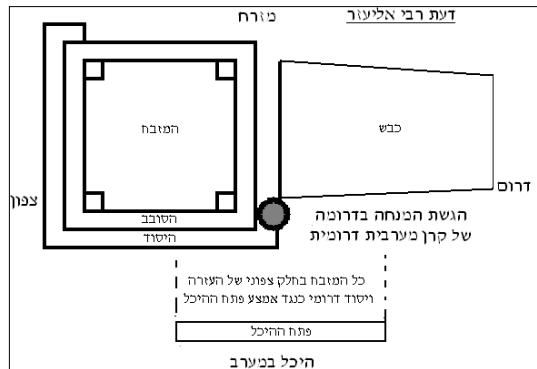

מנחה קרויה חטאת וחטאת קרויה מנחה

מבואר בתורה, שעל חטאי טומאת מקדש וקדשיו ושבעת ביטוי יש להביא קרבן עולה ויורד, כלומר, אם החוטא עשיר, מביא כשבה או שעירה לחטאת. ואם הוא דל, מביא שתי תורים או שני בני יונה אחד לחטאת ואחד לעולה. ואם דל שבדלים

ד. עבודה בימין.

גרסת רבינו תם – הדין שבו הושוותה המנחה לחטאת הוא, שכשם שעבודת החטאת ביד ימין, כך עבודת המנחה ביד ימין.

מקום עבודת חטאת העוף

בדף ס"ד יתבאר בעזה"י, מהן עבודות חטאת העוף [ראה להלן], וכאן מבואר מקומן של העבודות.

א. המליקה – כשרה בכל מקום במזבח², ואף למעלה מחוט הסיקרא, [שלא כהזאה הנעשית למטה מחוט הסיקרא כמבואר בדף ס"ד].

ב. ההזאה [של דם הנפש] – נעשית למטה מחוט הסיקרא [מטעם המבואר בדף ס"ד], ומתוך שנקראת חטאת העוף בשם מנחה [כמבואר לעיל], למדנו, ששווה היא למנחה בעבודתה, וכשם שהגשת המנחה למזבח נעשית בקרן דרומית מערבית, כך הזאת חטאת העוף למזבח, [שהיא עיקר עבודתה וגישתה למזבח], נעשית בקרן דרומית מערבית.

ג. מיצוי [שיירי] הדם – כשר בכל מקום במזבח, שכן אינו מעכב את הכשר הקרבן, ואפילו לא נעשה מיצוי כלל, הקרבן כשר³.

שכשם שחטאת [בהמה] שחיטתה בצפון העזרה, כך קמיצת המנחה [הבאה על חטא] נעשית בצפון העזרה.

[ורש"י דחה גרסא זו, ופירש, שקמיצת מנחת חוטא כשרה בכל העזרה, כקמיצת שאר מנחות, שכך שנינו לעיל, 'המנחות נקמצות בכל מקום בעזרה', ולא חילקה המשנה בין מנחת חוטא לשאר מנחות. אולם התוס' ניסו ליישב את הגרסא הזו, ולומר שמנחת חטא נקמצת בצפון].

ב. פסול שלא לשמה.

גרסת רש"י – הדין שבו הושוותה המנחה [הבאה על חטא] לחטאת, הוא, שכשם שחטאת שנעשית שלא לשמה פסולה לגמרי, כך מנחה [הבאה על חטא] שנעשית שלא לשמה פסולה לגמרי. [ותוס' דחו את הפירוש הזה, כי במסכת מנחות מבואר, שדין זה, שחטאת העוף ומנחת חוטא נפסלים בעשיה שלא לשמה, נלמד ממה שנאמר בהם, "היא"¹].

ג. יסוד.

גרסת רבינו חיים – הדין שבו הושוותה המנחה לחטאת העוף הוא שכשם שחטאת העוף נעשית במזבח במקום שיש בו יסוד שנאמר בה "וְהִנְשָׂאָר בְּדָם וְמִצָּה אֶל יְסוּד הַמִּזְבֵּחַ" כך הגשת המנחה במזבח היא במקום שיש בו יסוד, [ולא בקרן דרומית מזרחית].

הוספות

¹ ולאחד הפירושים בתוס' בדף ה' בד"ה מיעט, דין זה שמנחת חוטא נפסלת בעשיה שלא לשמה, למד מהכתוב "חטאת הוא", האמור בשעיר נשיא.

² כן לשון המשנה, ולכאורה כשרה גם בכל העזרה. ויל"ע בזה.

³ כן דעת התנא של הברייתא, אולם לדעת רבי ישמעאל אליבא דחד תנא [בדף נ"ב], וכן לדעת תנא קמא בברייתא [בדף ס"ד] כביאור רב חסדא, מיצוי חטאת העוף מעכב. ולדעה זו יל"ע האם גם מקום המיצוי במזבח מעכב.

דף סד

ב. ניסוך המים, נעשה בקרן דרומית מזרחית בנקבים שהיו שם בראש הקרן [עד השיתין].

- והטעם ששני אלו נעשים בקרן דרומית מערבית, הוא, משום שהנסכים צריכים לרדת לשיתין, והשיתין היו תחת קרן מערבית דרומית של המזבח, [כפי שנתבאר בסוף דף ס"א].

ג. עולת העוף כשהיא רבה במזרח. עיקר מקום עשיית עולת העוף הוא בקרן דרומית מזרחית, שהכהן עומד שם על הסובב להקריב את העוף בקיר המזבח, [ולא בקרן דרומית מערבית], משום שקרן מזרחית דרומית היא הקרובה יותר לבית הדשן, שהיה במזרחו של כבש, וראוי לעשות את עולת העוף סמוך לבית הדשן, כי בשעת ההקרבה יש לזרוק לשם את המוראה והנוצה, שנאמר, "וְהִסִּיר אֶת מִרְאָתוֹ בְּנִצְּתָהּ וְהִשְׁלִיךְ אֹתָהּ אֶצְל הַמִּזְבֵּחַ קִדְמָה אֶל מְקוֹם הַדִּשָּׁן", אלא כשיש הרבה כהנים בקרן דרומית מזרחית, להקריב עולת העוף, ואין לזה מקום לעמוד בסובב באותו הקרן, הולך לקרן מערבית דרומית¹ להקריב חטאת העוף, כי היא סמוכה לבית הדשן יותר משתי הקרנות האחרות, ושם אין כבש שיגיע בו לסובב, ולכן עולה לגג המזבח, ומשם מקריב את חטאת העוף בקרן דרומית מערבית².

שלושה דברים נעשים בקרן דרומית מערבית למטה מחוט הסיקרא

א. הזאת חטאת העוף נעשית בקיר המזבח בקרן דרומית מערבית למטה מחוט הסיקרא. [כמבואר לעיל].

ב. הגשת המנחה נעשית בקיר המזבח בקרן דרומית מערבית למטה מחוט הסיקרא. [כמבואר לעיל].

ג. שפיכת שיירי הדם של חטאות החיצונות נעשית על יסוד המזבח בקרן דרומית מערבית. [שכן לדעת התנא של המשנה, שפיכת שיירי הדם נעשית ביסוד דרומי, כפי שנתבאר בדף נ"ג, ואין יסוד בדרום אלא אמה אחת בקרן דרומית מערבית. אמנם מבואר שם, שיש חולקים על כך, ואומרים ששפיכת שיירי הדם ביסוד המערבי].

שלושה דברים נעשים בקרן דרומית מערבית למעלה מחוט הסיקרא

א. ניסוך היין, נעשה בקרן דרומית מזרחית בנקבים שהיו שם בראש הקרן [עד השיתין].

הוספות

¹ תימה למה הולך עד קרן מערבית דרומית, ומתרחק מבית הדשן, הלא לא מצינו שעולת העוף טעונה קרן, ואם כן ירחיק מעט מקרן דרומית מזרחית, עד שימצא מקום פנוי, ולא יתרחק עד קרן דרומית מערבית. [תוס'].
² לכאורה יליע למה הולך לקרן דרומית מערבית, הלא שם עומד למעלה, ולא על הסובב כמו בקרן דרומית מזרחית, ואם כן במקום ללכת לגג המזבח בקרן דרומית מערבית, ילך לגג המזבח בקרן דרומית מזרחית, ששם

מקום בית הדשן

הדשן, וכשאין לו מקום לעשות את העולה בקרן דרומית מזרחית, הוא עושה אותה כשהוא עומד בגג המזבח בקרן דרומית מערבית, ואז הוא זורק את המזבח והנוצה ממקומו עד בית הדשן, יותר משלושים אמה.

שכן המרחק מבית הדשן עד המזבח הוא 22 אמה [ועם אמה ראשונה של גג המזבח המרחק הוא 23 אמה] והמרחק מקרן מערבית דרומית ועד מזרח הכבש הוא 22 אמה, שכן רוחב הכבש 16 אמה, ועוד שש אמות ברוחב המזבח עד הקרן, [ואם הכהן עומד ממזרח לקרן המרחק הוא 21 אמה], והאלכסון של המרחק הזה [הוא **מהלך זריקת המזבח והנוצה ממקום הכהן עד בית הדשן**] קרוב ל-31 אמה, [שכן האלכסון הזה הוא קרוב לאלכסון של 22 אמה על 22 אמה, וכל אלכסון הוא אחד ושני חומשים מרוחב הריבוע, אם כן האלכסון הוא 30.8] ובתוספת חצי האמה שבית הדשן רחוק מהמזבח נמצא המרחק יותר מ-31 אמה¹, אלא מאחר שהאדם גם כן תופס מקום הרי זה ממעט את המרחק, והמרחק שהוא זורק את המזבח והנוצה

בית הדשן, [שבו נותנים תרומת הדשן של כל יום, מוראה ונוצה של עולת העוף, ודישון מזבח פנימי ומנורה], היה **שלושה טפחים ממזרח לכבש**, רחוק **כעשר אמות מתחילת הכבש, וכעשרים ושתים אמות מהמזבח**.

ודבר זה למד מהמשנה המבארת את עבודת הכהן שזכה בתרומת הדשן שכך שנינו: נטל מחתה של כסף ועלה לראש המזבח ופינה את הגחלים אילך ואילך וחתה מן המאוכלות הפנימיות, ויורד הגיע לרצפה [לסוף הכבש], מחזיר פניו כלפי צפון [כלפי המזבח], והולך למזרחו של כבש, [ומתקרב למזבח] כעשר אמות [ממקום שכלה הכבש, דהיינו רחוק מעל ראש המזבח עשרים ושתים אמה], צבר את הגחלים על גבי הרצפה רחוק מן הכבש שלשה טפחים, וזהו מקום שנותנים בו מוראה ונוצה ודישון מזבח הפנימי והמנורה.

בא וראה כמה גדול כוחם של כהנים

כבר נתבאר שהכהן העושה את עולת העוף זורק ממקומו את המזבח והנוצה לבית

הוספות

המקום פנוי, כי שאר הכהנים שבקרן זו עומדים על הסובב. ואולי באמת רק אחר שרבו כהנים בקרן דרומית מזרחית כל כך, עד שלא היה מקום פנוי גם למעלה בגג, היו הולכים לקרן דרומית מזרחית. ויליע בזה. וכל זה כשיטת רש"י. אולם התוס' כתבו, שגם בצד זה היה כבש קטן ללכת בו לסובב, ודרכו היו עושים את עולת העוף גם בקרן זו על גבי הסובב.

¹ רש"י פירש, שהמרחק גדול מ-31 אמה, מחמת חצי אמה שבית הדשן רחוק מהכבש, אבל אלכסון של 22 אמה בלבד אינו גדול מ-31 אמה, וזה מחמת החשבון, שכל אמתא באלכסונא, אמתה ותרתי חומשא בריבוע, אולם החשבון הזה אינו מדויק [כפי שנתבאר בראשונים בכמה מקומות (עיין עירובין י"ד ע"א תוד"ה והאיכא)] ובאמת אלכסון של 22 אמה בלא שום תוספת הוא 31.1127. וזה יותר משלושים ואחד. וגם מאחר שבאמת אין האלכסון של 22 אמה על 22 אמה אלא של 23 אמה על 21 אמה הרי הוא גדול מאלכסון של 22 אמה על 22 אמה. ויליע בזה.

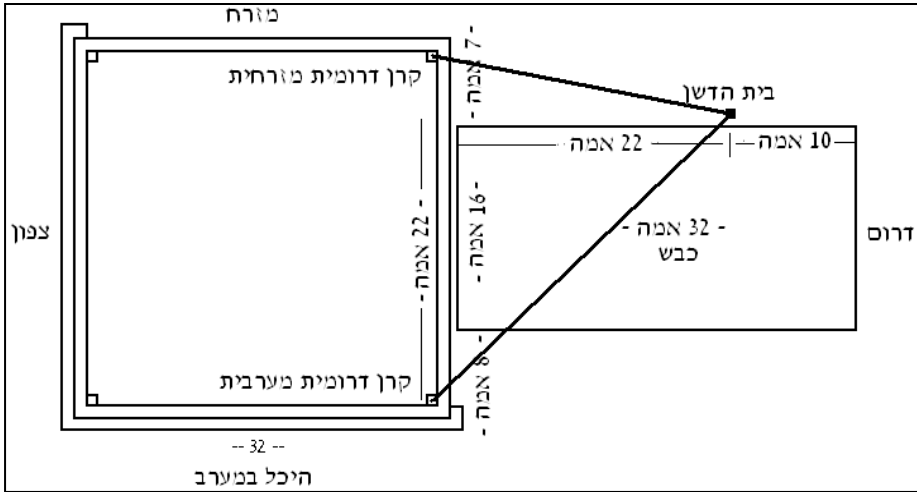

יוצאים מן הכלל הזה הם העולים לצורך ניסוך מים או יין או הקרבת עולת העוף בקרן מערבית דרומית, שאינם עולים דרך המזרח להקיף את כל המזבח עד שיגיעו לקרן דרומית מערבית, כי אם יקיפו את כל המזבח כשהנסכים והעוף בידיהם, הנסכים יפסלו מחמת עשן המערכה, [שיין מעושר פסול לנסכים¹], והעוף ימות בעשן המערכה, ולכן הולכים דרך קצרה לקרן דרומית מערבית, והיא על ידי שעולים במערב הכבש, וכשמגיעים למזבח פונים לשמאלם לקרן דרומית מערבית, ועושים את העבודה, ושבים על עקבותיהם.

ואף שהיה ניתן לתקן את הדבר, שיעלו מימין, על ידי שיקיפו את המזבח בידיים ריקניות, וכשיגיעו לקרן מערבית דרומית יגישו להם את הנסכים או העוף, ובכך

ומכאן יש ללמוד כמה גדול כוחם של כהנים, שכן אין לך חלק קל בעופות יותר ממזבחה ונוצה, ודבר שהוא קל מאוד אינו נזרק למרחוק בנקל, והכהן היה זורקו יותר משלושים אמה.

העליה והירידה מהמזבח

רוב העולים לראש המזבח לצורך עבודה, כגון מתן דמים, או סידור המערכה, או היפוך האיברים שישרפו היטב, כשהם עולים למזבח, עולים במזרחו של כבש, כי הוא מימין העולה, ומצווה ללכת לצד ימין, וכשהם מגיעים למזבח הם פונים לימנם לצד מזרח, ומקיפים אותו סביבו, [ובדרכם עושים את העבודה שעלו בעבורה], ויורדים במערבו של כבש [שעתה הוא מימנם].

הוספות

¹ מבואר מהסוגיה, שגם מים שמתנסכים על גבי מזבח, אם היה מעושר פסול ... [טל תורה].

מזה בגזרה שווה "ומלק").

[והמליקה כשרה בכל מקום, בין למטה מחוט הסיקרא, ובין למעלה מחוט הסיקרא, כפי שנתבאר בדף ס"ג].¹

ב. ההזאה.

הכהן אוחז את העוף, ומזה² ישירות את דם הנפש³ ממקום המליקה למזבח, שנאמר, "וְהִזָּה מִדָּם הַחֲטָאתָ", כלומר מגופה של החטאת, ולא יזה באצבעו או בכלי. והדם צריך להגיע לקיר המזבח שנאמר "עַל קִיר הַמִּזְבֵּחַ" [ולא על קיר הכבש או על קיר היכל או על קיר אולם], והכוונה לחציו התחתון של הקיר, שתחת חוט הסיקרא, שנאמר, "וְהִנְשָׂאָר בְּדָם יִמְצָה אֶל יְסוּד הַמִּזְבֵּחַ", ללמד, שכל הדם המתמצה, [בין מחמת ההזאה, ובין מחמת המיצוי], יתמצה ליסוד המזבח, וזה יתכן רק אם תהא ההזאה תחת חוט הסיקרא, [שהוא אמה תחת הסובב], אבל אם היתה ההזאה למעלה מחוט הסיקרא, פעמים תהא מעל הסובב, ואז יתמצה הדם לסובב ולא ליסוד.

[ויש להזות בקרן דרומית מערבית, כפי שנתבאר בדף ס"ג].

ג. המיצוי [של שיירי הדם].

אחר ההזאה, היה מצמיד את מקום

תהא עלייתם כראוי דרך ימין, מכל מקום אין לעשות כן, כי אין ראוי לעלות למזבח לעבודה בידים ריקניות.

ורק אם עלו למזבח לצורך עבודה אחרת, ואחר כך המשיכו בהקפת המזבח עד קרן מערבית דרומית, ניתן לתת להם את הנסכים או העוף שיעשו באותה הקרן, ואז נמצא שעשו אותה באותה הקרן, וגם עלו למזבח דרך ימין, וכן שנינו לעניין כהן גדול, שעלה למזבח דרך ימין לצורך עבודה אחרת, אם רצה לנסך, כשמגיע לקרן מערבית דרומית מושיטים לו את הנסכים, ומנסך.

עבודות חטאת העוף

א. המליקה.

נאמר בתורה בעניין חטאת העוף, "וּמָלַק אֶת ראשו מִמּוֹל עֶרְפוֹ וְלֹא יִבְדִּיל", ומתוך שנאמר "וְלֹא יִבְדִּיל", למדנו, שהכהן יחתוך את אחד מסמני השחיטה של העוף, [קנה או ושת], ומתוך שנאמר "מִמּוֹל עֶרְפוֹ", למדנו, שלא יעשה זאת בדרך של שחיטה מלפנים, אלא דרך אחורי הצואר, [ולא יעשה זאת בסכין אלא באצבעו, (שכן הדין בעולת העוף כפי שיתבאר בעזה"י בדף ס"ה, וחטאת העוף ועולת העוף למדים זה

הוספות

¹ חטאת ועולה ילפי מהדדי בגזרה שווה ... אבל להצריך לחטאת מליקה בראש המזבח כעולה לא ילפינו, משום דעולה לא ילפא אלא מהיקשא דהקטרה, ודבר הלמד בהיקש, אינו חוזר ומלמד בגזרה שווה. [תוסי' בדף ס"ה]. ויעין בהערה אחרונה בפרק איזהו מקומן.

² אוחז בגוף העוף ומעלה ומוריד בכח והדם ניתן מעצמו. [רש"י מנחות דף ב'].

³ נראה דחטאת לא בעי דמו כולו מדלא כתיב בה הקיף בית מליקה למזבח. [תוסי' בדף ס"ה].

ולא לצד האגודל, וכך מולקו³.



**ולדעת הברייתא – מסובבים את פניו של
העוף כלפי אחוריו, כך שצוארו מונח על
האצבע, ועורפו פונה לאגודל, ומולק⁴.**



**המליקה למזבח, ודוחקו בקיר, וכל שיירי
הדם מתמצים ויורדים ליסוד.**

[והמיצוי כשר בכל מקום במזבח, שכן הוא
אינו מעכב את הכשר הקרבן, ואפילו לא
נעשה כלל, הקרבן כשר, כפי שנתבאר בדף
ס"ג¹].

חטאת העוף נאכלת כולה לכהנים, ואין
מקטירים ממנו כלום למזבח.

אחיזת העוף בשעת המליקה

כשהכהן בא למלוק, הוא אווז את העוף
בכף ידו האחת באופן הבא, את שתי
הכנפים הוא תופס בין האצבע לאמה, ואת
שתי הרגלים הוא תופס בין הזרת
לקמיצה², ומעתה אם יהיה העוף כדרכו,
יהיו פניו כלפי האגודל, ונחלקו בזה
חכמים.

**לדעת רב – אמנם כן, צואר העוף מונח על
האגודל, והעורף כלפי מעלה לצד האצבע**

הוספות

¹ וראה מה שכתוב בהערה בסוף דף ס"ג.

² ולא נתבאר היכן הזנב, האם הוא בין האמה לקמיצה, או שהוא עם הרגלים בין זרת לקמיצה.

³ ובאופן הזה לא יוכל למלוק באגודל שהצואר מונח עליו, אלא באצבע אחרת. ולא נתבאר אם מולק באצבע של אותה יד, או באגודל של היד השנייה.

⁴ עניין זה אינו מבואר כל צורכו בפירושו רש"י שלפנינו, כי נפלו בו כמה שיבושים ושינויי נוסחאות בין הדפוסים, ואני כתבתי כפי שהבנתי מההגהות שנדפסו במהדורת זכר חנוך. אולם יש שהבינו מדברי רש"י, שהברייתא חולקת לגמרי בכל אופן אחיזת העוף, ולדעת הברייתא העוף אינו מונח בתוך כף ידו של הכהן, אלא על גב ידו. [שוב העירוני שטעות בידי. ולהבנת דברי רש"י נקדים, שכך היא דרך שחיטת העוף היום, העוף נמצא מצד גב היד כשגבו אל גב היד וכך כשראשו נכפף על האצבע לאחור צוארו גלוי כלפי מעלה ונשחט בנקל וכעין זה עושים במליקה שהעוף נמצא מצד גב היד [היינו מלבר] אלא שאין מהפכים את פניו כלפי היד [שלא יהיה גבו אל גב היד אלא בטנו אל גב היד] והוא ובה כשראשו נכפף על האצבע נמצא עורפו כלפי מעלה וכך הוא נמלק בנקל.

דמו על קיר המזבח¹, ללמד שמקריב אפילו גוזל אחד.

מליקת העוף אינה כשרה אלא בכהן

אף שהיה מקום ללמוד בקל וחומר, שזר כשר למליקת עולת העוף, [שכן שחיטת עולת בהמה חמורה ממליקת עולת העוף, שעולת בהמה שחיטתה דווקא בצפון העזרה, ומליקת עולת העוף אף בשאר צדדים¹, ואם לשחיטת עולת בהמה הזר כשר, כל שכן שהוא כשר למליקת עולת העוף].

ומכל מקום הזר פסול למליקת עולת העוף, **כי נאמר** בעניין עולת העוף, "והקריבו הַפֶּהֶן אֶל הַמִּזְבֵּחַ וּמִלֶּקֶת", ללמד שהמליקה תהא בכהן בלבד. [ולכאורה הוא הדין לעניין מליקת חטאת העוף].

ומדברי רבי עקיבא נראה, שדין זה למד מסברא, כי מאחר שהמליקה נעשית בראש המזבח, [כפי שיתבאר להלן], סברא פשוטה היא, שנעשית על ידי כהן ולא על ידי הזר, כי לא יתכן שהזר יקרב לעבודה במזבח.

מליקת העוף אינה כשרה בסכין אלא בעצמו של כהן

אף שהיה מקום ללמוד בקל וחומר, שמליקת העוף תהא בסכין, [שכן מליקת

וזו עבודה קשה מעבודות קשות שבמקדש]. [כלומר אחת מעבודות קשות שבמקדש, שכן גם קמיצה וחפינה עבודות קשות הן, שהקומץ צריך למחוק בגודלו מלמעלה ובאצבעו קטנה למטה, שלא יהא הקומץ מבורך. וכן בחפינת יום הכפורים שנינו זו היא עבודה קשה].

דיני המשנה יתבארו בעזה"י על סדר הגמרא.

דף סה

פרשת עולת העוף

ואם מן העוף עלה קרבנו לה' והקריב מן התרים או מן בני היונה את קרבנו. והקריבו הפהן אל המזבח ומלק את ראשו והקטיר המזבחה ונמצה דמו על קיר המזבח. והסיר את מראתו בנצתה והשליך אתה אצל המזבח קדמה אל מקום הדשן. ושסע אתו בכנפו לא יבדיל והקטיר אתו הפהן המזבחה על העצים אשר על האש עלה הוא אשה ריח ניחח לה'.

מתנדב אדם עוף אחד לעולה

אף על פי שנאמר בפרשת עולת העוף "ואם מן העוף עלה קרבנו לה' והקריב מן התרים או מן בני היונה את קרבנו", אין ללמוד מזה שהמתנדב עוף לעולה, לא יפחות משני גוזלות, **כי נאמר** אחר כך, "והקריבו הפהן אל המזבח ומלק את ראשו והקטיר המזבחה ונמצה

¹ חספות

¹ לכאורה יש פירכא על הקל וחומר הזה, והיא, מה למליקת עולת העוף שקבע לה מקום למעלה מחוט הסיקרא. וי"ל.

העוף בקרן דרומית מערבית].

ב. המליקה.

נאמר בעניין עולת העוף "וּמְלֶקֶת", וכן נאמר בעניין חטאת העוף, "וּמְלֶקֶת אֶת ראשו מִמּוֹל עֶרְפוֹ", ויש ללמוד בגזרה שווה, שכשם שמליקת חטאת העוף היא מן העורף, כך מליקת עולת העוף היא מן העורף. [ויש ללמוד מפרשת עולת העוף עצמה, שהמליקה אינה כשרה בסכין, אלא בעצמו של כהן כמבואר לעיל].

אולם מתוך שנאמר בעניין מליקת עולת העוף "וּמְלֶקֶת אֶת ראשו וְהִקְטִיר", להקיש את המליקה להקטרה, למדנו, שכשם שבהקטרה הראש מוקטר בנפרד מהגוף, [כפי שיתבאר בעזרה"י להלן], כך במליקה, הכהן מבדיל את הראש מהגוף, על ידי חיתוך שני סימני השחיטה [קנה וושט].

[ומבואר בפירוש ש"י בדף ס"ו, שדרשה זו היא כדעת חכמים, האומרים, שיש לחתוך את שני הסימנים לגמרי, עד שיהיה הראש נבדל מהגוף. אבל לדעת רבי אלעזר ברבי שמעון, אין צריך לחתוך את הסימנים לגמרי, ודי בחיתוך רוב שני הסימנים, ולדעתו הדין הזה למד מהכתוב "וְהִקְרִיבוּ", המלמד, שהקרבת קרבן זה של עולת העוף, אינה כהקרבת חטאת העוף, ומאחר שמליקת חטאת העוף דיה בחיתוך סימן אחד, על כרחך החילוק בין העולה לחטאת הוא, שבעולה יש לחתוך את שני הסימנים, ומכל מקום די בחיתוך רוב הסימנים, ואין צריך לחתוך אותם לגמרי].

קרבן העוף חמורה משחיטת קרבן בהמה, שמליקה אינה כשרה אלא בכהן, ושחיטה כשרה אף בזר, ואם לשחיטה הקלה הצריכה תורה סכין, כל שכן למליקה החמורה].

ומכל מקום, מתוך שנאמר, "וְהִקְרִיבוּ הַכֹּהֵן אֶל הַמִּזְבֵּחַ וּמְלֶקֶת", למד רבי עקיבא, שתהא המליקה בעצמו [כלומר בציפורנו] של הכהן, ולא בסכין.

סדר הקרבת עולת העוף

א. העליה למזבח.

מליקת העוף אינה כשרה אלא למעלה מחוט הסיקרא, שנאמר "וּמְלֶקֶת אֶת ראשו וְהִקְטִיר", להקיש את המליקה להקטרה, וללמד, שכשם שההקטרה בראש המזבח, [במקום המערכה שעל גג המזבח], כך המליקה תהא בראש המזבח, כלומר למעלה מחוט הסיקרא, וכמו כן ראוי לעשותה במקום הקרוב ביותר לבית הדשן, [כפי שהתבאר בדף ס"ד], ולכן עיקר מקומה של עבודת חטאת העוף הוא בקרן מזרחית דרומית.

ולפיכך הכהן עולה במזרחו של כבש, ופונה לימין, בכבש הקטן המגיע לסובב, ומקריב את העולה בקרן מזרחית דרומית. [ורק כשיש שם הרבה כהנים, הוא עולה לראש המזבח¹, ופונה לשמאלו, להקריב את עולת

הוספות

¹ ולפירוש התוס', גם באופן הזה, הוא עולה לסובב, על ידי כבש קטן שהיה פונה לשם.

ג. מיצוי דם הגוף.

הכהן נוטל את גוף העולה [בלא הראש], וממצה¹ את כל הדם על קיר המזבח, שנאמר, "וְנִמְצָה דָמוֹ" [כלומר נכל הדם] "עַל קִיר הַמִּזְבֵּחַ", [ולא על קיר הכבש או על קיר ההיכל], והכוונה למעלה מחוט הסיקרא, כי נאמר "וְהִקְטִיר הַמִּזְבֵּחַה וְנִמְצָה דָמוֹ", להקיש את מיצוי הדם להקטרה, וללמד, שכשם שההקטרה בראש המזבח, [במקום המערכה שעל גג המזבח], כך המליקה תהא בראש המזבח, כלומר למעלה מחוט הסיקרא, בקיר הסמוך למקום ההקטרה.

לדעת תנא קמא – כל הקיר שמעל חוט הסיקרא כשר לכך, אף האמה שתחת הסובב, שאינה קיר הסמוך לראש הגג, כי לדעת תנא קמא, ניתן להקטיר גם על הסובב, ולכן גם הקיר שתחת הסובב, נחשב כקיר הסמוך למקום ההקטרה.

ולדעת רבי נחמיה ורבי אליעזר בן יעקב – אין כשר לכך, אלא הקיר שמעל הסובב, שהוא הקיר הסמוך לגג המזבח, כי לדעתם אין להקטיר אלא על גג המזבח, ואם כן רק הקיר הזה נחשב כקיר הסמוך למקום ההקטרה.

עיין הערה ²

ד. מיצוי דם הראש.

הכהן נוטל את הראש, ומצמיד את בית מליקתו למזבח, ודוחקו בקיר כדי שיתמצה הדם.

ה. הקטרת הראש.

הכהן מקנח את ראש העוף במלח, שנאמר, "וְכָל קֶרְבֶּן מִנְחָתָד בְּמִלַח תִּמְלַח וְלֹא תִשְׁבֵּית מִלַח בְּרִית אֱלֹהִיד מֵעַל מִנְחָתָד עַל כָּל קֶרְבֶּנָד תִּקְרִיב מִלַח", [והיה המלח מצוי לו בראש המזבח, כמבואר במסכת מנחות, שבשלושה מקומות המלח נתונה, (א) בלישכת המלח, (ב) ועל גבי הכבש, (ג) ובראש המזבח].

וזורק את הראש לאש המערכה.

ודין זה, שמקטיר את הראש בפני עצמו, ואינו מקטירו יחד עם הגוף, למד מהכתוב, "וּמִלַּק אֶת רֹאשׁוֹ וְהִקְטִיר הַמִּזְבֵּחַה ... וְשָׁסַע אֹתוֹ בְּכַנְפָיו לֹא יַבְדִּיל וְהִקְטִיר אֹתוֹ", המלמד, ששתי הקטרות היו, תחילה הקטרת הראש, ואחר כך הקטרת הגוף.

ו. השלכת מוראה ונוצה לבית הדשן.

קודם הקטרת הגוף, יש לקיים עוד שני כתובים, ואחד מהם הוא, "וְהִקְטִיר אֶת מִרְאֵתוֹ בְּנִצְתָהּ וְהִשְׁלִיךְ אֹתָהּ אֶצְל הַמִּזְבֵּחַ קִדְמָה אֶל מְקוֹם הַדָּשָׁן".

לדברי הכל, "מִרְאֵתוֹ" הוא לשון ראי [רעי], והכוונה לזפק³, ששם תחילת

הוספות

¹ סוחט בין אצבעותיו וניצוק הדם הולך למרחוק. [רש"י מנחות דף ב].

² העירוני שמחלוקת זו היא גם לענין המליקה.

³ כשהעוף אוכל, המאכל גברונו לושט, ובאמצע הוושט [כנגד תחתית הצואר] יש כעין כרס קטנה, ששם האוכל נקבץ, אבל אינו מתאכל שם, אלא אחר כך הוא ממשיך בוושט עד הקרבן, ושם מתחיל להתאכל, ומשם ממשיך

מהלך המאכל למעיים.

ח. הקטרת הגוף.

הכהן מקנח את הגוף במלח "וְהִקְטִיר אֹתוֹ הַכֹּהֵן הַמְזַבֵּחַה".

ונוצה הוא לשון דבר מאוס, אולם נחלקו חכמים מהי הנוצה שיש להסיר עם הזפק.

לדעת אבא יוסי בן חנן – נוצתה הוא הדבר המופרש מהזפק, והכוונה לקורקבן, שהאוכל מגיע אליו מהזפק, ואם כן יש להסיר מהעוף עם הזפק גם את **הקורקבן**.

ולדעת דבי רבי ישמעאל – נוצתה הוא המיאוס של הזפק בלבד, כלומר עושה בצואר העוף כמין ארובה, וחותר עם הזפק גם את **העור שסביבו**, אבל את הקורקבן אינו מסיר.

ופעולה זו, של הסרת המוראה בנוצתה, הכהן עושה על ידי סכין, ואחר כך משליך אותם לבית הדשן, שהיה במזרח הכבש, [כפי שנתבאר בדף ס"ד].

ז. שיסוי.

הדבר האחרון שיש לעשות לפני הקטרת הגוף, הוא הכתוב, **"וְשִׁסַּע אֹתוֹ בְּכַנְפָיו לֹא יִבְדִּיל"**, והכוונה לכך שהכהן חולק את העוף לשנים בין כנפיו, אבל אינו חוצהו לגמרי, אלא מניח חלק ממנו מחובר, ואם חתך הכל גם כן כשר.

ופעולה זו של שיסוי העוף הכהן עושה **בידיו**, כי משמעות שיסוי הוא בידיים, כמו שנאמר אצל שמשון, **"וַיִּשְׁסַעְהוּ כְּשִׁסַּע הַגְּדִי וּמְאוּמָה אֵין בְּיָדוֹ"**.

מה מעכב את הכשר

עולת העוף ומה אינו מעכב

כל העבודות שעד מיצוי הדם, מעכבות את הכשר עולת העוף, [ובכלל זה מליקת שני סימנים כדין].

אבל עבודות שלאחר מכן, אינן מעכבות את הכשר עולת העוף, ולכן אם לא הסיר את המוראה והנוצה ובני מעיים, או לא ספג את העוף המלח, [אלא הקטירו כמו שהוא בלא מלח], הקרבן כשר.

ולעניין מיצוי הדם עצמו, [מבואר בדף ס"ו], **שמיצוי דם הגוף מעכב את הכשר הקרבן, אבל מיצוי דם הראש אינו מעכב את הכשר הקרבן,** שנאמר "עֲלֵה הוּא". "עֲלֵה" ריבוי הוא, ללמד, שאף על פי שלא מיצה את הדם היא עולה כשרה. "הוא" מיעוט הוא, ללמד, שדווקא כשמיצה את הדם כדין, הוא כשר. ומסתבר שהכתוב המלמד שמיצוי הדם מעכב, מדבר בדם הגוף, והכתוב המלמד שמיצוי הדם אינו מעכב, מדבר בדם הראש, כי רוב הדמים הם בגוף, ולכן מסתבר שמיצוי דם הגוף הוא המעכב.

מעשה המליקה

אחר המליקה של הסימן הראשון].

ובעולה – חותך שני סימנים, [ולדעת רבי אלעזר ברבי שמעון רוב שני סימנים], ואחר כך חותך רוב בשר.

חטאת העוף שמלק בה שני סימנים

בעניין מליקת חטאת העוף נאמר "ימלק... ולא יבדיל", ומכאן שאין חותכים במליקתה את שני סימני השחיטה, אלא אחד מהם בלבד, ונחלקו חכמים, מה דין חטאת העוף, כשהכהן חתך במליקתה את שני הסימנים.

לדעת התנא של משנתנו – חטאת העוף שמלקה בשני סימנים פסולה.

ולדעת רבי אלעזר ברבי שמעון – מבדילים בחטאת העוף, כלומר אם הבדיל המולק את שני הסימנים, לא פסל!

הכהן נכנס עם אצבעו דרך העורף, וחותך את [חוט] השדרה, ואת המפרקת [=עצם הצואר], ויזהר שקודם חיתוך סימן ראשון, לא יחתוך את רוב הבשר המקיף את הצואר, כי עוף שנחתך רוב בשר המקיף את צוארו נעשה נבילה, ומעתה לא תועיל לו המליקה.

וכשמגיע לסימני השחיטה [הקנה והושט]:

בחטאת – חותך סימן אחד [ולדעת רבי אלעזר ברבי שמעון רוב סימן], **ורוב בשר עמו**. [לדברי רבא, הכל מודים שהדבר מעכב את הכשר הקרבן. ולדברי אביי, נחלקו חכמים, האם בדיעבד המליקה כשרה, אף שלא חתך מיד את רוב הבשר אחר חתיכת הסימן, אבל לכתחילה, ודאי הכל מודים, שיש לחתוך את רוב הבשר

הוספות

¹ כל המבואר למעלה הוא כשיטת רש"י, ולפירושו, דעת רבי אלעזר ברבי שמעון, שמליקת שני סימנים בחטאת העוף אינה פוסלת. [והתוס' כתבו, שכל הסוגיה מדברת במליקת סימן שני אחר ההזאה, ולא קודם לכן, אבל המולק את שני הסימנים קודם ההזאה, פסל לדברי הכל, כי נאמר "ולא יבדיל".] [ורק לדעה האחרונה בסוגיה, רבי אלעזר ברבי שמעון מכשיר מליקת שני הסימנים אף קודם ההזאה. ולפירוש ר"ח, גם לדעה האחרונה, מליקת שני הסימנים קודם ההזאה פוסלת, ורק אחר ההזאה היא כשרה מהפסוק]. ולפירוש התוס' כך מתבארת הסוגיה. (א) לדברי רב חסדא, נחלקו האם מיצוי חטאת מעכב. לדעת משנתנו, המיצוי מעכב, ולכן כשהיזה את הדם, לא נגמרה מצותו, וכשהבדיל סימן שני אחר ההזאה, אינו נחשב כמחתך בשר בעלמא, אלא כמולק סימן שני בשעת ההקרבה, ומאחר שמלק סימן שני בשעת ההקרבה, עשה כמעשה עולה, ופסל בכך את הקרבן. ולדעת רבי אלעזר ברבי שמעון, המיצוי אינו מעכב, ואם כן נגמרה המצווה בהזאת הדם, וכשמלק סימן שני אחר ההזאה, הרי הוא כמחתך בשר אחר ההקרבה, ואינו כמולק שני סימנים. (ב) ולדברי רבא, הכל מודים שהמיצוי מעכב, ואם כן מליקת הסימן השני אחר הזאת דם חטאת העוף וקודם המיצוי, נחשבת כמליקה בשעת ההקרבה, אולם מאחר שלא נעשית מליקת הסימן השני אלא רק אחר שהייה ממליקת הסימן הראשון, נחלקו, כי לדעת רבי אלעזר, בעולת העוף שהייה בין סימן ראשון לשני פסולה, ואם כן כששהה בחטאת, לא עשה מעשה עולה, ולא פסל. ולדעת משנתנו, שהייה בעולת העוף אינה מעכבת, ואם כן כששהה בחטאת, עשה מעשה עולה ופסול. (ג) ולדברי אביי, נחלקו, אם יש לחתוך את רוב הבשר עם הסימן הראשון. לדעת רבי אלעזר ברבי שמעון, יש לחתוך את רוב הבשר עם הסימן הראשון, ולכן, מיד כשחתך את רוב הבשר היא מתה, ומעתה אין מליקה

ונאמרו כמה ביאורים למחלוקתם :

א. [לדברי רב חסדא] נחלקו האם מיצוי שיירי הדם בחטאת העוף מעכב.

בפרק שביעי יתבאר בעזה"י, שחטאת העוף שהקריבוה לשם חטאת העוף, אבל מעשי ההקרבה היו כמעשי הקרבת עולת העוף, הרי זו פסולה, ואם כן המולק בחטאת העוף שני סימנים, עושה הוא בזה מעשה הקרבת עולת העוף, וזו סיבה לפסול את החטאת, אלא אם כן יהיה בהקרבה דבר אחר, שבו היא תהיה שונה מהקרבת עולת העוף.

- לדעת רבי אלעזר ברבי שמעון, ניתן למלוק את חטאת העוף בשני סימנים, ולעשות בה דבר אחר, שבו תהיה שונה מעולת העוף, ובכך תוכשר, והוא שלא ימצה מדם החטאת על קיר המזבח, אלא יעשה הזאה בלבד, [ראה בעניין עבודות חטאת העוף בסוף דף ס"ד], ובזה שינה מהקרבת עולת העוף, שצריך למצות את דמה על קיר המזבח, ואם כן הכשיר בכך את החטאת, [ומכל מקום, מליקת הסימן השני נחשבת כחיתוך בשר, ולא כמליקה, כי אין מליקת החטאת אלא בסימן אחד].

- ולדעת התנא של משנתנו, מיצוי חטאת העוף מעכב את הכשרו, ואם כן, [כשימלוק שני סימנים בחטאת העוף], אם לא ימצה את הדם, [כדי לשנות בכך ממעשה הקרבת

עולת העוף], הקרבן פסול משום שלא ימצה את הדם, ואם ימצה את הדם, הקרבן פסול משום שעשה את החטאת כמעשה העולה.

ב. [לדברי רבא] נחלקו האם שהייה בין חיתוך הסימנים פוסלת את מליקת העולה.

הכל מודים במליקת החטאת, שאחר שחתך בה סימן אחד, חותך את רוב הבשר שסביב הצואר, והדבר מעכב את הכשר הקרבן, ואם כן, לא תיתכן מליקת שני הסימנים בחטאת יחד, אלא בשהייה ביניהם כדי שיעור חתיכת הבשר.

- לדעת רבי אלעזר ברבי שמעון, מליקה זו של שני סימנים בחטאת, אינה דומה למליקת עולה, כי במליקת עולה יש למלוק את שני הסימנים יחד, ואם שהה ביניהם, המליקה פסולה, ואם כן מאחר שמליקת שני סימנים בחטאת אינה דומה למליקת שני הסימנים בעולה, המולק בחטאת שני סימנים, אינו נחשב כעושה בה מליקת עולה, ואינו פוסל את הקרבן.

- ולדעת התנא של משנתנו, מליקת עולה כשרה אף כששהה בה בין מליקת סימן ראשון למליקת סימן שני, [ואין זה דומה לשחיטת בהמה, ששהייה בין הסימנים פוסלת, כי בהמה אינה מתה אלא בשחיטת שניהם ואם כן שניהם מהשחיטה וכששוהה ביניהם, יש שהייה באמצע השחיטה, אבל

הוספות

מועילה לה, ואין להחשיב את הסימן השני כמליקה, ואם כן לא מלק שני סימנים ולא עשה מעשה עולה. ולדעת משנתנו, אין חיוב לחתוך את רוב הבשר עם הסימן הראשון, ולכן כשלא חתך את רוב הבשר עם הסימן הראשון, יש להחשיב את מליקת הסימן השני כמליקה, ויש כאן מעשה מליקת עולת העוף.

לשהות בין מליקת סימן ראשון למליקת סימן שני, כי לא יחתוך את הבשר, אלא שאם יעשה כן, **נמצא שמלק את החטאת כמליקת העולה**, ולכן החטאת פסולה.

דף סו

ד. [לדברי רבי ירמיה] נחלקו בביאור הכתוב "ולא יבדיל".

- **לדעת התנא של משנתנו**, מאחר שנאמר בחטאת העוף, "ולא יבדיל", כלומר לא ימלוק שני סימנים, אם מלק בה שני סימנים פסלה, כי שינה בה מהכתוב.

- **ולדעת רבי אלעזר ברבי שמעון**, הכתוב "ולא יבדיל", לא בא ללמד שאין למלוק בחטאת את שני הסימנים, אלא לומר שאין חובה בדבר, שהרי מהכתוב "והקריבו", כבר למדנו שיש חילוק בין מליקת החטאת למליקת העולה, [כפי שנתבאר בדף ס"ה בענין סדר הקרבת העולה באות ב'], ואם כן, כבר ידענו שמליקת החטאת היא בסימן אחד, ואם חזרה תורה ואמרה בחטאת העוף "ולא יבדיל", הכוונה שאין חיוב בדבר, אבל הרוצה למלוק בה שני סימנים, הרשות בידו, ואם כן, העושה זאת לא פסל את החטאת.¹

פסולי מחשבה בקרבנות העוף

[דינים אלו נשנו במשנה בדפים ס"ד ע"ב וס"ה ע"ה ולא נתבארו בגמרא שעל המשנה הזו]

מבואר במשנה, שכל הדינים האמורים בעניין פסול הקרבנות במחשבה, (א)

בעוף, במליקת סימן אחד הוא מת, ואין מליקת הסימן השני לצורך הוצאת חיותו, אלא מצווה בעלמא היא, למלוק את שני הסימנים, ובאמת רק מליקת הסימן הראשון נקראת מליקה, ולכן לא אכפת לנו אם היתה שהייה בין מליקת סימן ראשון לשני, ומאחר שבעולה המליקה כשרה באופן הזה, כשמלק את החטאת בשהייה בין שני הסימנים, מלק את החטאת כמליקת העולה, ופסל בכך את הקרבן.

ג. [לדברי אביי] נחלקו האם מליקת חטאת העוף כשרה כשלא חתך רוב בשר עם הסימן.

הכל מודים במליקת העולה, שאם שהה בין מליקת סימן ראשון למליקת סימן שני, הרי זה פסול, ואם כן המולק שני סימנים בחטאת העוף, ושוהה ביניהם כדי חיתוך הבשר, לא מלק כמעשה עולה והחטאת כשרה.

- **לדעת רבי אלעזר ברבי שמעון**, חיתוך רוב הבשר בחטאת אחר מליקת הסימן הראשון, מעכב את הכשרו, ולכן, הבא למלוק שני סימנים בחטאת, על כורחו שוהה בין מליקת סימן ראשון למליקת סימן שני, כדי חיתוך רוב הבשר, ואם כן אין מליקה זו כמליקת עולה, ולכן החטאת כשרה.

- **ולדעת התנא של משנתנו**, חיתוך רוב הבשר בחטאת אחר מליקת הסימן הראשון אינו מעכב את הכשרו, ולכן הבא למלוק שני סימנים בחטאת, יוכל שלא

הוספות

¹ העירוני שרש"י לא פירש כן.

על מנת להקטירו **חוץ למקומו**. בכל אלו, הרי זה **פסול ואין בו כרת**.

- מלקן על מנת להזות את הדם חוץ לזמנו. וכן מלק או היזה את דם חטאת העוף [שהוא קרבן נאכל], על מנת לאוכלו חוץ לזמנו. וכן מלק או מיצה דם עולת העוף [שהוא קרבן העולה כולו לאישים], על מנת להקטירו **חוץ לזמנו**. בכל אלו, הרי זה **פיגול, והאוכלו חייב כרת, ובלבד שיקריב המתיר כמצותו**.

כיצד קרב המתיר כמצותו – מלק בשתיקה ומיצה הדם חוץ לזמנו. או שמלק חוץ לזמנו ומיצה הדם בשתיקה. או שמלק ומיצה הדם חוץ לזמנו. זהו שקרב המתיר כמצותו.

כיצד לא קרב המתיר כמצותו – לדעת תנא קמא, כל שיש עירוב של מחשבת פסול, נוסף למחשבת פיגול, לא קרב המתיר כמצוותו, ולכן, מלק חוץ למקומו ומיצה הדם חוץ לזמנו. או שמלק חוץ לזמנו ומיצה הדם חוץ למקומו. או שמלק ומיצה הדם חוץ למקומו. וכן חטאת העוף שמלקו שלא לשמה ומיצה הדם חוץ לזמנו. או שמלק חוץ לזמנו ומיצה דמו שלא לשמה. זהו שלא קרב המתיר כמצותו. [אבל בעולת העוף מחשבת שלא לשמה אינה מוציאה מידי פיגול כי אינה פוסלת]. וכן לאכול כזית בחוץ כזית למחר. או כחצי זית בחוץ כחצי זית למחר. או כחצי זית בחוץ כחצי זית למחר. **פסול ואין בו כרת**.

במחשבת **שינוי שם** הקרבן. (ב) במחשבת אכילה **חוץ לזמנו**. (ג) במחשבת אכילה **חוץ למקומו**, **דין קרבנות העוף שווים בזה לדין קרבנות הבהמה**.

וכל מה שנתבאר בזה בפרקים הראשונים בעניין קרבנות הבהמה, כך הדין בעניין קרבנות העוף. [ולהלן נעתקו הדינים שבמשנה, בלא ביאור, כי כבר נתבארו בהרחבה בפרקים הראשונים בעניין קרבנות הבהמה, ואף בגמרא לא נתבארו הדברים כאן כי סמכו על המבואר בפרקים הראשונים].¹

א. בעניין מחשבת שלא לשמה יש חילוק בין חטאת העוף לעולת העוף.

- **חטאת העוף** שמלקה שלא לשמה, או היזה דמה שלא לשמה, או לשמה ושלא לשמה, או שלא לשמה ולשמה, **פסולה**.

- **עולת העוף** שמלקה שלא לשמה, או מיצה דמה שלא לשמה, או לשמה ושלא לשמה, או שלא לשמה ולשמה, **כשירה, ובלבד שלא עלתה לבעלים לשם חובה**.

ב-ג. בעניין מחשבת אכילה חוץ לזמנו וחוץ למקומו חטאת העוף ועולת העוף שווים.

- מלקן על מנת להזות את הדם חוץ למקומו. וכן מלק או היזה את דם חטאת העוף [שהוא קרבן נאכל], על מנת לאוכלו חוץ למקומו. וכן מלק או מיצה דם עולת העוף [שהוא קרבן העולה כולו לאישים],

הוספות

¹ כל הנך משניות, דהכא, ודפרק קמא, ודמנחות, [שנשנו בהם כל דיני פסול מחשבה], צריכי לדקדק, אמאי צריכי לכולהו, [הלא הדין שווה בכלם, ולמה לחזור ולשנותם כמה פעמים]. [תוס' בדף ס"ה ע"ב].

ולדעת רבי יהודה, אם מחשבת הזמן באותה אכילה, אבל לאכול כחצי זית, ולהקטיר כחצי זית, כשר, שאין אכילה ומחשבת הזמן, פסול ואין בו כרת. והקטרה מצטרפים.

סליק פרק קדשי קדשים

פרק ראשון כל הזבחים

דף ב

ארבע העבודות

מחשבת שלא לשמן

עשה עבודה אחת שלא לשמה אסור לעשות שאר עבודות שלא לשמה

עבודה בשתיקה

גט בשתיקה

סתם מילה

מילה וכתובת גט על ידי נוכרי

דף ג

קדשים שנשחטו לשם חולין

חציצה בפני טומאת שרץ בתוך כלי חרס

אוכלים שגבלם בטיט והכניסם לאויר כלי חרס

חטאת חלב שנשחטה לשם חטאת דם או לשם עולה

חטאת ששחטה לשם מי שמחויב חטאת או לשם מי שמחויב עולה

ארבעה "תוך" כתיבי

דף ד

מניין שיש לעשות את עבודות

הדם של הקרבן לשם אותו קרבן

מניין שיש לעשות את עבודות

הדם של הקרבן לשם בעליו

כל הקרבנות דינם כשלמים לעניין עשיה לשמה

אי עשיה לשמה אינה פוסלת את [רוב] הקרבנות

דף ה

רוב קרבנות שנעשו שלא לשמן כשרים אבל לא עלו לבעלים לשם חובתם

חטאת קודמת לעולה

דף ט

חטאת חלב שנשחטה לשם חטאת נחשון [או לשם חטאת נזיר או לשם חטאת מצורע]

חטאת חלב שנשחטה לשם חטאת דם או לשם חטאת עבודת כוכבים או לשם חטאת שהיא קרבן עולה ויורד

שינוי בעלים בחטאת לשם חטאת שאינה באה על חטא דומה

מחשבה מעבודה לעבודה בקרבנות

דף י

מחשב מעבודה לעבודה בעבודת כוכבים

רבי ירמיה בא לסייע לדברי רבי יוחנן [בעניין מחשב מעבודה לעבודה בקרבנות]

רבי אילא בא לסייע לדברי ריש לקיש [בעניין מחשב מעבודה לעבודה בקרבנות]

לדעת רבי אליעזר: דין אשם כדין חטאת ואם נעשה שלא לשמו נפסל לגמרי

דברים שחטאת חמורה מאשם [ולכן אין ללמוד דיני אשם מחטאת]

דף יא

מנחה הוקשה לחטאת ולאשם

כל הזבחים שנעשו לשם חטאת [בכל זמן] ולשם פסח בזמנו

וזה המשא ומתן שהיה בין רבי אליעזר ורבי יהושע

שמעון אחי עזריה

דעת שמעון אחי עזריה בקרבנות הנעשים שלא לשם

דין פסח בשחרית של ארבעה עשר בניסן

"חטאת הוא" בעניין שעיר נשיא

אשם שניתק לרעייה

יורש בקרבן אביו

דף ו

קרבן שלא לשמה לא עלה לבעלים כלל

כפרת קרבן על חטא שלאחר הפרשתו

כפרת עולה על חטא שלאחר שחיטתה

הקריב עולה ולא סמך ידו על ראשה

טהרת מצורע ללא שמן על ראש המצורע

טעם הקרבת שני שעירי חטאת בעצרת

דף ז

[תודה ששחטה לשם תודת חבירו]= האם שם הבעלים הוא גם חלק משם הקרבן

מחשבת שלא לשמו בין שלמים ותודה

חטאת לשם עולה וחטאת

חלב לשם חטאת דם

שינוי שם בעלים בחטאת

הפריש בהמה לעולה ומת ובא הירש להקריבה

עולה דורון היא

הפסח [בזמנו] שנעשית אחת מעבודותיו שלא לשם פסח או שלא לשם בעלים פסול לגמרי

דף ח

חטאת שנעשית אחת מעבודותיה שלא לשם חטאת או שלא לשם בעלים פסולה לגמרי

הכשר פסח לשמו

פסח הנשחט בשאר ימות השנה שלא לשמו כשר [כשלמים]

דף יב

מדיני דחיית קדשים

מתי מקדישים בהמה לקרבן פסח לדעת בן בתירא [אליבא דרבי יוחנן]

לילה אין מחוסר זמן

שותף שהקדיש חלקו

קנה חלק חבירו והמיר

חוטאים שאינם מביאים חטאת

מדיני דחייה מחמת הבעלים

דעת שמעון בן עזאי בעולה שנעשית שלא לשמה

דף יג

ללמד לתלמידים דבר שאינו אמת כדי לחדדם

מחשבת שלא לשמה במקצת עבודה

מניין אנו למדים ארבע עבודות דם הקרבן

אין עבודה [מקבלה ואילך] אלא בכהן כשר בבגדי כהונה

דברים שבין קבלה לזריקה

מחשבת פיגול

פיגול בטבילת אצבע של חטאת

פיגול במנחות

דף יד

דעת רבי שמעון בעניין פסול מחשבה בהולכה

דעת רבי שמעון בעניין פסול מחשבה בחטאות הפנימיות

פסול מחשבה בהולכת בזיכי הלבונה להקטרה [כדעת רבי שמעון]

האם זר כשר להולכת הדם

הולכה שלא ברגל

דף טו

הולכה ראשונה בזר והולכה שניה בכהן

הולכה ראשונה בכהן והולכה שניה בזר

דעת חכמים ורבי אלעזר ברבי שמעון בעניין הולכה שמחשבה פוסלת בה

סליק פרק כל הזבחים

פרק שני כל

הזבחים שקבלו דמן

דף טז

זר [=מי שאינו כהן] מחלל את העבודה

דף טז

מתן עדות בישיבה

חליצה בישיבה

אונן מחלל את העבודה

חילוק באנינות בין כהן גדול לכהן הדיוט

חילוק בטומאה בין ציבור ליחיד

דף יז

טבול יום ומחוסר כיפורים

טמא, טבול יום, ומחוסר כיפורים – בעבודת הקרבנות

מחוסר כיפורים דזב [ומצורע] כזב [ומצורע] דמי

טמא, טבול יום, אונן, או מחוסר כיפורים – בשריפת פרה אדומה

שלושה כתובים בעניין עבודה בבגדי כהונה

דף יח

מיניו וסילוק כהן גדול

כהן שעבד אחר ששתה יין חילל את העבודה

כהן שעבד בלא לרחוץ ידיו ורגליו חילל את העבודה

בגדי כהונה מסולקים

בגדי כהונה מרושלים

בגדי כהונה מופשלים

טלית בעל שלוש כנפות

או בעלת חמש כנפות

מדיני בגדי כהונה

מקום לבישת האבנט

דף יט

באיזה מקום בגדים יתרים פוסלים את הכהן מלעבוד

שיעור בגד לעניין ייתור בגדים

מי שלקה באצבעו בשבת

חציצה בין בגדי כהונה לבשרו של כהן

תפילין מהו שיחוצו

כהן גדול ששימש ביום הכיפורים בלא טבילה

ורחיצת ידים ורגלים בהחלפת הבגדים

אופן קידוש [=רחיצת] ידים ורגלים של הכהנים

עלות השחר [=לינה] לפסול קידוש ידים ורגלים

דף כ

עלות השחר [=לינה] לפסול מי כזור

צפון העזרה לעניין שחיטת קדשי קדשים

מקום שחיטת פר כהן גדול ביום הכיפורים

קידש ידיו ורגליו ויצא מהעזרה

קידוש ידים ורגלים כשר רק מתוך כלי שרת בעזרה

קידש ידיו ורגליו ונטמא

קידוש ידים ורגלים לעשיית פרה אדומה

דף כא

קידוש ידים ורגלים בתוך הכיור

מתי המים שבכיור נפסלים לקידוש ידים ורגלים [לדעת רבי]

דף כב

כל כלי שרת לקדש מהם כשרים ידים ורגלים

אין מקדשים ידים ורגלים ממים שבכנו של הכיור

מידת מים שבמקווה

מידת מים לקידוש ידים ורגלים

מידת המים לנטילת ידים

טיט הנדוק [=טיט דק, שנקל להקנו מכלי לכלי]

יבחושים אדומים

מי פירות [ושאר משקים חוץ ממים, ותמד]

אלו מים נותנים בכיור של מקדש

וְהִקְרַב וְהִקְרָעִים וְחָפֵץ בְּמִים

ערל לב וערל בשר מחללים את עבודת הקרבנות

קרבן ציבור קרב בטומאה

קרבן יחיד שקרב בטומאה

דף כג

האם מקריבים קרבן פסח עבור טמאי מתים

על מה הציץ מרצה

כהן שעבד בישיבה ועבודתו פסולה

דף כד

חציצה בין רגלי הכהן לקרקע העזרה

באיזו יד יש לעשות את הקבלה והזריקה

באיזה יד יש לעשות קמיצה וקידוש הקומץ

דף כה

קבלת הדם

קרקעית כלי. תוך כלי. אויר שסופו לנוח. ואויר שאין סופו לנוח.

מום בין שחיטה לקבלה או

בין קבלה לזריקה

דף כו

בהמת קרבן בעזרה ורגלה בחוץ וחתך את הרגל

פסול יוצא קודם זריקת הדם

מקום השחיטה והקבלה של קדשי קדשים

מקום השחיטה והקבלה של קדשים קלים

שחיטה באויר שלא על הקרקע

קבלה באויר שלא על הקרקע

המקום שבו הקרבן נפסל ביציאה

דם שניתן שלא במקומו

מחשבה פוסלת

דף כז

דם שניתן שלא במקומו לעניין מחשבת פיגול

פסולים שעלו למזבח

מחשבת פסול של חוץ למקומו ומחשבת פיגול של חוץ לזמנו

דף כח

האליה ועור האליה

עורות הנידונים כבשר

מקור דיני מחשבת חוץ למקומו וחוץ לזמנו

דף כט

זמן הבאת הבכור ודינו אם הביאוהו אחר הזמן

שאר קרבנות שהביאום באיחור

עונש המחשב בקדשים מחשבת פסול

קרבן מתפגל רק כשקרבו המתיר [=הדם] כמצוותו

מחשבות מצטרפות אכילות אינן מצטרפות

דף ל

העושה תמורה לשני קרבנות יחד

כזית למחר כזית בחוץ. כזית למחר וכזית בחוץ. כזית למחר בחוץ.

דף לא

שתי מחשבות של חצי זית חוץ לזמנו ומחשבה אחת של חצי זית חוץ למקומו

תערובת ראשון ושני לטומאה

מחשבת פסול באכילה

חוץ לזמנו או חוץ למקומו

על מנת שיאכלו שנים כל אחד כחצי זית

מחשבת אכילה של כזית ביותר מכדי אכילת פרס

מחשבת אכילה בדבר הראוי להקטרה

סליק פרק כל הזבחים שקבלו דמן

פרק שלישי כל הפסולין

דף לב

עבודות הקרבן הכשרות רק בכהנים ועבודות הקרבן הכשרות גם בכל הפסולים

סמיכה בטהורים

ביאה במקצת [לעניין טומאה]

כניסת מצורע ביום שמיני לטהרתו

איסור כניסה לבעל קרי

מצורע שחל שמיני שלו בערב הפסח

רוב ציבור טמאי מתים וזבים לעניין פסח

דף לג

תכף לסמיכה שחיטה

דף לט

דינים הלמדים מהכתוב
"וְעֵשָׂה לִפְרֵי כֶּאֱשֶׁר עָשָׂה..."

דף מ

היכן מבואר בכתוב שיש לתת
מדם פר כהן משיח ומדם פר
העלם דבר ארבע מתנות על
ארבע קרנות מזבח הזהב

ביאור דברי הברייתא שצריך
שני כתובים ללמוד שכל
מתנות דם פר העלם דבר
מעכבות

מניין שמתנות הדם של פר
יום הכיפורים מעכבות

לאיזה צורך הקישה תורה פר
יום הכיפורים לפר העלם דבר

מניין למדים "את" "בדם"
ו"טבילה" בפר יום הכיפורים
לדעת רבי ישמעאל

דף מא

גם בעבודות שעיר יום
הכיפורים יש לקיים "את"
"בדם" ו"טבילה"

הקטרת אימורי פר כהן
משיח

הקטרת אימורי פר העלם
דבר של ציבור

הקטרת אימורי שעיר

העלם דבר של עבודה זרה

דברים שלא התפרשו בפר
העלם דבר של ציבור

שעירי עבודה זרה ופר העלם דבר
פיגול בחצי מתיר

דף מב

פיגול בין בראשונה בין בשניה
בין בשלישית

פיגול בחצי מתיר של עבודת
דם

סדר הזאות קרבנות פנימיים
של יום הכיפורים

סדר הזאות של פר כהן משיח
ופר [ושעיר] של העלם דבר

האם מחשבת הינוח מוציאה
מידי פיגול [לדעת רבי יהודה]

מחשבת אכילת טמאים חוץ
לזמנו

בשר פסח שלא נצלה ולחמי
תודה שלא הורמה מהם
תרומה

סליק פרק כל הפסולין

פרק רביעי בית

שמאי

זריקת דם הקרבנות

דף לז

מניין שכל הניתנים על
המזבח החיצון אם נתן מהם
מתנה אחת כיפר

כל הקרבנות טעונים מתן דם
ליסוד

ניתנים בזריקה שנתנם
בשפיכה

מתן דמים של מעשר ופסח

ברכת הפסח וברכת הזבח

בכור בהמה טהורה בין תם
ובין בעל מום ניתן לכהן

תמורת בכור

תמורת מעשר

תמורת פסח

כמה מתנות מעכבות את
הכשר החטאת

דף לח

ביאור כמה דינים לדעת
האומרים אהני קרא ואהני
מסורת

לא מצינו דמים שחציין
למעלה וחציין למטה

עבודת זריקה הדם בחטאת

מתנות אחרונות שבחטאת

אמר רב פפא: מנא אמינא לה
דדם הראוי למתנות אחרונות
טעון כיבוס

טמא שנגע בקדשים

מניין שטמא שאכל בשר

קדשים לוקה על כך

דף לז

טהור שאכל קדשים טמאים

המעלה אברי בהמה וחיה
טמאה או אברי חיה טהורה
על גבי המזבח

האוכל בהמה טמאה עובר
בעשה ולא תעשה

[לדעת רבי יוחנן] פסול אינו
עושה שיריים [בין כשהעובד
פסול ובין כשהדם פסול]

האם כוס עושה את חברו
שיריים או דחוייה

תיקון עבודת דם שנעשית
בפסול

זריקת דם התערובת [של
פסחים]

דף לה

דם התמצית

פקיקת העזרה בשעת הקרבת
הפסח

לאכול דבר שדרכו להקטיר
ולהקטיר דבר שדרכו לאכול

דברים מגוף הקרבן שאינם
נחשבים כבשרו

חלב שבדדי מוקדשים
[=קרבנות הבאים מנקבות]
וביצים שבמעיי תורים

שליל [=עובר] ושליא [=לבוש
שהולך שוכב בתוכו] של
מוקדשים [=קרבנות הבאים
מנקבות]

מום הפוסל את קרבנות העוף

בעלי מומים שעלו למזבח

דף לו

קרבנות שזמן אכילתם יום
ולילה

מחשבה לעשות בקרבן דבר
הפוסלו

חטאת ששחטה בדרום

דבר הלמד בגזרה שווה

כל מיני חלות שבתודה באים סולת

דבר הלמד בקל וחומר

שחיטה ומליקה המטהרים טריפת עוף מטומאת נבילה

דף נא

דבר הלמד בבנין אב

שיירי דמים הפנימיים נשפכים ליסוד מערבי של מזבח החיצון

(א) "אָל יְסוּד מְזַבַּח הָעֹלָה" – ולא יסוד מזבח הפנימי

(ב) "אָל יְסוּד מְזַבַּח הָעֹלָה" – אין יסוד למזבח הפנימי

(ג) "אָל יְסוּד מְזַבַּח הָעֹלָה" – תן יסוד למזבחה של עולה

דף נב

האם שיירי הדם מעכבים את הכפרה לדעת רבי ישמעאל ורבי עקיבא

מניין ששיירי דם פר יום הכיפורים נשפכים אל יסוד מזבח החיצון

מניין ששיירי דם פר יום הכיפורים נשפכים אל יסוד מזבח החיצון

מיצוי דם חטאת העוף

שינוי עבודת הדם מהאמור

מתנות המעכבות בקרבן יום הכיפורים

חטאות החיצונות

דף נג

מתן דם חטאות החיצונות

חוט הסיקרא

מקום שפיכת שיירי דם חטאות הפנימיות והחיצונות

העולה

העולה קדשי קדשים

פרק המישי איזהו

מקומן

דף מז

ענייני הפרק

במה שוחטים את הקרבנות

דברים שכל קדשי קדשים שווים בהם

קבלת דם אשם מצורע

דם החטאת מתקבל בכלי שרת

דף מח

סדר דיני המשנה

מניין ששחיטת העולה בצפון העזרה

האם אשם תלוי בא על ספק מעילה

איזו בהמה מביאים לאשם

מניין ששחיטת החטאת בצפון העזרה

"וְשָׁחַט אֹתוֹ בְּמִקְוֵם אֲשֶׁר יִשְׁחַט אֶת הָעֹלָה" – "אתו" מיעוט הוא

סמיכה בשעירי עבודת כוכבים

סמיכה בשעיר נחשון

מקום הקבלה והמקבל בחטאת

דף מט

דברים שלכאורה הטפל חמור מן העיקר

מקום עבודות האשם והעובד

אשם מצורע יצא מכלל אשמות לידון בדבר חדש והחזירו הכתוב לכללו

סוגית למד וחוזר ומלמד

דבר הלמד בהיקש

דף נ

שלושה פסוקים לשחיטה בצפון

דף מג

קומץ שנעשתה בו עבודה במחשבת פיגול

פקיעת איסור טמא ונותר

מניין שהכרת האמור באכילת קדשים בטומאה מדבר בטומאת הגוף [ולא בטומאת הבשר]

דף מד

למה נאמרו קלות וחמורות

באלו דברים נאמר פיגול

מנחת נסכים

לוג שמן של מצורע

מה מתיר את לוג השמן של המצורע

מהקרבנות הנאכלים לכהנים פרים ושעירים הנשרפים

דף מה

הלכתא למשיחא

קדשי עובדי כוכבים

ריצוי הציץ

חיוב טומאה ונותר בדברים שאין חייבים עליהם משום פיגול

דף מו

דם הקרבן [אף קודם הכפרה] אין בו מעילה ואין חייבים עליו משום פיגול נותר וטמא

שלוש כריתות אמורות בטמא שאכל שלמים

איסור טומאה בקדשים שאינם דברי מאכל

לשם ששה דברים הזבח נזבח

דף מז

מחשבה באחד ועבודה בשני

סליק פרק בית שמאי

<p>דף סא</p> <p>מזבח אבנים מידות אורך ורוחב מזבח בית עולמים</p>	<p>אכילת הבכור חריפות רבי יוסי הגלילי בכור בעל מום ניתן לכהן אכילת מעשר בהמה אכילת פסח</p>	<p>מתן דם העולה קרן דרומית מזרחית לא היה לה יסוד הטעם שזכה בנימין להיות אושפיזכן לשכינה</p>
<p>דף סב</p> <p>כיצד ידעו אנשי כנסת הגדולה היכן לבנות את המקדש והמזבח דברים שמעכבים את הכשר המזבח דברים שאינם מעכבים את הכשר המזבח קרי עלליהו בני קטורה גזרי עצים במזבח הנחושת הכבש היה מדרום למזבח הכבש אינו נוגע במזבח שני כבשים קטנים יוצאים מן הכבש [הגדול] שבהם פונים ליסוד ולסובב אורך הכבש עם המזבח</p>	<p>מתן דמים פנימיים של יום הכיפורים שיעור לחמי תודה סליק פרק איזהו מקומן פרק ששי קדשי קדשים</p>	<p>דף נד</p> <p>כך התנו ביניהם [בקרן מזרחית דרומית] האויר לבנימין והקרקע ליהודה אורך הכבש והמזבח בתחתיתם אופן בניית המזבח גילוי מקום המקדש דיני אשמות</p>
<p>דף סג</p> <p>שיפועי הכבשים מדיני המנחות תיקון מנחה שנקמצה בשמאל שחיטת שלמים בהיכל אכילת קדשים בהיכל מקום הגשת המנחה במזבח מנחה קרויה חטאת וחטאת קרויה מנחה באיזה דבר דין המנחה כדין חטאת [מחמת שמנחה קרויה חטאת]</p>	<p>דף נח</p> <p>ראש המזבח לעניין שחיטת הקרבנות מקום המזבח בעזרה מזבח אדמה מקום מערכה שניה שעל מזבח החיצון</p>	<p>דף נה</p> <p>דיני זבחי שלמי ציבור [=כבשי עצרת] קדשים קלים נאכלים בכל העיר [=מחנה ישראל] דיני [שלמי יחיד] (א) שלמי תודה (ב) שלמי נזיר [=איל נזיר] (ג) ושלמים סתם מקום שחיטת קדשים קלים בכל העזרה כמה פרטים בדין פתח היכל המתיר שחיטת שלמים פתחי ההיכל המכשירים את כל רוחות העזרה לשחיטת שלמים.</p>
<p>דף סד</p> <p>שלושה דברים נעשים בקרן דרומית מערבית למטה מחוט הסיקרא שלושה דברים נעשים בקרן דרומית מערבית למעלה</p>	<p>דף נט</p> <p>מקום הכיור הקרבת קרבנות בשעה שנפגם [=נחסר] המזבח קדשים זקנים קידוש תוך החצר שעל ידי שלמה מידת אורכו ורוחבו של מזבח הנחושת ושל מקום המערכה מידת גובהו של מזבח הנחושת מידת גובה קלעי החצר</p> <p>דף ס</p> <p>אכילת קדשים בשעה שנפגם [=נחסר] המזבח אכילת מעשר שני בירושלים זמן הזה שילוח טמאים ואכילת קדשים בשעת המסעות במדבר</p>	<p>דף נו</p> <p>מקום העזרה לעניין (א) שחיטת שלמים (ב) אכילת קדשי קדשים (ג) איסור כניסה לטמאים דם נפסל בשקיעת החמה בשר שלמים לאור שלישי חוץ לזמנו דיני בכור ומעשר ופסח</p> <p>דף נז</p> <p>הימנו ודבר אחר</p>

מחוט הסיקרא	מתנדב אדם עוף אחד לעולה	חטאת העוף שמלק בה שני סימנים
מקום בית הדשן	מליקת העוף אינה כשרה אלא בכהן	
בא וראה כמה גדול כוחם של כהנים	מליקת העוף אינה כשרה בסכין אלא בעצמו של כהן	
העליה והירידה מהמזבח	סדר הקרבת עולת העוף	
עבודות חטאת העוף	מה מעכב את הכשר עולת העוף ומה אינו מעכב	
אחיזת העוף בשעת המליקה	מעשה המליקה	

דף סו

פסולי מחשבה בקרבנות העוף

[דינים אלו נשנו במשנה בדפים ס"ד ע"ב וס"ה ע"ה ולא נתבארו בגמרא שעל המשנה הזו]

דף סה

סליק פרק קדשי קדשים